



SAMSUNG

# Quick Start Manual

## PL60



For more information, refer to the User Manual included on the supplied **CD-ROM**.

This Quick Start Manual has been specially designed to guide you through the basic functions and features of your device. Please read the Quick Start Manual and User Manual carefully to ensure safe and correct use.

ENG / GER / FRE / ITA / POL / CZE / SLO / HUN / RUM / BUL / GRE

# Contents



Health and safety information.....	2	2
Camera layout .....	4	8
Setting up your camera .....	5	
Unpacking .....	5	7
Inserting the battery and memory card .....	6	14
Charging the battery .....	6	13
Turning on your camera.....	7	17
Selecting options .....	7	37
Capturing photos or videos .....	8	20
Playing files .....	9	57
Transferring files to a PC (Windows) .....	10	91
Specifications .....	11	84

# Health and safety information



## Warnings

### Do not use your camera near flammable or explosive gases and liquids

Do not use your camera near fuels, combustibles, or flammable chemicals. Do not store or carry flammable liquids, gases, or explosive materials in the same compartment as the camera or its accessories.

### Keep your camera away from small children and pets

Keep your camera and all accessories out of the reach of small children and animals. Small parts may cause choking or serious injury if swallowed. Moving parts and accessories may present physical dangers as well.

### Prevent damage to subjects' eyesight

Do not use the flash in close proximity (closer than 1m/3 ft) to people or animals. Using the flash too close to your subject's eyes can cause temporary or permanent damage.

### Handle and dispose of batteries and chargers with care

- Use only Samsung-approved batteries and chargers. Incompatible batteries and chargers can cause serious injuries or damage to your camera.
- Never place batteries or cameras on or in heating devices, such as microwave ovens, stoves, or radiators. Batteries may explode when overheated.



### Cautions

### Handle and store your camera carefully and sensibly

- Do not allow your camera to get wet—liquids can cause serious damage. Do not handle your camera with wet hands. Water damage to your camera can void your manufacturer's warranty.
- Avoid using or storing your camera in dusty, dirty, humid, or poorly-ventilated areas to prevent damage to moving parts and internal components.

- Exercise caution when connecting cables or adapters and installing batteries and memory cards. Forcing the connectors, improperly connecting cables, or improperly installing batteries and memory cards can damage ports, connectors, and accessories.
- Do not insert foreign objects into any of your camera's compartments, slots, or access points. This type of damage may not be covered by your warranty.

### Protect batteries, chargers, and memory cards from damage

- Avoid exposing batteries or memory cards to very cold or very hot temperatures (below 0° C/32° F or above 40° C/104° F). Extreme temperatures can reduce the charging capacity of your batteries and can cause memory cards to malfunction.
- Prevent memory cards from making contact with liquids, dirt, or foreign substances. If dirty, wipe the memory card clean with a soft cloth before inserting in your camera.

# Camera layout

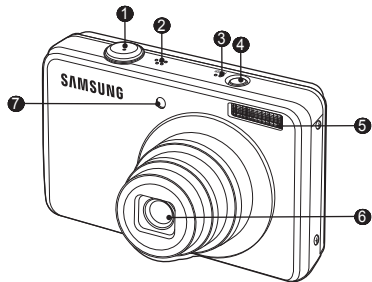

- 1 Shutter button
- 2 Speaker
- 3 Microphone
- 4 POWER button
- 5 Flash
- 6 Lens/Lens cover
- 7 AF sensor/Self-timer lamp

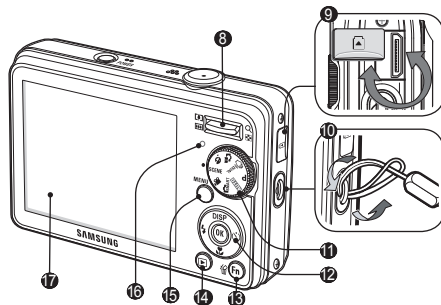

- 8 Zoom button
- 9 USB / AV / DC terminal
- 10 Strap eyelet
- 11 Mode dial
- 12 5 function button
- 13 Fn/Delete button
- 14 Play mode button
- 15 MENU button
- 16 Camera status lamp
- 17 LCD monitor

# Setting up your camera

## Unpacking



Camera



AC adapter/ USB cable



Rechargeable battery



Strap

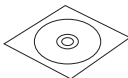

Software CD-ROM  
(User manual included)



Quick Start Manual

### Optional accessories



Camera case



Memory cards



AV cable

## Inserting the battery and memory card

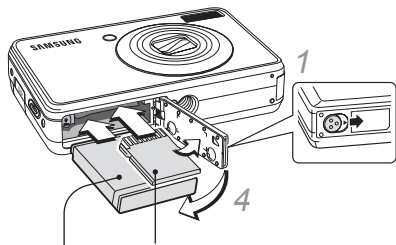

2 With the Samsung logo facing down

3 With the gold-coloured contacts facing up

▼ Removing the battery

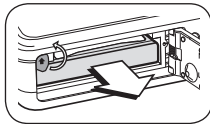

▼ Removing the memory card

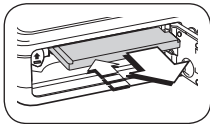

Push gently until the card disengages from the camera and then pull it out of the slot.

## Charging the battery

Before using the camera for the first time, you must charge the battery.

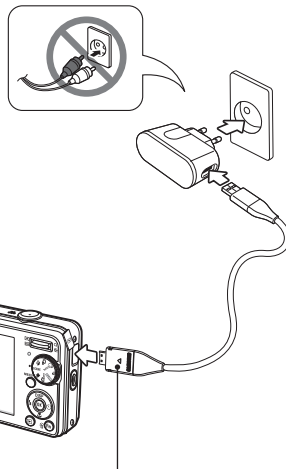

Indicator light

- Red: Charging
- Green: Fully charged

## Turning on your camera

- 1 Press **[POWER]**.
  - The initial setup screen appears.

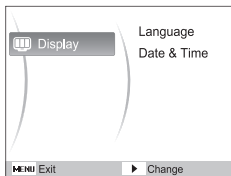

- 2 Press **[]** to select **Language** and press **[]**.
- 3 Press **[DISP]** or **[]** to select a language and press **[OK]**.
- 4 Press **[DISP]** or **[]** to select **Date & Time** and press **[]**.
- 5 Press **[]** or **[]** to select an item.
- 6 Press **[DISP]** or **[]** to change the number or select another date format and press **[OK]**.

## Selecting options

- 1 In Shooting mode, press **[MENU]**.
- 2 Use the navigation buttons to scroll to an option or menu.

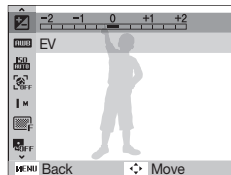

- To move left or right, press **[]** or **[]**.
  - To move up or down, press **[DISP]** or **[]**.
- 3 Press **[OK]** to confirm the highlighted option or menu.
    - Press **[MENU]** again to go back to the previous menu.

# Capturing photos or videos

## Taking a photo

- 1 Rotate the mode dial to **AUTO**.
- 2 Align your subject in the frame.
- 3 Press **[Shutter]** halfway down to focus automatically.
  - A green frame means the subject in focus.

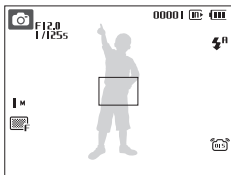

- 4 Press **[Shutter]** all the way down to take the photo.

## Recording a video

- 1 Rotate the mode dial to **VIDEO**.
- 2 Align your subject in the frame.
- 3 Press **[Shutter]**.
  - Press **[OK]** to pause or resume.
- 4 Press **[Shutter]** again to stop the recording.

### Note

#### Number of photos by resolution (for 1 GB SD)

	Resolution	Super fine	Fine	Normal
<b>10M</b>	3648 x 2736	182	334	471
<b>9M</b>	3648 x 2432	199	361	510
<b>7M</b>	3584 x 2016	252	441	611
<b>7M</b>	3072 x 2304	252	441	617
<b>5M</b>	2592 x 1944	334	577	792
<b>3M</b>	2048 x 1536	494	813	1065
<b>1M</b>	1024 x 768	1235	1670	1872

These figures are measured under Samsung's standard conditions and may vary depending on shooting conditions and camera settings.



# Playing files

## Viewing photos

- 1 Press [▶].
- 2 Press [⚡] or [⏮] to scroll through files.
  - Press and hold to view files quickly.

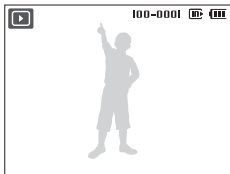

## Viewing videos

- 1 Press [▶].
- 2 Press [OK].

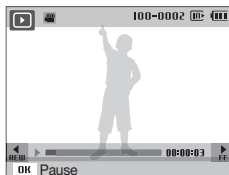

- 3 Use the following buttons to control playback.

[⚡]	Scan backward
[OK]	Pause or resume playback
[⏭]	Scan forward

## Transferring files to a PC (Windows)

- 1 Insert the installation CD in a CD-ROM drive and follow the onscreen instructions.
- 2 Connect the camera to the PC with the USB cable.

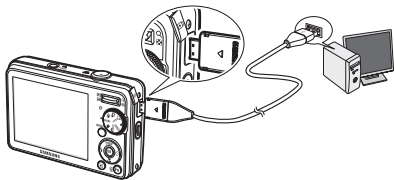

- 3 Turn on the camera.
- 4 On your PC, select **My Computer** → **Removable Disk** → **DCIM** → **100SSCAM**.
- 5 Select the files you want and drag or save them to the PC.

### Disconnecting safely (for Windows XP)



# Specifications

Image sensor	<ul style="list-style-type: none"> <li>Type: 1/2.33" (approx. 1.09 cm) CCD</li> <li>Effective pixels: approx. 10.2 mega-pixels</li> <li>Total pixels: approx. 10.3 mega-pixels</li> </ul>
Lens	<ul style="list-style-type: none"> <li>Focal length: Samsung lens <math>f = 6.3 - 31.5\text{mm}</math> (35 mm film equivalent: 35 - 175mm)</li> <li>F-stop range: F3.5 (W) - F5.5 (T)</li> </ul>
Display	2.7" (6.86cm) 230 K, TFT LCD
Focusing	TTL auto focus (Multi AF, Center AF)
Shutter speed	<ul style="list-style-type: none"> <li>Auto : 1 - 1/2,000 sec.</li> <li>Program (Continuous, AEB : 1/4 - 1/2,000 sec.)</li> <li>Night : 16 - 1/2,000 sec.</li> </ul>
Storage	<ul style="list-style-type: none"> <li>Internal memory: approx. 9 MB</li> <li>External memory (Optional): SD card (up to 4 GB guaranteed), SDHC card (up to 8 GB guaranteed), MMC Plus (up to 2 GB guaranteed, 4bit 20MHz)</li> </ul> <p>Internal memory capacity may not match these specifications.</p>
DC power input connector	20 pin
Rechargeable battery	Lithium-ion battery (SLB-10A, 1,050 mAh)
Dimensions (W x H x D)	94 × 59 × 23.7mm
Weight	138.8 g (without battery and memory card)
Operating temperature	0 - 40° C
Operating humidity	5 - 85 %

# Inhalt

Hinweise zu Sicherheit und Gesundheit .....	2	2
Aufbau der Kamera .....	4	8
Inbetriebnahme der Kamera	5	
Auspacken .....	5	7
Akku und Speicherkarte einsetzen .....	6	14
Akku aufladen .....	6	13
Kamera einschalten .....	7	17
Optionen auswählen .....	7	37
Fotos und Videos aufnehmen	8	20
Dateien wiedergeben .....	9	57
Dateien auf einen PC (Windows) übertragen .....	10	91
Technische Daten .....	11	84



# Hinweise zu Sicherheit und Gesundheit



## Warnungen

### **Verwenden Sie die Kamera nicht in der Nähe von leicht entzündlichen oder explosionsgefährdeten Gasen oder Flüssigkeiten**

Verwenden Sie die Kamera nicht in der Nähe Kraftstoffen, brennbaren Materialien oder entzündlichen Chemikalien. Lagern und transportieren Sie entzündliche Flüssigkeiten, Gase oder explosive Materialien nicht am selben Platz, an dem sich die Kamera oder ihr Zubehör befindet.

### **Halten Sie Kleinkinder und Haustiere von Ihrer Kamera fern**

Achten Sie darauf, dass die Kamera und sämtliches Zubehör nicht in die Reichweite kleiner Kinder oder Haustiere gelangen. Kleine Teile können zum Ersticken oder schweren Verletzungen beim Verschlucken führen. Auch bewegliche Teile und Zubehörteile können Gefahren darstellen.

### **Verhindern Sie Augenschäden bei aufgenommenen Lebewesen**

Verwenden Sie den Blitz nicht zu nahe (nicht näher als 1 m) an den Augen von Menschen und Tieren. Wenn der Blitz zu nahe bei den Augen eingesetzt wird, kann dies zu vorübergehenden oder dauerhaften Sehschäden führen.



### Behandeln und entsorgen Sie Akkus und Ladegeräte mit Sorgfalt

- Verwenden Sie nur von Samsung zugelassene Akkus und Ladegeräte. Inkompatible Akkus und Ladegeräte können schwere Verletzungen bzw. Schäden an der Kamera verursachen.
- Legen Sie weder Akkus noch die Kamera auf oder in Heizgeräte wie Mikrowellen, Öfen oder Heizkörper. Die Akkus können dadurch überhitzen und explodieren!



#### Achtung

### Behandeln und lagern Sie die Kamera sorgfältig und vernünftig

- Lassen Sie Ihre Kamera nicht nass werden  
– Flüssigkeiten können schwere Schäden hervorrufen. Fassen Sie die Kamera nicht mit nassen Händen an. Wasser beschädigt die Kamera und kann zum Erlöschen der Herstellergarantie führen.
- Bewahren Sie die Kamera nicht in staubigen, schmutzigen, feuchten oder schlecht belüfteten Bereichen auf, damit die beweglichen Teile und inneren Komponenten keinen Schaden nehmen.

- Wenden Sie Sorgfalt an, wenn Sie Kabel oder Adapter anschließen oder Akkus oder Speicherkarten einsetzen. Gewaltiges Einstecken von Steckern, falsche Verbindungskabel oder unsachgemäß eingesetzte Akkus und Speicherkarten können Anschlüsse, Steckverbinder und Zubehörteile beschädigen.
- Stecken Sie keine Fremdkörper in die Fächer, Steckplätze oder Zugangspunkte der Kamera. Schäden dieser Art werden unter Umständen nicht von der Garantie abgedeckt.

### Schützen Sie Akkus, Ladegeräte und Speicherkarten vor Beschädigung

- Setzen Sie Akkus und Speicherkarten keinen sehr niedrigen oder sehr hohen Temperaturen aus (unter 0 °C oder über 40 °C). Extreme Temperaturen können die Ladekapazität von Akkus reduzieren und Fehlfunktionen von Speicherkarten verursachen.
- Vermeiden Sie Kontakt von Speicherkarten mit Flüssigkeiten, Schmutz oder Fremdkörpern. Wenn die Speicherkarte verschmutzt ist, reinigen Sie sie vor dem Einsetzen in Ihre Kamera mit einem weichen Tuch.

# Aufbau der Kamera

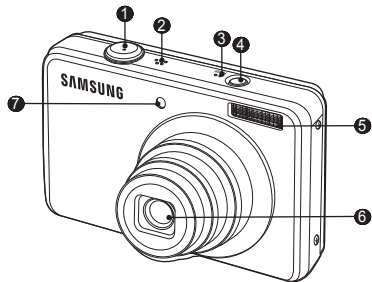

1	Auslöser
2	Lautsprecher
3	Mikrofon
4	POWER-Taste
5	Blitz
6	Objektiv/Objektivabdeckung
7	AF-Sensor/Selbstauslöser-Lampe

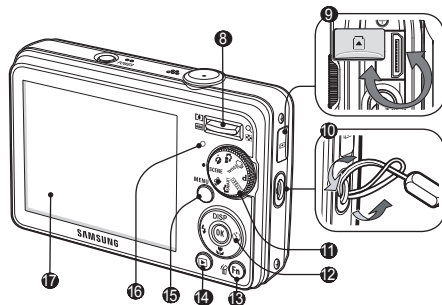

8	Zoom-Taste
9	USB / AV / DC-Anschluss
10	Befestigung der Trageschleife
11	Betriebsarten-Einstellrad
12	Steuerkreuz
13	Fn/Lösch taste
14	Wiedergabemodus-Taste
15	MENU -Taste
16	Kamerastatuslampe
17	LCD-Monitor

# Inbetriebnahme der Kamera

## Auspacken



Kamera



Netzteil/USB-Kabel



Akku



Trageriemen



Software CD-ROM  
(einschließlich  
Benutzerhandbuch)



Kurzanleitung

### Optionales Zubehör



Kameratasche



Speicherkarten

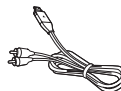

AV-Kabel

## Inbetriebnahme der Kamera

### Akku und Speicherkarte einsetzen

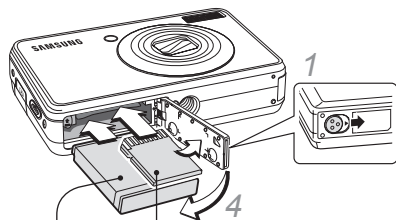

2 Mit dem Samsung-Logo nach unten weisend

3 Mit den goldfarbenen Kontakten nach oben weisend

▼ Akku entnehmen

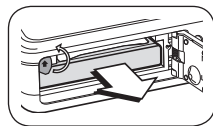

▼ Speicherkarte entnehmen

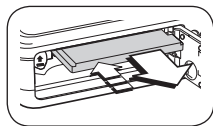

Drücken Sie vorsichtig gegen die Speicherkarte, so dass sie austrastet, und ziehen Sie sie dann aus dem Speicherkarteneinschub.

DE-6

### Akku aufladen

Bitte laden Sie den Akku unbedingt auf, bevor Sie die Kamera verwenden.

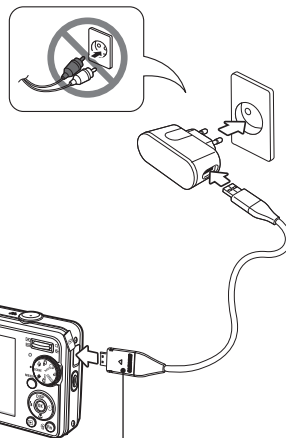

Anzeigelämpchen

- Rot: Aufladen
- Grün: Voll aufgeladen



## Kamera einschalten

- 1 Drücken Sie **[POWER]**.
  - Der anfängliche Setup-Bildschirm wird angezeigt.

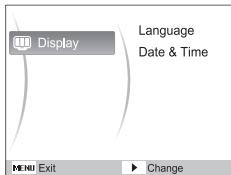

- 2 Drücken Sie **[↶]**, um **Language** zu wählen, und drücken Sie **[OK]**.
- 3 Drücken Sie **[DISP]** oder **[⬇️]**, um eine Sprache auszuwählen, und drücken Sie **[OK]**.
- 4 Drücken Sie **[DISP]** oder **[⬇️]**, um **Date & Time** auszuwählen, und drücken Sie **[↶]**.
- 5 Drücken Sie **[⚡]** oder **[↶]**, um ein Element auszuwählen.
- 6 Drücken Sie **[DISP]** oder **[⬇️]**, um die Zahl zu verändern oder ein anderes Datumsformat auszuwählen, und drücken Sie **[OK]**.

## Optionen auswählen

- 1 Drücken Sie im Aufnahmemodus **[MENU]**.
- 2 Benutzen Sie die Navigationstasten, um zu einer Option oder einem Menü zu blättern.



- 3 Drücken Sie **[OK]**, um die ausgewählte Option bzw. das Menü zu bestätigen.
  - Drücken Sie zur Bewegung nach rechts oder links **[↷]** oder **[↶]**.
  - Drücken Sie zur Bewegung nach oben oder unten **[DISP]** oder **[⬆️]**.
- Drücken Sie **[MENU]** erneut, um zum vorherigen Menü zurückzukehren.

# Fotos und Videos aufnehmen

## Fotografieren

- 1 Drehen Sie den Modus-Wählschalter auf **AUTO**.
- 2 Richten Sie Ihr Motiv im Rahmen aus.
- 3 Drücken Sie **[Auslöser]** zur Hälfte, um automatisch zu fokussieren.
  - Ein grüner Rahmen bedeutet, dass das Motiv scharfgestellt ist.

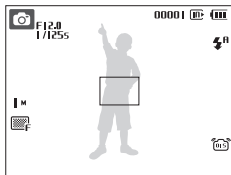

- 4 Drücken Sie **[Auslöser]** ganz, um das Foto zu erstellen.

## Video aufzeichnen

- 1 Drehen Sie den Modus-Wählschalter auf **📹**.
- 2 Richten Sie Ihr Motiv im Rahmen aus.
- 3 Drücken Sie **[Auslöser]**.
  - Drücken Sie **[OK]**, um anzuhalten oder fortzufahren.
- 4 Drücken Sie **[Auslöser]** erneut, um die Aufnahme zu beenden.

### Hinweis

Anzahl Fotos je nach Auflösung (für 1 GB SD)

	Auflösung	Superfein	Fein	Normal
<b>10M</b>	3648 x 2736	182	334	471
<b>9M</b>	3648 x 2432	199	361	510
<b>7M</b>	3584 x 2016	252	441	611
<b>7M</b>	3072 x 2304	252	441	617
<b>5M</b>	2592 x 1944	334	577	792
<b>3M</b>	2048 x 1536	494	813	1065
<b>1M</b>	1024 x 768	1235	1670	1872

Diese Zahlen wurden unter den Standardbedingungen von Samsung gemessen und können sich je nach Aufnahmebedingungen und Kameraeinstellungen unterscheiden.

# Dateien wiedergeben

## Fotos anzeigen

- 1 Drücken Sie [▶].
- 2 Drücken Sie [⚡] oder [😊], um durch die Dateien zu blättern.
  - Halten Sie die Taste gedrückt, um die Dateien schnell anzuzeigen.

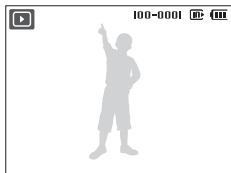

## Videos anzeigen

- 1 Drücken Sie [▶].
- 2 Drücken Sie [OK].

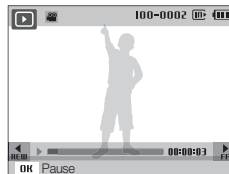

- 3 Steuern Sie die Wiedergabe mit folgenden Symbolen.

[⚡]	Rückwärtssuche
[OK]	Wiedergabe unterbrechen oder fortsetzen
[😊]	Vorwärtssuche

## Dateien auf einen PC (Windows) übertragen

- 1 Legen Sie die Installations-CD in ein CD-ROM-Laufwerk ein und führen Sie die angezeigten Anweisungen aus.
- 2 Schließen Sie die Kamera mit dem USB-Kabel an den PC an.

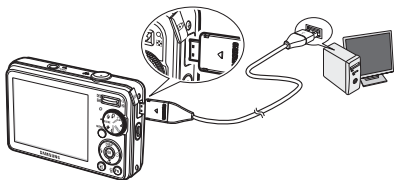

- 3 Schalten Sie die Kamera ein.
- 4 Wählen Sie auf Ihrem PC **Arbeitsplatz** → **Wechseldatenträger** → **DCIM** → **100SSCAM**.
- 5 Wählen Sie die gewünschten Dateien und ziehen oder speichern Sie sie auf den PC.

### Sicheres Abtrennen (unter Windows XP)



Anklicken



Anklicken

## Technische Daten

Bildsensor	<ul style="list-style-type: none"><li>• Typ: 1/2,33" (ca. 1,09 cm) CCD</li><li>• Effektive Pixel: ca. 10,2 Megapixel</li><li>• Gesamtpixel: ca. 10,3 Megapixel</li></ul>
Objektiv	<ul style="list-style-type: none"><li>• Brennweite: Samsung-Objektiv <math>f = 6,3 - 31,5</math> mm (35-mm-Film-Äquivalent: 35 - 175 mm)</li><li>• Blendenwertbereich: F3,5 (W) - F5,5 (T)</li></ul>
Display	2,7" (6,86 cm) 230 K, TFT-LCD
Scharfeinstellung	TTL-Autofokus (Multi AF, Mitten AF)
Verschlusszeit	<ul style="list-style-type: none"><li>• Automatik: 1 - 1/2.000 s</li><li>• Programm (Serienbild, AEB:1/4 - 1/2.000 s)</li><li>• Nacht: 16 - 1/2.000 s</li></ul>
Speicher	<ul style="list-style-type: none"><li>• Interner Speicher: ca. 9 MB</li><li>• Externer Speicher (optional): SD-Karte (bis zu 4 GB garantiert), SDHC-Karte (bis zu 8 GB garantiert), MMC Plus (bis zu 2 GB garantiert, 4bit 20MHz)</li></ul> <p>Die interne Speicherkapazität kann von diesen Angaben abweichen.</p>
Gleichstrom-Eingangsanschluss	20-polig
Akku	Lithium-Ionen-Akku (SLB-10A, 1.050 mAh)
Abmessungen (B x H x T)	94 × 59 × 23,7mm
Gewicht	138,8 g (ohne Akku und Speicherkarte)
Betriebstemperatur	0 - 40 °C
Luftfeuchtigkeit während des Betriebs	5 - 85 %

## Sommaire

Informations relatives à la santé et à la sécurité .....	2	2
Présentation de l'appareil photo .....	4	8
Assemblage de votre appareil photo .....	5	7
Contenu du coffret .....	5	7
Insertion de la batterie et de la carte mémoire .....	6	14
Chargement de la batterie .....	6	13
Mise en route de l'appareil .....	7	17
Sélection des options .....	7	37
Prise de vues photo ou vidéo	8	20
Lecture de fichiers .....	9	57
Transfert de fichiers vers un PC (Windows) .....	10	91
Caractéristiques .....	11	84

## Informations relatives à la santé et à la sécurité



### Avertissements

#### **N'utilisez pas l'appareil photo à proximité de gaz et de liquides inflammables ou explosifs**

N'utilisez pas l'appareil à proximité de combustibles ou de produits chimiques inflammables. Ne transportez et ne stockez jamais de liquides inflammables, de gaz ou de matériaux explosifs dans le même emplacement que l'appareil ou ses accessoires.

#### **Ne laissez pas l'appareil photo à la portée d'enfants en bas âge et d'animaux domestiques**

Tenez l'appareil, ses pièces et ses accessoires, hors de portée des enfants en bas âge et des animaux. L'ingestion de petites pièces peut provoquer un étouffement ou des blessures graves. Les parties détachables et les accessoires représentent également un danger.

#### **Évitez d'endommager la vue des sujets photographiés**

N'utilisez pas le flash trop près (moins d'un mètre) des personnes et des animaux. L'utilisation du flash trop près des yeux du sujet peut provoquer des lésions temporaires ou permanentes.

### Utilisez les batteries et les chargeurs avec précaution et respectez les consignes de recyclage

- Utilisez uniquement des batteries et des chargeurs Samsung. L'utilisation de batteries et de chargeurs incompatibles peut provoquer des blessures graves ou endommager votre appareil.
- Ne posez jamais les batteries ou l'appareil à l'intérieur ou au-dessus d'un dispositif chauffant, tel qu'un four à micro-ondes, une cuisinière ou un radiateur. En cas de surchauffe, les batteries risquent d'exploser.



### Manipulez et stockez votre appareil avec soins

- Évitez tout contact avec des liquides qui risqueraient d'endommager sérieusement votre appareil photo. N'utilisez pas l'appareil avec les mains mouillées. L'eau peut endommager votre appareil photo et entraîner l'annulation de la garantie du fabricant.
- Évitez d'utiliser et de stocker votre appareil dans un endroit poussiéreux, sale, humide ou mal ventilé afin de ne pas endommager ses composants internes.

- Lors du branchement des cordons et du chargeur et de l'insertion des batteries et des cartes mémoire, agissez prudemment. Enfoncer les cordons avec force ou sans précaution et insérer les batteries et les cartes mémoire de manière incorrecte peut endommager les prises et les accessoires.
- N'introduisez pas de corps étrangers dans les compartiments, les logements ou les ouvertures de l'appareil photo. Les dysfonctionnements qui s'en suivraient ne seront pas couverts par votre garantie.

### Protégez les batteries, les chargeurs et les cartes mémoire

- Évitez d'exposer les batteries et les cartes mémoire à des températures extrêmes (inférieures à 0 °C / 32 °F ou supérieures à 40 °C / 104 °F). Les températures extrêmes peuvent réduire les capacités de chargement des batteries et provoquer des dysfonctionnements des cartes mémoire.
- Évitez tout contact des cartes mémoire avec des liquides, de la poussière ou des corps étrangers. Si la carte mémoire est sale, nettoyez-la avec un chiffon doux avant de l'introduire dans l'appareil photo.

## Présentation de l'appareil photo

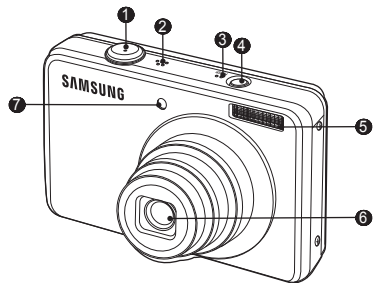

1	Déclencheur
2	Haut-parleur
3	Microphone
4	Interrupteur marche/arrêt
5	Flash
6	Objectif/Cache objectif
7	Voyant du retardateur/ Capteur de mise au point automatique

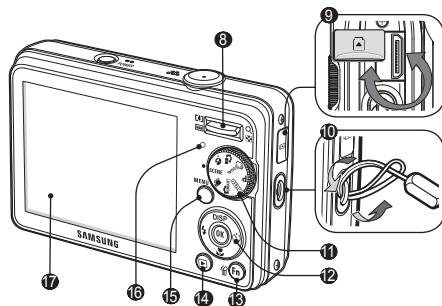

8	Touche zoom
9	USB/AV/CC/Ecouteurs
10	Dragonne
11	Molette de réglage
12	Touche multifonction
13	Touche Fn/Supprimer
14	Touche mode de lecture
15	Touche MENU
16	Voyant d'état de l'appareil photo
17	Ecran LCD



# Assemblage de votre appareil photo

## Contenu du coffret



Appareil photo



Adaptateur secteur/  
Câble USB



Batterie  
rechargeable



Dragonne



CD-ROM  
(Manuel d'utilisation  
inclus)



Manuel de démarrage rapide

## Accessoires en option



Etui de l'appareil photo



Cartes mémoire

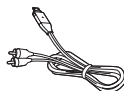

Câble audio/vidéo

## Assemblage de votre appareil photo

### Insertion de la batterie et de la carte mémoire

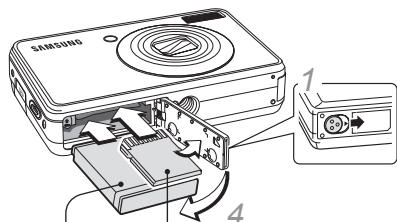

- 2 Le logo Samsung est orienté vers le bas
- 3 La puce est orientée vers le haut

#### ▼ Retrait de la batterie

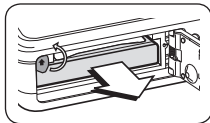

#### ▼ Retrait de la carte mémoire

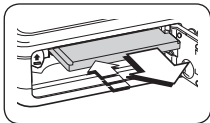

Appuyez doucement jusqu'à ce que la carte soit éjectée de sa trappe, puis retirez-la entièrement.

FR-6

### Chargement de la batterie

Assurez-vous de charger la batterie avant d'utiliser l'appareil photo.

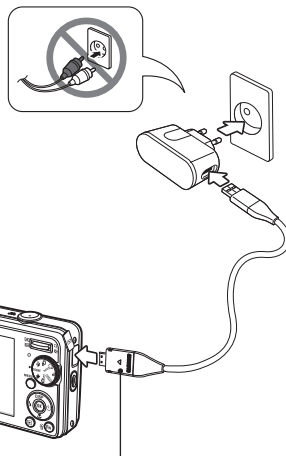

#### Voyant lumineux

- Rouge : en charge
- Vert : rechargé

## Mise en route de l'appareil

- 1 Appuyez sur **[POWER]**.
  - L'écran d'installation s'affiche.

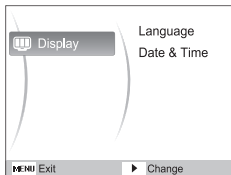

- 2 Appuyez sur **[OK]** pour sélectionner **Language** et appuyez sur **[OK]**.
- 3 Appuyez sur **[DISP]** ou sur **[↑]** pour sélectionner une langue, puis appuyez sur **[OK]**.
- 4 Appuyez sur **[DISP]** ou sur **[↑]** pour sélectionner **Date & Time**, puis appuyez sur **[OK]**.
- 5 Appuyez sur **[↓]** ou sur **[OK]** pour sélectionner une option.
- 6 Appuyez sur **[DISP]** ou sur **[↑]** pour changer de chiffre ou sélectionnez un autre format de date et appuyez sur **[OK]**.

## Sélection des options

- 1 En mode Prise de vue, appuyez sur **[MENU]**.
- 2 Utilisez les touches de navigation pour atteindre une option ou un menu.

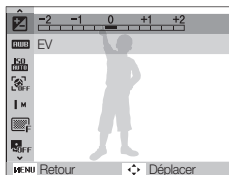

- 3 Pour vous déplacer à gauche ou à droite, appuyez sur **[←]** ou **[→]**.
  - Pour vous déplacer en haut ou en bas, appuyez sur **[DISP]** ou **[↓]**.
- 3 Pour confirmer le menu ou l'option en surbrillance, appuyez sur **[OK]**.
  - Appuyez de nouveau sur **[MENU]** pour revenir au menu précédent.

# Prise de vues photo ou vidéo

## Prise de vues

- 1 À l'aide de la molette de réglage, choisissez le mode **AUTO**.
- 2 Cadrez le sujet à photographier.
- 3 Appuyez à mi-course sur le déclencheur pour une mise au point automatique.
  - Un cadre vert signifie que le sujet est mis au point.

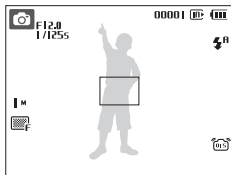

- 4 Appuyez à fond sur le déclencheur pour prendre la photo.

## Filmer une séquence vidéo

- 1 À l'aide de la molette de réglage, choisissez le mode **📹**.
- 2 Cadrez le sujet à photographier.
- 3 Appuyez sur le déclencheur.
  - Appuyez sur **[OK]** pour marquer une pause ou reprendre.
- 4 Appuyez de nouveau sur le déclencheur pour arrêter l'enregistrement.

### Remarque

#### Nombre de photos en fonction de la résolution

(pour une carte SD de 1 Go)

	Résolution	Maximale	Élevée	Normale
<b>10M</b>	3648 x 2736	182	334	471
<b>9M</b>	3648 x 2432	199	361	510
<b>7M</b>	3584 x 2016	252	441	611
<b>7M</b>	3072 x 2304	252	441	617
<b>5M</b>	2592 x 1944	334	577	792
<b>3M</b>	2048 x 1536	494	813	1065
<b>1M</b>	1024 x 768	1235	1670	1872

Ces chiffres proviennent des mesures effectuées par Samsung dans des conditions normales. Ils peuvent varier en fonction des paramètres et des conditions de prise de vue.

# Lecture de fichiers

## Visionner des photos

- 1 Appuyez sur [▶].
- 2 Appuyez sur [⚡] ou sur [⌚] pour parcourir les fichiers.
  - Maintenez votre doigt appuyé pour un défilement rapide des fichiers.

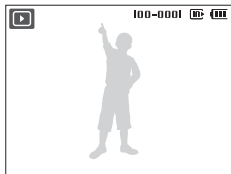

## Affichage des vidéos

- 1 Appuyez sur [▶].
- 2 Appuyez sur [OK].

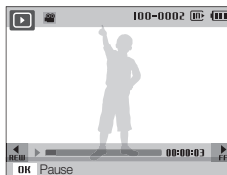

- 3 Utilisez les touches suivantes pour contrôler la lecture.

[⚡]	Retour arrière
[OK]	Mettre en pause ou reprendre après une pause
[⌚]	Avance rapide

## Transfert de fichiers vers un PC (Windows)

- 1 Insérez le CD d'installation dans un lecteur de CD-ROM, puis suivez les instructions qui s'affichent.
- 2 Branchez l'appareil au PC à l'aide du câble USB.

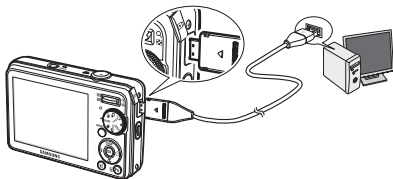

- 3 Allumez l'appareil photo.
- 4 Sur votre ordinateur, sélectionnez **Poste de travail** → **Disque amovible** → **DCIM** → **100SSCAM**.
- 5 Sélectionnez les fichiers de votre choix, puis copiez-les ou déplacez-les sur l'ordinateur.

### Débranchement en toute sécurité (pour Windows XP)



Cliquez



Cliquez

# Caractéristiques

Capteur d'images	<ul style="list-style-type: none"><li>Type : CCD 1/2,33" (environ 1,09 cm)</li><li>Pixels effectifs : Environ 10,2 mégapixels</li><li>Nombre total de pixels : Environ 10,3 mégapixels</li></ul>
Objectif	<ul style="list-style-type: none"><li>Distance focale : Objectif Samsung f = 6,3 - 31,5 mm (équivalent à un film 35 mm : 35 - 175 mm)</li><li>Plage d'ouverture de l'objectif : F3,5 (W) - F5,5 (T)</li></ul>
Écran	Écran LCD TFT 2,7" (6,86 cm) 230 000 pixels
Mise au point	Mise au point auto TTL (Mise au point multiple, Mise au point au centre)
Vitesse d'obturation	<ul style="list-style-type: none"><li>Automatique : 1 - 1/2 000 s.</li><li>Programme (Continue, AEB:1/4 ~ 1/2 000 s.)</li><li>Nuit : 16 - 1/2 000 s.</li></ul>
Stockage	<ul style="list-style-type: none"><li>Mémoire interne : Environ 9 Mo</li><li>Mémoire externe (en option) : Carte SD (jusqu'à 4 Go garanti), carte SDHC (jusqu'à 8 Go garanti), MMC Plus (jusqu'à 2 Go garanti, 4 bits 20 MHz)</li></ul> <p>La capacité de la mémoire interne peut varier par rapport à ces caractéristiques.</p>
Connecteur d'alimentation CC	20 broches
Batterie rechargeable	Batterie lithium-ion (SLB-10A, 1 050 mAh)
Dimensions (l x h x p)	94 x 59 x 23,7mm
Poids	138,8 g (sans la batterie ni la carte mémoire)
Température de fonctionnement	0 - 40°C
Humidité de fonctionnement	5 - 85 %

## Contenuto

Informazioni sulla salute e la sicurezza .....	2	2
Layout fotocamera .....	4	8
Preparazione della fotocamera	5	
Apertura dell'imballaggio .....	5	7
Inserimento della batteria e della scheda di memoria .....	6	14
Come caricare la batteria .....	6	13
Come accendere la fotocamera	7	17
Selezione delle opzioni .....	7	37
Cattura di foto o video .....	8	20
Riproduzione di file .....	9	57
Trasferimento di file ad un PC (Windows) .....	10	91
Specifiche .....	11	84



## Informazioni sulla salute e la sicurezza



### Avvertimenti

#### Non utilizzate la fotocamera in prossimità di gas e liquidi infiammabili o esplosivi

Non utilizzare la fotocamera vicino a carburanti, combustibili o altre sostanze chimiche infiammabili. Non conservare o non trasportare liquidi infiammabili, gas o esplosivi nello stesso scomparto in cui si trova la fotocamera o i relativi accessori.

#### Tenete la fotocamera lontano da bambini e piccoli animali

Tenete la fotocamera e tutti gli accessori fuori dalla portata di bambini piccoli e animali. Se ingoiate, le parti piccole possono provocare soffocamento o gravi lesioni. Anche le parti e accessori mobili possono rappresentare un pericolo fisico.

#### Come prevenire lesioni alla vista del soggetto

Non usare il flash molto vicino (più vicino di 1 m) a persone o animali. L'uso del flash vicino agli occhi del soggetto può provocare danni temporanei o permanenti.





### **Maneggiate e smaltite con cura le batterie e i caricabatterie**

- Utilizzare solo batterie e caricabatterie approvati da Samsung. Batterie e caricabatterie incompatibili possono provocare ferite o danni seri alla fotocamera.
- Non posizionate mai batterie o fotocamere sopra o all'interno di dispositivi di riscaldamento come microonde, forni o radiatori. Le batterie surriscaldate rischiano di esplodere.



#### **Attenzione**

### **Maneggiare e smaltire la fotocamera con attenzione e delicatamente**

- Evitare che sulla fotocamera vengano versati liquidi poiché ciò può provocare danni seri. Non maneggiare la fotocamera con le mani bagnate. Eventuali danni provocati dall'acqua alla fotocamera possono invalidare la garanzia del produttore.
- Evitare di utilizzare o di conservare la fotocamera in aree polverose, sporche, umide o poco ventilate per evitare danni alle parti mobili e ai componenti interni.

- Far attenzione quando si collegano i cavi o adattatori e quando si installano le batterie e schede di memoria. Forzando i connettori, collegando i cavi in modo incorretto o installando le batterie e le schede di memoria non secondo la norma, si rischia di causare danni alle porte, ai connettori e agli accessori.
- Non inserite oggetti estranei negli scomparti, slot o punti di accesso della fotocamera. Questo tipo di danno non è coperto dalla garanzia.

### **Proteggere le batterie, i caricabatteria e le schede di memoria da eventuali danni**

- Non esporre le batterie o schede di memoria a temperature estremamente fredde o calde (al di sotto di 0° C o al di sopra di 40° C). Le temperature estreme possono ridurre la capacità di carica delle batterie e causare malfunzionamento delle schede di memoria.
- Evitare che le schede di memoria entrino in contatto con liquidi, sporco o altre sostanze. Pulite la scheda di memoria, se sporca, con un panno morbido prima di inserirla nella fotocamera.

## Layout fotocamera

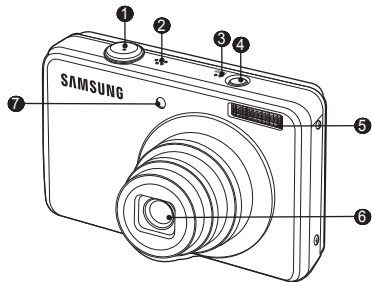

- |   |                            |
|---|----------------------------|
| 1 | Pulsante otturatore        |
| 2 | Altoparlante               |
| 3 | Microfono                  |
| 4 | Pulsante POWER             |
| 5 | Flash                      |
| 6 | Obiettivo/Copriobiettivo   |
| 7 | Sensore AF/Spia autoscatto |

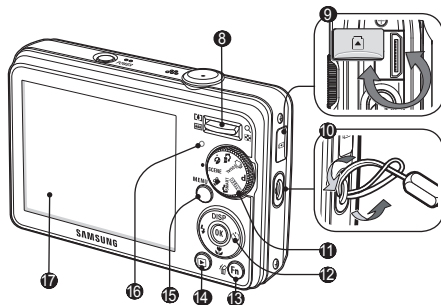

- |    |                                |
|----|--------------------------------|
| 8  | Tasto Zoom                     |
| 9  | Terminale USB/AV/DC            |
| 10 | Occhiello della cinghia        |
| 11 | Ghiera Selezione Modalità      |
| 12 | Tasto 5 funzioni               |
| 13 | Pulsante Fn/Elimina            |
| 14 | Pulsante modalità riproduzione |
| 15 | Pulsante MENU                  |
| 16 | Spia di stato della fotocamera |
| 17 | Monitor LCD                    |

# Preparazione della fotocamera

## Apertura dell'imballaggio



Fotocamera



Adattatore CA/Cavo USB



Batteria ricaricabile



Tracolla



CD-ROM del software  
(Manuale dell'utente)



Guida rapida

### Accessori opzionali



Custodia fotocamera



Schede di memoria



Cavo A/V

## Preparazione della fotocamera

### Inserimento della batteria e della scheda di memoria

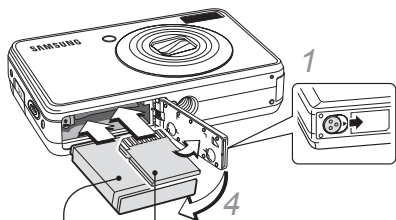

2 Con il logo Samsung rivolto verso il basso

3 Con i contatti dorati rivolti verso l'alto

▼ Come rimuovere la batteria

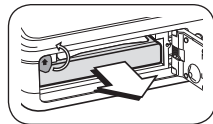

▼ Come rimuovere la scheda di memoria

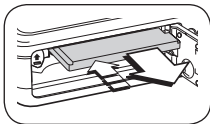

Spingete la scheda con delicatezza in modo da liberarla dalla fotocamera, quindi estraetela dallo slot.

### Come caricare la batteria

Non dimenticare di ricaricare la batteria prima di usare la fotocamera.

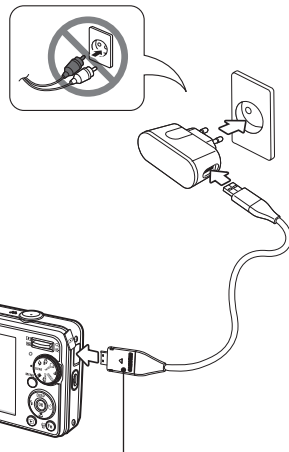

Spia indicatrice

- Rosso: in ricarica
- Verde: carica completa

## Come accendere la fotocamera

- 1 Premete **[POWER]**.
  - Compare la schermata iniziale di installazione.

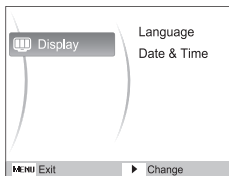

- 2 Premete **[OK]** per selezionare **Language** e premete **[OK]**.
- 3 Premete **[DISP]** o **[M]** per selezionare una lingua e premete **[OK]**.
- 4 Premete **[DISP]** o **[M]** per selezionare **Date & Time** e premete **[OK]**.
- 5 Premete **[L]** o **[OK]** per selezionare un elemento.
- 6 Premete **[DISP]** o **[M]** per cambiare il numero o selezionare un altro formato di data e premete **[OK]**.

## Selezione delle opzioni

- 1 Nella modalità di scatto, premete **[MENU]**.
- 2 Utilizzate i tasti di spostamento per scorrere in un menu o un'opzione.

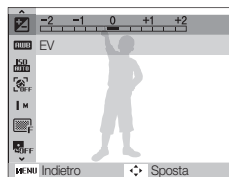

- Per spostarvi a sinistra o a destra, premete **[L]** o **[OK]**.
  - Per spostarvi in alto o in basso, premete **[DISP]** o **[M]**.
- 3 Premete **[OK]** per confermare l'opzione o il menu evidenziato.
    - Premete **[MENU]** per tornare al menu precedente.

# Cattura di foto o video

## Scattare una foto

- 1 Ruotate la ghiera di selezione su **AUTO**.
- 2 Allineate il soggetto al riquadro.
- 3 Premete parzialmente [**Otturatore**] per eseguire la messa a fuoco automatica.
  - Un riquadro verde indica che il soggetto è messo a fuoco.

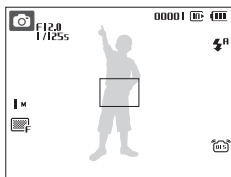

- 4 Premete completamente [**Otturatore**] per scattare una foto.

## Registrazione di un video

- 1 Ruotate la ghiera di selezione su **MOVIE**.
- 2 Allineate il soggetto al riquadro.
- 3 Premete [**Otturatore**].
  - Premete [**OK**] per interrompere temporaneamente o riprendere.
- 4 Premete nuovamente [**Otturatore**] per interrompere la registrazione.

### Nota

Numero di foto per risoluzione (per SD da 1 GB)

	Risoluzione	S. fine	Fine	Normale
<b>10M</b>	3648 x 2736	182	334	471
<b>6M</b>	3648 x 2432	199	361	510
<b>7M</b>	3584 x 2016	252	441	611
<b>7M</b>	3072 x 2304	252	441	617
<b>5M</b>	2592 x 1944	334	577	792
<b>3M</b>	2048 x 1536	494	813	1065
<b>1M</b>	1024 x 768	1235	1670	1872

Questi valori sono misurati in condizioni standard Samsung e possono variare in base alle condizioni di scatto e alle impostazioni della fotocamera.

# Riproduzione di file

## Visualizzazione delle fotografie

- 1 Premete [▶].
- 2 Premete [⚡] o [⌚] per scorrere i file.
  - Per visualizzare rapidamente i file, tenete premuto.

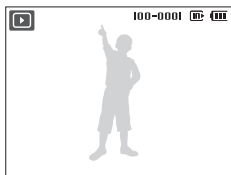

## Visualizzazione dei video

- 1 Premete [▶].
- 2 Premete [OK].



- 3 Utilizzate i tasti seguenti per controllare la riproduzione.

[⚡]	Cerca indietro
[OK]	Mette in pausa o riprende la riproduzione
[⌚]	Cerca avanti

## Trasferimento di file ad un PC (Windows)

- 1 Inserite il CD di installazione in un'unità CD-ROM ed eseguite le istruzioni sullo schermo.
- 2 Collegate la fotocamera al PC con il cavo USB.

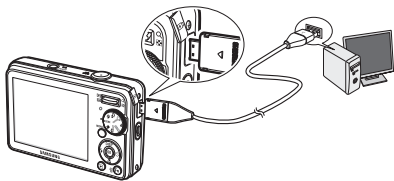

- 3 Accendete la fotocamera.
- 4 Sul PC selezionate **Risorse del computer** → **Disco rimovibile** → **DCIM** → **100SSCAM**.
- 5 Selezionate e trascinate i file desiderati o salvateli sul PC.

### Disconnessione sicura (per Windows XP)



Fare clic



Fare clic



# Specifiche

Sensore immagini	<ul style="list-style-type: none"><li>• Tipo: 1/2,33" (ca. 1,09 cm) CCD</li><li>• Pixel effettivi: ca. 10,2 mega pixel</li><li>• Pixel totali: ca. 10,3 mega pixel</li></ul>
Obiettivo	<ul style="list-style-type: none"><li>• Lunghezza focale: Obiettivo Samsung f = 6,3 - 31,5 mm (equivalente per pellicola 35 mm: 35 - 175 mm)</li><li>• Intervallo apertura diaframma: F3,5 (W) - F5,5 (T)</li></ul>
Display	2,7" (6,86 cm) 230 K, LCD TFT
Messa a fuoco	AF TTL (Af multiplo, Af centrato)
Velocità otturatore	<ul style="list-style-type: none"><li>• Auto : 1 - 1/2.000 sec.</li><li>• Programm. (Continua, AEB: 1/4 - 1/2.000 sec.)</li><li>• Notte : 16 - 1/2.000 sec.</li></ul>
Memoria	<ul style="list-style-type: none"><li>• Memoria interna: circa 9 MB</li><li>• Memoria esterna (opzionale): Scheda SD (fino a 4 GB garantiti), Scheda SDHC (fino a 8 GB garantiti), MMC Plus (fino a 2 GB garantiti, 4bit 20MHz)</li></ul> <p>È possibile che la capacità della memoria interna non corrisponda a queste caratteristiche tecniche.</p>
Presenza di ingresso alimentazione in CC	20 pin
Batteria ricaricabile	Batteria agli ioni di litio (SLB-10A, 1.050 mAh)
Dimensioni (L x A x P)	94 x 59 x 23,7mm
Peso	138,8 g (senza batteria e scheda di memoria)
Temperatura di esercizio	0 - 40° C
Umidità di esercizio	5 - 85 %

## Spis treści

Informacje na temat zdrowia i bezpieczeństwa .....	2	2
Układ aparatu .....	4	8
Konfiguracja aparatu.....	5	
Wymowanie aparatu z opakowania .....	5	7
Wkładanie akumulatora i karty pamięci .....	6	14
Ładowanie akumulatora .....	6	13
Włączanie aparatu .....	7	17
Wybieranie opcji .....	7	37
Robienie zdjęć lub nagrywanie filmów .....	8	20
Odtwarzanie plików .....	9	57
Przesyłanie plików do komputera (dotyczy systemu Windows).....	10	91
Specyfikacje .....	11	84

## Informacje na temat zdrowia i bezpieczeństwa



### Ostrzeżenie

**Nie należy używać aparatu w pobliżu łatwopalnych lub wybuchowych płynów albo gazów.**

Nie należy używać aparatu w pobliżu paliw, substancji palnych lub łatwopalnych chemikaliów. Nie należy przechowywać ani przenosić łatwopalnych cieczy, gazów lub materiałów wybuchowych w tym samym miejscu, gdzie znajduje się aparat lub akcesoria.

**Aparat należy przechowywać w miejscu niedostępnym dla małych dzieci i zwierząt.**

Aparat wraz z akcesoriami należy przechowywać poza zasięgiem małych dzieci i zwierząt. Małe części mogą w razie połknięcia spowodować zadławienie lub poważne obrażenia. Ruchome części i akcesoria również mogą stanowić zagrożenie fizyczne.

**Ochrona wzroku obiektu.**

Nie należy używać lampy błyskowej w odległości mniejszej niż 1 m od ludzi lub zwierząt. Użycie lampy błyskowej zbyt blisko oczu osoby lub zwierzęcia może powodować czasowe lub trwałe uszkodzenia.

### Ostrożność podczas używania i pozbywania się akumulatorów i ładowarek.

- Należy używać tylko akumulatorów i ładowarek zatwierdzonych przez firmę Samsung. Nieodpowiednie akumulatory i ładowarki mogą spowodować poważne obrażenia lub uszkodzenia aparatu.
- Nie wolno umieszczać akumulatorów ani aparatów w lub na urządzeniu grzewczym, takim jak kuchenka mikrofalowa, piec lub grzejnik. W razie przegrzania akumulatory mogą wybuchnąć.



#### Przestrogi

### Z aparatem należy obchodzić się ostrożnie i rozważnie.

- Należy unikać zamoczenia aparatu — ciecze mogą powodować poważne uszkodzenia. Nie należy dotykać aparatu mokrymi rękami. Uszkodzenie aparatu spowodowane przez wodę może unieważnić gwarancję producenta.
- Należy unikać używania lub przechowywania aparatu w zakurzonych, brudnych, wilgotnych lub słabo wentylowanych miejscach w celu uniknięcia uszkodzenia ruchomych części i elementów wewnętrznych.

- Należy zachować ostrożność podczas podłączania kabli lub zasilaczy oraz instalowania akumulatorów i kart pamięci. Podłączenie na siłę, niepoprawne podłączenie kabli lub niepoprawna instalacja akumulatorów i kart pamięci może spowodować uszkodzenie portów, złączy i akcesoriów.
- Nie należy wkładać ciał obcych do żadnej z komór, gniazd lub punktów dostępu aparatu. Gwarancja może nie obejmować tego typu uszkodzeń.

### Należy chronić akumulatory, ładowarki i karty pamięci przed uszkodzeniem.

- Należy unikać narażania akumulatorów i kart pamięci na działanie bardzo niskich lub bardzo wysokich temperatur (poniżej 0°C lub powyżej 40°C). Skrajne temperatury mogą zmniejszyć pojemność akumulatorów i spowodować awarię kart pamięci.
- Karty pamięci należy chronić przed kontaktem z płynami, brudem lub substancjami obcymi. Jeśli karta pamięci ulegnie zabrudzeniu, przed włożeniem do aparatu należy ją wyczyścić miękką szmatką.

# Układ aparatu

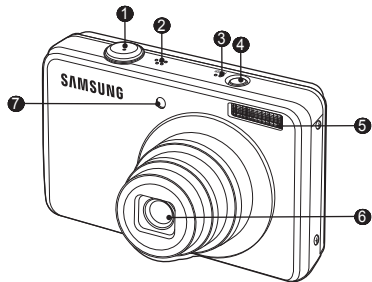

- |   |   |
|---|---|
| 1 | Przycisk migawki  |
| 2 | Głośnik   |
| 3 | Mikrofon  |
| 4 | Przycisk POWER  |
| 5 | Lampa błyskowa  |
| 6 | Obiektyw/osłona obiektywu   |
| 7 | Czujnik automatycznej regulacji ostrości (AF)/<br>Lampka samowyzwalacza |

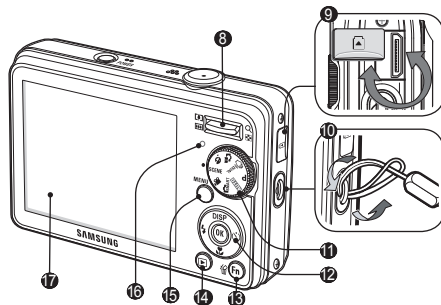

- |    |                            |
|----|----------------------------|
| 8  | Przycisk Zbliżenie         |
| 9  | Gniazda USB/AV/DC          |
| 10 | Uchwyt na pasek            |
| 11 | Pokrętło wyboru trybu      |
| 12 | Przycisk 5-funkcyjny       |
| 13 | Przycisk Fn/usuwania       |
| 14 | Przycisk trybu odtwarzania |
| 15 | Przycisk MENU              |
| 16 | Lampka stanu aparatu       |
| 17 | Wyświetlacz LCD            |

# Konfiguracja aparatu

## Wymywanie aparatu z opakowania



Aparatu



Zasilacz/kabel USB



Akumulator



Pasek

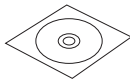

Płyta CD-ROM z oprogramowaniem (zawierająca również podręcznik użytkownika)



Skrócony podręcznik

### Aksesoria opcjonalne



Pokrowiec na aparat



Karty pamięci

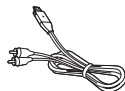

Kabel A/V

## Konfiguracja aparatu

### Wkładanie akumulatora i karty pamięci

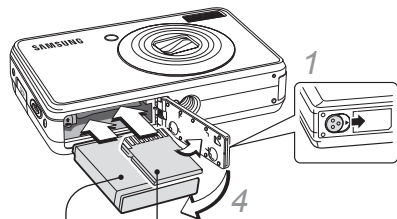

2 Logo firmy Samsung zwrócone do dołu

3 Złote styki zwrócone do góry

▼ Wymywanie akumulatora

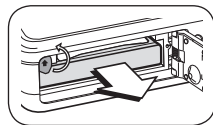

▼ Wymywanie karty pamięci

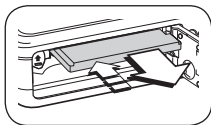

Delikatnie wciśnij do chwili odłączenia karty od aparatu, a następnie wyciągnij ją z gniazda.

PL-6

### Ładowanie akumulatora

Przed rozpoczęciem korzystania z aparatu należy naładować akumulator.

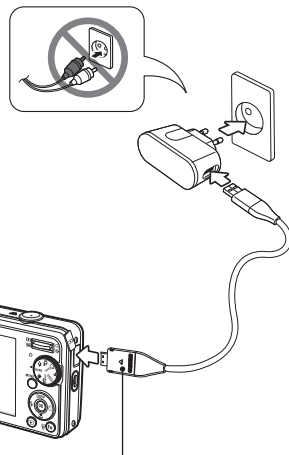

Lampka wskaźnika

- **Czerwona:** ładowanie
- **Zielona:** całkowicie naładowany

## Włączanie aparatu

- 1 Naciśnij przycisk **[POWER]**.
  - Zostanie wyświetlony początkowy ekran konfiguracji.

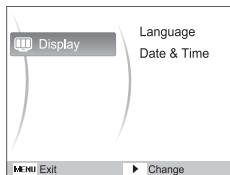

- 2 Naciśnij przycisk **[OK]**, aby wybrać opcję **Language**, a następnie naciśnij przycisk **[OK]**.
- 3 Naciśnij przycisk **[DISP]** lub **[OK]**, aby wybrać język, a następnie naciśnij przycisk **[OK]**.
- 4 Naciśnij przycisk **[DISP]** lub **[OK]**, aby wybrać opcję **Date & Time**, a następnie naciśnij przycisk **[OK]**.
- 5 Naciśnij przycisk **[DISP]** lub **[OK]**, aby wybrać opcję.
- 6 Naciśnij przycisk **[DISP]** lub **[OK]**, aby zmienić liczbę lub wybrać inny format daty, a następnie naciśnij przycisk **[OK]**.

## Wybieranie opcji

- 1 W trybie fotografowania naciśnij przycisk **[MENU]**.
- 2 Za pomocą przycisków nawigacyjnego przejdź do opcji lub menu.

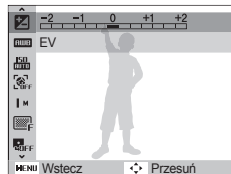

- 3 Naciśnij przycisk **[OK]**, aby potwierdzić wybór opcji lub menu.
  - Aby przejść w lewo lub w prawo, naciśnij przycisk **[DISP]** lub **[OK]**.
  - Aby przejść w górę lub w dół, naciśnij przycisk **[DISP]** lub **[OK]**.

# Robienie zdjęć lub nagrywanie filmów

## Robienie zdjęcia

- 1 Ustaw pokrętkę wyboru trybów w pozycji **AUTO**.
- 2 Wykadruj obiekt tak, aby znalazł się w ramce.
- 3 Naciśnij do połowy przycisk **[Migawka]**, aby automatycznie ustawić ostrość.
  - Zielona ramka oznacza, że ustawiono ostrość na wybranym obiekcie.

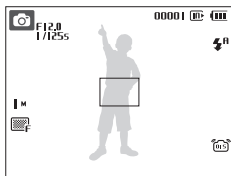

- 4 Naciśnij do końca przycisk **[Migawka]**, aby zrobić zdjęcie.

## Nagrywanie filmu

- 1 Ustaw pokrętkę wyboru trybów w pozycji **[Kamera]**.
- 2 Wykadruj obiekt tak, aby znalazł się w ramce.
- 3 Naciśnij przycisk **[Migawka]**.
  - Naciśnij przycisk **[OK]** w celu wstrzymania lub wznowienia.
- 4 Ponownie naciśnij przycisk **[Migawka]**, aby zatrzymać nagrywanie.

### Uwaga

#### Ilość zdjęć w zależności od rozdzielczości

(dla karty SD o poj. 1 GB)

	Rozdzielczość	Bardzo wysoka	Wysoka	Normalna
10M	3648 x 2736	182	334	471
9M	3648 x 2432	199	361	510
7M	3584 x 2016	252	441	611
7M	3072 x 2304	252	441	617
5M	2592 x 1944	334	577	792
3M	2048 x 1536	494	813	1065
1M	1024 x 768	1235	1670	1872

Powyższe dane opracowano na podstawie pomiarów przeprowadzonych przez firmę Samsung w standardowych warunkach. Mogą się one różnić w zależności od warunków fotografowania oraz ustawień aparatu.



# Odtwarzanie plików

## Przeglądanie zdjęć

- 1 Naciśnij przycisk [▶].
- 2 Naciśnij przycisk [⚡] lub [⌂], aby przewijać pliki.
  - Naciśnij i przytrzymaj, aby szybko przejrzeć pliki.

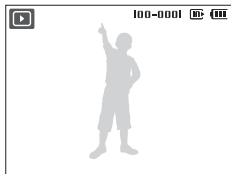

## Przeglądanie filmu

- 1 Naciśnij przycisk [▶].
- 2 Naciśnij przycisk [OK].



- 3 Do sterowania odtwarzaniem służą następujące przyciski.

[⚡]	Przewiń do tyłu
[OK]	Wstrzymaj lub wznów odtwarzanie
[⌂]	Przewiń do przodu

# Przesyłanie plików do komputera (dotyczy systemu Windows)

- 1 Włóż instalacyjny dysk CD do napędu CD-ROM i postępuj zgodnie z instrukcjami wyświetlanymi na ekranie.
- 2 Podłącz aparat do komputera za pomocą kabla USB.

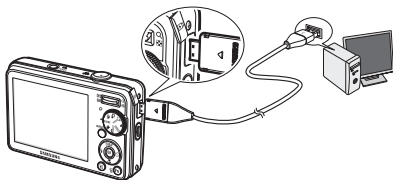

- 3 Włącz aparat.
- 4 Na komputerze wybierz opcję **Mój komputer** → **Dysk wymienny** → **DCIM** → **100SSCAM**.
- 5 Wybierz pliki i przeciągnij je do komputera lub zapisz na komputerze.

## Bezpieczne usuwanie sprzętu (dotyczy systemu Windows XP)



Kliknij



Kliknij

# Specyfikacje

<b>Matryca</b>	<ul style="list-style-type: none"><li>• Typ: 1/2,33 cala (ok. 1,09 cm) CCD</li><li>• Efektywna liczba pikseli: ok. 10,2 megapiksela</li><li>• Całkowita liczba pikseli: ok. 10,3 megapiksela</li></ul>
<b>Obiektyw</b>	<ul style="list-style-type: none"><li>• Długość ogniskowej: Obiektyw Samsung <math>f = 6,3\text{--}31,5</math> mm (odpowiednik filmu o przekątnej klatki 35 mm: 35–175 mm)</li><li>• Zakres wartości przysłony: od F3,5 (W) do F5,5 (T)</li></ul>
<b>Wyświetlacz</b>	2,7 cala (6,86 cm) 230 K, TFT LCD
<b>Ustawianie ostrości</b>	Autofokus TTL (Multi AF, Centr. AF)
<b>Szybkość migawki</b>	<ul style="list-style-type: none"><li>• Automat. : 1 – 1/2 000 s</li><li>• Program (Ciągłe, AEB : 1/4 – 1/2 000 s)</li><li>• Noc : 16 – 1/2 000 s</li></ul>
<b>Pamięć</b>	<ul style="list-style-type: none"><li>• Pamięć wewnętrzna: ok. 9 MB</li><li>• Pamięć zewnętrzna (opcjonalna): karta SD (z gwarancją działania do 4 GB), karta SDHC (z gwarancją działania do 8 GB), karta MMC Plus (z gwarancją działania do 2 GB, 4bit 20MHz)</li></ul> <p>Pojemność pamięci wewnętrznej może nie spełniać tych specyfikacji.</p>
<b>Złącze zasilania prądem stałym</b>	20-stykowe
<b>Akumulator</b>	Akumulator litowo-jonowy (SLB-10A, 1 050 mAh)
<b>Wymiary (szer. x wys. x gł.)</b>	94 X 59 X 23,7 mm
<b>Ciężar</b>	138,8 g (bez akumulatora i karty pamięci)
<b>Temperatura robocza</b>	0–40°C
<b>Wilgotność środowiska roboczego</b>	5–85 %

# Obsah

<b>Informace k bezpečnosti a ochraně zdraví</b> .....	2	2
<b>Uspořádání fotoaparátu</b> ...	4	8
<b>Uvedení do provozu</b> .....	5	
Rozbalení .....	5	7
Vložení baterie a paměťové karty .....	6	14
Nabíjení akumulátoru .....	6	13
Zapnutí fotoaparátu .....	7	17
Volba možností .....	7	37
<b>Pořízení snímků či videa</b> ...	8	20
<b>Přehrávání souborů</b> .....	9	57
<b>Přenos souborů do PC (ve Windows)</b> .....	10	91
<b>Technické údaje</b> .....	11	84

# Informace k bezpečnosti a ochraně zdraví



## Varování

### **Nepoužívejte fotoaparát v blízkosti hořlavých nebo výbušných plynů či kapalin**

Nepoužívejte fotoaparát v blízkosti paliv, hořlavin ani chemikálií. Neukládejte ani nepřenášejte hořlavé kapaliny, plyny či výbušniny ve stejném prostoru s fotoaparátem a jeho příslušenstvím.

### **Přístroj udržujte mimo dosah malých dětí a zvířat**

Fotoaparát a veškeré příslušenství udržujte mimo dosah malých dětí a zvířat. Může dojít ke zranění nebo vdechnutí malých částí. Pohyblivé díly a příslušenství mohou znamenat fyzické ohrožení.

### **Chraňte zrak objektu**

Nepoužívejte blesk v blízkosti (méně než 1 m) lidí či zvířat. Použití blesku v blízkosti očí uživatele či objektu fotoaparátu může způsobit dočasné nebo trvalé poškození zraku.



### S akumulátory a nabíječem zacházejte správně

- Používejte pouze baterie a nabíječ schválené společností Samsung. Nekompatibilní baterie a nabíječ mohou způsobit zranění nebo poškodit fotoaparát.
- Baterie ani fotoaparát nestavte do blízkosti či dovnitř zdrojů tepla, jako jsou mikrovlnné či jiné trouby a topidla. Baterie mohou při zahřátí vybuchnout.



**Pozor**

### Fotoaparát noste opatrně a dávejte na něj pozor

- Fotoaparát nenamáčejte a nenechte zvlhnout – kapaliny mohou způsobit vážné poškození. Nesahejte na přístroj mokřýma rukama. Poškození přístroje kapalinou vede ke ztrátě záruky.
- Neukládejte fotoaparát do míst prašných, vlhkých, znečištěných nebo nedostatečně větraných, hrozí poškození pohyblivých dílů nebo vnitřních součástí.

- Při připojování kabelů či napáječů a práci s kartou či baterií jednejte opatrně. Použití síly na zástrčky, použití nevhodných kabelů a nesprávná instalace baterie či karty vede k poškození zásuvek, přístroje a příslušenství.
- Nevkládejte cizí předměty do žádného z otvorů či zásuvek fotoaparátu. Tato poškození nejsou kryta zárukou.

### Chraňte před poškozením baterie, nabíječ a paměťové karty

- Nevystavujte baterie ani paměťové karty nízkým ani vysokým teplotám (pod 0 °C nebo přes 40 °C). Extrémní teploty snižují kapacitu akumulátorů a mohou způsobit nefunkčnost paměťových karet.
- Paměťové karty chraňte před stykem s kapalinami, špínou a cizími předměty a látkami. Pokud dojde k jejich znečištění, očistěte kartu měkkým hadříkem před vložením do fotoaparátu.



# Uspořádání fotoaparátu

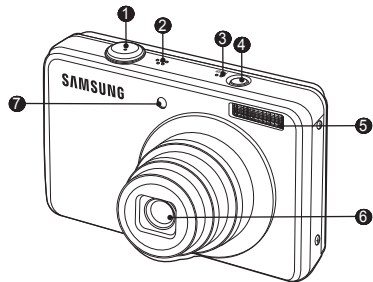

- |   |   |
|---|---|
| 1 | Tlačítko spouště                                      |
| 2 | Reproduktor   |
| 3 | Mikrofon  |
| 4 | Tlačítko napájení                                     |
| 5 | Blesk   |
| 6 | Objektiv/Kryt objektivu                               |
| 7 | Čidlo automatického ostření/<br>Indikátor samospouště |

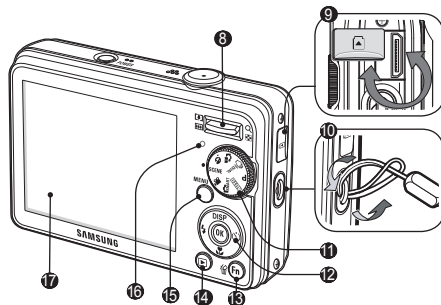

- |    |                             |
|----|-----------------------------|
| 8  | Tlačítko transfokátoru      |
| 9  | Koncovka USB/AV/DC          |
| 10 | Očko řemínku                |
| 11 | Kolečko pro volbu režimu    |
| 12 | Tlačítko s 5 funkcemi       |
| 13 | Tlačítko Fn/Mazání          |
| 14 | Tlačítko režimu přehrávání  |
| 15 | Tlačítko MENU               |
| 16 | Indikátor stavu fotoaparátu |
| 17 | LCD displej                 |

# Uvedení do provozu

## Rozbalení



Fotoaparát



Síťový zdroj/kabel USB



Akumulátorová  
baterie



Popruh



CD-ROM s programy  
(Obsahuje návod k  
použití)



Návod k rychlému spuštění

### Volitelné příslušenství



Obal fotoaparátu



Paměťové karty



AV kabel

## Uvedení do provozu

### Vložení baterie a paměťové karty

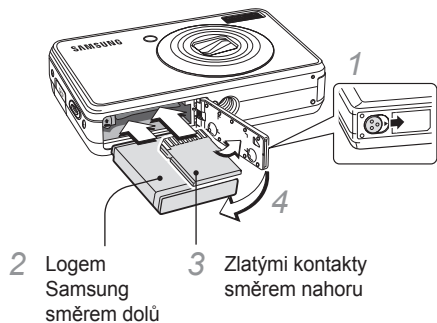

#### ▼ Vyjmutí akumulátoru

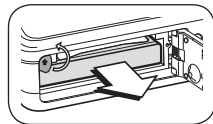

#### ▼ Vyjmutí paměťové karty

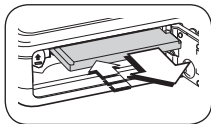

Zatlačte jemně na kartu, až se povysune z fotoaparátu. pak ji vytáhněte ze štěrbin.

CS-6

### Nabíjení akumulátoru

Před použitím fotoaparátu baterii nejdříve nabijte.

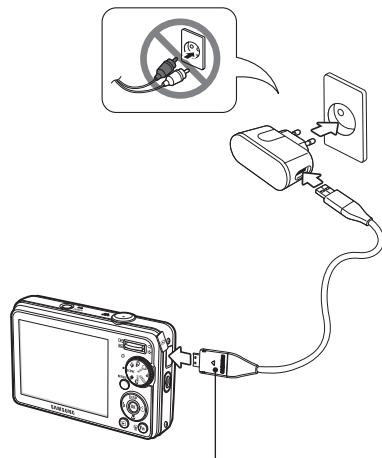

#### Kontrolka

- Červená: nabíjení
- Zelená: plně nabitá



## Zapnutí fotoaparátu

- 1 Stiskněte **[POWER]**.
  - Zobrazí se výchozí instalační okno.

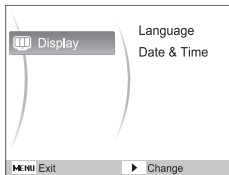

- 2 Stiskem **[OK]** zvolte **Language** a stiskněte **[OK]**.
- 3 Stiskem **[DISP]** nebo **[OK]** zvolte jazyk a stiskněte **[OK]**.
- 4 Stiskem **[DISP]** nebo **[OK]** zvolte **Date & Time** a stiskněte **[OK]**.
- 5 Stiskem **[Left]** nebo **[OK]** vyberte položku.
- 6 Stiskem **[DISP]** nebo **[OK]** změňte číslo nebo zvolte jiný formát datumu a stiskněte **[OK]**.

## Volba možností

- 1 V režimu snímání stiskněte **[MENU]**.
- 2 Navigačními tlačítky se pohybujte v možnostech a nabídkách.

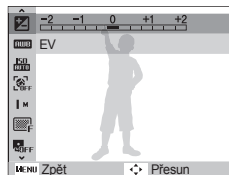

- 3 Stiskem **[OK]** potvrdíte zvýrazněnou možnost nebo nabídku.
    - Stiskem **[MENU]** se vrátíte k předchozí nabídce.
- Pro pohyb vlevo a vpravo stiskněte **[Left]** nebo **[OK]**.
  - Pro pohyb nahoru a dolů stiskněte **[DISP]** nebo **[OK]**.

# Pořízení snímků či videa

## Pořizování snímků

- 1 Otáčejte voličem režimů na **AUTO**.
- 2 Nastavte objekt do rámečku.
- 3 Namáčknutím [**Spouště**] automaticky zaostříte.
  - Zelený rámeček indikuje zaostření na objekt.

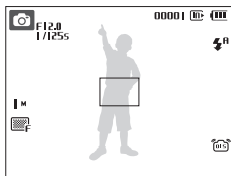

- 4 Úplným stisknutím [**Spouště**] pořídíte snímek.

## Snímání videa

- 1 Otáčejte voličem režimů na **📹**.
- 2 Nastavte objekt do rámečku.
- 3 Stiskněte [**Spoušť**].
  - Stiskem [**OK**] zvolte pauzu nebo pokračování.
- 4 Dalším stiskem [**Spouště**] záznam zastavíte.

### + Poznámka

**Počet snímků v závislosti na rozlišení** (pro 1 GB SD)

	Rozlišení	Velmi jemná	Jemná	Normální
<b>10M</b>	3648 x 2736	182	334	471
<b>9M</b>	3648 x 2432	199	361	510
<b>7M</b>	3584 x 2016	252	441	611
<b>7M</b>	3072 x 2304	252	441	617
<b>5M</b>	2592 x 1944	334	577	792
<b>3M</b>	2048 x 1536	494	813	1065
<b>1M</b>	1024 x 768	1235	1670	1872

Tyto hodnoty byly naměřeny za standardních podmínek Samsung a mohou se lišit podle podmínek použití a nastavení fotoaparátu.

# Přehrávání souborů

## Zobrazení snímků

- 1 Stiskněte [▶].
- 2 Pomocí [⚡] nebo [⌂] se pohybujte v souborech.
  - Dotykem a přidržením zobrazujete soubory rychleji.

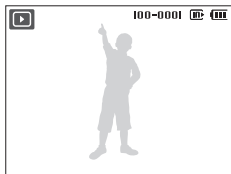

## Zobrazení videa

- 1 Stiskněte [▶].
- 2 Stiskněte [OK].



- 3 Přehrávání ovládáte těmito tlačítky.

[⚡]	Skok vzad
[OK]	Přerušení a pokračování přehrávání
[⌂]	Skok vpřed

# Přenos souborů do PC (ve Windows)

- 1 Vložte instalační CD do mechaniky CD-ROM a pokračujte podle instrukcí na monitoru.
- 2 Připojte fotoaparát k PC kabelem USB.

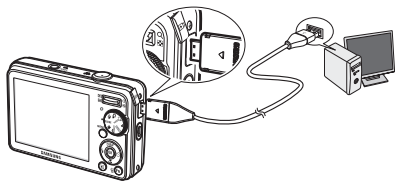

- 3 Zapněte fotoaparát.
- 4 V PC vyberte **Tento počítač** → **Vyměnitelný disk** → **DCIM** → **100SSCAM**.
- 5 Vyberte požadované soubory a přetáhněte je nebo je uložte do PC.

## Bezpečné odpojení (ve Windows XP)



Klepněte



Klepněte

# Technické údaje

<b>Snímač obrazu</b>	<ul style="list-style-type: none"><li>• Typ: 1/2,33" (1,09 cm) CCD</li><li>• Efektivní počet: cca 10,2 megapixelů</li><li>• Celkový počet: cca 10,3 megapixelů</li></ul>
<b>Objektiv</b>	<ul style="list-style-type: none"><li>• Ohnisková vzdálenost: Objektiv SAMSUNG f = 6,3–31,5 mm (přepočteno na kinofilm, přístroj: 35–175 mm)</li><li>• Světelnost F: F3,5 (W)–F5,5 (T)</li></ul>
<b>Displej</b>	2,7" (6,86 cm) 230 K, TFT LCD
<b>Ostření</b>	TTL automatické ostření (Vícebodové ostření, Ostření na střed)
<b>Expoziční doba</b>	<ul style="list-style-type: none"><li>• Auto : 1 ~ 1/2 000 s</li><li>• Program (Sekvenční, AEB : 1/4 ~ 1/2 000 s)</li><li>• Noc : 16 ~ 1/2 000 s</li></ul>
<b>Ukládání</b>	<ul style="list-style-type: none"><li>• Vnitřní paměť: cca 9 MB</li><li>• Vnější paměť (volitelná): Karta SD (do 4 GB zaručeno), karta SDHC (do 8 GB zaručeno), MMC Plus (do 2 GB zaručeno, 4bit 20MHz)</li></ul> <p>Kapacita vnitřní paměti se nezapočítává do těchto údajů.</p>
<b>Napájecí zásuvka DC</b>	20 pólů
<b>Akumulátorová baterie</b>	Lithium-iontový akumulátor (SLB-10A, 1 050 mAh)
<b>Rozměry (š × v × h)</b>	94 × 59 × 23,7mm
<b>Hmotnost</b>	138,8 g (bez baterie a paměťové karty)
<b>Provozní teplota</b>	0 - 40 °C
<b>Provozní vlhkost</b>	5 - 85 %

# Obsah

<b>Informácie ohľadom bezpečnosti a ochrany zdravia</b> .....	2	2
<b>Usporiadanie fotoaparátu</b> .....	4	8
<b>Uvedenie do prevádzky</b> ...	5	
Rozbalenie .....	5	7
Vloženie batérie a pamäťovej karty .....	6	14
Nabíjanie batérie .....	6	13
Zapnutie fotoaparátu .....	7	17
Voľba možností .....	7	37
<b>Vytvorenie snímok či videa</b> .....	8	20
<b>Prehrávanie súborov</b> .....	9	57
<b>Prenos súborov do PC (vo Windows)</b> .....	10	91
<b>Technické údaje</b> .....	11	84

SK-2

# Informácie ohľadom bezpečnosti a ochrany zdravia



## Varovania

### **Nepoužívajte fotoaparát v blízkosti horľavých alebo výbušných plynov či kvapalín**

Nepoužívajte fotoaparát v blízkosti palív, horľavín ani chemikálií. Neukladajte ani neprenášajte horľavé kvapaliny, plyny či výbušniny v rovnakom priestore s fotoaparátom a jeho príslušenstvom.

### **Prístroj udržiňte mimo dosahu malých detí a zvierat**

Fotoaparát a všetko príslušenstvo udržiňte mimo dosahu malých detí a zvierat. Môže dôjsť k zraneniu alebo vdychnutiu malých častí. Pohyblivé diely a príslušenstvo môžu znamenať fyzické ohrozenie.

### **Chráňte zrak objektu**

Nepoužívajte blesk v blízkosti (menej než 1m) ľudí či zvierat. Použitie blesku v blízkosti očí vami snímaného objektu môže spôsobiť jeho dočasné alebo trvalé poškodenie zraku.

### S batériami a nabíjačkou zaobchádzajte správne

- Používajte iba batérie a nabíjačky schválené spoločnosťou Samsung. Nekompatibilné batérie a nabíjačky môžu spôsobiť zranenia alebo poškodiť fotoaparát.
- Batérie ani fotoaparát nestavajte do blízkosti či dovnútra zdrojov tepla, ako sú mikrovlnné či iné rúry a ohrievače. Batérie môžu pri zahriatí vybuchnúť.



### Pozor

### Fotoaparát noste opatrne a dávajte naň pozor

- Fotoaparát nenamáčajte a nenechajte zvlhnúť – kvapaliny môžu spôsobiť vážne poškodenie. Nedotýkajte sa prístroja mokrými rukami. Poškodenie prístroja kvapalinou vedie k strate záruky.
- Neukladajte fotoaparát do miest prašných, vlhkých, znečistených alebo nedostatočne vetraných, hrozí poškodenie pohyblivých dielov alebo vnútorných súčastí.

- Pri pripájaní káblov či napájačov a práci s kartou či batériou konajte opatrne. Použitie sily na zástrčky, použitie nevhodných káblov a nesprávna inštalácia batérie či karty vedie k poškodeniu zásuviek, prístroja a príslušenstva.
- Nevkladajte cudzie predmety do žiadneho z otvorov či zásuviek fotoaparátu. Tieto poškodenia nie sú kryté zárukou.

### Chráňte pred poškodením batérie, nabíjačku a pamäťové karty

- Nevystavujte batérie ani pamäťové karty nízkym ani vysokým teplotám (pod 0 °C alebo nad 40 °C). Extrémne teploty znižujú kapacitu batérií a môžu spôsobiť nefunkčnosť pamäťových kariet.
- Pamäťové karty chráňte pred stykom s kvapalinami, špinou a cudzími predmetmi a látkami. Ak dôjde k ich znečisteniu, očistite kartu pred vložením do fotoaparátu mäkkou handričkou.

# Usporiadanie fotoaparátu

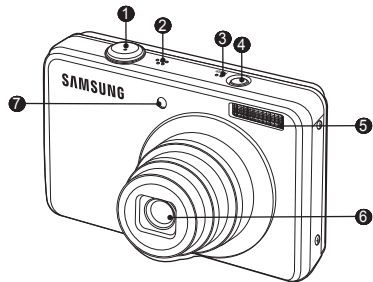

- 1 Tlačidlo spúšte
- 2 Reproduktor
- 3 Mikrofón
- 4 Tlačidlo na zapnutie
- 5 Blesk
- 6 Objektív/Kryt objektívu
- 7 Senzor automatického zaostrenia/  
kontrolka samospúšte

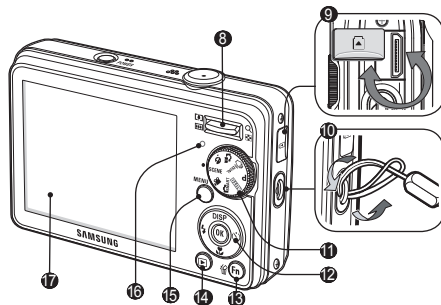

- 8 Tlačidlo transfokátora
- 9 Terminál USB/AV/DC
- 10 Očko na remienok
- 11 Prepínač režimu
- 12 Tlačidlo s 5 funkciami
- 13 Tlačidlo Fn/Odstrániť
- 14 Tlačidlo režimu prehrávania
- 15 Tlačidlo MENU
- 16 Kontrolka stavu fotoaparátu
- 17 Displej LCD



# Uvedenie do prevádzky

## Rozbalenie



Fotoaparát



Sieťový zdroj/kábel USB



Akumulátorová  
batéria



Popruh

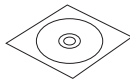

CD-ROM s  
programami  
(Obsahuje návod na  
použitie)



Návod pre rýchle spustenie

### Voliteľné príslušenstvo



Obal fotoaparátu



Pamäťové karty



Obal fotoaparátu

## Uvedenie do prevádzky

### Vloženie batérie a pamäťovej karty

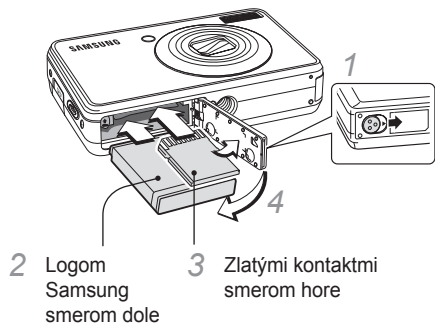

#### ▼ Vybratie batérie

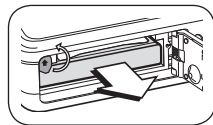

#### ▼ Vybratie pamäťovej karty

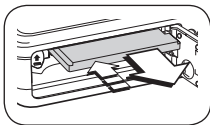

Zatlačte jemne na kartu, až sa vysunie z fotoaparátu, a potom ju vyťahnite zo štrbiny.

SK-6

### Nabíjanie batérie

Pred použitím fotoaparátu zabezpečte nabitie batérie.

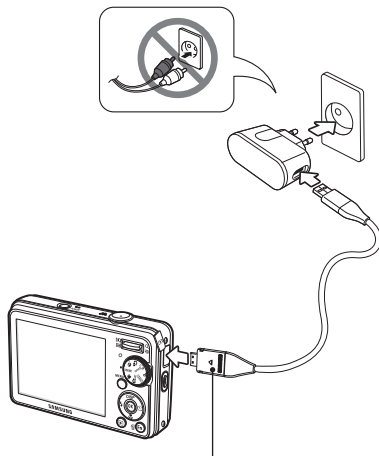

#### Kontrolka

- Červená: nabíjanie
- Zelená: plne nabité

## Zapnutie fotoaparátu

- 1 Stlačte **[POWER]**.
  - Zobrazí sa východiskové inštalačné okno.

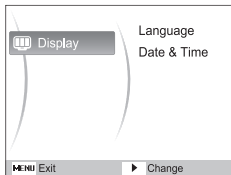

- 2 Stlačeníím **[OK]** zvolíte **Language** (Jazyk) a stlačte **[OK]**.
- 3 Stlačeníím **[DISP]** alebo **[OK]** zvolíte jazyk a stlačte **[OK]**.
- 4 Stlačeníím **[DISP]** alebo **[OK]** zvolíte **Date & Time** (Dátum a čas) a stlačte **[OK]**.
- 5 Stlačeníím **[DISP]** alebo **[OK]** vyberte položku.
- 6 Stlačeníím **[DISP]** alebo **[OK]** zmeňte číslo alebo zvolíte iný formát dátumu a stlačte **[OK]**.

## Voľba možností

- 1 V režime snímania stlačte **[MENU]**.
- 2 Navigačnými tlačidlami sa pohybujte v možnostiach a ponukách.

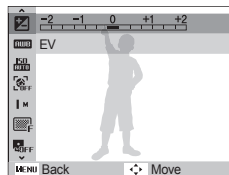

- Pre pohyb vľavo a vpravo stlačte **[DISP]** alebo **[OK]**.
  - Pre pohyb hore a dole stlačte **[DISP]** alebo **[OK]**.
- 3 Stlačeníím **[OK]** potvrdíte zvýraznenú možnosť alebo ponuku.
    - Stlačeníím **[MENU]** sa vrátite k predchádzajúcej ponuke.

# Vytvorenie snímok či videa

## Vytváranie snímok

- 1 Otočte voličom režimov na **AUTO**.
- 2 Nastavte objekt do rámčeka.
- 3 Stlačením [**Spúšť**] do polovice automaticky zaostríte.
  - Zelený rámček indikuje zaostrenie na objekt.

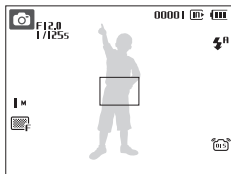

- 4 Úplným stlačením [**Spúšť**] vytvoríte snímku.

## Snímanie videa

- 1 Otočte voličom režimov na **👤**.
- 2 Nastavte objekt do rámčeka.
- 3 Stlačte [**Spúšť**].
  - Stlačením [**OK**] zvolíte pauzu alebo pokračovanie.
- 4 Ďalším stlačením [**Spúšť**] záznam zastavíte.

### + Poznámka

**Počet snímok v závislosti od rozlíšenia** (pre 1 GB SD)

	Rozlíšenie	Veľmi jemná	Jemná	Normálna
<b>10M</b>	3648 x 2736	182	334	471
<b>9M</b>	3648 x 2432	199	361	510
<b>7M</b>	3584 x 2016	252	441	611
<b>7M</b>	3072 x 2304	252	441	617
<b>5M</b>	2592 x 1944	334	577	792
<b>3M</b>	2048 x 1536	494	813	1065
<b>1M</b>	1024 x 768	1235	1670	1872

Tieto hodnoty boli namerané za štandardných podmienok Samsung a môžu sa líšiť podľa podmienok použitia a nastavení fotoaparátu.

# Prehrávanie súborov

## Zobrazenie snímok

- 1 Stlačte [▶].
- 2 Pomocou [⚡] alebo [😊] sa pohybujte v súboroch.
  - Dotykom a pridržením zobrazujete súbory rýchlejšie.

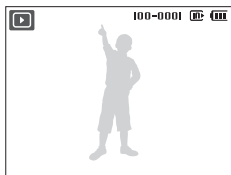

## Zobrazenie videa

- 1 Stlačte [▶].
- 2 Stlačte [OK].

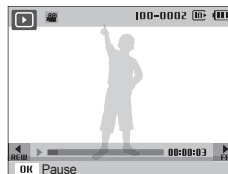

- 3 Na ovládanie prehrávania použite nasledujúce tlačidlá.

[⚡]	Presun vzad
[OK]	Prerušenie a pokračovanie prehrávania
[😊]	Presun vpred

# Prenos súborov do PC (vo Windows)

- 1 Vložte inštalačný disk CD do mechaniky CD-ROM a pokračujte podľa inštrukcií na monitore.
- 2 Pripojte fotoaparát k PC káblom USB.

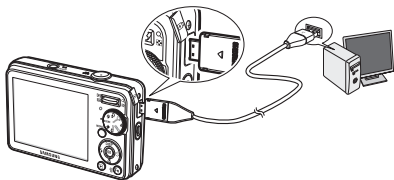

- 3 Zapnite fotoaparát.
- 4 V PC vyberte **Tento počítač** → **Removable Disk** (Vymeniteľný disk) → **DCIM** → **100SSCAM**.
- 5 Vyberte požadované súbory a pretiahnite ich alebo ich uložte do PC.

## Bezpečné odpojenie (vo Windows XP)



# Technické údaje

<b>Snímač obrazu</b>	<ul style="list-style-type: none"><li>• Typ: 1/2,33" (cca 1,09 cm) CCD</li><li>• Efektívny počet pixlov: cca 10,2 megapixelov</li><li>• Celkový počet pixlov: cca 10,3 megapixelov</li></ul>
<b>Objektív</b>	<ul style="list-style-type: none"><li>• Ohnisková vzdialenosť: Objektív SAMSUNG f = 6,3 – 31,5 mm (prepočítané na kinofilm. prístroj: 35 – 175 mm)</li><li>• Svetelnosť F: F3,5 (W) – F5,5 (T)</li></ul>
<b>Displej</b>	2,7" (6,86 cm) 230 K, TFT LCD
<b>Ostrenie</b>	TTL automatické ostrenie (Multi AF (Viacbodové ostrenie), Center AF (Ostrenie na stred))
<b>Expozičný čas</b>	<ul style="list-style-type: none"><li>• Auto (Auto) : 1 – 1/2 000 s</li><li>• Program (Program)(Continuous (Súvisle), AEB (AEB) : 1/4 – 1/2 000 s)</li><li>• Night (Noc) : 16 – 1/2 000 s</li></ul>
<b>Ukladanie</b>	<ul style="list-style-type: none"><li>• Vnútorná pamäť: cca 9 MB</li><li>• Vonkajšia pamäť (voliteľná): karta SD (do 4 GB zaručené), karta SDHC (do 8 GB zaručené), MMC Plus (do 2 GB zaručené, 4bit 20MHz)</li></ul> Kapacita vnútornej pamäte sa nezapočítava do týchto údajov.
<b>Napájacia zásuvka DC</b>	20 pólov
<b>Akumulátorová batéria</b>	Lítiovo-iónová batéria (SLB-10A, 1 050 mAh)
<b>Rozmery (š × v × h)</b>	94 × 59 × 23,7 mm
<b>Hmotnosť</b>	138,8 g (bez batérie a pamäťovej karty)
<b>Prevádzková teplota</b>	0 – 40 °C
<b>Prevádzková vlhkosť</b>	5 – 85 %

# Tartalom

<b>Egészségvédelmi és biztonsági tudnivalók</b> .....	2	2
<b>A fényképezőgép kialakítása</b> .....	4	8
<b>A fényképezőgép beállítása</b> <b>5</b>		
Kicsomagolás .....	5	7
Az akkumulátor és a memóriakártya behelyezése ...	6	14
Az akkumulátor feltöltése.....	6	13
A fényképezőgép bekapcsolása	7	17
Beállítások kiválasztása .....	7	37
<b>Fénykép vagy videó rögzítése</b> .....	8	20
<b>Fájlok lejátszása</b> .....	9	57
<b>Fájlok átvitele a számítógépre (Windows) ...</b>	10	91
<b>Műszaki adatok</b> .....	11	84



# Egészségvédelmi és biztonsági tudnivalók



## Figyelmeztetések!

**Ne használja a fényképezőgépet gyúlékony vagy robbanásveszélyes gázok és folyadékok közelében.**

Ne használja a fényképezőgépet tüzelőanyagok, éghető anyagok és gyúlékony vegyi anyagok közelében. Ne tároljon, és ne szállítson a fényképezőgéppel vagy annak tartozékaival azonos tárolóhelyen gyúlékony folyadékokat, gázokat vagy robbanásveszélyes anyagokat.

**Tartsa a készüléket kisgyermekektől és háziállatoktól távol.**

Tartsa a fényképezőgépet és annak minden tartozékát kisgyermek és háziállatok elől elzárt helyen. Az apró alkatrészek lenyelése fulladást vagy egyéb komoly sérülést okozhat. A mozgó alkatrészek és tartozékok emellett sérülésveszélyesek is.

**A fotóalany szemének védelme.**

Ne villantson vakuval túl közelről (1 m-nél közelebről) emberek vagy állatok szemébe. A túl közelről történő vakuzás átmeneti vagy maradandó szemkárosodást okozhat.



### **Az akkumulátorokat és a töltőket óvatosan kezelje és selejtezze.**

- A készülékhez kizárólag a Samsung által jóváhagyott akkumulátort és töltőt használjon. Nem megfelelő akkumulátor vagy töltő használata súlyos sérüléseket vagy a fényképezőgép károsodását okozhatja.
- Soha ne helyezze az akkumulátort vagy a fényképezőgépet fűtőeszközbe (például mikrohullámú sütő, kályha vagy radiátor) vagy annak felületére. A túlmelegedés hatására az akkumulátor felrobbanhat.



### **Vigyázat!**

### **A fényképezőgépet kellő körültekintéssel és óvatosan kezelje és tárolja.**

- Ügyeljen arra, hogy a fényképezőgépet ne érje víz – a folyadékok súlyos károsodást okozhatnak benne. Ne nyúljon a készülékhez vizes kézzel. A készülék víz okozta károsodása következtében a gyártói jótállás érvényét vesztheti.
- A mozgó részek és a belső alkatrészek károsodásának elkerülése érdekében ne használja vagy tárolja a fényképezőgépet poros, piszkos, nedves vagy rosszul szellőző helyen.

- A kábelek és adapterek csatlakoztatásakor, valamint az akkumulátorok és memóriakártyák behelyezésekor legyen óvatos. A csatlakozók erőltetése, a hibásan csatlakoztatott kábelek, illetve hibásan behelyezett akkumulátorok vagy memóriakártyák károsíthatják a portokat, a csatlakozókat és a tartozékokat.
- A fényképezőgép egyik rekeszébe, kártyanyílásába vagy egyéb csatlakozóhelyébe se helyezzen be idegen tárgyakat. Az ezekből eredő sérülésekre nem vonatkozik a jótállás.

### **Övja a károsodástól az akkumulátort, a töltőt és a memóriakártyát.**

- Ne tegye ki az akkumulátort vagy a memóriakártyát túl alacsony vagy túl magas (0 °C alatti vagy 40 °C fölötti) hőmérsékletnek. A szélsőséges hőmérsékleti értékek csökkenthetik az akkumulátor töltési kapacitását, valamint a memóriakártya hibás működését okozhatják.
- Ügyeljen arra, hogy a memóriakártyákat ne érje folyadék vagy szennyeződés, és ne érintkezzenek idegen anyagokkal. Ha a memóriakártya elkoszolódott, a fényképezőgépbe helyezés előtt törölje tisztára puha törülkövel.

# A fényképezőgép kialakítása

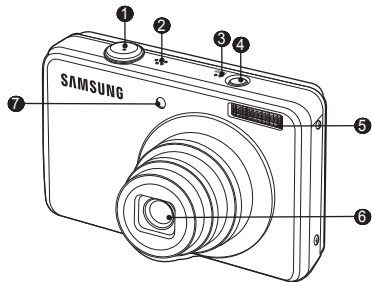

- 1 A rekeszár gombja
- 2 Hangszóró
- 3 Mikrofon
- 4 Ki-/bekapcsoló gomb
- 5 Vaku
- 6 Objektív/Objektívfedő
- 7 AF érzékelő/Önkioldó lámpa

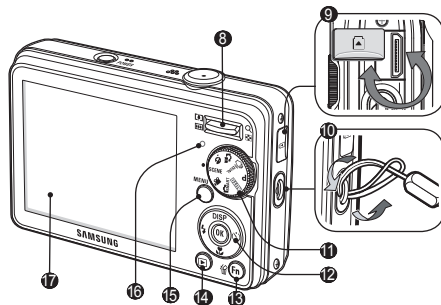

- 8 Zoom gomb
- 9 USB/AV/DC aljzatok
- 10 Pántfűl
- 11 Üzem mód választó tárcsa
- 12 5 funkciós gomb
- 13 Fn/Törlés gomb
- 14 A lejátszás mód gomb
- 15 MENU gomb
- 16 Fényképezőgép állapota lámpa
- 17 LCD kijelző

# A fényképezőgép beállítása

## Kicsomagolás



Fényképezőgép



Hálózati adapter/  
USB-kábel



Akkumulátor



Csuklósíj

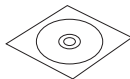

Szoftver CD-ROM  
(rajta a használati  
utasítással)



Rövid kezelési útmutató

## Külön beszerezhető tartozékok



Tok a  
fényképezőgéphez



Memóriakártyák



A/V-kábel

## A fényképezőgép beállítása

### Az akkumulátor és a memóriakártya behelyezése

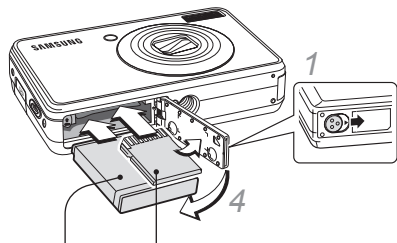

2 A Samsung logóval lefele

3 Az aranyszínű érintkezőkkel felfele

#### ▼ Az akkumulátor eltávolítása

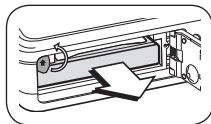

#### ▼ A memóriakártya eltávolítása

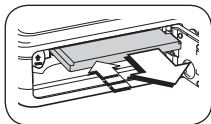

Nyomja le a kártyát óvatosan, míg ki nem oldódik a fényképezőgépből, majd húzza ki a bővítőhelyről.

HU-6

### Az akkumulátor feltöltése

A fényképezőgép használata előtt töltsen fel az elemet.

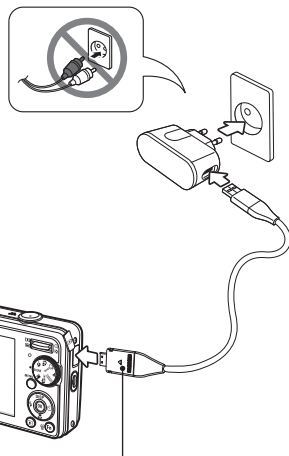







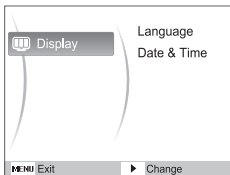

#### Jelződióda

- **Piros:** töltés folyamatban
- **Zöld:** teljesen feltöltve

## A fényképezőgép bekapcsolása

- 1 Nyomja meg a **[POWER]** gombot.
  - Megjelenik a kezdeti beállítások képernyője.





- 2 Nyomja meg a **[**] gombot a **Language** kiválasztásához, majd nyomja meg a **[**] gombot.
- 3 Nyomja meg a **[DISP]** vagy **[**] gombot a nyelv kiválasztásához, majd nyomja meg az **[OK]** gombot.
- 4 Nyomja meg a **[DISP]** vagy **[**] gombot a **Date & Time** kiválasztásához, majd nyomja meg a **[**] gombot.
- 5 Nyomja meg a **[**] vagy **[**] gombot egy tétel kiválasztásához.
- 6 Nyomja meg a **[DISP]** vagy **[**] gombot a szám vagy más dátumformátum kiválasztásához, majd nyomja meg az **[OK]** gombot.

## Beállítások kiválasztása

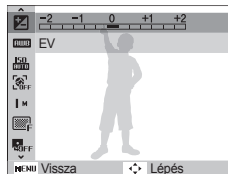
- 1 Fényképezés üzemmódban nyomja meg az **[MENU]** gombot.
- 2 A mozgatógombok használatával lépjen egy menüre vagy beállításra.



- 3 A kijelölt menü vagy beállítás elfogadásához nyomja meg az **[**] vagy a **[**] gombot.
  - A felfelé vagy lefelé lépéshez használja a **[DISP]** vagy a **[**] gombot.
- 3 A kijelölt menü vagy beállítás elfogadásához nyomja meg az **[OK]** gombot.
  - Az előző menüre való visszatéréshez nyomja meg újra a **[MENU]** gombot.

# Fénykép vagy videó rögzítése

## Fényképezés

- 1 Forgassa az üzemmódválasztó tárcsát **AUTO** állásba.
- 2 Állítsa be a témát a keresőbe.
- 3 Az automatikus fókuszbeállításhoz nyomja le felég a **[Kioldógombot]**.
  - A zöld keret jelenti azt, hogy a fókuszbeállítás megtörtént.

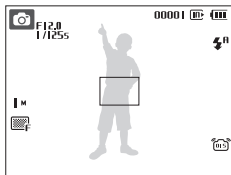

- 4 A fénykép elkészítéséhez nyomja le teljesen a **[Kioldógombot]**.

## Videofelvétel készítése

- 1 Forgassa az üzemmódválasztó tárcsát **📹** állásba.
- 2 Állítsa be a témát a keresőbe.
- 3 Nyomja le a **[Kioldógombot]**.
  - A felvétel szüneteltetéséhez vagy újraindításához nyomja meg az **[OK]** gombot.
- 4 A felvétel leállításához nyomja meg újra a **[Kioldógombot]**.

## Megjegyzés

Fényképek száma adott felbontásnál (1 GB-os SD esetén)

	Felbontás	Extrafinom	Finom	Normál
<b>10M</b>	3648 x 2736	182	334	471
<b>9M</b>	3648 x 2432	199	361	510
<b>7M</b>	3584 x 2016	252	441	611
<b>5M</b>	3072 x 2304	252	441	617
<b>5M</b>	2592 x 1944	334	577	792
<b>3M</b>	2048 x 1536	494	813	1065
<b>1M</b>	1024 x 768	1235	1670	1872

Ezek az értékek a Samsung szabványos feltételei mellett lettek mérve, és a felvételi körülményektől és a fényképezőgép beállításaitól függően változhatnak.

# Fájlok lejátszása

## Fényképek megtekintése

- 1 Nyomja meg a [▶] gombot.
- 2 A fájlok közti lapozáshoz nyomja meg a [⚡] vagy a [😊] gombot.
  - A fájlok gyors egymásutánban történő megtekintéséhez nyomja le hosszan.

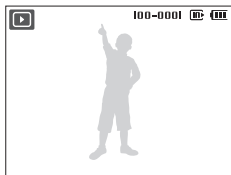

## Videók megtekintése

- 1 Nyomja meg a [▶] gombot.
- 2 Nyomja le az [OK] gombot.

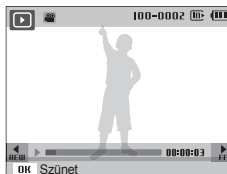

- 3 A lejátszás vezérlésére használja a következő gombokat.

[⚡]	Gyors visszaléptetés
[OK]	A lejátszás szüneteltetése vagy folytatása
[😊]	Gyors előreléptetés

# Fájlok átvitele a számítógépre (Windows)

- 1 Helyezze be a telepítő CD-t a CD-ROM-meghajtóba, majd kövesse a képernyőn megjelenő utasításokat.
- 2 Csatlakoztassa a fényképezőgépet a számítógéphez az USB-kábel segítségével.

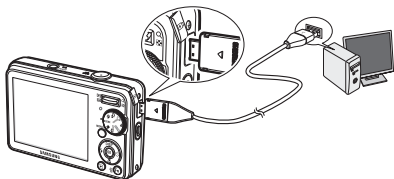

- 3 Kapcsolja be a fényképezőgépet.
- 4 A számítógépen válassza a **Sajátgép** → **Cserélhető lemez** → **DCIM** → **100SSCAM** parancsot.
- 5 Válassza ki a kívánt fájlokat, és húzza át, vagy mentse őket a számítógépre.

## A fényképezőgép biztonságos leválasztása (Windows XP)



Kattintson ide



Kattintson ide



# Műszaki adatok

<b>Képérzékelő</b>	<ul style="list-style-type: none"><li>• Típus: 1/2,33" (kb. 1,09 cm) CCD</li><li>• Hasznos képpont: mintegy 10,2 megapixel</li><li>• Összes képpont: mintegy 10,3 megapixel</li></ul>
<b>Objektív</b>	<ul style="list-style-type: none"><li>• Fókusz távolság: Samsung objektív <math>f = 6,3-31,5</math> mm (35 mm-es filmes megfelelője: 35–175 mm)</li><li>• Fényerőtartomány: F3,5 (W – nagylátószög) – F5,5 (T – teleobjektív)</li></ul>
<b>Kijelző</b>	2,7" (6,86 cm) 230 ezer képpont, TFT LCD
<b>Fókuszbeállítás</b>	TTL automatikus fókuszálás (Többmezős AF, Középpontos AF)
<b>Zársebesség</b>	<ul style="list-style-type: none"><li>• Automata : 1 – 1/2000 s</li><li>• Program (Sorozatkép, AEB) : 1/4 – 1/2000 s</li><li>• Éjszakai : 16 – 1/2000 s</li></ul>
<b>Adattárolás</b>	<ul style="list-style-type: none"><li>• Beépített memória: kb. 9 MB</li><li>• Külső memória (nem tartozék): SD-kártya (garantálva 4 GB méretig), SDHC-kártya (garantálva 8 GB méretig), MMC Plus kártya (garantálva 2 GB méretig, 4bit 20MHz)</li></ul> <p>A belső memória mérete eltérhet a megadott adatoktól.</p>
<b>Egyenfeszültségű tápcsatlakozó</b>	20 érintkezős
<b>Akkumulátor</b>	Lítiumion akkumulátor (SLB-10A, 1050 mAh)
<b>Méretek (szél. × mag. × hossz)</b>	94 X 59 X 23,7mm
<b>Tömeg</b>	138,8 g (akkumulátor és memóriakártya nélkül)
<b>Üzemi hőmérséklet</b>	0–40 °C
<b>Üzemi páratartalom</b>	5–85 %

# Cuprins

<b>Informații referitoare la sănătate și siguranță</b> .....	2	2
<b>Aspectul camerei foto</b> .....	4	8
<b>Configurarea camerei foto</b> .....	5	
Despachetarea .....	5	7
Introducerea bateriei și a cartelei de memorie .....	6	14
Încărcarea bateriei .....	6	13
Pornirea camerei foto .....	7	17
Utilizarea ecranului cu atingere .....	7	37
<b>Capturarea fotografiilor sau a videoclipurilor</b> .....	8	20
<b>Redarea fișierelor</b> .....	9	57
<b>Transferarea fișierelor pe un PC (Windows)</b> .....	10	91
<b>Specificații</b> .....	11	84

# Informații referitoare la sănătate și siguranță



## Avertismente

### **Nu utilizați camera foto în apropierea gazelor sau lichidelor inflamabile sau explozive**

Nu utilizați camera foto în apropierea carburanților, a combustibililor sau a substanțelor chimice inflamabile. Nu depozitați și nu transportați lichide inflamabile, gaze sau materiale explozive în același compartiment cu camera foto sau cu accesoriile sale.

### **Nu lăsați camera foto la îndemâna copiilor sau a animalelor de companie**

Nu lăsați camera foto și accesoriile sale la îndemâna copiilor mici și a animalelor. Piese mici pot cauza sufocare sau răni grave dacă sunt înghițite. Piesele și accesoriile mobile pot prezenta, de asemenea, pericole fizice.

### **Preveniți afectarea vederii subiectului**

Nu utilizați blițul foarte aproape (mai aproape de 1 m) de oameni sau animale. Utilizarea blițului prea aproape de ochii subiectului poate cauza daune temporare sau permanente.

### Manevrați și eliminați bateriile și încărcătoarele cu grijă

- Utilizați numai baterii și încărcătoare aprobate de Samsung. Bateriile și încărcătoarele incompatibile pot cauza răni grave sau deteriorarea camerei foto.
- Nu plasați niciodată bateriile sau camerele foto pe sau în dispozitive de încălzire, cum ar fi cuptoare cu microunde, plite sau radiatoare. Bateriile pot exploda dacă sunt supraîncălzite.



### Atenționări

### Manevrați și depozitați camera foto cu grijă și atenție

- Feriți camera foto de umiditate—lichidele pot cauza deteriorări grave. Nu manevrați camera foto cu mâinile ude. Deteriorările cauzate de apă asupra camerei foto pot anula garanția oferită de producător.
- Evitați utilizarea sau depozitarea camerei foto în zone cu praf, murdare, umede sau slab aerisite pentru a împiedica deteriorarea pieselor mobile și a componentelor interne.

- Lucrați cu atenție când conectați cabluri sau adaptoare și când instalați baterii și cartele de memorie. Fortărea mufelor, conectarea incorectă a cablurilor sau instalarea incorectă a bateriilor și a cartelelor de memorie poate duce la deteriorări ale porturilor, mufelor și accesoriilor.
- Nu introduceți obiecte străine în compartimentele, sloturile sau punctele de acces ale camerei foto. Este posibil ca aceste tipuri de deteriorări să nu fie acoperite de garanție.

### Protejați bateriile, încărcătoarele și cartelele de memorie împotriva deteriorărilor

- Evitați expunerea bateriilor sau a cartelelor de memorie la temperaturi foarte scăzute sau foarte ridicate (sub 0°C/32°F sau mai mari de 40°C/104°F). Temperaturile extreme pot reduce capacitatea de încărcare a bateriilor și pot cauza funcționarea necorespunzătoare a cartelelor de memorie.
- Evitați contactul cartelelor de memorie cu lichide, murdărie sau substanțe străine. Dacă este murdară, ștergeți cartela de memorie cu un material moale înainte de a o introduce în camera foto.

# Aspectul camerei foto

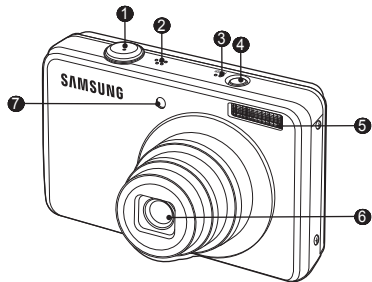

- |   |                              |
|---|------------------------------|
| 1 | Buton declanșator            |
| 2 | Difuzor                      |
| 3 | Microfon                     |
| 4 | Buton POWER                  |
| 5 | Bliț                         |
| 6 | Obiectiv/Capac obiectiv      |
| 7 | senzor AF/Lampă temporizator |

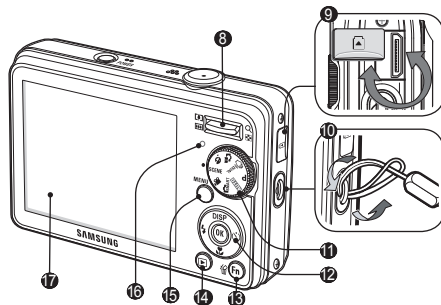

- |    |                               |
|----|-------------------------------|
| 8  | Buton Zoom                    |
| 9  | Mufă USB/AV/c.c               |
| 10 | Inel pentru curelușă          |
| 11 | Selectorul modului de operare |
| 12 | Buton cu 5 funcții            |
| 13 | Buton Fn/Ștergere             |
| 14 | Butonul pentru mod redare     |
| 15 | Buton MENU                    |
| 16 | Lampă stare aparat foto       |
| 17 | Ecran LCD                     |

# Configurarea camerei foto

## Despachetarea



Cameră foto



Adaptor de c.a./  
Cablu USB



Baterie  
reîncărcabilă



Curea



CD-ROM cu software  
(Include Manualul  
utilizatorului)



Manual de pornire rapidă

## Accesorii opționale



Husă pentru  
camera foto



Cartele de memorie

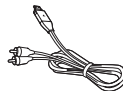

Cablu AV

## Configurarea camerei foto

### Introducerea bateriei și a cartei de memorie

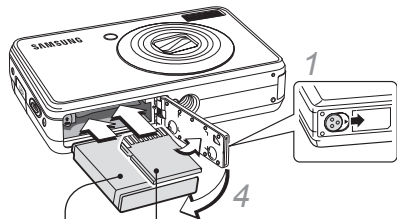

2 Cu sigla Samsung orientată în jos

3 Cu contactele auri orientate în sus

#### ▼ Îndepărtarea bateriei

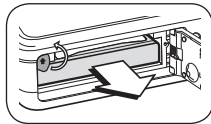

#### ▼ Îndepărtarea cartei de memorie

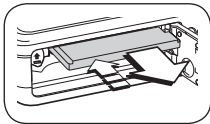

Apăsați ușor până când cartela se deblochează din camera foto, apoi scoateți-o din slot.

RO-6

### Încărcarea bateriei

Înainte de utilizarea aparatului foto, nu uitați să încărcați bateria.

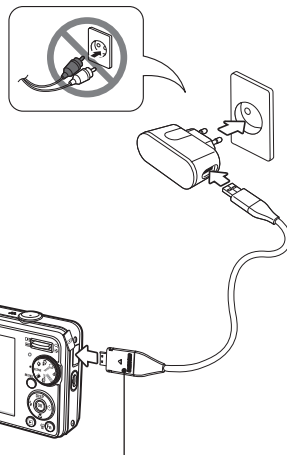







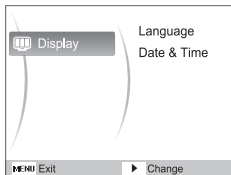

#### Lumină indicatoare

- **Roșie:** Se încarcă
- **Verde:** Încărcată complet

## Pornirea camerei foto

- 1 Apăsați pe **[POWER]**.
  - Apare ecranul de configurare inițială.





- 2 Apăsați pe **[**] pentru a selecta **Language** (Limbă), apoi apăsați pe **[**].
- 3 Apăsați pe **[DISP]** sau pe **[**] pentru a selecta o limbă, apoi apăsați pe **[OK]**.
- 4 Apăsați pe **[DISP]** sau pe **[**] pentru a selecta **Date & Time** (Dată și oră) și apăsați pe **[**].
- 5 Apăsați pe **[**] sau pe **[**] pentru a selecta un element.
- 6 Apăsați pe **[DISP]** sau pe **[**] pentru a schimba numărul sau pentru a selecta un alt format de dată, apoi apăsați pe **[OK]**.

## Utilizarea ecranului cu atingere

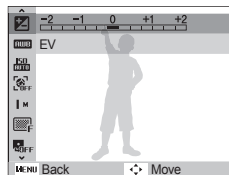
- 1 În modul Fotografiere, apăsați pe **[MENU]**.
- 2 Utilizați butoanele de navigare pentru a derula la o opțiune sau la un meniu.



- Pentru a vă deplasa la stânga sau la dreapta, apăsați pe **[**] sau pe **[**].
  - Pentru a vă deplasa în sus sau în jos, apăsați pe **[DISP]** sau pe **[**].
- 3 Apăsați pe **[OK]** pentru a confirma opțiunea sau meniul evidențiat.
    - Apăsați pe **[MENU]** din nou pentru a reveni la meniul anterior.

# Capturarea fotografiilor sau a videoclipurilor

## Fotografierea

- 1 Rotiți selectorul de moduri la **AUTO**.
- 2 Aliniați subiectul în cadru.
- 3 Apăsați pe **[Declanșator]** până la jumătate pentru a realiza focalizarea automată.
  - Un cadru verde înseamnă că subiectul este focalizat.

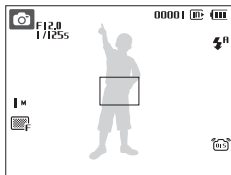

- 4 Apăsați complet pe **[Declanșator]** pentru a fotografia.

## Înregistrarea unui videoclip

- 1 Rotiți selectorul de moduri la **[V]**.
- 2 Aliniați subiectul în cadru.
- 3 Apăsați pe **[Declanșator]**.
  - Apăsați pe **[OK]** pentru a întrerupe sau pentru a relua redarea.
- 4 Apăsați din nou pe **[Declanșator]** pentru a opri înregistrarea.

### Notă

**Număr de fotografii cu rezoluție** (pentru SD de 1 GB)

	Rezoluție	Foarte fină	Fină	Normală
10M	3648 x 2736	182	334	471
9M	3648 x 2432	199	361	510
7M	3584 x 2016	252	441	611
7M	3072 x 2304	252	441	617
5M	2592 x 1944	334	577	792
3M	2048 x 1536	494	813	1065
1M	1024 x 768	1235	1670	1872

Aceste cifre sunt calculate pentru condițiile standard de la Samsung și pot varia în funcție de condițiile de fotografiere și de setările camerei foto.



# Redarea fișierelor

## Vizualizarea fotografiilor

- 1 Apăsați pe [▶].
- 2 Apăsați pe [⚡] sau pe [⏸] pentru a derula fișierele.
  - Țineți apăsat pentru a vizualiza rapid fișierele.

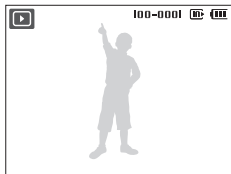

## Vizualizarea videoclipurilor

- 1 Apăsați pe [▶].
- 2 Apăsați pe [OK].

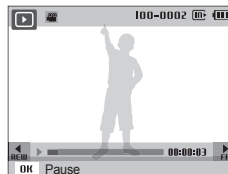

- 3 Utilizați următoarele butoane pentru a controla redarea.

[⚡]	Scanați înapoi
[OK]	Înterupeți sau reluați redarea
[⏸]	Scanați înainte

# Transferarea fișierelor pe un PC (Windows)

- 1 Introduceți CD-ul de instalare într-o unitate CD-ROM și urmați instrucțiunile de pe ecran.
- 2 Conectați camera la PC prin cablul USB.

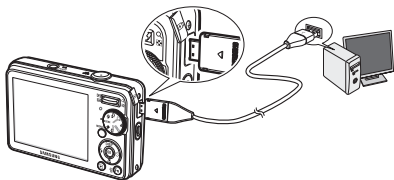

- 3 Porniți camera foto.
- 4 De pe PC, selectați **Computerul meu** → **Disc amovibil** → **DCIM** → **100SSCAM**.
- 5 Selectați fișierele dorite și glisați-le sau salvați-le în PC.

## Deconectarea în siguranță (pentru Windows XP)



Faceți clic pe



Faceți clic pe

# Specificații

<b>Senzor de imagine</b>	<ul style="list-style-type: none"><li>• Tip: CCD 1/2,33 inchi (aprox. 1,09 cm)</li><li>• Număr efectiv de pixeli: aprox. 10,2 megapixeli</li><li>• Număr total de pixeli: aprox. 10,3 megapixeli</li></ul>
<b>Obiectiv</b>	<ul style="list-style-type: none"><li>• Distanță focală: Obiectiv Samsung f = 6,3 - 31,5 mm (echivalentul cu o cameră cu film de 35 mm: 35 - 175 mm)</li><li>• Interval F-stop: F3,5 (W) - F5,5 (T)</li></ul>
<b>Ecran</b>	TF LCD de 2,7" (6,86 cm) cu 230 K culori
<b>Focalizare</b>	Focalizare automată TTL (Multi AF (AF multiplă), Center AF (AF centrală))
<b>Viteză obturator</b>	<ul style="list-style-type: none"><li>• Auto(Auto) : 1 - 1/2.000 sec.</li><li>• Program(Program) (Continuous(Continuu), AEB : 1/4 - 1/2.000 sec.)</li><li>• Night(Noapte) : 16 - 1/2.000 sec.</li></ul>
<b>Stocare</b>	<ul style="list-style-type: none"><li>• Memorie internă: aprox. 9 MB</li><li>• Memorie externă (Opțională): cartelă SD (garantat până la 4 GB), cartelă SDHC (garantat până la 8 GB), MMC Plus (garantat până la 2 GB, 4 biți, 20 MHz)</li></ul> <p>Este posibil ca această capacitate a memoriei interne să nu se potrivească cu aceste specificații.</p>
<b>Mufă de intrare de c.c.</b>	20 de pini
<b>Baterie reîncărcabilă</b>	Baterie Litiu-ion (SLB-10A, 1.050 mAh)
<b>Dimensiuni (l x l x A)</b>	94 × 59 × 23,7 mm
<b>Greutate</b>	138,8 g (fără baterie și cartelă de memorie)
<b>Temperatură de operare</b>	0 - 40°C
<b>Grad de umiditate de operare</b>	5 - 85 %

# Съдържание

Информация за здраве и безопасност .....	2	2
Подредба на елементите на камерата.....	4	8
Настройване на камерата	5	
Разопаковане .....	5	7
Поставяне на батерията и картата с памет .....	6	14
Зареждане на батерията .....	6	13
Включване на камерата.....	7	17
Опции за избор .....	7	37
Заснемане на снимки или видеоклипове .....	8	20
Пускане на файлове .....	9	57
Прехвърляне на файлове на компютър (за Windows) ...	10	91
Спецификации .....	11	84

# Информация за здраве и безопасност



## Предупреждения

### Не използвайте камерата близо до запалими или експлозивни газове и течности

Не използвайте камерата близо до горива, горивни материали или възпламеними химикали. Не съхранявайте и не внасяйте запалими течности, газове или експлозивни материали там, където държите камерата или принадлежностите ѝ.

### Дръжте камерата далеч от малки деца и домашни любимци

Дръжте камерата и всичките ѝ принадлежности извън обсега на малки деца и животни. Ако някоя част бъде погълната, може да причини задавяне или сериозно нараняване. Преместването на части и аксесоари също може да представлява физическа опасност.

### Предотвратете увреждане на зрението на обектите

Не използвайте светкавицата отблизо (по-малко от 1м/3 фута) при хора или животни. Ако използвате светкавицата прекалено близо до очите на обекта, може да причините временно или постоянно увреждане на очите му.

### Съхранявайте и изхвърляйте батериите и зарядните устройства предпазливо

- Използвайте само батерии и зарядни устройства, одобрени от Samsung. Несъвместимите батерии и зарядни устройства могат сериозно да увредят камерата ви.
- Никога не поставяйте батерии или камери върху или в нагревателни уреди като микровълнови фурни, готварски печки или радиатори. Батериите могат да експлодират или да се нагреят прекомерно.



#### Внимание

### Съхранявайте и боравете с камерата внимателно и разумно

- Не позволявайте камерата да се намокря — течностите могат сериозно да я увредят. Не дръжте камерата с мокри ръце. Повреда на камерата, причинена от вода, може да анулира гаранцията на производителя.
- Избягвайте да използвате или съхранявате камерата на прашни, мръсни, влажни или не проветрени места, защото в противен случай може да причините повреда в подвижните части и вътрешните компоненти.

- Бъдете много внимателни, когато включвате кабели или адаптери и поставяте батерии и карти с памет. Насилването на конекторите, неправилното включване на кабелите или поставяне на батерии и карти с памет може да повреди портове, конектори и принадлежности.
- Не поставяйте външни предмети в нито едно от отделенията на камерата, слотовете или точките ѝ за достъп. Вероятно подобни повреди не се покриват от гаранцията ви.

### Защитавайте батериите, зарядните устройства и картите с памет от повреда

- Избягвайте излагане на батериите или картите с памет на много високи или много ниски температури (под 0°C/32°F или над 40°C/104°F). Прекомерните температури могат да намалят капацитета на зареждане на батериите ви и да доведат до неизправност на картите с памет.
- Предпазвайте картите с памет от влизане в контакт с течности, прах или други вещества. Ако картата е замърсена, преди да я поставите в камерата, я забършете с мека кърпа.

## Подредба на елементите на камерата

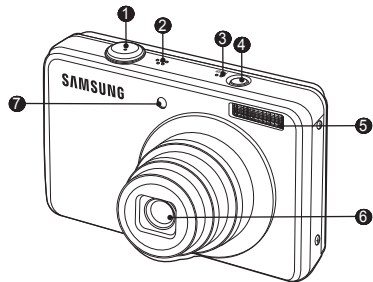

- |   |                                       |
|---|---------------------------------------|
| 1 | Бутон на затвора                      |
| 2 | Високоговорител                       |
| 3 | Микрофон                              |
| 4 | Бутон за захранване                   |
| 5 | Светкавица                            |
| 6 | Обектив/капак на обектива             |
| 7 | АФ сензор/Индикатор за самоснимачката |

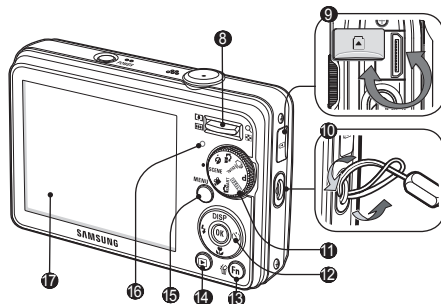

- |    |   |
|----|---|
| 8  | Бутон за мащабиране                         |
| 9  | Изход за USB/аудио-видео/правофокова връзка |
| 10 | Скоба за връзка                             |
| 11 | Кръгъл плъзгач за режима                    |
| 12 | Бутон с 5 функции                           |
| 13 | Бутон Fn / за изтриване                     |
| 14 | Бутон за режима на възпроизвеждане          |
| 15 | Бутон MENU                                  |
| 16 | Индикатор за състоянието на фотоапарата     |
| 17 | LCD монитор                                 |

# Настройване на камерата

## Разпаковане



Камера



Адаптер за променлив ток/  
USB кабел



Презареждаща  
батерия



Шнур



Компакт-диск със  
софтуер (съдържа  
и ръководство на  
потребителя)



Ръководство за  
бърз старт

## Допълнителни аксесоари



Калъф на камерата



Карти с памет

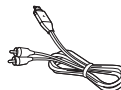

A/V кабел

## Настройване на камерата

### Поставяне на батерията и картата с памет

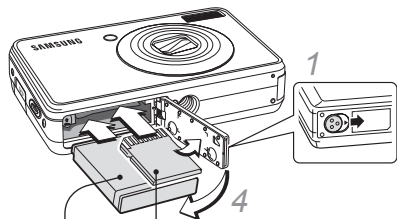

- 2 Логото на Samsung трябва да бъде с лице надолу
- 3 Клемите в златист цвят трябва да са с лице нагоре

#### ▼ Изваждане на батерията

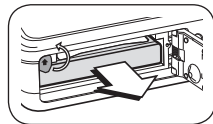

#### ▼ Изваждане на картата памет

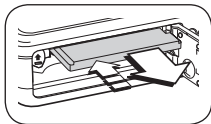

Натиснете внимателно, докато картата се освободи, и след това я издърпайте от слота.

BG-6

### Зареждане на батерията

Уверете се, че тя е заредена, преди да започнете да използвате фотоапарата.

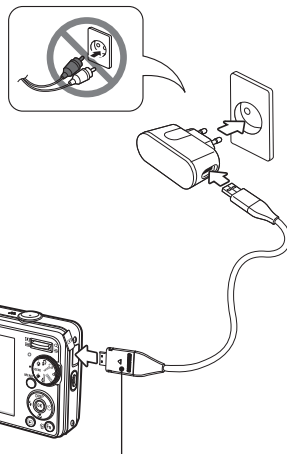

#### Светлинен индикатор

- Червено : зареждане
- Зелено : напълно зареден



## Включване на камерата

- 1 Натиснете **[POWER]**.
  - Появява се прозорецът за начални настройки.

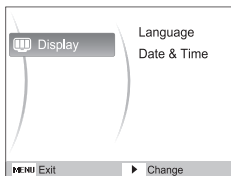

- 2 Натиснете **[OK]**, за да изберете **Language** (Език) и след това **[OK]**.
- 3 Натиснете **[DISP]** или **[OK]**, за да изберете език и след това **[OK]**.
- 4 Натиснете **[DISP]** или **[OK]**, за да изберете **Date & Time** (Дата и час) и след това **[OK]**.
- 5 Натиснете **[DISP]** или **[OK]**, за да изберете елемент.
- 6 Натиснете **[DISP]** или **[OK]**, за да изберете число или друг формат за дата и след това натиснете **[OK]**.

## Опции за избор

- 1 В режим Заснемане, натиснете **[MENU]**.
- 2 Използвайте бутоните за навигация, за да преминете и достигнете до опция или меню.

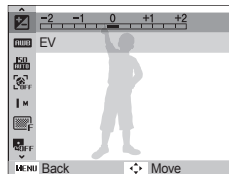

- За да се придвижите на ляво или на дясно, натиснете **[DISP]** или **[OK]**.
  - За да се придвижите нагоре или надолу, натиснете **[DISP]** или **[OK]**.
- 3 Натиснете **[OK]**, за да потвърдите маркираната опция или меню.
    - Натиснете **[MENU]**, за да се върнете в предишно меню.

# Заснемане на снимки или видеоклипове

## Правене на снимка

- 1 Завъртете избиращия диск на режим на **AUTO**.
- 2 Подравнете обекта спрямо рамката.
- 3 Натиснете [**Затвор**] наполовина надолу, за да фокусирате автоматично.
  - Зелената рамка означава, че обекта е на фокус.

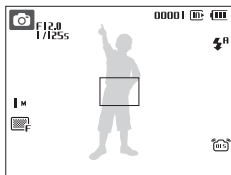

- 4 За да направите снимката, натиснете [**Затвор**] изцяло надолу.

## Запис на видео клип

- 1 Завъртете избиращия диск на режим на **VIDEO**.
- 2 Подравнете обекта спрямо рамката.
- 3 Натиснете [**Затвор**].
  - Натиснете [**OK**], за да направите пауза или да продължите.
- 4 Натиснете [**Затвор**] отново, за да спрете записа.

## Забележка

Брой снимки с резолюция (при 1 GB SD)

	Резолюция	Супер фино	Фино	Нормално
10m	3648 x 2736	182	334	471
9m	3648 x 2432	199	361	510
7m	3584 x 2016	252	441	611
7m	3072 x 2304	252	441	617
5m	2592 x 1944	334	577	792
3m	2048 x 1536	494	813	1065
1m	1024 x 768	1235	1670	1872

Тези стойности се измерват по стандартните принципи на Samsung и могат да се различават в зависимост от условията на заснемане и настройките на камерата.

# Пускане на файлове

## Преглед на снимки

- 1 Натиснете [▶].
- 2 Натиснете [⚡] или [⏪], за да преминете през файловете.
  - Натиснете и задръжте, за да прегледате файловете бързо.

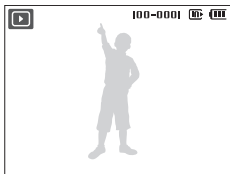

## Приложение за преглед на видеоклипове

- 1 Натиснете [▶].
- 2 Натиснете [OK].

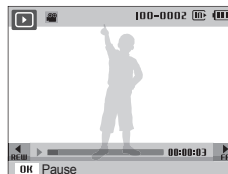

- 3 За управление на възпроизвеждането си служете със следните бутони.

[⚡]	Сканиране назад
[OK]	Спиране или възстановяване на възпроизвеждането
[⏩]	Сканиране напред

# Прехвърляне на файлове на компютър (за Windows)

- 1 Поставете инсталационния диск в компакт-дисковото устройство и следвайте инструкциите на екрана.
- 2 Свързване на камерата с компютър чрез USB кабел.

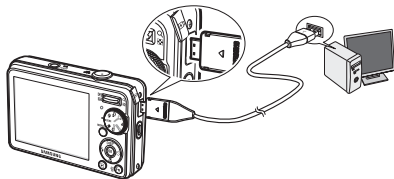

- 3 Включете камерата.
- 4 От Вашият компютър изберете **Моят компютър** → **Сменяем диск** → **DCIM** → **100SSCAM**.
- 5 Изберете желаните от вас файлове и ги извлечете или запишете на компютъра.

## За безопасно изключване (за Windows XP)



Щракнете



Щракнете

# Спецификации

<b>Сензор за изображение</b>	<ul style="list-style-type: none"> <li>• Тип: 1,09 см (1/2,33") CCD</li> <li>• Ефективни пиксели: прил. 10,2 мегапиксела</li> <li>• Общ брой на пикселите: прил. 10,3 мегапиксела</li> </ul>
<b>Обектив</b>	<ul style="list-style-type: none"> <li>• Дължина на фокуса: Обектив Samsung <math>f = 6,3 - 31,5</math> мм (еквивалент на филм от 35 мм: 35 - 175 мм)</li> <li>• Преустановяване при F-обхват: F3,5 (W) - F5,5 (T)</li> </ul>
<b>Дисплей</b>	2,7 см (6,86") 230 K, TFT LCD
<b>Фокусиране</b>	TTL автофокус (Multi AF (Множество точки на АФ), Center AF (АФ в центъра))
<b>Скорост на затвора</b>	<ul style="list-style-type: none"> <li>• Auto (Автоматично): 1 ~ 1/2 000 сек.</li> <li>• Program(Програмиране) (Continuous(Непрекъснато), AEB : 1/4 ~ 1/2 000 сек.)</li> <li>• Night(Нощ) : 16~1/2 000 сек.</li> </ul>
<b>Съхранение</b>	<ul style="list-style-type: none"> <li>• Вътрешна памет: прил. 9 MB</li> <li>• Външна памет (по избор): SD карта (до 4 GB гарантиран обем), SDHC карта (до 8 GB гарантиран обем), MMC Plus (до 2 GB гарантиран обем, 4 бита, 20MXц)</li> </ul> <p>Възможно е капацитетът на вътрешната памет да не отговаря на тези спецификации.</p>
<b>Постояннотоково захранване входен конектор</b>	20 пина
<b>Презареждаща батерия</b>	Литиево-йонна батерия (SLB-10A, 1 050 mAh)
<b>Размери (Ш x В x Д)</b>	94 × 59 × 23,7 мм
<b>Тегло</b>	138,8 гр. (без батерията и картата с памет)
<b>Работна температура</b>	0 - 40° C
<b>Работна влажност</b>	5 - 85 %

## Περιεχόμενα

Πληροφορίες για την υγεία και την ασφάλεια .....	2	2
Διάταξη φωτογραφικής μηχανής .....	4	8
Ρύθμιση της φωτογραφικής σας μηχανής .....	5	7
Περιεχόμενα συσκευασίας .....	5	7
Τοποθέτηση της μπαταρίας και της κάρτας μνήμης .....	6	14
Φόρτιση της μπαταρίας .....	6	13
Ενεργοποίηση της φωτογραφικής μηχανής .....	7	17
Ορισμός επιλογών .....	7	37
Λήψη φωτογραφιών ή βίντεο.....	8	20
Αναπαραγωγή αρχείων ...	9	57
Μεταφορά αρχείων σε υπολογιστή (Windows).....	10	91
Προδιαγραφές.....	11	84



## Πληροφορίες για την υγεία και την ασφάλεια



### Προειδοποιήσεις

**Μην χρησιμοποιείτε τη φωτογραφική μηχανή κοντά σε εύφλεκτα αέρια ή υγρά και εκρηκτικές ύλες**

Μην χρησιμοποιείτε τη φωτογραφική μηχανή κοντά σε εύφλεκτες ή χημικές ουσίες. Μην αποθηκεύετε ή μεταφέρετε εύφλεκτα υγρά, αέρια ή εκρηκτικές ύλες στον ίδιο χώρο με τη φωτογραφική μηχανή και τα εξαρτήματά της.

**Φυλάσσετε τη φωτογραφική μηχανή μακριά από μικρά παιδιά και κατοικίδια ζώα**

Φυλάσσετε τη φωτογραφική μηχανή και τα εξαρτήματά της μακριά από μικρά παιδιά και ζώα. Η κατάποση μικρών κομματιών ενέχει κίνδυνο πνιγμού και σοβαρού τραυματισμού. Τα κινούμενα μέρη και εξαρτήματα ενέχουν επίσης φυσικούς κινδύνους.

**Αποφύγετε τον κίνδυνο πρόκλησης βλάβης στην όραση του αντικειμένου που φωτογραφίζετε**

Μην χρησιμοποιείτε φλας κοντά σε ανθρώπους ή ζώα (σε απόσταση μικρότερη από 1m). Υπάρχει κίνδυνος προσωρινής ή μόνιμης βλάβης, αν χρησιμοποιήσετε το φλας ενώ η φωτογραφική μηχανή βρίσκεται πολύ κοντά στα μάτια του αντικειμένου που φωτογραφίζετε.

### Μεταχειρίζεστε τις μπαταρίες και τους φορτιστές με προσοχή και να τα απορρίπτετε σε κατάλληλο χώρο

- Χρησιμοποιείτε μόνο μπαταρίες και φορτιστές που έχουν εγκριθεί από τη Samsung. Η χρήση μη συμβατών μπαταριών και φορτιστών μπορεί να προκαλέσει σοβαρούς τραυματισμούς ή βλάβη στη φωτογραφική μηχανή.
- Μην τοποθετείτε τις μπαταρίες ή τη φωτογραφική μηχανή μέσα ή επάνω σε συσκευές θέρμανσης, όπως σε φούρνο μικροκυμάτων, θερμάστρα ή καλοριφέρ. Οι μπαταρίες ενδέχεται να εκραγούν αν υπερθερμανθούν.



### Προσοχή

### Να μεταχειρίζεστε και να αποθηκεύετε τη φωτογραφική μηχανή με προσοχή και σε λογικά πλαίσια

- Μην αφήνετε τη φωτογραφική μηχανή να βραχεί. Η επαφή της συσκευής με υγρά στοιχεία μπορεί να προκαλέσει σοβαρή βλάβη. Μην χρησιμοποιείτε τη φωτογραφική μηχανή με βρεγμένα χέρια. Η βλάβη που προέρχεται από επαφή της φωτογραφικής μηχανής με υγρά στοιχεία μπορεί να ακυρώσει την εγγυήσή της.
- Μην χρησιμοποιείτε ή μην αποθηκεύετε τη φωτογραφική μηχανή σε χώρους όπου υπάρχει σκόνη, ρύποι, υγρασία ή σε μη αεριζόμενους χώρους για να αποφευχθεί η πρόκληση βλάβης στα κινητά και εσωτερικά εξαρτήματα.

- Να είστε προσεχτικοί όταν συνδέετε καλώδια ή μετασχηματιστές και όταν τοποθετείτε μπαταρίες και κάρτες μνήμης. Η άσκηση δύναμης σε συνδέσμους, η μη σωστή σύνδεση καλωδίων ή μη ορθή τοποθέτηση μπαταριών και καρτών μνήμης μπορούν να προκαλέσουν βλάβη στις θύρες, τους συνδέσμους και τα εξαρτήματα.
- Μην εισάγετε αντικείμενα στα εξαρτήματα, στις υποδοχές ή στα σημεία πρόσβασης της φωτογραφικής μηχανής. Αυτός ο τύπος βλάβης λόγω μη κατάλληλης χρήσης ενδέχεται να μην καλύπτεται από την εγγύηση.

### Προστατέψτε τις μπαταρίες, τους φορτιστές και τις κάρτες μνήμης από βλάβες.

- Αποφύγετε την έκθεση των μπαταριών ή των καρτών μνήμης σε υπερβολικά χαμηλές ή υψηλές θερμοκρασίες (κάτω από 0° C/32° F ή πάνω από 40° C/104° F). Οι υπερβολικές τιμές θερμοκρασίας μπορούν να μειώσουν την ισχύ φόρτισης των μπαταριών και να προκαλέσουν δυσλειτουργία στις κάρτες μνήμης.
- Προφυλάξτε τις κάρτες μνήμης από την επαφή με υγρά, ρύπους ή άλλες ουσίες. Καθαρίζετε τη σκόνη από την κάρτα μνήμης με ένα μαλακό ύφασμα πριν την τοποθετήσετε στη φωτογραφική μηχανή.

# Διάταξη φωτογραφικής μηχανής

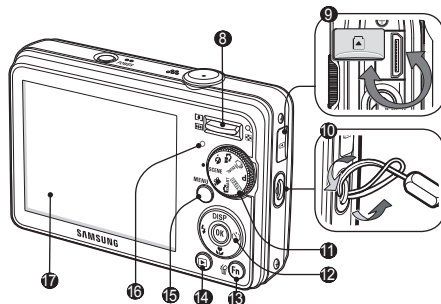
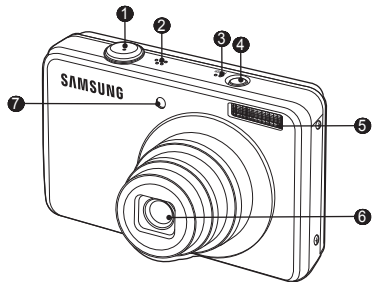

- |   |  |
|---|--|
| 1 | Κουμπι Shutter(Κλείστρο)   |
| 2 | Ηχείο  |
| 3 | Μικρόφωνο  |
| 4 | Κουμπι Power(Λειτουργία)   |
| 5 | Φλας   |
| 6 | Φακός/Κάλυμμα φακού  |
| 7 | Αισθητήρας αυτόματης εστίασης (AF)/Λυχνία με αυτόματο χρονόμετρο |
| 8 | Κουμπι ζουμ  |

- |    |   |
|----|---|
| 9  | Τερματικό USB/AV/DC                                   |
| 10 | Κρίκος για λουράκι                                    |
| 11 | Κουμπι τρόπων λειτουργίας                             |
| 12 | Κουμπι 5 λειτουργιών                                  |
| 13 | Κουμπι Fn/Delete(Λειτουργία/Διαγραφή)                 |
| 14 | Κουμπι Play mode<br>(Τρόπος λειτουργίας αναπαραγωγής) |
| 15 | Κουμπι MENU(Μενού)                                    |
| 16 | Λυχνία κατάστασης κάμερας                             |
| 17 | Οθόνη LCD   |



# Ρύθμιση της φωτογραφικής σας μηχανής

## Περιεχόμενα συσκευασίας



Φωτογραφική μηχανή



Μετασχηματιστής ρεύματος/  
Καλώδιο USB



Επαναφορτιζόμενη  
μπαταρία



Λουράκι

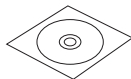

CD-ROM λογισμικού  
(Περιλαμβάνεται το  
εγχειρίδιο χρήσης)



Εγχειρίδιο γρήγορης  
εκκίνησης

## Προαιρετικά εξαρτήματα



Θήκη φωτογραφικής  
μηχανής



Κάρτες μνήμης

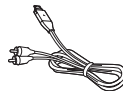

Καλώδιο A/V

## Ρύθμιση της φωτογραφικής σας μηχανής

### Τοποθέτηση της μπαταρίας και της κάρτας μνήμης

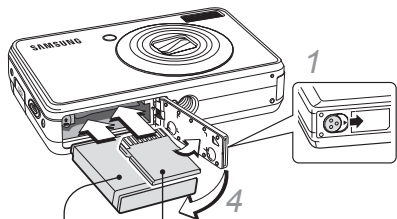

- 2 Με το λογότυπο Samsung στραμμένο προς τα κάτω
- 3 Με τις χρυσές επαφές στραμμένες προς τα επάνω

#### ▼ Αφαίρεση της μπαταρίας

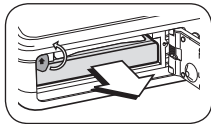

#### ▼ Αφαίρεση της κάρτας μνήμης

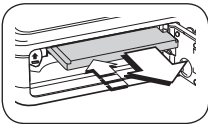

Σπρώξτε απαλά έως ότου η κάρτα αποδεσμευτεί από τη φωτογραφική μηχανή και, στη συνέχεια, τραβήξτε την από την υποδοχή.

EL-6

### Φόρτιση της μπαταρίας

Βεβαιωθείτε ότι έχετε φορτίσει τη μπαταρία πριν χρησιμοποιήσετε την κάμερα.

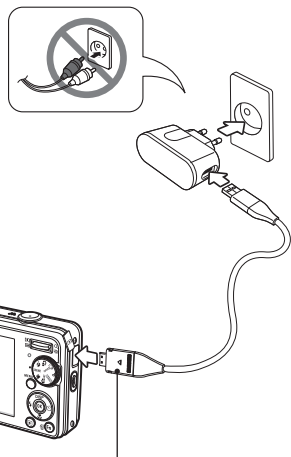







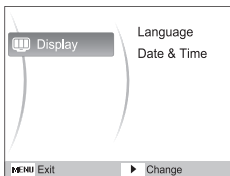

#### Ενδεικτική λυχνία

- **Κόκκινη:** Φόρτιση
- **Πράσινη:** Πλήρως φορτισμένη

## Ενεργοποίηση της φωτογραφικής μηχανής

- 1 Πατήστε το κουμπί **[POWER]**.
  - Θα εμφανιστεί η αρχική οθόνη εγκατάστασης.





- 2 Πατήστε το κουμπί **[]** για να επιλέξετε **Language** και πατήστε το κουμπί **[]**.
- 3 Πατήστε το κουμπί **[DISP]** ή το **[]** για να επιλέξετε μία γλώσσα και πατήστε το κουμπί **[OK]**.
- 4 Πατήστε το κουμπί **[DISP]** ή το **[]** για να επιλέξετε **Date & Time** και πατήστε το κουμπί **[]**.
- 5 Πατήστε το κουμπί **[]** ή το κουμπί **[]** για να επιλέξετε ένα αντικείμενο.
- 6 Πατήστε το κουμπί **[DISP]** ή το κουμπί **[]** για να αλλάξετε τον αριθμό ή επιλέξετε μία άλλη μορφή ημερομηνίας και πατήστε το κουμπί **[OK]**.

## Ορισμός επιλογών

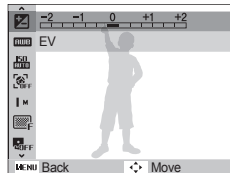
- 1 Στη λειτουργία λήψης, πατήστε το κουμπί **[MENU]**.
- 2 Χρησιμοποιήστε τα κουμπιά περιήγησης για να πραγματοποιήσετε κύλιση σε μια επιλογή ή ένα μενού.



- Για μετακίνηση προς τα αριστερά ή προς τα δεξιά, πατήστε τα κουμπιά **[]** ή **[]**.
  - Για μετακίνηση προς τα πάνω ή προς τα κάτω, πατήστε τα κουμπιά **[DISP]** ή **[]**.
- 3 Πατήστε το κουμπί **[OK]** για επιβεβαίωση της επιλογής ή του μενού που έχει επισημανθεί.
    - Πατήστε ξανά το κουμπί **[MENU]** για να επιστρέψετε στο προηγούμενο μενού.

# Λήψη φωτογραφιών ή βίντεο

## Λήψη φωτογραφίας

- 1 Περιστρέψτε τον επιλογέα λειτουργίας στη θέση **AUTO**.
- 2 Προσαρμόστε το αντικείμενο στο πλαίσιο.
- 3 Πατήστε το κουμπί **[Κλείστρο]** μέχρι τη μέση για να πραγματοποιηθεί αυτόματη εστίαση.
  - Αν το πλαίσιο είναι πράσινο τότε το αντικείμενο είναι εστιασμένο.

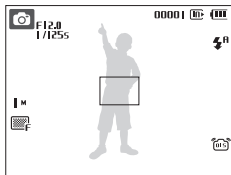

- 4 Πατήστε το κουμπί **[Κλείστρο]** μέχρι το τέλος της διαδρομής για να τραβήξετε τη φωτογραφία.

## Εγγραφή βίντεο

- 1 Περιστρέψτε τον επιλογέα λειτουργίας στη θέση **[V]**.
- 2 Προσαρμόστε το αντικείμενο στο πλαίσιο.
- 3 Πατήστε το κουμπί **[Κλείστρο]**.
  - Πατήστε το κουμπί **[OK]** για παύση ή για συνέχιση.
- 4 Πατήστε το κουμπί **[Κλείστρο]** ξανά για να διακόψετε την εγγραφή.

## Σημείωση

### Πλήθος φωτογραφιών ανάλογα με την ανάλυση

(για 1 GB SD)

	Ανάλυση	Εξαιρετικά υψηλή	Υψηλή	Κανονική
<b>10M</b>	3648 x 2736	182	334	471
<b>9M</b>	3648 x 2432	199	361	510
<b>7M</b>	3584 x 2016	252	441	611
<b>7M</b>	3072 x 2304	252	441	617
<b>5M</b>	2592 x 1944	334	577	792
<b>3M</b>	2048 x 1536	494	813	1065
<b>1M</b>	1024 x 768	1235	1670	1872

Οι τιμές αυτές έχουν μετρηθεί υπό πρότυπες συνθήκες της Samsung και ενδέχεται να διαφέρουν ανάλογα με τις συνθήκες λήψης και τις ρυθμίσεις της φωτογραφικής μηχανής.

# Αναπαραγωγή αρχείων

## Προβολή φωτογραφιών

- 1 Πατήστε το κουμπί [▶].
- 2 Πατήστε το κουμπί [⚡] ή το κουμπί [⏪] για να πραγματοποιήσετε κύλιση στα αρχεία.
  - Πατήστε το και κρατήστε το πατημένο για γρήγορη προβολή των αρχείων.

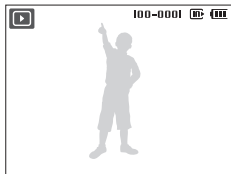

## Προβολή βίντεο

- 1 Πατήστε το κουμπί [▶].
- 2 Πατήστε το κουμπί [OK].

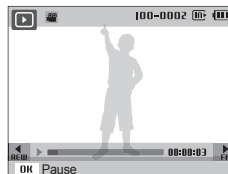

- 3 Χρησιμοποιήστε τα ακόλουθα κουμπιά για να ελέγξετε την αναπαραγωγή.

[⚡]	Σάρωση προς τα πίσω
[OK]	Παύση ή συνέχιση αναπαραγωγής
[⏩]	Σάρωση προς τα εμπρός

# Μεταφορά αρχείων σε υπολογιστή (Windows)

- 1 Τοποθετήστε το CD εγκατάστασης σε μια μονάδα CD-ROM και ακολουθήστε τις οδηγίες που εμφανίζονται στην οθόνη.
- 2 Συνδέστε τη φωτογραφική μηχανή στον υπολογιστή, χρησιμοποιώντας το καλώδιο USB.

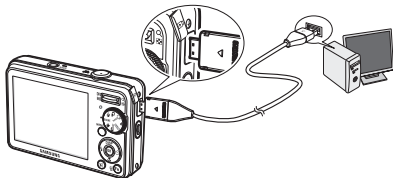

- 3 Ενεργοποιήστε τη φωτογραφική μηχανή.
- 4 Στον υπολογιστή, επιλέξτε **Ο Υπολογιστής μου** → **Αφαιρούμενος δίσκος** → **DCIM** → **100SSCAM**.
- 5 Επιλέξτε τα αρχεία που θέλετε και μεταφέρετέ τα ή αποθηκεύστε τα στον υπολογιστή.

## Ασφαλής αποσύνδεση (για Windows XP)



Κάντε κλικ



Κάντε κλικ

# Προδιαγραφές

<b>Αισθητήρας εικόνων</b>	<ul style="list-style-type: none"><li>• Τύπος: 1/2,33" (περίπου 1,09 cm) CCD</li><li>• Ενεργά pixel: περίπου 10,2 mega-pixel</li><li>• Συνολικά pixel: περίπου 10,3 mega-pixel</li></ul>
<b>Φακός</b>	<ul style="list-style-type: none"><li>• Εστιακό μήκος: Φακός Samsung <math>f = 6,3 - 31,5</math> mm (ισοδύναμο φιλμ 35 mm: 35 - 175 mm)</li><li>• Εύρος F-stop: F3,5 (Ευρυγώνιος) - F5,5 (Τηλεφακός)</li></ul>
<b>Οθόνη</b>	2,7" (6,86 cm) 230 K, οθόνη TFT LCD
<b>Εστίαση</b>	Αυτόματη εστίαση TTL (Multi AF (Αυτόματη εστίαση σε πολλαπλά σημεία), Center AF (Αυτόματη εστίαση στο κέντρο))
<b>Ταχύτητα κλείστρου</b>	<ul style="list-style-type: none"><li>• Auto (Αυτόματο): 1 - 1/2.000 δευτ.</li><li>• Program (Πρόγραμμα) (Continuous (Συνεχόμενη), AEB (Αυτόματη οριοθέτηση έκθεσης)) : 1/4 - 1/2.000 δευτ.)</li><li>• Night (Νύχτα): 16 - 1/2.000 δευτ.</li></ul>
<b>Χώρος αποθήκευσης</b>	<ul style="list-style-type: none"><li>• Εσωτερική μνήμη: περίπου 9 MB</li><li>• Εξωτερική μνήμη (προαιρετικά): Κάρτα SD (έως 4 GB με εγγύηση), κάρτα SDHC (έως 8 GB με εγγύηση), MMC Plus (έως 2 GB με εγγύηση, 4bit 20MHz)</li></ul> <p>H χωρητικότητα της εσωτερικής μνήμης ενδέχεται να μην ικανοποιεί αυτές τις προδιαγραφές.</p>
<b>Σύνδεσμος τροφοδοσίας συνεχούς ρεύματος</b>	20 ακίδων
<b>Επαναφορτιζόμενη μπαταρία</b>	Μπαταρία ιόντων λιθίου (SLB-10A, 1.050 mAh)
<b>Διαστάσεις (Π x Υ x Β)</b>	94 × 59 × 23,7 mm
<b>Βάρος</b>	138,8 g (χωρίς την μπαταρία και την κάρτα μνήμης)
<b>Θερμοκρασία λειτουργίας</b>	0 - 40° C
<b>Υγρασία λειτουργίας</b>	5 - 85 %









Please refer to the warranty that came with your product  
or visit our website <http://www.samsungcamera.com/>  
for after-sales service or inquiries.



AD68-03971A (1.2)