

**OPERATING INSTRUCTIONS:****BATTERY LOADING:**  
(FOR MAXIMUM PERFORMANCE, USE ALKALINE BATTERIES)

Remember to take out all batteries from the vehicle and transmitter after playing.

1. Do not mix old and new batteries.
2. Do not mix alkaline, standard (Carbon-Zinc), or rechargeable (nickel metal hydride) batteries.

**HOW TO INSTALL BATTERIES IN VEHICLE**

1. Push the ON/OFF switch to "OFF" position on the underside of the vehicle. (See Diagram 1)
2. Open the battery cover.
3. Insert 5 AA batteries by matching the (+) and (-) signs as indicated in the battery compartment. (See Diagram 1)
4. Replace the battery cover.

**HOW TO INSTALL BATTERY IN TRANSMITTER**

1. Slide to open the battery cover at the back of the transmitter and put 2 AA batteries inside following the engraved signs. (See Diagram 2)
2. Replace the battery cover.

NOTE: REMOVE BATTERY AFTER YOU HAVE FINISHED USING YOUR VEHICLE.

**HOW TO PLAY**

1. Build up antenna by passing the cable through the antenna tube provided and plug into the vehicle tightly. Otherwise, the vehicle will not work. (See Diagram 3)
2. Push the ON/OFF switch to the "ON" position of the vehicle. (See Diagram 1)

**FORWARD RUNNING**

3. Push the Driving Control Stick forward for forward running. (See Diagram 4).

**REVERSE RUNNING**

4. Pull the Driving Control Stick backward for reverse running. (See Diagram 5)

**FRONT WHEELS STEERING ADJUSTMENT**

5. If the vehicle does not run straight forward, adjust the lever for satisfactory alignment on the underside of the vehicle. (See Diagram 6)
6. If the vehicle runs towards left, turn "Steering Alignment Lever" towards "R".
7. If the vehicle runs towards right, turn "Steering Alignment Lever" towards "L".

**STEERING OPERATION**

8. Turn the Steering Control Stick to the left or right while pushing the Driving Stick forward at the same time, the car will turn left or right and run forward. (See Diagram 7)
9. Turn the Steering Control Stick to the left or right while pulling the Driving Stick backward at the same time, the car will turn left or right and run backward. (See Diagram 8)

**STOP OPERATION**

10. Release both Control Sticks, the vehicle will stop. (See Diagram 9)

**PERFORMANCE TIPS:**

- Don't go through water.
- Use fresh alkaline batteries.
- Be sure to rest your vehicle for at least 30 minutes after every 15 minutes of operation.
- Make sure ON/OFF switch on your vehicle is OFF when not in use.
- Don't bend antenna.
- Electrical, CB interference, mobile phones, air conditioning, elevators and steel girders in building will affect the operation of your vehicle.
- Don't leave the vehicle or transmitter near sources of heat or under direct sunlight for long periods of time.
- Remove the batteries from the vehicle and transmitter when not in use.

**FCC NOTE:**

THE ANTENNA PROVIDED IS A UNIQUE ANTENNA. BY INSTALLATION OF UNAUTHORIZED ANTENNA TO THIS EQUIPMENT, SUCH UNAUTHORIZED INSTALLATION COULD VOID THE USER'S AUTHORITY TO OPERATE THE EQUIPMENT.

THE MANUFACTURER IS NOT RESPONSIBLE FOR ANY RADIO OR TV INTERFERENCE CAUSED BY UNAUTHORIZED MODIFICATIONS TO THIS EQUIPMENT. SUCH MODIFICATIONS COULD VOID THE USER'S AUTHORITY TO OPERATE THE EQUIPMENT.

**ATTENTION PARENTS:**

IT IS RECOMMENDED THAT THIS TOY AND ALL ACCESSORIES BE PERIODICALLY EXAMINED FOR POTENTIAL HAZARDS AND THAT ANY POTENTIALLY HAZARDOUS PARTS BE REPAIRED OR REPLACED.

**IMPORTANT**

If you experience any problems or issues with this item do not take it back to the store where you purchased. Please email service@scientific.com.hk and we will be happy to assist you in resolving any issues you may have. We thank you for your purchase.

6+

ToysRUs®

CONFORMS TO THE SAFETY REQUIREMENTS OF ASTM F963.

INCLUDED

AAx7

**CAUTION:**  
Remove all tags, twist-ties and plastic loops before giving toy to child.

Contents and colors may vary.

Batteries are demonstration purposes only. They should be replaced upon purchase for optimal performance.

Do not mix old and new batteries. Do not mix alkaline, standard (carbon-zinc), or rechargeable batteries.

FAST LANE IS A MARK OF (EST UNE MARQUE DE/ ES UNA MARCA DE) GEOFFREY, LLC, A SUBSIDIARY OF (UNE FILIALE DE/UNA SUBSIDIARIA DE) TOYS"R"US, INC. © 2013 GEOFFREY, LLC  
MADE IN CHINA (FABRIQUÉE EN CHINE/FABRICADO EN CHINA)  
DISTRIBUTED IN THE UNITED STATES BY (DISTRIBUÉE AUX ÉTATS-UNIS PAR/DISTRIBUIDO EN LOS ESTADOS UNIDOS POR) TOYS"R"US, INC., WAYNE, NJ 07470  
IMPORTED BY (IMPORTÉ PAR/IMPORTADO EM) TOYS"R"US (CANADA) LTD. (LTÉE), 2777 LANGSTAFF ROAD, CONCORD, ON L4K 4M5  
DISTRIBUTED IN AUSTRALIA BY (DISTRIBUÉE EN AUSTRALIE PAR/ DISTRIBUIDO EN AUSTRALIA POR) TOYS"R"US (AUSTRALIA (AUSTRALIE)) PTY LTD.(LTÉE), REGENTS PARK NSW 2143  
www.toysrus.com www.toysrus.ca

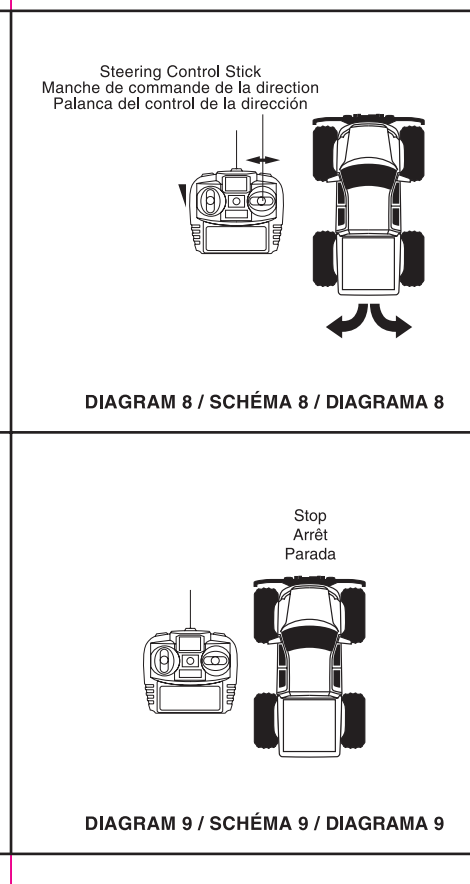
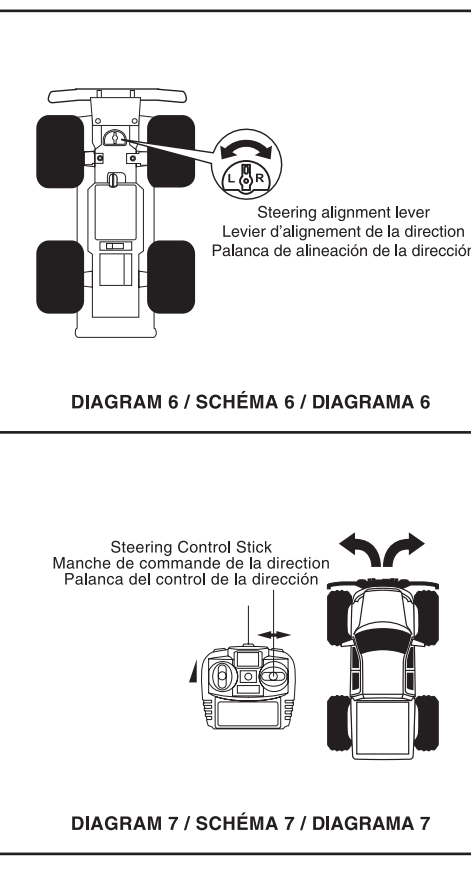
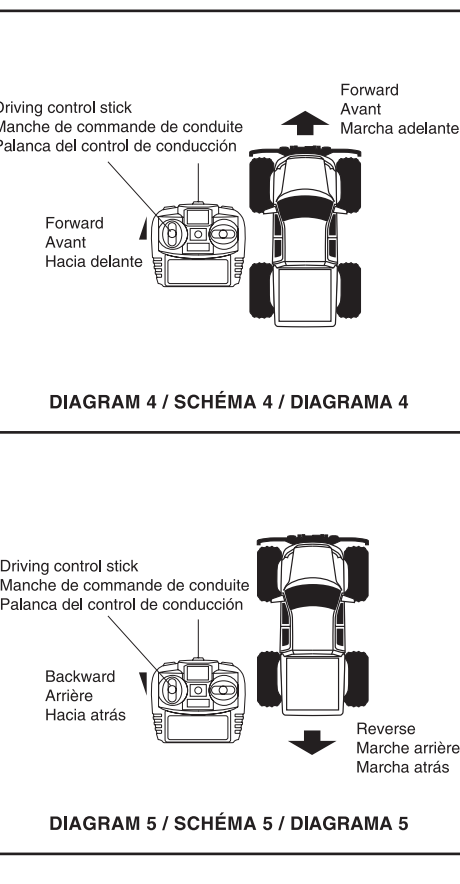
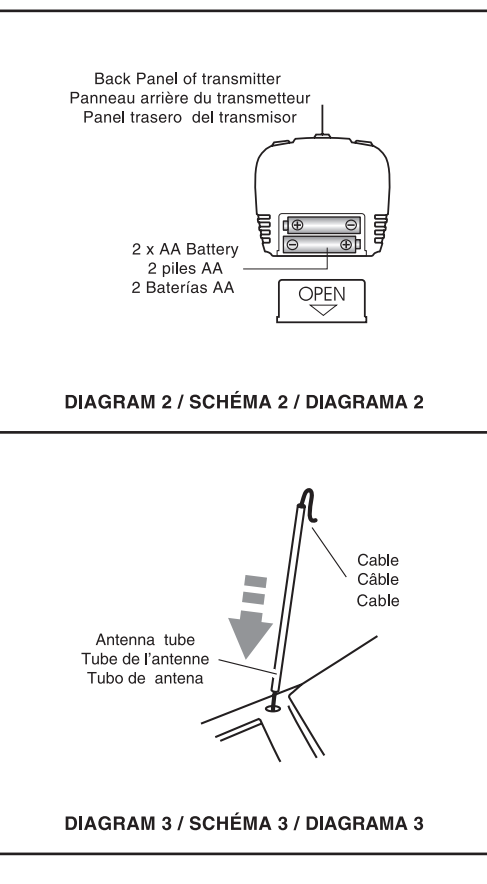
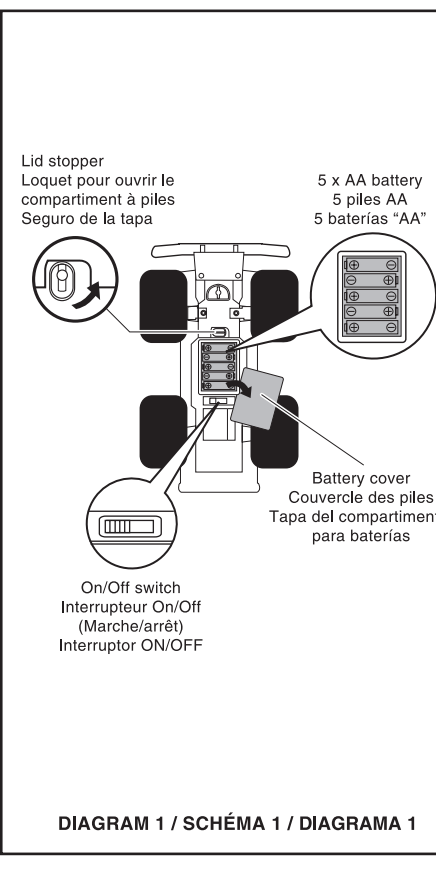

SIZE: 332mm X 241mm PN#65-5538-000-0100

#99843

**INSTRUCTIONS POUR LE FONCTIONNEMENT :****CHARGEMENT DES PILES :**  
(POUR UNE PERFORMANCE MAXIMALE, UTILISEZ DES PILES ALCALINES)

Rappelez-vous d'enlever toutes les piles du véhicule et du transmetteur une fois que vous avez terminé.

1. Ne mélangez pas des piles neuves et usagées.
  2. Ne mélangez pas les piles alcalines, régulières (carbone/zinc) ou rechargeables (nickel-métal-hydrure).
- COMMENT INSTALLER LES PILES DANS LE VEHICULE**
1. Poussez l'interrupteur ON/OFF (MARCHÉ/ARRÊT) situé sous le véhicule à la position OFF (ARRÊT). (Voir le schéma 1)
  2. Ouvrez le couvercle des piles.
  3. Insérez 5 piles AA selon les signes (+) et (-) tels qu'indiqués sur le compartiment à piles. (Voir le schéma 1)
  4. Remplacez le couvercle des piles.

**COMMENT INSTALLER LES PILES DANS LE TRANSMETTEUR**

1. Glissez pour ouvrir le couvercle des piles à l'arrière du transmetteur et installez 2 piles AA selon les signes gravés. (Voir le schéma 2)
2. Remplacez le couvercle des piles.

REMARQUE : ENLEVEZ LES PILES UNE FOIS QUE VOUS AVEZ TERMINÉ D'UTILISER VOTRE VEHICULE.

**COMMENT JOUER**

1. Construisez l'antenne en passant le câble dans le tube de l'antenne fournis et branchez le fermement dans le véhicule. Autrement, le véhicule ne fonctionnera pas. (Voir le schéma 3)
2. Poussez l'interrupteur ON/OFF (MARCHÉ/ARRÊT) du véhicule à la position ON (MARCHÉ). (Voir le schéma 1)

**COURSE AVANT**

3. Poussez le manche de commande de conduite vers l'avant pour la course avant. (Voir le schéma 4)

**COURSE ARRIÈRE**

4. Poussez le manche de commande de conduite vers l'arrière pour la course arrière. (Voir le schéma 5)

**AJUSTEMENT DE LA DIRECTION DES ROUES AVANT**

5. Si le véhicule n'avance pas en ligne droite, utilisez le levier situé sous le véhicule pour ajuster l'alignement. (Voir le schéma 6)
6. Si le véhicule avance vers la gauche, tournez le « levier d'alignement de la direction » vers le « R ».
7. Si le véhicule avance vers la droite, tournez le « levier d'alignement de la direction » vers le « L ».

**FONCTIONNEMENT DE LA DIRECTION**

8. Tournez le manche de commande de la direction vers la gauche ou vers la droite en poussant simultanément sur le manche de commande de la conduite et le véhicule tournera vers la gauche ou vers la droite ou fera la course vers l'avant. (Voir le schéma 7)
9. Tournez le manche de commande de la direction vers la gauche ou vers la droite en tirant simultanément sur le manche de commande de la conduite et le véhicule tournera vers la gauche ou vers la droite ou fera la course vers l'arrière. (Voir le schéma 8)

**ARRÊTER LE FONCTIONNEMENT**

10. Relâchez les deux manches de commande et le véhicule s'arrêtera. (Voir le schéma 9)

**CONSEILS POUR LA PERFORMANCE :**

- Ne passez pas dans l'eau.
- Utilisez des piles alcalines neuves.
- Assurez-vous de laisser reposer le véhicule pour au moins 30 minutes à toutes les 15 minutes de fonctionnement.
- Assurez-vous que l'interrupteur ON/OFF (MARCHÉ/ARRÊT) sur le véhicule est dans la position OFF (ARRÊT) lorsque vous n'utilisez pas le véhicule.
- Ne pliez pas l'antenne.
- Le système électrique, l'interférence CB, les téléphones mobiles, l'air climatisé, les ascenseurs et les poutres en acier dans le bâtiment peuvent affecter le fonctionnement de votre véhicule.
- Ne laissez pas le véhicule ou le transmetteur près d'une source de chaleur ou au soleil direct pendant des longues périodes.
- Enlevez les piles du véhicule et du transmetteur lors ils ne sont pas utilisés.

**REMARQUE FCC :**

L'ANTENNE FOURNIE EST UN ANTENNE UNIQUE. PAR L'INSTALLATION D'UNE ANTENNE NON AUTORISÉE À CET ÉQUIPEMENT, UNE TELLE INSTALLATION PEUT ANNULER L'AUTORITÉ DE L'UTILISATEUR À OPÉRER L'ÉQUIPEMENT.

LE FABRICANT N'EST PAS RESPONSABLE POUR TOUTE INTERFÉRENCE PROVENANT D'UNE RADIO OU D'UN TÉLÉVISEUR RÉSULTANT DES MODIFICATIONS NON AUTORISÉES À CET ÉQUIPEMENT. DE TELLES MODIFICATIONS PEUVENT ANNULER L'AUTORITÉ DE L'UTILISATEUR À OPÉRER L'ÉQUIPEMENT.

**ATTENTION AUX PARENTS :**

IL EST RECOMMANDÉ D'EXAMINER PÉRIODIQUEMENT CE JOUET ET TOUS LES ACCESSOIRES POUR DES DANGERS POTENTIELS ET DE REMPLACER OU DE RÉPARER LES PIÈCES QUI SONT UN DANGER POTENTIEL.

**IMPORTANT**

Si vous éprouvez des problèmes avec ce jouet, ne le rapportez pas au magasin où vous l'avez acheté. Veuillez envoyer un courriel à service@scientific.com.hk et il nous fera plaisir de vous aider à résoudre votre problème. Merci pour votre achat.

6+

ToysRUs®

EST CONFORME AUX EXIGENCES DE SÉCURITÉ DU ASTM F963.

COMPRISE

AAx7

**ATTENTION :**  
Enlevez toutes les étiquettes, les attaches et les boucles en plastique avant de donner le jouet à un enfant.

Le contenu et les couleurs peuvent varier.

Les piles sont pour des fins de démonstration seulement. Elles doivent être remplacées après l'achat pour assurer une performance optimale.

Ne mélangez pas des piles neuves et usagées. Ne mélangez pas des piles alcalines, régulières (carbone/zinc) ou rechargeables.

FAST LANE IS A MARK OF (EST UNE MARQUE DE/ ES UNA MARCA DE) GEOFFREY, LLC, A SUBSIDIARY OF (UNE FILIALE DE/UNA SUBSIDIARIA DE) TOYS"R"US, INC. © 2013 GEOFFREY, LLC  
MADE IN CHINA (FABRIQUÉE EN CHINE/FABRICADO EN CHINA)  
DISTRIBUTED IN THE UNITED STATES BY (DISTRIBUÉE AUX ÉTATS-UNIS PAR/DISTRIBUIDO EN LOS ESTADOS UNIDOS POR) TOYS"R"US, INC., WAYNE, NJ 07470  
IMPORTED BY (IMPORTÉ PAR/IMPORTADO EM) TOYS"R"US (CANADA) LTD. (LTÉE), 2777 LANGSTAFF ROAD, CONCORD, ON L4K 4M5  
DISTRIBUTED IN AUSTRALIA BY (DISTRIBUÉE EN AUSTRALIE PAR/ DISTRIBUIDO EN AUSTRALIA POR) TOYS"R"US (AUSTRALIA (AUSTRALIE)) PTY LTD.(LTÉE), REGENTS PARK NSW 2143  
www.toysrus.com www.toysrus.ca

#99843

**INSTRUCCIONES DE FUNCIONAMIENTO****INSTALACIÓN DE LAS BATERÍAS**  
(PARA UN RENDIMIENTO ÓPTIMO, UTILICE BATERÍAS ALCALINAS)

No olvide retirar todas las baterías del vehículo y del transmisor después de jugar.

1. No mezcle baterías nuevas y usadas.
2. No mezcle baterías alcalinas y estándar (carbono-zinc) o recargables (níquel-metal híbrido).

**COMO INSTALAR LAS BATERÍAS EN EL COCHE**

1. Coloque el botón ON/OFF en la posición OFF. Este interruptor se encuentra en la parte inferior del vehículo (consulte el Diagrama 1).
2. Abra la tapa del compartimento para baterías.
3. Insertar 5 baterías "AA" haciendo coincidir los signos de (+) y (-), tal como se indica en el compartimento para las pilas. (consulte el Diagrama 1)
4. Vuelva a colocar la tapa en su sitio.

**CÓMO INSTALAR LA BATERÍA EN EL TRANSMISOR**

1. Abra la tapa del compartimento para baterías que se encuentra en la parte trasera del transmisor y coloque una 2 baterías "AA" respetando la polaridad que designan las marcas (consulte el Diagrama 2).
2. Vuelva a colocar la tapa en su sitio.

NOTA: RETIRE LAS BATERÍAS DESPUÉS DE UTILIZAR EL VEHICULO.

**CÓMO JUGAR**

1. Instale la antena. Para ello introduzca el cable en el tubo de antena proporcionado y acóplelo con firmeza al vehículo. Si no lo hace, el vehículo no funcionará (consulte el Diagrama 3).
2. Coloque el interruptor ON/OFF del vehículo en la posición ON (consulte el Diagrama 1).

**MARCHA ADELANTE**

3. Empuje la palanca del control de conducción hacia delante para que el vehículo se mueva hacia delante (consulte el Diagrama 4).

**MARCHA ATRÁS**

4. Tire de la palanca del control de conducción hacia atrás para que el vehículo se mueva hacia atrás (consulte el Diagrama 5).

**AJUSTE DE LA DIRECCIÓN DE LAS RUEDAS DELANTERAS**

5. Si el vehículo se desvía hacia los lados, ajuste la palanca de alineación que se encuentra en la parte inferior del vehículo según proceda (consulte el Diagrama 6).
6. Si el vehículo se desvía hacia la izquierda, gire la palanca de alineación de la dirección hacia la marca R.
7. Si el vehículo se desvía hacia la derecha, gire la palanca de alineación de la dirección hacia la marca L.

**DIRECCIÓN**

8. Gire la palanca del control de la dirección a la izquierda o a la derecha al tiempo que empuja la palanca de conducción hacia delante; el coche girará a la izquierda o a la derecha y se desplazará hacia delante (consulte el Diagrama 7).
9. Gire la palanca del control de la dirección a la izquierda o a la derecha al tiempo que tira de la palanca de conducción hacia atrás; el coche girará a la izquierda o a la derecha y se desplazará hacia atrás (consulte el Diagrama 8).

**PARADA**

10. Relaje ambas palancas y el vehículo se detendrá (consulte el Diagrama 9).

**CONSEJOS PARA UN MEJOR RENDIMIENTO**

- Evite el contacto con el agua.
- Utilice baterías alcalinas nuevas.
- Asegúrese de dejar descansar el vehículo al menos 30 minutos después de cada 15 minutos de funcionamiento.
- Asegúrese de que el interruptor ON/OFF del vehículo está en posición OFF cuando no está en uso.
- No doble la antena.
- Las interferencias eléctricas, los teléfonos móviles, el aire acondicionado, los ascensores y las vigas de acero de los edificios pueden afectar al funcionamiento del vehículo.
- No deje el vehículo o el transmisor cerca de una fuente de calor o bajo la luz directa del sol durante largos periodos de tiempo.
- Retire las baterías del vehículo y el transmisor cuando no se estén utilizando.

**NOTA DE FCC:**

LA ANTENA QUE SE SUMINISTRA ES EXCLUSIVA. EN CASO DE INSTALAR UNA ANTENA NO AUTORIZADA EN ESTE EQUIPO, PODRÍA QUEDAR ANULADA LA AUTORIDAD DEL USUARIO PARA OPERAR EL MISMO.

EL FABRICANTE NO SE HACE RESPONSABLE DE LAS INTERFERENCIAS DE RADIO O TELEVISIÓN PROVOCADAS POR LAS MODIFICACIONES NO AUTORIZADAS A LAS QUE SE HAYA SOMETIDO ESTE EQUIPO. DICHAS MODIFICACIONES PUEDEN ANULAR LA AUTORIDAD DEL USUARIO PARA OPERAR EL EQUIPO.

**ATENCIÓN A LOS PADRES:**

SE RECOMIENDA EXAMINAR ESTE JUGUETE Y TODOS LOS ACCESORIOS REGULARMENTE CON EL FIN DE EVITAR POSIBLES PELIGROS. ASIMISMO, SE RECOMIENDA SUSTITUIR O REPARAR LAS PIEZAS QUE PUEDAN ENTRAÑAR ALGÚN TIPO DE PELIGRO.

**IMPORTANTE**

Si tiene algún problema con este artículo, no es necesario que lo lleve de regreso a la tienda donde lo compró. Por favor, envíenos un correo electrónico a service@scientific.com.hk y estaremos encantados de poder ayudarle a resolver cualquier problema que pueda tener. Le damos las gracias por su compra.

6+

ToysRUs®

CUMPLE CON LA NORMATIVA DE SEGURIDAD ASTM F963.

INCLUIDAS

AAx7

**PRECAUCIÓN:**  
Retira todas las etiquetas, los anclajes y las cintas de plástico antes de entregar el juguete al niño.

El contenido y los colores pueden variar.

Las pilas que se incluyen sólo son para la demostración. Hay que reemplazarlas por otras nuevas para un funcionamiento óptimo.

No mezcle pilas nuevas con pilas usadas. No mezcle pilas alcalinas, estándar(carbono-zinc) ni recargables.

FAST LANE IS A MARK OF (EST UNE MARQUE DE/ ES UNA MARCA DE) GEOFFREY, LLC, A SUBSIDIARY OF (UNE FILIALE DE/UNA SUBSIDIARIA DE) TOYS"R"US, INC. © 2013 GEOFFREY, LLC  
MADE IN CHINA (FABRIQUÉE EN CHINE/FABRICADO EN CHINA)  
DISTRIBUTED IN THE UNITED STATES BY (DISTRIBUÉE AUX ÉTATS-UNIS PAR/DISTRIBUIDO EN LOS ESTADOS UNIDOS POR) TOYS"R"US, INC., WAYNE, NJ 07470  
IMPORTED BY (IMPORTÉ PAR/IMPORTADO EM) TOYS"R"US (CANADA) LTD. (LTÉE), 2777 LANGSTAFF ROAD, CONCORD, ON L4K 4M5  
DISTRIBUTED IN AUSTRALIA BY (DISTRIBUÉE EN AUSTRALIE PAR/ DISTRIBUIDO EN AUSTRALIA POR) TOYS"R"US (AUSTRALIA (AUSTRALIE)) PTY LTD.(LTÉE), REGENTS PARK NSW 2143  
www.toysrus.com www.toysrus.ca