

# Shark®

[www.sharkclean.com](http://www.sharkclean.com)

**OWNER'S GUIDE**

**GS300 series**

**MANUEL DU PROPRIÉTAIRE**

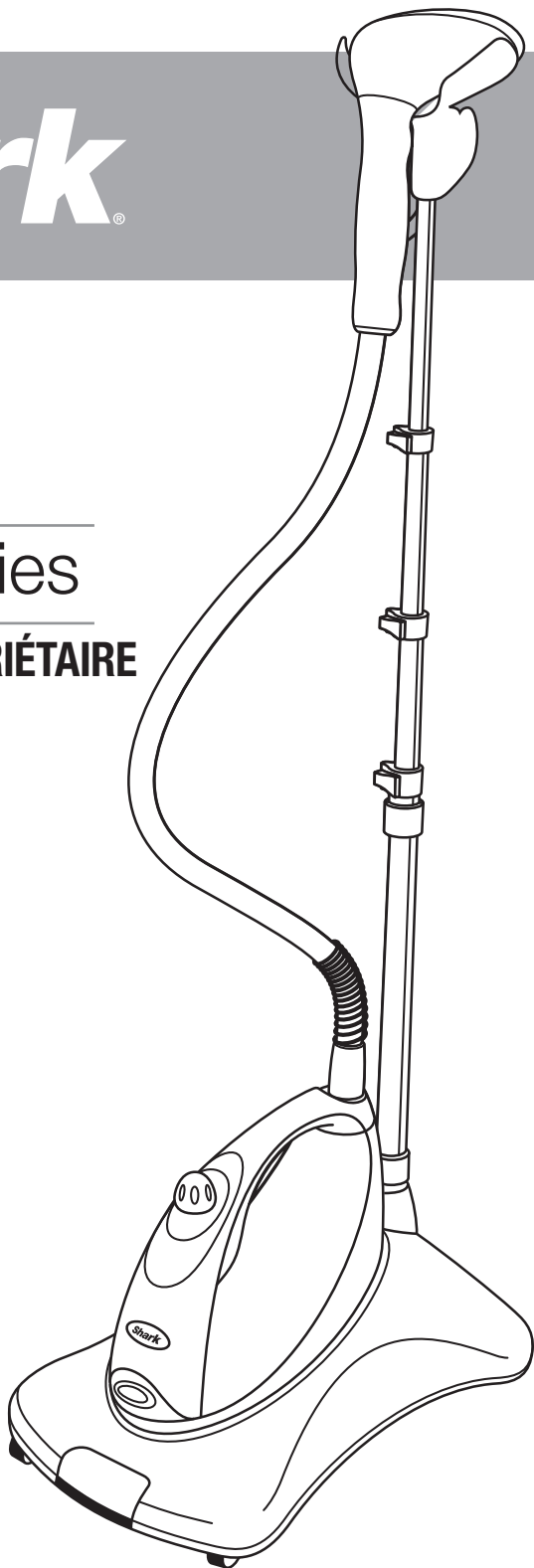

# IMPORTANT SAFETY INSTRUCTIONS

## For Household Use Only

**WHEN USING YOUR SHARK® GARMENT STEAMER, BASIC SAFETY PRECAUTIONS SHOULD ALWAYS BE FOLLOWED, INCLUDING THE FOLLOWING:**

**READ ALL INSTRUCTIONS BEFORE USING YOUR GARMENT STEAMER.**



**DANGER OF SCALDING**

Please use caution when using the garment steamer. The steam emitted from the openings is very hot.

**POLARIZED PLUG:**

To reduce the risk of electric shock, this appliance has a polarized plug (one blade is wider than the other). As a safety feature, this plug will fit into a polarized outlet only one way. If the plug does not fit fully into the outlet, reverse the plug. If it still does not fit, contact a qualified electrician. Do not attempt to defeat this safety feature. Do not change the plug in any way.

1. **USE THE SYSTEM ONLY FOR ITS INTENDED USE AS DESCRIBED IN THIS MANUAL.**

2. **ONLY USE WATER.** To extend the life of your 3 in 1 Fabric Steamer, we recommend using distilled water especially if you live in an area with hard tap water.

3. **DO NOT** add cleaning solutions, scented perfumes, oils, or any other chemicals to the water used in this appliance as this may damage the unit or make it unsafe for use.

4. Use of any substances other than manufacturer's recommended accessories will automatically void your warranty.

5. **DO NOT** use outdoors.

6. **DO NOT** leave the appliance unattended when plugged in.

7. Always unplug the power cord from the electrical outlet when not in use, when filling the water tank and before cleaning.

8. **DO NOT** allow to be used as a toy.

9. **DO NOT** put any objects into openings or operate with any opening blocked.

10. **DO NOT** use on leather, suede, vinyl, plastic or other delicate steam sensitive materials. Always determine the colorfastness of any fabric before using the fabric steamer by testing it on a small portion of the garment's underside.

11. This appliance and the accessories become hot during use. Exercise care when changing accessories and follow removal and changing instructions as outlined in the manual. Do not change frames while the unit is turned on. Turn the unit off, wait for the unit to cool, and then change frames.

12. The garment steamer can be used in a vertical or horizontal motion. **NEVER** hold the steam head down while at rest or tilt it in a backward position as this may result in discharge.

13. When cleaning the garment steamer, unplug the power cord and clean with a dry or damp cloth. **DO NOT** pour water on the unit or use alcohol, benzene or paint thinner on the unit.

14. **NEVER** attempt to steam clothing while it is being worn.

15. To protect against a risk of fire, electric shock, or injury:

- a. To avoid circuit overload, **DO NOT** operate another appliance on the same socket (circuit) as the fabric steamer.
- b. **DO NOT** immerse any part of the system in water or other liquids.
- c. **DO NOT** pull power cord to disconnect from outlet; instead, grasp plug and pull to disconnect.
- d. **DO NOT** use extension cords or outlets with inadequate current carrying capacity. If an extension cord is absolutely necessary, use a 15-ampere cord. Cords rated for less amperage may overheat. Use care to arrange the cord so that it cannot be pulled or tripped over.
- e. **DO NOT** operate the system with a damaged cord or plug, or if the appliance or any other part of the system has been dropped or damaged.
- f. **DO NOT** disassemble or attempt to repair the fabric steamer. Return the system to EURO-PRO Operating LLC for examination and repair. Incorrect reassembly or repair can cause a risk of electrical shock or injury to persons when the fabric steamer is used.



- g. **DO NOT** handle plug or fabric steamer with wet hands or operate without shoes.
- h. **DO NOT** pull or carry by power cord, use power cord as a handle, close a door on the power cord, or pull the power cord around sharp corners or edges.
- i. **DO NOT** allow power cord to touch hot surfaces.
- j. **ALWAYS** disconnect system from electrical outlet when filling the water tank or emptying and when not in use.
- k. **NEVER** aim or direct steam towards people, animals, or plants. The steam is very hot and can cause burns. Burns can occur from touching hot metal parts, steam, steam bonnets or frames.
- l. **DO NOT** operate the product while under the influence of drugs, alcohol or medications.
- m. **DO NOT** operate in the presence of explosive and/or flammable fumes.
- n. Store your appliance indoors in a cool, dry area out of the reach of children.
- o. Keep your work area well lit.
- p. Let the system cool completely before putting away.
- q. Keep out of the reach of children.
- r. Burns could occur from touching hot metal, hot water or steam. Use care when you turn a steam appliance upside down, there may be hot water in the reservoir.

## SAVE THESE INSTRUCTIONS

This manual covers model numbers:

GS300 53

GS300C 53

Euro-Pro and Shark are trademarks of Euro-Pro Operating LLC.

|                                   |           |
|-----------------------------------|-----------|
| <b>Quick Start Guide</b>          | <b>4</b>  |
| <b>Assembly</b>                   | <b>6</b>  |
| <b>Using your Garment Steamer</b> | <b>8</b>  |
| <b>Maintenance</b>                | <b>10</b> |
| <b>Troubleshooting Guide</b>      | <b>10</b> |
| <b>Warranty and Registration</b>  | <b>11</b> |

Thank you  
for purchasing  
the Shark®  
3 in 1 Fabric  
Steamer

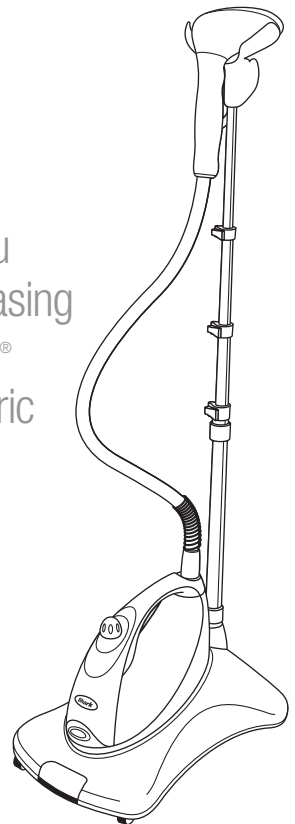

### TECHNICAL SPECIFICATIONS

Voltage: 120V., 60Hz.

Power: 1200 Watts

Water Capacity: 1150 ml (38.5 oz.)

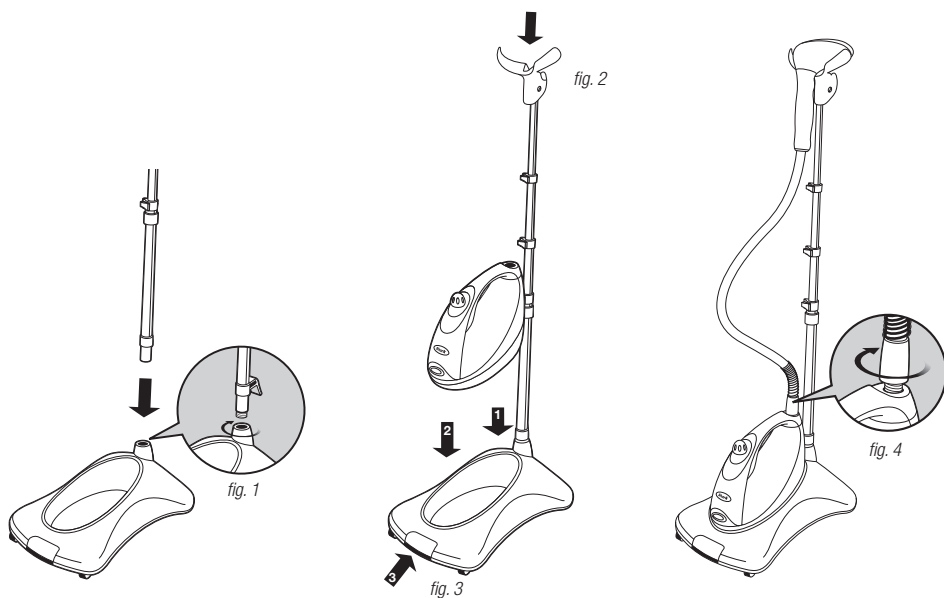

**ASSEMBLY**

- 1** Set the base on the floor and insert the telescoping pole, align the groove of the pole with the arrow on the base. Turn the pole connector clockwise to secure. **(fig. 1)**
- 2** Attach the steam nozzle cradle to the telescoping pole. The garment hook should face away from the front of the base. **(fig. 2)**
- 3** Pull the release button (3) on the base towards you. (2) Holding the unit at a slight angle align the slot on the front of the unit with the base rib and insert it into the base. (1) Then push down to engage the latch. Then push the release button in to lock it in place. **(fig. 3)**
- 4** Align the notch on the inside of the hose connector to the steam unit and turn the connector clockwise. Hang the steam nozzle on the steam nozzle cradle. **(fig. 4)**

**!** **NOTE:** The hose will remain stiff until heated.

- 5** Adjust the telescoping pole to the desired height.

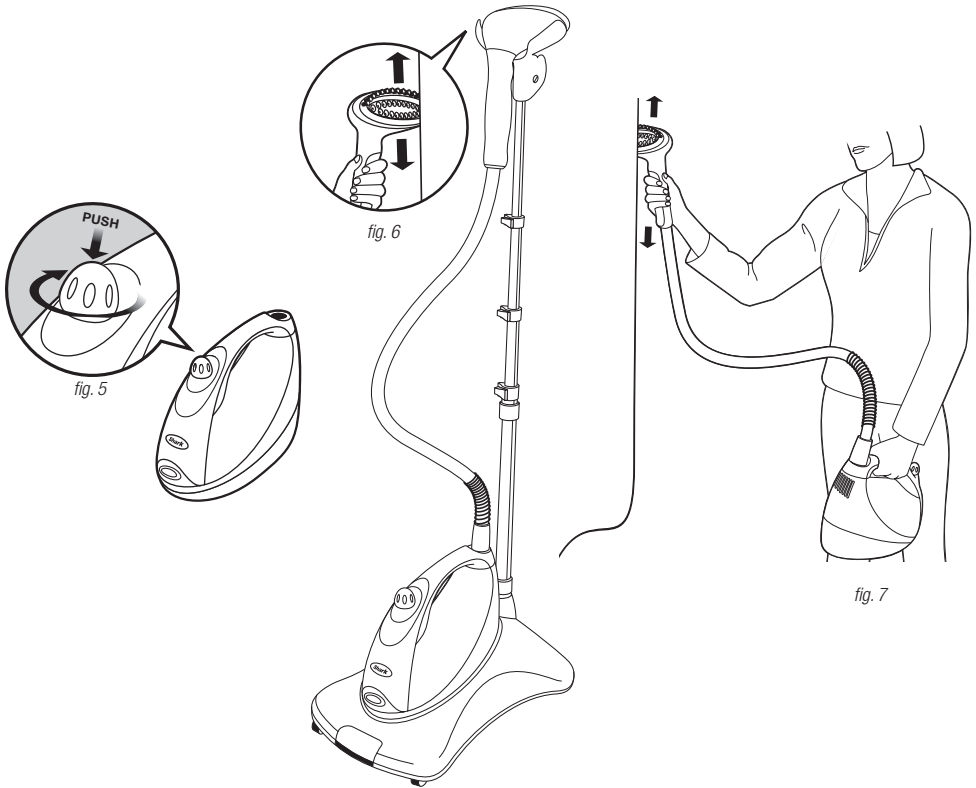

## FILLING THE WATER TANK

- 1 Make sure the power switch is OFF "0" then unplug the unit from the power outlet.
- 2 Remove the water tank cap and using a cup fill the water tank to the max fill line. (fig. 5)
- 3 Replace the cap on the filling inlet. Push the cap down and turn clockwise making sure the arrows are aligned.

## USING THE STEAMER

### Stand Mode

- 1 Make sure the steam bonnet is in place during all usage.
- 2 Hang the garment on the garment hook and begin steaming in an up and down motion. (fig. 6)

### Portable Mode

- 1 Remove the steam unit from the base, pull the release button towards you and lift the steam unit off.
- 2 Hold the steam unit at waist level in one hand or place on a table. (fig. 7)
- 3 Steam the fabric in an up and down motion.

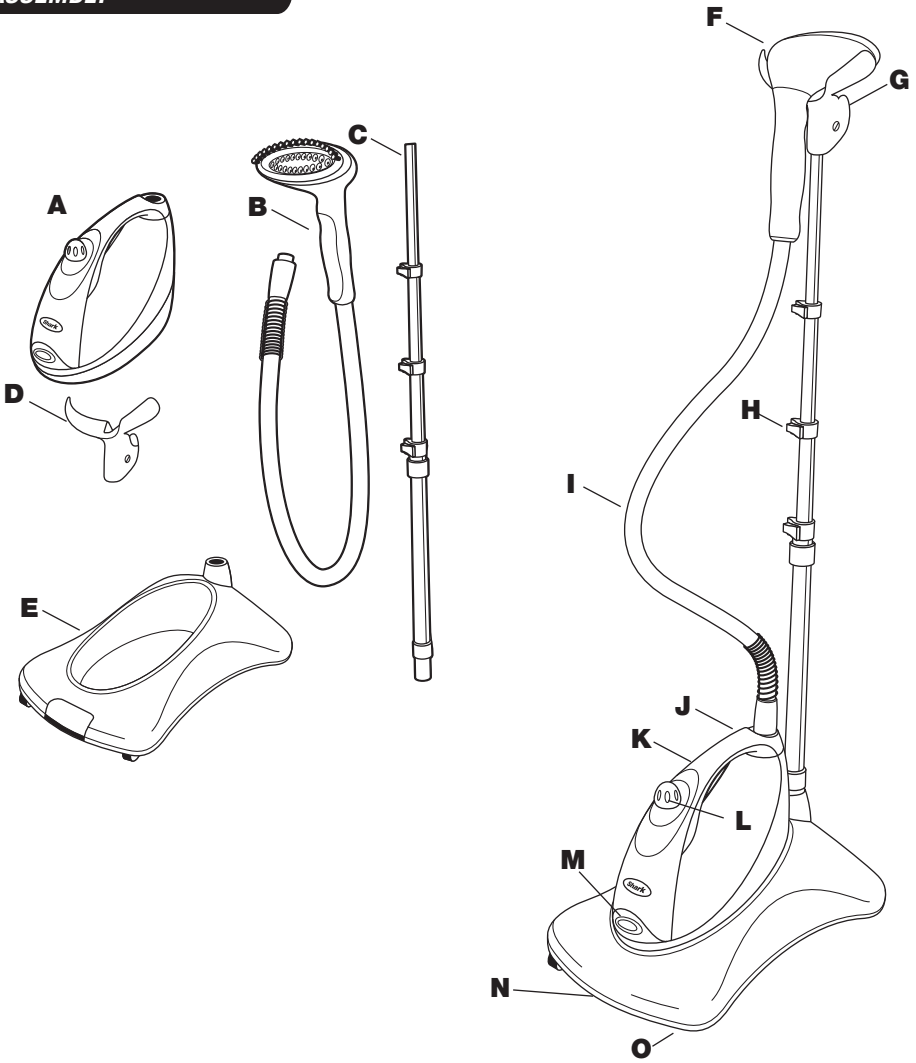

**GARMENT STEAMER COMPONENTS**

- A** Unit / Garment Steamer
- B** Steam hose/steam nozzle with steam bonnet and bristle brush frame assembled. (Bonnet and frame are removable)
- C** Telescoping Garment Pole
- D** Steam Nozzle Cradle with Garment Hook
- E** Unit Base

**YOUR GARMENT STEAMER FEATURES**

- F** Steam Nozzle
- G** Garment Hook
- H** Telescoping Garment Pole Adjustment Clips
- I** Steam Hose with fabric cover
- J** Hose Connection
- K** Carrying Handle
- L** Water Tank Cap
- M** Power Switch
- N** Base Release Button
- O** Wheels

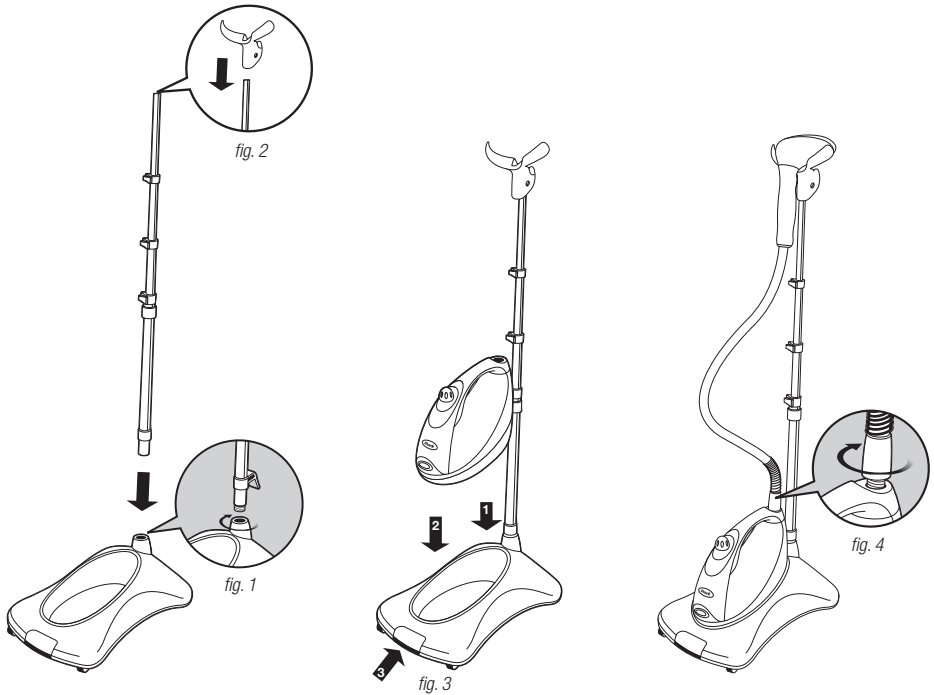

## ASSEMBLY

- 1** Remove all packaging from the appliance. Do not plug in or turn on until assembly is complete.
- 2** Set the base on the floor and insert the telescoping pole, align the groove of the pole with the arrow on the base. Turn the pole connector clockwise to secure. (fig. 1)
- 3** Attach the steam nozzle cradle to the top of the telescoping pole and gently press down on the cradle. The garment hook should face away from the front of the base. (fig. 2)
- 4** Pull the release button (3) on the base towards you. (2) Holding the unit at a slight angle align the slot on the front of the unit with the base rib and insert it into the base. (1) Then push down to engage the latch. Then push the release button in to lock it in place. (fig. 3)
- 5** Align the notch on the inside of the hose connector to the steam unit and turn the connector clockwise to secure the hose to the steamer. (fig. 4)
- 6** Hang the steam nozzle on the steam nozzle cradle.
- 7** Adjust the telescoping pole to the desired height by unlocking the three latches one by one. Extend the pole to the appropriate height, then lock the latch back in place to secure.

**⚠ NOTE:** The hose will remain stiff until heated.

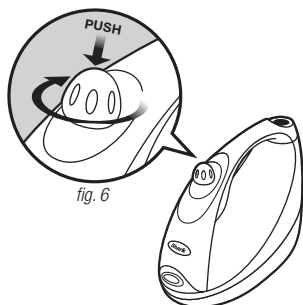

fig. 6

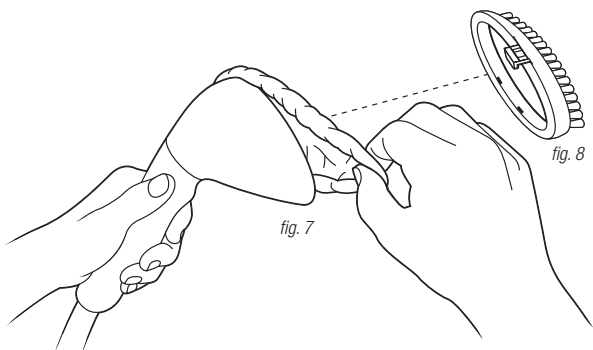

fig. 7

fig. 8

### FILLING THE WATER TANK

- 1 Make sure the power switch is OFF "0" then unplug the unit from the power outlet.
- 2 Unscrew the water cap from the inlet, the cap is tethered to the water tank and can not be completely removed. (fig. 6)
- 3 Using a cup fill the water tank to the max fill line.
- 4 Replace the cap on the filling inlet. Push the cap down and turn clockwise to lock making sure the arrows align.

**!** **IMPORTANT:** The water cap must be locked into place securely to allow proper flow of water. Once turned on, steam will not emit if the water cap is not secure.

**!** **WARNING:** Do not fill the water tank when the unit is plugged in to an electrical outlet.

**!** **WARNING:** The steam is hot! Be careful not to touch the steam nozzle when the unit is turned on or has been in use.

### STEAM BONNET

- 1 The steam bonnet protects fabrics from water marks and filters impurities from tap water. Attach the left side of the bonnet over the nozzle and stretch the bonnet across the nozzle securing the right side of the bonnet. (fig. 7)
- 2 To remove the bonnet, pull the purple tab from the edge of the bonnet and pull off.

**!** **IMPORTANT:** The bonnet should be in place at all times.

**!** **WARNING:** The bonnet should never be removed during use or until the unit has cooled.

### BRISTLE FRAME

- 1 The bristle brush frame provides deep steam penetration for heavy weight fabrics (denim, canvas, cotton, etc.). It should be attached over the steam bonnet.
- 2 The bristles of the frame should be on top of the steam nozzle. Attach the two tabs on the bottom of the frame to the nozzle, then lock into place using the upper tab. (fig. 8)



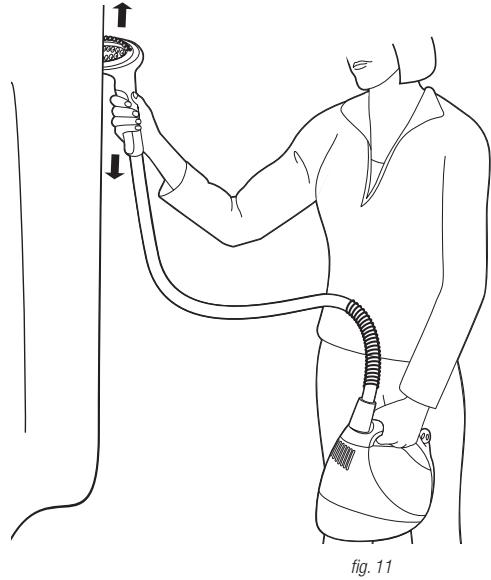
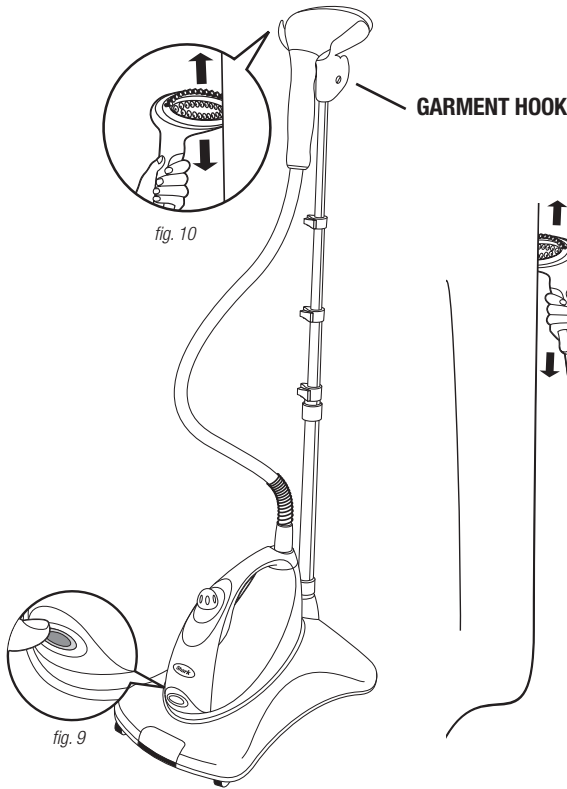

**STAND STEAMING**

- 1 Plug the steamer into an electrical outlet and turn the On/Off Switch to the "I" position, a blue LED light will illuminate. (fig. 9)
- 2 The steam will start emitting after 1 minute.
- 3 Hang your desired garment on the garment hook. Begin steaming the garment in an up and down motion pressing the steam nozzle on the fabric. (fig. 10)

**! CAUTION:** Steam hose and metal spring can become hot during use. Never hold the hose while in use. When steaming garments, hold it always by the steam nozzle.

**PORTABLE/TABLETOP STEAMING**

- 1 Use the steamer in portable or tabletop mode to freshen fabrics all around your home.
- ! WARNING:** Do not use on leather, suede, or leather like materials.
- 2 Remove the steam unit from the base, by pulling the release button towards you (see assembly section for more detail p. 6)
- 3 Plug the steamer into an electrical outlet and turn the unit on.
- 4 Hold the unit at waist level in one hand or place on a table. (fig. 11)

- 5 Begin steaming the fabric, upholstery or garment in an up and down motion pressing the steam nozzle on the fabric.
- ! IMPORTANT:** Make sure to hold the water tank level to the floor. The steam hose should be fully extended for best steam results and to avoid gurgling.
- ! WARNING:** The steam hose and metal spring become hot during usage.

### CLEANING & STORING

- 1 Turn the steamer off “0” and unplug from the electrical outlet.  
Let the steamer cool for 30 minutes and empty the water from the tank.
- 2 Hang the steam nozzle on the cradle.
- 3 Collapse the telescoping pole for compact storage. Wipe the exterior of the steamer with a damp cloth and wipe dry if needed.
- 4 Store the steamer in a cool dry place.
- 5 We recommend to remove the steam hose from the steam unit and turn the water tank upside down over the sink to empty any excess water once a week. This will prolong the life of the garment steamer.

## TROUBLESHOOTING GUIDE & REPLACEMENT PARTS

| PROBLEM                                       | SUGGESTED SOLUTION  |
|---|---|
| There is no steam.                            | <ol style="list-style-type: none"><li>1 Make sure the unit is plugged in and turned on.</li><li>2 The water tank might be empty, add water.</li><li>3 The water cap is not fully pushed in, press the cap down and turn clockwise to secure tightly making sure the arrows are aligned.</li></ol> |
| The nozzle leaves water drops on the garment. | <ol style="list-style-type: none"><li>1 Make sure the steam bonnet is attached to the nozzle.</li><li>2 The steam bonnet could be too wet, remove the bonnet and let it dry before reusing.</li><li>3 The steam hose is bent, straighten the hose to eliminate condensation build up.</li></ol>   |
| Gurgling/Inconsistent Steam Flow              | <ol style="list-style-type: none"><li>1 The hose may be bent trapping steam or condensation. Simply straighten the hose to eliminate condensation build up.</li><li>2 In portable usage the unit must be level to the floor with the hose extended to generate continuous steam.</li></ol>        |
| Unit won't turn on.                           | <ol style="list-style-type: none"><li>1 Make sure the unit is plugged in and turned into the “I” position.</li></ol>  |

### REPLACEMENT PARTS

- A** 100SDL Bristle Brush Frame  
**B** XPD300 Steam Bonnet

To order any of the above replacement parts, go to [www.sharkclean.com](http://www.sharkclean.com) or call 1-800-798-7398.

## EURO-PRO ONE-YEAR (1) LIMITED WARRANTY

**EURO-PRO Operating LLC** warrants this product to be free from defects in material and workmanship for a period of one (1) year from the date of the original purchase, when utilized for normal household use, subject to the following conditions, exclusions and exceptions.

If your appliance fails to operate properly while in use under normal household conditions within the warranty period, return the complete appliance and accessories, freight prepaid to:

- **U.S.: EURO-PRO Operating LLC**  
For customer service support call 1-800-798-7398  
or visit [www.sharkclean.com](http://www.sharkclean.com)
- **Canada: EURO-PRO Operating LLC**  
4400 Bois Franc, St. Laurent, Québec H4S 1A7

If the appliance is found to be defective in material or workmanship, **EURO-PRO Operating LLC** will repair or replace it free of charge. Proof of purchase date and \$19.95 to cover the cost of return shipping and handling must be included.\*

Non-durable parts including, without limitation, filters, brushes and electrical parts which normally require replacement are specifically excluded from warranty.

The liability of **EURO-PRO Operating LLC** is limited solely to the cost of the repair or replacement of the unit at our option. This warranty does not cover normal wear of parts and does not apply to any unit that has been tampered with or used for commercial purposes. This limited warranty does not cover damage caused by misuse, abuse, negligent handling or damage due to faulty packaging or mishandling in transit. This warranty does not cover damage or defects caused by or resulting from damages from shipping or repairs, service or alterations to the product or any of its parts, which have been performed by a repair person not authorized by **EURO-PRO Operating LLC**.

This warranty is extended to the original purchaser of the unit and excludes all other legal and/or conventional warranties. The responsibility of **EURO-PRO Operating LLC** if any, is limited to the specific obligations expressly assumed by it under the terms of the limited warranty. In no event is **EURO-PRO Operating LLC** liable for incidental or consequential damages of any nature whatsoever. Some states do not permit the exclusion or limitation of incidental or consequential damages, so the above may not apply to you.

This warranty gives you specific legal rights, and you may also have other rights which vary from state to state or province to province.

**\* IMPORTANT: Carefully pack item to avoid damage in shipping. Be sure to include proof of purchase date and to attach tag to item before packing with your name, complete address and phone number with a note giving purchase information, model number and what you believe is the problem with item. We recommend you insure the package (as damage in shipping is not covered by your warranty). Mark the outside of your package "ATTENTION CUSTOMER SERVICE". We are constantly striving to improve our products, therefore the specifications contained herein are subject to change without notice.**

## PRODUCT REGISTRATION

Please visit [www.sharkclean.com](http://www.sharkclean.com) or call **1-800-798-7398** to register your new Shark® product within ten (10) days of purchase. You will be asked to provide the store name, date of purchase and model number along with your name and address.

The registration will enable us to contact you in the unlikely event of a product safety notification. By registering you acknowledge to have read and understood the instructions for use, and warnings set forth in the accompanying instructions.

# MESURES DE SÉCURITÉ IMPORTANTES

## Pour usage domestique seulement

**LORSQUE VOUS UTILISEZ VOTRE PRESSEUR DE VÊTEMENTS À VAPEUR SHARK®, DES MESURES DE SÉCURITÉ ÉLÉMENTAIRES DEVRAIENT TOUJOURS ÊTRE RESPECTÉES, INCLUANT LES MESURES SUIVANTES :**

**LISEZ TOUTES LES INSTRUCTIONS AVANT D'UTILISER VOTRE PRESSEUR DE VÊTEMENTS À VAPEUR.**



### DANGER DE BRÛLURES

Veuillez faire preuve de prudence lorsque vous utilisez le presseur de vêtements à vapeur. La vapeur qui s'échappe des ouvertures est très chaude.

### FICHE POLARISÉE :

Pour réduire le risque de chocs électriques, cet appareil possède une fiche polarisée (une lame est plus large que l'autre). Par mesure de sécurité, cette fiche ne peut être insérée que d'un seul côté dans une prise de courant. Si la fiche ne s'insère pas complètement dans la prise de courant, inversez-la. Si cela ne fonctionne toujours pas, contactez un électricien qualifié. Ne tentez pas de contourner cette caractéristique de sécurité. Ne modifiez pas la fiche d'aucune façon.

1. **UTILISEZ CET APPAREIL UNIQUEMENT POUR SON UTILISATION PRÉVUE TELLE QUE DÉCRITE DANS CE MANUEL**
2. **N'UTILISEZ QUE DE L'EAU** afin de prolonger la durée de vie du presseur de vêtements 3 en 1; nous vous suggérons d'utiliser de l'eau distillée surtout si vous demeurez dans une région où l'eau du robinet est dure.
3. **N'AJOUTEZ PAS** de produits de nettoyage, du parfum, des huiles ou autres produits chimiques à l'eau utilisée dans cet appareil, car cela pourrait l'endommager ou le rendre inutilisable.
4. L'utilisation de substances autres que celles recommandées par le fabricant annulera automatiquement la garantie.
5. **N'UTILISEZ PAS** à l'extérieur.
6. **NE LAISSEZ PAS** l'appareil sans surveillance lorsqu'il est branché.
7. Débranchez toujours le cordon d'alimentation de la prise de courant lorsqu'il n'est pas utilisé, avant de le remplir et avant d'en faire l'entretien.
8. **NE PERMETTEZ PAS** que cet appareil soit utilisé comme un jouet.
9. **N'INSÉREZ PAS** d'objets dans les ouvertures et ne l'utilisez pas si les ouvertures sont obstruées.
10. **N'UTILISEZ PAS** sur le cuir, le suède, le vinyle, le plastique ou tout autre tissu sensible à la vapeur. Déterminez toujours la solidité de la teinture des tissus avant d'utiliser le presseur de vêtements à vapeur en effectuant un essai, à l'endos, sur une petite section.
11. Cet appareil ainsi que les accessoires deviennent chauds lorsqu'utilisés. Soyez prudent lorsque vous changez les accessoires et suivez les instructions décrites dans le manuel pour les enlever et les changer. Ne changez pas les supports lorsque l'appareil est en marche. Éteignez l'appareil et attendez que l'appareil soit refroidi, puis changez les supports.
12. Le presseur de vêtements à vapeur peut être utilisé en mouvement vertical ou horizontal. **NE DIRIGEZ JAMAIS** la tête à vapeur vers le bas lorsqu'en pause et ne l'inclinez pas vers l'arrière car cela pourrait causer un écoulement de l'eau.
13. Lorsque vous nettoyez le presseur de vêtements à vapeur, débranchez le cordon d'alimentation et nettoyez avec un linge humide ou sec. **NE VERSEZ PAS** d'eau, d'alcool, de benzène ou de diluant pour peinture sur l'appareil.
14. **NE TENTEZ** jamais de presser les vêtements lorsqu'ils sont portés.
15. Pour réduire les risques d'incendie, de chocs électriques ou de blessures :
  - a. Pour éviter les surcharges de circuit, **NE FAITES PAS** fonctionner un autre appareil sur la même prise de courant électrique que votre presseur de vêtements à vapeur.
  - b. **NE PLONGEZ PAS** l'appareil dans l'eau ou autres liquides.
  - c. **NE TIREZ PAS** sur le cordon pour le débrancher de la prise, empoignez plutôt la fiche.
  - d. **N'UTILISEZ PAS** de rallonges électriques ou de prises dont la capacité électrique est inadaptée. Si une rallonge est absolument nécessaire, utilisez une rallonge électrique de 15 ampères. Les rallonges électriques de calibre moindre peuvent surchauffer. La rallonge doit être positionnée de façon à ce qu'elle ne puisse pas être tirée ou qu'elle ne fasse trébucher quelqu'un.
  - e. **N'UTILISEZ PAS** si le cordon, la prise, l'appareil ou toutes autres pièces ont été échappés ou endommagés.



- f. **NE TENTEZ PAS** de démonter ou de réparer l'appareil. Retournez l'appareil à EURO-PRO Operating LLC pour vérification et réparation. Un réassemblage ou une réparation inadéquate peut entraîner un risque de chocs électriques ou de blessures lors de l'utilisation du presseur de vêtements à vapeur.
- g. **NE MANIPULEZ PAS** la fiche ou le presseur de vêtements à vapeur lorsque vous avez les mains mouillées ou si vous êtes pieds nus.
- h. **NE TIREZ PAS** ou ne transportez pas par le cordon d'alimentation, ne fermez pas une porte sur le cordon ou ne le tirez pas sur des extrémités ou des coins tranchants.
- i. **NE LAISSEZ PAS** le cordon d'alimentation toucher des surfaces chaudes.
- j. Débranchez **TOUJOURS** l'appareil de la prise de courant lorsque vous le remplissez ou le videz d'eau et lorsque vous ne l'utilisez pas.
- k. **NE DIRIGEZ** jamais la vapeur vers les personnes, les animaux ou les plantes. La vapeur est très chaude et peut causer des brûlures. Des brûlures peuvent survenir si vous touchez des pièces métalliques chaudes, la vapeur, les bonnets à vapeur ou les supports.
- l. **N'UTILISEZ PAS** l'appareil si vous êtes sous l'effet de drogues, d'alcool ou de médicaments.
- m. **N'UTILISEZ PAS** l'appareil en présence d'explosifs et/ou de vapeurs inflammables.
- n. Entrez l'appareil à l'intérieur dans un endroit sec et hors de la portée des enfants.
- o. Veuillez garder votre zone de travail éclairée.
- p. Laissez l'appareil refroidir complètement avant de le ranger.
- q. Gardez hors de la portée des enfants.
- r. Des brûlures peuvent survenir si vous touchez des pièces métalliques chaudes, l'eau chaude ou la vapeur. Soyez prudent lorsque vous inversez le presseur à vapeur; de l'eau chaude pourrait être présente dans le réservoir.

## CONSERVEZ CES INSTRUCTIONS

Ce manuel couvre les numéros de modèles:  
GS300 53  
GS300C 53

Euro-Pro et Shark sont des marques déposées de  
Euro-Pro Operating LLC

|   |    |
|---|----|
| Guide de démarrage rapide                           | 14 |
| Assemblage  | 16 |
| Utilisation de votre presseur de vêtements à vapeur | 19 |
| Entretien   | 20 |
| Guide de dépannage                                  | 20 |
| Garantie et enregistrement                          | 21 |

Merci d'avoir  
fait l'achat du  
presseur de  
vêtements  
3 en 1 de  
Shark®.

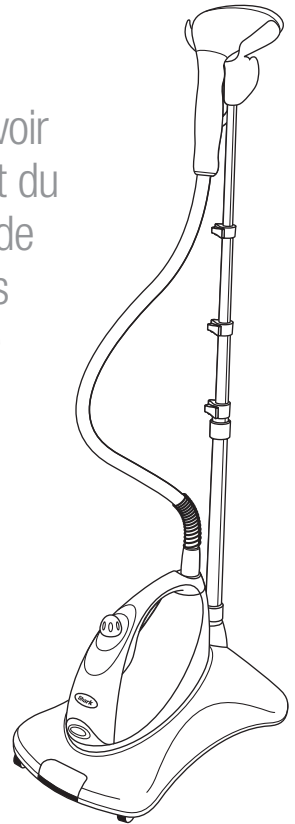

### SPÉCIFICATIONS TECHNIQUES

Voltage : 120V, 60Hz.  
Puissance : 1200 watts  
Capacité d'eau : 1 150 ml (38,5 oz.)

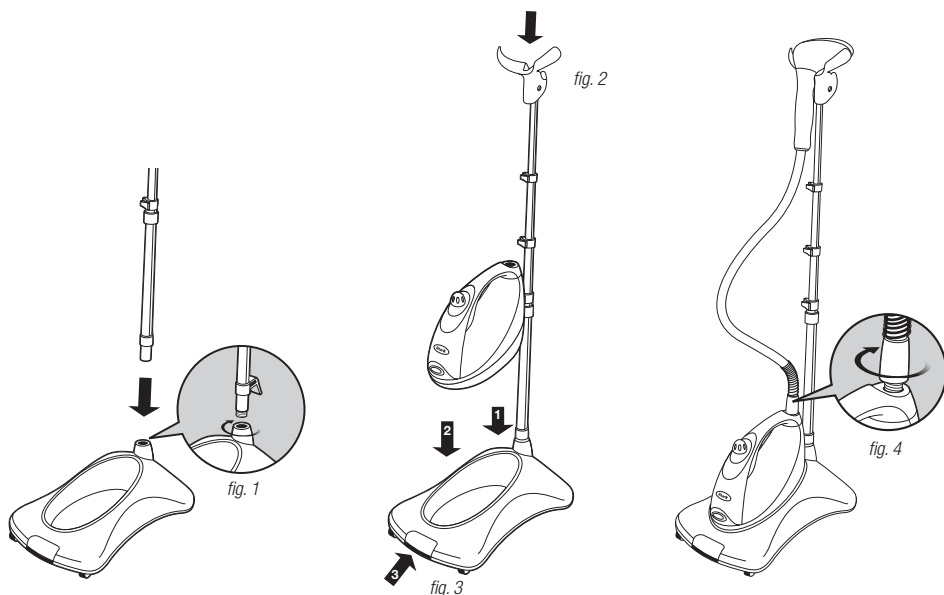

## ASSEMBLAGE

- 1 Installez la base au sol et insérez-y le poteau télescopique; alignez les fentes du tube avec les flèches de la base. Tournez les connecteurs du poteau dans le sens des aiguilles d'une montre pour sécuriser. (fig. 1)
  - 2 Fixez la bride de fixation de la buse à vapeur au poteau télescopique. Le crochet pour vêtements devrait être éloigné de l'avant de la base. (fig. 2)
  - 3 Tirez le bouton de dégagement (3) situé sur la base vers vous. (2) Tout en maintenant l'appareil légèrement en angle, alignez la fente à l'avant de l'appareil avec la nervure de la base et insérez-la dans la base. (1) Maintenant, poussez pour engager le loquet. Puis, poussez sur le bouton de dégagement pour le verrouiller en place. (fig. 3)
  - 4 Alignez l'encoche à l'intérieur du connecteur du tuyau à l'appareil à vapeur et tournez le connecteur dans le sens des aiguilles d'une montre. Suspendez la buse à vapeur sur la bride de fixation de la buse. (fig. 4)
- ⚠ REMARQUE :** le tuyau demeurera rigide jusqu'à ce qu'il ait été chauffé.
- 5 Réglez le poteau télescopique à la hauteur désirée .

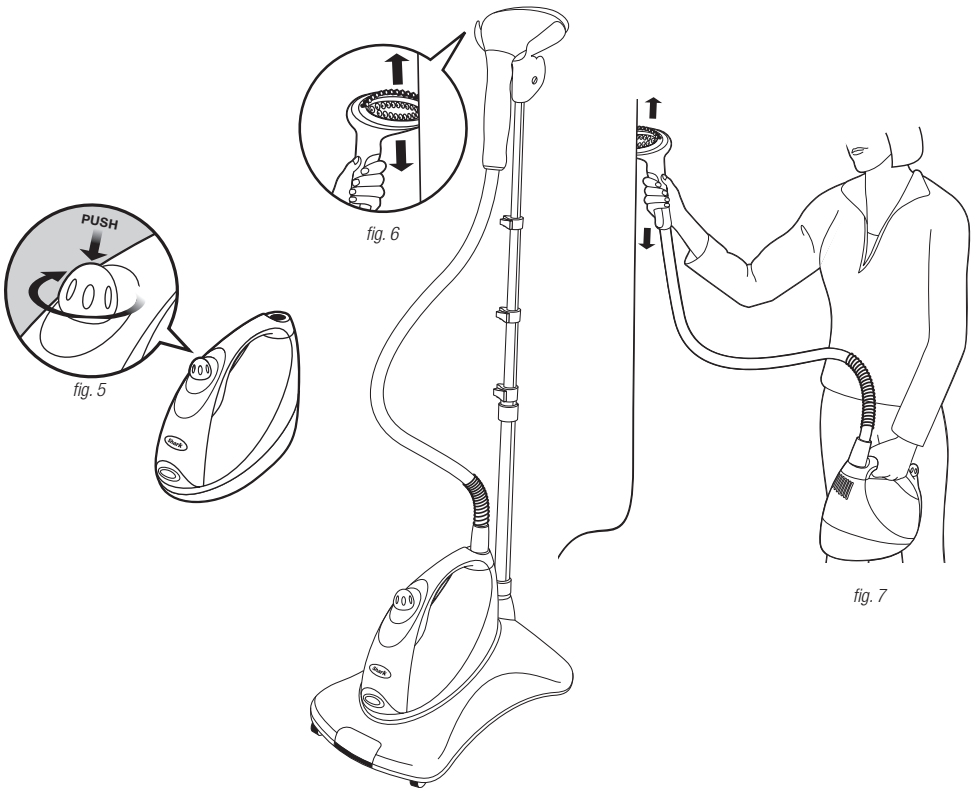

## REPLISSAGE DU RÉSERVOIR D'EAU

- 1 Vérifiez que la lave de encendido esté en APAGADO «0» luego desenchufe la unidad del tomacorriente.
- 2 Assurez-vous que l'interrupteur est à arrêt (off) « 0 » puis débranchez l'appareil de la prise de courant. (fig. 5)
- 3 Remettez le bouchon sur le réservoir de remplissage. Poussez le bouchon et tournez-le dans le sens des aiguilles d'une montre pour vous assurer que les flèches soient alignées.

## UTILISATION DU PRESSEUR À VAPEUR

### Utilisation verticale

- 1 Assurez-vous que le bonnet à vapeur soit en place pour tout usage.
- 2 Accrochez le vêtement au crochet et débutez le pressage par un mouvement de haut en bas. (fig. 6)

### Utilisation libre

- 1 Enlevez l'appareil à vapeur de la base, tirez le bouton de dégagement vers vous et soulevez l'appareil.
- 2 D'une main, maintenez l'appareil à vapeur au niveau de la taille ou placez-le sur une table. (fig. 7)
- 3 Pressez le vêtement par un mouvement de haut en bas.

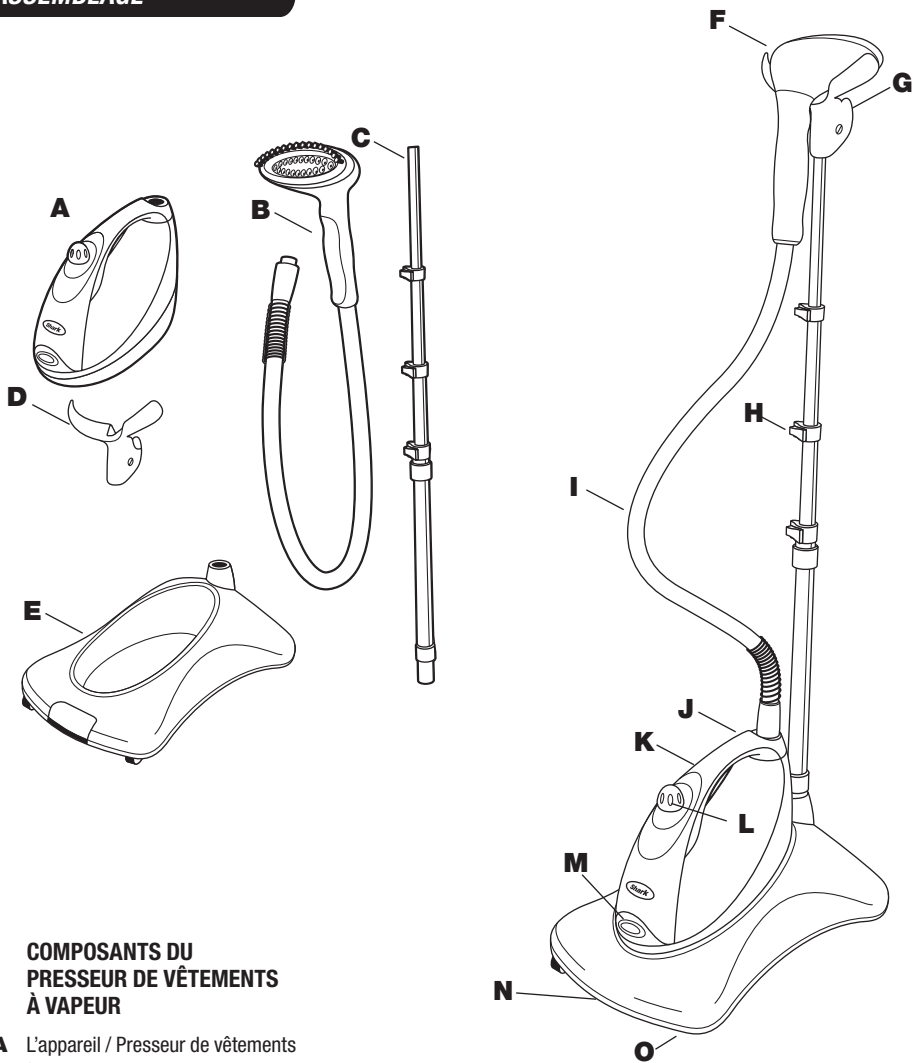

**COMPOSANTS DU PRESSEUR DE VÊTEMENTS À VAPEUR**

- A** L'appareil / Presseur de vêtements à vapeur
- B** Tuyau pour vapeur/buse à vapeur avec bonnet à vapeur et support de la brosse à poils assemblés (le bonnet et le support sont amovibles)
- C** Poteau télescopique pour vêtements
- D** Bride de fixation pour la buse à vapeur avec crochet pour vêtements
- E** Base de l'appareil

**CARACTÉRISTIQUES DE VOTRE PRESSEUR DE VÊTEMENTS À VAPEUR**

- F** Buse à vapeur
- G** Crochet pour vêtements
- H** Pincés ajustables pour le poteau télescopique pour vêtements
- I** Tuyau à vapeur recouvert de tissu
- J** Raccord pour tuyau
- K** Poignée de transport
- L** Bouchon pour le réservoir d'eau
- M** Interrupteur
- N** Bouton de dégagement de la base
- O** Roues



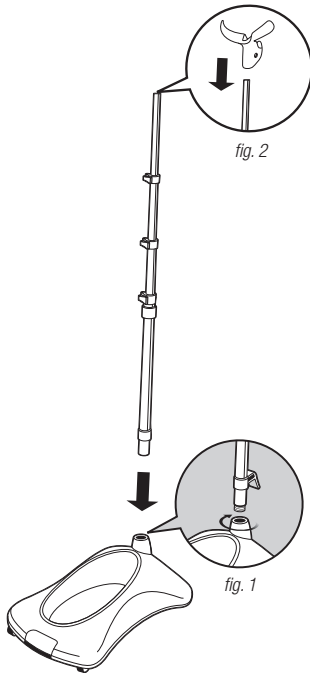

## ASSEMBLAGE

- 1 Enlevez le matériel d'emballage de l'appareil. Ne branchez pas et ne mettez l'appareil en marche avant d'avoir complété l'assemblage.
- 2 Installez la base au sol et insérez-y le poteau télescopique; alignez les fentes du poteau avec les flèches de la base. Tournez les connecteurs du poteau dans le sens des aiguilles d'une montre pour sécuriser. (fig. 1)
- 3 Fixez la bride de fixation de la buse à vapeur au haut du poteau télescopique et appuyez légèrement sur la bride de fixation. Le crochet pour vêtements devrait être éloigné de l'avant de la base. (fig. 2)

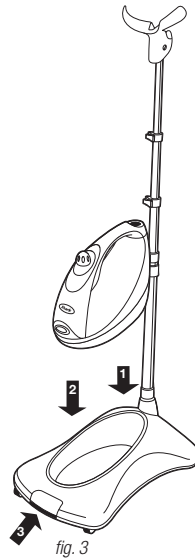

- 4 Tirez le bouton de dégagement (3) situé sur la base vers vous. (2) Tout en maintenant l'appareil légèrement en angle, alignez la fente à l'avant de l'appareil avec la nervure de la base et insérez-la dans la base. (1) Maintenant, poussez pour engager le loquet. Puis, poussez sur le bouton de dégagement pour le verrouiller en place. (fig. 3)
- 5 Alignez l'encoche à l'intérieur du connecteur du tuyau à l'appareil à vapeur et tournez le connecteur dans le sens des aiguilles d'une montre pour sécuriser le tuyau à l'appareil. (fig. 4)

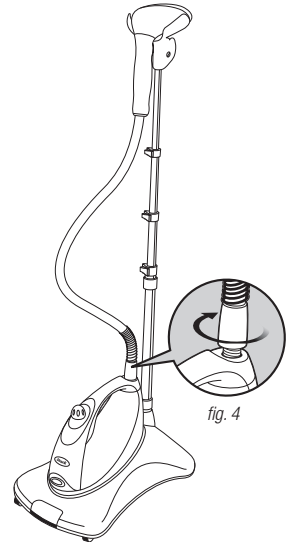

- ! REMARQUE :** le tuyau demeurera rigide jusqu'à ce qu'il ait été chauffé.
- 6 Suspendez la buse à vapeur sur la bride de fixation de la buse.
  - 7 Réglez le poteau télescopique à la hauteur désirée en déverrouillant les trois loquets un par un. Allongez le poteau à la hauteur appropriée, puis verrouillez les loquets en place.

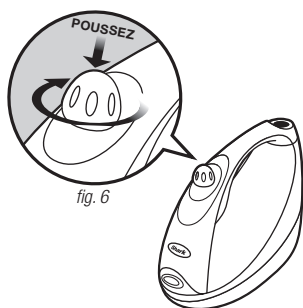

fig. 6

### REMPLEISSAGE DU RÉSERVOIR D'EAU

- 1 Assurez-vous que l'interrupteur est à arrêt (off) « 0 » puis débranchez l'appareil de la prise de courant.
- 2 Dévissez le bouchon du réservoir, le bouchon est attaché au réservoir d'eau et ne peut être enlevé entièrement. (fig. 6)
- 3 En utilisant une tasse, remplir le réservoir d'eau jusqu'à la ligne « max ».

- 4 Remettez le bouchon sur le réservoir de remplissage. Poussez le bouchon et tournez-le dans le sens des aiguilles d'une montre pour le verrouiller; assurez-vous que les flèches soient alignées.

**! IMPORTANT :** le bouchon doit être verrouillé en place solidement afin de permettre un bon débit d'eau. Lorsque l'appareil est en marche et si le bouchon n'est pas correctement installé, aucune vapeur ne sera émise.

**! MISE EN GARDE :** ne remplissez pas le réservoir d'eau lorsque l'appareil est branché à une prise de courant.

**! MISE EN GARDE :** la vapeur est chaude! Assurez-vous de ne pas toucher à la buse à vapeur lorsque l'appareil est en marche ou qu'il a été utilisé.

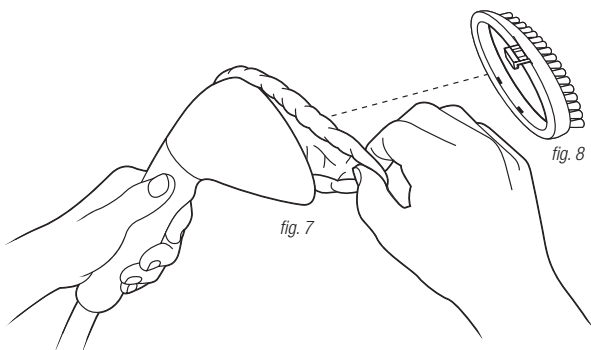

fig. 7

fig. 8

### BONNET À VAPEUR

- 1 Le bonnet à vapeur protège les tissus de traces d'eau et filtre les impuretés de l'eau du robinet. Fixez le côté gauche du bonnet au-dessus de la buse, étirez-le jusqu'à l'autre côté et sécurisez-le en place. (fig. 7)

- 2 Pour enlever le bonnet, tirez la languette mauve qui se trouve sur le rebord du bonnet et retirez-la.

**! IMPORTANT :** le bonnet devrait être en place en tout temps.

**! MISE EN GARDE :** le bonnet ne devrait jamais être enlevé durant l'utilisation ou lorsque l'appareil est chaud.

### SUPPORT POUR BROSSÉ À POILS

- 1 Le support de la brosse à poils procure une pénétration profonde de la vapeur pour les tissus lourds (denim, toile, coton, etc.); il doit être installé par dessus le bonnet à vapeur.

- 2 Les poils du support devraient être par dessus la buse pour la vapeur. Installez les deux onglets qui se trouvent au bas du support à la buse, puis verrouillez en place en utilisant les onglets supérieurs. (fig. 8)

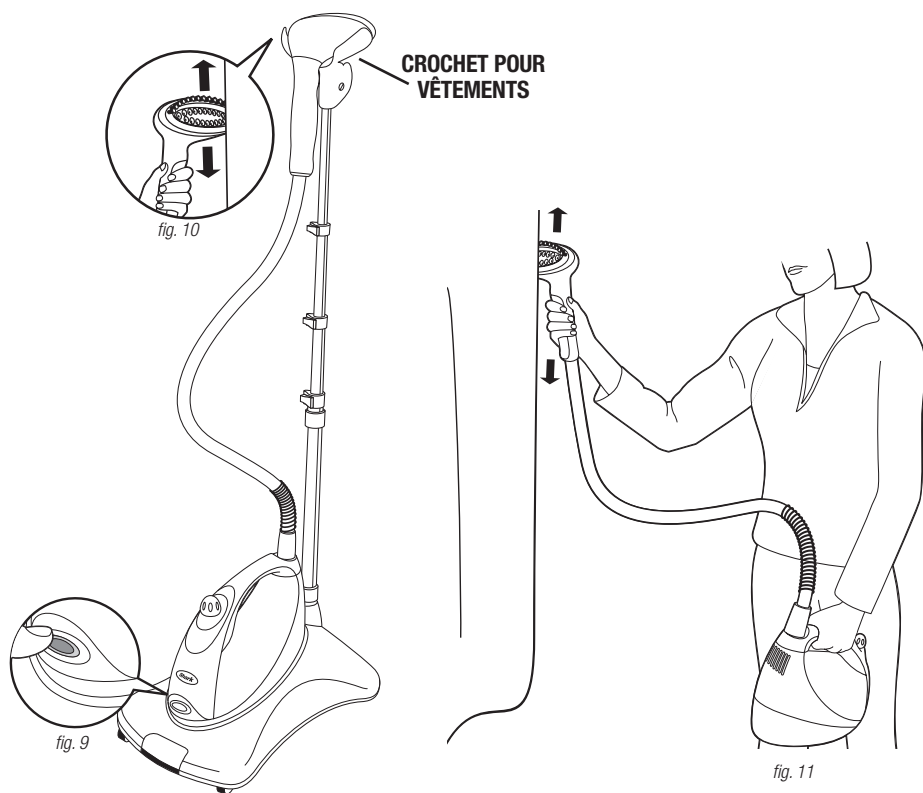

### PRESSAGE À LA VERTICALE

- 1 Branchez l'appareil et tournez le commutateur de marche/arrêt à la position « I », un voyant lumineux DEL bleu s'allumera. (fig. 9)
- 2 De la vapeur se produira au bout d'une (1) minute.
- 3 Suspendez votre vêtement au crochet. Débutez le pressage de votre vêtement par un mouvement de haut en bas, tout en appuyant la buse de la vapeur sur le tissu. (fig. 10)

**⚠ MISE EN GARDE :** le tuyau à vapeur et le ressort de métal peuvent devenir très chauds pendant l'utilisation. Ne tenez jamais le tuyau lorsque l'appareil est en marche. Lorsque vous pressez des vêtements, tenez-le toujours par la buse.

### UTILISATION LIBRE/DESSUS DE TABLE

- 1 Utilisez le presseur en utilisation libre ou sur le dessus d'une table pour rafraîchir les tissus partout dans la maison.
- ⚠ MISE EN GARDE :** n'utilisez pas sur le cuir, le suède ou sur les tissus simili cuir.
- 2 Enlevez l'appareil à vapeur de la base en tirant le bouton de dégagement vers vous (voir la section assemblage à la page 16 pour plus de détails).
- 3 Branchez le presseur à vapeur dans une prise de courant et mettez-le en marche.
- 4 D'une main, maintenez l'appareil à vapeur au niveau de la taille ou placez-le sur une table. (fig. 11)

- 5 Débutez le pressage du tissu, du vêtement ou du meuble par un mouvement de haut en bas tout en appuyant la buse de la vapeur sur le tissu.

**⚠ IMPORTANT :** assurez-vous de maintenir le réservoir d'eau au niveau du sol. Le tuyau à vapeur devrait être pleinement allongé pour obtenir un meilleur résultat de pressage et pour prévenir des gargouillements.

**⚠ MISE EN GARDE :** le tuyau à vapeur et le ressort de métal deviennent très chauds pendant l'utilisation.

**ENTRETIEN ET RANGEMENT**

- 1** Mettez le presseur à arrêt « 0 » et débranchez-le de la prise de courant.  
Laissez l'appareil refroidir pendant 30 minutes puis videz l'eau du réservoir.
- 2** Suspendez la buse à vapeur à la bride de fixation.
- 3** Repliez le poteau télescopique en position compacte. Essayez l'extérieur de votre presseur avec un linge humide et asséchez.
- 4** Rangez l'appareil à l'intérieur, dans un endroit frais et sec.
- 5** Nous vous recommandons de retirer le boyau de l'appareil et de retourner le réservoir d'eau à l'envers au-dessus de l'évier pour vidanger tout excédent d'eau au moins une fois par semaine. Ceci prolongera la vie de votre défroisseur pour vêtement.

**GUIDE DE DÉPANNAGE ET PIÈCES DE REMPLACEMENT****PROBLÈMES****SOLUTIONS SUGGÉRÉES****Il n'y a pas de vapeur.**

- 1** Assurez-vous que l'appareil est branchée et en marche.
- 2** Le réservoir d'eau pourrait être vide, ajoutez de l'eau.
- 3** Le bouchon du réservoir d'eau n'est pas poussé complètement, poussez-le et tournez-le dans le sens des aiguilles d'une montre pour le sécuriser solidement tout en vous assurant que les flèches soient alignées.

**La buse laisse de l'eau sur les vêtements.**

- 1** Assurez-vous que le bonnet à vapeur soit en place sur la buse.
- 2** Le bonnet à vapeur pourrait être trop mouillé, retirez le bonnet et laissez-le sécher avant de le réutiliser.
- 3** Le tuyau à vapeur est courbé, redressez-le pour éliminer l'accumulation de condensation.

**Gargouillements/débit de vapeur irrégulier.**

- 1** Le tuyau est peut-être plié causant de la condensation ou empêche la vapeur de s'échapper. Redressez le tuyau pour éliminer l'accumulation de condensation.
- 2** Lorsqu'en utilisation libre, l'appareil doit être à niveau avec le sol et le tuyau allongé pour obtenir une vapeur continue.

**L'appareil ne se met pas en marche.**

- 1** Assurez-vous que l'appareil est branchée et à la position « I ».

**PIÈCES DE REMPLACEMENT**

- A** 100SDL Support pour brosse à poils  
**B** XPD300 Bonnet à vapeur

Pour commander les pièces de remplacement ci-dessus, veuillez visiter notre site Web [www.sharkclean.com](http://www.sharkclean.com) ou nous contacter au 1-800-798-7395.

## GARANTIE LIMITÉE DE UN (1) AN EURO-PRO

**EURO-PRO Operating LLC** garantit ce produit contre les défauts de pièces et de main-d'œuvre pour une période d'un (1) an à compter de la date d'achat originale lorsqu'il est utilisé dans le cadre d'un usage normal domestique, sujet aux conditions, exclusions et exceptions suivantes.

Si votre appareil cesse de fonctionner correctement alors qu'il est utilisé dans des conditions normales d'usage domestique durant la période de garantie, retournez-le, avec les accessoires, port payé à :

- **É.-U. : EURO-PRO Operating LLC**  
Pour le service à la clientèle, veuillez contacter le 1-800-798-7398 ou visitez [www.sharkclean.com](http://www.sharkclean.com)
- **Canada : EURO-PRO Operating LLC**  
4400 Bois Franc, St. Laurent, Québec H4S 1A7

S'il s'avérait que l'appareil présente une défectuosité matérielle ou de fabrication, EURO-PRO Operating LLC le réparera ou le remplacera sans frais. Une preuve d'achat datée ainsi qu'un montant de 19,95 \$ pour les frais d'expédition de retour et de manutention doivent être inclus.\*

Les accessoires d'usage courant incluant, mais sans s'y limiter, les filtres, les brosses et les pièces électriques qui nécessitent habituellement un remplacement sont spécifiquement exclus de la garantie.

La responsabilité d'EURO-PRO Operating LLC est limitée au coût de réparation ou de remplacement de l'appareil, à sa seule discrétion. Cette garantie ne couvre pas l'usure normale des pièces et ne s'applique pas aux appareils ayant été altérés ou utilisés à des fins commerciales. Cette garantie limitée ne couvre pas les dommages causés par une mauvaise utilisation, l'abus, la négligence lors de la manipulation, un emballage inadéquat ou la mauvaise manipulation en transit. Cette garantie ne couvre pas les dommages ou défauts causés par ou résultants du transport, des réparations, de l'entretien ou de l'altération du produit ou à ses pièces, effectués par un technicien non autorisé d'EURO-PRO Operating LLC.

Cette garantie limitée s'applique à l'acheteur original de l'appareil et exclut toutes les autres garanties juridiques, implicites et/ou conventionnelles. La responsabilité d'EURO-PRO Operating LLC, s'il y en a une, se limite aux obligations spécifiques exprimées sous cette garantie limitée. En aucun cas EURO-PRO Operating LLC ne peut être tenu responsable d'incidents ou de dommages indirects de toute nature que ce soit. Certains états ou provinces n'autorisent pas l'exclusion ou la limitation de dommages circonstanciels ou conséquents, dans ce cas, cette disposition ne s'appliquerait pas.

Cette garantie vous confère des droits juridiques spécifiques, et d'autres droits légaux vous sont peut-être disponibles, variant d'un état à l'autre et d'une province à l'autre.

**\*IMPORTANT : emballez soigneusement l'appareil pour éviter tout dommage lors du transport. Assurez-vous que la preuve d'achat soit incluse et qu'une étiquette indiquant votre nom, adresse complète et numéro de téléphone, ainsi qu'une note avec les renseignements sur l'achat, le numéro de modèle et le problème, soient attachées à l'appareil. Nous vous recommandons d'assurer votre colis (puisque les dommages lors du transport ne sont pas couverts par la garantie). Indiquez sur l'extérieur de votre colis « ATTENTION SERVICE À LA CLIENTÈLE ». Nous travaillons sans relâche afin d'améliorer nos produits et, de ce fait, les spécifications décrites dans ce guide sont sujettes à des changements sans préavis.**

## ENREGISTREMENT DE L'APPAREIL

Veuillez consulter le site [www.sharkclean.com](http://www.sharkclean.com) ou appeler le **1-800-798-7398** pour enregistrer votre produit Shark® dans les dix (10) jours suivant l'achat. Vous devrez fournir le nom du magasin, la date d'achat, le numéro de modèle ainsi que votre nom et adresse.

L'enregistrement nous permettra de vous contacter en cas d'avis sur la sécurité du produit. En retournant cette carte, vous reconnaissez avoir lu et compris les instructions d'utilisation et les conseils de sécurité énoncés dans ce manuel.





# Shark®

Copyright © 2013 Euro-Pro Operating LLC

**USA:** Newton, MA 02459

**CANADA:** Ville St-Laurent, QC H4S 1A7

1-800-798-7398

**[www.sharkclean.com](http://www.sharkclean.com)**

Euro-Pro and Shark are trademarks of Euro-Pro Operating LLC.  
Euro-Pro et Shark sont des marques déposées de Euro-Pro Operating LLC

Printed in China / Imprimé en Chine

Illustrations may differ from actual product.  
Les illustrations peuvent différer du produit réel.

GS300series\_53\_EF\_130611.2