

## RECESSED LED TROFFER INSTALLATION INSTRUCTIONS



**2' x 2' TROFFER**



**2' x 4' TROFFER**



**1' x 4' TROFFER**

# 2' x 2', 1' x 4' AND 2' x 4' RECESSED LED TROFFER INSTALLATION INSTRUCTIONS

## INTENDED USE

The Sharp recessed LED troffer is intended for retail, hospitality, education and other commercial applications.

## CAUTION - SAFETY STATEMENTS

- Warning - Do not handle energized luminaires. Always turn off power before installing, removing, or inspecting.
- Qualified licensed professionals should perform all installation work. Installation must be completed in strict conformance with local building and electrical codes.
- Do not dis-assemble the luminaire.
- Do not remove or attempt to operate without lens cover over LED.
- Warning - Do not expose wiring to edges of metal to prevent damage.
- Warning - For removal of luminaire, turn off power. Allow luminaire to cool before handling. Reverse process of installation for removal.

## INSTALLATION

1. Unpack the product and remove all packing material.
2. Turn off power.
3. Orient luminaire, securely seat in T-bar ceiling grid. See Figure A.

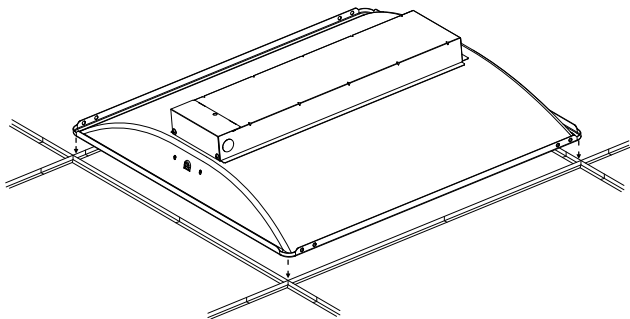

FIGURE A

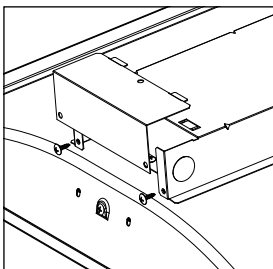

FIGURE B

4. Remove and retain 2 screws on the cover plate as shown in Figure B. Remove knockouts on the side. Install code approved fittings to holes for wire protection.

5. The AC connection will be connected through one dedicated ½ inch conduit entry. Dimmer controls must be connected through a separate knockout. Use local code approved twist on wire connectors. See Figure C.

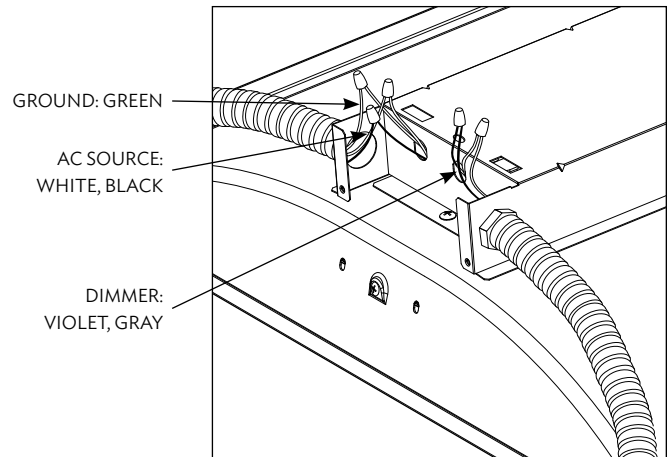

FIGURE C

6. Connections shall follow the wiring diagram as show in Figure D.

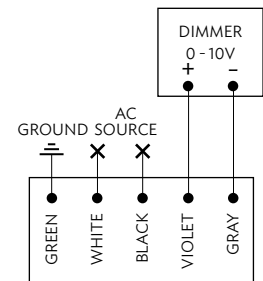

FIGURE D

7. Carefully tuck the wires back into the enclosure and attach the cover plate as shown in Figure E.

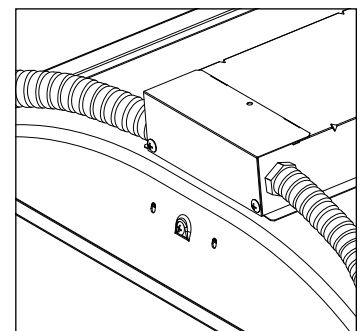

FIGURE E

**DANGER - RISK OF SHOCK  
DISCONNECT POWER BEFORE INSTALLATION**

# SHARP ELECTRONICS CORPORATION

## LED LUMINAIRE 5-YEAR LIMITED WARRANTY

Sharp Electronics Corporation warrants to the first consumer purchaser (the “Purchaser”) that this Sharp brand LED Luminaire (the “Product”), when shipped in its original container, will be free from defects in materials and workmanship, and agrees that it will, at its option, either repair or provide the Purchaser a replacement of the defective product or part thereof that is a new or remanufactured equivalent at no charge to the Purchaser for parts or labor for the period set forth below.

**Warranty Period for this Product:**

The warranty period for material defects and workmanship is 5 years from date of original purchase from Sharp or its authorized reseller.

**Terms and Conditions:**

The warranty will apply only when the Product is used with products or lighting systems which are installed, operated, or maintained in accordance with each of the following:

- The National Electric Code (NEC)
- The Standards for Safety of the Underwriters Laboratories, Inc. (ETL Listed)
- The Standards of the American National Standards Institute (ANSI), and
- The specifications supplied by Sharp for the Installation, operation and maintenance of the Product.

This warranty will be void in the event the Product is (i) improperly installed, (ii) damaged, (iii) defaced, or (iv) subjected to neglect, accidental breakage or misuse, including but not limited to, failing to operate Product in accordance with Sharp specifications. Sharp reserves the right to examine all failed Products and in its sole discretion to determine whether any Products are covered under the terms of this Limited Warranty.

This Limited Warranty does not include any Purchaser’s material and labor costs required to remove, replace or ship the Product.

**Limitation of Liability:**

The warranties described herein shall be the sole and exclusive warranties granted by Sharp and shall be the sole and exclusive remedy available to the Purchaser. Correction of defects, in the manner and for the period of time described herein, shall constitute complete fulfillment of all liabilities and responsibilities of Sharp to the Purchaser with respect to the Product and shall constitute full satisfaction of all claims, whether based on contract, negligence, strict liability or otherwise. In no event shall Sharp be liable, or in any way responsible, for any damages or defects in the Product which were caused by repairs or attempted repairs performed by anyone other than an authorized servicer. Nor shall Sharp be liable or in any way responsible for any incidental or consequential economic, property or special damage. Some states do not allow the exclusion of incidental or consequential damages, so the above exclusion may not apply to you.

If any provision of this Limited Warranty, or part thereof, is held or deemed to be invalid, void or unenforceable, such holding shall not affect the validity and enforceability of the remainder of the Limited Warranty, and such other parts, provisions or clauses of the Limited Warranty shall be deemed to be severable.

For U.S.	For Canada
<p>THIS LIMITED WARRANTY IS VALID ONLY IN THE FIFTY (50) UNITED STATES, THE DISTRICT OF COLUMBIA AND PUERTO RICO.</p> <p><b>Disputes:</b> Any claim or dispute regarding these warranties shall be governed by and construed in accordance with the laws of the State of New Jersey (US).</p> <p><b>Questions:</b> Please contact your local Sharp representative or Sharp Customer Service at 1-877-312-LED1 (1-877-312-5331).</p> <p><b>Where to Obtain Service:</b> Warranty service is available at a Sharp Authorized Dealer located in the United States. To find the location of the nearest Sharp Authorized Dealer, call Sharp toll free at 1-877-312-5331, e-mail Sharp at LEDsupport@sharpusa.com or visit online at www.sharpledlighting.com</p> <p><b>How to Obtain Service:</b> Call Sharp toll free at 1-877-312-5331 to obtain a Return Authorization Number and shipping instructions. After obtaining a Return Authorization Number, ship prepaid or carry in your Product to a Sharp Authorized Dealer. If you ship the Product, be sure it is insured and packaged securely.</p> <p><b>Proof of Purchase</b> will be required.</p>	<p>THIS LIMITED WARRANTY IS VALID ONLY IN CANADA.</p> <p><b>Disputes:</b> This Product warranty, and any disputes in relation thereto, is to be exclusively governed by and construed under the laws of the Province of Ontario.</p> <p><b>Questions:</b> Please contact your local Sharp representative or Sharp Customer Service at 1-877-312-5331.</p> <p><b>Where to Obtain Service:</b> Warranty service is available at a Sharp Authorized Dealer located in the Canada. To find the location of the nearest Sharp Authorized Dealer, call Sharp toll free at 1-877-312-5331.</p> <p><b>How to Obtain Service:</b> Call Sharp toll free at 1-877-312-5331 to obtain a Return Authorization Number and shipping instructions. After obtaining a Return Authorization Number, ship prepaid or carry in your Product to a Sharp Authorized Dealer. If you ship the Product, be sure it is insured and packaged securely.</p> <p><b>Proof of Purchase</b> will be required.</p>

This device complies with Part 15 of the FCC rules. Operation is subject to the following two conditions: (1) this device may not cause harmful interference, and (2) this device must accept any interference received, including interference that may cause undesired operation.

# INSTRUCCIONES DE INSTALACIÓN DE LUMINARIA LED EMPOTRADA DE 2' x 2', 1' x 4' Y 2' x 4'

## USO DESTINADO

La luminaria LED empotrada de Sharp está diseñada para comercios, hostelería, escuelas y para otras aplicaciones comerciales.

## PRECAUCIÓN - DECLARACIONES DE SEGURIDAD

- Advertencia - No manipule luminarias energizadas. Siempre apague la energía antes de instalar, retirar o inspeccionar.
- Todo trabajo de instalación deberá ser realizado por profesionales calificados y autorizados. La instalación debe ser completada en estricto cumplimiento con los códigos locales de construcción y eléctricos.
- No desmonte la luminaria.
- No retire o intente operar sin la cubierta del lente sobre el LED.
- Advertencia: No exponga el cableado a los bordes del metal para prevenir daños.
- Advertencia - Para retirar la luminaria, desconecte la energía. Permita que la luminaria se enfríe antes de manipular. Invierta el proceso de instalación para retirarlo.

## INSTALACIÓN

1. Desempaque el producto y retire todo el material de embalaje.
2. Desconecte la energía.
3. Oriente la luminaria, ajuste de forma segura en la barra T en la rejilla del techo. Vea la Figura A.



FIGURA A



FIGURA B

4. Retire y retenga los 2 tornillos de la placa de la cubierta como se muestra en la Figura B. Retire las cubiertas del lado. Instale las conexiones aprobadas por el código en los orificios para la protección del cable.

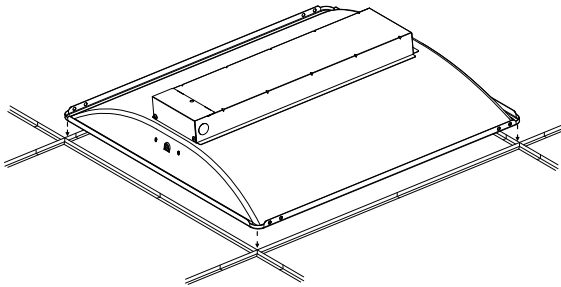
5. La conexión de CA se conectará a través de una entrada asignada de conducto de 1/2 pulgada. Los controles de regulador de intensidad de luz deben estar conectados a través de una cubierta separada. Utilice tuercas para cables aprobadas por el código local. Vea la Figura C.

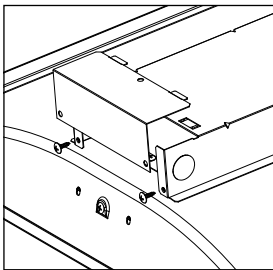

FIGURA C

6. Las conexiones deberán seguir el diagrama de cableado como se muestra en la Figura D.

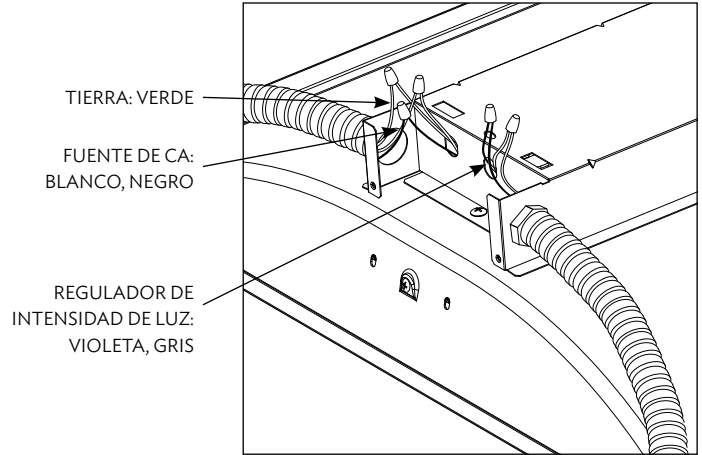

FIGURA D

7. Meta con cuidado los cables en la caja y fije la placa de la cubierta como se muestra en la Figura E.

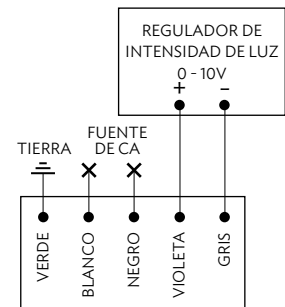

FIGURA E

**PELIGRO - RIESGO DE DESCARGA ELÉCTRICA  
DESCONECTE LA ENERGÍA ANTES DE LA INSTALACIÓN**

# SHARP ELECTRONICS CORPORATION

## GARANTÍA LIMITADA DE 5 AÑOS DE LUMINARIA LED

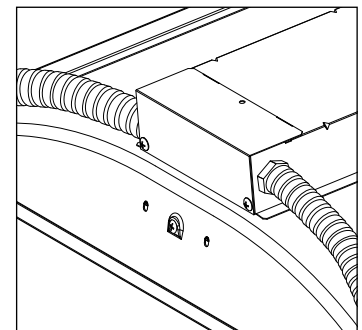
Sharp Electronics Corporation garantiza al primer consumidor final (el “Comprador”) que esta luminaria LED Sharp (el “Producto”), no tendrá ninguna falla de mano de obra ni materiales cuando haya sido despachada en su empaque original, y acepta, a su elección, reparar o proporcionar al Comprador un reemplazo del Producto o componente defectuoso que sea un equivalente nuevo o remanufacturado sin cargo para el comprador por partes o mano de obra para el período establecido a continuación.

**Período de garantía para este producto:**

El período de garantía para fallas de material y mano de obra es de 5 años desde la fecha de compra original de Sharp o de su concesionario autorizado.

**Términos y Condiciones:**

La garantía se aplicará solo cuando el producto se use con productos o sistemas de iluminación que sean instalados, operados o mantenidos de acuerdo con cada uno de los siguientes:

- El Código Eléctrico Nacional de los Estados Unidos (NEC)
- Normas de seguridad de Underwriters Laboratories, Inc. (Clasificado por ETL)
- Normas del American National Standards Institute (ANSI), y
- Las especificaciones suministradas por Sharp para la instalación, operación y mantenimiento del producto.

Esta garantía será nula si el producto es (I) instalado incorrectamente, (II) dañado, (III) desfigurado, o (IV) sometido a negligencia, rotura accidental o mal uso, incluyendo pero no limitado a: falla de operar el producto de acuerdo con las especificaciones de Sharp. Sharp se reserva el derecho de examinar todos los productos fallados y a su sola discreción determinar si cualquier producto está cubierto bajo los términos de esta garantía limitada.

Esta garantía limitada no incluye ninguna cobertura para ningún costo de material del comprador o mano de obra necesaria para retirar, reinstalar o enviar el producto.

**Limitación de responsabilidad:**

Las garantías descritas en este documento serán las garantías únicas y exclusivas otorgadas por Sharp y serán las únicas y exclusivas soluciones disponibles para el comprador. La reparación de fallas, en la manera y período de tiempo descrito en este documento, constituirá todas las obligaciones y responsabilidades de Sharp con el comprador respecto al producto y deben constituir la satisfacción total de todos los reclamos, ya sea por contrato, negligencia, obligación estricta u otros. En ningún caso Sharp tendrá la obligación, o responsabilidad, por cualquier daño o falla en el producto causado por reparaciones o intento de reparaciones realizados por personas ajenas al personal de servicio de reparación autorizado. Sharp tampoco tendrá la obligación ni la responsabilidad por ningún daño incidental o resultante económico, a la propiedad o daños especiales. Algunos estados no aceptan la exclusión de daños accidentales o resultantes por lo que esta exclusión puede no aplicarse a su caso particular.

Si cualquier estipulación de esta garantía limitada, o parte de ella, es suspendida o considerada inválida, nula o inaplicable, dicha suspensión no afectará la validez y aplicabilidad del resto de la garantía limitada, y dichas otras partes, estipulaciones o cláusulas de la garantía limitada serán consideradas como divisibles.

Para EE.UU.	Para Canadá
<p>ESTA GARANTÍA LIMITADA ES VÁLIDA SÓLO EN LOS CINCUENTA (50) ESTADOS UNIDOS, EL DISTRITO DE COLUMBIA Y PUERTO RICO.</p> <p><b>Diferencias:</b> Cualquier reclamo o disputa sobre estas garantías será regido por las leyes del estado de Nueva Jersey (US).</p> <p><b>¿Preguntas?</b> Contacte con su representante local de Sharp o al centro de servicio al cliente de Sharp al 1-877-312-LED1 (1-877-312-5331)</p> <p><b>Dónde obtener el servicio:</b> El servicio de garantía está disponible en un distribuidor autorizado de Sharp ubicado en los Estados Unidos. Para encontrar el distribuidor autorizado de Sharp más cercano, llame a la línea gratuita de Sharp: 1-877-312-5331, envíe un correo electrónico a Sharp: LEDsupport@sharppusa.com o visite en línea en <a href="http://www.sharpledlighting.com">www.sharpledlighting.com</a></p> <p><b>Cómo obtener el servicio:</b> Llame a la línea gratuita de Sharp: 1-877-312-5331 para obtener un número de autorización de devolución e instrucciones de envío. Después de obtener un número de autorización de devolución, envíe el producto con porte pagado o llévelo a un distribuidor autorizado. Si va a enviar el producto, asegúrese de que cuente con seguro y que sea embalado de forma segura.  Será necesaria <b>una prueba de compra.</b></p>	<p>ESTA GARANTÍA LIMITADA ES VÁLIDA SÓLO EN CANADÁ.</p> <p><b>Diferencias:</b> Esta garantía de producto, y cualquier disputa en relación al mismo, debe ser exclusivamente regida e interpretada según las leyes de la Provincia de Ontario.</p> <p><b>¿Preguntas?</b> Por favor contacte a su representante local de Sharp o al Centro de servicio al cliente de Sharp al 1-877-312-5331.</p> <p><b>Dónde obtener el servicio:</b> El servicio de garantía está disponible en un distribuidor autorizado de Sharp ubicado en Canadá. Para encontrar el distribuidor autorizado Sharp más cercano, llame a la línea gratuita de Sharp: 1-877-312-5331.</p> <p><b>Cómo obtener el servicio:</b> Llame a la línea gratuita de Sharp: 1-877-312-5331 para obtener un número de autorización de devolución e instrucciones de envío. Después de obtener un número de autorización de devolución, envíe el producto con porte pagado o llévelo a un distribuidor autorizado. Si va a enviar el producto, asegúrese de que cuente con seguro y que sea embalado de forma segura.  Será necesaria <b>una prueba de compra.</b></p>

Este dispositivo cumple con la Parte 15 del reglamento FCC. La operación está sujeta a las dos condiciones siguientes: (1) este dispositivo no puede causar interferencia perjudicial, y (2) este dispositivo debe aceptar cualquier interferencia recibida, incluyendo una interferencia que pueda causar un mal funcionamiento.

# INSTRUCTIONS D'INSTALLATION D'UN CHEMIN LUMINEUX À DEL ENCASTRÉ 2 PI x 2 PI, 1 PI x 4 PI ET 2 PI x 4 PI

## UTILISATION PRÉVUE

Le chemin lumineux à DEL encastré de Sharp est destiné à la vente au détail, l'hébergement, l'éducation et autres usages commerciaux.

## MISE EN GARDE - CONSIGNES DE SÉCURITÉ

- Avertissement - Ne pas manipuler les luminaires sous tension. Toujours couper le courant avant de procéder à une installation, une dépose ou une inspection.
- Des professionnels qualifiés et agréés doivent effectuer tous les travaux d'installation. L'installation doit être effectuée en stricte conformité avec les codes de construction locaux et électriques.
- Ne pas démonter le luminaire
- Ne pas retirer le couvre-lentille de la DEL ni tenter de la faire fonctionner sans.
- Avertissement - Pour éviter tout dommage, ne pas exposer le câblage contre des arêtes métalliques
- Avertissement - Couper le courant avant de retirer le luminaire. Laisser le luminaire refroidir avant de le manipuler. Pour la dépose inverser le processus d'installation.

## INSTALLATION

1. Déballez le produit et retirez tout le matériel d'emballage.
2. Coupez le courant.
3. Orientez le luminaire et le posez solidement dans la grille du plafond en T. Voir Figure A.

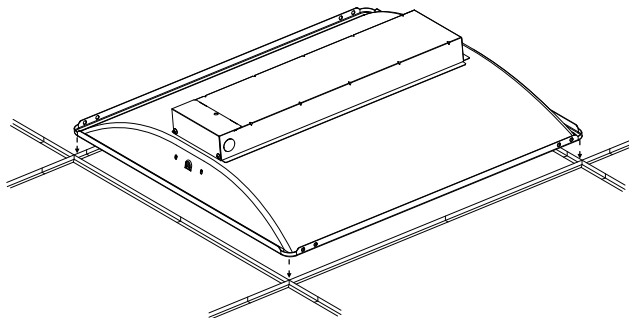

FIGURE A

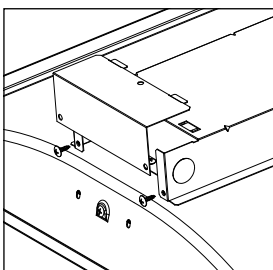

FIGURE B

4. Retirez et conservez les 2 vis sur le couvercle comme indiqué sur la Figure B. Retirez les entrées défonçables sur le côté. Installez les raccords approuvés par le code dans les trous pour la protection des fils.

5. Le raccordement CA passe par l'entrée dédiée d'un conduit 1/2 pouce. Les commandes du gradateur doivent être connectées par une entrée défonçable séparée. Utilisez la torsion approuvée par le code sur les capuchons de connexion. Voir Figure C.

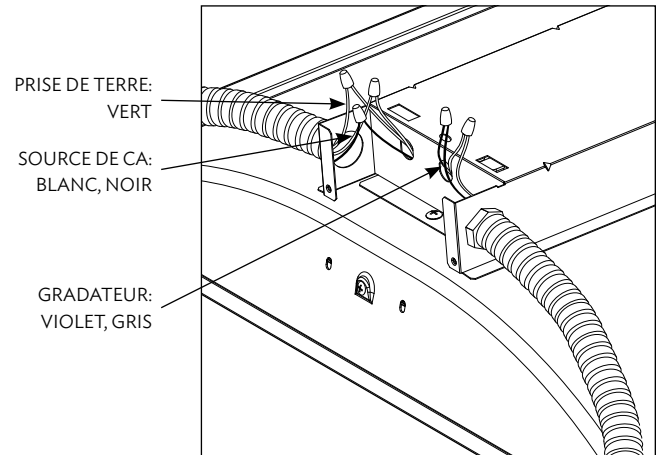

FIGURE C

6. Les raccordements doivent suivre le schéma de câblage de la Figure D.

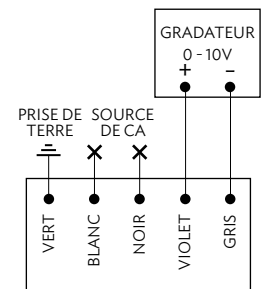

FIGURE D

7. Rentrer soigneusement les fils dans le boîtier et fixer le couvercle comme le montre la Figure E.

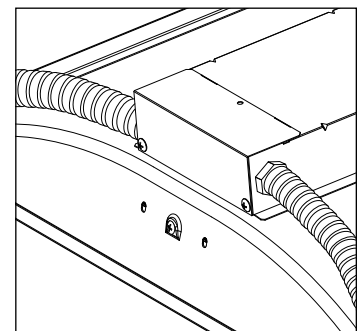

FIGURE E

**DANGER - RISQUE DE CHOC - COUPER L'ALIMENTATION AVANT L'INSTALLATION**

# SHARP ELECTRONICS CORPORATION

## GARANTIE LIMITÉE DE 5 ANS DU LUMINAIRE À DEL

SHARP ELECTRONICS CORPORATION donne la garantie expresse suivante à l'acheteur initial (L'« Acheteur ») que ce luminaire à DEL de marque Sharp (le « Produit »), s'il est emballé dans son contenant original, est exempt de défauts de fabrication et de matériel, et s'engage, à sa discrétion, à réparer ou remplacer à l'acheteur le produit défectueux ou la pièce de celui-ci par un équivalent neuf ou réusiné, sans frais pour les pièces et la main-d'œuvre pendant la période stipulée ci-dessous.

### Période de garantie du produit :

La période de garantie pour les défauts matériels et de fabrication est de 5 ans à compter de la date de l'achat initial chez Sharp ou ses revendeurs agréés.

### Modalités :

La garantie ne s'applique que si le produit est utilisé avec des produits ou des systèmes d'éclairage qui sont installés, exploités ou entretenus en conformité avec :

- Le National Electric Code (NEC)
- Les normes de sécurité de Underwriters Laboratories, Inc. (Homologué ETL)
- Les normes de l'American National Standards Institute (ANSI), et
- les spécifications fournies par Sharp pour l'installation, l'utilisation et l'entretien du produit

Cette garantie sera annulée au cas où le produit serait : (i) mal installé, (ii) endommagé, (iii) abimé, ou (iv) sujet à une négligence, bris accidentel ou mauvaise utilisation, y compris, mais sans y être limité, omettre d'utiliser de produit conformément aux spécifications de Sharp. Sharp se réserve le droit d'examiner tous les produits endommagés et à déterminer à sa seule discrétion s'ils sont couverts par les modalités de cette garantie limitée.

Cette garantie limitée n'inclut pas de couverture pour les coûts des matériaux ou de main-d'œuvre nécessaires pour déposer, remplacer ou expédier le produit.

### Limitation de responsabilité :

Les garanties décrites aux présentes sont les seules garanties offertes par Sharp et seront le seul recours disponible pour l'acheteur. La correction des défauts, selon la manière et durant la période définies aux présentes, constituera l'exécution complète des responsabilités de Sharp envers l'acheteur en regard du produit ainsi que la satisfaction totale de toute réclamation, qu'elles soient fondées sur contrat, négligence, responsabilité stricte ou autrement. En aucun cas, Sharp ne pourra être tenu responsable des dommages ou défauts du Produit dus à des réparations ou des tentatives de réparation effectuées par quiconque autre qu'un réparateur autorisé. Sharp ne pourra pas non plus être tenu responsable des dommages économiques, matériels ou particuliers accessoires ou consécutifs. Certains états (ou provinces) n'autorisent pas l'exclusion des dommages accessoires ou indirects; par conséquent, la restriction précédente pourrait donc ne pas s'appliquer à vous.

Si une disposition de la présente garantie limitée ou d'une partie de celle-ci est tenue ou considérée comme invalide, nulle ou inapplicable, une telle décision ne doit pas affecter la validité et l'applicabilité du reste de la garantie limitée, et les autres parties, dispositions ou clauses de la garantie limitée seront considérées comme séparables.

Aux É.-U.	Pour le Canada
<p>CETTE GARANTIE LIMITÉE EST UNIQUEMENT VALIDE DANS LES (50) ÉTATS AMÉRICAINS, LE DISTRICT DE COLUMBIA ET PORTO RICO.</p> <p><b>Litiges :</b> Toute réclamation ou contestation concernant ces garanties doit être régie et interprétée conformément aux lois de l'État du New Jersey (États-Unis).</p> <p><b>Questions :</b> Veuillez communiquer avec votre représentant local Sharp ou le Service à la clientèle de Sharp au 1-877-312-LED1 (1-877-312-5331)</p> <p><b>Où obtenir le service :</b> Le service de garantie est offert chez un distributeur agréé Sharp situé aux États-Unis. Pour trouver le distributeur agréé Sharp le plus proche, composez sans frais le 1-877-312-5331, envoyez un courriel à Sharp à LEDsupport@sharpusa.com ou consultez www.sharpledlighting.com en ligne.</p> <p><b>Comment obtenir le service :</b> Appelez Sharp sans frais au 1-877-312-5331 pour vous procurer un numéro d'autorisation et des instructions d'expédition. Après avoir obtenu un numéro d'autorisation de retour, envoyer le produit en port payé, ou portez votre appareil chez un distributeur agréé Sharp. Si vous expédiez ce produit, veuillez à l'assurer et à bien l'emballer.</p> <p style="text-align: right;"><b>Une preuve d'achat</b> sera exigée.</p>	<p>CETTE GARANTIE LIMITÉE N'EST VALIDE QU'AU CANADA.</p> <p><b>Litiges :</b> Cette garantie du produit et tout litige relatif à celle-ci devront être exclusivement régis et interprétés conformément aux lois de la Province de l'Ontario</p> <p><b>Questions:</b> Veuillez communiquer avec votre représentant local Sharp ou le Service à la clientèle de Sharp au 1-877-312-5331</p> <p><b>Où obtenir le service :</b> Le service de garantie est offert chez un distributeur agréé Sharp situé au Canada. Pour trouver le distributeur agréé Sharp le plus proche, composez sans frais le 1-877-312-5331.</p> <p><b>Comment obtenir le service :</b> Appelez Sharp sans frais au 1-877-312-5331 pour vous procurer un numéro d'autorisation et des instructions d'expédition. Après avoir obtenu un numéro d'autorisation de retour, envoyer le produit en port payé, ou portez votre appareil chez un distributeur agréé Sharp. Si vous expédiez ce produit, veuillez à l'assurer et à bien l'emballer.</p> <p style="text-align: right;"><b>Une preuve d'achat</b> sera exigée.</p>

Cet appareil est conforme à la Section 15 du règlement de la FCC. Son utilisation est soumise aux deux conditions suivantes (1) cet appareil ne doit pas provoquer d'interférences, et (2) cet appareil doit accepter toutes les interférences reçues, y compris celles qui peuvent perturber son fonctionnement.

