



SILVERSTONE[®]
Designing Inspiration

RA  **EN**
by SilverStone

[**BREAKING THE RULE**]



RV01
MANUAL

RV01

Stirring up the next
ATX revolution







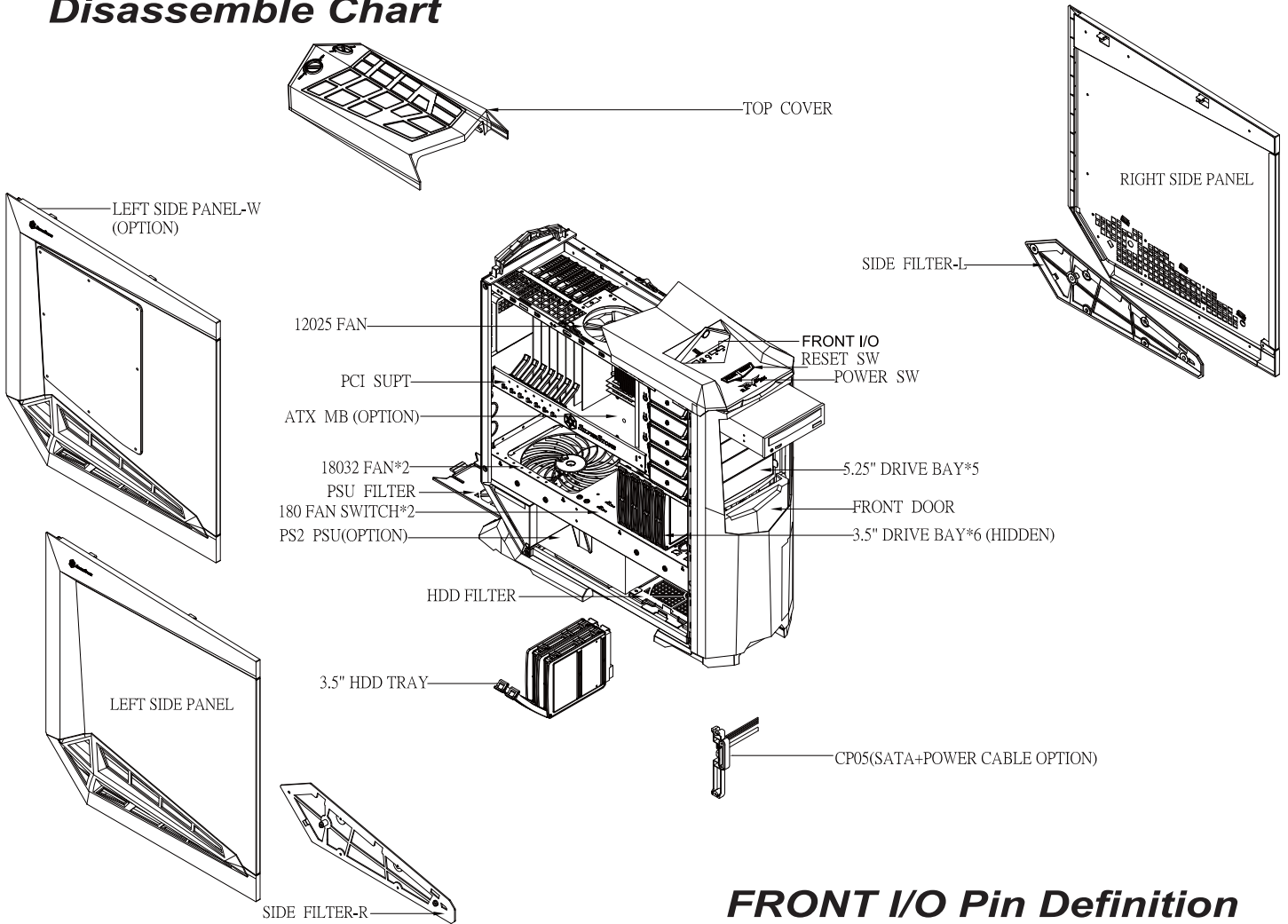

Specifications

Model	SST-RV01B (black) SST-RV01B-W (black + window)
Color	Matte black
Material	Reinforced plastic outer shell, 0.8mm steel body
Motherboard	SSI EEB, SSI CEB, Extended ATX, ATX, Micro ATX
Drive Bay	Exposed 5.25" x 5 Internal 3.5" x 6
Cooling System	Bottom 2 x 180mm intake fan, 700rpm, 18dBA Top 1 x 120mm exhaust fan, 950rpm, 18dBA
Expansion Slot	7
Front I/O Port	USB 3.0 x 2, audio x 1, MIC x 1
Power Supply	1 x Optional standard PS2 (ATX)
Dimension	280 mm (W) x 616 mm (H) x 660 mm (D)
Expansion Card	Compatible with expansion card up to 13.3 inches

Disassemble Chart



FRONT I/O Pin Definition

INCLUDE PACKAGE		
PICTURE	ITEM	PURPOSE
	SCREW A	SECURE 5.25" DEVICE
	SCREW B	SECURE HARD DRIVE
	SCREW C	SECURE POWER SUPPLY AND MOTHERBOARD
	SCREW D	SECURE MOTHERBOARD
	RADIATOR-BKT	SECURE RADIATOR
	BUNCH WIRE TIES	SECURE WIRE

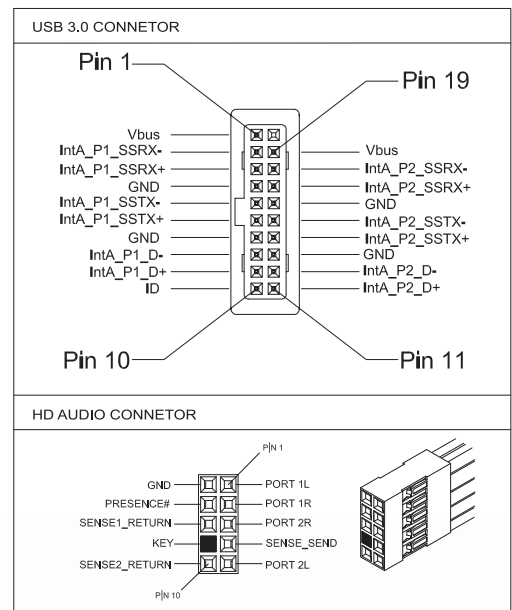

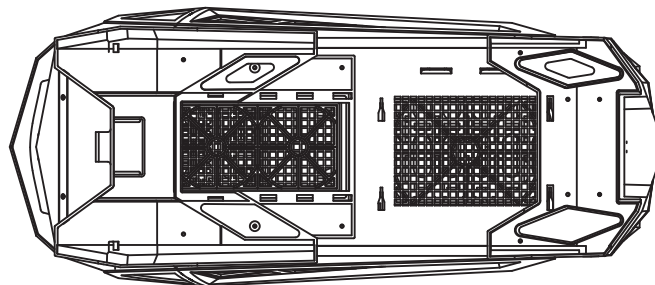
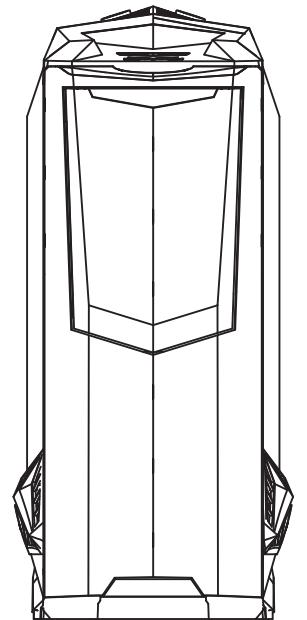
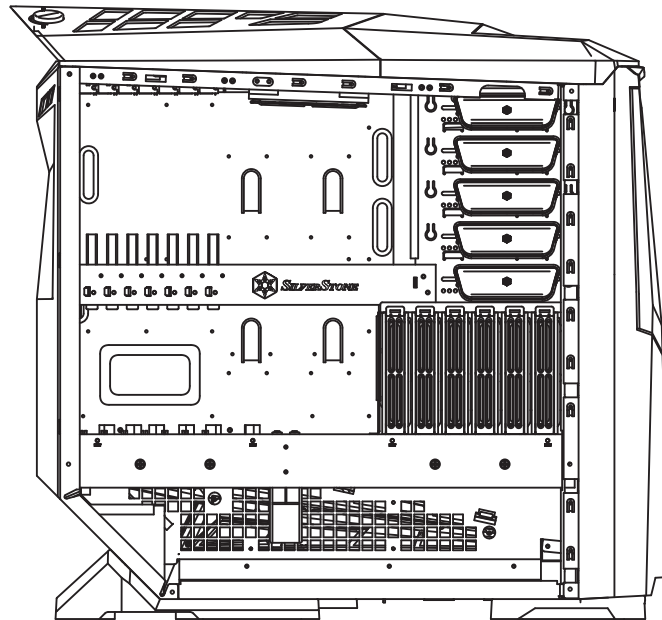
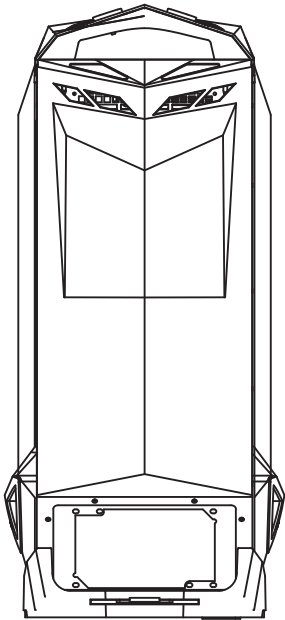
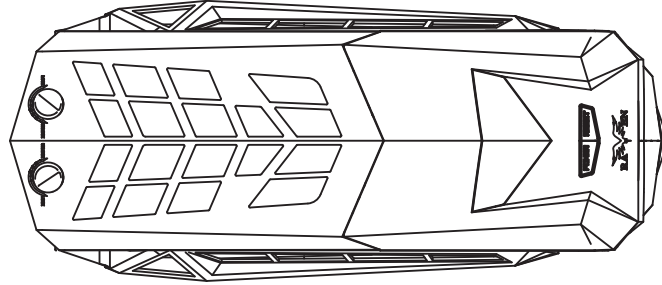

Installation Guide

1

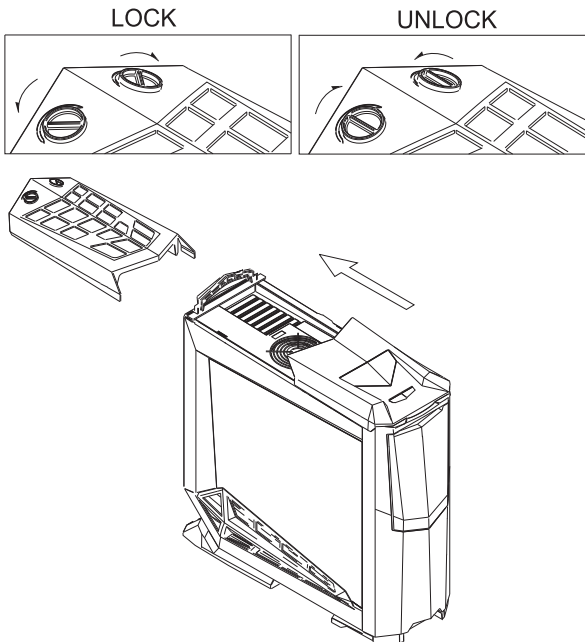

ENGLISH

Please follow the direction and rotate the knob to "UNLOCK" position as shown, then pull backward to remove the top cover from the chassis.

DEUTSCH

Bitte drehen Sie den Knauf in die angezeigte Richtung bis zur Stellung „UNLOCK“ (ENTRIEGELN). Ziehen Sie dann nach hinten, um die obere Abdeckung vom Gehäuse zu entfernen.

FRANÇAIS

Veillez suivre le sens et faire tourner la molette pour "déverrouiller" (UNLOCK) la position comme montré, puis tirez vers l'arrière pour démonter le panneau supérieur du boîtier.

ESPAÑOL

Por favor siga la dirección y gire el cierre hasta la posición de "UNLOCK" como se muestra, luego tire hacia atrás para sacar la cubierta superior del chasis.

ITALIANO

Ruotare la manopola fino alla posizione "UNLOCK" seguendo la direzione come mostrato, quindi tirare indietro e rimuovere il pannello superiore dal chasis.

РУССКИЙ

Поверните рукоятку в положение "UNLOCK", как показано на рисунке, затем сместите назад и снимите с корпуса верхнюю крышку.

繁體中文

請依上蓋上的"LOCK"與"UNLOCK"字樣所標示的方向打開旋鈕開關，向後推以取出上蓋。

簡體中文

請依上蓋上的"LOCK"與"UNLOCK"字樣所標示的方向打開旋鈕開關，向後推以取出上蓋。

日本語

図のようにノブを"ロック解除"位置に回して、上部カバーを後ろに引いてケースから外します。

한국어

화살표 방향에 따라 손잡이를 그림에서와 같이 "Unlock" 위치로 놓은 후, 뒤로 당겨, 상부 커버를 케이스로부터 제거합니다.

2

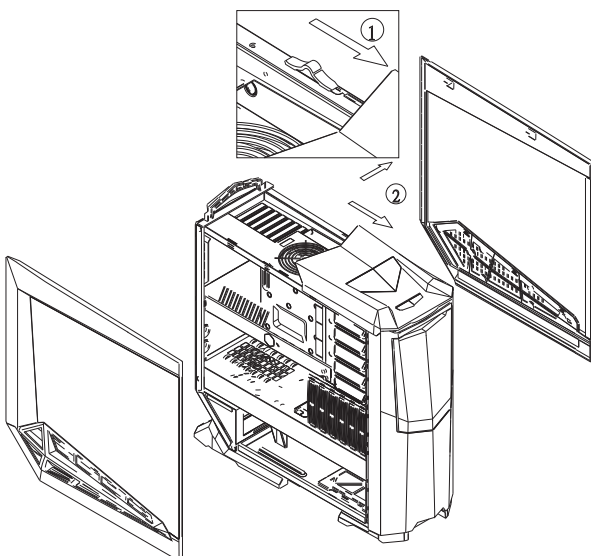

ENGLISH

Please switch the clip to the "OPEN" position as shown, then pull side panels outward to remove from the chassis.

DEUTSCH

Stellen Sie bitte die Klammer - wie gezeigt - in die Stellung „OPEN“ (OFFEN). Um es vom Gehäuse zu entfernen, ziehen Sie bitte die Seitenteile nach außen.

FRANÇAIS

Veillez enfoncer le bouton pour ouvrir (OPEN) la position comme montré, puis faites glisser les panneaux latéraux vers l'extérieur pour les démonter du boîtier.

ESPAÑOL

Gire el clip hasta la posición de "OPEN" como se muestra, luego tire del panel hacia un lado para sacarlo del chasis.

ITALIANO

Premere il clip fino alla posizione "OPEN" quindi tirare i pannelli laterali verso l'esterno per rimuoverli dal chasis.

РУССКИЙ

Установите клипсу в положение "OPEN", как показано на рисунке, затем выньте из корпуса боковые панели.

繁體中文

請依圖示箭頭所示方向推動帶有"OPEN"與"LOCK"的側版滑動鈕以取出兩組側板。

簡體中文

請依圖示箭頭所示方向推動帶有"OPEN"與"LOCK"的側版滑動鈕以取出兩組側板。

日本語

図のようにクリップを"開放"位置にしてから、側面パネルをケースから取り外します。

한국어

그림에서와 같이 클립을 "OPEN" 위치에 놓은 후, 사이드 패널을 케이스 바깥쪽으로 제거합니다.

Installation Guide

3

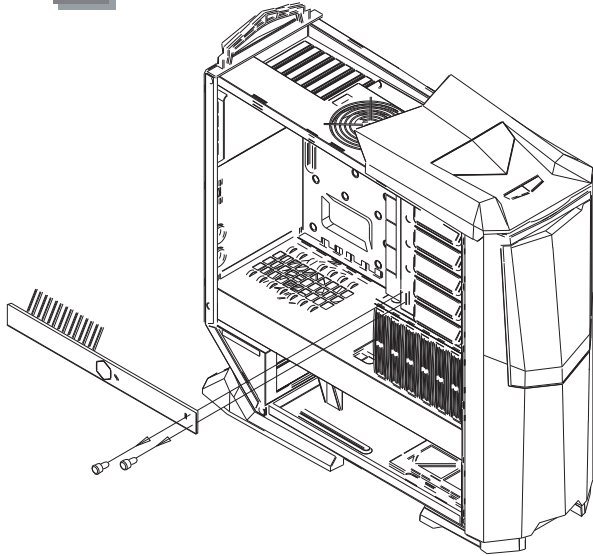

ENGLISH

Please remove two thumb screws to remove the expansion card supporter as shown.

DEUTSCH

Bitte entfernen Sie die zwei Fingerschrauben, um den Träger der Erweiterungskarte wie gezeigt zu entfernen.

FRANÇAIS

Veillez dévisser les deux vis à main pour retirer la fixation des cartes d'extension comme montré.

ESPAÑOL

Quite dos tornillos para sacar la tarjeta de expansión como se muestra.

ITALIANO

Rimuovere le due viti a galletto per estrarre il supporto della card d'espansione come mostrato.

РУССКИЙ

Для того чтобы вынуть фиксатор карты расширения, удалите два винта с накатанной головкой.

繁體中文

擰開長卡壓杆的兩顆手鈕螺絲，取下長卡壓杆。

簡體中文

拧开长卡压杆的两颗手钮螺丝，取下长卡压杆。

日本語

拡張カードサポーターのサムスクリュー2本を図のように外します。

한국어

두개의 Thumb Screw를 제거해, 확장카드 서포트를 그림에서와 같이 제거합니다.

4

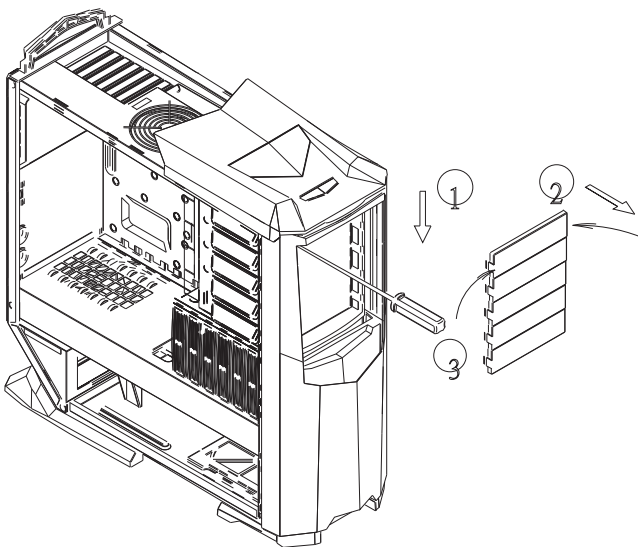

ENGLISH

Push the front door down to access the drive bay covers. Press the two small clips on both sides of the 5.25" plastic drive bay covers to remove them. Then use a screw driver to remove the metal tabs covering the 5.25" drive bays.

DEUTSCH

Schieben Sie die Vorderklappen nach unten in die Richtung, welche in der Darstellung gezeigt wird, um Zugang zu den Laufwerksständer-Abdeckungen zu bekommen. Drücken Sie auf die zwei kleinen Klammern an den beiden Seiten des 5.25" Laufwerksständers aus Plastik, um sie zu entfernen. Benutzen Sie dann einen Schraubenzieher, um die Metallschlaufen zu entfernen, die die 5.25" Laufwerksständer abdecken.

FRANÇAIS

Abaissez la porte frontale vers la direction montrée sur le schéma pour accéder aux caches des baies. Appuyez sur les deux petits clips des deux côtés du cache en plastique de la baie 5.25" pour les retirer. Puis utilisez un tournevis pour démonter la partie en métal obstruant la baie 5.25" que vous souhaitez utiliser.

ESPAÑOL

Baje la puerta frontal en la dirección que se muestra en el diagrama para acceder a las cubiertas de los dispositivos. Presione los dos pequeños clips a ambos lados de las cubiertas de plástico de 5,25" para quitarlos, luego use un destornillador para quitar los topes de metal que cubren las bahías de 5,25".

ITALIANO

Premere la porta frontale nella direzione indicata sul diagramma per accedere alle mascherine degli alloggiamenti. Premere i due clip ad entrambi i lati delle mascherine di plastica dell'alloggiamento da 5.25". Utilizzare poi un cacciavite per rimuovere le placche di metallo che coprono gli alloggiamenti da 5.25".

РУССКИЙ

Для доступа к крышкам отсеков для дисководов нажмите на переднюю дверцу в направлении, указанном на схеме. Для того чтобы снять пластиковые крышки 5,25-дюймовых отсеков, нажмите на два маленьких зажима на обеих сторонах крышек. Затем с помощью отвертки снимите металлические заглушки, закрывающие 5,25-дюймовые отсеки.

繁體中文

請依箭頭所示方向下壓以打開前門，按下箭頭指示處以取下5.25寸裝置檔板，並以螺絲起子扳下前板金屬檔片。

簡體中文

请依箭头所示方向下压以打开前门，按下箭头指示处以取下5.25寸装置档板，并以螺丝起子扳下前板金属档片。

日本語

フロントハッチを図のように倒し、ドライブベイカバーを確認します。5.25"プラスチックドライブベイカバー両側の小さなクリップ2個を押してカバーを外します。それからマイナスドライバーで5.25"ドライブベイを覆っている金属プレートを取り外します。

한국어

그림에서와 같이 전면 도어를 아래 방향으로 민후, 드라이브 베이 커버를 확인합니다. 양쪽에 위치한 두개의 작은 클립을 눌러 5.25" 플라스틱 베이커버를 제거합니다. 5.25" 베이틀 덮고 있는 금속커버를 스crew 드라이버를 이용해 제거합니다.

Installation Guide

5

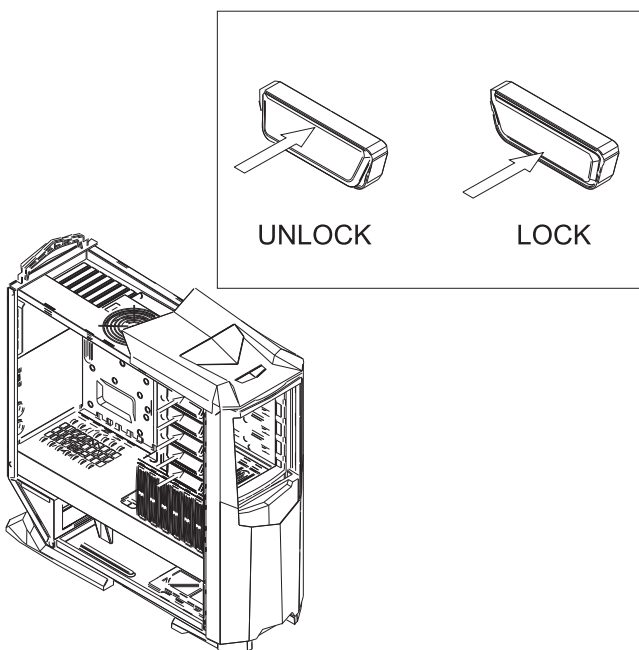

ENGLISH

Press the 5.25" drive bay push button to "unlock" position as shown in the diagram.

DEUTSCH

Drücken Sie den Knopf des 5.25" Laufwerksständers in die "UNLOCK" (ENTRIEGELN)-Position, wie in der Abbildung gezeigt.

FRANÇAIS

Appuyer sur les boutons poussoir de la baie 5.25" pour déverrouiller (UNLOCK) la position comme montré sur le schéma.

ESPAÑOL

Presione el botón de la bahía de 5,25" para ponerlo en la posición "unlock" como se muestra en el diagrama.

ITALIANO

Premere il bottone dell'alloggiamento fino alla posizione "UNLOCK" come mostrato sul diagramma.

РУССКИЙ

Приведите нажимную кнопку 5,25-дюймового отсека в положение "unlock", как показано на схеме.

繁體中文

按壓左側開關至 "UNLOCK" 位置。

簡體中文

按壓左側開關至 "UNLOCK" 位置。

日本語

図のように5.25"ドライブベイのボタンを押して"開放"の位置にします。

한국어

5.25" 드라이브베이 푸쉬 버튼을 그림에서와 같이 "unlock" 위치에 놓습니다.

6

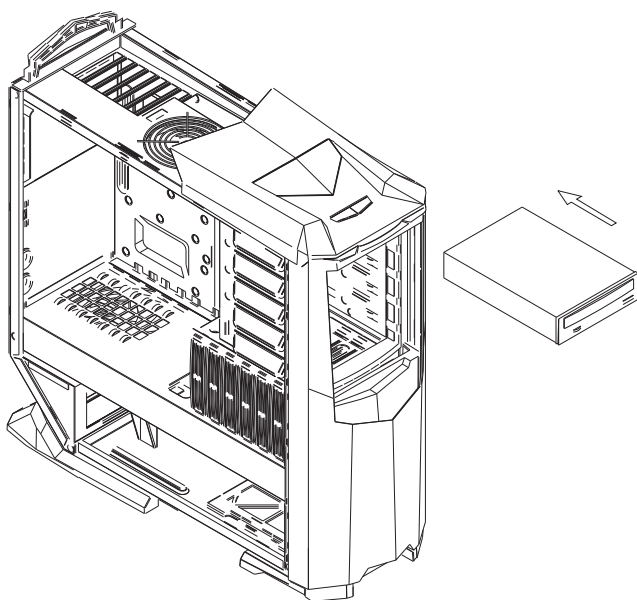

ENGLISH

Install your optical drive into chassis and align with the front panel.

DEUTSCH

Installieren Sie Ihr optisches Laufwerk und koordinieren Sie es mit der Frontplatte.

FRANÇAIS

Installez votre lecteur optique dans le boîtier et alignez-le avec le panneau frontal.

ESPAÑOL

Instale su dispositivo óptico en el chasis y alínalo con el panel frontal.

ITALIANO

Installare l'unità ottica nel chasis ed allinearla con il pannello frontale.

РУССКИЙ

Установите в корпус оптический привод и выровняйте его с передней панелью.

繁體中文

將光碟機或5.25寸裝置放入機殼中，並對齊內面板的位置。

簡體中文

將光驅或5.25寸裝置放入機箱中，並對其內面板的位置。

日本語

光学ドライブをケースに入れてフロントパネルに合わせます。

한국어

광드라이브를 케이스에 삽입한 후, 전면패널과 정렬합니다.

Installation Guide

7

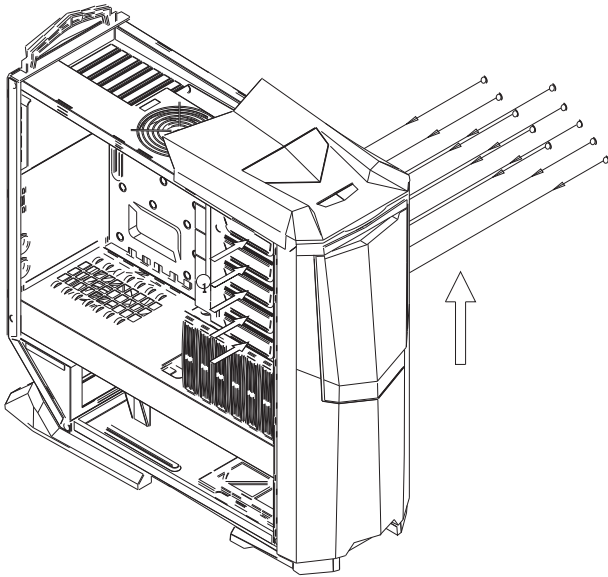

ENGLISH

Press the 5.25" drive bay push buttons to "lock" position to secure optical drive. Press down on the front door again to enable it to close on its own. (Optionally, 5.25" devices or optical drives can be secured with SCREW A from the other side of the case as required.)

DEUTSCH

Drücken Sie die Druckknöpfe des 5.25" Laufwerksständers in die "LOCK" (VERRIEGELN)-Position, um das optische Laufwerk zu befestigen. Schieben Sie die Vorderklappe erneut nach unten, um ihr zu ermöglichen, selbstständig zu schließen. (Optional können je nach Bedarf die 5.25" Geräte oder optischen Laufwerke mit SCHRAUBE A von der anderen Seite des Gehäuses befestigt werden.)

FRANÇAIS

Appuyer sur les boutons poussoir de la baie 5.25" pour verrouiller (LOCK) la position afin de fixer le lecteur optique. Abaissez la porte frontale une nouvelle fois pour lui permettre de se fermer toute seule. (Optionnellement, les appareils 5.25" ou les lecteurs optiques peuvent être fixés avec des vis de type A par l'autre côté du boîtier si nécessaire.)

ESPAÑOL

Presione el botón de la bahía de 5.25" para ponerlo en la posición "lock" y asegurar el dispositivo óptico. Vuelva a presionar hacia abajo la puerta frontal para permitir que se cierre sola. (De forma opcional, los dispositivos de 5.25" pueden asegurarse con un TORNILLO A desde el otro lado de la caja).

ITALIANO

Premere il pulsante dell'alloggiamento da 5.25" per raggiungere la posizione "LOCK" e per fissare l'unità ottica. Premere di nuovo la porta frontale affinché si chiuda da sola. (I dispositivi da 5.25" optional possono essere fissati con le viti A sull'altra parte del case).

РУССКИЙ

Приведите нажимную кнопку 5,25-дюймового отсека в положение "lock", чтобы закрепить оптический привод. Снова нажмите на переднюю дверцу, чтобы она могла сама закрыться. (При желании можно закрепить 5,25-дюймовые устройства или оптические приводы с помощью ШУРУПА А с другой стороны корпуса.)

繁體中文

按壓左側開關至 "LOCK" 位置，再將前門下壓以關閉前門（使用者可依需求在另一側鎖上 SCREW A 加強固定）。

簡體中文

按壓左側開關至 "LOCK" 位置，再將前門下壓以關閉前門（使用者可依需求在另一側鎖上 SCREW A 加強固定）。

日本語

5.25" ドライブベイのプッシュボタンを "ロック" 位置にして光学ドライブを固定します。フロントハッチを再び倒して自然に閉じさせます。（オプションで、5.25" デバイスまたは光学ドライブは、必要であればケースの別の側からネジAで固定します。）

한국어

5.25" 드라이브 베이의 푸쉬 버튼을 "Lock" 위치에 놓고 광드라이브를 고정합니다. 전면도어를 다시 아래로 눌러, 자동으로 닫히도록 합니다. (필요에 따라선 옵션으로 5.25" 디바이스나, 광드라이브를 동봉된 SCREW A 로 고정할 수 있도 있습니다.)

8

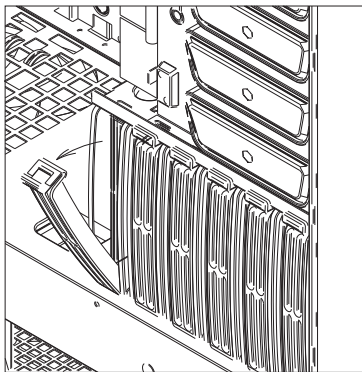

ENGLISH

Please remove the hard drive tray as shown.

DEUTSCH

Bitte entfernen Sie den Einsatz für das Festplattenlaufwerk wie gezeigt.

FRANÇAIS

Veillez retirer le casier à disques durs comme montré.

ESPAÑOL

Por favor, retire la bandeja de discos duros como se muestra.

ITALIANO

Rimuovere il vassoio dell'hard disk come mostrato.

РУССКИЙ

Выньте корзину для жесткого диска, как показано на рисунке.

繁體中文

請依圖示將硬碟托盤取出。

簡體中文

請依圖示將硬盤托盤取出。

日本語

図のようにハードディスクドライブトレイを外します。

한국어

하드 드라이브 트레이를 그림에서와 같이 제거합니다.

Installation Guide

9

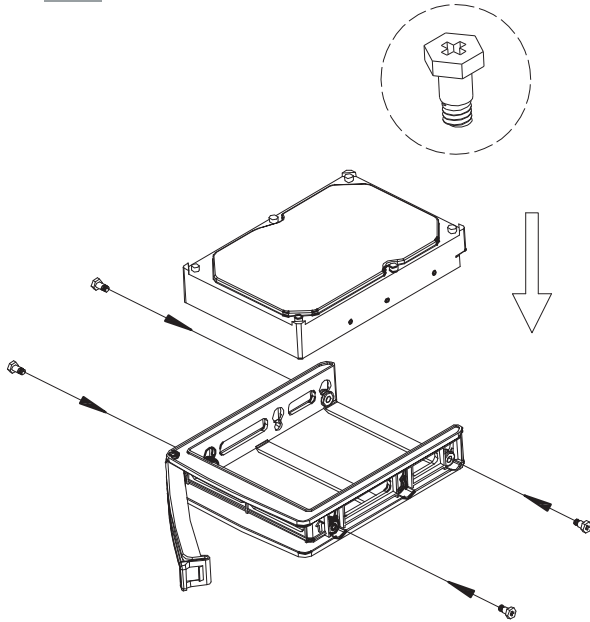

ENGLISH

Install your hard drive into the tray and secure with included screws (SCREW B).

DEUTSCH

Setzen Sie Ihr Festplattenlaufwerk in den Einsatz ein und befestigen Sie es mit den beigefügten Schrauben (SCHRAUBE B)

FRANÇAIS

Installez votre disque dur dans le casier et fixez-le avec les vis fournies (Vis de type B)

ESPAÑOL

Instale su disco duro en la bandeja y asegúrelo con los tornillos incluidos (TORNILLO B).

ITALIANO

Installare l'hard disk sul vassoio come mostrato e fissare con le viti incluse (viti B).

РУССКИЙ

Установите жесткий диск в корзину и закрепите его прилагаемыми шурупами (ШУРУП B).

繁體中文

將硬碟放入託盤內，再以SCREW B螺絲將其鎖固。

簡體中文

将硬盘放入托盘内，再以SCREW B螺丝将其锁固。

日本語

付属のネジ(ネジB)で、ハードディスクドライブをトレイに取り付けます。

한국어

하드 드라이브를 트레이에 삽입한 후, 동봉된 SCREW B 로 고정합니다.

10

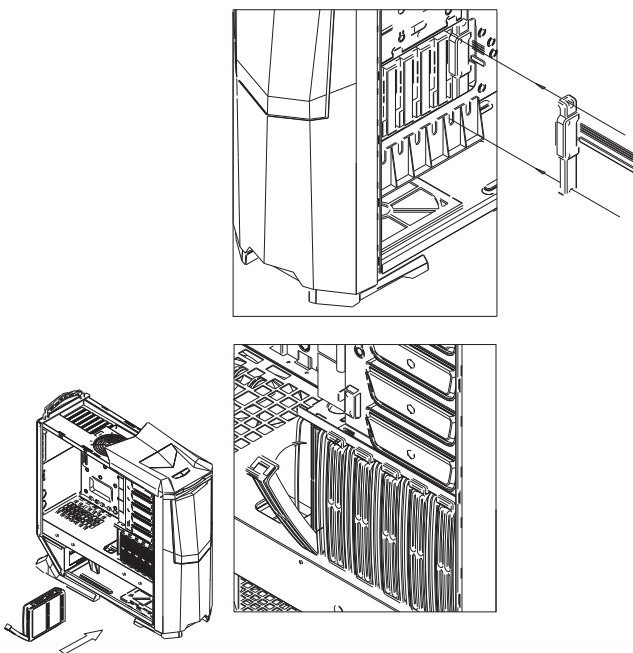

ENGLISH

Reinstall hard drive tray into the chassis. (Optional SilverStone SST-CP05 can support SATA hard drives with hot-swappable function)

DEUTSCH

Setzen Sie den Einsatz für das Festplattenlaufwerk wieder in das Gehäuse. (Optional kann SilverStone SST-CP05 SATA-Festplattenlaufwerke mit Hot-Swap-Funktion, d.h. Austausch ohne Stromabschaltung, unterstützen.)

FRANÇAIS

Remettez le casier dans le boîtier. (En option le SilverStone SST-CP05 peut supporter des disques durs SATA qui ne possèdent pas la fonction de montage à chaud).

ESPAÑOL

Reinstale la bandeja de disco duro en el chasis. (El SST-CP05 opcional de SilverStone puede aceptar discos duros SATA con función de cambio en caliente).

ITALIANO

Reinstallare il vassoio dell'hard disk nel chassis. (L'SST-CP05 della SilverStone supporta gli hard disk SATA con funzione hot swappable).

РУССКИЙ

Снова установите корзину для жесткого диска в корпус. (Приобретаемый дополнительно кабель SilverStone SST-CP05 поддерживает жесткие диски SATA с функцией горячей замены.)

繁體中文

將硬碟託盤放入機箱內（可選用CP05轉接線模組升級為熱插拔SATA硬碟）。

簡體中文

将硬盘托盘放入机箱内（可選用CP05转接线模组升级为热插拔SATA硬盘）。

日本語

ハードディスクドライブトレイをケースに戻します。(オプション装備のSilverStone SST-CP05は、ホットスワップ機能付きのSATAハードディスクドライブをサポートします。)

한국어

하드 드라이브 트레이를 케이스에 장착합니다. (옵션으로 SilverStone SST-CP05를 사용하면, SATA 하드 드라이브를 핫스왑으로 사용할 수 있습니다.)

Installation Guide

11

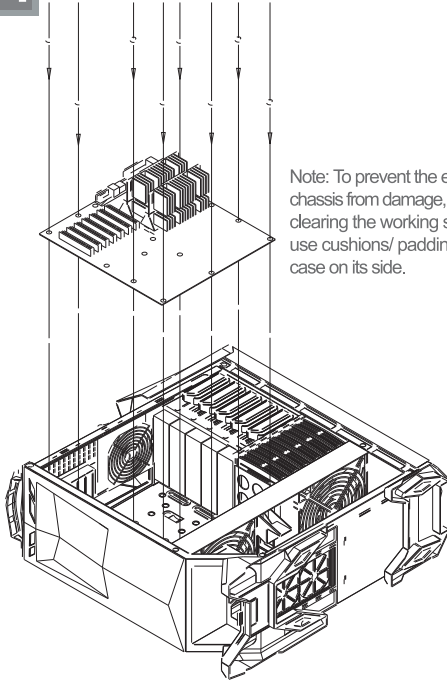

Note: To prevent the edges of the chassis from damage, we suggest clearing the working surface and use cushions/ padding to lay the case on its side.

ENGLISH

Please fasten and secure the motherboard standoffs (SCREW D) as required. Then install your motherboard and secure with screws (SCREW C).

DEUTSCH

Bitte bringen Sie die Grundplatten-Abstandsbolzen (SCHRAUBE D) an und machen Sie sie wie benötigt fest. Installieren Sie dann Ihre Grundplatte und befestigen Sie mit Schrauben (SCHRAUBE C)

FRANÇAIS

Veillez serrer et fixez les plots pour votre carte mère selon vos besoins (Vis de type D). Puis installez votre carte mère et fixez-la avec des vis. (Vis de type C)

ESPAÑOL

Asegure los soportes de la placa base (TORNILLO D). Luego instale su placa base y asegúrela con tornillos. (TORNILLO C)

ITALIANO

Avvitare i distanziatori della scheda madre (viti D) come richiesto. Installare la scheda madre e fissare con le viti (Viti C).

РУССКИЙ

Надежно закрепите опоры материнской платы (ШУРУП D). Затем установите материнскую плату и закрепите ее шурупами (ШУРУП C).

繁體中文

請依需求將SCREW D 主機板螺柱鎖固於主機板托盤上，再將您的主機板裝入機殼內並以SCREW C 螺絲鎖固。

簡體中文

請依需求將SCREW D 主板螺柱鎖固于主板托盤上，再將您的主板裝入机箱內並以SCREW C 螺絲鎖固。

日本語

マザーボードスペーサー (ネジD) を必要に応じて取り付け固定します。それからネジ(ネジC)でマザーボードを固定します。

한국어

메인보드 고정나사(SCREW D)를 필요만큼 설치하고 고정합니다. 그런후, 메인보드를 장착한 후, 나사(SCREW C)로 고정시킵니다.

12

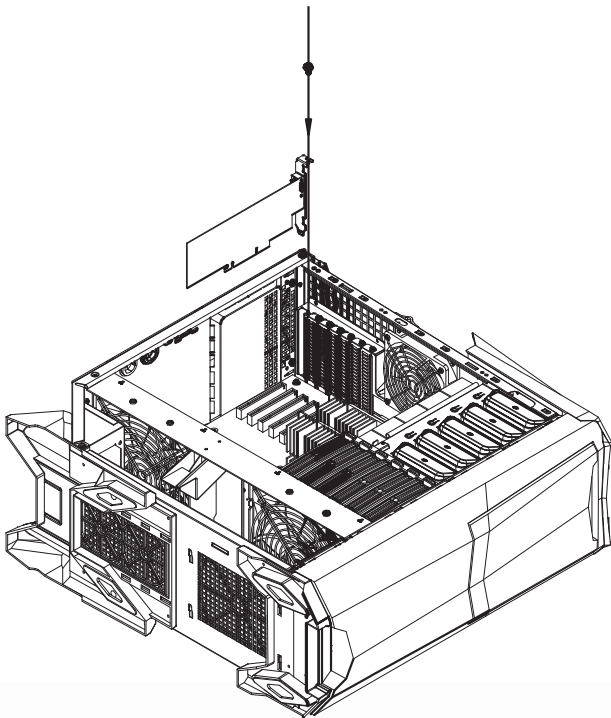

ENGLISH

Please remove the expansion slot cover to install your expansion card and then secure with included screw as required.

DEUTSCH

Bitte entfernen Sie die Abdeckung des Erweiterungs-Slots um Ihre Erweiterungs-Karte zu installieren. Befestigen Sie diese dann je nach Bedarf mit der beigelegten Schraube

FRANÇAIS

Veillez retirer les équerres des emplacements dans lesquels vous souhaitez installer des cartes d'extension et ensuite fixez-les avec les vis fournies si nécessaire.

ESPAÑOL

Por favor, retire la cubierta de la ranura de expansión para instalar su tarjeta de expansión y luego asegúrela con el tornillo incluido.

ITALIANO

Rimuovere le mascherine degli slot d'espansione per installare la card d'espansione e fissare con le viti come richiesto.

РУССКИЙ

Снимите крышку слота расширения, установите карту расширения и закрепите ее прилагаемыми шурупами.

繁體中文

請先取下擴充槽上的檔板，再將擴充卡裝入，並以內附的螺絲鎖固。

簡體中文

請先取下擴充槽上的檔板，再將擴充卡裝入，並以內附的螺絲鎖固。

日本語

拡張スロットカバーを外して拡張カードをインストールし、必要に応じて付属のネジで固定します。

한국어

확장 슬롯 커버를 제거하여, 확장 슬롯에 필요한 카드르 장착한 후, 필요한 만큼 나사로 고정시킵니다.

Installation Guide

13

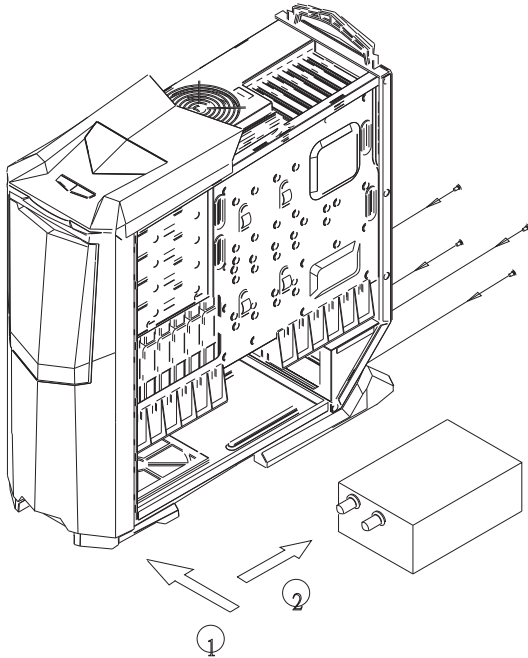

ENGLISH

Please install your power supply as shown, align with the screw holes and secure with included screws (SCREW C).

DEUTSCH

Bitte setzen Sie Ihre Stromversorgung wie dargestellt ein, koordinieren Sie es mit den Schraublöchern und befestigen Sie diese mit den beigefügten Schrauben (SCHRAUBE C).

FRANÇAIS

Veillez installer votre alimentation comme montré, alignez avec les trous des vis et fixez-la avec les vis fournies (Vis de type C).

ESPAÑOL

Por favor, instale la fuente de alimentación como se muestra, alinéela con los agujeros de los tornillos y asegúrela con los tornillos incluidos (TORNILLO C).

ITALIANO

Installare l'alimentatore come mostrato, allineare con i fori per le viti ed avvitare (viti C).

РУССКИЙ

Установите блок питания, как показано на рисунке, выровняйте его с отверстиями под винты и закрепите прилагаемыми шурупками. (ШУРУП C)

繁體中文

請依圖示將電源供應器放入機箱內，並調整位置以對準機箱上的孔位，再以SCREW C螺絲鎖固。

簡體中文

请一图示将电源供应器放入机箱内，并调整位置以对准机箱上的孔位，再以SCREW C螺丝锁固。

日本語

図のように電源を入れ、ネジ穴に合わせて付属のネジ(ネジC)で固定します。

한국어

그림에서와 같이 파워 서플라이를 장착한 후, 나사 구멍과 정렬시키고, 동봉된 나사(SCREW C)로 고정합니다.

14



Please follow the direction shown to press the clip in securing the expansion card.

Please follow the directions shown in order to release the securing clip on the expansion card supporter.

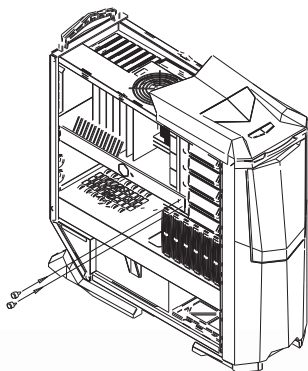

ENGLISH

Make sure all necessary cables and wires are connected, then reinstall the expansion card supporter and secure with thumb screws.

DEUTSCH

Gehen Sie sicher, dass alle notwendigen Kabel und Drähte angeschlossen sind. Bringen Sie dann den Träger der Erweiterungskarte erneut an und befestigen Sie ihn mit den Fingerschrauben.

FRANÇAIS

Vérifiez bien que tous les câbles nécessaires sont correctement branchés, puis réinstallez la fixation des cartes d'extension et fixez-la avec des vis à main.

ESPAÑOL

Asegúrese de que todos los cables necesarios están conectados, luego reinstale la tarjeta de expansión y asegúrela con los tornillos.

ITALIANO

Assicurarsi che tutti i cavi necessari siano connessi e reinstallare il supporto della card d'espansione e fissare con le viti a galletto.

РУССКИЙ

Убедитесь, что все провода и кабели подключены, затем установите фиксатор карты расширения и закрепите его винтами с рифленой головкой.

繁體中文

請再確認所有的線材都已接上後，將長卡壓杆裝回機殼內。

簡體中文

请再确认所有的线材都已接上后，将长卡压杆装回机箱内。

日本語

必要なケーブルおよびリード線がすべて接続されたことを確認してから、拡張カードサポーターをサムスクリューで固定します。

한국어

필요한 케이블과 전선이 모두 연결되었는지 확인한 후, 확장슬롯 서포터를 재 장착하고, thumb screws로 고정합니다.

Installation Guide

15

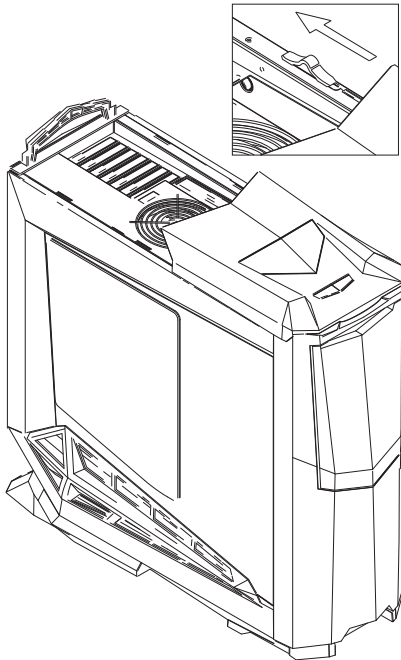

ENGLISH

Reinstall the side panels onto the main chassis.

DEUTSCH

Bringen Sie die Seitenteile wieder am Hauptgehäuse an.

FRANÇAIS

Réinstallez les panneaux latéraux sur le boîtier.

ESPAÑOL

Reinstale los paneles laterales en el chasis principal.

ITALIANO

Reinstallare i pannelli laterali sul chassis.

РУССКИЙ

Установите на место боковые панели корпуса.

繁體中文

將左右側板裝回機殼。

簡體中文

將左右側板裝回机箱。

日本語

メインケースに側面パネルを戻します。

한국어

사이드 패널을 메인 케이스에 재 설치합니다.

16

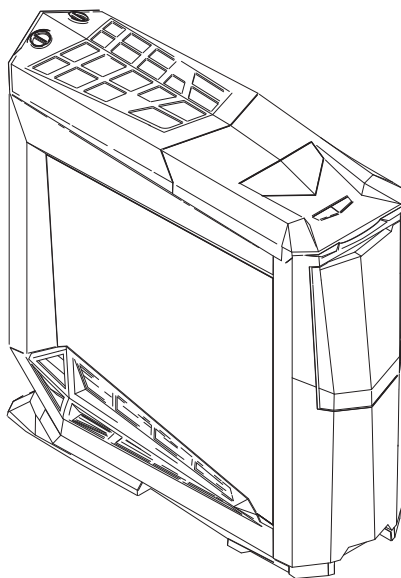

ENGLISH

Reinstall the top cover and rotate the knob to "LOCK" position to complete installation.

DEUTSCH

Bringen Sie die obere Abdeckung wieder an und drehen Sie den Knauf bis zur „LOCK“ (VERRIEGELN)-Position, um die Installation zu vollenden.

FRANÇAIS

Réinstallez le panneau supérieur et faites tourner la molette sur la position Verrouiller (LOCK) pour terminer l'installation.

ESPAÑOL

Reinstale la cubierta superior y gire el cierre a la posición de "LOCK" para completar la instalación.

ITALIANO

Reinstallare il pannello superiore e ruotare la manopola fino alla posizione "LOCK" per completare l'installazione.

РУССКИЙ

Установите на место верхнюю крышку и для завершения установки поверните рукоятку в положение "LOCK".

繁體中文

將上蓋裝回機殼，並將旋鈕開關依照 "LOCK" 與 "UNLOCK" 標誌關閉，以完成安裝。

簡體中文

將上蓋裝回机箱，並將旋鈕開關依照 "LOCK" 与 "UNLOCK" 标志关闭，以完成安裝。

日本語

上部カバーを戻し、ノブを"ロック"位置に回すと、インストールは完了です。

한국어

상부커버를 재 설치한후, 손잡이를 "Lock" 위치로 돌려 설치를 마칩니다.

Appendix 1 : Filter removal guide

1

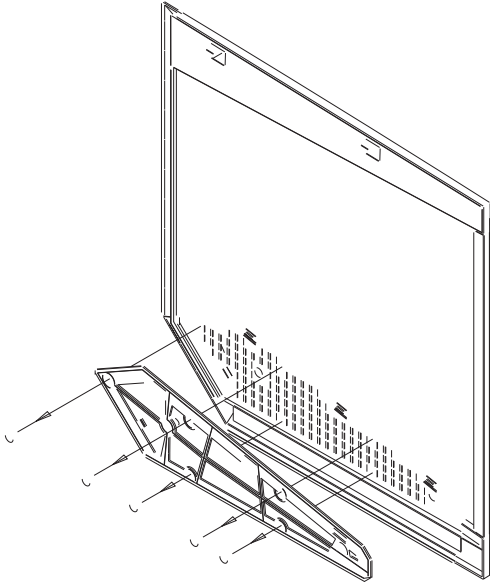

ENGLISH

Please remove 5 screws shown in the diagram to remove the side panel filter.

DEUTSCH

muss man sicher sein, dass alle notwendige Kabel und Leitung in Verbindung gebracht werden, und dann das Panel wieder einlegen und mit Schrauben befestigen.

FRANÇAIS

Veillez retirer les 5 vis montrées dans le diagramme pour retirer les filtres des panneaux latéraux.

ESPAÑOL

Por favor, quite 5 tornillos como se muestra en el diagrama para quitar el filtro del panel lateral.

ITALIANO

Rimuovere 5 viti mostrate sul diagramma per rimuovere il filtro dei pannelli laterali.

РУССКИЙ

Открутите 5 шурупов, указанных на диаграмме, чтобы снять фильтр боковой панели.

繁體中文

請依圖示取下五顆螺絲以取下側板濾網。

簡體中文

請依圖示取下五顆螺絲以取下側板濾網。

日本語

図に示されたネジ5本を外して、側面パネルフィルタを取り外します。

한국어

필요한 케이블과 선이 모두 연결되었는지 확인합니다. 이후, 패널을 모두 재설치한 후 나사로 고정시킵니다.

2

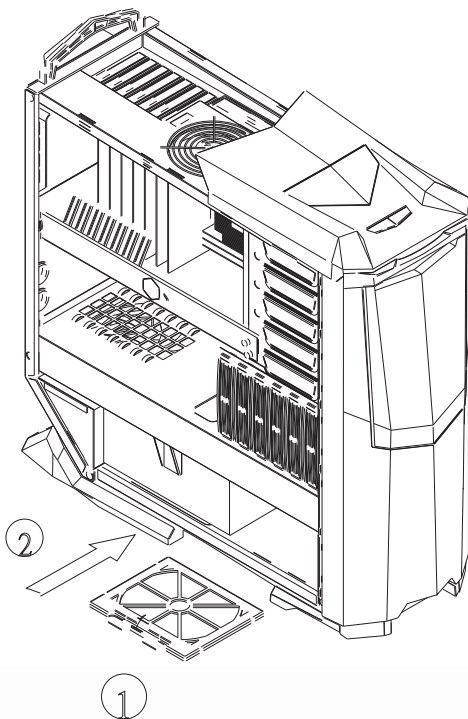

ENGLISH

Please press upward on the hard drive filter handle to remove it as shown.

DEUTSCH

Zusammenbau fertig.

FRANÇAIS

Veillez appuyer vers le haut sur la poignée du filtre du disque dur pour le retirer comme montré.

ESPAÑOL

Presione hacia arriba en el filtro del disco duro para quitarlo como se muestra.

ITALIANO

Premere la maniglia del filtro dell'hard disk per rimuoverlo come mostrato.

РУССКИЙ

Для того чтобы удалить фильтр жесткого диска, нажмите на его рукоятку в направлении вверх, как показано на рисунке.

繁體中文

請依圖示向上輕扳卡鉤手柄再向後推出硬碟濾網。

簡體中文

請依圖示向上輕扳卡鉤手柄再向後推出硬碟濾網。

日本語

図のようにハードディスクドライブフィルタハンドルを上を押して、外します。

한국어

설치가 완료 되었습니다.



3

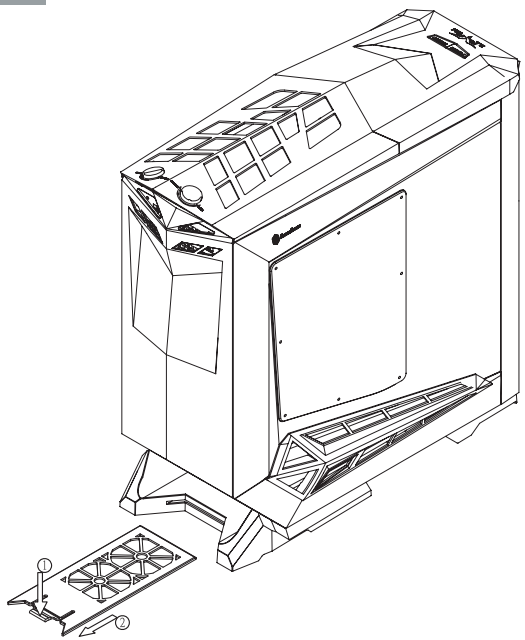

ENGLISH

Please press on the power supply filter handle as shown then pull it to remove from the chassis.

DEUTSCH

Drücken Sie bitte wie gezeigt auf den Hebel des Filters der Stromversorgung und ziehen Sie ihn dann, um ihn aus dem Gehäuse zu entfernen.

FRANÇAIS

Veillez appuyer sur la poignée du filtre de l'alimentation comme montré puis tirez-le pour le sortir du boîtier.

ESPAÑOL

Presione sobre el filtro de la fuente de alimentación como se muestra para sacarlo del chasis.

ITALIANO

Premere sulla maniglia del filtro dell'alimentatore come mostrato e tirare per rimuoverla dal chasis.

РУССКИЙ

Нажмите на рукоятку фильтра блока питания, как показано на рисунке, и затем выньте его из корпуса.

繁體中文

請依圖示向下輕壓拉出電源濾網。

簡體中文

請依圖示向下輕壓拉出電源濾網。

日本語

図のように電源フィルタハンドルを押してケースから取り外します。

한국어

파워 서플라이 필터 핸들을 그림과 같이 눌러 케이스로부터 제거합니다.

Appendix 2 : radiator installation guide

1

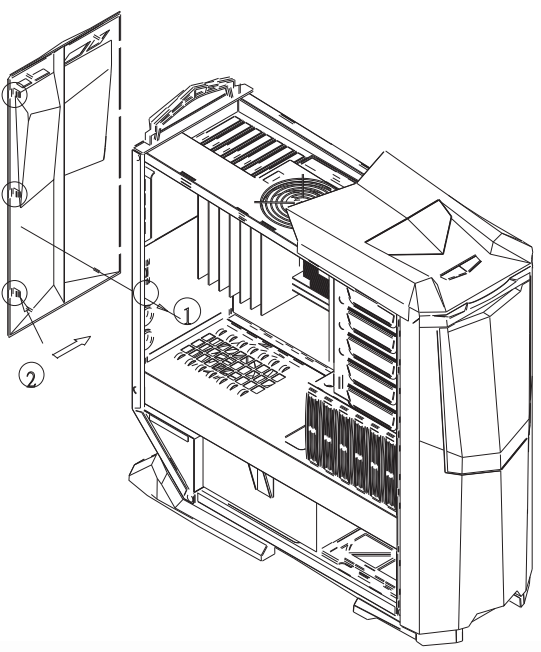

ENGLISH

Please remove the screw as shown, then push out the three hooking points to remove the back cover from the chassis.

DEUTSCH

Bitte entfernen Sie die Schraube wie gezeigt und drücken die drei Hakenspitzen heraus, um die Hinterplatte vom Gehäuse zu entfernen.

FRANÇAIS

Veillez retirer la vis comme montré, puis faites sortir les 3 points d'ancrage pour retirer le cache arrière du boîtier.

ESPAÑOL

Por favor, quite el tornillo como se muestra, luego tire de los tres puntos de enganche para quitar la cubierta posterior del chasis.

ITALIANO

Rimuovere le viti come mostrato, quindi spingere fuori i tre punti di aggancio per rimuovere il pannello posteriore dal chasis.

РУССКИЙ

Открутите шуруп, как показано на рисунке, затем нажмите три зажима, чтобы снять заднюю крышку корпуса.

繁體中文

卸下鎖固背板的螺絲，再向內推對背板上的三個卡鉤以取出背板。

簡體中文

卸下鎖固背板的螺絲，再向內推對背板上的三個卡鉤以取出背板。

日本語

図のようにネジを外し、フックポイント3箇所を押して、ケースから後部カバーを取り外します。

한국어

그림에서와 같이 나사를 제거한 후, 3개의 걸림 포인트를 눌러 후면 커버를 케이스로부터 제거합니다.

2

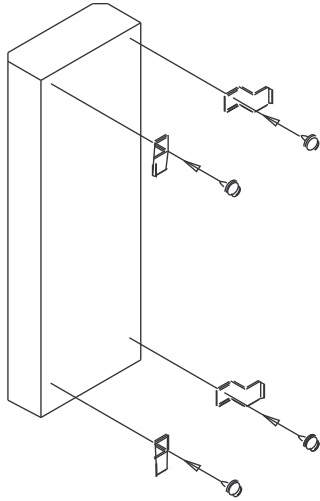

ENGLISH

Install the included radiator mounting supporters and secure it together the radiator and its screws.

DEUTSCH

Bringen Sie den beigefügten Träger der Kühlkörper-Halterung an und befestigen Sie diese zusammen mit dem Kühlkörper und dessen Schrauben.

FRANÇAIS

Installez les supports de montage du radiateur inclus et fixez le radiateur et ses fils ensemble.

ESPAÑOL

Instale los soportes de montaje del dissipador incluido y asegure el dissipador y sus tornillos.

ITALIANO

Installare i supporti per il montaggio del radiatore incluso e fissarlo con le sue viti.

РУССКИЙ

Установите прилагаемые крепежные подставки радиатора и прикрепите их к радиатору шурупами.

繁體中文

將零件包內的水冷排固定座以水冷排所附的螺絲將其鎖固於水冷排上。

簡体中文

將零件包內的水冷排固定座以水冷排所附的螺絲將其鎖固於水冷排上。

日本語

付属のラジエーター取り付けサポーターをインストールし、ネジでラジエーターと共に固定します。

한국어

동봉된 라디에터 마운팅 서포터를 설치한 후, 라디에터와 나사를 고정합니다.

3

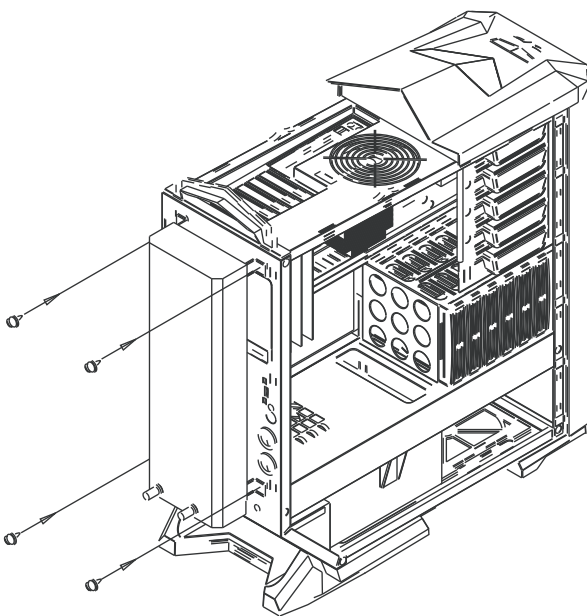

ENGLISH

Install the assembled radiator bracket onto the chassis and secure with screws (SCREW C).

DEUTSCH

Installieren Sie dann den zusammengesetzten Kühlkörper-Halter am Gehäuse und befestigen Sie mit Schrauben (SCHRAUBE C).

FRANÇAIS

Installez le radiateur assemblé à son support dans le boîtier et fixez-le avec des vis (Vis de type C).

ESPAÑOL

Instale el bracket montado del dissipador en el chasis y asegúrelo con tornillos (TORNILLO C).

ITALIANO

Installare il radiatore con il supporto sul chassis e fissare con le viti(viti C).

РУССКИЙ

Установите собранный кронштейн радиатора в корпус и закрепите шурупами (ШУРУП C).

繁體中文

以內附SCREW C螺絲將組裝好的水冷排鎖固於機箱上。

簡体中文

以內附SCREW C螺絲將組裝好的水冷排鎖固於機箱上。

日本語

取り付けられたラジエーターブラケットをケースに入れ、ネジ(ネジC)で固定します。

한국어

조립된 라디에터 브라켓을 설치한 후 케이스에 동봉된 나사 (SCREW C)로 고정시킵니다.

Remark:

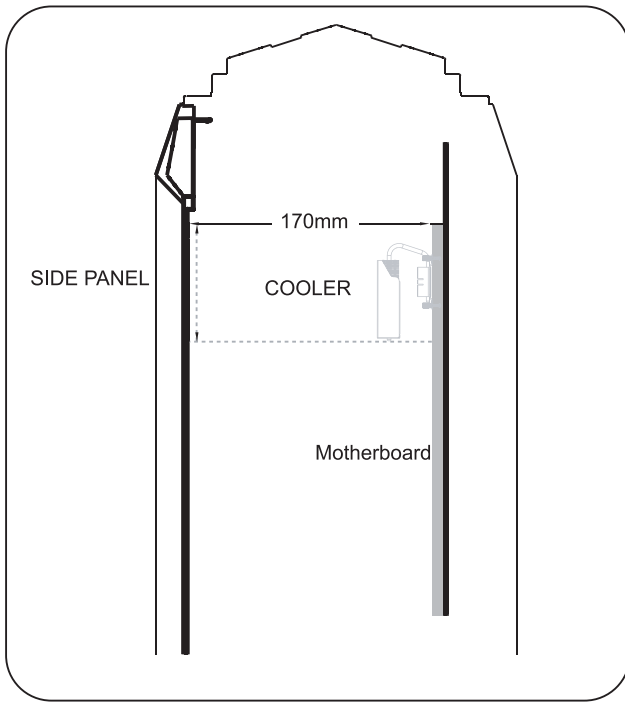

Maximum height for CPU cooler is 170mm

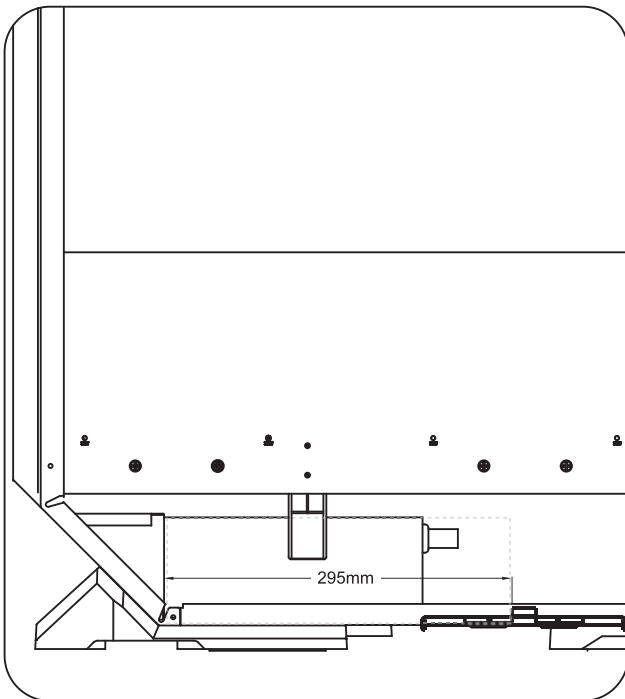

Maximum depth for power supply is 295mm

Remark

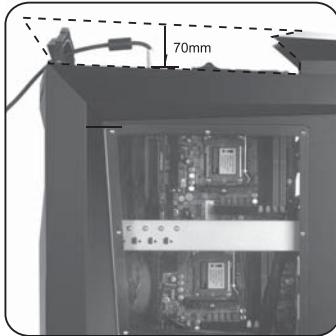

The gap between I/O and top cover is 70mm



Acceptable connector

Unacceptable connector

(Over 70mm tall with adaptor)

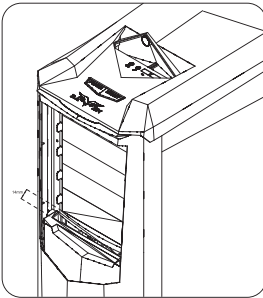

The gap between front door and 5.25" device bay is 14mm



An example of back side cable management

During the warranty period, assistance for replacement or exchange of defective components is available at the place of purchase. Please bring your receipt and warranty certificate for the proof of purchase. The warranty does not cover repair or exchange of the product resulting from misuse, accident, modification, unsuitable physical or operating environment, improper maintenance by you, or failure caused by a product for which SilverStone is not responsible for. The warranty is voided by removal or alteration of product or parts identification labels.

Warranty period is region specific, please contact your reseller or SilverStone authorized distributor for more information.

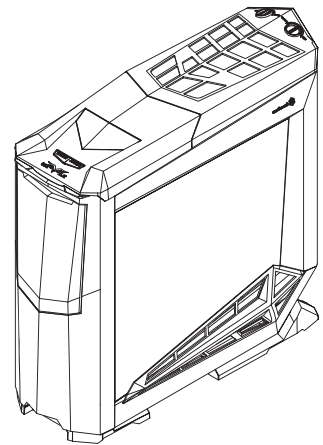

This instruction will help you to make the most out of your PC enclosure. Please read through it before installation. Also, please keep your PC enclosure receipt and this instruction in safe place for the future reference.

We, SilverStone Technology, hope you will enjoy our product. If you have any comment or suggestion, please email to support@silverstonetek.com Thank you for choosing and supporting our product.

To be valid, this sheet must be filled out by
your salesperson at the time of purchase.

Store :

Purchaser :

Purchase date :

Model No. :

Serial No. :

Warranty Information

This product has a limited 1 year warranty in North America and Australia.
For information on warranty periods in other regions, please contact your reseller or SilverStone authorized distributor.

Warranty terms & conditions

1. Product component defects or damages resulted from defective production is covered under warranty.
Defects or damages with the following conditions will be fixed or replaced under SilverStone Technology's jurisdiction.
 - a) Usage in accordance with instructions provided in this manual, with no misuse, overuse, or other inappropriate actions.
 - b) Damage not caused by natural disaster (thunder, fire, earthquake, flood, salt, wind, insect, animals, etc...)
 - c) Product is not disassembled, modified, or fixed. Components not disassembled or replaced.
 - d) Warranty mark/stickers are not removed or broken.Loss or damages resulted from conditions other than ones listed above are not covered under warranty.
2. Under warranty, SilverStone Technology's maximum liability is limited to the current market value for the product (depreciated value, excluding shipping, handling, and other fees). SilverStone Technology is not responsible for other damages or loss associated with the use of product.
3. Under warranty, SilverStone Technology is obligated to repair or replace its defective products. Under no circumstances will SilverStone Technology be liable for damages in connection with the sale, purchase, or use including but not limited to loss of data, loss of business, loss of profits, loss of use of the product or incidental or consequential damage whether or not foreseeable and whether or not based on breach of warranty, contract or negligence, even if SilverStone Technology has been advised of the possibility of such damages.
4. Warranty covers only the original purchaser through authorized SilverStone distributors and resellers and is not transferable to a second hand purchaser.
5. You must provide sales receipt or invoice with clear indication of purchase date to determine warranty eligibility.
6. If a problem develops during the warranty period, please contact your retailer/reseller/SilverStone authorized distributors or SilverStone <http://www.silverstonetek.com>.
Please note that: (i) You must provide proof of original purchase of the product by a dated itemized receipt; (ii) You shall bear the cost of shipping (or otherwise transporting) the product to SilverStone authorized distributors. SilverStone authorized distributors will bear the cost of shipping (or otherwise transporting) the product back to you after completing the warranty service; (iii) Before you send the product, you must be issued a Return Merchandise Authorization ("RMA") number from SilverStone. Updated warranty information will be posted on SilverStone's official website. Please visit <http://www.silverstonetek.com> for the latest updates.

Additional info & contacts

For North America (usasupport@silverstonetek.com)

SilverStone Technology in North America may repair or replace defective product with refurbished product that is not new but has been functionally tested. Replacement product will be warranted for remainder of the warranty period or thirty days, whichever is longer. All products should be sent back to the place of purchase if it is within 30 days of purchase, after 30 days, customers need to initiate RMA procedure with SilverStone Technology in USA by first downloading the "USA RMA form for end-users" form from the below link and follow its instructions.

<http://silverstonetek.com/contactus.php>

For Australia only (support@silverstonetek.com)

Our goods come with guarantees that cannot be excluded under the Australian Consumer Law.

You are entitled to a replacement or refund for a major failure and for compensation for any other reasonably foreseeable loss or damage.

You are also entitled to have the goods repaired or replaced if the goods fail to be of acceptable quality and the failure does not amount to a major failure.

Please refer to above "Warranty terms & conditions" for further warranty details.

SilverStone Technology Co., Ltd. 12F No. 168 Jiankang Rd., Zhonghe Dist., New Taipei City 235 Taiwan R.O.C. + 886-2-8228-1238
(standard international call charges apply)

For Europe (support.eu@silverstonetek.de)

For all other regions (support@silverstonetek.com)

SilverStone Technology Co., Ltd.

www.silverstonetek.com

support@silverstonetek.com