



identicom



# User Guide and Technical Reference Manual

Guide d'utilisation et  
Manuel de référence  
technique

Benutzerhandbuch und technisches  
Referenzhandbuch

August 2005

Revision 1.16

This manual applies to Identicom software versions V2.07 and later.

---

connexion2

© August 2005 Connexion2 Ltd

1 North Anston Business Centre  
Houghton Road  
Dinnington  
Sheffield S25 4JJ  
England

Email: [info@connexion2.com](mailto:info@connexion2.com)

Website: [www.connexion2.com](http://www.connexion2.com)

Printed in England August 2005

---

## About Identicom

Identicom is a communication device disguised as an ID card holder. It enables vulnerable solitary workers to communicate discreetly with their back-up services in potentially hazardous situations.

## About this guide

This guide is divided into two sections: the User Guide section provides set-up and operating information for the people using the device; the Technical Reference section provides configuration information for the people who deploy and manage the system, and run the back-up services.

---

## À propos d'Identicom

Identicom est un périphérique de communication qui se dissimule dans un porte-carte d'identification. Il permet aux employés solitaires et vulnérables de communiquer discrètement avec les services de support dans des situations potentiellement dangereuses.

## À propos de ce guide

Ce guide se divise en deux parties : le Guide d'utilisation qui fournit des informations de configuration et d'utilisation à l'intention des utilisateurs du périphérique, et le Manuel de référence technique qui contient des informations de configuration destinées à ceux qui assurent le déploiement du système, ainsi que sa gestion et celle des services de support.

---

## Über Identicom

Identicom ist ein Kommunikationsgerät in Form eines Ausweiskartenhalters. Das Gerät ermöglicht es gefährdeten, allein arbeitenden Mitarbeitern, in potenziell gefährlichen Situationen unbemerkt mit ihren Unterstützungsdiensten zu kommunizieren.

## Über dieses handbuch

Dieses Handbuch ist in zwei Teile unterteilt: Das Benutzerhandbuch enthält Hinweise zur Einstellung und Bedienung für die Benutzer des Geräts; das technische Referenzhandbuch enthält Konfigurationsinformationen für die Mitarbeiter, die das System installieren und verwalten sowie den Unterstützungsdienst bereitstellen.

## Identicom Limited Warranty

Thank you for buying this Connexion2 product. Please read this user manual before attempting to use it. To avoid damaging the Identicom, do not:

- o Expose it to extremes of temperature or humidity;
- o Subject it to hard knocks or excessive force;
- o Immerse it in liquid; or
- o Use volatile or corrosive substances when cleaning it, as damage caused in any of these ways is not covered by this warranty.

If you have any difficulty using your Identicom, consult the user manual to check you are using it correctly.

If within 12 months of the date of purchase this Identicom does not function substantially as described in the user manual because of defective materials or workmanship, Connexion2 Limited will repair it free of charge, subject to the following conditions:

Where the fault is the result of misuse, unusual external effects, accidental damage, normal wear and tear, or unauthorised repair, Connexion2 Limited may charge you for the repair and retain this Connexion2 product until you have paid that charge in full.

You must produce proof of purchase, showing the date of purchase of this Connexion2 product, to have a repair carried out free of charge under this warranty, so please keep your receipt/invoice safely. To have this Connexion2 product repaired under this warranty, either return it personally or send it by registered post, together with your sales receipt, to your Connexion2 supplier or to Connexion2 Ltd, at the address shown in this user manual. Please ensure that it is properly and securely packed. Please note that we will not be liable for damage to or loss of this Connexion2 product while it is in transit to Connexion2 or a Connexion2 supplier; check that your insurance covers the relevant risks. Service is only available in countries where Connexion2 Limited officially distributes the product.

In the event of Connexion2 being unable to correct or replace the Identicom, Connexion2's liability to you shall not exceed the purchase price of the Identicom. In no event will Connexion2 be liable for direct, indirect, special, incidental or consequential loss of profits or loss of data arising out of use or misuse of the Identicom. Nothing in this warranty shall limit or restrict Connexion2's liability for death or personal injury caused by its negligence.

# Contents

<b>User Guide</b> .....	<b>1</b>
1 Introduction.....	1
2 Initial Setup.....	3
Installing the Lanyard or Lapel Clip.....	3
Inserting the SIM card.....	4
Charging.....	6
Inserting your ID card.....	6
Switching the device on and off.....	6
3 Status Checking.....	7
Battery and Signal status checking.....	7
SIM card faults.....	8
Red and Amber Alert status.....	8
Ending the status display.....	8
4 Amber Alerts.....	9
Starting an Amber Alert.....	9
Options when in an Amber Alert Timer Period.....	10
5 Red Alerts.....	11
Starting a Red Alert.....	11
Clearing a Red Alert.....	12
6 Rip Alarm Alerts.....	13
7 Identicom Indicators.....	14
LED indications.....	14
Vibration patterns.....	15
<b>Technical Reference</b> .....	<b>16</b>
A. Configuration Options.....	16
The Configuration process.....	18
B. Configuration Commands.....	18
Telephone Number commands.....	20
Standard Text Message commands.....	22
Time Period commands.....	24
Amber Alert Timer commands.....	26
Amber Alert Timer extension message commands.....	26
Enable/Disable Amber Alert Calls and Texts.....	27
Amber Alert Timer timeout vibration pattern command.....	27
Red Alert 'heartbeat' command.....	28
Charger message commands.....	28
Rip Alarm commands.....	29
Status Reporting command.....	30
Signal level command.....	30
Red Alert Termination commands.....	31
DTMF Command.....	31
Red Alert Button Switch Delay Command.....	31
Status Check & Amber Alert Voice Message Prompt Vibration commands.....	32
Set Defaults command.....	33

---

Download Configuration command .....	35
C. Technical Specifications .....	37
<b>Français .....</b>	<b>38</b>
<b>Deutsch .....</b>	<b>78</b>

# User Guide

## 1 Introduction

The Identicom has the appearance of a simple ID card holder. It holds your ID card, and also discreetly functions as a communication device to help ensure your personal safety.

In the plastic body behind the ID card, the Identicom contains a mobile phone, a SIM card and a microphone, together with controls and indicators that allow you to operate the device. There is also a vibration motor that can indicate confirmation of your actions by giving recognisable periods of silent vibration.

The organisation that employs you, together with a call-centre service provider, are responsible for configuring the SIM card in your Identicom so that it operates in the way best suited to your needs. This configuration process includes setting up conditions called “Amber Alerts” and “Red Alerts”, and defining standard text messages that will be sent to particular phone numbers in a specific range of situations.

The main functions of the Identicom are:

- Before entering a potentially dangerous situation, you can check the Identicom’s battery level and the signal strength (to make sure that it will be able to operate effectively if needed).
- You can start an **Amber Alert** before you begin a potentially hazardous visit. This sends standard text messages, allows you to send a brief voice message, and can alert your back-up services to check your situation if you haven’t cancelled the Amber Alert within a set time.
- You can start a **Red Alert** state with a discreet press of a button while you are in a hazardous situation, or at any time when required. This sends standard text messages to the designated phone numbers, and also opens a voice link to allow the call centre to hear.

The front of the Identicom is shown below. With no ID card in place, you can see the door to the recess where the SIM card is installed.

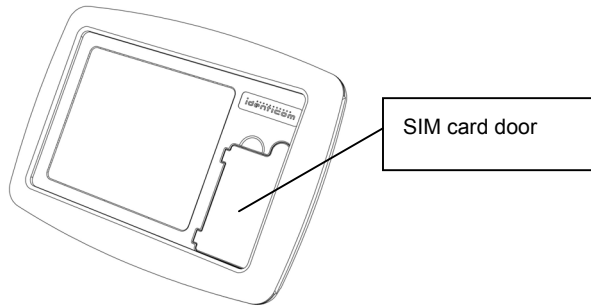

The rear of the Identicom is shown below.

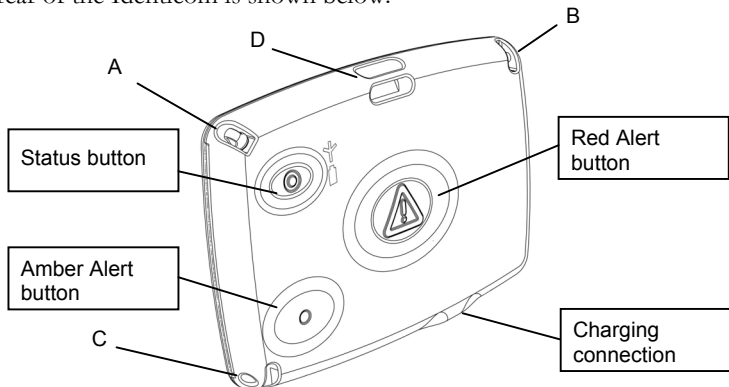

You can attach the lanyard at points A and B for a landscape ID card, or at points A and C for a portrait ID card. Alternatively, you can attach a lapel clip at point D instead of the lanyard.

The **Status** button allows you to check the status of the battery and the phone signal strength, and to check whether an Amber or Red Alert has been started. The status LEDs are visible through the plastic cover adjacent to the Status button.

Press the **Amber Alert** button to start or cancel an Amber Alert.

Press the **Red Alert** button to start or cancel a Red Alert.



## 2 Initial Setup

This section describes how to prepare the Identicom for use, covering installation of the lanyard or lapel clip, insertion of the SIM card, charging, insertion of the ID card, and switching the device on and off. The box containing your Identicom includes the following items:

- o The Identicom
- o This User Guide
- o Lanyard
- o Three lanyard attachment plugs
- o Lapel clip
- o Charger (including country adapter)

### Installing the Lanyard or Lapel Clip

You install the lanyard at corners A and B (see the illustration on the previous page) for a landscape ID card, or at corners A and C for a portrait ID card. The attachment at corner A is by way of a plastic plug which fits tightly in its socket, but which will pull out if tugged firmly. The Identicom can be configured so that pulling the lanyard plug out of its socket will cause a Red Alert. This is designed to help you in case a person tries to remove the Identicom from you by force. A Red Alert caused in this manner is referred to as a **Rip Alarm Alert**.

The figure below shows the plug in its socket at corner A.

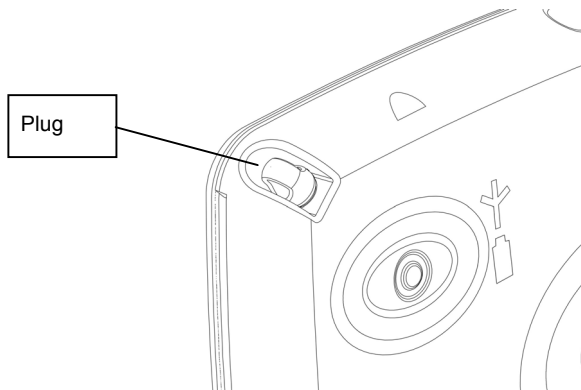

Three plugs are provided with the Identicom offering increasing degrees of tightness in the socket. Use the plug labelled 1 for the tightest fitting, which requires the greatest amount of force to remove it, or the plug labelled 3 for

the highest fitting, which requires the least amount of force to remove it. We recommend starting with the middle plug – labelled 2.

Use the following procedure to attach the lanyard.

1. Thread the fine loop at one end of the lanyard part way through the attachment hole in the plug you have selected to use.
2. Thread the other end of the lanyard through the loop of cord that has passed through the hole in the plug. Pull the lanyard tight, so that the loop of cord is snug around the plastic plug.

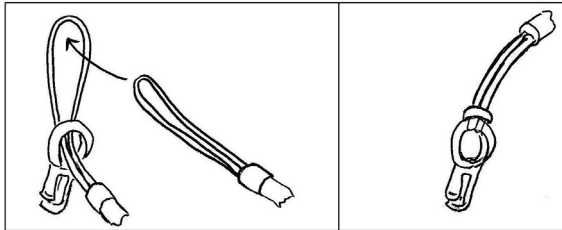

3. Repeat this procedure with the other end of the lanyard at the chosen attachment point (B for landscape or C for portrait). Pull the lanyard tight, so that the loop of cord is snug around the attachment point.
4. Insert the plastic plug into its socket at corner A. The lanyard is now attached.

If you do not want to use the lanyard, you can attach a lapel clip at point D (see the illustration on page 2). If you are not using the lanyard, insert one of the plugs into the socket at corner A to prevent dust or dirt from entering the socket.

*Note: There is no Rip Alarm switch at the lapel clip attachment point. The Rip Alarm function can be enabled with the lapel clip by using the lapel clip lanyard accessory sold separately.*

## Inserting the SIM card

SIM card configuration is carried out by your employer, working in conjunction with the service provider. The SIM card is normally pre-configured so that you can use the Identicom immediately.

If your ID card is already fitted into the Identicom, you must remove it to get access to the SIM card door. Gently press down on the edge of the ID card nearest the exit slot, then slide the ID card out.

Use the following procedure to insert the SIM card.

1. Use a finger nail, a small screwdriver tip or a nail file to prise up the SIM card door next to the rounded corner.

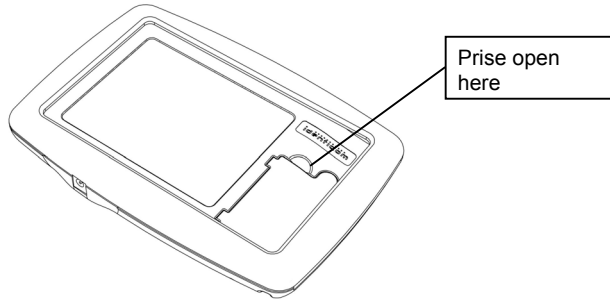

2. With the SIM card door open, raise the SIM card holder by sliding the catch mechanism towards the Identicom logo.

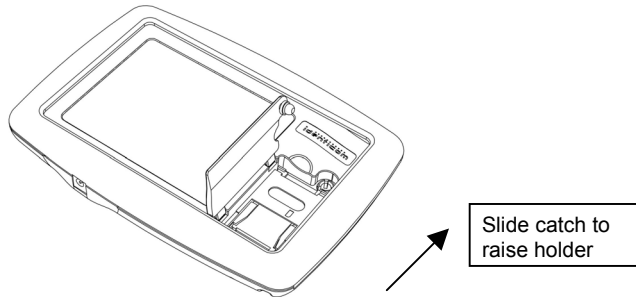

3. With the SIM card holder raised, orientate the SIM card as shown and insert it in the holder.

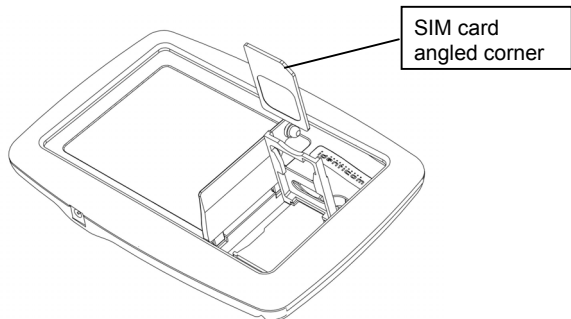

4. Press down the card holder and slide the catch mechanism away from the Identicom logo to secure the SIM card in place.

*Note: The gold connector must be on the under side of the SIM card, and the angled corner of the card must be next to the bottom right corner of the device (looking at the front).*

5. Close the SIM card door by pressing down on the rounded corner.

The Identicom is now ready for use, but you should always charge the device before using it.

*Note: If the SIM card is removed, the Identicom switches itself into the 'power off' state. You must insert a valid SIM card to be able to use the unit.*

## Charging

The Identicom must be fully charged before you attempt to use it, in order to condition the battery fully. We recommend leaving the device on charge for a minimum of 6 hours.

To make sure that the battery is fully charged when you need to use the Identicom, always charge the device in between uses.

To charge the Identicom, plug in and switch on the charger, then connect the charging cable to the Identicom charge connection point (see the illustration on page 2).



When the Identicom is connected to the charger, the Battery LED is active. (The Battery LED is on the back of the device, next to the Status button.)

As the battery charges, the LED changes from flashing red, to flashing amber, and when the battery is fully charged, to constant green. If the battery LED remains red for a long period, the Identicom requires a service.

The Identicom is configured by SMS text message, but it must be connected to the charger for configuration to take place.

## Inserting your ID card

Fit your ID card into the slot at the right side of the Identicom (as you look at the front) and slide it in until it clicks into place. To remove your card, gently press down on the edge of the ID card nearest the exit slot, then slide the card out.

## Switching the device on and off

- To check that Identicom is on, press the **Status** button for 2 seconds. If the LEDs do not start flashing, the Identicom is off.

- To switch the Identicom on, press the **Status** and **Amber** buttons together until the LEDs start flashing. The device vibrates briefly to confirm.
- To switch the Identicom off, press the **Status** and **Amber** buttons together until the device vibrates twice.

When the Identicom is on, it registers with the mobile phone network and is ready to communicate an Amber or Red alert. If you go out of coverage for more than 30 minutes, the Identicom switches to a sleep mode to preserve battery power. This does not stop the Identicom from working, but when you press any of the buttons it will take slightly longer to connect the call or report the status.



## 3 Status Checking

You can check the Identicom's battery level and the phone signal strength before a visit, so that you can make sure that it will be able to operate effectively if needed.

### Battery and Signal status checking



Press and hold the **Status** button until both the LEDs start to flash red. After a short while, the battery and signal LEDs stop flashing to indicate the following:

	Green	Amber	Red
<b>Battery</b> 	Good	Low	Poor
<b>Signal</b> 	Good	Low	Poor or no network signal

If either LED is red, you should not rely on the Identicom in an emergency.

When the battery LED is Amber, you should recharge the Identicom as soon as possible.

Refer to the Technical Specifications in part C of this guide for expected battery life, when charged.

Identicom offers the facility of using vibration patterns to indicate activation of the Status Check and to confirm that neither the network coverage nor battery strength LED is red. You set up this function using the **ASE/ASD** commands. This function aids the use of Identicom by the visually impaired.

## SIM card faults

If no SIM card is fitted, or there is a fault with the SIM card, the Identicom switches itself into the 'power off' state. You must insert a valid SIM card to be able to use the unit.

## Red and Amber Alert status

If the Identicom is in an Amber Alert state or a Red Alert state when the Status button is pressed, the status LEDs show a constant indication of the state:

- Constant amber indicates an Amber Alert is in progress.
- Constant red indicates a Red Alert is in progress.

## Ending the status display

When both the status LEDs have displayed their status for 5 seconds, the LEDs are turned off and the device is ready for use.

*Note: If you press the status button when the unit is out of coverage, the status is displayed to you by way of the LEDs, but the unit waits until it is back in coverage before attempting to send a status report (if these have been set up using the **SRE** command).*

## 4 Amber Alerts

An Amber Alert is an advance warning to your back-up services that you are about to enter a potentially dangerous situation. Typically, you would start an Amber Alert before you enter the situation, such as in the street or your car before entering a house. This gives you the privacy to send a brief voice message describing the situation and/or details of your location.

### Starting an Amber Alert

Press the **Amber Alert** button for at least 1.5 seconds to start an Amber Alert. The Identicom gives three short bursts of vibration to confirm the state. The pre-configured Amber Alert text message is sent to the designated numbers.

The Identicom also opens a voice call to the designated number, so that you can send a voice message to describe the situation. The Signal and Battery LEDs show constant amber while the call is being connected, and then turn to flashing amber when the connection has been made. The flashing amber LEDs are the prompt to start the voice message. There is also the option of having the device vibrate once when the LEDs switch from constant to flashing as an aid for the visually impaired (see commands **ASE/ASD**).

The time allowed for you to send the voice message can be set between 1 and 60 seconds. Ten seconds before the end of this call period, the LEDs change back to constant amber to warn you that the call period is soon ending. When the voice call period ends, the Signal and Battery LEDs go out. There is the option of having a timer period initiated after the voice call period ends. This is detailed later in this section.

When you start the Amber Alert, the Identicom attempts to dial, to allow your voice message to be left, before sending any text messages. If the voice call cannot be connected, it will try sending the text message before retrying the voice call. The number of retries for the calls and messages can be configured for your Identicom between 0 and 9.

The length of time allowed for an Amber Alert Timer period, initiated after the voice call period ends, can be configured for each Identicom to be anything between 1 and 60 minutes.

If you press the **Status** button during an Amber Alert Timer period, the Status LEDs show amber to confirm the Amber Alert state.

1 minute before the end of the Amber Alert Timer period, the Identicom gives five long bursts of vibration to remind you to take some action. This vibration pattern can also be pre-configured for the number of bursts and

duration per burst (see **SNE** command). The options at the end of this Amber Alert Timer period are explained in the next section.

Your Identicom can be configured to use Amber Alerts without any timer period. This is achieved using the Disable Amber Timer period command (**ATD**). In this mode of operation, there is no automatic escalation from Amber Alert to Red Alert.

## Options when in an Amber Alert Timer Period

Your options when in an Amber Alert Timer period are to cancel it, to extend the period, or to allow it to escalate into a Red Alert.

- You can press the **Amber Alert** button for more than 1.5 seconds to cancel the Amber Alert Timer period. This signifies that the potential danger did not arise, or that you are now away from the hazardous situation. The Identicom signals confirmation by giving two short vibrations. The pre-configured Amber Alert Cancelled text message is sent to the designated numbers.
- You can press the **Amber Alert** button for less than 1.5 seconds to extend the Amber Alert Timer period. The duration of the extension is also configurable between 1 and 60 minutes. The Identicom gives a short burst of vibration to confirm the extension. The end of the extension period is signalled in the same way as the original Amber Alert Timer period, and you can continue to extend repeatedly, for as long as you need.
- If you do nothing when the Amber Alert Timer period ends, the implication is that you were not able to take any action, the Identicom enters the Red Alert state. (This is described in Section 5 of this guide.)

You do not have to wait for the signalled end of the Amber Alert Timer period to cancel it or extend it. Pressing the **Amber Alert** button for more or less than 1.5 seconds at any time during the Amber Alert Timer period will cancel or extend the period, as described above.

If you are using your Identicom with the Amber Alert Timer period enabled (**ATE** command), you also have the option of configuring it to send a pre-configured text message when you choose to extend the Amber Alert Timer period. This option is configured using the **AXE**, **AXD** and **AE** commands.



## 5 Red Alerts

A Red Alert is an emergency state. It is not necessarily a violent situation; it could be a case of verbal abuse which you want your back-up services to listen to and record.

*Note: The legality of recording such events varies from country to country. Please check with your service provider.*

### Starting a Red Alert

There are three ways of starting a Red Alert:

- Press the **Red Alert** button for more than 1.5 seconds. The duration of the press of the Red Alert button to activate Red Alerts can be pre-configured between 0.2 and 3 seconds using the **SNR** command.
- Allow an Amber Alert Timer period to expire and escalate into a Red Alert.
- If your Identicom is configured to do so, and your lanyard is fitted, forcible removal of the lanyard plug will also start a Red Alert. (These are explained in Section 6 of this guide.)

When a Red Alert is started, the Identicom gives three short bursts of vibration to confirm the state. The Identicom opens a voice call to the designated number and enables the microphone, so that your back-up services can listen to and/or record the situation. Also, the pre-configured Red Alert text messages are sent to the designated numbers. You can configure different messages to send to the primary and secondary telephone numbers, using the **PA** and **RA** commands.

If you initiate a Red Alert when your unit is out of coverage, the Identicom will not be able to send the Red Alert messages, so it gives a single long vibration pulse instead of the three short pulses. This indicates that the Red Alert has not been successfully transmitted.

When a Red Alert is started, the Identicom attempts to dial the voice call number before sending any text messages. If the voice call cannot be connected, it will try sending the text message before retrying the voice call. The number of retries for the calls and messages can be configured for your Identicom between 0 and 9. For the voice call, your Identicom can also be configured to keep trying to make the connection continuously, with no limit to the number of retries.

The call length of a Red Alert can be configured for each Identicom to be anything between 1 and 120 minutes. The Red Alert ends only when it is cleared by you, or, if your Identicom is configured to do so, remotely by your service provider.

## Clearing a Red Alert

Press the **Red Alert** button for more than 1.5 seconds to clear the alert. The duration of the press of the Red Alert button to deactivate Red Alerts can be pre-configured between 0.2 and 3 seconds using the **SNR** command.

This signifies that the dangerous situation has eased. The Identicom signals confirmation by giving two short vibrations. The pre-configured Red Alert Cleared text messages are sent to the designated numbers. Also, the voice call link is terminated. You can configure different messages to send to the primary and secondary telephone numbers, using the **PC** and **RC** commands.

There are two ways that your Identicom can be configured to clear Red Alerts:

- A Red Alert can be cleared only by you pressing the **Red Alert** button for more than 1.5 seconds.
- A Red Alert can be cleared either by you pressing the **Red Alert** button for more than 1.5 seconds, or remotely by the service provider terminating the call.

Your managers or the service providers will be able to tell you how your Identicom is configured.

## 6 Rip Alarm Alerts

If your lanyard is fitted (see Section 2 of this guide), your Identicom can be configured to enable Rip Alarm Alerts. These occur if the lanyard plug is forcibly removed from its socket – such as if someone tries to take the device from you.

*Note: Rip Alarm Alerts cannot be triggered by the lapel clip unless the lapel clip lanyard accessory is utilised.*















A Rip Alarm Alert starts a Red Alert in exactly the same way as described in Section 5 of this guide.

To cancel a Rip Alarm Alert, you must first re-insert the lanyard plug, and then press the **Red Alert** button for more than 1.5 seconds. This applies whether it was a genuine Rip Alarm, or whether the lanyard was detached accidentally.

# 7 Identicom Indicators

The following tables summarise the indications given by Identicom, both by the LEDs and by the different patterns of vibration.

## LED indications

Device state	LED / colour / condition	Meaning
On charge	 Red, flashing	Trickle charging
	 Amber, flashing	Charging
	 Green, constant	Charging complete
Status checking	 Red, flashing	Indicates start of status display
	 Red, constant	Battery condition bad, or no status sent
	 Amber, constant	Battery condition below 70%
	 Green, constant	Battery condition good
	 Red, constant	Signal quality bad, or no status sent
	 Amber, constant	Signal quality average
	 Green, constant	Signal quality good
	 Both Amber constant when Status button pressed	An Amber Alert is in progress
	 Both Red constant when Status button pressed	A Red Alert is in progress
Amber Alert	 Amber, constant	Call being connected, then last 10 seconds of call period
	 Amber, flashing	Call connected (until last 10 seconds)

## Vibration patterns

Identicom Action	Vibration pattern
Confirmation of switch to Power Off mode	Two short pulses
Confirmation of switch to Power On mode	Single short pulse
Confirmation of start of Amber or Red Alert	Three short pulses
End of Amber Alert period – action required or a Red Alert will follow	Five long pulses
Red Alert requested but out of coverage – unable to send messages	Single long pulse
Confirmation of extension of Amber Alert period	Single short pulse
Confirmation of termination of Amber Alert	Two short pulses
'Heartbeat' confirmation of Red Alert call still active	One short pulse (at pre-defined interval)
Confirmation of start of Status Check (if this vibration function is enabled on the Status Check)	Three short pulses
Confirmation that neither the network coverage or battery strength are red (if this vibration function is enabled on the Status Check)	Single short pulse
Confirmation to commence voice message on Amber Alert (if this vibration function is enabled on Amber Alerts)	Single short pulse
Confirmation of termination of Red Alert	Two short pulses

# Technical Reference

## A. Configuration Options

This section describes the features of the Identicom which can be configured to meet particular needs. The codes indicate the commands used to configure each feature.

- There are four telephone numbers which you can configure. If a valid phone number is configured, a text message or a voice connection will be made to that number in the appropriate circumstances:
  - Primary number, for text messages (**SPN**)
  - Secondary number, for text messages (**SSN**)
  - Amber number, for voice call at start of Amber Alert (**SAN**)
  - Voice number, for Red Alert voice connection (**SVN**)
- You can configure the number of times the Identicom will retry connecting to the telephone numbers:
  - Primary retry count (**SPN**)
  - Secondary retry count (**SSN**)
  - Amber retry count (**SAN**)
  - Voice retry count (**SVN**)
- Standard text messages are sent to the Primary and Secondary numbers (if both are configured) when particular events occur. You can configure the text content of these standard messages:
  - Message at start of Amber Alert (**AA**)
  - Message on cancellation of Amber Alert (**AC**)
  - Primary message at start of Red Alert (**PA**)
  - Secondary message at start of Red Alert (**RA**)
  - Primary message on cancellation of Red Alert (**PC**)
  - Secondary message on cancellation of Red Alert (**RC**)
  - Message when low battery condition detected (**BA**)
  - Message on extension of Amber Alert Timer period (**AE**)
- You can configure whether the Identicom will use a timed period for Amber Alerts or not (**ATE / ATD**).

- There are various time periods which you can configure to suit the typical work patterns, such as duration of visits:
  - Duration of voice call at start of Amber Alert (**SCT**)
  - Duration of initial Amber Alert Timer period (**CAT**)
  - Duration of extension to Amber Alert Timer period (**CRT**)
  - Duration of Red Alert period (**SRC**)
- You can configure the Identicom to send standard text messages when an Amber Alert period is extended. (**AXE / AXD**)
- You can configure the Identicom to not connect the voice call and not send the associated text messages, but go straight into the Amber Alert Timer period. (**AME / AMD**)
- You can configure the number of vibrations and duration of each vibration confirming the end of the Amber Alert Timer period. (**SNE**)
- You can configure the Identicom to give a continuing 'heartbeat' confirmation that a Red Alert call is still connected and active. (**SHB**)
- You can configure the length of time required to press and hold the Red Alert button to initiate a Red Alert. (**SNR**)
- You can configure the Identicom to initiate vibration patterns associated with the Status Check and Amber Alert LED prompt to leave the voice message. This aids the use of Identicom by those visually impaired. (**ASE**)
- You can configure whether text messages are to be sent when the unit is connected to or disconnected from the charger. (**CTE / CTD**) If you enable this option, you can also configure the messages to be sent. (**CO / CD**)
- You can configure the Identicom to enable or disable Rip Alarm Alerts, as described in Section 6 of the User Guide. (**CME / CMD**)
- You can configure whether status report text messages are sent when the Status button is pressed, and where these messages are sent (Primary, Secondary or both). (**SRE**)
- You can configure the actual signal levels for the Green / Amber / Red signal strength indications. (**SNL**)

- You can configure the Identicom to allow cancellation of Red Alert states only by the device user, or additionally by termination of the Red Alert period. (**CRE / CRD**)

The commands to perform these configuration options are described in detail in Section B of this guide.

## The Configuration process

The Identicom being configured must be connected to its charger to receive the configuration message. This is a security feature to inhibit unauthorised configuration.

To configure the device, you send a text message to the Identicom containing all the commands needed for the new configuration. The Identicom receives the information and updates the configuration on the SIM card. (This enables the SIM card to be transferred to another unit, if required.)

Note that the maximum length of a configuration message is 160 characters, and the Text Message commands cannot be concatenated. If you are configuring all the text messages, the phone numbers and the time periods, you will need to break the configuration into a number of strings of commands, each within the 160 character limit.

## B. Configuration Commands

The configuration commands are explained in the following sections:

- o Telephone Number commands
- o Standard Text Message commands
- o Time Period commands
- o Amber Alert Timer commands
- o Amber Alert timer extension message commands
- o Enable/disable Amber Alert call and texts commands
- o Amber Alert Timer timeout vibration pattern command
- o Red Alert 'heartbeat' command
- o Charger message commands
- o Rip Alarm commands
- o Status Reporting command
- o Signal level command
- o Red Alert Termination commands



- o DTMF command
- o Red Alert button switch delay command
- o Status Check and Amber Alert voice message prompt vibration pattern command
- o Set Defaults command
- o Download Configuration command

All commands must start and end with a full stop (.), but the termination character from one command can act as the start character for the next command, when you are including several commands in a single configuration message.

An example of a single command:

**.SPN3,01234567890.**

and two commands in the same configuration message:

**.SPN3,01234567890.SSN3,01234560987.**

Note that there is a limit of 160 characters on any configuration message. When setting up the entire set of parameters, you will need to break the configuration into a number of strings of commands, each within the 160 character limit.

If there is an error in a command, that command will be ignored, but any following commands will be actioned.

Later commands will overwrite earlier ones, even in the same configuration message. Therefore, if you accidentally include two different SPN commands in the same message, the phone number designated in the second message will be the one that is used.

## Telephone Number commands

### **.SPN – Set Primary Number**

Syntax: **.SPN<retry>,<number>**.

Where <retry> is the number of times (0-9) to retry the number if the message is not sent, and <number> is the telephone number of the Primary server. Set <retry> to # to disable the Primary server number.

Function: This command sets or changes the primary telephone number for SMS text messages. The phone number can be in either local or international format (i.e. +[country code]) and must be less than 16 digits. The number is checked for valid digits, but cannot be checked as a valid telephone number. If the number you specify is not a valid telephone number, the message will not be sent. If the message is not sent successfully, the Identicom will retry transmission the specified number of times.

Example: **.SPN3,01234567890**.

### **.SSN – Set Secondary Number**

Syntax: **.SSN<retry>,<number>**.

Where <retry> is the number of times (0-9) to retry the number if the message is not sent, and <number> is the telephone number of the Secondary server. Set <retry> to # to disable the Secondary server number.

Function: This command sets or changes the secondary telephone number for SMS text messages. The phone number can be in either local or international format (i.e. +[country code]) and must be less than 16 digits. The number is checked for valid digits, but cannot be checked as a valid telephone number. If the number you specify is not a valid telephone number, the message will not be sent. If the message is not sent successfully, the Identicom will retry transmission the specified number of times.

Example: **.SSN5,01432765089**.

## **.SAN – Set Amber Server Number**

Syntax: **.SAN<retry>,<number>**.

Where <retry> is the number of times (0-9) to retry the number if the connection is not made, and <number> is the telephone number of the Amber server. Set <retry> to # to disable the Amber server number.

Function: This command sets or changes the telephone number for voice call messages at the start of an Amber Alert. The phone number can be in either local or international format (i.e. +[country code]) and must be less than 16 digits. The number is checked for valid digits, but cannot be checked as a valid telephone number. If the number you specify is not a valid telephone number, the connection will not be made. If the connection is not made successfully, the Identicom will retry connection the specified number of times.

Example: **.SAN4,01234568709.**

## **.SVN – Set Voice Server Number**

Syntax: **.SVN<retry>,<number>**.

Where <retry> is the number of times (0-9) to retry the number if the connection is not made, and <number> is the telephone number of the Voice server. Set <retry> to # to disable the Voice server number, or to 'C' to continually retry the call until the Red Alert is cancelled by the user. If the call is dropped by the receiving end, the unit will attempt to reconnect the call.

Function: This command sets or changes the telephone number for voice call messages at the start of a Red Alert. The phone number can be in either local or international format (i.e. +[country code]) and must be less than 16 digits. The number is checked for valid digits, but cannot be checked as a valid telephone number. If the number you specify is not a valid telephone number, the connection will not be made. If the connection is not made successfully, the Identicom will retry connection the specified number of times.

Example: **.SVN7,01237896054.**

## Standard Text Message commands

All the text message commands have a limit of 58 characters of text following the characters of the command itself. Note that the text commands do not have a terminating full stop and cannot be concatenated with any other commands. Each text message must be configured on its own in a separate configuration message.

### **.AA – Amber Alert text message**

Syntax: **.AA<text>**

Where <text> is up to 58 characters of text to be sent to the primary and secondary servers at the start of an Amber Alert. The text must consist only of ASCII characters.

Function: This command sets or changes the text message sent to the primary and secondary server telephone numbers at the start of an Amber Alert.

This command cannot be concatenated with any other commands.

Example: `.AAHealth visitor J Wilson starting visit`

### **.AC – Cancel Amber Alert text message**

Syntax: **.AC<text>**

Where <text> is up to 58 characters of text to be sent to the primary and secondary servers when cancelling an Amber Alert. The text must consist only of ASCII characters.

Function: This command sets or changes the text message sent to the primary and secondary server telephone numbers when cancelling an Amber Alert.

This command cannot be concatenated with any other commands.

Example: `.ACHealth visitor J Wilson ending visit OK`

### **.PA – Red Alert primary message**

Syntax: **.PA<text>**

Where <text> is up to 58 characters of text to be sent to the primary server at the start of a Red Alert. The text must consist only of ASCII characters.

Function: This command sets or changes the text message sent only to the primary server telephone number at the start of a Red Alert. If no **PA** message is defined, the standard message 'Red Alert' is sent.

This command cannot be concatenated with any other commands.

Example: .PAemergency: Nurse P Hoskin needs assistance

## **.RA – Red Alert secondary message**

Syntax: **.RA<text>**

Where <text> is up to 58 characters of text to be sent to the secondary server at the start of a Red Alert. The text must consist only of ASCII characters.

Function: This command sets or changes the text message sent only to the secondary server telephone number at the start of a Red Alert. If no **RA** message is defined, the standard message 'Red Alert' is sent.

This command cannot be concatenated with any other commands.

Example: .RANurse P Hoskin has logged a Red Alert

## **.PC – Red Alert cancellation primary message**

Syntax: **.PC<text>**

Where <text> is up to 58 characters of text to be sent to the primary server on cancelling a Red Alert. The text must consist only of ASCII characters.

Function: This command sets or changes the text message sent only to the primary server telephone number when a Red Alert is cancelled. If no **PC** message is defined, the standard message 'Red Alert Cancelled' is sent.

This command cannot be concatenated with any other commands.

Example: .PCNurse P Hoskin – emergency over

## **.RC – Red Alert cancellation secondary message**

Syntax: **.RC<text>**

Where <text> is up to 58 characters of text to be sent to the secondary server when cancelling a Red Alert. The text must consist only of ASCII characters.

Function: This command sets or changes the text message sent only to the secondary server telephone number when cancelling a Red Alert. If no **RC** message is defined, the standard message 'Red Alert Cancelled' is sent.

This command cannot be concatenated with any other commands.

Example: `.RCNurse P Hoskin – Red Alert Cancelled`

## **.BA – Low Battery Alert text message**

Syntax: `.BA<text>`

Where <text> is up to 58 characters of text to be sent to the primary and secondary servers when sending a low battery alert. The text must consist only of ASCII characters.

Function: This command sets or changes the text message sent to the primary and secondary server telephone numbers when sending a low battery alert.

This command cannot be concatenated with any other commands.

Example: `.BADr A Knight's unit battery needs recharging`

## **Time Period commands**

### **.SCT – Set Amber Call Time**

Syntax: `.SCT<time>`.

Where <time> is the duration of an outgoing Amber voice call in seconds (1-60).

Function: This command sets or changes the duration of the outgoing voice call made to the Amber server at the start of an Amber Alert. When an Amber Alert voice call is made, the line is held open for the period to allow recording or an incoming call to be established. If an incoming call is received, the outgoing call is dropped and the voice call can continue under the remote caller's control until it is terminated by the caller.

Example: `.SCT30`.

## **.CAT – Set Amber Alert Timer Period**

Syntax: **.CAT<time>**.

Where <time> is the duration of an Amber Alert in minutes (1-60).

Function: This command sets or changes the duration of the initial Amber Alert Timer period. The Amber Alert Timer period can be extended by the device user, if required, by the period defined in the .CRT command.

Example: .CAT45.

## **.CRT – Set Amber Alert Timer Extension Period**

Syntax: **.CRT<time>**.

Where <time> is the duration of an Amber Alert Timer extension in minutes (1-60).

Function: This command sets or changes the duration of the Amber Alert Timer extension period. At any time up to the end of the initial Amber Alert Timer period, the alert can be extended by the device user, if required, by the period defined in this command.

Example: .CRT15.

## **.SRC – Set Red Call Time**

Syntax: **.SRC<time>**.

Where <time> is the duration of an outgoing Red voice call in minutes (1-120).

Function: This command sets or changes the duration of the outgoing voice call made to the Voice server at the start of a Red Alert. When a Red Alert voice connection is made, the line is held open for the period to allow recording or an incoming call to be established. If an incoming call is received, the outgoing call is dropped and the voice call can continue under the remote caller's control until it is terminated by the caller.

Example: .SRC90.

## Amber Alert Timer commands

### **.ATD – Disable Amber timeout period**

Syntax: **.ATD.**

Function: This command disables the use of a timed period for Amber Alerts. There is therefore no automatic escalation to a Red Alert after a set time.

### **.ATE – Enable Amber timeout period**

Syntax: **.ATE.**

Function: This command enables the use of a timed period for Amber Alerts. When the unit signals the end of the timed period, the user can extend or cancel the alert, or else it will automatically escalate to a Red Alert.

## Amber Alert Timer extension message commands

### **.AXE – Enable Amber Alert extension text messages**

Syntax: **.AXE.**

Function: This command enables a text message to be sent to the primary and secondary server telephone numbers when the user extends an Amber Alert period by pressing the Amber Alert button. The default message contains the text "Time Extended".

### **.AXD – Disable Amber Alert extension text messages**

Syntax: **.AXD.**

Function: This command disables the sending of a text message to the primary and secondary server telephone numbers when the user extends an Amber Alert period.



## **.AE – Amber Alert Timer extension message**

Syntax: **.AE<text>**

Where <text> is the text associated with the message sent when sending the Amber Alert Timer period is extended. The text must consist only of ASCII characters and be between 1 and 58 characters long. This message must start with .AE and this is sent along with the user text.

Function: This command sets or changes the text message sent when the Amber Alert Timer period is extended, providing the **.AXE** command has been set.

This command cannot be concatenated with any other commands.

Example: **.AEDr M Jenkins amber alert extended**

## **Enable/Disable Amber Alert Calls and Texts**

### **.AME - Enable Amber Alert Calls and Texts To Be Sent**

Syntax: **.AME.**

Function: Enables Amber Alert calls and texts to be sent when an Amber Alert is activated.

### **.AMD – Disable Amber Alert Calls and Texts**

Syntax: **.AMD.**

Function: Disables Amber Alert calls and texts when an Amber Alert is activated. The Amber Alert Timer period is immediately activated and must be set up as a function using the **ATE** command.

## **Amber Alert Timer timeout vibration pattern command**

### **.SNE – Set Amber Alert Timer vibration pattern**

Syntax: **.SNE<count(1-9)>,<period(1-30)>.**

Where count id is the number of vibrations at the end of the Amber Alert period with a value between 1 and 9. Period is the duration of each vibration with a value of between 0.1 and 3 seconds (corresponding to 1 – 30 accordingly).

Function: Set the number of vibrations and duration per vibration to indicate the end of the Amber Alert Timer period.

Example: .SNE5,10.

## Red Alert 'heartbeat' command

### **.SHB – Set Red Alert heartbeat interval**

Syntax: **.SHB<time>**.

Where <time> is the Red alert heartbeat interval in tens of seconds (0-9).

Function: This command sets the time interval between the 'heartbeat' vibration pulses which confirm that a Red Alert is in progress and the call is connected. Set <time> to 0 to disable the heartbeat function.

Example: .SHB3. (gives a 30 second heartbeat interval).

## Charger message commands

### **.CTE – Enable Charger text messages**

Syntax: **.CTE**.

Function: This command enables a text message to be sent to the primary server telephone number when the battery charger is connected or disconnected. When the charger is connected, the message defined by the **.CO<text>** command is sent. If a custom **.CO** message is not defined, the text 'Charger On' will be sent. When the charger is disconnected, the message defined by the **.CD<text>** command is sent. If a custom **.CD** message is not defined, the text 'Charger Off' will be sent.

### **.CTD – Disable Charger text messages**

Syntax: **.CTD**.

Function: This command disables the sending of a text message to the primary server telephone number when the battery charger is connected or disconnected.

### **.CO – Charger On text message**

Syntax: **.CO<text>**

Where <text> is up to 58 characters of text to be sent to the primary server when the battery charger is connected. The text must consist only of ASCII characters.

Function: This command sets or changes the text message sent to the primary server telephone number when the battery charger is connected, providing the **.CTE** command has been set.

This command cannot be concatenated with any other commands.

Example: `.CODr M Jenkins charger connected`

## **.CD – Charger Off text message**

Syntax: `.CD<text>`

Where <text> is up to 58 characters of text to be sent to the primary server when the battery charger is disconnected. The text must consist only of ASCII characters.

Function: This command sets or changes the text message sent to the primary server telephone number when the battery charger is disconnected, providing the **.CTE** command has been set.

This command cannot be concatenated with any other commands.

Example: `.CDDr M Jenkins charger disconnected`

## **Rip Alarm commands**

### **.CME – Enable Rip Alarm Alerts**

Syntax: `.CME.`

Function: This command enables Rip Alarm Alerts, so that if the lanyard plug is forcibly removed from its socket, a Red Alert is initiated.

### **.CMD – Disable Rip Alarm Alerts**

Syntax: `.CMD.`

Function: This command disables Rip Alarm Alerts, so that Red Alerts are not initiated if the lanyard plug is forcibly removed from its socket.

## Status Reporting command

### **.SRE – Set Status Reporting Mode**

Syntax: **.SRE<n>**.

Where <n> is in the range 0-3 as follows:

- 0 No status report is sent.
- 1 Status report is sent to Primary server only.
- 2 Status report is sent to Secondary server only.
- 3 Status report is sent to Primary and Secondary servers.

Function: This command sets the status reporting mode. If used, status reports take the form:

Status: Signal xx Battery yy Voltage zz

Where xx is the signal strength in the range 0 (no signal) to 32 (very strong); yy is the percentage battery level from 0 to 100% in 20% steps; and zz is the battery voltage in the range 50-200 (representing the actual battery voltage in the range 3.5 to 4.2V).

Example: **.SRE3**.

## Signal level command

### **.SNL – Set signal strength levels**

Syntax: **.SNL<low>,<high>**.

Where <low> is the Red and <high> is the Amber trigger level.

Function: This command sets the signal level for network connection indication. The trigger level values must be between 0 and 30. The <low> value specifies the signal level below which a Red LED will indicate poor signal strength. The <high> value specifies the signal level below which an Amber LED will indicate average signal strength. If the low level is higher than the high level, the Amber condition will not operate.

Example: **.SNL8,12**.

## Red Alert Termination commands

### .CRE – Enable Red Alert termination

Syntax: **.CRE**.

Function: This command configures the Identicom so that a Red Alert can only be cleared by the device user pressing the **Red Alert** button for more than 1.5 seconds.

### .CRD – Disable Red Alert termination

Syntax: **.CRD**.

Function: This command configures the Identicom so that a Red Alert can be cleared either by the device user pressing the **Red Alert** button for more than 1.5 seconds, or remotely by the service provider terminating the call.

## DTMF Command

### .DTM – Enable DTMF Tones

Syntax: **.DTM<enable>,<number>**.

Where <enable> sets the unit to send a DTMF tone <number> when an outgoing voice call is connected. <enable> must be set to 1 to enable outgoing DTMF. <number> can be up to a six digit tone value. To disable the DTMF tone, set both Enable and Number to 0.

Function: Set a DTMF tone to be sent when an outgoing voice call is connected. The tone is transmitted as soon as the call is answered. Tone duration is fixed at 100mS for each digit. The DTMF tone is appended with a \* tone for Red Alert calls and a # tone for Amber Alert calls.

Example: **.DTM1,123456**.

## Red Alert Button Switch Delay Command

### .SNR – Red Alert Switch Delay

Syntax: **.SNR<time(2-30)>**.

Where time is the Red Alert switch delay time in 0.1 second increments.

Function: Sets the qualification time for pressing and holding the Red Alert button before activation and cancellation of the Red Alert.

Example: .SNR15.

## Status Check & Amber Alert Voice Message Prompt Vibration commands

### **.ASE – Enable vibration prompts for Status Check and Amber Alert Voice Message**

Syntax: **.ASE.**

Function: Enables vibration patterns when performing Status Checks. The device will vibrate 3 times upon activating the Status Check and will vibrate once at the end of the Status Check providing that neither the battery or network coverage is indicated red. This command also enables a single vibration prompt during the Amber Alert to prompt the user to leave the voice message (when the amber LEDs change from constant to flashing, indicating that the call is connected).

### **.ASD – Disable vibration prompts for Status Check and Amber Alert Voice Message**

Syntax: **.ASD.**

Function: Disables the vibration prompts for both the Status Check and Amber Alert Voice Message. No vibration pattern is activated when a Status Check is initiated nor when the battery strength and network coverage strength checks are complete. Also no vibration is initiated when the Amber Alert call is connected and the LEDs switch from amber constant to amber flashing.

## Set Defaults command

### .SDF – Set Default values

Syntax: **.SDF**.

Function: This command resets all the SIM card parameters to the following default values.

Command / parameter	Default
SPN – Primary server number	'0'
SSN – Secondary server number	'0'
SAN – Amber server number	'0'
SVN – Voice server number	'0'
SPN – Primary retry count	#
SSN – Secondary retry count	#
SAN – Amber retry count	#
SVN – Voice retry count	#
AA – Amber Alert message	none
AC – Cancel Amber Alert message	none
PA – Red Alert primary message	none
PC – Cancel Red Alert primary message	none
RA – Red Alert secondary message	none
RC – Cancel Red Alert secondary message	none
BA – Low Battery Alert message	none
ATE/ATD – Amber timeout	enabled
SCT – Amber call time	30 seconds
CAT – Amber Alert time	30 minutes
CRT – Amber Alert extension time	10 minutes
SRC – Red call time	1 minute
AXE/AXD – Amber extension messages	disabled
AE – Amber Alert extended message	none
AME/AMD – Amber Alert call and text	enabled
CTE/CTD – Charger text messages	disabled
CO – Charger On message	none
CD – Charger Off message	none
CME/CMD – Rip Alarm Alerts	disabled
SRE – Status reporting	0

<b>Command / parameter</b>	<b>Default</b>
CRE/CRD – Red Alert termination	disabled
DTM – Set DTMF tones	Off
SNL – Set signal level	7,11
SNR – Red Alert switch delay	1.5 secs
SNE – Amber Alert Timer timeout vibrations	5 vibrations
ASE/ASD – Status Check & Amber Alert voice vibration prompts	disabled
SHB – Set heartbeat interval	0



## Download Configuration command

### .DCC – Download Current Configuration

Syntax: **.DCC<number>**.

Where <number> is optional and defines a telephone number where the current configuration message is to be sent. If <number> is omitted, the current configuration message is sent to both the Primary and Secondary server numbers.

Function: This command sends a text message containing details of the Identicom's current configuration to the telephone number defined by <number>, or to the Primary and Secondary server numbers. The details include the four telephone numbers preceded by their respective retry counts, the four time period parameters, indication of which configuration parameters have been enabled, the signal level values, and the Version number of the current Identicom software.

Example:

```
P3,01234567890: S5,01432765089: V7,01237896054: A4,01234568709,  
CT30, AT45, RT10, RC90, ABCDE, S8,12,VERSION: 2.01
```

The configuration parameter indications have the following meanings:

P = primary server number for receipt of SMS texts. P is then followed by the number of retries and the actual primary server number. Example:  
P3,07904692018

S = secondary server number for receipt of SMS texts. S is then followed by the number of retries and the actual primary server number. Example:  
S3,07904692018

V = voice server number for the Red Alert calls. V is then followed by the number of retries and the actual voice server number. Example:  
V3,07904692018

A = amber server number for receipt of the Amber Alert calls. A is then followed by the number of retries and the actual primary server number. Example: A3,07904692018

D = DTMF tone facility enabled, followed by the DTMF tones requested. Example: D123456

AT = Time in minutes of the duration of the initial Amber Alert timer.

RT = Time in minutes of the Amber Alert extended timer.

AC = Time in seconds for the initial Amber Alert call.

RC = Duration of Red Alert call in minutes.

HB = Red Alert heartbeat facility and duration between 'beats' in 10s of seconds. Example: HB2

S = Time required to press and hold the Red Alert button in 0.1s of a second increments. Example: S15 (press and hold for 1.5 secs)

V = Number of vibrations and duration of each vibration at the end of the Amber Alert timer period. Example: V5,10

A = Rip alarm function enabled

B = Amber Alert Timer extend enabled

C = Red Alert termination state enabled

D = Charger on/off text messages enabled

E = Amber Alert Timer period enabled

F = Amber messages disabled

G = Status Check & Amber Alert voice message prompt buzzer enabled

S = Threshold values for triggering red/amber/green for signal strength LED readings. Example: S7/11

If an option is disabled, that letter is omitted.

*Note: If confirmation of configuration is required, place the **.DCC** command at the end of the configuration string and the unit will return the set-up information.*

## C. Technical Specifications

Dimensions	102 x 72 x 12 mm
Overall weight	78 g (approx., including lanyard)
Operating temperature range	+10°C to +40°C
Operating humidity range	0-95% non-condensing
Communication system	Dual- or Tri-band GSM
GSM frequencies – Dual-band	900 MHz and 1800 MHz
GSM frequency – Tri-band	900 MHz, 1800 MHz and 1900 MHz
Battery life – standby	60 hours (estimated)
Battery life – talk time	2 hours (estimated)
Case	ABS plastic
CE Marking	The product is designed to conform with this specification wherever possible and applicable, and is CE marked.
EN55022 Emissions and susceptibility	The product is designed to conform with this specification wherever possible and applicable.
EEC Low voltage Directive	The product is designed to conform with this specification wherever possible and applicable.

## Table des matières

<b>Guide d'utilisation</b> .....	<b>41</b>
1 Introduction.....	41
2 Configuration initiale.....	43
Installation du cordon ou de la pince.....	43
Insertion de la carte SIM.....	44
Chargement.....	46
Insertion de la carte d'identification.....	46
Activation et désactivation du périphérique.....	47
3 Vérification d'état.....	47
Vérification de l'état de la batterie et de la puissance du signal.....	47
Problèmes de carte SIM.....	48
États d'alerte rouge et orange.....	48
Sortie de l'affichage d'état.....	48
4 Alertes oranges.....	49
Lancement d'une alerte orange.....	49
Options en mode de minuterie d'alerte orange.....	50
5 Alertes rouges.....	51
Lancement d'une alerte rouge.....	51
Annulation d'une alerte rouge.....	52
6 Alertes d'arrachement.....	53
7 Indications de l'Identicom.....	54
Indications par voyants.....	54
Modèles de vibration.....	55
<b>Référence technique</b> .....	<b>56</b>
A. Options de configuration.....	56
Processus de configuration.....	58
B. Commandes de configuration.....	59
Commandes de numéro de téléphone.....	60
Commandes de message de texte standard.....	62
Commandes de durée.....	64
Commandes de minuterie d'alerte orange.....	66
Commandes de messages de prolongement de minuterie d'alerte orange.....	66
Activation/désactivation d'appel et de texte d'alarme orange.....	67
Commande de modèle de vibration sur temporisation d'alarme orange.....	68
Commande de « battement de cœur » d'alerte rouge.....	68
Commandes de message de chargeur.....	68
Commandes d'alerte d'arrachement.....	70
Commande de rapport d'état.....	70
Commande de niveau de signal.....	71
Commandes d'achèvement d'alerte rouge.....	71
Commande DTMF.....	71
Commande de retardement de bouton d'alerte rouge.....	72
Commandes de vibration pour démarrer un message vocal de vérification d'état et d'alerte orange.....	72

---

Commande de définition des valeurs par défaut.....	73
Commande de téléchargement de configuration .....	75
C. Caractéristiques techniques.....	77
<b>Deutsch.....</b>	<b>78</b>

## Garantie limitée d'Identicom

Merci d'avoir choisi ce produit Connexion2. Avant d'essayer de l'utiliser, veuillez lire le contenu de ce Guide d'utilisation. Pour éviter d'endommager l'Identicom, évitez :

- o de l'exposer à une température ou une humidité extrême ;
- o de le heurter ou de lui appliquer une force excessive ;
- o de le plonger dans du liquide ;
- o de le nettoyer à l'aide d'un produit volatil ou corrosif. Tout dommage provoqué par une des causes ci-dessus invalide en effet la garantie.

En cas de problème d'utilisation avec votre Identicom, vérifiez dans ce guide que vous l'utilisez correctement.

Si, sous 12 mois de la date d'achat, cet Identicom ne fonctionne pas globalement comme indiqué dans le Guide d'utilisation en raison d'un vice de matériau ou de main-d'œuvre, Connexion2 Limited s'engage à le réparer gratuitement, sous réserve des conditions suivantes.

Si le problème résulte d'un emploi abusif, d'effets externes inhabituels, de dommages accidentels, d'une usure normale ou de réparations non autorisées, Connexion2 Limited se réserve le droit de vous facturer la réparation et de conserver ce produit Connexion2 jusqu'à réception du règlement complet.

Vous devez fournir une preuve d'achat indiquant la date d'achat de ce produit Connexion2 pour toute réparation gratuite dans le cadre de cette garantie. Veuillez donc conserver votre reçu ou votre facture en lieu sûr. Pour faire réparer ce produit Connexion2 dans le cadre de cette garantie, vous devez le rapporter personnellement ou l'expédier en recommandé avec votre preuve d'achat à votre fournisseur Connexion2 ou à Connexion2 Ltd, à l'adresse indiquée dans ce Guide d'utilisation. Il doit être emballé correctement pour éviter tout risque d'endommagement. Nous ne pouvons en aucun cas être tenu responsable des dommages subis par ce produit Connexion2 ou de sa perte au cours de l'expédition à Connexion2 ou à un fournisseur Connexion2 ; vérifiez que les risques appropriés sont couverts par votre assurance. Ce service est uniquement disponible dans les pays où Connexion2 Limited distribue officiellement le produit.

Si Connexion2 n'est pas en mesure de réparer ou de remplacer l'Identicom, sa responsabilité à votre encontre ne pourra en aucun cas dépasser le prix d'achat de l'Identicom. Connexion2 ne pourra en aucun cas être tenu responsable des pertes de profits ou de données directes, indirectes, spéciales, accidentelles ou fortuites résultant de l'utilisation ou de la mauvaise utilisation de l'Identicom. Le contenu de la présente garantie ne limite ou ne restreint aucunement la responsabilité de Connexion2 en cas d'accident corporel ou fatal résultant de sa négligence.

# Guide d'utilisation

## 1 Introduction

L'Identicom a une apparence comparable à celle d'un simple porte-carte d'identification. Il contient votre carte d'identification et fonctionne aussi discrètement en tant que périphérique de communication pour vous aider à assurer votre sécurité personnelle.

Dans le boîtier en plastique derrière la carte d'identification, l'Identicom contient un téléphone portable, une carte SIM et un microphone, ainsi que des commandes et voyants pour vous aider à opérer l'unité. Il est également équipé d'un moteur de vibration qui confirme vos actions par des périodes de vibration silencieuse facilement reconnaissables.

L'organisation qui vous emploie, ainsi que le fournisseur de services du centre d'appels, sont responsables de configurer la carte SIM de votre Identicom en fonction de vos besoins particuliers. Ce processus de configuration couvre notamment la définition de conditions nommées « alertes oranges » et « alertes rouges », ainsi que des messages de texte standard qui seront envoyés à des numéros de téléphone particuliers dans un éventail spécifique de situations.

Les principales fonctions de l'Identicom sont les suivantes :

- Avant de vous exposer à une situation potentiellement dangereuse, vous pouvez vérifier le niveau de charge de la batterie de l'Identicom et la puissance du signal (pour être sûr de pouvoir l'utiliser efficacement en cas de besoin).
- Vous pouvez lancer une alerte orange avant de commencer une visite potentiellement dangereuse. Elle envoie des messages de texte standard vous permettant de transmettre une notification vocale rapide et peut alerter les services de support qui pourront ainsi vérifier votre situation si vous n'avez pas annulé l'alerte orange au bout d'un certain temps.
- Vous pouvez lancer un état d'alerte rouge d'une simple pression discrète sur un bouton dans une situation dangereuse ou à tout moment. Des messages de texte standard sont alors envoyés aux numéros de téléphone désignés et une liaison vocale est également établie pour permettre au centre d'appels d'entendre ce qui se passe.

La face avant de l'Identicom est illustrée ci-dessous. Le cache d'accès au logement de la carte SIM est visible parce qu'aucune carte d'identification n'est installée.

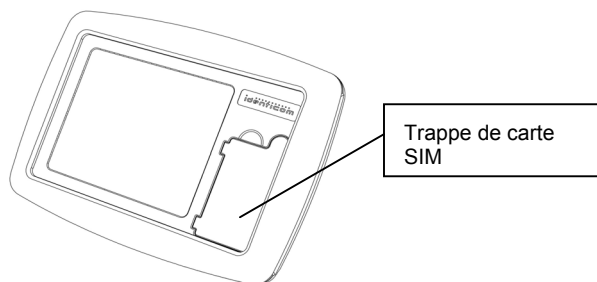

La face arrière de l'Identicom est illustrée ci-dessous.

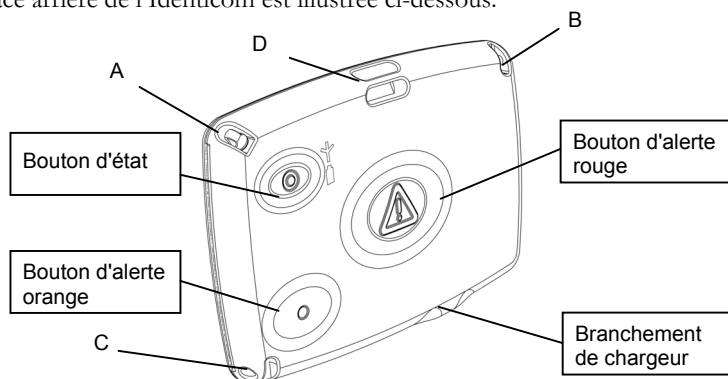

Vous pouvez connecter le cordon aux points A et B pour une carte d'identification au format paysage, ou aux points A et C pour une carte d'identification au format portrait. Vous pouvez également le remplacer par une pince à accrocher au revers d'une veste au point D.

Le bouton d'**état** vous permet de consulter l'état de la batterie et la puissance du signal téléphonique, ainsi que de vérifier si une alerte orange ou rouge a été lancée. Les voyants d'état sont visibles à travers le cache plastique près du bouton d'état.

Appuyez sur le bouton d'**alerte orange** pour lancer ou annuler une alerte orange.

Appuyez sur le bouton d'**alerte rouge** pour lancer ou annuler une alerte rouge.



## 2 Configuration initiale

Cette section décrit les préparatifs d'utilisation de l'Identicom et aborde l'installation du cordon ou de la pince, l'insertion de la carte SIM, le chargement, l'insertion de la carte d'identification et l'activation/désactivation du périphérique. La boîte de l'Identicom contient les éléments suivants :

- o Identicom
- o Guide d'utilisation
- o Cordon
- o Trois fixations de cordon
- o Pince
- o Chargeur (avec adaptateur pour le pays)

### Installation du cordon ou de la pince

Le cordon doit être installé aux coins A et B (voir l'illustration à la page précédente) pour une carte d'identification au format paysage, ou aux coins A et C pour une carte d'identification au format portrait. Il est attaché au coin A par une petite fixation plastique qui s'adapte parfaitement dans l'orifice prévu mais qui peut être retirée en tirant fermement. L'Identicom peut être configuré pour déclencher une alerte rouge lorsque la fixation du cordon est retirée. Cette fonctionnalité a été prévue pour le cas où quelqu'un essaierait de vous enlever votre Identicom de force. Une alerte rouge déclenchée de cette manière est souvent appelée **alerte d'arrachement**.

La figure ci-dessous illustre la fixation en position au coin A.

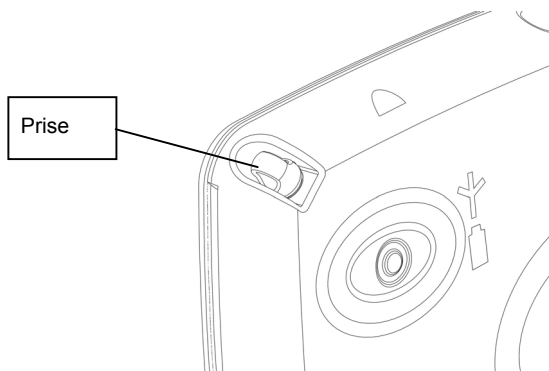

L'Identicom s'accompagne de trois fixations qui s'enfoncent de plus en plus fermement dans l'orifice prévu. Utilisez la fixation annotée 1 qui est la plus

serrée et, de ce fait, la plus difficile à enlever, ou la fixation annotée 3 qui est la plus lâche et qui s'enlève le plus facilement. Il est recommandé de commencer par la fixation moyenne, annotée 2.

Pour attacher le cordon, procédez comme indiqué ci-dessous.

1. Faites passer la boucle à l'extrémité du cordon de moitié à travers le trou de la fixation choisie.
2. Faites passer l'autre extrémité du cordon à travers la boucle du cordon enfilé dans le trou. Tirez sur le cordon pour bien resserrer la boucle autour de la fixation plastique.

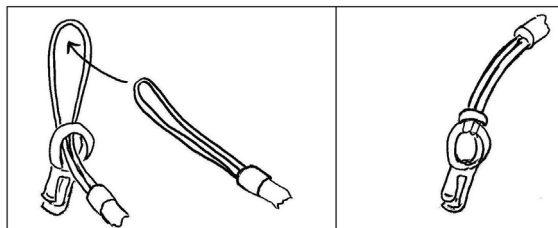

3. Répétez cette procédure à l'autre extrémité du cordon au point de fixation choisi (B pour un format paysage et C pour un format portrait). Tirez sur le cordon pour bien resserrer la boucle autour du point de fixation.
4. Insérez la fixation plastique dans son orifice au coin A. Le cordon est alors fixé en position.

Si vous ne voulez pas utiliser le cordon, vous disposez d'une pince qui se fixe au point D (voir l'illustration à la page 2). Si vous n'utilisez pas le cordon, insérez l'une des fixations dans l'orifice au point A pour éviter toute accumulation de poussière ou de débris.

*Remarque : Elle n'est pas disponible au point de fixation de la pince. L'alarme d'arrachement peut être activée par la pince en utilisant le cordon de pince vendu séparément sous forme d'accessoire.*

## Insertion de la carte SIM

La configuration de la carte SIM doit être réalisée par l'employé, avec l'assistance du fournisseur de services. La carte SIM est normalement préconfigurée pour pouvoir utiliser immédiatement l'Identicom.

Si votre carte d'identification est déjà installée dans votre Identicom, vous devez la retirer pour accéder au cache du logement de la carte SIM.

Appuyez sans forcer sur le bord de la carte d'identification le plus proche du logement de sortie et faites glisser la carte d'identification pour la retirer.

Pour insérer la carte SIM, procédez comme indiqué ci-dessous.

1. Du bout de l'ongle, ou avec la pointe d'un petit tournevis ou une lime à ongles, soulevez le cache de la carte SIM à côté du coin arrondi.

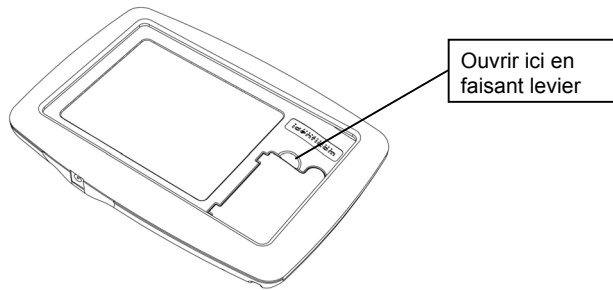

2. Une fois le cache d'accès à la carte SIM ouvert, soulevez le support de carte SIM en faisant glisser le mécanisme d'ouverture vers le logo Identicom.

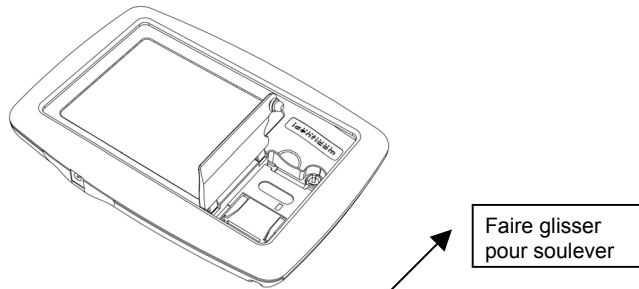

3. Avec le support de carte SIM soulevé, orientez la carte SIM dans le sens indiqué et insérez-la dans le support.

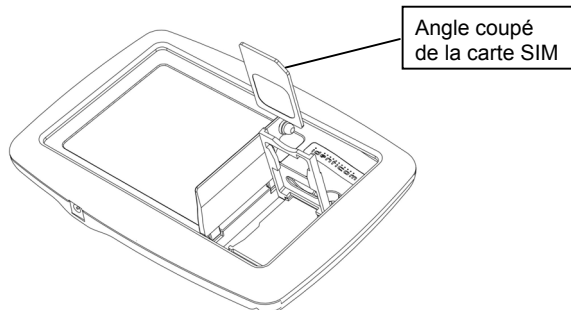

- Appuyez sur le support de carte et faites glisser le mécanisme dans le sens contraire au logo Identicom pour sécuriser la carte SIM en position.

*Remarque : Le connecteur doré doit être situé au-dessous de la carte SIM et le coin coupé de la carte près du coin inférieur droit du périphérique (on l'observant de face).*

- Fermez le cache du logement SIM en appuyant sur les coins arrondis.

L'Identicom est maintenant prêt à être utilisé mais doit être chargé au préalable.

*Remarque : Si la carte SIM est retirée, l'Identicom passe en mode hors tension. Vous devez insérer une carte SIM valide pour utiliser l'unité.*

## Chargement

L'Identicom doit être totalement chargé avant de l'utiliser pour conditionner intégralement la batterie. Il est recommandé de conserver le périphérique en charge pendant 6 heures minimum.

Pour vous assurer que la batterie est totalement chargée lorsque vous avez besoin d'utiliser l'Identicom, mettez-le systématiquement en charge lorsque vous ne l'utilisez pas.

Pour charger l'Identicom, branchez le chargeur et mettez-le sous tension, puis connectez le câble de chargement au point de connexion de chargement de l'Identicom (voir l'illustration à la page 2).



Lorsque l'Identicom est connecté au chargeur, le voyant de la batterie s'allume. (Le voyant de la batterie est situé à l'arrière du périphérique, près du voyant d'état.) Durant le chargement de la batterie, le voyant change de couleur. Au départ rouge clignotant, il devient ensuite orange clignotant et, une fois la batterie totalement chargée, vert. Si le voyant de la batterie reste rouge pendant une période prolongée, l'Identicom a besoin d'une révision.

L'Identicom est configuré par message de texte SMS mais il doit être connecté au chargeur pour pouvoir être configuré.

## Insertion de la carte d'identification

Insérez votre carte d'identification dans le logement à droite de l'Identicom (en l'observant de face) et faites-la glisser jusqu'à ce qu'elle se fixe en position en émettant un déclic. Pour retirer la carte, appuyez sans forcer sur le bord de la carte d'identification le plus proche du logement de sortie et faites glisser la carte pour la sortir.

## Activation et désactivation du périphérique

- Pour vérifier que l'Identicom est allumé, appuyez sur le bouton d'état pendant 2 secondes. Si les voyants ne clignotent pas, l'Identicom n'est pas allumé.
- Pour allumer l'Identicom, appuyez simultanément sur les boutons d'état et orange jusqu'à ce que les voyants se mettent à clignoter. Le périphérique vibre brièvement pour le confirmer.
- Pour éteindre l'Identicom, appuyez simultanément sur les boutons d'état et orange jusqu'à ce que le périphérique vibre deux fois.

Dès que l'Identicom est allumé, il s'enregistre sur le réseau téléphonique mobile et est en mesure de communiquer une alerte orange ou rouge. Si vous vous trouvez hors de la zone de couverture pendant plus de 30 minutes, l'Identicom passe en mode de veille pour préserver l'autonomie de la batterie. Ce mode ne l'empêche pas de fonctionner mais, lorsque vous appuyez sur l'un des boutons, il lui faut légèrement plus de temps pour établir un appel ou pour indiquer son état.

## 3 Vérification d'état

Vous pouvez vérifier le niveau de charge de la batterie et la puissance du signal de l'Identicom avant une visite pour vous assurer qu'il pourra fonctionner efficacement en cas de besoin.

### Vérification de l'état de la batterie et de la puissance du signal



Appuyez sur le bouton d'état et maintenez-le enfoncé jusqu'à ce que les voyants commencent à clignoter en rouge. Au bout d'une courte période, les voyants de batterie et de signal cessent de clignoter pour indiquer les conditions suivantes :

	Vert	Orange	Rouge
Batterie	OK	Faible	Insuffisante
Signal	OK	Faible	Insuffisant ou pas de signal réseau

Si l'un des voyants est rouge, vous ne devez pas vous fier à l'Identicom dans un cas d'urgence.

Si le voyant de la batterie est orange, vous devez recharger l'Identicom dès que possible.

Pour connaître l'autonomie prévue de la batterie une fois chargée, reportez-vous aux caractéristiques techniques dans la partie C de ce guide.

Identicom offre la possibilité d'utiliser des modèles de vibration pour indiquer l'activation de la vérification d'état et pour s'assurer que le voyant de couverture réseau ou de puissance de la batterie n'est pas au rouge. Vous pouvez configurer cette fonction à l'aide des commandes **ASE/ASD**. Cette fonction facilite l'utilisation de l'Identicom pour les malvoyants.

## Problèmes de carte SIM

Si aucune carte SIM n'est installée, ou en présence d'un problème sur la carte SIM, l'Identicom passe en mode « hors tension ». Vous devez insérer une carte SIM valide pour utiliser l'unité.

## États d'alerte rouge et orange

Si l'Identicom est en état d'alerte orange ou rouge lorsque vous appuyez sur le bouton d'état, les voyants d'état restent constamment allumés en conséquence :

- Le voyant orange reste constamment allumé pour indiquer une alerte orange en cours.
- Le voyant rouge reste constamment allumé pour indiquer une alerte rouge en cours.

## Sortie de l'affichage d'état

Les deux voyants d'état affichent leur état pendant 5 secondes, puis s'éteignent. Le périphérique est alors prêt à être utilisé.

*Remarque : Si vous enfoncez le bouton d'état lorsque l'unité se trouve hors de la zone de couverture, l'état est indiqué par les voyants, mais l'unité attend de se trouver en zone de couverture pour envoyer un rapport d'état (pour ce faire, la fonction de rapport d'état doit être configurée à l'aide de la commande **SRE**).*

## 4 Alertes oranges

Une alerte orange est un avertissement anticipé destiné à prévenir les services de support que vous êtes sur le point de vous exposer à une situation potentiellement dangereuse. Une alerte orange est généralement envoyée avant de s'exposer à une situation quelconque, dans la rue par exemple ou dans la voiture, avant de pénétrer dans une maison. Vous pouvez ainsi envoyer un message vocal confidentiel décrivant la situation et/ou les détails de votre emplacement.

### Lancement d'une alerte orange

Appuyez sur le bouton d'**alerte orange** pendant au moins 1,5 secondes pour lancer une alerte orange. L'Identicom émet trois vibrations de courte durée pour la confirmer. Le message de texte préconfiguré pour les alertes orange est envoyé aux numéros désignés.

L'Identicom établit également un appel vocal vers les numéros désignés pour vous permettre d'envoyer un message vocal décrivant la situation. Les voyants de signal et de batterie restent allumés en orange durant l'établissement de l'appel, puis se mettent à clignoter en orange une fois la connexion établie. Le message vocal peut commencer dès que les voyants oranges se mettent à clignoter. Il est également possible de faire vibrer l'unité une seule fois lorsque les voyants se mettent à clignoter pour faciliter leur utilisation par les malvoyants (voir les commandes **ASE/ASD**).

Le délai d'envoi d'un message vocal peut être configuré entre 1 et 60 secondes. Dix secondes avant la fin de cette période d'appel, le voyant orange cesse de clignoter pour vous avertir que la période d'appel va bientôt se terminer. Au terme de la période d'appel vocal, les voyants de signal et de batterie s'éteignent. Il est possible de déclencher une minuterie à la fin de l'appel vocal. Elle fait l'objet d'une description dans la suite de cette section.

Lorsque vous lancez une alerte orange, l'Identicom essaie d'établir une connexion pour vous permettre de laisser un message vocal avant d'envoyer un message de texte. S'il ne parvient pas à établir un appel vocal, il s'efforce d'envoyer le message de texte avant de tenter une nouvelle fois un appel vocal. Le nombre de tentatives d'appel et d'envoi de messages peut être configuré de 0 à 9 sur votre Identicom.

La durée d'une alerte orange démarrant à la fin d'un appel vocal peut être configurée de 1 à 60 minutes sur chaque Identicom.

Lorsque vous appuyez sur le bouton d'**état** pendant une minuterie d'alerte orange, les voyants d'état deviennent oranges sans clignoter pour confirmer l'état d'alerte orange.

Une minute après la fin de la minuterie d'alerte orange, l'Identicom émet cinq longues vibrations pour vous rappeler d'exécuter une action quelconque. Le nombre de vibrations de ce modèle et leur durée peuvent également être préconfigurés (voir la commande **SNE**). Les options disponibles au terme de la minuterie d'alerte orange sont décrites à la section suivante.

Votre Identicom peut être configuré pour utiliser les alertes orange sans aucun paramètre de minuterie. Pour ce faire, utilisez la commande de désactivation de minuterie d'alerte orange (**ATD**). Dans ce mode de fonctionnement, l'alerte orange ne passe pas automatiquement en alerte rouge.

## Options en mode de minuterie d'alerte orange

En mode de minuterie d'alerte orange, vous avez la possibilité d'annuler l'alerte, de prolonger sa durée ou de la convertir en alerte rouge.

- Vous pouvez appuyer sur le bouton d'alerte orange pendant plus de 1,5 secondes pour annuler la minuterie d'alerte orange. Vous indiquez ainsi que le danger potentiel ne s'est pas matérialisé ou que vous vous êtes écarté d'une situation potentiellement dangereuse. L'Identicom confirme cette opération en émettant deux vibrations de courte durée. Le message de texte préconfiguré pour les alertes orange annulées est envoyé aux numéros désignés.
- Vous pouvez appuyer sur le bouton d'alerte orange pendant moins de 1,5 secondes pour prolonger la minuterie d'alerte orange. La durée de prolongement peut également être configurée de 1 à 60 minutes. L'Identicom émet une courte vibration pour confirmer ce prolongement. La fin de la période de prolongement vous est signalée de la même manière que la durée d'origine de la minuterie d'alerte orange et vous pouvez continuer à la prolonger de cette façon aussi longtemps que nécessaire.
- Si rien ne se produit au terme de la durée de minuterie d'alerte orange, il est supposé que vous n'avez pas été en mesure d'exécuter une action quelconque, auquel cas l'Identicom passe en mode d'alerte rouge. (Ce mode est décrit à la section 5 de ce guide.)

Vous n'avez pas à attendre la fin de la minuterie d'alerte orange pour l'annuler ou la prolonger. En appuyant sur le bouton **d'alerte orange** pendant 1,5 secondes environ, vous pouvez annuler ou prolonger la minuterie d'alerte orange à tout moment en procédant comme indiqué ci-dessous.



Si vous utilisez votre Identicom avec l'activation de la minuterie d'alerte orange (commande **ATE**), vous pouvez également le configurer pour qu'il envoie un message de texte prédéfini de prolongement d'alerte lorsque vous choisissez de prolonger la minuterie d'alerte orange. Pour configurer cette option, utilisez les commandes **AXE**, **AXD** et **AE**.

## 5 Alertes rouges

Une alerte rouge signale un état d'urgence. Il ne s'agit pas nécessairement d'une situation violente : il pourrait simplement être question d'insultes que les services de support doivent entendre et enregistrer.

*Remarque : La légalité des enregistrements de ce type varie d'un pays à l'autre. Veuillez prendre conseil auprès de votre fournisseur de services.*

### Lancement d'une alerte rouge

Il existe trois moyens de lancer une alerte rouge :

- En appuyant sur le bouton d'alerte rouge pendant plus de 1,5 secondes La durée d'une pression sur le bouton d'alerte rouge pour activer les alertes rouges peut être préconfigurée de 0,2 à 3 secondes à l'aide de la commande **SNR**.
- En laissant une minuterie d'alerte orange expirer sans exécuter aucune action pour la faire progresser en alerte rouge
- Si votre Identicom a été configuré à cet effet et que votre cordon est installé, le retrait forcé du cordon déclenche également une alerte rouge. (Tous ces moyens sont décrits à la section 6 de ce guide.)

Au lancement d'une alerte rouge, l'Identicom émet trois vibrations de courte durée pour la confirmer. L'Identicom établit également un appel vocal vers le numéro désigné et active le microphone pour permettre aux services de support d'écouter et/ou d'enregistrer la situation. En outre, les messages de texte préconfigurés pour les alertes rouges sont envoyés aux numéros désignés. Vous pouvez configurer plusieurs messages différents à envoyer aux numéros de téléphone principal et secondaire à l'aide des commandes **PA** et **RA**.

Si vous déclenchez une alerte rouge lorsque votre unité se trouve hors zone de couverture, l'Identicom ne peut envoyer les messages d'alerte rouge. Il émet par conséquent une longue impulsion et non trois brèves impulsions. Cela signifie que l'alerte rouge n'a pu être transmise correctement.

Lorsque vous lancez une alerte rouge, l'Identicom essaie d'établir une connexion avec le numéro d'appel vocal avant d'envoyer un message de texte. S'il ne parvient pas à établir un appel vocal, il s'efforce d'envoyer le message de texte avant de tenter une nouvelle fois un appel vocal. Le nombre de tentatives d'appels et de messages peut être configuré de 0 à 9 sur votre Identicom. En ce qui concerne les appels vocaux, votre Identicom peut être aussi configuré pour tenter d'établir la connexion continuellement, sans limite du nombre de tentatives.

La durée d'une alerte rouge peut être configurée de 1 à 120 minutes sur chaque Identicom. Une alerte rouge ne peut se terminer que lorsque vous l'annulez ou, si votre Identicom est configuré à cet effet, lorsqu'elle est annulée à distance par votre fournisseur de services.

## Annulation d'une alerte rouge

Appuyez sur le bouton d'**alerte rouge** pendant plus de 1,5 secondes pour annuler l'alerte. La durée d'une pression sur le bouton d'alerte rouge pour désactiver les alertes rouges peut être préconfigurée de 0,2 à 3 secondes à l'aide de la commande **SNR**.

Cette action signifie que vous n'êtes plus exposé à une situation dangereuse. L'Identicom confirme cette opération en émettant deux vibrations de courte durée. Les messages de texte préconfigurés pour l'annulation d'alerte rouge sont envoyés aux numéros désignés. En outre, la liaison d'appel vocal est interrompue. Vous pouvez configurer plusieurs messages différents à envoyer aux numéros de téléphone principal et secondaire, à l'aide des commandes **PC** et **RC**.

Il existe deux moyens de configurer l'Identicom pour annuler les alertes rouges :

- Une alerte rouge ne peut être annulée que par vous en appuyant pendant plus de 1,5 secondes sur le bouton d'alerte rouge.
- Une alerte rouge peut être annulée par vous-même en appuyant pendant plus de 1,5 secondes sur le bouton d'alerte rouge ou, à distance, par le fournisseur de services, en mettant fin à l'appel.

Votre responsable hiérarchique ou votre fournisseur de services sera en mesure de vous indiquer comment votre Identicom a été configuré.

## 6 Alertes d'arrachement

Si vous avez choisi le cordon (voir la section 2 de ce guide), vous pouvez configurer votre Identicom pour activer les alertes d'arrachement. Une telle alerte se produit si la fixation du cordon est retirée de force de son orifice, parce que quelqu'un essaie de s'emparer du périphérique par exemple.

*Remarque : Les alertes d'arrachement ne peuvent être déclenchées par la pince de fixation que si le cordon de pince disponible sous forme d'option est utilisé.*















Une alerte d'arrachement génère une alerte rouge comme indiqué à la section 5 de ce guide.

Pour annuler une alerte d'arrachement, vous devez commencer par réinsérer la fixation du cordon et appuyer ensuite sur le bouton d'**alerte rouge** pendant plus de 1,5 secondes. C'est le cas en présence d'une alerte d'arrachement authentique, ou lorsque le cordon s'est détaché par accident.

# 7 Indications de l'Identicom

Les tableaux suivants récapitulent les indications fournies par l'Identicom à travers ses voyants et ses modèles de vibration.

## Indications par voyants

État du périphérique	Voyant/couleur/état	Signification
En charge	 Rouge, clignotant	Charge de maintien
	 Orange, clignotant	Chargement
	 Vert, allumé	Chargement terminé
Vérification d'état	Y  Rouge, clignotant	Indique le début de l'affichage d'état
	 Rouge, allumé	Batterie insuffisante ou pas d'état communiqué
	 Orange, allumé	Batterie chargée à moins de 70 %
	 Vert, allumé	Batterie en bonne condition
	Y  Rouge, allumé	Signal insuffisant ou pas d'état communiqué
	Y  Orange, allumé	Signal de qualité moyenne
	Y  Vert, allumé	Bonne qualité de signal
	Y  Les deux voyants oranges s'allument en appuyant sur le bouton d'état	Alerte orange en cours
Y  Les deux voyants rouges s'allument en appuyant sur le bouton d'état	Alerte rouge en cours	
Alerte orange	Y  Orange, allumé	Appel en cours de connexion, puis dernières 10 secondes de la période d'appel
	Y  Orange, clignotant	Appel connecté (jusqu'aux dernières 10 secondes)

## Modèles de vibration

Action de l'Identicom	Modèle de vibration
Confirmation de passage en mode hors tension	Deux brèves impulsions
Confirmation de passage en mode sous tension	Une brève impulsion
Confirmation du lancement d'une alerte orange ou rouge	Trois brèves impulsions
Fin de période d'alerte orange : action requise pour éviter une alerte rouge	Cinq longues impulsions
Alerte rouge requise mais hors zone de couverture – impossible d'envoyer les messages	Une longue impulsion
Confirmation du prolongement de la durée d'alerte orange	Une brève impulsion
Confirmation de fin d'alerte orange	Deux brèves impulsions
Confirmation « battement de cœur » d'un appel d'alerte rouge toujours actif	Une brève impulsion (à intervalles prédéfinis)
Confirmation du début de la vérification d'état (si cette fonction de vibration est activée pour la vérification d'état)	Trois brèves impulsions
Confirmation que les voyants de couverture réseau et de puissance de la batterie ne sont pas rouges (si cette fonction de vibration est activée pour la vérification d'état)	Une brève impulsion
Confirmation de démarrage du message vocal en présence d'une alerte orange (si cette fonction de vibration est activée en présence d'alertes oranges)	Une brève impulsion
Confirmation de fin d'alerte rouge	Deux brèves impulsions

# Référence technique

## A. Options de configuration

Cette section décrit les fonctionnalités de l'Identicom qui peuvent être configurées en fonction des besoins particuliers. Les codes indiquent les commandes utilisées pour configurer chaque fonctionnalité.

- Quatre numéros de téléphone peuvent être configurés. Lorsqu'un numéro de téléphone valide est configuré, un message de texte est envoyé à ce numéro ou une connexion vocale avec ce numéro est établie dans les circonstances appropriées :
  - o Numéro principal pour les messages de texte (SPN)
  - o Numéro secondaire pour les messages de texte (SNN)
  - o Numéro orange pour un appel vocal au début d'une alerte orange (SAN)
  - o Numéro vocal pour une connexion vocale sur alerte rouge (SVN)
- Vous pouvez configurer le nombre de tentatives effectuées par l'Identicom pour se connecter aux numéros de téléphone :
  - o Nombre de tentatives vers le numéro principal (SPN)
  - o Nombre de tentatives vers le numéro secondaire (SSN)
  - o Nombre tentatives sur alerte orange (SAN)
  - o Nombre de tentatives vocales (SPN)
- Des messages de texte standard sont envoyés aux numéros principal et secondaire (s'ils sont tous deux configurés) en présence d'événements particuliers. Vous pouvez configurer le texte de ces messages standard :
  - o Message au début d'une alerte orange (AA)
  - o Message lors de l'annulation d'une alerte orange (AC)
  - o Message principal au début d'une alerte rouge (PA)
  - o Message secondaire au début d'une alerte rouge (RA)
  - o Message principal lors de l'annulation d'une alerte rouge (PC)
  - o Message secondaire lors de l'annulation d'une alerte rouge (RC)
  - o Message sur affaiblissement de la batterie (BA)

- o Durée du prolongement de la période de minuterie d'alerte orange (AE)
- Vous pouvez configurer l'utilisation ou non par l'Identicom des durées d'alertes orange (ATE / ATD).
- Il existe différents délais pouvant être configurés en fonction des modèles de travail, tels que la durée des visites :
  - o Durée de l'appel vocal au début d'une alerte orange (SCT)
  - o Durée de la période initiale de période de minuterie d'alerte orange (CAT)
  - o Durée de prolongement de la période de minuterie d'alerte orange (CRT)
  - o Durée de la période d'alerte rouge (SCRC)
- Vous pouvez configurer l'Identicom pour envoyer des messages de texte standard lorsqu'une durée d'alerte orange est prolongée. (AXE / AXD)
- Vous pouvez configurer l'Identicom pour ne pas connecter l'appel vocal et ne pas envoyer de message de texte mais passer directement en période de minuterie d'alarme orange. (AME / AMD)
- Vous pouvez configurer le nombre de vibrations et la durée de chacune d'entre elles pour confirmer la fin de la période de minuterie d'alarme orange. (SNE)
- Vous pouvez configurer l'Identicom pour émettre une confirmation en « battement de cœur » lorsqu'un appel d'alerte rouge est toujours connecté et actif. (SHB)
- Vous pouvez configurer la durée d'une pression sur le bouton d'alerte rouge pour déclencher une alerte rouge. (SNR)
- Vous pouvez configurer l'Identicom pour déclencher les modèles de vibration associés à la vérification d'état et l'invitation à laisser un message vocal par activation du voyant d'alerte orange. Cette fonction facilite l'utilisation de l'Identicom pour les malvoyants. (ASE)
- Vous pouvez configurer l'envoi de messages de texte lorsque l'unité est connectée au/déconnectée du chargeur. (CTE / CTD) Si vous activez cette option, vous pouvez également configurer les messages à envoyer. (CO / CD)

- Vous pouvez configurer l'Identicom pour activer ou désactiver les alertes d'arrachement comme décrit à la section 6 du Guide d'utilisation. (CME / CMD)
- Vous pouvez spécifier si des messages de texte de rapport d'état doivent être envoyés lorsque le bouton d'état est activé, ainsi que leur destination (principale, secondaire ou les deux). (SRE)
- Vous pouvez configurer les niveaux réels de signaux d'indication de puissance du signal Vert / Orange / Rouge. (SNL)
- Vous pouvez configurer l'Identicom pour permettre l'annulation des états d'alerte rouge par l'utilisateur du périphérique uniquement ou également par l'achèvement d'une période d'alerte rouge. (CRE/CRD)

Les commandes utilisées pour activer ces options de configuration font l'objet d'une description détaillée à la section B de ce guide.

## Processus de configuration

L'Identicom en cours de configuration doit être connecté à son chargeur pour recevoir le message de configuration. Il s'agit d'une fonction de sécurité pour empêcher toute configuration intempestive.

Pour configurer le périphérique, vous devez envoyer à l'Identicom un message de texte contenant toutes les commandes nécessaires à la nouvelle configuration. L'Identicom reçoit ces informations et met à jour la configuration sur la carte SIM. (La carte SIM peut ainsi être transférée sur un autre périphérique le cas échéant.)

À noter que la longueur maximum d'un message de configuration est fixée à 160 caractères et que les commandes de message de texte ne peuvent pas être concaténées. Si vous configurez tous les messages de texte, les numéros de téléphone et les durées, vous devez diviser la configuration en un certain nombre de chaînes de commandes, avec une limite de 160 caractères chacune.



## B. Commandes de configuration

Les commandes de configuration sont décrites aux sections suivantes :

- o Commandes de numéro de téléphone
- o Commandes de message de texte standard
- o Commandes de durée
- o Commandes de minuterie d'alerte orange
- o Commandes de messages de prolongement de minuterie d'alerte orange
- o Commandes d'activation/désactivation d'appel et de texte d'alarme orange
- o Commande de modèle de vibration sur minuterie d'alarme orange
- o Commande de « battement de cœur » d'alerte rouge
- o Commandes de message de chargeur
- o Commandes d'alerte d'arrachement
- o Commande de rapport d'état
- o Commande de niveau de signal
- o Commandes d'achèvement d'alerte rouge
- o Commande DTMF
- o Commande de retardement de bouton d'alerte rouge
- o Commande de modèle de vibration pour démarrer un message vocal de vérification d'état et d'alerte orange
- o Commande de définition des valeurs par défaut
- o Commande de téléchargement de configuration

Toutes les commandes doivent commencer et se terminer par un point (.), mais le caractère de fin d'une commande peut servir de caractère de début à la commande suivante lorsque plusieurs commandes sont incluses dans un seul message de configuration.

Exemple de commande individuelle :

**.SPN3,01234567890.**

Exemple avec deux commandes dans le même message de configuration :

**.SPN3,01234567890.SSN3,01234560987.**

À noter qu'il existe une limite de 160 caractères à tout message de configuration. Si vous configurez l'ensemble des paramètres, vous devez

diviser la configuration en un certain nombre de chaînes de commandes, avec une limite de 160 caractères chacune.

En cas d'erreur dans une commande, cette commande est ignorée mais les commandes suivantes sont exécutées.

Les dernières commandes remplacent les plus anciennes, même dans le même message de configuration. Par conséquent, s'il vous arrive d'inclure deux commandes SPN par accident dans le même message, le numéro de téléphone défini dans le second message est utilisé.

## Commandes de numéro de téléphone

### .SPN – Définition du numéro principal

Syntaxe : **.SPN<tentatives>,<numéro>**.

Où <tentatives> représente le nombre de tentatives (0-9) de rappel du numéro si le message n'est pas envoyé et <numéro> le numéro de téléphone du serveur principal. Donnez à <tentatives> la valeur # pour désactiver le numéro du serveur principal.

Fonction : cette commande définit ou modifie le numéro de téléphone principal pour les messages de texte SMS. Le numéro de téléphone peut être défini au format local ou international (c'est-à-dire +[indicatif du pays]) et doit contenir moins de 16 chiffres. Le numéro est vérifié pour s'assurer qu'il contient des chiffres corrects, sans pouvoir toutefois confirmer qu'il s'agit d'un numéro de téléphone valide. Si le numéro spécifié ne constitue pas un numéro de téléphone valide, le message ne sera pas envoyé. Si le message n'est pas envoyé correctement, l'Identicom essaie de le retransmettre selon le nombre de tentatives spécifié.

Exemple : **.SPN3,01234567890**.

### .SSN – Définition du numéro secondaire

Syntaxe : **.SSN<tentatives>,<numéro>**.

Où <tentatives> représente le nombre de tentatives (0-9) de rappel du numéro si le message n'est pas envoyé et <numéro> le numéro de téléphone du serveur secondaire. Donnez à <tentatives> la valeur # pour désactiver le numéro du serveur secondaire.

Fonction : cette commande définit ou modifie le numéro de téléphone secondaire pour les messages de texte SMS. Le numéro de téléphone peut être défini au format local ou international (c'est-à-dire +[indicatif du pays]) et doit contenir moins de 16 chiffres. Le numéro est vérifié pour s'assurer

qu'il contient des chiffres corrects, sans pouvoir toutefois confirmer qu'il s'agit d'un numéro de téléphone valide. Si le numéro spécifié ne constitue pas un numéro de téléphone valide, le message ne sera pas envoyé. Si le message n'est pas envoyé correctement, l'Identicom essaie de le retransmettre selon le nombre de tentatives spécifié.

Exemple : `.SSN5,01432765089`.

## **.SAN – Définition du numéro de serveur orange**

Syntaxe : `.SAN<tentatives>,<numéro>`.

Où <tentatives> représente le nombre de tentatives (0-9) de rappel du numéro si la connexion n'est pas établie et <numéro> le numéro de téléphone du serveur orange. Donnez à <tentatives> la valeur # pour désactiver le numéro du serveur orange.

Fonction : cette commande définit ou modifie le numéro de téléphone pour les messages vocaux téléphoniques au début d'une alerte orange. Le numéro de téléphone peut être défini au format local ou international (c'est-à-dire +[indicatif du pays]) et doit contenir moins de 16 chiffres. Le numéro est vérifié pour s'assurer qu'il contient des chiffres corrects, sans pouvoir toutefois confirmer qu'il s'agit d'un numéro de téléphone valide. Si le numéro spécifié ne constitue pas un numéro de téléphone valide, la connexion ne sera pas établie. Si la connexion n'est pas établie correctement, l'Identicom essaie d'établir une nouvelle connexion selon le nombre de tentatives spécifié.

Exemple : `.SAN4,01234568709`.

## **.SVN – Définition du numéro de serveur vocal**

Syntaxe : `.SVN<tentatives>,<numéro>`.

Où <tentatives> représente le nombre de tentatives (0-9) de rappel du numéro si la connexion n'est pas établie et <numéro> le numéro de téléphone du serveur vocal. Donnez au paramètre <tentatives> la valeur # pour désactiver le numéro du serveur vocal, ou la valeur C pour réessayer d'appeler continuellement, jusqu'à ce que l'alerte rouge soit annulée par l'utilisateur. Si l'appel est interrompu par le destinataire, l'unité tente de rétablir l'appel.

Fonction : cette commande définit ou modifie le numéro de téléphone pour les messages vocaux téléphoniques au début d'une alerte rouge. Le numéro de téléphone peut être défini au format local ou international (c'est-à-dire +[indicatif du pays]) et doit contenir moins de 16 chiffres. Le numéro est vérifié pour s'assurer qu'il contient des chiffres corrects, sans pouvoir

toutefois confirmer qu'il s'agit d'un numéro de téléphone valide. Si le numéro spécifié ne constitue pas un numéro de téléphone valide, la connexion ne sera pas établie. Si la connexion n'est pas établie correctement, l'Identicom essaie d'établir une nouvelle connexion selon le nombre de tentatives spécifié.

Exemple : .SVN7,01237896054.

## Commandes de message de texte standard

Toutes les commandes de message de texte sont limitées à 58 caractères de texte à la suite des caractères de commande. À noter que les commandes de texte ne se terminent pas par un point et ne peuvent pas être concaténées avec d'autres commandes. Chaque message de texte doit être défini séparément dans un message de configuration distinct.

### .AA – Message de texte d'alerte orange

Syntaxe : **.AA<texte>**

Où <texte> peut contenir jusqu'à 58 caractères de texte à envoyer aux serveurs principal et secondaire au début d'une alerte orange. Le texte ne doit contenir que des caractères ASCII.

Fonction : cette commande définit ou modifie le message de texte envoyé aux numéros de téléphone des serveurs principal et secondaire au début d'une alerte orange.

Cette commande ne peut pas être concaténée avec une autre commande.

Exemple : .AADébut de visite du conseiller médical J Dubois

### .AC – Annulation du message de texte d'alerte orange

Syntaxe : **.AC<texte>**

Où <texte> peut contenir jusqu'à 58 caractères de texte à envoyer aux serveurs principal et secondaire pour annuler une alerte orange. Le texte ne doit contenir que des caractères ASCII.

Fonction : cette commande définit ou modifie le message de texte envoyé aux numéros de téléphone des serveurs principal et secondaire lors de l'annulation d'une alerte orange.

Cette commande ne peut pas être concaténée avec une autre commande.

Exemple : .ACVisite du conseiller médical J Dubois terminée

## RA – Message principal d'alerte rouge

Syntaxe : **.PA<text>**

Où <text> peut contenir jusqu'à 58 caractères de texte à envoyer au serveur principal au début d'une alerte rouge. Le texte ne doit contenir que des caractères ASCII.

Fonction : cette commande définit ou modifie le message de texte envoyé au numéro de téléphone du serveur principal uniquement, au début d'une alerte rouge. Si aucun message **PA** n'est défini, le message standard d'alerte rouge est envoyé.

Cette commande ne peut pas être concaténée avec une autre commande.

Exemple : .PAUrgence : assistance requise par l'infirmière M Hérite

## .RA – Message secondaire d'alerte rouge

Syntaxe : **.RA<text>**

Où <text> peut contenir jusqu'à 58 caractères de texte à envoyer au serveur secondaire au début d'une alerte rouge. Le texte ne doit contenir que des caractères ASCII.

Fonction : cette commande définit ou modifie le message de texte envoyé au numéro de téléphone du serveur secondaire uniquement, au début d'une alerte rouge. Si aucun message **RA** n'est défini, le message standard d'alerte rouge est envoyé.

Cette commande ne peut pas être concaténée avec une autre commande.

Exemple : .RAAlerte rouge lancée par l'infirmière M Hérite

## .PC – Message principal d'annulation d'alerte rouge

Syntaxe : **.PC<text>**

Où <text> peut contenir jusqu'à 58 caractères de texte à envoyer au serveur principal pour annuler une alerte rouge. Le texte ne doit contenir que des caractères ASCII.

Fonction : cette commande définit ou modifie le message de texte envoyé au numéro de téléphone du serveur principal uniquement, lorsqu'une alerte rouge est annulée. Si aucun message **PC** n'est défini, le message standard d'annulation d'alerte rouge est envoyé.

Cette commande ne peut pas être concaténée avec une autre commande.

Exemple : .PCInfirmière M Hérite – fin d'urgence

## **.RC – Message secondaire d'annulation d'alerte rouge**

Syntaxe : **.RC<texte>**

Où <texte> peut contenir jusqu'à 58 caractères de texte à envoyer au serveur secondaire pour annuler une alerte rouge. Le texte ne doit contenir que des caractères ASCII.

Fonction : cette commande définit ou modifie le message de texte envoyé au numéro de téléphone du serveur secondaire uniquement, lors de l'annulation d'une alerte rouge. Si aucun message **RC** n'est défini, le message standard d'annulation d'alerte rouge est envoyé.

Cette commande ne peut pas être concaténée avec une autre commande.

Exemple : **.RC**Infirmière M Hérite – annulation d'alerte rouge

## **.BA – Message de texte d'alerte sur affaiblissement de la batterie**

Syntaxe : **.BA<texte>**

Où <texte> peut contenir jusqu'à 58 caractères de texte à envoyer aux serveurs principal et secondaire en présence d'une alerte d'affaiblissement de la batterie. Le texte ne doit contenir que des caractères ASCII.

Fonction : cette commande définit ou modifie le message de texte envoyé aux numéros de téléphone des serveurs principal et secondaire lors d'une alerte d'affaiblissement de la batterie.

Cette commande ne peut pas être concaténée avec une autre commande.

Exemple : **.BA**La batterie du D. A Le Roy doit être rechargée

## **Commandes de durée**

### **.SCT – Définition de la durée d'appel orange**

Syntaxe : **.SCT<durée>**.

Où <durée> est la durée d'un appel orange sortant en secondes (1-60).

Fonction : cette commande définit ou modifie la durée de l'appel vocal sortant à l'intention du serveur orange au début d'une alerte orange.

Lorsque l'appel vocal d'alerte orange est réalisé, la connexion est maintenue pendant la durée spécifiée pour permettre l'enregistrement ou l'établissement d'un appel entrant. Lorsqu'un appel entrant est reçu, l'appel

sortant est interrompu et l'appel vocal peut se poursuivre sous le contrôle du demandeur jusqu'à ce qui soit interrompu par celui-ci.

Exemple : .SCT30.

## **.CAT – Définition de la minuterie d'alerte orange**

Syntaxe : **.CAT<durée>**.

Où <durée> est la durée d'une alerte orange en minutes (1-60).

Fonction : cette commande définit ou modifie la durée de la minuterie d'alerte orange. La minuterie d'alerte orange peut être prolongée de la durée définie dans la commande .CRT par l'utilisateur du périphérique le cas échéant.

Exemple : .CAT45.

## **.CRT – Définition de la durée de prolongement de minuterie d'alerte orange**

Syntaxe : **.CRT<durée>**.

Où <durée> est la durée de prolongement de la minuterie d'une alerte orange en minutes (1-60).

Fonction : cette commande définit ou modifie la durée de prolongement de minuterie d'alerte orange. L'alerte orange peut être prolongée de la durée définie dans cette commande par l'utilisateur du périphérique le cas échéant à tout moment jusqu'à la fin de la durée initiale d'alerte orange.

Exemple : .CRT15.

## **.SRC – Définition de la durée d'appel rouge**

Syntaxe : **.SRC<durée>**.

Où <durée> est la durée d'un appel rouge sortant en minutes (1-120).

Fonction : cette commande définit ou modifie la durée de l'appel vocal sortant à l'intention du serveur vocal au début d'une alerte rouge.

Lorsqu'une connexion vocale d'alerte rouge est réalisée, la connexion est maintenue pendant la durée spécifiée pour permettre l'enregistrement ou l'établissement d'un appel entrant. Lorsqu'un appel entrant est reçu, l'appel sortant est interrompu et l'appel vocal peut se poursuivre sous le contrôle du demandeur jusqu'à ce qui soit interrompu par celui-ci.

Exemple : .SRC90.

## Commandes de minuterie d'alerte orange

### **.ATD – Désactivation de durée d'alerte orange**

Syntaxe : **.ATD**.

Fonction : cette commande désactive l'utilisation d'une durée d'alerte orange. Il ne se produit donc aucun passage automatique à l'alerte route au bout d'un certain temps.

### **.ATE – Activation de durée d'alerte orange**

Syntaxe : **.ATE**.

Fonction : cette commande active l'utilisation d'une durée d'alerte orange. Lorsque l'unité signale la fin de la durée programmée, l'utilisateur a le choix de prolonger ou annuler l'alerte, faute de quoi elle passe automatiquement au statut d'alerte rouge.

## Commandes de messages de prolongement de minuterie d'alerte orange

### **.AXE – Activation des messages de texte de prolongement d'alerte orange**

Syntaxe : **.AXE**.

Fonction : cette commande active l'envoi d'un message de texte aux numéros de téléphone des serveurs principal et secondaire, lorsque l'utilisateur prolonge une alerte orange en appuyant sur le bouton d'alerte orange. Le message par défaut indique que la durée est prolongée.

### **.AXD – Désactivation des messages de texte de prolongement d'alerte orange**

Syntaxe : **.AXD**.

Fonction : cette commande désactive l'envoi d'un message de texte aux numéros de téléphone principal des serveurs primaire et secondaire, lorsque l'utilisateur prolonge la durée de l'alerte orange.



## **.AE – Message de prolongement de minuterie d’alerte orange**

Syntaxe : **.AE<texte>**

Où <texte> est le texte associé au message envoyé lorsque la durée de la minuterie d’alerte orange est prolongée. Le texte doit se composer uniquement de 1 à 58 caractères ASCII. Le message doit commencer par .AE et est envoyé avec le texte de l'utilisateur.

Fonction : cette commande permet de définir ou modifier le message de texte envoyé lorsque la durée de la minuterie d’alerte orange est prolongée, à condition d’avoir configuré la commande **.CTE**.

Cette commande ne peut pas être concaténée avec une autre commande.

Exemple : **.AEAlerte orange du Dr M Dubois prolongée**

## **Activation/désactivation d’appel et de texte d’alarme orange**

### **.AME – Activation d’appel et de texte à envoyer sur alerte orange**

Syntaxe : **.AME**.

Fonction : active l’envoi d’appel et de texte d’alerte orange en présence d’une alerte orange.

### **.AMD – Désactivation d’appel et de texte à envoyer sur alerte orange**

Syntaxe : **.AMD**.

Fonction : désactive l’envoi d’appel et de texte d’alerte orange en présence d’une alerte orange. La durée de minuterie d’alerte orange est activée immédiatement et doit être configurée sous forme de fonction à l’aide de la commande **ATE**.

## Commande de modèle de vibration sur temporisation d'alarme orange

### .SNE – Configuration du modèle de vibration de la minuterie d'alerte orange

Syntaxe : **.SNE<nombre(1-9)>,<durée(1-30)>**.

Où <id> est le nombre de vibrations au terme de la période d'alerte orange, avec une valeur de 1 à 9. La durée de chaque vibration doit être comprise entre 0,1 et 3 secondes (1 à 30 respectivement).

Fonction : définit le nombre de vibrations et la durée de chacune d'entre elles pour indiquer la fin de la minuterie d'alarme orange.

Exemple : **.SNE5,10**.

## Commande de « battement de cœur » d'alerte rouge

### .SHB – Définition de la fréquence de battement de cœur d'alerte rouge

Syntaxe : **.SHB<durée>**.

Où <durée> est la fréquence du battement de cœur d'alerte rouge en dixièmes de seconde (0-9).

Fonction : cette commande règle l'intervalle entre deux impulsions du « battement de cœur » qui confirme qu'une alerte rouge est en cours et que l'appel est toujours actif. Définissez la <durée> à 0 pour désactiver la fonction de battement de cœur.

Exemple : **.SHB3**. (les battements se font à 30 secondes d'intervalle).

## Commandes de message de chargeur

### .CTE – Activation des messages de chargeur

Syntaxe : **.CTE**.

Fonction : cette commande active l'envoi d'un message de texte au numéro de téléphone du serveur principal lorsque le chargeur de batterie est connecté ou déconnecté. Lorsque le chargeur est connecté, le message défini par la commande **.CO<texte>** est envoyé. Si un message **.CO**

personnalisé n'est pas défini, le texte standard de chargeur branché est envoyé. Lorsque le chargeur est déconnecté, le message défini par la commande **.CD<texte>** est envoyé. Si un message **.CD** personnalisé n'est pas défini, le texte standard de chargeur débranché est envoyé.

## **.CTD – Désactivation des messages de chargeur**

Syntaxe : **.CTD**.

Fonction : cette commande désactive l'envoi d'un message de texte au numéro de téléphone principal, lorsque le chargeur de batterie est branché ou débranché.

## **.CO – Message de chargeur branché**

Syntaxe : **.CO<texte>**

Où <texte> peut contenir jusqu'à 58 caractères de texte à envoyer au serveur principal pour annuler une alerte rouge. Le texte ne doit contenir que des caractères ASCII.

Fonction : cette commande permet de définir ou modifier le message de texte envoyé au numéro de téléphone du serveur principal lorsque le chargeur de batterie est branché, à condition que la commande **.CTE** ait été définie.

Cette commande ne peut pas être concaténée avec une autre commande.

Exemple : **.CODr P Diate** – chargeur branché

## **.CO – Message de chargeur débranché**

Syntaxe : **.CD<texte>**

Où <texte> peut contenir jusqu'à 58 caractères de texte à envoyer au serveur principal lorsque le chargeur de batterie est débranché. Le texte ne doit contenir que des caractères ASCII.

Fonction : cette commande permet de définir ou modifier le message de texte envoyé au numéro de téléphone du serveur principal lorsque le chargeur de batterie est débranché, à condition que la commande **.CTE** ait été définie.

Cette commande ne peut pas être concaténée avec une autre commande.

Exemple : **.CODr P Diate** – chargeur débranché

## Commandes d'alerte d'arrachement

### **.CME – Activation d'alertes d'arrachement**

Syntaxe : **.CME.**

Fonction : cette commande active les alertes d'arrachement afin de générer une alerte rouge si la fixation du cordon est retirée de force.

### **.CMD – Désactivation d'alertes d'arrachement**

Syntaxe : **.CMD.**

Fonction : cette commande désactive les alertes d'arrachement afin de ne pas générer une alerte rouge si la fixation du cordon est retirée de force.

## Commande de rapport d'état

### **.SRE – Définition du mode de rapport d'état**

Syntaxe : **.SRE<n>.**

Où <n> est compris entre 0 et 3, comme suit :

- 0 Aucun rapport n'est envoyé.
- 1 Le rapport d'état est envoyé au serveur principal uniquement.
- 2 Le rapport d'état est envoyé au serveur secondaire uniquement.
- 3 Le rapport d'état est envoyé aux serveurs principal et secondaire.

Fonction : cette commande définit le mode de rapport d'état. Lorsque les rapports d'état sont utilisés, ils se présentent sous la forme suivante :

État : Signal xx Batterie yy Tension zz

Où xx est la puissance du signal comprise entre 0 (pas de signal) et 32 (signal puissant), yy est le niveau de la batterie de 0 à 100 % par incréments de 20 % et zz est la tension de la batterie comprise entre 50 et 200 (pour représenter la tension réelle de la batterie de 3,5 à 4,2 V).

Exemple : **.SRE3.**

## Commande de niveau de signal

### .SNL – Définition de la puissance du signal

Syntaxe : **.SNL<bas>,<haut>**.

Où <bas> est le niveau de déclenchement d'alarme rouge et <haute> celui de l'alarme orange.

Fonction : cette commande définit le niveau de puissance du signal pour indiquer la qualité de la connexion au réseau. Le seuil de déclenchement doit être compris entre 0 et 30. La valeur <basse> spécifie le niveau en dessous duquel le voyant rouge indique un signal médiocre. La valeur <haute> spécifie le niveau en dessous duquel le voyant orange indique un signal moyen. Si la valeur basse est supérieure à la valeur haute, le voyant orange ne fonctionnera pas.

Exemple : **.SNL8,12**.

## Commandes d'achèvement d'alerte rouge

### .CRE – Activation d'achèvement d'alerte rouge

Syntaxe : **.CRE**.

Fonction : cette commande configure l'Identicom pour qu'une alerte rouge ne puisse être annulée que si l'utilisateur du périphérique appuie pendant plus de 1,5 secondes sur le bouton d'**alerte rouge**.

### .CRD – Désactivation d'achèvement d'alerte rouge

Syntaxe : **.CRD**.

Fonction : cette commande configure l'Identicom pour qu'une alerte rouge puisse être annulée par l'utilisateur du périphérique en appuyant pendant plus de 1,5 secondes sur le bouton d'**alerte rouge** ou à distance, par le fournisseurs de services, en mettant fin à l'appel.

## Commande DTMF

### .DTM – Activation des tonalités DTMF

Syntaxe : **.DTM<activation>,<numéro>**.

Où <activation> configure l'unité pour envoyer un <numéro> de tonalité DTMF lors de l'établissement d'un appel vocal sortant. <activation> doit

avoir pour valeur 1 pour activer les tonalités DTMF sortantes. <numéro> peut être une valeur de six chiffres maximum. Pour désactiver la tonalité DTMF, donnez aux deux paramètres la valeur 0.

Fonction : configure une tonalité DTMF à envoyer lors de la connexion d'un appel vocal sortant. La tonalité est transmise dès la réponse à l'appel. La durée de la tonalité est fixée à 100 mS pour chaque chiffre. Un \* est ajouté à la tonalité DTMF pour les appels d'alerte rouge et un # pour les appels d'alerte orange.

Exemple : .DTM1,123456.

## Commande de retardement de bouton d'alerte rouge

### .SNR – Retardement d'alerte rouge

Syntaxe : .SNR<durée(2-30)>.

Où <durée> est le délai de retardement d'alerte rouge par incréments de 0,1 seconde.

Fonction : configure le délai de pression sur le bouton d'alerte rouge avant l'activation et l'annulation de l'alerte rouge.

Exemple : .SNR15.

## Commandes de vibration pour démarrer un message vocal de vérification d'état et d'alerte orange

### .ASE – Activation des messages de vibration pour le message de vérification d'état et d'alerte orange

Syntaxe : .ASE.

Fonction : active les modèles de vibration lors d'une vérification d'état. L'unité vibre 3 fois lors de l'activation de la vérification d'état et une fois à la fin de la vérification, à condition que les voyants de batterie et de couverture réseau ne soient pas rouges. Cette commande permet également de déclencher une simple vibration lors d'une alerte orange pour inviter l'utilisateur à laisser un message vocal (lorsque le voyant orange allumé se met à clignoter pour indiquer que l'appel a été établi).

## **.ASD – Désactivation des messages de vibration pour le message de vérification d'état et d'alerte orange**

Syntaxe : **.ASD**.

Fonction : désactive les vibrations pour le message de vérification d'état et d'alerte orange. Aucun modèle de vibration n'est activé lorsqu'une vérification d'état est déclenchée ni lorsque les vérifications de puissance de batterie et de couverture réseau sont terminées. Il n'y a pas non plus de vibration lorsqu'un appel d'alerte orange est établi et que le voyant orange allumé se met à clignoter.

## **Commande de définition des valeurs par défaut**

### **.SDF – Définition des valeurs par défaut**

Syntaxe : **.SDF**.

Fonction : cette commande rétablit tous les paramètres de carte SIM à leur valeur par défaut, comme suit :

<b>Commande / paramètre</b>	<b>Valeur par défaut</b>
SPN – Numéro du serveur principal	'0'
SSN – Numéro du serveur secondaire	'0'
SAN – Numéro du serveur orange	'0'
SVN – Numéro du serveur vocal	'0'
SPN - Nombre de tentatives vers le numéro principal	#
SSN - Nombre de tentatives vers le numéro secondaire	#
SAN - Nombre de tentatives sur alerte orange	#
SVN - Nombre de tentatives vocales	#
AA – Message d'alerte orange	Aucune
.AC – Annulation du message d'alerte orange	Aucune
PA – Message principal d'alerte rouge	Aucune
PC – Annulation du message principal d'alerte rouge	Aucune
RA – Message secondaire d'alerte rouge	Aucune
RC – Annulation du message secondaire d'alerte rouge	Aucune
BA – Message d'affaiblissement de la batterie	Aucune
ATE/ATD – Durée d'alerte orange	Activée

Commande / paramètre	Valeur par défaut
SCT – Durée d'appel orange	30 secondes
CAT – Durée d'alerte orange	30 minutes
CRT – Prolongement de la durée d'alerte orange	10 minutes
SRC – Durée d'appel rouge	1 minute
AXE/AXD – Messages de prolongement d'alerte orange	Désactivée
.AE – Message de prolongement d'alerte orange	Aucune
AME/AMD – Appel et texte d'alerte orange	Activée
CTE/CTD – Messages de chargeur	Désactivée
CO – Message de chargeur branché	Aucune
CD – Message de chargeur débranché	Aucune
CME/CMD – Alertes d'arrachement	Désactivée
SRE – Rapport d'état	0
CRE/CRD – Fin d'alerte rouge	Désactivée
DTM – Configuration des tonalités DTMF	Désactivée
SNL – Définition de la puissance du signal	7,11
SNR – Retardement d'alerte rouge	1,5 secondes
SNE – Vibrations de temporisation de la minuterie d'alerte orange	5 vibrations
ASE/ASD – Vibrations pour le message de vérification d'état et d'alerte orange	Désactivée
SHB – Fréquence du battement de cœur	0



# Commande de téléchargement de configuration

## .DCC – Téléchargement de la configuration actuelle

Syntaxe : **.DCC<numéro>**.

Où <numéro> est un numéro de téléphone optionnel auquel le message de configuration actuel doit être envoyé. Si le <numéro> n'est pas précisé, le message de configuration actuel est envoyé au numéro du serveur principal et à celui du serveur secondaire.

Fonction : cette commande envoie un message de texte contenant les détails de la configuration actuelle de l'Identicom au numéro de téléphone défini par <numéro> ou aux numéros de téléphone des serveurs principal et secondaire. Les détails fournis dans ce message précisent les quatre numéros de téléphone précédés du nombre de tentatives correspondant, les quatre paramètres de durée, l'indication des paramètres de configuration activés, les valeurs de puissance de signal et le numéro de version du logiciel Identicom actuel.

Exemple :

```
P3,01234567890: S5,01432765089: V7,01237896054: A4,01234568709,  
CT30, AT45, RT10, RC90, ABCDE, S8,12,VERSION: 2.01
```

Les indications de paramètres de configuration ont les significations suivantes :

P = numéro de serveur principal pour la réception de texte SMS. P est suivi du nombre de nouvelles tentatives et du numéro du serveur principal actuel.  
Exemple : P3,07904692018

S = numéro de serveur secondaire pour la réception de texte SMS. S est suivi du nombre de nouvelles tentatives et du numéro du serveur principal actuel. Exemple : S3,07904692018

V = numéro de serveur vocal pour les appels d'alerte rouge. V est suivi du nombre de nouvelles tentatives et du numéro du serveur vocal actuel.  
Exemple : V3,07904692018

A = numéro de serveur orange pour la réception d'appels d'alerte orange. A est suivi du nombre de nouvelles tentatives et du numéro du serveur principal actuel. Exemple : V3,07904692018

D = fonctionnalité DTMF activée, suivi des tonalités DTMF requises.  
Exemple : D123456

AT = durée en minutes de la minuterie initiale d'alerte orange.

Cette commande permet également de déclencher une simple vibration lors d'une alerte orange pour inviter l'utilisateur à laisser un message vocal (lorsque le voyant orange se met à clignoter pour indiquer que l'appel a été établi).

AC = durée en secondes de l'appel initial d'alerte orange.

RC = durée en minutes de l'appel d'alerte rouge.

HB = fonction de « battement de coeur » d'alerte rouge et durée en 10èmes de seconde entre deux « battements ». Exemple : HB2

S = durée de pression sur le bouton d'alerte rouge par incréments de 0,1 seconde. Exemple : S15 (pression de 1,5 secondes)

V = nombre de vibrations et durée de chacune d'entre elles pour confirmer la fin de la minuterie d'alarme orange. Exemple : V5,10

A = fonctionnalité d'alarme d'arrachement activée

B = extension de minuterie d'alarme orange activée

C = état d'achèvement d'alerte rouge activé

D = messages de chargeur branché/débranché activés

E = minuterie d'alarme orange activée

F = messages d'alarme orange désactivés

G = avertissement de message vocal de vérification d'état et d'alerte orange activé

S = valeurs de seuil pour déclencher la couleur rouge/ambre/verte pour la le voyant de puissance du signal. Exemple : S7/11

Si une option est désactivée, la lettre correspondante est omise.

*Remarque : Pour obtenir confirmation, insérez une commande **.DCC** à la fin de la chaîne de programmation ; l'unité renvoie alors les informations de configuration.*

## C. Caractéristiques techniques

Dimensions	102 x 72 x 12 mm
Poids total	78 g (environ avec le cordon)
Plage de température d'utilisation	+10°à +40 °C
Plage d'humidité d'utilisation	0-95 % sans condensation
Système de communication	GSM double ou triple bande
Fréquences GSM – Double bande	900 et 1 800 MHz
Fréquences GSM – Triple bande	900, 1 800 et 1 900 MHz
Autonomie de la batterie – veille	60 heures (estimation)
Autonomie de la batterie – conversation	2 heures (estimation)
Boîtier	Plastique ABS
Marque CE	Ce produit été conçu pour se conformer dans la mesure du possible et des besoins à cette spécification et porte la marque CE.
Émissions et susceptibilité EN55022	Ce produit été conçu pour se conformer dans la mesure du possible et des besoins à cette spécification.
Directive de la CEE sur les basses tensions	Ce produit été conçu pour se conformer dans la mesure du possible et des besoins à cette spécification.

# Inhaltsverzeichnis

<b>Benutzerhandbuch.....</b>	<b>81</b>
1 Einführung.....	81
2 Anfängliche Einstellung.....	83
Anbringen des Lanyards oder Reversclips.....	83
Einlegen der SIM-Karte.....	85
Aufladen des Geräts.....	86
Einlegen der Ausweiskarte.....	87
Ein- und Ausschalten des Geräts.....	87
3 Statusüberprüfung.....	88
Überprüfen des Batterie- und Signalstatus.....	88
SIM-Kartenfehler.....	88
Roter und gelber Alarmstatus.....	88
Beenden der Statusanzeige.....	89
4 Gelbe Alarme.....	90
Auslösen eines gelben Alarms.....	90
Optionen bei der gelben Alarmzeit.....	91
5 Rote Alarme.....	92
Auslösen eines roten Alarms.....	92
Aufheben eines roten Alarms.....	93
6 Reißalarme.....	94
7 Identicom-Anzeigen.....	95
LED-Anzeigen.....	95
Vibrationsmuster.....	96
<b>Technische Referenz.....</b>	<b>97</b>
A. Konfigurationsoptionen.....	97
Konfigurationsprozess.....	99
B. Konfigurationsbefehle.....	100
Befehle für Telefonnummern.....	101
Befehle für Standardtextnachrichten.....	103
Befehle für Zeiträume.....	106
Befehle für die gelbe Alarmzeit.....	107
Befehle für Texte bei Verlängerung des gelben Alarms.....	107
Sprachverbindung und Texte bei gelbem Alarm aktivieren/deaktivieren.....	108
Befehl für Vibrationsmuster für gelbe Alarmzeit.....	109
„Herzschlag“-Befehl des roten Alarms.....	109
Befehle für Ladenachrichten.....	110
Reißalarm-Befehle.....	111
Statusbericht-Befehl.....	111
Signalstufen-Befehl.....	112
Befehle für Beendigung des roten Alarms.....	112
DTMF-Befehl.....	113
Schaltverzögerungsbefehl für Taste Roter Alarm.....	113
Vibrationsmuster-Befehle für Statusüberprüfung und Sprachnachricht bei gelbem Alarm.....	114
Befehl zum Festlegen der Standardwerte.....	115

Befehl zum Herunterladen der Konfiguration .....	117
C. Technische Daten .....	119

## Beschränkte Garantie für das Identicom

Vielen Dank für den Kauf dieses Connexion2-Produkts. Bitte lesen Sie dieses Benutzerhandbuch vor der Verwendung des Produkts. Um eine Beschädigung des Identicom zu verhindern, ist Folgendes zu beachten:

- o Setzen Sie das Gerät nicht extremen Temperaturen oder hoher Luftfeuchtigkeit aus.
- o Setzen Sie das Gerät nicht starken Stößen aus und wenden Sie keine übermäßige Kraft an.
- o Tauchen Sie das Gerät nicht in Flüssigkeiten ein.
- o Verwenden Sie zur Reinigung des Geräts keine flüchtigen oder korrosiven Substanzen. Schäden, die auf diese Weise verursacht wurden, fallen nicht unter diese Garantie.

Wenn Sie mit der Verwendung des Identicom Schwierigkeiten haben, sehen Sie bitte im Benutzerhandbuch nach, und prüfen Sie, ob Sie das Gerät richtig verwenden.

Wenn das Identicom innerhalb von 12 Monaten nach Kaufdatum aufgrund von Material- oder Herstellungsfehlern im Wesentlichen nicht so funktioniert, wie es im Benutzerhandbuch beschrieben ist, wird es von Connexion2 Limited vorbehaltlich der folgenden Bedingungen kostenlos repariert:

Wenn der Fehler auf Missbrauch, ungewöhnliche externe Einwirkungen, versehentliche Beschädigung, normale Abnutzung oder unbefugte Reparatur zurückzuführen ist, kann Connexion2 Limited Ihnen die Reparatur in Rechnung stellen, und das Connexion2-Produkt einbehalten, bis die Reparatur vollständig bezahlt wurde.

Sie müssen einen Kaufnachweis vorlegen, der das Kaufdatum dieses Connexion2-Produkts zeigt, um eine kostenlose Reparatur im Rahmen dieser Garantie zu erhalten. Bewahren Sie deshalb Ihren Kassenbon/Ihre Rechnung sicher auf. Um dieses Connexion2-Produkt im Rahmen dieser Garantie reparieren zu lassen, geben Sie es entweder persönlich zurück oder senden Sie es zusammen mit Ihrem Kaufnachweis (Kassenbon) per Einschreiben an Ihren Connexion2-Händler oder an Connexion2 Ltd an die in diesem Benutzerhandbuch angegebene Adresse. Bitte stellen Sie sicher, dass das Produkt sicher verpackt wird. Bitte beachten Sie, dass wir bei einer Beschädigung oder beim Verlust dieses Connexion2-Produkts auf dem Transport zu Connexion2 oder einem Connexion2-Händler nicht haften. Bitte prüfen Sie, ob Ihre

Versicherung die entsprechenden Risiken abdeckt. Eine Wartung ist nur in Ländern verfügbar, in denen das Produkt von Connexion2 Limited offiziell vertrieben wird.

Für den Fall, dass das Connexion2 von Identicom nicht repariert werden kann, überschreitet die Haftung von Connexion2 Ihnen gegenüber nicht den Kaufpreis des Identicom. Connexion2 haftet in keinem Fall für direkte, indirekte, spezielle, zufällige oder als Folge entstandene Gewinnausfälle oder Datenverluste, die auf die Verwendung oder den Missbrauch des Identicom zurückzuführen sind. Diese Garantie enthält nichts, was die Haftung von Connexion2 bei Todesfällen oder Personenschäden, die durch seine Fahrlässigkeit verursacht wurden, beschränkt.

# Benutzerhandbuch

## 1 Einführung

Das Identicom sieht wie ein einfacher Ausweiskartenhalter aus. Es enthält Ihre Ausweiskarte und fungiert auch als diskretes Kommunikationsgerät, das zu Ihrer persönlichen Sicherheit beiträgt.

In dem Kunststoffgehäuse hinter der Ausweiskarte enthält das Identicom ein Mobiltelefon, eine SIM-Karte und ein Mikrofon sowie Bedienelemente und Anzeiger, die eine Bedienung des Geräts ermöglichen. Es ist auch ein Vibrationsmotor vorhanden, der zur Bestätigung Ihrer Aktionen durch erkennbare, geräuschlose Vibrationsmuster eingesetzt werden kann.

Ihr Arbeitgeber ist zusammen mit einem Call Center-Anbieter für die Konfiguration der SIM-Karte in dem Identicom verantwortlich, damit der Betrieb Ihren Anforderungen so gut wie möglich angepasst wird. Dieser Konfigurationsprozess umfasst die Einrichtung von so genannten „gelben Alarmen“ und „roten Alarmen“ und das Festlegen von Standardtextnachrichten, die in bestimmten Situationen an festgelegte Telefonnummern gesendet werden.

Die Hauptfunktionen des Identicom sind wie folgt:

- Bevor Sie sich in eine potenziell gefährliche Situation begeben, können Sie den Batteriestatus und die Signalstärke des Identicom überprüfen (um sicherzustellen, dass es bei Bedarf ordnungsgemäß funktioniert).
- Vor Beginn eines potenziell gefährlichen Besuchs können Sie einen **gelben Alarm** auslösen. Dadurch werden Standardtextnachrichten gesendet, Sie können eine kurze Sprachnachricht senden und Ihr Unterstützungsdienst kann alarmiert werden, wenn Sie den gelben Alarm nicht innerhalb eines festgelegten Zeitraums aufgehoben haben.
- Sie können einen **roten Alarm** unbemerkt per Knopfdruck auslösen, wenn Sie sich in einer gefährlichen Situation befinden oder bei Bedarf auch zu jedem anderen Zeitpunkt. Dadurch werden Standardtextnachrichten an festgelegte Telefonnummern gesendet, und es wird auch eine Sprachverbindung zu dem Call Center hergestellt, damit dieses mithören kann.

Die Vorderseite des Identicom ist unten abgebildet. Da keine Ausweiskarte eingelegt ist, ist die Abdeckung der Vertiefung sichtbar, in die die SIM-Karte eingelegt wird.

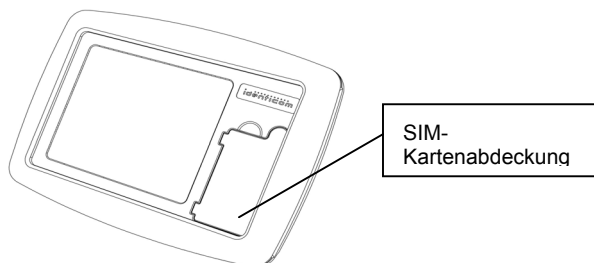

Die Rückseite des Identicom ist unten abgebildet.

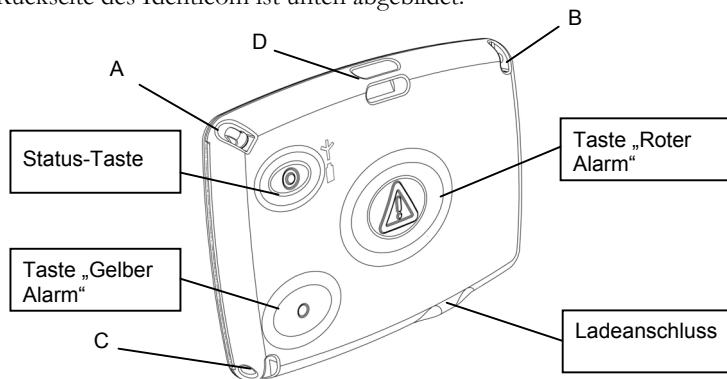

Das Lanyard-Band kann bei einer Ausweiskarte im Querformat an Punkt A und B und bei einer Ausweiskarte im Hochformat an Punkt A und C befestigt werden. Anstelle des Lanyard-Bands kann auch ein Reversclip an Punkt D angebracht werden.

Die **Status-Taste** ermöglicht es Ihnen, den Batteriestatus und die Signalstärke des Handys zu überprüfen. Außerdem können Sie prüfen, ob ein gelber oder roter Alarm ausgelöst wurde. Die Status-LEDs befinden sich hinter der Kunststoffabdeckung neben der Status-Taste.

Drücken Sie die Taste **Gelber Alarm**, um einen gelben Alarm auszulösen oder aufzuheben.

Drücken Sie die Taste **Roter Alarm**, um einen roten Alarm auszulösen oder aufzuheben.



## 2 Anfängliche Einstellung

In diesem Abschnitt wird beschrieben, wie das Identicom auf die Verwendung vorbereitet wird. Dazu gehören die Anbringung des Lanyard-Bands oder Reversclips, das Einlegen der SIM-Karte, das Aufladen, das Einlegen der Ausweiskarte und das Ein- und Ausschalten des Geräts. Die Packung, in der das Identicom geliefert wird, enthält Folgendes:

- o Das Identicom
- o Dieses Benutzerhandbuch
- o Lanyard-Band
- o Drei Lanyard-Stöpsel
- o Reversclip
- o Ladegerät (einschließlich Adapter für andere Länder)

### Anbringen des Lanyards oder Reversclips

Bei einer Ausweiskarte im Querformat wird das Lanyard an Ecke A und B (siehe Abbildung auf der vorhergehenden Seite) und bei einer Ausweiskarte im Hochformat an Ecke A und C befestigt. Die Befestigung an Ecke A erfolgt durch einen Kunststoffstöpsel, der fest in der Halterung sitzt, aber entfernt werden kann, wenn fest daran gezogen wird. Das Identicom kann so konfiguriert werden, dass bei Herausziehen des Lanyard-Stöpsels aus der Halterung ein roter Alarm ausgelöst wird. Dadurch soll Ihnen geholfen werden, wenn jemand versucht, Ihnen das Identicom gewaltsam zu entreißen. Ein auf diese Weise ausgelöster roter Alarm wird als **Reißalarm** bezeichnet.

Die unten stehende Abbildung zeigt den Stöpsel in seiner Halterung an Ecke A.

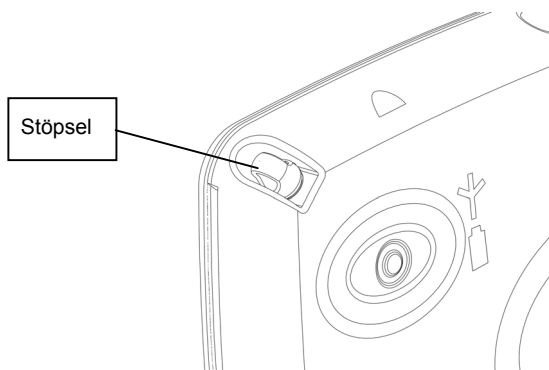

Mit dem Identicom werden drei Stöpsel geliefert, die eine unterschiedlich feste Anbringung in der Halterung ermöglichen. Der mit „1“ gekennzeichnete Stöpsel ermöglicht die festeste Anbringung, die beim Entfernen am meisten Kraft erfordert, während der mit „3“ gekennzeichnete Stöpsel die leichteste Befestigung ermöglicht, die beim Entfernen am wenigsten Kraft erfordert. Es empfiehlt sich, mit dem mittleren Stöpsel zu beginnen - dem mit „2“ gekennzeichneten Stöpsel.

Befestigen Sie das Lanyard wie folgt:

1. Führen Sie die dünne Schlaufe an dem einen Ende des Lanyard halb durch die Öse des gewünschten Stöpsels.
2. Führen Sie das andere Ende des Lanyard durch die Schlaufe, die durch die Stöpselöse geführt wurde. Ziehen Sie das Lanyard fest, sodass die Schlaufe des Lanyard-Bands fest am Kunststoffstöpsel befestigt ist.

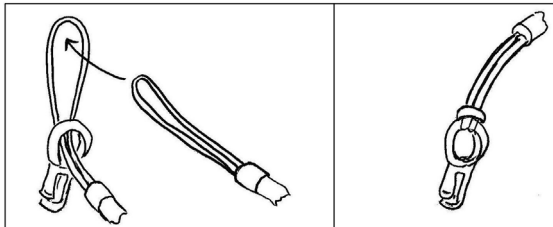

3. Wiederholen Sie dieses Verfahren mit dem anderen Ende des Lanyard an dem gewählten Befestigungspunkt (B bei Querformat oder C bei Hochformat). Ziehen Sie das Lanyard fest, sodass die Schlaufe des Bands fest um den Befestigungspunkt sitzt.
4. Stecken Sie den Kunststoffstöpsel in die Halterung an Ecke A. Das Lanyard ist jetzt befestigt.

Wenn Sie das Lanyard nicht verwenden möchten, können Sie einen Reversclip an Punkt D befestigen (siehe Abbildung auf Seite 2). Wenn Sie das Lanyard nicht verwenden, stecken Sie einen Stöpsel in die Halterung an Ecke A, um das Eindringen von Staub oder Schmutz in die Halterung zu verhindern.

*Hinweis: Es gibt keinen Reißalarm-Schalter am Befestigungspunkt des Reversclips. Die Reißalarm-Funktion kann über das Reversclip aktiviert werden, wenn das separat verkaufte Reversclip-Lanyard-Zubehör verwendet wird.*

## Einlegen der SIM-Karte

Die Konfiguration der SIM-Karte wird von Ihrem Arbeitgeber in Zusammenarbeit mit dem Dienstleister durchgeführt. Die SIM-Karte ist normalerweise vorkonfiguriert, sodass Sie das Identicom sofort verwenden können.

Wenn Ihre Ausweiskarte bereits im Identicom angebracht wurde, müssen Sie sie entfernen, um Zugang zur SIM-Kartenabdeckung zu erhalten. Drücken Sie vorsichtig auf die Kante der Ausweiskarte, die dem Öffnungsschlitz am nächsten liegt, und ziehen Sie die Ausweiskarte dann heraus.

Gehen Sie beim Einlegen der SIM-Karte wie folgt vor:

1. Verwenden Sie einen Fingernagel, die Spitze eines kleinen Schraubenziehers oder eine Nagelfeile, um die Abdeckung der SIM-Karte an der abgerundeten Ecke zu öffnen.

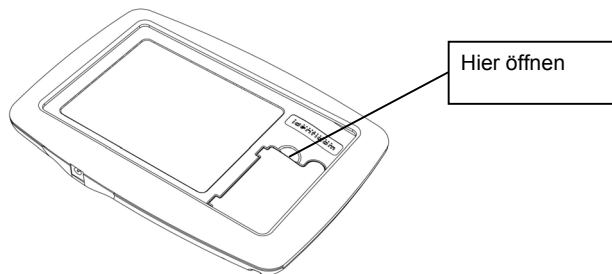

2. Wenn die Abdeckung der SIM-Karte geöffnet ist, klappen Sie den SIM-Kartenhalter auf, indem Sie den Verriegelungsmechanismus in Richtung des Identicom-Logos schieben.

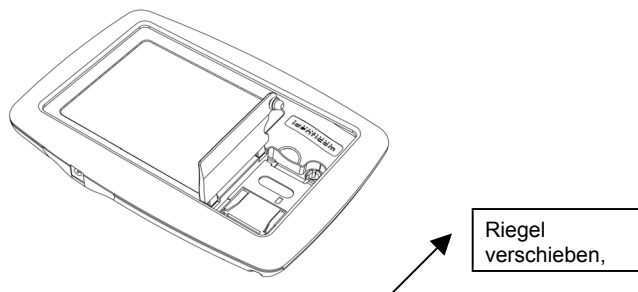

3. Nachdem der SIM-Kartenhalter aufgeklappt wurde, richten Sie die SIM-Karte wie abgebildet aus und legen Sie sie in den Halter ein.

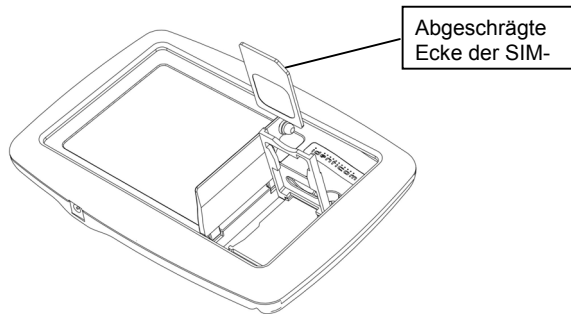

4. Klappen Sie den Kartenhalter nach unten, und schieben Sie den Verriegelungsmechanismus vom Identicom-Logo weg, um die SIM-Karte zu sichern.

*Hinweis: Der goldene Kontakt muss sich auf der Unterseite der SIM-Karte befinden, und die abgeschrägte Ecke der Karte muss sich in der unteren rechten Ecke des Geräts (von vorn gesehen) befinden.*

5. Schließen Sie die Abdeckung der SIM-Karte, indem Sie auf die abgerundete Ecke drücken.

Das Identicom ist jetzt einsatzbereit. Das Gerät sollte vor der Verwendung jedoch immer aufgeladen werden.

*Hinweis: Wenn die SIM-Karte entnommen wird, schaltet das Identicom sich selbst ab. Sie müssen eine gültige SIM-Karte einlegen, um das Gerät verwenden zu können.*

## Aufladen des Geräts

Das Identicom muss vor der Verwendung vollständig aufgeladen werden, um die Batterie zu konditionieren. Es empfiehlt sich, das Gerät mindestens sechs Stunden lang aufzuladen.

Um sicherzustellen, dass die Batterie vollständig geladen ist, wenn Sie das Identicom verwenden müssen, sollten Sie das Gerät immer nach jeder Verwendung aufladen.

Um das Identicom aufzuladen, stecken Sie das Ladegerät ein und schalten es ein. Schließen Sie dann das Ladekabel an den Ladeanschluss des Identicom an (siehe Abbildung auf Seite 2).



Wenn das Identicom an das Ladegerät angeschlossen ist, ist die Batterie-LED aktiv. (Die Batterie-LED befindet sich auf der Rückseite des Geräts neben der Status-Taste.) Während die Batterie aufgeladen wird, blinkt die

LED zuerst rot und dann gelb auf. Sobald die Batterie vollständig aufgeladen ist, leuchtet die LED permanent grün auf. Wenn die Batterie-LED längere Zeit rot bleibt, ist eine Wartung des Identicom erforderlich.

Das Identicom wird per SMS-Textnachricht konfiguriert, muss jedoch an das Ladegerät angeschlossen sein, damit die Konfiguration erfolgen kann.

## Einlegen der Ausweiskarte

Stecken Sie Ihre Ausweiskarte in den Schlitz auf der rechten Seite des Identicom (von vorn gesehen), und schieben Sie sie hinein, bis sie einrastet. Um die Karte herauszunehmen, drücken Sie vorsichtig auf die Kante der Ausweiskarte, die dem Öffnungsschlitz am nächsten liegt, und ziehen Sie die Ausweiskarte dann heraus.

## Ein- und Ausschalten des Geräts

- Um zu prüfen, ob das Identicom eingeschaltet ist, drücken Sie die **Status**-Taste zwei Sekunden lang. Wenn die LEDs nicht zu blinken anfangen, ist das Identicom ausgeschaltet.
- Um das Identicom einzuschalten, drücken Sie gleichzeitig die **Status**-Taste und die Taste **Gelber Alarm**, bis die LEDs zu blinken anfangen. Das Gerät vibriert zur Bestätigung kurz.
- Um das Identicom auszuschalten, drücken Sie gleichzeitig die **Status**-Taste und die Taste **Gelber Alarm**, bis das Gerät zweimal vibriert.

Wenn das Identicom eingeschaltet ist, meldet es sich beim Mobiltelefonnetz an und ist zur Übermittlung eines gelben oder roten Alarms bereit. Wenn Sie sich länger als 30 Minuten außerhalb des Netzes befinden, schaltet das Identicom in den Schlummermodus, um Batteriestrom zu sparen. Das Identicom funktioniert trotzdem, aber wenn Sie eine der Tasten drücken, dauert es etwas länger, bis die Verbindung hergestellt oder der Status gemeldet wird.

## 3 Statusüberprüfung

Sie können den Batteriestatus und die Stärke des Mobiltelefonsignals des Identicom vor einem Besuch überprüfen, um sicherzustellen, dass das Gerät bei Bedarf ordnungsgemäß funktioniert.

### Überprüfen des Batterie- und Signalstatus



Drücken Sie die **Status**-Taste und halten Sie sie gedrückt, bis beide LEDs rot zu blinken anfangen. Die Batterie- und Signal-LEDs hören nach kurzer Zeit zu blinken auf und zeigen Folgendes an:

	Grün	Gelb	Rot
<b>Batterie</b>	Gut	Ziemlich schwach	Schlecht
<b>Signal</b>	Gut	Ziemlich schwach	Schlechtes oder kein Netzsignal

Wenn eine der LEDs rot aufleuchtet, sollten Sie sich im Notfall nicht auf das Identicom verlassen.

Wenn die Batterie-LED gelb aufleuchtet, sollten Sie das Identicom so bald wie möglich aufladen.

Angaben zur voraussichtlichen Batterielebensdauer bei Aufladung finden Sie bei den technischen Daten in Teil C dieses Handbuchs.

Identicom bietet die Möglichkeit, Vibrationsmuster zu verwenden, um darauf hinzuweisen, dass die Statusüberprüfung aktiviert wurde, und zu bestätigen, dass weder die Netzabdeckungs- noch die Batteriestatus-LED rot aufleuchtet. Diese Funktion wird mit den **ASE/ASD**-Befehlen festgelegt. Sie erleichtert den Einsatz von Identicom durch Sehbehinderte.

### SIM-Kartenfehler

Wenn keine SIM-Karte eingelegt oder wenn sie fehlerhaft ist, schaltet das Identicom sich selbst ab. Sie müssen eine gültige SIM-Karte einlegen, um das Gerät verwenden zu können.

### Roter und gelber Alarmstatus

Wenn die Status-Taste gedrückt wird und bei dem Identicom ein gelber oder roter Alarm vorliegt, zeigen die Status-LEDs den Zustand durch konstantes Aufleuchten an:

- Konstant gelb weist darauf hin, dass ein gelber Alarm ausgelöst wurde.
- Konstant rot weist darauf hin, dass ein roter Alarm ausgelöst wurde.

## Beenden der Statusanzeige

Wenn beide Status-LEDs fünf Sekunden lang den Zustand angezeigt haben, werden sie ausgeschaltet und das Gerät ist einsatzbereit.

*Hinweis: Wenn Sie die Statustaste drücken, wenn keine Netzverbindung vorhanden ist, wird der Status über die LEDs angezeigt. Das Gerät wartet jedoch, bis wieder Empfang vorliegt, um einen Statusbericht zu senden (wenn diese Option mit dem **SRE**-Befehl eingerichtet wurde).*

## 4 Gelbe Alarme

Durch einen gelben Alarm werden Ihre Unterstützungsdienste vorgewarnt, dass Sie sich gleich in eine potenziell gefährliche Situation begeben. Normalerweise lösen Sie einen gelben Alarm aus, bevor Sie sich in die entsprechende Situation begeben, z. B. auf der Straße oder im Auto vor einem Hausbesuch. Dadurch können Sie ungestört eine kurze Sprachnachricht senden, in der Sie die Situation und/oder Ihren Standort näher beschreiben.

### Auslösen eines gelben Alarms

Drücken Sie die Taste **Gelber Alarm** mindestens 1,5 Sekunden lang, um einen gelben Alarm auszulösen. Das Identicom vibriert kurz dreimal, um den Zustand zu bestätigen. Die vorkonfigurierte Textnachricht für den gelben Alarm wird an die festgelegten Telefonnummern gesendet.

Das Identicom stellt auch eine Sprachverbindung zu der festgelegten Nummer her, damit Sie eine Sprachnachricht senden können, in der Sie die Situation beschreiben. Die Signal- und Batterie-LEDs leuchten konstant gelb auf, während die Verbindung hergestellt wird, und blinken dann gelb, sobald die Verbindung besteht. Wenn die LEDs gelb blinken, können Sie beginnen, eine Sprachnachricht zu hinterlassen. Als Hilfe für Sehbehinderte kann auch festgelegt werden, dass das Gerät einmal vibriert, sobald die LEDs nicht mehr konstant leuchten, sondern zu blinken anfangen (siehe **ASE/ASD-Befehle**).

Die zum Senden der Sprachnachricht verfügbare Zeit kann auf 1 bis 60 Sekunden festgelegt werden. Zehn Sekunden vor dem Ablauf dieser Verbindungszeit leuchten die LEDs wieder konstant gelb auf, um Sie zu warnen, dass die Anrufzeit bald zu Ende ist. Wenn die Sprachverbindungszeit zu Ende ist, erlöschen die Signal- und Batterie-LEDs. Es gibt die Möglichkeit, nach Ablauf der Sprachverbindungszeit eine festgelegte Zeitspanne zu aktivieren. Dies wird später in diesem Abschnitt beschrieben.

Wenn Sie den gelben Alarm auslösen, versucht das Identicom zuerst, eine Wählverbindung herzustellen, damit Sie eine Sprachnachricht hinterlassen können, bevor die Textnachrichten gesendet werden. Wenn keine Sprachverbindung hergestellt werden kann, versucht das Gerät, die Textnachricht zu senden, bevor erneut der Aufbau einer Sprachverbindung versucht wird. Die Anzahl der Wählversuche für Sprachverbindungen und Nachrichten kann bei dem Identicom auf 0 bis 9 festgelegt werden.



Die zulässige Länge eines gelben Alarms, der nach Ablauf der Sprachverbindungszeit aktiviert wird, kann auf jedem Identicom konfiguriert werden und zwischen 1 und 60 Minuten liegen.

Wenn Sie die **Status**-Taste während eines gelben Alarms drücken, leuchten die Status-LEDs gelb auf, um den gelben Alarm zu bestätigen.

Eine Minute vor Ende der gelben Alarmzeit vibriert das Identicom fünf Mal lang, um Sie daran zu erinnern, dass Sie eine Maßnahme ergreifen müssen. Dieses Vibrationsmuster kann auch vorkonfiguriert werden, um die Anzahl der Impulse und die Dauer pro Impuls festzulegen (siehe **SNE**-Befehl). Die am Ende dieser gelben Alarmzeit verfügbaren Optionen werden im nächsten Abschnitt beschrieben.

Das Identicom kann auch so konfiguriert werden, dass gelbe Alarme ohne bestimmte Zeiträume eingesetzt werden können. Dies wird mit dem Befehl zum Deaktivieren des Zeitraums für gelbe Alarme (**ATD**) erreicht. In diesem Betriebsmodus gibt es keine automatische Eskalation vom gelben Alarm zum roten Alarm.

## Optionen bei der gelben Alarmzeit

Während der gelben Alarmzeit haben Sie die Möglichkeit, den gelben Alarm aufzuheben, den Zeitraum zu verlängern oder zuzulassen, dass er zu einem roten Alarm eskaliert.

- Drücken Sie die Taste **Gelber Alarm** länger als 1,5 Sekunden, um die gelbe Alarmzeit aufzuheben. Das bedeutet, dass die potenzielle Gefahr nicht eingetreten ist, oder dass Sie sich nicht mehr in der gefährlichen Situation befinden. Das Identicom vibriert zur Bestätigung zweimal kurz. Die vorkonfigurierte Textnachricht für das Aufheben des gelben Alarms wird an die festgelegten Telefonnummern gesendet.
- Drücken Sie die Taste **Gelber Alarm** kürzer als 1,5 Sekunden, um die gelbe Alarmzeit zu verlängern. Die Dauer der Verlängerung kann ebenfalls auf 1 bis 60 Minuten festgelegt werden. Das Identicom vibriert zur Bestätigung der Verlängerung kurz. Das Ende der Verlängerungszeit wird auf dieselbe Weise wie das Ende der ursprünglichen gelben Alarmzeit signalisiert. Sie können den gelben Alarm wiederholt so lange verlängern, wie es erforderlich ist.
- Wenn Sie am Ende der gelben Alarmzeit nichts unternehmen, wird angenommen, dass Sie nicht in der Lage sind, eine Maßnahme zu ergreifen, weshalb beim Identicom der rote Alarm ausgelöst wird. (Dieser ist in Abschnitt 5 dieses Handbuchs beschrieben.)

Sie müssen nicht warten, bis das Ende der gelben Alarmzeit signalisiert wurde, bevor Sie den gelben Alarm aufheben oder verlängern. Wenn die Taste **Gelber Alarm** zu einem beliebigen Zeitpunkt während der gelben Alarmzeit länger oder kürzer als 1,5 Sekunden gedrückt wird, wird der Alarm wie oben beschrieben aufgehoben bzw. verlängert.

Wenn beim Identicom die gelbe Alarmzeit aktiviert ist (**ATE**-Befehl), können Sie es entsprechend konfigurieren, dass es eine vorkonfigurierte Textnachricht sendet, wenn Sie die Zeit des gelben Alarms verlängern möchten. Diese Option wird mit den Befehlen **AXE**, **AXD** und **AE** konfiguriert.

## 5 Rote Alarme

Ein roter Alarm stellt einen Notfall dar. Es muss sich nicht unbedingt um eine gewalttätige Situation handeln: Es kann auch ein verbaler Angriff sein, den die Unterstützungsdienste hören und aufzeichnen sollen.

*Hinweis: Ob die Aufzeichnung solcher Ereignisse gesetzlich zulässig ist, hängt vom jeweiligen Land ab. Bitte fragen Sie Ihren Dienstanbieter.*

### Auslösen eines roten Alarms

Es gibt drei Möglichkeiten, um einen roten Alarm auszulösen:

- Drücken Sie die Taste **Roter Alarm** länger als 1,5 Sekunden. Mit dem **SNR**-Befehl kann vorkonfiguriert werden, wie lang die Taste **Roter Alarm** gedrückt werden muss, damit ein roter Alarm aktiviert wird. Es kann ein Wert zwischen 0,2 und 3 Sekunden festgelegt werden.
- Lassen Sie zu, dass ein gelber Alarm abläuft und zu einem roten Alarm eskaliert.
- Wenn das Identicom entsprechend konfiguriert und das Lanyard angebracht wurde, wird ein roter Alarm auch durch das gewaltsame Entfernen des Lanyard-Stöpsels ausgelöst. (Das ist in Abschnitt 6 dieses Handbuchs erläutert.)

Wenn ein roter Alarm ausgelöst wird, vibriert das Identicom zur Bestätigung des Zustands kurz dreimal. Das Identicom stellt eine Sprachverbindung zur festgelegten Nummer her und aktiviert das Mikrofon, sodass die Unterstützungsdienste zuhören und/oder die Situation aufzeichnen können. Außerdem werden die vorkonfigurierten Textnachrichten für den roten Alarm an die festgelegten Nummern

gesendet. Mit dem **PA**- und **RA**-Befehl können verschiedene Nachrichten für das Senden an die Primär- und Sekundärtelefonnummer konfiguriert werden.

Wenn sich Ihr Gerät außerhalb des Netzes befindet und Sie einen roten Alarm auslösen, kann das Identicom keine Alarmnachrichten senden; deshalb gibt es einen langen Vibrationsimpuls an Stelle von drei kurzen Impulsen aus. Das bedeutet, dass der rote Alarm nicht erfolgreich übermittelt werden konnte.

Wenn ein roter Alarm ausgelöst wird, versucht das Identicom, die Sprachverbindungsnummer zu wählen, bevor die Textnachrichten gesendet werden. Wenn keine Sprachverbindung hergestellt werden kann, versucht das Gerät, die Textnachricht zu senden, bevor erneut der Aufbau einer Sprachverbindung versucht wird. Die Anzahl der Wählversuche für Sprachverbindungen und Nachrichten kann bei dem Identicom auf 0 bis 9 festgelegt werden. In Bezug auf die Sprachverbindung kann das Identicom so konfiguriert werden, dass der Verbindungsaufbau kontinuierlich probiert wird, ohne Beschränkung bezüglich Wiederholungen.

Die Dauer der Verbindung bei einem roten Alarm kann auf jedem Identicom konfiguriert werden und zwischen 1 und 120 Minuten betragen. Der rote Alarm wird nur beendet, wenn Sie ihn aufheben, oder sofern das Identicom entsprechend konfiguriert ist, wenn er vom Dienstanbieter entfernt aufgehoben wird.

## Aufheben eines roten Alarms

Drücken Sie die Taste **Roter Alarm** länger als 1,5 Sekunden, um den Alarm aufzuheben. Mit dem **SNR**-Befehl kann vorkonfiguriert werden, wie lang die Taste **Roter Alarm** gedrückt werden muss, damit ein roter Alarm aufgehoben wird. Es kann ein Wert zwischen 0,2 und 3 Sekunden festgelegt werden.

Das bedeutet, dass die gefährliche Situation sich entspannt hat. Das Identicom vibriert zur Bestätigung zweimal kurz. Die vorkonfigurierten Textnachrichten für das Aufheben des roten Alarms werden an die festgelegten Nummern gesendet. Außerdem wird die Sprachverbindung beendet. Mit dem **PA**- und **RA**-Befehl können verschiedene Nachrichten für das Senden an die Primär- und Sekundärtelefonnummer konfiguriert werden.

Es gibt zwei Möglichkeiten, wie das Identicom in Bezug auf das Aufheben roter Alarme konfiguriert werden kann:

- Ein roter Alarm kann nur aufgehoben werden, indem Sie die Taste **Roter Alarm** länger als 1,5 Sekunden drücken.

- Ein roter Alarm kann aufgehoben werden, indem entweder Sie die Taste **Roter Alarm** länger als 1,5 Sekunden drücken, oder indem der Dienstanbieter die Verbindung entfernt beendet.

Wie Ihr Identicom konfiguriert ist, können Sie von Ihrem Vorgesetzten oder dem Dienstanbieter erfahren.

## 6 Reißalarme

Wenn das Lanyard angebracht wurde (siehe Abschnitt 2 dieses Handbuchs), kann das Identicom zur Aktivierung von Reißalarmen konfiguriert werden. Diese werden ausgelöst, wenn der Lanyard-Stöpsel gewaltsam aus der Halterung entfernt wird, z. B. wenn jemand versucht, Ihnen das Gerät zu entreißen.

*Hinweis: Reißalarme können nur durch das Reversclip ausgelöst werden, wenn das Reversclip-Lanyard-Zubehör verwendet wird.*

Ein Reißalarm löst einen roten Alarm auf dieselbe Weise wie in Abschnitt 5 dieses Handbuchs beschrieben aus.

Um einen Reißalarm aufzuheben, müssen Sie zuerst wieder den Lanyard-Stöpsel anbringen, und dann die Taste **Roter Alarm** länger als 1,5 Sekunden drücken. Das gilt sowohl bei einem echten Reißalarm als auch bei einem versehentlichen Entfernen des Lanyards.

# 7 Identicom-Anzeigen

Die folgende Tabelle enthält eine Zusammenfassung der Identicom-Anzeigen (LEDs und Vibrationsmuster).

## LED-Anzeigen

Zustand des Geräts	LED / Farbe / Status	Bedeutung
Wird aufgeladen	⏻ Rot, blinkend	Pufferladung
	⏻ Gelb, blinkend	Aufladen des Geräts
	⏻ Grün, konstant	Ladung ist abgeschlossen
Status wird geprüft	⏻ ⏻ Rot, blinkend	Zeigt Beginn der Statusanzeige an
	⏻ Rot, konstant	Batteriezustand schlecht oder kein Status gesendet
	⏻ Gelb, konstant	Batteriezustand unter 70%
	⏻ Grün, konstant	Batteriezustand gut
	⏻ Rot, konstant	Signalqualität schlecht oder kein Status gesendet
	⏻ Gelb, konstant	Signalqualität durchschnittlich
	⏻ Grün, konstant	Signalqualität gut
	⏻ ⏻ Beide konstant gelb, wenn Status-Taste gedrückt wird	Es liegt ein gelber Alarm vor
	⏻ ⏻ Beide konstant rot, wenn Status-Taste gedrückt wird	Es liegt ein roter Alarm vor
Gelber Alarm	⏻ ⏻ Gelb, konstant	Sprachverbindung wird hergestellt sowie letzte 10 Sekunden der Verbindungszeit
	⏻ ⏻ Gelb, blinkend	Sprachverbindung besteht (bis zum Beginn der letzten 10 Sekunden)

## Vibrationsmuster

Identicom-Aktion	Vibrationsmuster
Bestätigung des Wechsels in Ausschaltmodus	Zwei kurze Impulse
Bestätigung des Wechsels in Einschaltmodus	Ein kurzer Impuls
Bestätigung des Beginns eines gelben oder roten Alarms	Drei kurze Impulse
Ende der gelben Alarmperiode - Aktion erforderlich, sonst folgt roter Alarm	Fünf lange Impulse
Roter Alarm angefordert, aber keine Netzverbindung verfügbar – Nachrichten können nicht gesendet werden	Ein langer Impuls
Bestätigung der Verlängerung der gelben Alarmperiode	Ein kurzer Impuls
Bestätigung der Beendigung des gelben Alarms	Zwei kurze Impulse
„Herzschlag“-Bestätigung des roten Alarmanrufs weiterhin aktiv	Ein kurzer Impuls (bei vordefiniertem Intervall)
Bestätigung des Beginns einer Statusüberprüfung (sofern diese Vibrationsfunktion für die Statusüberprüfung aktiviert wurde)	Drei kurze Impulse
Bestätigung, dass weder die Netzabdeckungs- noch die Batteriestatus-LED rot leuchten (sofern diese Vibrationsfunktion für die Statusüberprüfung aktiviert wurde)	Ein kurzer Impuls
Bestätigung, dass die Sprachnachricht für den gelben Alarm jetzt hinterlassen werden kann (sofern diese Vibrationsfunktion für gelbe Alarme aktiviert wurde)	Ein kurzer Impuls
Bestätigung der Beendigung des roten Alarms	Zwei kurze Impulse

# Technische Referenz

## A. Konfigurationsoptionen

In diesem Abschnitt werden die Merkmale des Identicom beschrieben, die für bestimmte Anforderungen konfiguriert werden können. Die Codes beziehen sich auf die Befehle, die zur Konfiguration des entsprechenden Merkmals verwendet werden.

- Sie können vier Telefonnummern konfigurieren. Wenn eine gültige Telefonnummer konfiguriert wurde, wird bei Vorliegen der entsprechenden Umstände eine Textnachricht an diese Nummer gesendet oder eine Sprachverbindung zu ihr aufgebaut.
  - Primäre Nummer für Textnachrichten (**SPN**)
  - Sekundäre Nummer für Textnachrichten (**SSN**)
  - Gelbe Nummer für Sprachverbindung bei Beginn des gelben Alarms (**SAN**)
  - Nummer für Sprachverbindung bei rotem Alarm (**SVN**)
- Sie können festlegen, wie oft das Identicom versucht, eine Verbindung zu den Telefonnummern herzustellen:
  - Anzahl der Wählversuche für primäre Nummer (**SPN**)
  - Anzahl der Wählversuche für sekundäre Nummer (**SSN**)
  - Anzahl der Wählversuche für gelbe Nummer (**SAN**)
  - Anzahl der Wählversuche für Sprachverbindungsnummer (**SVN**)
- Standardtextnachrichten werden sowohl an die primäre als auch an die sekundäre Nummer gesendet (sofern beide konfiguriert wurden), wenn bestimmte Ereignisse eintreten. Sie können den Text dieser Standardnachrichten festlegen:
  - Nachricht bei Beginn eines gelben Alarms (**AA**)
  - Nachricht bei Aufheben eines gelben Alarms (**AC**)
  - Primärnachricht bei Beginn eines roten Alarms (**PA**)
  - Sekundärnachricht bei Beginn eines roten Alarms (**RA**)
  - Primärnachricht bei Aufheben eines roten Alarms (**PC**)
  - Sekundärnachricht bei Aufheben eines roten Alarms (**RC**)
  - Nachricht bei schwacher Batterie (**BA**)

- o Nachricht bei Verlängerung des Zeitraums des gelben Alarms (**AE**)
- Sie können festlegen, ob das Identicom eine bestimmte Zeitspanne für gelbe Alarme verwendet oder nicht (**ATE/ATD**).
- Sie können verschiedene Zeiträume konfigurieren, die den typischen Arbeitsmustern, wie z. B. der Dauer von Besuchen, entsprechen:
  - o Dauer der Sprachverbindung bei Beginn eines gelben Alarms (**SCT**)
  - o Anfängliche Dauer eines gelben Alarms (**CAT**)
  - o Dauer der Verlängerung des Zeitraums eines gelben Alarms (**CRT**)
  - o Dauer eines roten Alarms (**SRC**)
- Sie können das Identicom so konfigurieren, dass es Standardtextnachrichten sendet, wenn eine gelbe Alarmphase verlängert wird. (**AXE / AXD**)
- Sie können das Identicom so konfigurieren, dass keine Sprachverbindung hergestellt wird und keine Textnachrichten gesendet werden, sondern der Zeitraum des gelben Alarms sofort beginnt. (**AME / AMD**)
- Sie können die Anzahl der Vibrationen und die Dauer der einzelnen Vibrationen konfigurieren, mit denen das Ende des gelben Alarmzeitraums bestätigt wird. (**SNE**)
- Sie können das Identicom so konfigurieren, dass es eine **kontinuierliche** „Herzschlag“-Bestätigung ausgibt, um zu signalisieren, dass ein roter Alarmruf immer noch besteht und aktiv ist. (**SHB**)
- Sie **können** konfigurieren, wie lang die Taste **Roter Alarm** gedrückt werden muss, um einen roten Alarm auszulösen. (**SNR**)
- Sie können das Identicom für die Verwendung von Vibrationsmustern konfigurieren. Sie weisen auf den Beginn der Statusüberprüfung hin und darauf, dass bei einem gelben Alarm jetzt eine Sprachnachricht hinterlassen **werden** kann. Dies erleichtert den Einsatz von Identicom durch Sehbehinderte. (**ASE**)
- Sie können festlegen, ob Textnachrichten gesendet werden **sollen**, wenn das Gerät an das Ladegerät angeschlossen oder davon entfernt wird (**CTE/CTD**). Wenn Sie diese Option aktivieren,



können Sie auch die zu sendenden Nachrichten konfigurieren (**CO/CD**).

- Sie können das Identicom so konfigurieren, dass Reißalarme entweder aktiviert oder deaktiviert sind, wie in Abschnitt 6 des Benutzerhandbuchs beschrieben. (**CME/CMD**)
- Sie können festlegen, ob Statusbericht-Textnachrichten gesendet werden, wenn die Status-Taste gedrückt wird, und wohin diese Nachrichten gesendet werden (primäre, sekundäre oder beide Nummern). (**SRE**)
- Sie können die Signalstufen für die Signalstärke-Anzeigen Grün/Gelb/Rot konfigurieren. (**SNL**)
- Sie können bei dem Identicom festlegen, ob der rote Alarm nur vom Benutzer des Geräts aufgehoben werden kann, oder ob er auch durch eine Beendigung der roten Alarmzeit aufgehoben werden kann. (**CRE / CRD**)

Die Befehle für diese Konfigurationsoptionen sind ausführlich in Abschnitt B dieses Handbuchs beschrieben.

## Konfigurationsprozess

Das zu konfigurierende Identicom muss an das Ladegerät angeschlossen werden, damit es die Konfigurationsnachricht erhält. Das ist ein Sicherheitsmerkmal, das eine unbefugte Konfiguration verhindern soll.

Um das Gerät zu konfigurieren, senden Sie eine Textnachricht an das Identicom, die alle für die neue Konfiguration erforderlichen Befehle enthält. Das Identicom empfängt die Informationen und aktualisiert die Konfiguration auf der SIM-Karte. (Dadurch kann die SIM-Karte bei Bedarf in einem anderen Gerät verwendet werden.)

Beachten Sie bitte, dass eine Konfigurationsnachricht max. 160 Zeichen umfassen darf, und dass die Befehle in der Textnachricht nicht verkettet werden können. Wenn Sie alle Textnachrichten, die Telefonnummern und die Zeiträume konfigurieren, müssen Sie die Konfiguration in eine Reihe von Befehlsfolgen unterteilen, die jeweils 160 Zeichen nicht überschreiten dürfen.

## B. Konfigurationsbefehle

Die Konfigurationsbefehle werden in den folgenden Abschnitten beschrieben:

- o Befehle für Telefonnummern
- o Befehle für Standardtextnachrichten
- o Befehle für Zeiträume
- o Befehle für die gelbe Alarmzeit
- o Befehle für Texte bei Verlängerung des gelben Alarms
- o Befehle zum Aktivieren/Deaktivieren der Sprachverbindung und Texte bei gelbem Alarm
- o Befehl für Vibrationsmuster für gelbe Alarmzeit
- o „Herzschlag“-Befehl des roten Alarms
- o Befehle für Ladenachrichten
- o Reißalarm-Befehle
- o Statusbericht-Befehl
- o Signalstufen-Befehl
- o Befehle für Beendigung des roten Alarms
- o DTMF-Befehl
- o Schaltverzögerungsbefehl für Taste **Roter Alarm**
- o Vibrationsmuster-Befehle für Statusüberprüfung und Sprachnachricht bei gelbem Alarm
- o Befehl zum Festlegen der Standardwerte
- o Befehl zum Herunterladen der Konfiguration

Alle Befehle müssen mit einem Punkt (.) beginnen und enden, aber das Abschlusszeichen eines Befehls kann als Anfangszeichen für den nächsten Befehl fungieren, wenn mehrere Befehle in eine Konfigurationsnachricht eingefügt werden.

Beispiel für einen einzelnen Befehl:

**.SPN**3,01234567890.

Beispiel für zwei Befehle in derselben Konfigurationsnachricht:

**.SPN**3,01234567890.**SSN**3,01234560987.

Bitte beachten Sie, dass jede Konfigurationsnachricht maximal 160 Zeichen umfassen kann. Wenn Sie sämtliche Parameter einrichten, müssen Sie die

Konfiguration in eine Reihe von Befehlsfolgen unterteilen, die jeweils 160 Zeichen nicht überschreiten dürfen.

Wenn ein Befehl einen Fehler aufweist, wird dieser Befehl ignoriert, die anschließenden Befehle werden jedoch implementiert.

Spätere Befehle überschreiben vorhergehende Befehle, selbst in derselben Konfigurationsnachricht. Wenn Sie daher versehentlich zwei verschiedene SPN-Befehle in dieselbe Nachricht einfügen, wird die zweite Telefonnummer verwendet.

## Befehle für Telefonnummern

### .SPN – Primäre Nummer festlegen

Syntax: **.SPN<wählversuch>,<nummer>**.

Wobei <wählversuch> angibt, wie oft (0-9) der Wählversuch wiederholt wird, wenn die Nachricht nicht gesendet werden kann, und <nummer> die Telefonnummer des primären Servers ist. Setzen Sie <wählversuch> auf #, um die primäre Servernummer zu deaktivieren.

Funktion: Mit diesem Befehl wird die primäre Telefonnummer für SMS-Textnachrichten festgelegt oder geändert. Die Telefonnummer kann entweder im örtlichen oder internationalen Format angegeben werden (d. h. +[Landesvorwahl]) und muss weniger als 16 Ziffern umfassen. Es wird geprüft, ob die Ziffern der Nummer gültig sind, es kann jedoch nicht geprüft werden, ob es sich um eine gültige Telefonnummer handelt. Wenn die angegebene Nummer keine gültige Telefonnummer ist, werden keine Nachrichten gesendet. Wenn keine Nachricht gesendet werden kann, führt das Identicom die angegebene Anzahl von Wählversuchen durch.

Beispiel: **.SPN3,01234567890.**

### .SSN – Sekundäre Nummer festlegen

Syntax: **.SSN<wählversuch>,<nummer>**.

Wobei <wählversuch> angibt, wie oft (0-9) der Wählversuch wiederholt wird, wenn die Nachricht nicht gesendet werden kann, und <nummer> die Telefonnummer des sekundären Servers ist. Setzen Sie <wählversuch> auf #, um die sekundäre Servernummer zu deaktivieren.

Funktion: Mit diesem Befehl wird die sekundäre Telefonnummer für SMS-Textnachrichten festgelegt oder geändert. Die Telefonnummer kann entweder im örtlichen oder internationalen Format angegeben werden (d. h. +[Landesvorwahl]) und muss weniger als 16 Ziffern umfassen. Es wird

geprüft, ob die Ziffern der Nummer gültig sind, es kann jedoch nicht geprüft werden, ob es sich um eine gültige Telefonnummer handelt. Wenn die angegebene Nummer keine gültige Telefonnummer ist, werden keine Nachrichten gesendet. Wenn keine Nachricht gesendet werden kann, führt das Identicom die angegebene Anzahl von Wählversuchen durch.

Beispiel: `.SSN5,01432765089.`

## **.SAN – Gelbe Servernummer festlegen**

Syntax: `.SAN<wählversuch>,<nummer>.`

Wobei <wählversuch> angibt, wie oft (0-9) der Wählversuch wiederholt wird, wenn die Verbindung nicht hergestellt werden kann, und <nummer> die Telefonnummer des gelben Servers ist. Setzen Sie <wählversuch> auf #, um die gelbe Servernummer zu deaktivieren.

Funktion: Mit diesem Befehl wird die Telefonnummer für Sprachnachrichten bei Beginn eines gelben Alarms festgelegt oder geändert. Die Telefonnummer kann entweder im örtlichen oder internationalen Format angegeben werden (d. h. +[Landesvorwahl]) und muss weniger als 16 Ziffern umfassen. Es wird geprüft, ob die Ziffern der Nummer gültig sind, es kann jedoch nicht geprüft werden, ob es sich um eine gültige Telefonnummer handelt. Wenn die angegebene Nummer keine gültige Telefonnummer ist, wird die Verbindung nicht hergestellt. Wenn keine Verbindung hergestellt werden kann, führt das Identicom die angegebene Anzahl von Wählversuchen durch.

Beispiel: `.SAN4,01234568709.`

## **.SVN – Sprachservernummer festlegen**

Syntax: `.SVN<wählversuch>,<nummer>.`

Wobei <wählversuch> angibt, wie oft (0-9) der Wählversuch wiederholt wird, wenn die Verbindung nicht hergestellt werden kann, und <nummer> die Telefonnummer des Sprachservers ist. Setzen Sie <wählversuch> auf #, um die Sprachservernummer zu deaktivieren, oder auf „C“, um den Wählversuch kontinuierlich durchzuführen, bis der rote Alarm vom Benutzer aufgehoben wird. Wird der Anruf vom Empfänger beendet, versucht das Gerät, die Verbindung wieder aufzubauen.

Funktion: Mit diesem Befehl wird die Telefonnummer für Sprachnachrichten bei Beginn eines roten Alarms festgelegt oder geändert. Die Telefonnummer kann entweder im örtlichen oder internationalen Format angegeben werden (d. h. +[Landesvorwahl]) und muss weniger als 16 Ziffern umfassen. Es wird geprüft, ob die Ziffern der Nummer gültig

sind, es kann jedoch nicht geprüft werden, ob es sich um eine gültige Telefonnummer handelt. Wenn die angegebene Nummer keine gültige Telefonnummer ist, wird die Verbindung nicht hergestellt. Wenn keine Verbindung hergestellt werden kann, führt das Identicom die angegebene Anzahl von Wählversuchen durch.

Beispiel: .SVN7,01237896054.

## Befehle für Standardtextnachrichten

Alle Textnachricht-Befehle können im Anschluss an die Zeichen des eigentlichen Befehls maximal 58 Zeichen enthalten. Bitte beachten Sie, dass Textbefehle keinen abschließenden Punkt aufweisen und nicht mit anderen Befehlen verkettet werden können. Jede Textnachricht muss durch eine getrennte Konfigurationsnachricht festgelegt werden.

### .AA – Textnachricht für gelben Alarm

Syntax: **.AA<text>**

Wobei <text> für einen bis zu 58 Zeichen umfassenden Text steht, der bei Beginn eines gelben Alarms an den primären und sekundären Server gesendet wird. Der Text darf nur ASCII-Zeichen enthalten.

Funktion: Mit diesem Befehl wird die Textnachricht festgelegt oder geändert, die bei Beginn eines gelben Alarms an die Telefonnummer des primären und sekundären Servers gesendet wird.

Dieser Befehl kann nicht mit anderen Befehlen verkettet werden.

Beispiel: .AASozialarbeiterin J Mayer beginnt Besuch

### .AC – Textnachricht bei Aufheben eines gelben Alarms

Syntax: **.AC<text>**

Wobei <text> für einen bis zu 58 Zeichen umfassenden Text steht, der beim Aufheben eines gelben Alarms an den primären und sekundären Server gesendet wird. Der Text darf nur ASCII-Zeichen enthalten.

Funktion: Mit diesem Befehl wird die Textnachricht festgelegt oder geändert, die beim Aufheben eines gelben Alarms an die Telefonnummer des primären und sekundären Servers gesendet wird.

Dieser Befehl kann nicht mit anderen Befehlen verkettet werden.

Beispiel: .ACSozialarbeiterin J Mayer beendet Besuch OK

## .PA – Primärnachricht für roten Alarm

Syntax: **.PA<text>**

Wobei <text> für einen bis zu 58 Zeichen umfassenden Text steht, der bei Beginn eines roten Alarms an den primären Server gesendet wird. Der Text darf nur ASCII-Zeichen enthalten.

Funktion: Mit diesem Befehl wird die Textnachricht festgelegt oder geändert, die bei Beginn eines roten Alarms nur an die Telefonnummer des primären Servers gesendet wird. Wenn keine **PA**-Nachricht definiert wurde, wird die werksseitig eingestellte Standardnachricht „Red Alert“ („Roter Alarm“) gesendet.

Dieser Befehl kann nicht mit anderen Befehlen verkettet werden.

Beispiel: .PANotfall: Krankenschwester B Schmidt benötigt Hilfe

## .RA – Sekundärnachricht für roten Alarm

Syntax: **.RA<text>**

Wobei <text> für einen bis zu 58 Zeichen umfassenden Text steht, der bei Beginn eines roten Alarms an den sekundären Server gesendet wird. Der Text darf nur ASCII-Zeichen enthalten.

Funktion: Mit diesem Befehl wird die Textnachricht festgelegt oder geändert, die bei Beginn eines roten Alarms nur an die Telefonnummer des sekundären Servers gesendet wird. Wenn keine **RA**-Nachricht definiert wurde, wird die werksseitig eingestellte Standardnachricht „Red Alert“ („Roter Alarm“) gesendet.

Dieser Befehl kann nicht mit anderen Befehlen verkettet werden.

Beispiel: .RAKrankenschwester B Schmidt hat einen roten Alarm ausgelöst.

## .PC – Primärnachricht bei Aufheben eines roten Alarms

Syntax: **.PC<text>**

Wobei <text> für einen bis zu 58 Zeichen umfassenden Text steht, der beim Aufheben eines roten Alarms an den primären Server gesendet wird. Der Text darf nur ASCII-Zeichen enthalten.

Funktion: Mit diesem Befehl wird die Textnachricht festgelegt oder geändert, die beim Aufheben eines roten Alarms nur an die Telefonnummer des primären Servers gesendet wird. Wenn keine **PC**-Nachricht definiert

wurde, wird die werksseitig eingestellte Standardnachricht „Red Alert Cancelled“ („Roter Alarm aufgehoben“) gesendet.

Dieser Befehl kann nicht mit anderen Befehlen verkettet werden.

Beispiel: .PCKrankenschwester B Schmidt – Notfall vorüber

## **.RC – Sekundärnachricht bei Aufheben eines roten Alarms**

Syntax: **.RC<text>**

Wobei <text> für einen bis zu 58 Zeichen umfassenden Text steht, der beim Aufheben eines roten Alarms an den sekundären Server gesendet wird. Der Text darf nur ASCII-Zeichen enthalten.

Funktion: Mit diesem Befehl wird die Textnachricht festgelegt oder geändert, die beim Aufheben eines roten Alarms nur an die Telefonnummer des sekundären Servers gesendet wird. Wenn keine **RC**-Nachricht definiert wurde, wird die werksseitig eingestellte Standardnachricht „Red Alert Cancelled“ („Roter Alarm aufgehoben“) gesendet.

Dieser Befehl kann nicht mit anderen Befehlen verkettet werden.

Beispiel: .RCKrankenschwester B Schmidt – Roter Alarm aufgehoben

## **.BA – Textnachricht zur Warnung bei schwacher Batterie**

Syntax: **.BA<text>**

Wobei <text> für einen bis zu 58 Zeichen umfassenden Text steht, der zur Warnung bei schwacher Batterie an den primären und sekundären Server gesendet wird. Der Text darf nur ASCII-Zeichen enthalten.

Funktion: Mit diesem Befehl wird die Textnachricht festgelegt oder geändert, die zur Warnung bei schwacher Batterie an die Telefonnummer des primären und sekundären Servers gesendet wird.

Dieser Befehl kann nicht mit anderen Befehlen verkettet werden.

Beispiel: .BABatterie von Dr A Ritter muss geladen werden

## Befehle für Zeiträume

### **.SCT – Verbindungsdauer für gelben Alarm festlegen**

Syntax: **.SCT<zeit>**.

Wobei <zeit> die Dauer einer abgehenden Sprachverbindung bei einem gelben Alarm in Sekunden (1-60) ist.

Funktion: Mit diesem Befehl wird die Dauer einer abgehenden Sprachverbindung zum gelben Server bei Beginn eines gelben Alarms festgelegt oder geändert. Wenn bei einem gelben Alarm eine Sprachverbindung hergestellt wird, bleibt die Leitung während dieser Zeit geöffnet, um eine Aufzeichnung oder einen ankommenden Anruf zu ermöglichen. Wenn ein ankommender Anruf eingeht, wird der abgehende Anruf beendet und die Sprachverbindung bleibt so lange bestehen, bis sie vom entfernten Anrufer beendet wird.

Beispiel: **.SCT30**.

### **.CAT – Dauer eines gelben Alarms festlegen**

Syntax: **.CAT<zeit>**.

Wobei <zeit> die Dauer eines gelben Alarms in Minuten (1-60) ist.

Funktion: Mit diesem Befehl wird die anfängliche Dauer eines gelben Alarms festgelegt oder geändert. Der gelbe Alarm kann bei Bedarf vom Benutzer des Geräts um die durch den Befehl **.CRT** festgelegte Zeit verlängert werden.

Beispiel: **.CAT45**.

### **.CRT – Verlängerungszeit für gelben Alarm festlegen**

Syntax: **.CRT<zeit>**.

Wobei <zeit> die Verlängerungszeit eines gelben Alarms in Minuten (1-60) ist.

Funktion: Mit diesem Befehl wird die Verlängerungszeit eines gelben Alarms festgelegt oder geändert. Ein gelber Alarm kann vom Benutzer des Geräts bis zum Ende der anfänglichen Alarmdauer bei Bedarf jederzeit um den durch diesen Befehl festgelegten Zeitraum verlängert werden.

Beispiel: **.CRT15**.



## **.SRC – Verbindungsdauer für roten Alarm festlegen**

Syntax: **.SRC<zeit>**.

Wobei <zeit> die Dauer einer abgehenden Sprachverbindung bei einem roten Alarm in Sekunden (1-60) ist.

Funktion: Mit diesem Befehl wird die Dauer einer abgehenden Sprachverbindung zum Sprachserver bei Beginn eines roten Alarms festgelegt oder geändert. Wenn bei einem roten Alarm eine Sprachverbindung hergestellt wird, bleibt die Leitung während dieser Zeit geöffnet, um eine Aufzeichnung oder einen ankommenden Anruf zu ermöglichen. Wenn ein ankommender Anruf eingeht, wird der abgehende Anruf beendet und die Sprachverbindung bleibt so lange bestehen, bis sie vom entfernten Anrufer beendet wird.

Beispiel: **.SRC90**.

## **Befehle für die gelbe Alarmzeit**

### **.ATD – Zeitraum für gelben Alarm deaktivieren**

Syntax: **.ATD**.

Funktion: Mit diesem Befehl wird die Anwendung einer festgelegten Zeitspanne für gelbe Alarme deaktiviert. Somit gibt es keine automatische Eskalation zu einem roten Alarm nach Ablauf einer festgelegten Zeit.

### **.ATE – Zeitraum für gelben Alarm aktivieren**

Syntax: **.ATE**.

Funktion: Mit diesem Befehl wird die Anwendung einer festgelegten Zeitspanne für gelbe Alarme aktiviert. Wenn das Gerät das Ende der festgelegten Zeitspanne signalisiert, kann der Benutzer den Alarm verlängern oder aufheben; ansonsten wird eine automatische Eskalation zu einem roten Alarm vorgenommen.

## **Befehle für Texte bei Verlängerung des gelben Alarms**

### **.AXE – Textnachrichten bei Verlängerung des gelben Alarms aktivieren**

Syntax: **.AXE**.

Funktion: Mit diesem Befehl wird das Senden einer Textnachricht an die Telefonnummer des primären und sekundären Servers aktiviert, wenn der Benutzer eine gelbe Alarmphase durch Drücken der Taste **Gelber Alarm** verlängert. Die Standardnachricht enthält den Text „Time Extended“ („Zeit verlängert“).

## **.AXD – Textnachrichten bei Verlängerung des gelben Alarms deaktivieren**

Syntax: **.AXD**.

Funktion: Mit diesem Befehl wird das Senden einer Textnachricht an die Telefonnummer des primären und sekundären Servers deaktiviert, wenn der Benutzer eine gelbe Alarmphase verlängert.

## **.AE – Nachricht bei Verlängerung des gelben Alarms**

Syntax: **.AE<text>**

Wobei <text> für den Nachrichtentext steht, der gesendet wird, wenn die gelbe Alarmzeit verlängert wird. Der Text darf nur ASCII-Zeichen enthalten und kann zwischen 1 und 58 Zeichen umfassen. Diese Nachricht muss mit .AE beginnen, was zusammen mit dem Benutzertext gesendet wird.

Funktion: Mit diesem Befehl wird die Textnachricht festgelegt oder geändert, die beim Verlängern der gelben Alarmzeit gesendet wird (vorausgesetzt, der Befehl **.AXE** wurde festgelegt).

Dieser Befehl kann nicht mit anderen Befehlen verkettet werden.

Beispiel: **.AEDr R Zimmer gelber Alarm verlängert**

## **Sprachverbindung und Texte bei gelbem Alarm aktivieren/deaktivieren**

### **.AME - Sprachverbindung und Senden von Texten bei gelbem Alarm aktivieren**

Syntax: **.AME**.

Funktion: Aktiviert die Sprachverbindung und das Senden von Texten bei Auslösen eines gelben Alarms.

## **.AMD – Sprachverbindung und Texte bei gelbem Alarm deaktivieren**

Syntax: **.AMD**.

Funktion: Deaktiviert die Sprachverbindung und das Senden von Texten bei Auslösen eines gelben Alarms. Die gelbe Alarmzeit wird sofort aktiviert und muss mit dem Befehl **ATE** als Funktion festgelegt werden.

## **Befehl für Vibrationsmuster für gelbe Alarmzeit**

### **.SNE – Vibrationsmuster für gelbe Alarmzeit festlegen**

Syntax: **.SNE<anzahl(1-9)>,<dauer(1-30)>**.

Wobei die <anzahl> für die Zahl der Vibrationen zwischen 1 und 9 am Ende der gelben Alarmzeit steht. Die <dauer> ist die Dauer der einzelnen Vibrationen, die zwischen 0,1 und 3 Sekunden liegen kann (was einem eingegebenen Wert von 1 bis 30 entspricht).

Funktion: Damit wird die Anzahl der Vibrationen und die Dauer der einzelnen Vibrationen festgelegt, die das Ende der gelben Alarmzeit angeben.

Beispiel: **.SNE5,10**.

## **„Herzschlag“-Befehl des roten Alarms**

### **.SHB – „Herzschlag“-Intervall des roten Alarms festlegen**

Syntax: **.SHB<zeit>**.

Wobei <zeit> das „Herzschlag“-Intervall des roten Alarms in Zehn-Sekunden-Einheiten (0-9) ist.

Funktion: Bei diesem Befehl wird das Zeitintervall zwischen den „Herzschlag“-Vibrationsimpulsen festgelegt, die bestätigen, dass gerade ein roter Alarm und eine Verbindung vorliegen. Setzen Sie <zeit> auf 0, um die „Herzschlag“-Funktion zu deaktivieren.

Beispiel: **.SHB3**. (ergibt ein Herzschlag-Intervall von 30 Sekunden.)

## Befehle für Ladenachrichten

### **.CTE – Textnachrichten des Ladegeräts aktivieren**

Syntax: **.CTE**.

Funktion: Bei diesem Befehl wird das Senden einer Textnachricht an die Telefonnummer des primären Servers aktiviert, wenn das Ladegerät angeschlossen oder entfernt wird. Wird das Ladegerät angeschlossen, wird die beim Befehl **.CO<text>** definierte Nachricht gesendet. Wenn keine eigene **.CO**-Nachricht definiert wurde, wird der Text „Charger On“ („Ladegerät ein“) gesendet. Wird das Ladegerät vom Identicom abgenommen, wird die beim Befehl **.CD<text>** definierte Nachricht gesendet. Wenn keine eigene **.CD**-Nachricht definiert wurde, wird der Text „Charger Off“ („Ladegerät aus“) gesendet.

### **.CTD – Textnachrichten des Ladegeräts deaktivieren**

Syntax: **.CTD**.

Funktion: Bei diesem Befehl wird das Senden einer Textnachricht an die Telefonnummer des primären Servers deaktiviert, wenn das Ladegerät angeschlossen oder entfernt wird.

### **.CO – Textnachricht für eingeschaltetes Ladegerät**

Syntax: **.CO<text>**

Wobei <text> für einen bis zu 58 Zeichen umfassenden Text steht, der beim Anschließen des Ladegeräts an den primären Server gesendet wird. Der Text darf nur ASCII-Zeichen enthalten.

Funktion: Mit diesem Befehl wird die Textnachricht festgelegt oder geändert, die beim Anschließen des Ladegeräts an die Telefonnummer des primären Servers gesendet wird (vorausgesetzt, der Befehl **.CTE** wurde festgelegt).

Dieser Befehl kann nicht mit anderen Befehlen verkettet werden.

Beispiel: **.COLadegerät von Dr R Zimmer angeschlossen**

### **.CD – Textnachricht für ausgeschaltetes Ladegerät**

Syntax: **.CD<text>**

Wobei <text> für einen bis zu 58 Zeichen umfassenden Text steht, der beim Entfernen des Ladegeräts an den primären Server gesendet wird. Der Text darf nur ASCII-Zeichen enthalten.

Funktion: Mit diesem Befehl wird die Textnachricht festgelegt oder geändert, die beim Entfernen des Ladegeräts an die Telefonnummer des primären Servers gesendet wird (vorausgesetzt, der Befehl **.CTE** wurde festgelegt).

Dieser Befehl kann nicht mit anderen Befehlen verkettet werden.

Beispiel: **.CDL**adegerät von Dr R Zimmer entfernt

## Reißalarm-Befehle

### **.CME – Reißalarme aktivieren**

Syntax: **.CME**.

Funktion: Dieser Befehl aktiviert Reißalarme, sodass ein roter Alarm ausgelöst wird, wenn der Lanyard-Stöpsel gewaltsam aus der Halterung entfernt wird.

### **.CMD – Reißalarme deaktivieren**

Syntax: **.CMD**.

Funktion: Dieser Befehl deaktiviert Reißalarme, sodass kein roter Alarm ausgelöst wird, wenn der Lanyard-Stöpsel gewaltsam aus der Halterung entfernt wird.

## Statusbericht-Befehl

### **.SRE – Statusberichtsmodus festlegen**

Syntax: **.SRE<n>**.

Wobei für <n> ein Wert im Bereich 0 - 3 wie folgt festgelegt wird:

- 0 Es wird kein Statusbericht gesendet.
- 1 Der Statusbericht wird nur an den primären Server gesendet.
- 2 Der Statusbericht wird nur an den sekundären Server gesendet.
- 3 Der Statusbericht wird an den primären und sekundären Server gesendet.

Funktion: Mit diesem Befehl wird der Statusberichtsmodus festgelegt. Statusberichte weisen das folgende Format auf:

Status: Signal xx Batterie yy Spannung zz

Wobei xx die Signalstärke im Bereich 0 (kein Signal) bis 32 (sehr stark) ist, yy die prozentuale Batteriestärke von 0 bis 100 % in 20 %-Schritten ist und zz die Batteriespannung im Bereich 50 - 200 ist (was einer tatsächlichen Batteriespannung von 3,5 bis 4,2 V entspricht).

Beispiel: .SRE3.

## Signalstufen-Befehl

### .SNL – Signalstärke-Stufen festlegen

Syntax: **.SNL**<niedrig>,<hoch>.

Wobei <niedrig> für die Auslösestufe des roten und <hoch> für die Auslösestufe des gelben Alarms steht.

Funktion: Mit diesem Befehl wird die Signalstufe für die Netzverbindungsanzeige festgelegt. Die Auslösestufenwerte müssen zwischen 0 und 30 liegen. Der Wert <niedrig> gibt die Signalstufe an, bis zu der eine rote LED eine schwache Signalstärke anzeigt. Der Wert <hoch> bestimmt die Signalstufe, unter der eine gelbe LED die durchschnittliche Signalstärke angibt. Wenn die niedrige Stufe höher ist als die hohe, funktioniert der Zustand „Gelb“ nicht.

Beispiel: .SNL8,12.

## Befehle für Beendigung des roten Alarms

### .CRE – Beendigung des roten Alarms aktivieren

Syntax: **.CRE**.

Funktion: Mit diesem Befehl wird das Identicom so konfiguriert, dass ein roter Alarm nur aufgehoben werden kann, indem der Benutzer des Geräts die Taste **Roter Alarm** länger als 1,5 Sekunden drückt.

### .CRD – Beendigung des roten Alarms deaktivieren

Syntax: **.CRD**.

Funktion: Mit diesem Befehl wird das Identicom so konfiguriert, dass ein roter Alarm aufgehoben werden kann, indem entweder der Benutzer des

Geräts die Taste **Roter Alarm** länger als 1,5 Sekunden drückt, oder der Dienstanbieter die Verbindung entfernt beendet.

## DTMF-Befehl

### .DTM – DTMF-Töne aktivieren

Syntax: **.DTM<aktivieren>,<nummer>**.

Wobei <aktivieren> festlegt, dass das Gerät eine DTMF-Ton-<nummer> sendet, wenn eine abgehende Sprachverbindung hergestellt wird. <aktivieren> muss auf 1 gesetzt werden, um abgehende DTMF-Töne zu aktivieren. Die <nummer> kann ein bis zu sechsstelliger Tonwert sein. Um DTMF-Töne zu deaktivieren, legen Sie sowohl für <aktivieren> als auch für <nummer> den Wert 0 fest.

Funktion: Legt fest, dass ein DTMF-Ton gesendet wird, wenn eine abgehende Sprachverbindung hergestellt wird. Der Ton wird übertragen, sobald der Anruf angenommen wird. Die Tondauer ist auf 100 ms pro Ziffer festgelegt. An den DTMF-Ton wird bei roten Alarmanrufen ein \*-Wert und bei gelben Alarmanrufen ein #-Wert angehängt.

Beispiel: **.DTM1,123456**.

## Schaltverzögerungsbefehl für Taste Roter Alarm

### .SNR – Schaltverzögerung für roten Alarm

Syntax: **.SNR<zeit(2-30)>**.

Wobei die <zeit> die Schaltverzögerungszeit des roten Alarms in Schritten von 0,1 Sekunden ist.

Funktion: Legt fest, wie lang die Taste **Roter Alarm** gedrückt werden muss, bevor der rote Alarm ausgelöst bzw. aufgehoben wird.

Beispiel: **.SNR15**.

## Vibrationsmuster-Befehle für Statusüberprüfung und Sprachnachricht bei gelbem Alarm

### **.ASE – Vibrationsmuster für Statusüberprüfung und Sprachnachricht bei gelbem Alarm aktivieren**

Syntax: **.ASE.**

Funktion: Aktiviert die Vibrationsmuster bei der Durchführung von Statusüberprüfungen. Das Gerät vibriert nach der Aktivierung der Statusüberprüfung dreimal und vibriert am Ende der Statusüberprüfung einmal (vorausgesetzt, weder die Batteriestatus- noch die Netzabdeckungs-LED leuchtet rot auf). Mit diesem Befehl wird auch ein einmaliger Vibrationsimpuls während des gelben Alarms aktiviert, der den Benutzer darauf hinweist, dass jetzt eine Sprachnachricht hinterlassen werden kann (wenn die gelben LEDs nicht mehr konstant leuchten, sondern zu blinken anfangen, was darauf hinweist, dass die Sprachverbindung hergestellt wurde).

### **.ASD – Vibrationsmuster für Statusüberprüfung und Sprachnachricht bei gelbem Alarm deaktivieren**

Syntax: **.ASD.**

Funktion: Deaktiviert die Vibrationsmuster für die Statusüberprüfung und die Sprachnachricht bei einem gelben Alarm. Es wird kein Vibrationsmuster aktiviert, wenn eine Statusüberprüfung gestartet wird oder die Überprüfung des Netzabdeckungs- und Batteriestatus abgeschlossen ist. Es wird auch keine Vibration ausgelöst, wenn die Sprachverbindung bei Auslösen eines gelben Alarms hergestellt wurde und die LEDs nicht mehr konstant gelb leuchten, sondern gelb zu blinken anfangen.



## Befehl zum Festlegen der Standardwerte

### .SDF – Standardwerte festlegen

Syntax: **.SDF**.

Funktion: Mit diesem Befehl werden alle Parameter der SIM-Karte auf die folgenden Standardwerte zurückgesetzt.

Befehl / Parameter	Standardwert
SPN – primäre Servernummer	'0'
SSN – sekundäre Servernummer	'0'
SAN – gelbe Servernummer	'0'
SVN – Sprachservernummer	'0'
SPN – Anzahl der Wählversuche für primäre Nummer	#
SSN – Anzahl der Wählversuche für sekundäre Nummer	#
SAN – Anzahl der Wählversuche für gelbe Nummer	#
SVN – Anzahl der Wählversuche für Sprachverbindungsnummer	#
AA – Nachricht bei gelbem Alarm	keine
AC – Nachricht bei Aufheben eines gelben Alarms	keine
PA – Primärnachricht für roten Alarm	keine
PC – Primärnachricht bei Aufheben eines roten Alarms	keine
RA – Sekundärnachricht für roten Alarm	keine
RC – Sekundärnachricht bei Aufheben eines roten Alarms	keine
BA – Nachricht bei schwacher Batterie	keine
ATE/ATD – Zeitraum für gelben Alarm	aktiviert
SCT – Sprachverbindungszeit bei gelbem Alarm	30 Sekunden
CAT – Dauer eines gelben Alarms	30 Minuten
CRT – Verlängerungszeit für gelben Alarm	10 Minuten
SRC – Dauer eines roten Alarms	1 Minute
AXE/AXD – Verlängerungsnachrichten bei gelbem Alarm	deaktiviert
.AE – Nachricht bei Verlängerung des gelben Alarms	keine
AME/AMD – Sprachverbindung und Text bei gelbem Alarm	aktiviert
CTE/CTD – Textnachrichten des Ladegeräts	deaktiviert

<b>Befehl / Parameter</b>	<b>Standardwert</b>
CO – Nachricht für eingeschaltetes Ladegerät	keine
CD – Nachricht für ausgeschaltetes Ladegerät	keine
CME/CMD – Reißalarme	deaktiviert
SRE – Statusberichte	0
CRE/CRD – Beendigung eines roten Alarms	deaktiviert
DTM – DTMF-Töne festlegen	Aus
SNL – Signalstärke-Stufe festlegen	7,11
.SNR – Schaltverzögerung für roten Alarm	1,5 s
SNE – Vibrationsmuster für gelbe Alarmzeit	5 Vibrationen
ASE/ASD – Vibrationsmuster für Statusüberprüfung und Sprachnachricht bei gelbem Alarm	deaktiviert
SHB – „Herzschlag“-Intervall festlegen	0

## Befehl zum Herunterladen der Konfiguration

### .DCC – Aktuelle Konfiguration herunterladen

Syntax: **.DCC<nummer>**.

Wobei <nummer> optional ist und eine Telefonnummer angibt, an die die aktuelle Konfigurationsnachricht gesendet werden soll. Wenn <nummer> weggelassen wird, wird die aktuelle Konfigurationsnachricht sowohl an die Nummer des primären Servers als auch die des sekundären Servers gesendet.

Funktion: Mit diesem Befehl wird eine Textnachricht, die Details der aktuellen Identicom-Konfiguration enthält, an die durch <nummer> festgelegte Telefonnummer oder an die Nummer des primären und sekundären Servers gesendet. Zu den Details gehören die vier Telefonnummern, denen die jeweilige Anzahl der Wählversuche, die vier Zeitparameter, die Angabe, welche Konfigurationsparameter aktiviert wurden, die Signalstärkewerte und die Versionsnummer der aktuellen Identicom-Software vorangestellt sind.

Beispiel:

```
P3,01234567890: S5,01432765089: V7,01237896054: A4,01234568709,  
CT30, AT45, RT10, RC90, ABCDE, S8,12,VERSION: 2.01
```

Die Konfigurationsparameteranzeigen haben folgende Bedeutungen:

P = Primäre Servernummer für den Empfang von SMS-Texten. Im Anschluss an P steht die Anzahl der Wählversuche und die tatsächliche Nummer des primären Servers. Beispiel: P3,07904692018

S = Sekundäre Servernummer für den Empfang von SMS-Texten. Im Anschluss an S steht die Anzahl der Wählversuche und die tatsächliche Nummer des primären Servers. Beispiel: S3,07904692018

V = Sprachservernummer für rote Alarmanrufe. Im Anschluss an V steht die Anzahl der Wählversuche und die tatsächliche Sprachservernummer. Beispiel: V3,07904692018

A = Gelbe Servernummer für den Empfang der gelben Alarmanrufe. Im Anschluss an A steht die Anzahl der Wählversuche und die tatsächliche Nummer des primären Servers. Beispiel: A3,07904692018

D = DTMF-Tonfunktion aktiviert, gefolgt von den gewünschten DTMF-Tönen. Beispiel: D123456

AT = Anfängliche Dauer eines gelben Alarms in Minuten.

RT = Verlängerungszeit des gelben Alarms in Minuten.

AC = Dauer der anfänglichen Sprachverbindung bei gelbem Alarm in Sekunden.

RC = Dauer des roten Alarmanrufs in Minuten.

HB = „Herzschlag“-Funktion des roten Alarms und Intervall zwischen den „Herzschlag“-Impulsen in Zehn-Sekunden-Einheiten. Beispiel: HB2

S = Dauer des Tastendrucks bei der Taste **Roter Alarm** in Schritten von 0,1 Sekunden. Beispiel: S15 (1,5 Sekunden lang drücken)

V = Anzahl der Vibrationen und Dauer der einzelnen Vibrationen am Ende des gelben Alarmzeitraums. Beispiel: V5,10

A = Reißalarm-Funktion aktiviert

B = Verlängerung der gelben Alarmzeit aktiviert

C = Beendigung des roten Alarms aktiviert

D = Textnachrichten des Ladegeräts aktiviert

E = Gelbe Alarmzeit aktiviert

F = Nachrichten für gelben Alarm deaktiviert

G = Vibrationsmuster für Statusüberprüfung und Sprachnachricht bei gelbem Alarm aktiviert

S = Auslösestufenwerte für die Signalstärken-Anzeigen Rot/Grün/Gelb. Beispiel: S7/11

Wenn eine Option deaktiviert ist, wird der entsprechende Buchstabe weggelassen.

*Hinweis: Wenn eine Bestätigung der Konfiguration gewünscht wird, setzen Sie den Befehl **.DCC** ans Ende der Konfigurationsfolge. Das Gerät sendet dann die Einstellungsdaten zurück.*

## C. Technische Daten

Abmessungen	102 x 72 x 12 mm
Gesamtgewicht	78 g (ca., einschließlich Lanyard)
Betriebstemperaturbereich	+10° C bis +40° C
Betriebsfeuchtigkeitsbereich	0 – 95 % nicht kondensierend
Kommunikationssystem	Dual- oder Triband-GSM
GSM-Frequenzen – Dualband	900 MHz und 1800 MHz
GSM-Frequenzen – Triband	900 MHz, 1800 MHz und 1900 MHz
Batterielebensdauer – Standby	60 Std. (geschätzt)
Batterielebensdauer – Gesprächszeit	2 Std. (geschätzt)
Gehäuse	ABS-Kunststoff
CE-Kennzeichnung	Das Produkt ist so konzipiert, dass es diese Spezifikation wenn möglich immer erfüllt und verfügt über die CE-Kennzeichnung.
EN55022 Emissionen und Verträglichkeit	Das Produkt ist so konzipiert, dass es diese Spezifikation wenn möglich immer erfüllt.
EEC Niederspannungsrichtlinie	Das Produkt ist so konzipiert, dass es diese Spezifikation wenn möglich immer erfüllt.