

Roger™ BaseStation

Quick setup guide

Schnellstartanleitung

Guide d'installation rapide



röger



PHONAK

Components
Komponenten
Composants



Roger BaseStation



Power supply
Netzgerät
Alimentation



Standalone feet
Aufklebefüße
Pieds autocollants

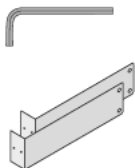

19" rack support, screws, washers
and key
19" Rack-Halterung, Schrauben,
Scheiben und Schlüssel
Support, vises, rondelles et clé
pour rack 19"

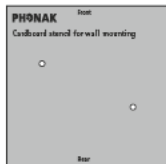

Wall mount stencil, screws
and key
Schablone, Schrauben
und Schlüssel
für Wandmontage
Chablon, vises et clé pour
montage mural

Front view
 Frontansicht
 Face avant

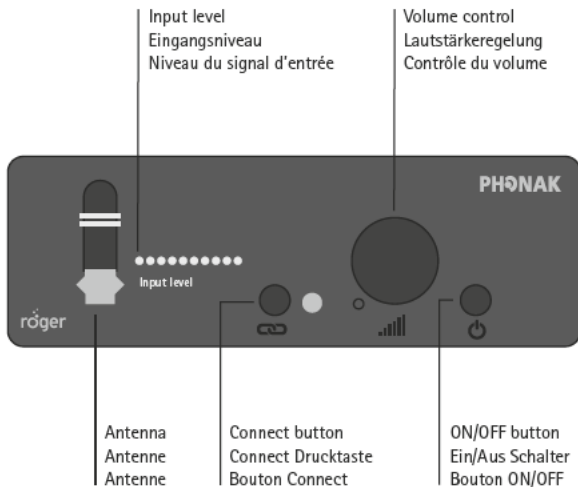

Rear view
Rückseite
Face arrière

Security lock
Sicherheitsschloss
Fixation sécurisée

USB-B only for service
USB-B nur für Service
USB-B seulement
pour maintenance

Power supply socket
Stromanschluss
Prise d'alimentation

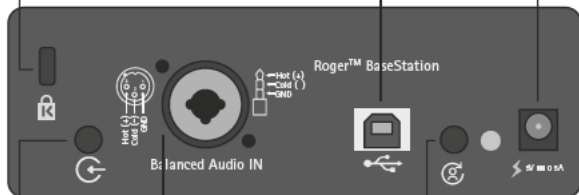

Line-in
Line-in
Entrée ligne

XLR & 6.35mm socket
XLR & 6.35mm Anschluss
Prise XLR & 6.35mm

NewNet button
NewNet Drucktaste
Bouton NewNet

Range

Reichweite

Portée

- The Roger BaseStation is ideally placed in the center of the area you would like to cover. Walls, metallic elements and human bodies are obstacles, which might reduce the transmission range.
- Platzieren Sie die Roger BaseStation idealerweise in der Mitte des abzudeckenden Bereichs. Wände, metallische Elemente sowie Personen sind Objekte, welche die Übertragungreichweite reduzieren können.
- Idéalement la Roger BaseStation est placée au milieu de la zone à couvrir. Les murs, les éléments métalliques ainsi que les corps humains sont des obstacles qui pourraient induire une réduction de la portée.

Warning – Wichtig – Mise en garde

- Do not turn, unscrew or replace the antenna.
- Bitte die Antenne weder drehen, abschrauben noch ersetzen.
- Ne pas tourner, dévisser ou remplacer l'antenne.

Typical range : 20m

Durchschnittliche Reichweite : 20m

Portée typique : 20m

Setting up Roger BaseStation

Anschliessen der Roger BaseStation

Mise en place de la Roger BaseStation

1. Plug in the power supply.
2. Connect audio source (line-in or balanced).
If both line-in and XLR are connected,
only line-in will be transmitted.
3. Power Roger BaseStation on.

1. Schliessen Sie den Stecker an.
2. Anschluss Audioquelle (line-in oder symmetrische
Signalübertragung). Wenn beide Signalübertragungen
line-in und XLR verbunden sind, wird nur die line-in
Verbindung übermittelt.
3. Einschalten der Roger BaseStation.

1. Brancher l'alimentation.
2. Connecter la source audio (line-in ou entrée balancée).
Si les entrées line-in et XLR sont connectées,
uniquement le signal line-in sera transmis.
3. Enclencher la Roger BaseStation.

Choice of balanced input connection
Wahl der symmetrischen Signalübertragung
Entrées balancées disponibles

XLR

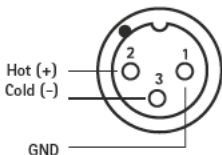

Jack 6.35mm

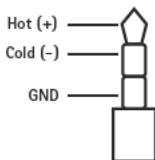

Connecting Roger Earpiece to your Roger BaseStation
Verbindung des Roger Earpiece mit Ihrer Roger BaseStation
Connecter une Roger Earpiece à votre Roger BaseStation

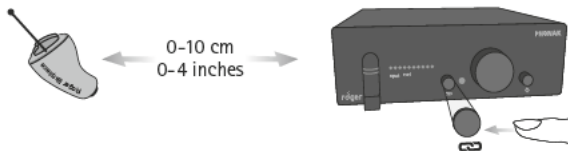

- Only one Roger Earpiece can be connected at a time.
Keep any other Roger Earpiece out of range during this process.
- Nur ein Roger Earpiece kann auf einmal verbunden werden.
Während dieses Prozesses sollten alle weiteren Roger Earpieces ausser Reichweite sein.
- Seulement une Roger Earpiece peut être connectée à la fois.
Eloigner tout autres Roger Earpiece durant ce processus.

Input signal monitoring
Messung des Eingangssignal
Mesure du signal d'entrée

Too weak / zu schwach / Trop faible



Adequate / Passend / Adéquat

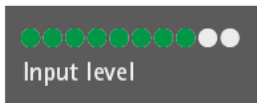

Too strong / zu stark / Trop fort

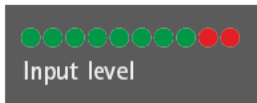

Adjusting the volume of the Roger Earpiece
Lautstärkeregelung des Roger Earpiece
Ajuster le volume des Roger Earpiece

- The change of volume effects all connected Roger Earpieces in range.
- Die Lautstärkeregelung betrifft alle verbundenen Roger Earpieces in Reichweite.
- Le contrôle du volume agit sur toutes les Roger Earpiece à portée.

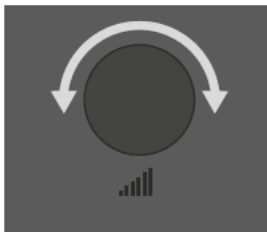

How to reset the network
Zurücksetzen des Netzwerkes
Comment réinitialiser le réseau

- To reset the network and disconnect all Roger Earpiece or all Roger Clip-On Mic previously connected, keep pressing the NewNet button for 7 seconds.
- Um das Netzwerk und die bestehenden Verbindungen zu allen Roger Earpieces und weiteren Roger Clip-On Mics zurückzusetzen, pressen Sie 7 Sekunden lang die NewNet Drucktaste.
- Pour réinitialiser le réseau et déconnecter toutes les Roger Earpiece et tous les Roger Clip-On Mic, appuyer sur le bouton NewNet pendant 7 secondes.

Mounting Roger BaseStation in a 19" rack
Montage der Roger BaseStation in ein 19" Rack
Monter la Roger BaseStation dans un rack 19"

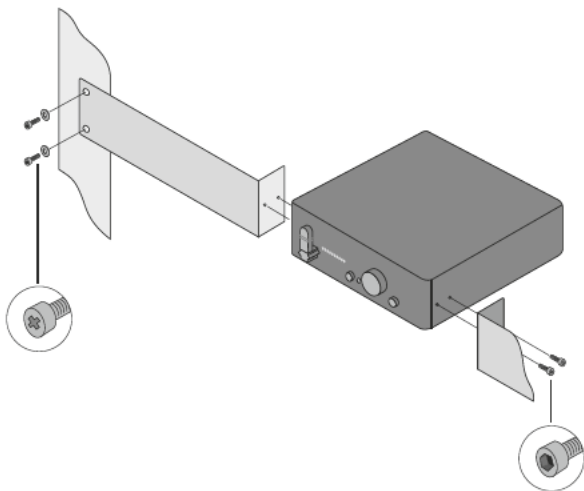



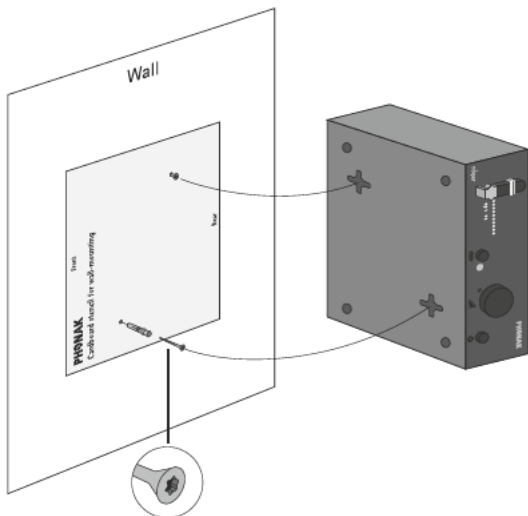



Mounting Roger BaseStation at wall
Wandmontage der Roger BaseStation
Fixer la Roger BaseStation au mur



Indicator light (LED status)

Optische Anzeige (LED-Status)

Témoins lumineux (LED status)

LED	Status	Means
Power		Off / Aus / Eteint
		On / Ein / Enclenché
Connect	2" 	Roger Earpiece connected Roger Earpiece verbunden Roger Earpiece connectée
		No Roger Earpiece in range Keine Roger Earpiece in Reichweite Pas de Roger Earpiece à portée
		Not a compatible receiver Empfänger nicht kompatibel Le récepteur n'est pas compatible
Newnet	2" 	Network resetted Neues Netzwerk erstellt Le réseau a été réinitialisé



- The Roger BaseStation User Guide on-line provides more detailed usage information.
- Weitere Informationen finden Sie im online abrufbaren «Roger BaseStation User Guide».
- Le mode d'emploi Roger BaseStation en ligne vous apportera des informations détaillées.

Manufacturer:

Phonak Communications AG
Laenggasse 17
CH-3280 Murten
Switzerland

www.phonak-communications.com



Important Safety Information Declaration of Conformity Service and Warranty



Informations de sécurité importantes Déclaration de conformité Service et garantie



Devices:

Roger Earpiece

Roger BaseStation

The information contained herein is subject to change without notice.

Les informations ci-dessous peuvent faire l'objet de modifications sans notification préalable.



www.phonak-communications.com

PHONAK

1 Important Safety Information

1.1 Hazard warnings

- ⚠ Keep this device out of reach of children aged under 3 years.
- ⚠ Opening the device might damage it. If problems occur that cannot be resolved by following the guidelines in the Troubleshooting section of the User Guide, consult your local Phonak Communications AG representative.
- ⚠ Your device should only be repaired by an authorized service center. Changes or modifications to this device that were not explicitly approved by Phonak Communications AG are not permitted.
- ⚠ Please dispose of electrical components in accordance with your local regulations.
- ⚠ Do not use your device in areas where electronic equipment is prohibited. If in doubt, please ask the person in charge.
- ⚠ Device should not be used on aircrafts unless specifically permitted by flight personnel.
- ⚠ Only use accessories that are approved by Phonak Communications AG.
- ⚠ Using your device's cables in any way contradictory to their intended purpose (e. g., wearing the USB cable around the neck) can cause injury.
- ⚠ Caution: electric shock. Do not insert plug alone into electrical outlets.

1.2 Product safety information

- ① Protect the device from excessive shock and vibration.
- ① Protect the device from excessive moisture (bathing, swimming).
- ① Do not expose your device to temperatures and humidity outside of the recommended conditions stated in this User Guide.
- ① Never use a microwave or other heating devices to dry the device.
- ① Clean the device using a damp cloth. Never use household cleaning products (washing powder, soap, etc.) or alcohol to clean the device.
- ① Only supply your device using adapters supplied by Phonak Communications.
- ① When the device is not in use, turn it OFF and store it safely.
- ① X-ray radiation, CT or MRI scans may destroy or adversely affect the correct functioning of the device.
- ① Do not use excessive force when connecting your device to its different cables.
- ① Protect all openings (audio input and charge) from dirt and debris.
- ① If the device has been dropped or damaged, if it overheats, has a damaged cord or plug, or has been dropped into liquid, stop using your device and contact your authorized service centre.

1.3 Other important information

- Device collects and stores internal technical data. This data may be read by a authorized service centre in order to check the device, as well as to help you use your device correctly.
- The digital signal sent from the device to a connected receiver cannot be overheard by other devices which are not in the transmitter's network.

2 Declaration of Conformity

In body worn operation, the devices have been found in compliance with the requirements of EN 62209-2, FCC rule paragraph 2.1093, the ANSI/IEEE C95.1:1999, the NCRP Report Number 86 for uncontrolled environment, according to the Health Canada's Safety Code 6 and the Industry Canada Radio Standards Specification RSS-102 for General Population/Uncontrolled exposure.

Hereby, Phonak Communications AG, Langgasse 17, CH-3280 Murten, declares that these products are in compliance with the essential requirements and other relevant provisions of Directive (1999/5/EC). To obtain a copy of the Declaration of conformity, please contact the manufacturer or the local Phonak Communications AG representative whose address can be taken from the list on www.phonak-communications.com/ (worldwide locations).

These devices comply with Part 15 of the FCC Rules and with RSS-210 (Roger Earpiece) or RSS-247 (Roger BaseStation) of Industry Canada. Operation is subject to the following two conditions: (1) This device may not cause harmful interference, and (2) this device must accept any interference received, including interference that may cause undesired operation. The device has been tested and found to comply with the limits for a Class B digital device, pursuant to Part 15 of the FCC Rules. These limits are designed to provide reasonable protection against harmful interference in a residential installation. The device generates and can radiate radio frequency energy and, if not installed and used in accordance with the instructions, may cause harmful interference to radio communications. However, there is no guarantee that interference will not occur in a particular installation. If the device does cause harmful interference to radio or television reception, which can be determined by turning the device off and on, the user is encouraged to try to correct the interference by one of the following measures:

- Reorient or relocate the receiving antenna.
- Increase the separation between the device and receiver.

- Connect the device into an outlet on a circuit different from that to which the receiver is connected.
- Consult the dealer or an experienced radio/TV technician for help.

FCC Caution: Any changes or modifications not expressly approved by the party responsible for compliance could void the user's authority to operate the device. To comply with FCC RF exposure limits for general population/uncontrolled exposure, the antenna(s) used for this transmitter must be installed to provide a separation distance of at least 20 cm from all persons and must not be collocated or operating in conjunction with any other antenna or transmitter.

This Class B digital apparatus complies with Canadian ICES-003. To comply with Industry Canada RF exposure limits for general population / uncontrolled exposure, the antenna(s) used for this transmitter must be installed to provide a separation distance of at least 20 cm from all persons and must not be collocated or operating in conjunction with any other antenna or transmitter.

Japanese Radio Law and Japanese Telecommunications Business Law compliance

This device is granted pursuant to the Japanese Radio Law (電波法). This device should not be modified (otherwise the granted designation number will become invalid).

3 Service and Warranty

Local warranty

Please ask the local Phonak Communications AG representative, where you purchased your device, about the terms of the local warranty.

International warranty

Phonak Communications AG offers a 2 (two) years limited international warranty, valid as of the date of purchase. This limited warranty covers manufacturing and material defects. The warranty is valid only if proof of purchase is shown.

Warranty limitation

This warranty does not cover damage from improper handling or care, exposure to chemicals, immersion in water or undue stress. Damage caused by third parties or non-authorized service centers renders the warranty null and void.

Serial number:

Purchase date:

Local Phonak Communications AG representative:

4 Explanation of symbols

 The CE symbol is confirmation by Phonak Communications AG that this product is in compliance with the essential requirements and other relevant provisions of Directive (1999/5/EC).

 Federal communications commission EMC and Radiocommunications compliance label.

 Australian and New Zealand EMC and Radiocommunications compliance label.

 Please read the information on the following pages before using your Phonak Communications AG device.

 This symbol on the product or its packaging means that it should not be disposed of with your other household waste. It is your responsibility to dispose of your waste equipment separately from the municipal waste stream. The correct disposal of your old appliance will help prevent potential negative consequences for the environment and human health.

 Important information for handling and product safety.

 This symbol indicates that it is important for the user to pay attention to the relevant warning notices in these user guides.

5 Connecting the device to mains power

Select an easily accessible socket outlet and plug the power supply unit into the socket outlet.

Roger BaseStation power supply parameters :

5.3V $\overline{=}$ 0.75A in, 4A out

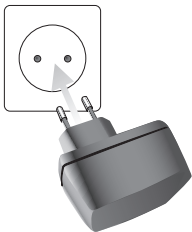

6 Homologation reference

Roger Earpiece

FCC ID: KWCDME

IC: 2262A-DME

Roger BaseStation

FCC ID: KWCDMBASE

IC: 2262A-DMBASE

Français

1 Informations de sécurité importantes

1.1 Avertissements de danger

- ⚠ Tenir l'appareil hors de portée des enfants de moins de 3 ans.
- ⚠ Il est fortement déconseillé d'ouvrir l'appareil au risque de l'endommager. En cas de problèmes ne pouvant être résolus en suivant les directives de la section dépannage du mode d'emploi, contactez votre représentant local Phonak Communications SA.
- ⚠ Votre appareil ne doit être réparé que dans un centre de services agréé. Les changements ou modifications apportés à cet appareil qui ne sont pas explicitement approuvés par Phonak Communications SA ne sont pas autorisés.
- ⚠ Veuillez éliminer les composants électriques conformément aux réglementations locales en vigueur.
- ⚠ N'utilisez pas votre appareil dans les zones où les équipements électroniques sont interdits. En cas de doute, veuillez consulter la personne responsable.
- ⚠ L'appareil ne doit pas être utilisé dans les avions, à moins qu'il ne soit spécifiquement autorisé par le personnel à bord.
- ⚠ N'utilisez exclusivement que des accessoires approuvés par Phonak Communications SA.
- ⚠ Le fait d'utiliser les câbles de votre appareil de façon non conforme à l'usage prévu (p. ex., porter le câble USB autour du cou) peut occasionner des blessures.
- ⚠ Avertissement : électrocution. N'insérez pas la fiche seule dans des prises électriques.

1.2 Informations sur la sécurité du produit

- ❶ Protégez l'appareil de tout choc et vibrations excessives.
- ❶ Protégez l'appareil de l'humidité excessive (baignade, natation).
- ❶ N'exposez pas votre appareil à des températures et une humidité en dehors des conditions recommandées énoncées dans le mode d'emploi.
- ❶ N'utilisez jamais de four à micro-ondes ou d'autre appareil de chauffage pour sécher l'appareil.
- ❶ Nettoyez l'appareil à l'aide d'un chiffon humide. N'utilisez jamais de produit de nettoyage domestiques (lessive en poudre, savon, etc.) ou de l'alcool pour nettoyer l'appareil.
- ❶ Ne rechargez votre appareil qu'en utilisant les chargeurs fournis par Phonak Communications SA.
- ❶ Lorsque l'appareil n'est pas utilisé, mettez-le hors tension et rangez-le dans un endroit sûr.
- ❶ Les radiographie, tomodensitométries ou IRM risquent de détruire ou d'altérer de façon irréversible le fonctionnement correct de l'appareil.
- ❶ N'utilisez pas de force excessive en branchant les différents câbles sur l'appareil.
- ❶ Protégez toutes les ouvertures (entrée audio et charge) de la saleté et des impuretés.
- ❶ Si l'appareil est tombé ou a été endommagé, s'il est en surchauffe, si un cordon ou une fiche est endommagé ou s'il a été immergé dans un liquide, arrêtez d'utiliser l'appareil et contactez votre centre de services agréé.

1.3 Autres informations importantes

- L'appareil collecte et enregistre des données techniques internes. Ces données peuvent être lues par un centre de services agréé afin de vérifier l'appareil ainsi que pour vous aider à l'utiliser correctement.
- Le signal numérique envoyé par l'appareil à un récepteur connecté ne peut pas être entendu par d'autres appareils qui ne sont pas dans le réseau de l'émetteur.

2 Déclaration de Conformité

Pour l'utilisation sur le corps, cet appareils ont été déclarés en conformité avec les exigences de la directive EN 62209-2, Réglementation de la FCC paragraphe 2.1093, des normes ANSI/IEEE C95.1:1999, du rapport numéro 86 du NCRP pour les environnements non contrôlés, conformément au code de sécurité 6 de Santé Canada et la norme radio CNR-102 d'Industrie Canada pour l'exposition non contrôlée de la population en général.

Phonak Communications SA, Länggasse 17, CH-3280 Murten, déclare par la présente que le produit est conforme aux principales exigences et autres dispositions pertinentes de la directive (1999/5/EC). Pour obtenir une copie de la Déclaration de conformité, veuillez contacter le fabricant ou votre représentant Phonak Communications SA local dont l'adresse figure sur la liste du site www.phonak-communications.com.

Cet appareil est conforme à la section 15 des règlements de la FCC et à la norme RSS-210 (Roger Earpiece) ou RSS-247 (Roger BaseStation) d'Industrie Canada. L'utilisation est sou-mise aux deux conditions ci-après: (1) Cet appareil ne doit pas provoquer d'interférences gênantes et (2) l'utilisateur de cet appareil doit accepter toute interférence reçue, y compris les interférences pouvant provoquer un fonctionnement non désiré. L'appareil a été testé et déclaré conforme aux limites pour un appareil numérique de classe B, en vertu de la section 15 des règlements de la FCC. Ces normes sont conçues pour assurer une protection raisonnable contre les interférences nuisibles dans un environ-

nement résidentiel. Cet appareil génère, utilise et peut émettre de l'énergie radioélectrique et, s'il n'est pas installé et utilisé conformément aux instructions, peut causer des interférences nuisibles aux communications radio. Cela étant, il n'y a aucune garantie qu'une telle interférence ne se produise pas dans une installation particulière. Si cet appareil est la source d'interférences nuisibles pour la réception des ondes de radio ou de télévision, ce qui peut être déterminé en mettant l'appareil en service et hors service, il est recommandé de tenter d'éliminer ces interférences en appliquant l'une ou plusieurs des mesures suivantes :

- Réorienter ou déplacer l'antenne de réception.
- Eloigner l'appareil du récepteur.
- Brancher l'appareil sur une prise d'un circuit différent de celui qui alimente le récepteur.
- Consulter votre revendeur ou un technicien radio/TV qualifié pour obtenir de l'aide.

Avvertissement FCC: tout changement ou toute modification non expressément approuvés par la partie responsable de la conformité pourrait entraîner l'annulation des droits d'utilisation de cet appareil. A des fins de conformité avec les limites d'exposition RF de la FCC pour l'exposition non contrôlée/ de la population en général, le(s) antenne(s) utilisée(s) pour ce transmetteur doivent être installée(s) de manière à fournir une distance de séparation d'au moins 20cm avec toutes les personnes et ne doivent pas être rassemblées ou fonctionner en conjonction avec toute autre antenne ou tout émetteur.

Cet appareil digital de Classe B est conforme avec la norme d'Industrie Canada ICES-003. A des fins de conformité avec les limites d'exposition RF d'Industrie Canada pour l'exposition non contrôlée/ de la population en général, le(s) antenne(s) utilisée(s) pour ce transmetteur doivent être installée(s) de manière à fournir une distance de séparation d'au moins 20cm

avec toutes les personnes et ne doivent pas être rassemblées ou fonctionner en conjonction avec toute autre antenne ou tout émetteur.

Loi sur la radio japonaise et Télécommunications japonaises

Cet appareil est déclaré conforme à la loi sur la radio japonaise (電波法). Cet appareil ne doit pas être modifié (sinon le numéro de désignation accordé perdra sa validité).

3 Service et garantie

Garantie locale

Veuillez demander à votre représentant local Phonak Communications SA, auprès duquel vous avez acheté votre appareil, les conditions de la garantie locale.

Garantie internationale

Phonak Communications SA offre une garantie internationale de 2 (deux) ans, à compter de la date d'achat. Cette garantie limitée couvre les défauts de fabrication et matériels. Elle n'est valable que sur présentation de la preuve d'achat.

Limitation de garantie

Cette garantie ne couvre pas les dommages liés à une utilisation ou un entretien inappropriés, une exposition à des produits chimiques, une immersion dans l'eau ou à un stress inutile. Les dommages causés par des tiers ou centres de services non agréés annulent la garantie.

Numéro de série:

Date d'achat:

Représentant local Phonak Communications SA:

4 Explication des symboles utilisés

 Le symbole CE indique que Phonak Communications SA confirme que ce produit est conforme aux principales exigences et autres dispositions pertinentes de la directive (1999/5/EC).

 Label de conformité à la CEM et aux Radiocommunications de la commission fédérale des communications.

 Label de conformité à la CEM et aux radiocommunications en Australie et Nouvelle-Zélande.

 Veuillez lire les instructions sur les pages suivantes avant d'utiliser votre appareil de Phonak Communications SA.

 Le symbole apposé sur le présent produit ou son emballage signifie qu'il ne doit pas jeté avec les autres ordures ménagères. Il vous incombe de jeter votre ancien matériel séparément c'est-à-dire hors système de collecte des ordures ménagères municipal. En éliminant votre ancien en bonne et due forme, vous préviendrez tout risque d'impact néfaste sur l'environnement et la santé publique.

 Instructions importantes pour la manipulation et la sécurité du produit.

 Ce symbole indique qu'il est important que l'utilisateur lise et tienne compte des instructions importantes figurant dans ce mode d'emploi.

5 Connecter l'appareil à une source d'alimentation

Choisissez une prise électrique facile d'accès et insérez la prise du bloc d'alimentation dans la prise électrique.

Roger BaseStation bloc d'alimentation :

5.3V $\overline{\text{---}}$ 0.75A in, 4A out

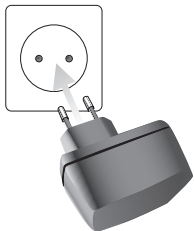

6 Référence aux homologations

Roger Earpiece

FCC ID: KWCDME

IC: 2262A-DME

Roger BaseStation

FCC ID: KWCDMBASE

IC: 2262A-DMBASE

