

SONY[®]

4-480-657-42(1)

Bluetooth[®] Audio System

Operating Instructions **GB**

Manual de instrucciones **ES**

To switch the FM/AM tuning step, see page 6.
To cancel the demonstration (DEMO) display, see page 15.

Para cambiar el paso de sintonización de FM/AM, consulta la
página 7.
Para cancelar la pantalla de demostración (DEMO), consulte la
página 17.



MEX-N6050BT/MEX-N5070BT/MEX-N5050BT

Be sure to install this unit in the dashboard of the car for safety.
For installation and connections, see the supplied installation/connections manual.

Warning

This equipment has been tested and found to comply with the limits for a Class B digital device, pursuant to Part 15 of the FCC Rules. These limits are designed to provide reasonable protection against harmful interference in a residential installation. This equipment generates, uses, and can radiate radio frequency energy and, if not installed and used in accordance with the instructions, may cause harmful interference to radio communications. However, there is no guarantee that interference will not occur in a particular installation. If this equipment does cause harmful interference to radio or television reception, which can be determined by turning the equipment off and on, the user is encouraged to try to correct the interference by one or more of the following measures:

- Reorient or relocate the receiving antenna.
- Increase the separation between the equipment and receiver.
- Connect the equipment into an outlet on a circuit different from that to which the receiver is connected.
- Consult the dealer or an experienced radio/TV technician for help.

You are cautioned that any changes or modifications not expressly approved in this manual could void your authority to operate this equipment.

This device complies with Part 15 of the FCC Rules. Operation is subject to the following two conditions: (1) this device may not cause harmful interference, and (2) this device must accept any interference received, including interference that may cause undesired operation.

This transmitter must not be co-located or operated in conjunction with any other antenna or transmitter.

This equipment complies with FCC radiation exposure limits set forth for an uncontrolled environment and meets the FCC radio frequency (RF) Exposure Guidelines. This equipment has very low levels of RF energy that it deemed to comply without maximum permissive exposure evaluation (MPE). But it is desirable that it should be installed and operated keeping the radiator at least 20 cm or more away from person's body.

CAUTION

The use of optical instruments with this product will increase eye hazard.

Laser Diode Properties

- Emission Duration: Continuous
- Laser Output: Less than 53.3 μ W
(This output is the value measurement at a distance of 200 mm from the objective lens surface on the Optical Pick-up Block with 7 mm aperture.)

The nameplate indicating operating voltage, etc., is located on the bottom of the chassis.

Complies with
IDA Standards
DB00353

(For MEX-N5050BT only)

Note on the lithium battery

Do not expose the battery to excessive heat such as direct sunlight, fire or the like.

Warning if your car's ignition has no ACC position

Be sure to set the AUTO OFF function (page 17). The unit will shut off completely and automatically in the set time after the unit is turned off, which prevents battery drain. If you do not set the AUTO OFF function, press and hold OFF until the display disappears each time you turn the ignition off.

Notes on BLUETOOTH function

Caution

IN NO EVENT SHALL SONY BE LIABLE FOR ANY INCIDENTAL, INDIRECT OR CONSEQUENTIAL DAMAGES OR OTHER DAMAGES INCLUDING, WITHOUT LIMITATION, LOSS OF PROFITS, LOSS OF REVENUE, LOSS OF DATA, LOSS OF USE OF THE PRODUCT OR ANY ASSOCIATED EQUIPMENT, DOWNTIME, AND PURCHASER'S TIME RELATED TO OR ARISING OUT OF THE USE OF THIS PRODUCT, ITS HARDWARE AND/OR ITS SOFTWARE.

IMPORTANT NOTICE!

Safe and efficient use

Changes or modifications to this unit not expressly approved by Sony may void the user's authority to operate the equipment.

Please check for exceptions, due to national requirement or limitations, in usage of BLUETOOTH equipment before using this product.

Driving

Check the laws and regulations on the use of cellular phones and handsfree equipment in the areas where you drive.

Always give full attention to driving and pull off the road and park before making or answering a call if driving conditions so require.

Connecting to other devices

When connecting to any other device, please read its user guide for detailed safety instructions.

Radio frequency exposure

RF signals may affect improperly installed or inadequately shielded electronic systems in cars, such as electronic fuel injection systems, electronic antiskid (antilock) braking systems, electronic speed control systems or air bag systems. For installation or service of this device, please consult with the manufacturer or its representative of your car. Faulty installation or service may be dangerous and may invalidate any warranty that may apply to this device.

Consult with the manufacturer of your car to ensure that the use of your cellular phone in the car will not affect its electronic system.

Check regularly that all wireless device equipment in your car is mounted and operating properly.

Emergency calls

This BLUETOOTH car handsfree and the electronic device connected to the handsfree operate using radio signals, cellular, and landline networks as well as user-programmed function, which cannot guarantee connection under all conditions. Therefore do not rely solely upon any electronic device for essential communications (such as medical emergencies).

Remember, in order to make or receive calls, the handsfree and the electronic device connected to the handsfree must be switched on in a service area with adequate cellular signal strength.

Emergency calls may not be possible on all cellular phone networks or when certain network services and/or phone features are in use.

Check with your local service provider.



3GB

Table of Contents

Guide to Parts and Controls 5

Getting Started

Detaching the Front Panel 6
Switching the FM/AM Tuning Step 6
Setting the Clock 7
Preparing a BLUETOOTH Device. 7
Connecting an iPod/USB Device 9
Connecting Other Portable Audio Device 9

Listening to the Radio

Listening to the Radio. 9
Using Radio Data System (RDS) 10

Playback

Playing a Disc 10
Playing an iPod/USB Device. 10
Playing a BLUETOOTH Device. 11
Searching and Playing Tracks. 11

Handsfree Calling

Receiving a Call 12
Making a Call 12
Available Operations during Call 13

Useful Functions

App Remote with iPhone/Android Phone 14

Settings

Canceling the DEMO Mode 15
Basic Setting Operation 15
GENERAL Setup 15
SOUND Setup. 16
 EQ10 PRESET 16
 EQ10 SETTING 16
 POSITION (listening position). 16
 RB ENH (rear bass enhancer) 16
 SW DIREC (subwoofer direct connection) 17

DISPLAY Setup 17
 COLOR (preset color - dynamic color
 illuminator) 17
 CUSTOM-C (custom color) 17
 SND SYNC (sound synchronization) 17
 WHT MENU (white menu) 18
 START-WHT (start white) 18
BT (BLUETOOTH) Setup 18
 BT INIT (BLUETOOTH initialize). 18
APP REM (App Remote) Setup 18

Additional Information

Precautions 18
Maintenance 20
Specifications 21
Troubleshooting 22

Guide to Parts and Controls

Main unit

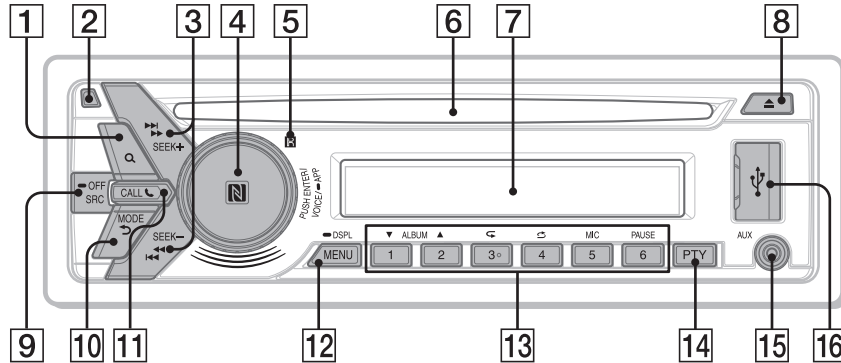

The number 3/↺ (repeat) button has a tactile dot.

- 1 Q (browse) (page 11)**
Enter the browse mode during playback.
- 2 Front panel release button**
- 3 SEEK +/-**
Tune in radio stations automatically. Press and hold to tune manually.
◀◀/▶▶ (prev/next)
◀◀▶▶ (fast-reverse/fast-forward)
- 4 Control dial**
Rotate to adjust the volume.
ENTER
Enter the selected item.
Press SRC, rotate then press to change the source.
VOICE (page 13)
Activate voice dial.
When the App Remote function is on, the voice recognition is activated (Android™ phone only).
-APP
Press and hold for more than 2 seconds to establish App Remote function (connection).
N-Mark
Touch the control dial with Android phone to make BLUETOOTH connection.
- 5 Receptor for the remote commander**
- 6 Disc slot**
- 7 Display window**
- 8 ▲ (disc eject)**
- 9 SRC (source)**
Turn on the power.
Change the source.
- OFF**
Press and hold for 1 second to turn off the power.
Press and hold for more than 2 seconds to turn off the power and the display.
If the unit is turned off and the display disappears, it is unable you to operate with the remote.
- 10 ↶ (back)**
Return to the previous display.
MODE (page 9, 11, 13)
- 11 CALL**
Enter the call menu. Receive/end a call.
Press and hold more than 2 seconds to switch the BLUETOOTH signal.
- 12 MENU**
Open the setup menu.
-DSPL (display)
Press and hold, then press to change display items.
- 13 Number buttons (1 to 6)**
Receive stored radio stations. Press and hold to store stations.
Call a stored phone number. Press and hold to store a phone number.
ALBUM ▼/▲
Skip an album for audio device. Press and hold to skip albums continuously.
↺ (repeat)
↻ (shuffle)
MIC (page 13)
PAUSE

14 **PTY (program type)**

Select PTY in RDS.

15 **AUX input jack**

16 **USB port**

RM-X231 Remote

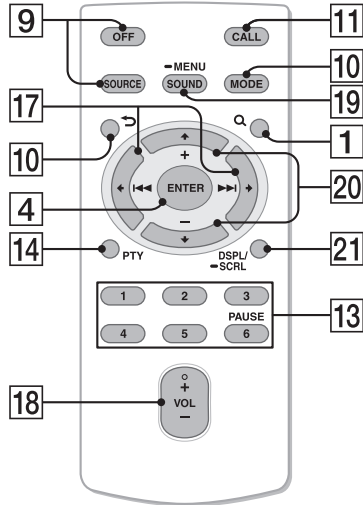

The VOL (volume) + button has a tactile dot.

Remove the insulation film before use.



17 **← (I<<<)/→ (▶▶I)**

18 **VOL (Volume) +/-**

19 **SOUND**

Open the SOUND menu directly.

-MENU

Press and hold to open the setup menu.

20 **↑ (+)/↓ (-)**

21 **DSPL (display)/-SCRL(scroll)**

Change display items. Press and hold to scroll a display item.

Getting Started

Detaching the Front Panel

You can detach the front panel of this unit to prevent theft.

- 1** Press and hold OFF ①.
The unit is turned off.
- 2** Press the front panel release button ②, then remove the panel by pulling it towards you.

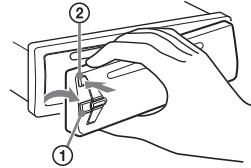

Caution alarm

If you turn the ignition switch to the OFF position without detaching the front panel, the caution alarm will sound for a few seconds. The alarm will only sound if the built-in amplifier is used.

Serial numbers

Make sure the serial numbers on the bottom of the unit and the back of the front panel are matched correctly. Otherwise you cannot make BLUETOOTH pairing, connection and disconnection by NFC.

Attaching the front panel

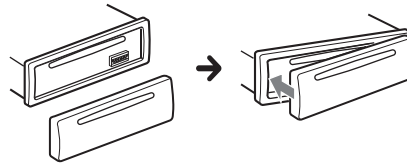

Switching the FM/AM Tuning Step

Set the FM/AM tuning step of your country. This setting appears when this unit is turned off.

- 1** Press MENU, rotate the control dial to select [GENERAL], then press it.
- 2** Rotate the control dial to select [TUNER-STP], then press it.

- 3 Rotate the control dial to select from [50K/9K], [100K/10K] or [200K/10K], then press it.

Setting the Clock

- 1 Press MENU, rotate the control dial to select [GENERAL], then press it.
- 2 Rotate the control dial to select [CLOCK-ADJ], then press it.
The hour indication flashes.
- 3 Rotate the control dial to set the hour and minute.
To move the digital indication, press SEEK +/-.
- 4 After setting the minute, press MENU.
The setup is complete and the clock starts.

To display the clock, press DSPL.

Preparing a BLUETOOTH Device

You can enjoy music, or perform handsfree calling, by connecting a suitable BLUETOOTH device. For details on connecting, refer to the operating instructions supplied with the device.
Before connecting the device, turn down the volume of this unit; otherwise, loud sound may result.

Pairing and connecting with a BLUETOOTH device

When connecting a BLUETOOTH device (cellular phone, audio device, etc.) for the first time, mutual registration (called "pairing") is required. Pairing enables this unit and other devices to recognize each other.



- 1 Place the BLUETOOTH device within 1 m (3 ft) of this unit.
- 2 Press CALL, rotate the control dial to select [PAIRING], then press it.
The unit enters pairing standby mode.
- 3 Perform pairing on the BLUETOOTH device so it detects this unit.

- 4 Select [Sony Car Audio] shown in the display of the BLUETOOTH device.
If [Sony Car Audio] does not appear, repeat from step 2.

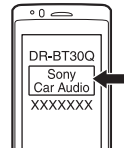

- 5 If passkey* input is required on the BLUETOOTH device, input [0000].

* Passkey may be called "Passcode," "PIN code," "PIN number" or "Password," etc., depending on the device.

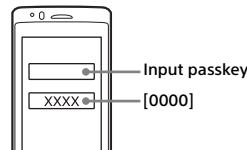

When pairing is made,  stays lit.

- 6 Select this unit on the BLUETOOTH device to establish the BLUETOOTH connection.
 or  lights up when the connection is made.

Note

While connecting to a BLUETOOTH device, this unit cannot be detected from another device. To enable detection, enter the pairing mode and search for this unit from another device.

To cancel pairing

Perform step 2 to cancel the pairing mode after this unit and the BLUETOOTH device are paired.

Connecting with a paired BLUETOOTH device

To use a paired device, connection with this unit is required. Some paired devices will connect automatically.



- 1 Press CALL, rotate the control dial to select [BT SIGNAL], then press it.
Make sure that  lights up.
- 2 Activate the BLUETOOTH function on the BLUETOOTH device.

3 Operate the BLUETOOTH device to connect to this unit.

or lights up.

Icons in the display:

	Lights up when a cellular phone is connected to the unit.
	Lights up when an audio device is connected to the unit.
	Indicates the signal strength status of connected cellular phone.

To connect the last-connected device from this unit

Activate the BLUETOOTH function on the BLUETOOTH device.

Press SRC.

Select [BT PHONE] or [BT AUDIO].

Press ENTER to connect with the cellular phone, or PAUSE to connect with the audio device.

Note

While streaming BLUETOOTH audio, you cannot connect from this unit to the cellular phone. Connect from the cellular phone to this unit instead.

Tip

With BLUETOOTH signal on: when the ignition is turned on, this unit reconnects automatically to the last-connected cellular phone.

To install the microphone

For details on how to connect the microphone, refer to the supplied "Installation/Connections" guide.

Connecting with a Smartphone by One touch (NFC)

By touching the control dial on the unit with an NFC* compatible smartphone, the unit is paired and connected with the smartphone automatically.

* NFC (Near Field Communication) is a technology enabling short-range wireless communication between various devices, such as mobile phones and IC tags. Thanks to the NFC function, data communication can be achieved easily just by touching the relevant symbol or designated location on NFC compatible devices.

For a smartphone with Android OS 4.0 or lower installed, downloading the app "NFC Easy Connect" available at Google Play™ is required. The app may not be downloadable in some countries/regions.

1 Activate the NFC function on the smartphone.

For details, refer to the operating instructions supplied with the smartphone.

2 Touch the N-Mark part of the unit with the N-Mark part of the smartphone.

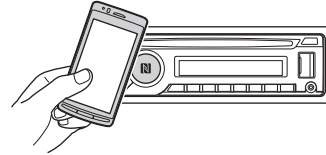

Make sure that lights up on the display of the unit.

To disconnect by One touch

Touch the N-Mark part of the unit with the N-Mark part of the smartphone again.

Notes

- When making the connection, handle the smartphone carefully to prevent scratches.
- One touch connection is not possible when the unit is already connected to another NFC compatible device. In this case, disconnect the other device, and make connection with the smartphone again.

Connecting with an iPhone/iPod (BLUETOOTH Auto Pairing)

When an iPhone/iPod with iOS5 or later installed is connected to the USB port, the unit is paired and connected with the iPhone/iPod automatically. To enable BLUETOOTH Auto Pairing, make sure [AUTO PAIRING] in BT setup is set to [ON] (page 18).

1 Activate the BLUETOOTH function on the iPhone/iPod.

2 Connect an iPhone/iPod to the USB port.

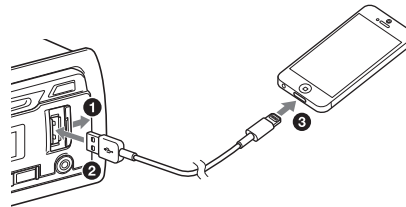

Make sure that lights up on the display of the unit.

Note

BLUETOOTH Auto Pairing is not possible if the unit is already connected to another BLUETOOTH device. In this case, disconnect the other device, then connect the iPhone/iPod again.

Connecting an iPod/USB Device

- 1 Turn down the volume on the unit.
- 2 Connect the iPod/USB device to the unit.
To connect an iPod/iPhone, use the USB connection cable for iPod (not supplied).

When connecting iPhone 5

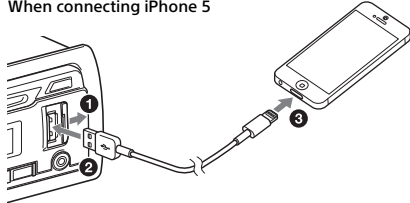

For MEX-N6050BT, the rear USB port is also available.

Connecting Other Portable Audio Device

- 1 Turn off the portable audio device.
- 2 Turn down the volume on the unit.
- 3 Connect the portable audio device to the AUX input jack (stereo mini jack) on the unit with a connecting cord (not supplied)*.

* Be sure to use a straight type plug.

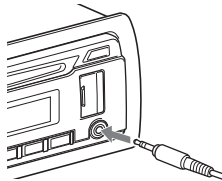

- 4 Press SRC to select [AUX].

To match the volume level of the connected device to other sources

Start playback of the portable audio device at a moderate volume, and set your usual listening volume on the unit.

Press MENU and rotate the control dial.
Select [SOUND] → [AUX VOL] (page 17).

Listening to the Radio

Listening to the Radio

Tuning step setting is required (page 6).

To listen to the radio, press SRC to select [TUNER].

Storing automatically (BTM)

- 1 Press MODE to change the band (FM1, FM2, FM3, AM1 or AM2).
- 2 Press MENU, rotate the control dial to select [GENERAL], then press it.
- 3 Rotate the control dial to select [BTM], then press it.
The unit stores stations in order of frequency on the number buttons.

Tuning

- 1 Press MODE to change the band (FM1, FM2, FM3, AM1 or AM2).
- 2 Perform tuning.

To tune manually

Press and hold SEEK +/- to locate the approximate frequency, then press SEEK +/- repeatedly to fine adjust to the desired frequency.

To tune automatically

Press SEEK +/-.

Scanning stops when the unit receives a station. Repeat this procedure until the desired station is received.

Storing manually

- 1 While receiving the station that you want to store, press and hold a number button (1 to 6) until [MEM] appears.

Receiving the stored stations

- 1 Select the band, then press a number button (1 to 6).

Using Radio Data System (RDS)

Selecting program types (PTY)

Use PTY to display or search for a desired program type.

- 1 Press PTY during FM reception.
- 2 Rotate the control dial until the desired program type appears, then press it.
The unit starts to search for a station broadcasting the selected program type.

Type of programs

NEWS (News), **AFFAIRS** (Current Affairs), **INFO** (Information), **SPORT** (Sports), **EDUCATE** (Education), **DRAMA** (Drama), **CULTURE** (Culture), **SCIENCE** (Science), **VARIED** (Varied), **POP M** (Pop Music), **ROCK M** (Rock Music), **EASY M** (M.O.R. Music), **LIGHT M** (Light classical), **CLASSICS** (Serious classical), **OTHER M** (Other Music), **WEATHER** (Weather), **FINANCE** (Finance), **CHILDREN** (Children's program), **SOCIAL A** (Social Affairs), **RELIGION** (Religion), **PHONE IN** (Phone In), **TRAVEL** (Travel), **LEISURE** (Leisure), **JAZZ** (Jazz Music), **COUNTRY** (Country Music), **NATION M** (National Music), **OLDIES** (Oldies Music), **FOLK M** (Folk Music), **DOCUMENT** (Documentary)

Setting clock time (CT)

The CT data from the RDS transmission sets the clock.

- 1 Set [CT-ON] in GENERAL setup (page 16).

Playback

Playing a Disc

- 1 Insert the disc (label side up).

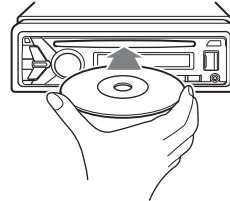

Playback starts automatically.

Playing an iPod/USB Device

In these Operating Instructions, "iPod" is used as a general reference for the iPod functions on an iPod and iPhone, unless otherwise specified by the text or illustrations.

For details on the compatibility of your iPod, see "About iPod" (page 19) or visit the support site on the back cover.

MSC (Mass Storage Class)-type USB devices (such as a USB flash drive, digital media player, Android phone) compliant with the USB standard can be used.

Depending on the digital media player or Android phone, setting the USB connection mode to MSC is required.

Notes

- For details on the compatibility of your USB device, visit the support site on the back cover.
- Playback of the following MP3/WMA/WAV files is not supported.
 - lossless compression files
 - copyright-protected files
 - DRM (Digital Rights Management) files
 - Multi-channel audio files

- 1 Connect an iPod/USB device to the USB port (page 9).

Playback starts.

If a device is already connected, to start playback, press SRC to select [USB] ([IPD] appears in the display when the iPod is recognized).

For MEX-N6050BT, press SRC to select [USB1] for the USB port on the front, [USB2] to the USB port on the rear.

- 2 Adjust the volume on this unit.

To stop playback

Press and hold OFF for 1 second.

To remove the device

Stop playback, then remove the device.

Caution for iPhone

When you connect an iPhone via USB, phone call volume is controlled by the iPhone, not the unit. Do not inadvertently increase the volume on the unit during a call, as sudden loud sound may result when the call ends.

Operating an iPod directly (Passenger control)

Press and hold MODE during playback until [MODE IPOD] appears to enable operation by the iPod directly.

Note that the volume can be adjusted only by the unit.

To exit passenger control

Press and hold MODE until [MODE AUDIO] appears.

Playing a BLUETOOTH Device

You can play contents on a connected device that supports BLUETOOTH A2DP (Advanced Audio Distribution Profile).



- 1 Make BLUETOOTH connection with the audio device (page 7).
- 2 Press SRC to select [BT AUDIO].
- 3 Operate the audio device to start playback.
- 4 Adjust the volume on this unit.

Notes

- Depending on the audio device, information such as title, track number/time and playback status may not be displayed on this unit.
- Even if the source is changed on this unit, playback of the audio device does not stop.
- [BT AUDIO] does not appear in the display while running the "App Remote" application via the BLUETOOTH function.

To match the volume level of the BLUETOOTH device to other sources

Start playback of the BLUETOOTH audio device at a moderate volume, and set your usual listening volume on the unit.

Press MENU and rotate the control dial.
Select [SOUND] → [BTA VOL] (page 17).

Searching and Playing Tracks

Repeat play and shuffle play

- 1 During playback, press \curvearrowright (repeat) for Repeat play, or \curvearrowleft (shuffle) for Shuffle play.
- 2 Press \curvearrowright (repeat) or \curvearrowleft (shuffle) repeatedly to select the desired play mode.
Playback in selected play mode may take time to start.

Available play modes differ depending on the selected sound source.

Searching a track by name (Quick-BrowZer™)

- 1 During CD, USB or BT audio device*1 playback, press Q (browse)*2 to display the list of search categories.
When the track list appears, press \curvearrowleft (back) repeatedly to display the desired search category.
- 2 Rotate the control dial to select the desired search category, then press it to confirm.
- 3 Repeat step 2 to search the desired track.
Playback starts.

*1 Available only for audio devices supporting AVRCP (Audio Video Remote Control Profile) 1.4 or above.

*2 During USB playback, press Q (browse) for more than 2 seconds to directly return to the beginning of the category list.

To exit the Quick-BrowZer mode

Press Q (browse).

Searching by skipping items (Jump mode)

- 1 Press Q (browse).
- 2 Press SEEK +.
- 3 Rotate the control dial to select the item.
The list is jumped in steps of 10% of the total number of items.

- 4 Press **ENTER** to return to the **Quick-BrowZer** mode.
The selected item appears.
- 5 Rotate the control dial to select the desired item, then press it.
Playback starts.

Handsfree Calling

To use a cellular phone, connect it with this unit. For details, see "Preparing a BLUETOOTH Device" (page 7).



Receiving a Call

- 1 Press **CALL** when a call is received with a ringtone.

The phone call starts.

Note

The ringtone and talker's voice are output only from the front speakers.

To reject the call

Press and hold **OFF** for 1 second.

To end the call

Press **CALL** again.

Making a Call

You can make a call from the phonebook or call history when a cellular phone supporting PBAP (Phone Book Access Profile) is connected.

Calling from the phonebook

- 1 Press **CALL**, rotate the control dial to select **[PHONEBOOK]**, then press it.
- 2 Rotate the control dial to select an initial from the initial list, then press it.
- 3 Rotate the control dial to select a name from the name list, then press it.
- 4 Rotate the control dial to select a number from the number list, then press it.

The phone call starts.

Calling from the call history

- 1 Press **CALL**, rotate the control dial to select **[RECENT CALL]**, then press it.
A list of the call history appears.

- 2 Rotate the control dial to select a name or phone number from the call history, then press it.
The phone call starts.

Calling by phone number input

- 1 Press CALL, rotate the control dial to select [DIAL NUMBER], then press it.
 - 2 Rotate the control dial to enter the phone number, and lastly select [] (space), then press ENTER*.
The phone call starts.
- * To move the digital indication, press SEEK +/-.

Note
[] appears instead of [#] on the display.

Calling by redial

- 1 Press CALL, rotate the control dial to select [REDIAL], then press it.
The phone call starts.

Presetting phone numbers

You can store up to 6 contacts in the preset dial.

- 1 Select a phone number that you want to store in the preset dial, from the phonebook, call history or by inputting the phone number directly.
The phone number appears in the display of this unit.
- 2 Press and hold a number button (1 to 6) until [MEM] appears.
The contact is stored in the selected preset number.

Calling by preset number

- 1 Press SRC, rotate the control dial to select [BT PHONE], then press it.
- 2 Press a number button (1 to 6) to select the contact you want to call.
- 3 Press ENTER.
The phone call starts.

Calling by voice tags

You can make a call by saying the voice tag stored in a connected cellular phone that has a voice dialing function.

- 1 Press CALL, rotate the control dial to select [VOICE DIAL], then press it.
Alternatively, press ENTER while the App Remote function is off.
- 2 Say the voice tag stored on the cellular phone.
Your voice is recognized, and the call is made.

To cancel voice dialing
Press ENTER.

Available Operations during Call

To preset the volume of the ringtone and talker's voice

You can preset the volume level of the ringtone and talker's voice.

Adjusting the ringtone volume:
Rotate the control dial while receiving a call.

Adjusting the talker's voice volume:
Rotate the control dial during a call.

To adjust the volume for the other party (Mic gain adjustment)

Press MIC.
Adjustable volume levels: [MIC-LOW], [MIC-MID], [MIC-HI].

To reduce echo and noise (Echo Canceler/ Noise Canceler Mode)

Press and hold MIC.
Settable mode: [EC/NC-1], [EC/NC-2].

To transfer a call

In order to activate/deactivate the appropriate device (this unit/cellular phone), press MODE or use your cellular phone.

Note
Depending on the cellular phone, handsfree connection may be cut off when call transfer is attempted.

To check the status of SMS/email*

✉ flashes when a new SMS/email is received, and stays lit when there are unread messages.

* Available only for a cellular phone supporting MAP (Message Access Profile).

Useful Functions

App Remote with iPhone/ Android Phone

Downloading the "App Remote" application is required from the App Store for iPhone or from Google Play for Android phone. Using the "App Remote" application, the following features are available:



- Operate the unit to launch and control compatible applications on iPhone/Android phone.
- Operate iPhone/Android phone with simple finger gestures to control the source of the unit.
- Launch an application/audio source or search the keyword on the application by saying a word or phrase into the microphone (Android phone only).
- Read out incoming text messages, SMS, email, Twitter, Facebook, Calendar, etc., automatically, and the text messages, SMS and email can be replied (Android phone only).
- Adjust the sound settings (EQ10, Balance/Fader, Listening Position) of the unit via on iPhone/Android phone.

Notes

- For your safety, follow your local traffic laws and regulations, and do not operate the application while driving.
- Available operations differ depending on the applications. For details on available applications, visit the support site on the back cover.
- App Remote ver. 2.0 via USB is compatible with iOS 5/iOS 6 installed iPhones.
- App Remote ver. 2.0 via BLUETOOTH is compatible with Android devices with Android 2.2, 2.3, 3.*, 4.0, 4.1 or 4.2 installed.
- Voice recognition function does not work depending on your smartphone. In that case, go to [Settings] – select [Voice Recognition].
- SMS/E-mail/Notification reading is available for Android devices with TTS engine installed.
- The "Smart Connect" application, provided by Sony Mobile Communications, is necessary for Twitter/Facebook/Calendar, etc., notification read out.

Establishing the App Remote connection

- 1 Connect iPhone to the USB port or Android phone with the BLUETOOTH function.
- 2 Launch the "App Remote" application.
- 3 Press and hold APP on the unit for more than 2 seconds.
Connection to iPhone/Android phone starts. For details on the operations on iPhone/Android phone, see the help of the application.

If the device number appears

Make sure that the same numbers are displayed (e.g., 123456) in this unit and the mobile device, then press ENTER on this unit and select [Yes] on the mobile device.

To terminate connection

Press and hold APP.

Selecting the source or application

You can operate the unit to select the desired source or application on your smartphone.

- 1 Rotate the control dial to select the desired source or application, then press it.

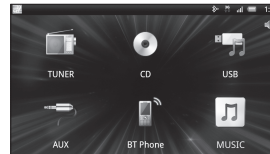

To select another source or application, press SRC then rotate the control dial to select the desired source or application.

Announcement of various information by voice guide (Android phone only)

When SMS/E-mail, Twitter/Facebook/Calendar notifications, etc., are received, they are automatically announced through the car speakers.



For details on settings, refer to the help of the application.

Activating voice recognition (Android phone only)

By registering applications, you can control an application by voice command. For details, refer to the help of the application.

To activate voice recognition

- 1 Press ENTER to activate voice recognition.
- 2 Say the desired voice command into the microphone when [Say Source or App] appears on the Android phone.

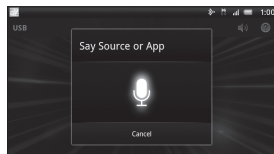

Notes

- Voice recognition may not be available in some cases.
- Voice recognition may not work properly depending on the performance of the connected Android phone.
- Operate under conditions where noise such as engine sound is minimized during voice recognition.

When a music or video application is selected*

Press 1 or 2 to enter HID mode, and press SEEK +/- to select a playback item, then press ENTER to start playback.

* Available only for an Android phone supporting HID (Human Interface Device Profile).

Making sound settings

You can adjust the settings for EQ, BAL/FAD/SW Level and Position via your smartphone.



For details on settings, refer to the help of the application.

Settings

Canceling the DEMO Mode

You can cancel the demonstration display which appears while this unit is turned off.

- 1 Press MENU, rotate the control dial to select [DISPLAY], then press it.
- 2 Rotate the control dial to select [DEMO], then press it.
- 3 Rotate the control dial to select [DEMO-OFF], then press it.
The setting is complete.
- 4 Press ↵ (back) twice.
The display returns to normal reception/play mode.

Basic Setting Operation

You can set items in the menu to the following procedure.

The following items can be set depending on the source and setting.

- 1 Press MENU.
- 2 Rotate the control dial to select the setup category, then press it.
Setup categories are follows:
 - GENERAL setup (page 15)
 - SOUND setup (page 16)
 - DISPLAY setup (page 17)
 - BT (BLUETOOTH) setup (page 18)
 - APP REM (App Remote) setup (page 18)
- 3 Rotate the control dial to select the options, then press it.

To return to the previous display

Press ↵ (back).

GENERAL Setup

CLOCK-ADJ (clock adjust) (page 7)

TUNER-STP (tuner step) (page 6)
(Available only when the unit is turned off.)

CAUT ALM (caution alarm)
Activates the caution alarm: [ON], [OFF]
(page 6). (Available only when the unit is turned off.)

BEEP

Activates the beep sound: [ON], [OFF].

AUTO OFF

Shuts off automatically after a desired time when the unit is turned off: [NO], [30S] (30 seconds), [30M] (30 minutes), [60M] (60 minutes).

AUX-A (AUX audio)

Activates the AUX source display: [ON], [OFF].
(Available only when the unit is turned off.)

CT (clock time)

Activates the CT function: [ON], [OFF] (page 10).

BTM (page 9)

SOUND Setup

C.AUDIO+ (clear audio+)

Reproduces sound by optimizing the digital signal with the Sony recommended sound settings: [ON], [OFF]. (Automatically sets to [OFF] when [EQ10 PRESET] is changed.)

EQ10 PRESET

Selects an equalizer curve from 10 equalizer curves or off:

For MEX-N6050BT/MEX-N5050BT:
[OFF], [R AND B], [ROCK], [POP], [DANCE], [HIP-HOP], [ELECTRONICA], [JAZZ], [REGUETON], [SALSA], [CUSTOM].

For MEX-N5070BT:
[BOLLYWOOD], [R AND B], [ROCK], [POP], [DANCE], [HIP-HOP], [ELECTRONICA], [JAZZ], [REGUETON], [CUSTOM], [OFF].

The equalizer curve setting can be memorized for each source.

EQ10 SETTING

Sets [CUSTOM] of EQ10.

BASE

Selects a preset equalizer curve as a basis for further customizing: [BAND1] 32 Hz, [BAND2] 63 Hz, [BAND3] 125 Hz, [BAND4] 250 Hz, [BAND5] 500 Hz, [BAND6] 1 kHz, [BAND7] 2 kHz, [BAND8] 4 kHz, [BAND9] 8 kHz, [BAND10] 16 kHz.

The volume level is adjustable in 1 dB steps, from -6 dB to +6 dB.

POSITION (listening position)

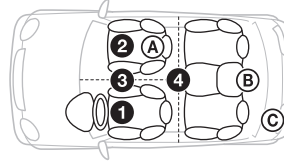

SET F/R POS (set front/rear position)

Simulates a natural sound field by delaying the sound output from front/rear speaker to suit your position.

FRONT L (1): Front left

FRONT R (2): Front right

FRONT (3): Center front

ALL (4): In the center of your car

CUSTOM: Position set by App Remote

OFF: No position set

ADJ POSITION* (adjust position)

Fine-tunes the listening position setting.

Adjustable range: [+3] - [CENTER] - [-3].

SET SW POS* (set subwoofer position)

NEAR (A): Near

NORMAL (B): Normal

FAR (C): Far

BALANCE

Adjusts the sound balance: [RIGHT-15] - [CENTER] - [LEFT-15].

FADER

Adjusts the relative level: [FRONT-15] - [CENTER] - [REAR-15].

DSEE (digital sound enhancement engine)

Improves digitally compressed sound by restoring high frequencies lost in the compression process.

This setting can be memorized for each source other than the tuner.

Selects the DSEE mode: [ON], [OFF].

LOUDNESS

Reinforces bass and treble for clear sound at low volume levels: [ON], [OFF].

AAV (advanced auto volume)

Adjust the playback volume level of all playback sources to the optimum level: [ON], [OFF].

RB ENH (rear bass enhancer)

Rear Bass Enhancer enhances the bass sound by applying a low pass filter setting to the rear speakers. This function allows the rear speakers to work as a subwoofer if one is not connected. (Available only when [SW DIREC] is set to [OFF].)

RBE MODE (rear bass enhancer mode)

Selects the rear bass enhancer mode: [1], [2], [3], [OFF].

LPF FREQ (low pass filter frequency)
Selects the subwoofer cut-off frequency: [50Hz], [60Hz], [80Hz], [100Hz], [120Hz].
LPF SLOP (low pass filter slope)
Selects the LPF slope: [1], [2], [3].

SW DIREC (subwoofer direct connection)
You can use the subwoofer without a power amplifier when it is connected to the rear speaker cord. (Available only when [RBE MODE] is set to [OFF].)
Be sure to connect a 4 - 8 ohm subwoofer to either of the rear speaker cords. Do not connect a speaker to the other rear speaker cord.
SW MODE (subwoofer mode)
Selects the subwoofer mode: [1], [2], [3], [OFF].
SW PHASE (subwoofer phase)
Selects the subwoofer phase: [NORM], [REV].
SW POS* (subwoofer position)
Selects the subwoofer position: [NEAR], [NORMAL], [FAR].
LPF FREQ (low pass filter frequency)
Selects the subwoofer cut-off frequency: [50Hz], [60Hz], [80Hz], [100Hz], [120Hz].
LPF SLOP (low pass filter slope)
Selects the LPF slope: [1], [2], [3].

S.WOOFER (subwoofer)
SW LEVEL (subwoofer level)
Adjusts the subwoofer volume level: [+10 dB] - [0 dB] - [-10 dB]. ([ATT] is displayed at the lowest setting.)
SW PHASE (subwoofer phase)
Selects the subwoofer phase: [NORM], [REV].
SW POS* (subwoofer position)
Selects the subwoofer position: [NEAR], [NORMAL], [FAR].
LPF FREQ (low pass filter frequency)
Selects the subwoofer cut-off frequency: [50Hz], [60Hz], [80Hz], [100Hz], [120Hz].
LPF SLOP (low pass filter slope)
Selects the LPF slope: [1], [2], [3].

HPF (high pass filter)
HPF FREQ (high pass filter frequency)
Selects the front/rear speaker cut-off frequency: [OFF], [50Hz], [60Hz], [80Hz], [100Hz], [120Hz].
HPF SLOP (high pass filter slope)
Selects the HPF slope (effective only when [HPF FREQ] is set to other than [OFF]): [1], [2], [3].

AUX VOL (AUX volume level)
Adjusts the volume level for each connected auxiliary device: [+18 dB] - [0 dB] - [-8 dB]. This setting negates the need to adjust the volume level between sources.

BTA VOL (BLUETOOTH audio volume level)
Adjusts the volume level for each connected BLUETOOTH device: [+6 dB] - [0 dB] - [-6 dB]. This setting negates the need to adjust the volume level between sources.

* Does not appear when [SET F/R POS] is set to [OFF].

DISPLAY Setup

DEMO (demonstration)
Activates the demonstration: [ON], [OFF].

BLK OUT (black out)
Turns off the illumination automatically for any source (e.g., during radio reception/CD playback, etc.) if no operation is performed for 5 seconds: [ON], [OFF].
To turn the light back on, press any button on the unit or the remote commander.

DIMMER
Changes the display brightness.
AT (auto)
Dims the display automatically when you turn lights on. (Available only when the illumination control lead is connected.)
ON
Dims the display.
OFF
Deactivates the dimmer.

COLOR (preset color - dynamic color illuminator)
Sets a preset color for the display and buttons on the main unit.
Selects from 12 preset colors, 1 customized color and 5 preset patterns.

CUSTOM-C (custom color)
Registers a customized color for the display and buttons.
BASE
Selects a preset color as a basis for further customizing: [RGB RED], [RGB GRN], [RGB BLUE].
Adjustable color range: [0] - [32] ([0] cannot be set for all color ranges).
DAYNIGHT
Sets a different color for DAY/NIGHT mode according to the dimmer setting.
- [DAY]: [DIMMER] sets to [OFF] or [AUTO] (turn off the head light).
- [NIGHT]: [DIMMER] sets to [ON] or [AUTO] (turn on the head light).

SND SYNC (sound synchronization)
Selects the color with sound synchronization: [ON], [OFF].

WHT MENU (white menu)

You can display the menu more clearly (white) without concern for color setting: [ON], [OFF].

START-WHT (start white)

When SRC is pressed, the display and buttons on the main unit turn white once, then change to the customized color: [ON], [OFF].

AUTO SCR (auto scroll)

Scrolls long items automatically: [ON], [OFF].

BT (BLUETOOTH) Setup

This setup menu can be also opened by pressing CALL.

PAIRING (page 7)

PHONEBOOK (page 12)

REDIAL (page 13)

RECENT CALL (page 12)

VOICE DIAL (page 13)

DIAL NUMBER (page 13)

RINGTONE

Selects whether this unit or the connected cellular phone outputs the ringtone: [1] (this unit), [2] (cellular phone).

AUTO ANS (auto answer)

Sets this unit to answer an incoming call automatically: [OFF], [1] (about 3 seconds), [2] (about 10 seconds).

AUTO PAIRING

Start BLUETOOTH pairing automatically when iOS device version 5.0 or later is connected via USB: [ON], [OFF].

BT SIGNL (BLUETOOTH signal) (page 7)

Activates the BLUETOOTH function: [ON], [OFF].

BT INIT (BLUETOOTH initialize)

Initializes all the BLUETOOTH related settings (pairing information, preset number, device information, etc.).

When disposing the unit, initialize all the settings.

APP REM (App Remote) Setup

Establish and terminate App Remote function (connection).

18GB

Additional Information

Precautions

- Cool off the unit beforehand if your car has been parked in direct sunlight.
- Do not leave the front panel or audio devices brought in inside the car, or it may cause malfunction due to high temperature in direct sunlight.
- Power antenna (aerial) extends automatically.

Moisture condensation

Should moisture condensation occur inside the unit, remove the disc and wait for about an hour for it to dry out; otherwise the unit will not operate properly.

To maintain high sound quality

Do not splash liquid onto the unit or discs.

Notes on discs

- Do not expose discs to direct sunlight or heat sources such as hot air ducts, nor leave it in a car parked in direct sunlight.
- Before playing, wipe the discs with a cleaning cloth from the center out. Do not use solvents such as benzine, thinner, commercially available cleaners.
- This unit is designed to play back discs that conform to the Compact Disc (CD) standard. DualDiscs and some of the music discs encoded with copyright protection technologies do not conform to the Compact Disc (CD) standard, therefore, these discs may not be playable by this unit.
- Discs that this unit CANNOT play
 - Discs with labels, stickers, or sticky tape or paper attached. Doing so may cause a malfunction, or may ruin the disc.
 - Discs with non-standard shapes (e.g., heart, square, star). Attempting to do so may damage the unit.
 - 8 cm (3 1/4 in) discs.



Notes on CD-R/CD-RW discs

- The maximum number of: (CD-R/CD-RW only)
 - folders (albums): 150 (including root folder)
 - files (tracks) and folders: 300 (may less than 300 if folder/file names contain many characters)
 - displayable characters for a folder/file name: 32 (Joliet)/64 (Romeo)

- If the multi-session disc begins with a CD-DA session, it is recognized as a CD-DA disc, and other sessions are not played back.
- Discs that this unit CANNOT play
 - CD-R/CD-RW of poor recording quality.
 - CD-R/CD-RW recorded with an incompatible recording device.
 - CD-R/CD-RW which is finalized incorrectly.
 - CD-R/CD-RW other than those recorded in music CD format or MP3 format conforming to ISO9660 Level 1/Level 2, Joliet/Romeo or multi-session.

- “Made for iPod” and “Made for iPhone” mean that an electronic accessory has been designed to connect specifically to iPod or iPhone, respectively, and has been certified by the developer to meet Apple performance standards. Apple is not responsible for the operation of this device or its compliance with safety and regulatory standards. Please note that the use of this accessory with iPod or iPhone may affect wireless performance.

Playback order of MP3/WMA files

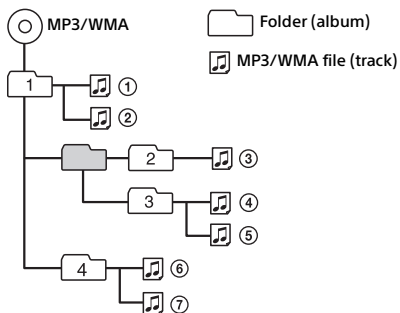

About iPod

- You can connect to the following iPod models. Update your iPod devices to the latest software before use.

Compatible iPhone/iPod models

Compatible Model	USB
iPhone 5	○
iPhone 4S	○
iPhone 4	○
iPhone 3GS	○
iPhone 3G	○
iPod touch (5th generation)	○
iPod touch (4th generation)	○
iPod touch (3rd generation)	○
iPod touch (2nd generation)	○
iPod classic	○
iPod nano (7th generation)	○
iPod nano (6th generation)	○
iPod nano (5th generation)	○
iPod nano (4th generation)	○
iPod nano (3rd generation)	○

About BLUETOOTH function

What is BLUETOOTH technology?

- BLUETOOTH wireless technology is a short-range wireless technology that enables wireless data communication between digital devices, such as a cellular phone and a headset. BLUETOOTH wireless technology operates within a range of about 10 m (33 ft). Connecting two devices is common, but some devices can be connected to multiple devices at the same time.
- You do not need to use a cable for connection since BLUETOOTH technology is a wireless technology, neither is it necessary for the devices to face one another, such is the case with infrared technology. For example, you can use such a device in a bag or pocket.
- BLUETOOTH technology is an international standard supported by millions of companies all over the world, and employed by various companies worldwide.

On BLUETOOTH communication

- BLUETOOTH wireless technology operates within a range of about 10 m (33 ft). Maximum communication range may vary depending on obstacles (person, metal, wall, etc.) or electromagnetic environment.
- The following conditions may affect the sensitivity of BLUETOOTH communication.
 - There is an obstacle such as a person, metal, or wall between this unit and BLUETOOTH device.
 - A device using 2.4 GHz frequency, such as a wireless LAN device, cordless telephone, or microwave oven, is in use near this unit.
- Because BLUETOOTH devices and wireless LAN (IEEE802.11b/g) use the same frequency, microwave interference may occur and result in communication speed deterioration, noise, or invalid connection if this unit is used near a wireless LAN device. In such as case, perform the following.
 - Use this unit at least 10 m (33 ft) away from the wireless LAN device.
 - If this unit is used within 10 m (33 ft) of a wireless LAN device, turn off the wireless LAN device.
 - Install this unit and BLUETOOTH device as near to each other as possible.

- Microwaves emitting from a BLUETOOTH device may affect the operation of electronic medical devices. Turn off this unit and other BLUETOOTH devices in the following locations, as it may cause an accident.
 - where inflammable gas is present, in a hospital, train, airplane, or petrol station
 - near automatic doors or a fire alarm
- This unit supports security capabilities that comply with the BLUETOOTH standard to provide a secure connection when the BLUETOOTH wireless technology is used, but security may not be enough depending on the setting. Be careful when communicating using BLUETOOTH wireless technology.
- We do not take any responsibility for the leakage of information during BLUETOOTH communication.
- Connection with all BLUETOOTH devices cannot be guaranteed.
 - A device featuring BLUETOOTH function is required to conform to the BLUETOOTH standard specified by BLUETOOTH SIG, and be authenticated.
 - Even if the connected device conforms to the above mentioned BLUETOOTH standard, some devices may not be connected or work correctly, depending on the features or specifications of the device.
 - While talking on the phone hands free, noise may occur, depending on the device or communication environment.
- Depending on the device to be connected, it may require some time to start communication.

Others

- Using the BLUETOOTH device may not function on cellular phones, depending on radio wave conditions and location where the equipment is being used.
- If you experience discomfort after using the BLUETOOTH device, stop using the BLUETOOTH device immediately. Should any problem persist, consult your nearest Sony dealer.

If you have any questions or problems concerning your unit that are not covered in this manual, consult your nearest Sony dealer.

Maintenance

Replacing the lithium battery of the remote commander

When the battery becomes weak, the range of the remote commander becomes shorter. Replace the battery with a new CR2025 lithium battery. Use of any other battery may present a risk of fire or explosion.

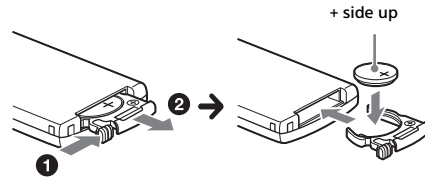

Notes on the lithium battery

- Keep the lithium battery out of the reach of children. Should the battery be swallowed, immediately consult a doctor.
- Wipe the battery with a dry cloth to assure a good contact.
- Be sure to observe the correct polarity when installing the battery.
- Do not hold the battery with metallic tweezers, otherwise a short-circuit may occur.

WARNING

Battery may explode if mistreated.
Do not recharge, disassemble, or dispose of in fire.

Cleaning the connectors

The unit may not function properly if the connectors between the unit and the front panel are not clean. In order to prevent this, detach the front panel (page 6) and clean the connectors with a cotton swab. Do not apply too much force. Otherwise, the connectors may be damaged.

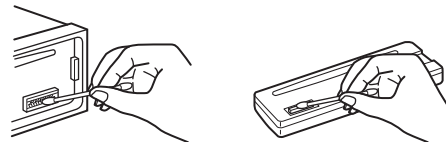

Notes

- For safety, turn off the ignition before cleaning the connectors, and remove the key from the ignition switch.
- Never touch the connectors directly with your fingers or with any metal device.

Specifications

Tuner section

FM

Tuning range:

- 87.5 – 108.0 MHz (at 50 kHz step)
- 87.5 – 108.0 MHz (at 100 kHz step)
- 87.5 – 107.9 MHz (at 200 kHz step)

FM tuning step:

- 50 kHz/100 kHz/200 kHz switchable

Antenna (aerial) terminal:

- External antenna (aerial) connector

Intermediate frequency: 25 kHz

Usable sensitivity: 8 dBf

Selectivity: 75 dB at 400 kHz

Signal-to-noise ratio: 80 dB (stereo)

Separation: 50 dB at 1 kHz

Frequency response: 20 – 15,000 Hz

AM

Tuning range:

- 531 – 1,602 kHz (at 9 kHz step)
- 530 – 1,710 kHz (at 10 kHz step)

AM tuning step:

- 9 kHz/10 kHz switchable

Antenna (aerial) terminal:

- External antenna (aerial) connector

Intermediate frequency:

- 9,124.5 kHz or 9,115.5 kHz/4.5 kHz (at 9 kHz step)
- 9,115 kHz or 9,125 kHz/5 kHz (at 10 kHz step)

Sensitivity: 26 μ V

CD Player section

Signal-to-noise ratio: 120 dB

Frequency response: 10 – 20,000 Hz

Wow and flutter: Below measurable limit

Corresponding codec: MP3 (.mp3) and WMA (.wma)

USB Player section

Interface: USB (High-speed)

Maximum current:

- MEX-N5070BT/MEX-N5050BT: 1 A
- MEX-N6050BT: 1 A (front), 2.1 A (rear)

The maximum number of recognizable tracks:
10,000

Corresponding codec:

- MP3 (.mp3), WMA (.wma) and WAV (.wav)

Wireless Communication

Communication System:

- BLUETOOTH Standard version 3.1

Output:

- BLUETOOTH Standard Power Class 2
(Max. +4 dBm)

Maximum communication range:

- Line of sight approx. 10 m (33 ft)*1

Frequency band:

- 2.4 GHz band (2.4000 – 2.4835 GHz)

Modulation method: FHSS

Compatible BLUETOOTH Profiles*2:

- A2DP (Advanced Audio Distribution Profile) 1.3
- AVRCP (Audio Video Remote Control Profile) 1.5
- HFP (Handsfree Profile) 1.6
- PBAP (Phone Book Access Profile)
- SPP (Serial Port Profile)
- MAP (Message Access Profile)
- HID (Human Interface Device Profile)

*1 The actual range will vary depending on factors such as obstacles between devices, magnetic fields around a microwave oven, static electricity, reception sensitivity, antenna (aerial)'s performance, operating system, software application, etc.

*2 BLUETOOTH standard profiles indicate the purpose of BLUETOOTH communication between devices.

Power amplifier section

Output: Speaker outputs

Speaker impedance: 4 – 8 ohms

Maximum power output: 55 W \times 4 (at 4 ohms)

General

Outputs:

- Audio outputs terminal (front, rear, sub)
- Power antenna (aerial)/Power amplifier control terminal (REM OUT)

Inputs:

- Remote controller input terminal
- Antenna (aerial) input terminal
- MIC input terminal
- AUX input jack (stereo mini jack)
- USB port:

MEX-N5070BT/MEX-N5050BT: front

MEX-N6050BT: front, rear

Power requirements: 12 V DC car battery (negative ground (earth))

Dimensions:

- Approx. 178 mm \times 50 mm \times 177 mm
(7 1/8 in \times 2 in \times 7 in) (w/h/d)

Mounting dimensions:

- Approx. 182 mm \times 53 mm \times 160 mm
(7 1/4 in \times 2 1/8 in \times 6 5/16 in) (w/h/d)

Mass: Approx. 1.2 kg (2 lb 11 oz)

Package contents:

- Main unit (1)
- Remote commander (1): RM-X231
- Microphone (1)
- Parts for installation and connections (1 set)

Your dealer may not handle some of the above listed accessories. Please ask the dealer for detailed information.

Design and specifications are subject to change without notice.

Copyrights

The Bluetooth® word mark and logos are registered trademarks owned by Bluetooth SIG, Inc. and any use of such marks by Sony Corporation is under license. Other trademarks and trade names are those of their respective owners.

The N-Mark is a trademark or registered trademark of NFC Forum, Inc. in the United States and in other countries.

Windows Media is either a registered trademark or trademark of Microsoft Corporation in the United States and/or other countries.

This product is protected by certain intellectual property rights of Microsoft Corporation. Use or distribution of such technology outside of this product is prohibited without a license from Microsoft or an authorized Microsoft subsidiary.

iPhone, iPod, iPod classic, iPod nano, and iPod touch are trademarks of Apple Inc., registered in the U.S. and other countries. App Store is a service mark of Apple Inc.

MPEG Layer-3 audio coding technology and patents licensed from Fraunhofer IIS and Thomson.

Google, Google Play and Android are trademarks of Google Inc.

Troubleshooting

The following checklist will help you remedy problems you may encounter with your unit. Before going through the checklist below, check the connection and operating procedures. For details on using the fuse and removing the unit from the dashboard, refer to the installation/connections manual supplied with this unit. If the problem is not solved, visit the support site on the back cover.

General

No power is being supplied to the unit.

- If the unit is turned off and the display disappears, the unit cannot be operated with the remote commander.
 - Turn on the unit.

No sound.

- The position of the fader control [FADER] is not set for a 2-speaker system.

No beep sound.

- An optional power amplifier is connected and you are not using the built-in amplifier.

The contents of the memory have been erased.

- The power supply lead or battery has been disconnected or not connected properly.

Stored stations and correct time are erased.

The fuse has blown.

Makes a noise when the position of the ignition is switched.

- The leads are not matched correctly with the car's accessory power connector.

During playback or reception, the demonstration mode starts.

- If no operation is performed for 5 minutes with [DEMO-ON] set, the demonstration mode starts.
 - Set [DEMO-OFF] (page 17).

The display disappears from/does not appear in the display window.

- The dimmer is set to [DIM-ON] (page 17).
- The display disappears if you press and hold OFF.
 - Press OFF on the unit until the display appears.
- The connectors are dirty (page 20).

The display disappears while the unit is operating.

- The Black Out function is set to on (page 17).

The operation buttons do not function.

The disc will not eject.

- Press PTY and  (back)/MODE for more than 2 seconds to reset the unit.
 - The contents stored in memory are erased.

For your safety, do not reset the unit while you are driving.

Radio reception

Stations cannot be received.

The sound is hampered by noises.

- The connection is not correct.
 - If your car has built-in radio antenna (aerial) in the rear/side glass, connect an REM OUT lead (blue/white striped) or accessory power supply lead (red) to the power supply lead of a car's antenna (aerial) booster.
 - Check the connection of the car antenna (aerial).
 - If the auto antenna (aerial) will not extend, check the connection of the power antenna (aerial) control lead.
- The tuning step setting has been erased.
 - Set the tuning step again (page 6).

Preset tuning is not possible.

- The broadcast signal is too weak.

RDS

PTY displays [- - - - -].

- The current station is not an RDS station.
- RDS data has not been received.
- The station does not specify the program type.

CD playback

The disc does not play back.

- Defective or dirty disc.
- The CD-R/CD-RW is not for audio use (page 18).

MP3/WMA files cannot be played back.

- The disc is incompatible with the MP3/WMA format and version. For details on playable discs and formats, visit the support site.

MP3/WMA files take longer to play back than others.

- The following discs take a longer time to start playback.
 - A disc recorded with a complicated tree structure.
 - A disc recorded in Multi Session.
 - A disc to which data can be added.

The sound skips.

- Defective or dirty disc.

USB playback

You cannot play back items via a USB hub.

- This unit cannot recognize USB devices via a USB hub.

A USB device takes longer to play back.

- The USB device contains files with a complicated tree structure.

The sound is intermittent.

- The sound may be intermittent at a high-bit-rate of more than 320 kbps.

Application name is mismatched with the actual application in App Remote.

- Launch the application again from the "App Remote" application.

NFC function

One touch connection (NFC) is not possible.

- If the smartphone does not respond to the touching.
 - Check that the NFC function of the smartphone is turned on.
 - Move the N-Mark part of the smartphone closer to the N-Mark part on this unit.
 - If the smartphone is in a case, remove it.
- NFC receiving sensitivity depends on the device. If One touch connection with the smartphone fails several times, make BLUETOOTH connection manually.

BLUETOOTH function

The connecting device cannot detect this unit.

- Before the pairing is made, set this unit to pairing standby mode.
- While connected to a BLUETOOTH device, this unit cannot be detected from another device.
 - Disconnect the current connection and search for this unit from another device.
- When the device pairing is made, set the BLUETOOTH signal output to on (page 7).

Connection is not possible.

- The connection is controlled from one side (this unit or BLUETOOTH device), but not both.
 - Connect to this unit from a BLUETOOTH device or vice versa.

The name of the detected device does not appear.

- Depending on the status of the other device, it may not be possible to obtain the name.

No ringtone.

- Adjust the volume by rotating the control dial while receiving a call.
- Depending on the connecting device, the ringtone may not be sent properly.
 - Set [RINGTONE] to [1] (page 18).
- The front speakers are not connected to the unit.
 - Connect the front speakers to the unit. The ringtone is output only from the front speakers.

The talker's voice cannot be heard.

- The front speakers are not connected to the unit.
 - Connect the front speakers to the unit. The talker's voice is output only from the front speakers.

A call partner says that the volume is too low or high.

- Adjust the volume accordingly using mic gain adjustment (page 13).

Echo or noise occurs in phone call conversations.

- Lower the volume.
- Set EC/NC Mode to [EC/NC-1] or [EC/NC-2] (page 13).
- If the ambient noise other than the phone call sound is loud, try reducing this noise.
E.g.: If a window is open and road noise, etc., is loud, shut the window. If an air conditioner is loud, lower the air conditioner.

The phone is not connected.

- When BLUETOOTH audio is played, the phone is not connected even if you press CALL.
 - Connect from the phone.

The phone sound quality is poor.

- Phone sound quality depends on reception conditions of cellular phone.
 - Move your car to a place where you can enhance the cellular phone's signal if the reception is poor.

The volume of the connected audio device is low (high).

- Volume level will differ depending on the audio device.
 - Adjust the volume of the connected audio device or this unit.

The sound skips during playback of a BLUETOOTH audio device.

- Reduce the distance between the unit and the BLUETOOTH audio device.
- If the BLUETOOTH audio device is stored in a case which interrupts the signal, remove the audio device from the case during use.
- Several BLUETOOTH devices or other devices which emit radio waves are in use nearby.
 - Turn off the other devices.
 - Increase the distance from the other devices.
- The playback sound stops momentarily when the connection between this unit and the cellular phone is being made. This is not a malfunction.

The connected BLUETOOTH audio device cannot be controlled.

- Check that the connected BLUETOOTH audio device supports AVRCP.

Some functions do not work.

- Check if the connecting device supports the functions in question.

A call is answered unintentionally.

- The connecting phone is set to answer a call automatically.

Pairing failed due to time out.

- Depending on the connecting device, the time limit for pairing may be short.
 - Try completing the pairing within the time.

BLUETOOTH function cannot operate.

- Turn off the unit by pressing OFF for more than 2 seconds, then turn the unit on again.

No sound is output from the car speakers during handsfree call.

- If the sound is output from the cellular phone, set the cellular phone to output the sound from the car speakers.

Application name is mismatched with the actual application in App Remote.

- Launch the application again from the "App Remote" application.

While running the "App Remote" application via BLUETOOTH, the display automatically switches to [BT AUDIO].

- The "App Remote" application or BLUETOOTH function has failed.
 - Run the application again.

Error displays/Messages

ERROR

- The disc is dirty or inserted upside down.
 - Clean or insert the disc correctly.
- A blank disc has been inserted.
- The disc cannot play due to a problem.
 - Insert another disc.
- USB device was not automatically recognized.
 - Connect it again.
- Press **▲** to remove the disc.

HUB NO SUPRT (hubs not supported)

- USB hub is not supported on this unit.

IPD STOP (iPod stop)

- When repeat play is not set, playback of the last track in album finished.
The music application in the iPod/iPhone is terminated.
 - Press PAUSE to start playback again.

NO DEV (no device)

- [USB] is selected as source without a USB device connected. A USB device or a USB cable has been disconnected during playback.

- Be sure to connect a USB device and USB cable.

NO MUSIC

- The disc or USB device does not contain a music file.
 - Insert a music CD.
 - Connect a USB device with a music file in it.

OVERLOAD

- USB device is overloaded.
 - Disconnect the USB device, then change the source by pressing SRC.
 - The USB device has a fault, or an unsupported device is connected.

PUSH EJT (push eject)

- The disc cannot be ejected.
 - Press ▲ (eject).

READ

- The unit is reading all track and album information on the disc.
 - Wait until reading is complete and playback starts automatically. Depending on the disc structure, it may take more than a minute.

USB NO SUPRT (USB not supported)

- The connected USB device is not supported.
 - For details on the compatibility of your USB device, visit the support site.

[L L L L] or **[7 7 7 7]**

- During reverse or fast-forward, you have reached the beginning or the end of the disc and you cannot go any further.

[_]

- The character cannot be displayed.

For BLUETOOTH function:

BT BUSY (BLUETOOTH busy)

- The phonebook and the call history of the cellular phone are not accessible from this unit.
 - Wait for a while, and then try again.

ERROR

- BT Initialize failed.
- Phonebook access failed.
- Phonebook content was changed while accessing the cellular phone.
 - Access the phonebook in the cellular phone again.

MEM FAILURE (memory failure)

- This unit failed to store the contact in the preset dial.
 - Make sure that the number you intend to store is correct (page 13).

MEMORY BUSY

- This unit is storing data.
 - Wait until storing has finished.

NO DEV (no device)

- BLUETOOTH audio source is selected without a BLUETOOTH audio device connected. A BLUETOOTH audio device has been disconnected during a call.
 - Be sure to connect a BLUETOOTH audio device.
- BLUETOOTH phone source is selected without a cellular phone connected. A cellular phone has been disconnected during a call.
 - Be sure to connect a cellular phone.

P EMPTY (preset number empty)

- The preset dial is empty.

UNKNOWN

- Name or phone number cannot be displayed when browsing phonebook or call history.

WITHHELD

- Phone number is hidden by caller.

For App Remote operation:

APP ----- (application)

- Connection with the application is not made.
 - Establish iPhone connection again.

APP DISCNCT (application disconnected)

- App Remote connection is not made.
 - Establish the App Remote connection (page 14).

APP MENU (application menu)

- Button operation cannot be performed while a menu on iPhone/Android phone is open.
 - Exit the menu on iPhone/Android phone.

APP NO DEV (application no device)

- The device with the application installed is not connected.
 - Connect the device, then establish iPhone connection.

APP SOUND (application sound)

- Button operation cannot be performed while a sound menu on iPhone/Android phone is open.
 - Exit the sound menu on iPhone/Android phone.

OPEN APP (open application)

- The “App Remote” application is not running.
 - Launch the iPhone’s application.

If these solutions do not help improve the situation, consult your nearest Sony dealer.

If you take the unit to be repaired because of CD playback trouble, bring the disc that was used at the time the problem began.

25GB

Asegúrese de instalar esta unidad en el tablero del automóvil por razones de seguridad. Para realizar la instalación y las conexiones, consulte el manual de instalación y conexiones suministrado.

Propiedades del diodo láser

- Duración de la emisión: continua
 - Potencia del láser: menos de 53,3 μ W
- (esta potencia es la medición del valor a una distancia de 200 mm de la superficie de la lente del objetivo en el Bloque óptico con una abertura de 7 mm)

La placa de características que indica el voltaje de funcionamiento, etc., está situada en la parte inferior del chasis.

Nota sobre la pila de litio

No exponga la pila a fuentes de calor excesivo como luz solar directa, fuego o similar.

Advertencia: si el encendido del automóvil no dispone de una posición ACC

Asegúrese de ajustar la función AUTO OFF (página 17). La unidad se apagará completa y automáticamente en el tiempo establecido después de apagarla, lo cual evita que se agote la batería. Si no ajusta la función AUTO OFF, mantenga presionado OFF hasta que se apague la pantalla cada vez que apague el motor.

Notas sobre la función BLUETOOTH

Precaución

SONY NO SERÁ RESPONSABLE DE NINGÚN DAÑO INCIDENTAL, INDIRECTO O DERIVADO NI DE OTROS DAÑOS QUE INCLUYEN, ENTRE OTROS, PÉRDIDA DE GANANCIAS, PÉRDIDA DE INGRESOS, PÉRDIDA DE DATOS, PÉRDIDA DE LA UTILIDAD DEL PRODUCTO O DE CUALQUIER EQUIPO RELACIONADO, TIEMPO DE INACTIVIDAD Y TIEMPO DEL COMPRADOR RELACIONADO CON LA UTILIZACIÓN DE ESTE PRODUCTO, SU HARDWARE Y SU SOFTWARE, O QUE RESULTE DE DICHA UTILIZACIÓN.

AVISO IMPORTANTE

Utilización segura y eficaz

Los cambios o las modificaciones que se realicen en esta unidad sin la aprobación de Sony pueden anular la autorización del usuario para utilizar el equipo.

Revise las excepciones, debido a requisitos nacionales o limitaciones, en cuanto a la utilización de los equipos BLUETOOTH antes de utilizar el producto.

Manejo

Consulte las leyes y las normas acerca de la utilización de teléfonos celulares y equipos de manos libres en las áreas en las que maneja. Preste siempre atención a la carretera y estacione el automóvil antes de realizar o contestar una llamada si las condiciones lo requieren.

Conexión a otros dispositivos

Al conectar el equipo a cualquier otro dispositivo, lea el manual de instrucciones correspondiente para obtener las instrucciones de seguridad.

Exposición a radiofrecuencia

Las señales de radiofrecuencia pueden afectar los sistemas electrónicos que no hayan sido instalados o protegidos correctamente en automóviles, como los sistemas electrónicos de inyección de combustible, sistemas electrónicos de frenado antideslizante (antibloqueo), sistemas electrónicos de control de velocidad o sistemas de airbag. Para la instalación o el mantenimiento de este dispositivo, consulte al fabricante de su automóvil o su representante. La instalación o el mantenimiento incorrectos podrían ser peligrosos e invalidar cualquier garantía aplicada a este dispositivo.

Consulte con el fabricante de su automóvil para asegurarse de que el uso del teléfono celular en el automóvil no afectará el sistema electrónico.

Controle regularmente que todos los equipos del dispositivo inalámbrico de su automóvil estén instalados y funcionen correctamente.

Llamadas de emergencia

El dispositivo de manos libres BLUETOOTH para automóviles y el dispositivo electrónico conectados al manos libres funcionan utilizando redes de señales de radio, celulares y terrestres así como también la función programada por el usuario, que no puede garantizar la conexión en todas las condiciones.

Por lo tanto, no dependa únicamente de un dispositivo electrónico para las comunicaciones esenciales (como las emergencias médicas). Recuerde que, para realizar o recibir llamadas, el dispositivo de manos libres y el dispositivo electrónico conectado al manos libres deben operar en una zona de servicio que tenga una intensidad de señal para celulares adecuada.

Es posible que no se puedan realizar llamadas de emergencia en todas las redes de teléfonos celulares o cuando se estén utilizando ciertos servicios de la red y características del teléfono. Verifíquelo con su proveedor de servicio local.

Tabla de contenidos

Guía para las partes y los controles 5

Procedimientos iniciales

Extracción del panel frontal 7
Cambio del paso de sintonización de FM/AM 7
Ajuste del reloj 7
Preparación del dispositivo BLUETOOTH 7
Conexión de un dispositivo iPod/USB 10
Conexión de otro dispositivo de audio
portátil 10

Escuchar la radio

Escuchar la radio 10
Usar el RDS (Sistema de datos de radio) 11

Reproducción

Reproducción de un disco 11
Reproducción de un dispositivo iPod/USB 11
Reproducción de un dispositivo BLUETOOTH 12
Búsqueda y reproducción de pistas 12

Realización de llamadas con manos libres

Rechazo de llamadas 13
Realización de llamadas 13
Tareas disponibles durante la llamada 15

Funciones útiles

App Remote con iPhone/
teléfono con Android 15

Ajustes

Cancelación del modo DEMO 17
Operación básica de ajustes 17
Configuración GENERAL 17
Configuración SOUND 17
EQ10 PRESET 17
EQ10 SETTING 18
POSITION (posición de escucha) 18
RB ENH (Potenciador posterior de sonidos
graves) 18
SW DIREC (Conexión directa al altavoz
potenciador de graves) 18

Configuración DISPLAY 19
COLOR (color predefinido, iluminador de
color dinámico) 19
CUSTOM-C (Color personalizado) 19
SND SYNC (Sincronización de sonidos) 19
WHT MENU (Menú Blanco) 19
START-WHT (Arranque Blanco) 19
Configuración BT (BLUETOOTH) 20
BT INIT (Inicialización de la tecnología
BLUETOOTH) 20
Configuración APP REM (App Remote) 20

Información complementaria

Precauciones 20
Mantenimiento 23
Especificaciones 23
Solución de problemas 25

Guía para las partes y los controles

Unidad principal

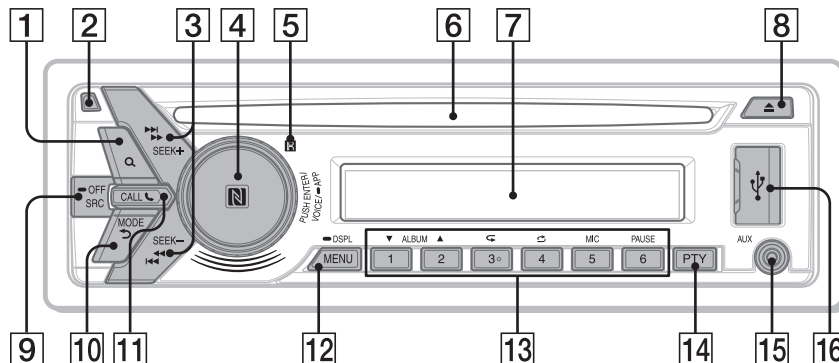

El botón con el número 3/↺ (repetir) tiene un punto sensible al tacto.

- 1 Q (navegar) (página 13)**
Para entrar al modo de navegación durante la reproducción.
- 2 Botón de liberación del panel frontal**
- 3 SEEK +/-**
Para sintonizar emisoras de radio en forma automática. Manténgalo presionado para sintonizarlas en forma manual.
◀◀/▶▶ (anterior/siguiente)
◀◀/▶▶ (retroceso rápido/avance rápido)
- 4 Selector de control**
Gírelo para ajustar el volumen.
ENTER
Ingresar el elemento seleccionado.
Presione SRC, gire y luego presione para cambiar la fuente.
VOICE (página 14)
Activar el marcado por voz.
Cuando la función App Remote está encendida, el reconocimiento de voz está activado (solo para teléfonos Android™).
-APP
Presione durante 2 segundos para establecer la función App Remote (conexión).
Marca N
Toque el selector del control con un teléfono Android para establecer conexión BLUETOOTH.
- 5 Receptor del control remoto**
- 6 Ranura del disco**
- 7 Visualizador**
- 8 ▲ (expulsar disco)**
- 9 SRC (fuente)**
Para encender la unidad.
Para cambiar la fuente.
-OFF
Manténgalo presionado durante 1 segundo para apagar la unidad.
Manténgalo presionado durante más de 2 segundos para apagar la unidad y la pantalla. Si la unidad está apagada y la pantalla desaparece, no se puede operar con el control remoto.
- 10 ↶ (volver)**
Para volver a la pantalla anterior.
MODE (página 10, 12, 15)
- 11 CALL ☎**
Acceda al menú de llamada. Recibe/finaliza una llamada.
Presione y sostenga más de dos segundos para cambiar la señal de BLUETOOTH.
- 12 MENU**
Para abrir el menú de configuración.
-DSPL (pantalla)
Presione y aguarde, luego presione para cambiar los elementos de la pantalla.

13 Botones numéricos (de 1 a 6)

Para recibir las emisoras almacenadas. Manténgalo presionado para almacenarlas en forma manual.

Llame a un número almacenado. Manténgalo apretado para guardar un número telefónico.

ALBUM ▼/▲

Para saltarse un álbum en el dispositivo de audio. Manténgalo apretado para saltar álbumes en forma continua.

↺ (repetir)

↻ (reproducción aleatoria)

MIC (página 15)

PAUSE

14 PTY (Tipos de programa)

Para seleccionar los PTY en RDS.

15 Toma de entrada AUX

16 Puerto USB

Retire la película de aislamiento antes del uso.

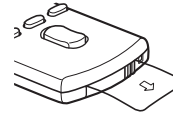

17 ◀ (◀◀)/▶ (▶▶)

18 VOL (volumen) +/-

19 SOUND

Abra el menú SOUND directamente.

-MENU

Manténgalo presionado para abrir el menú de configuración.

20 ↑ (+)/↓ (-)

21 DSPL (pantalla)/-SCRL(desplazamiento)

Para moverse entre los elementos de pantalla. Manténgalo apretado para desplazarse a un elemento de pantalla.

Control remoto RM-X231

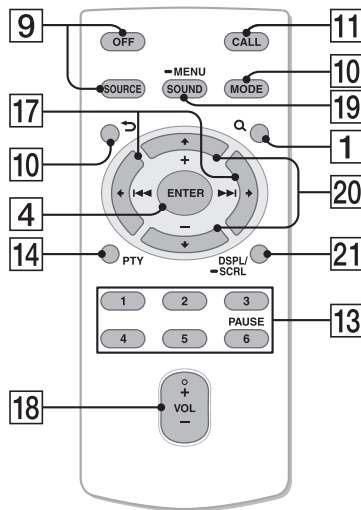

El botón VOL (volumen) + tiene un punto sensible al tacto.

Procedimientos iniciales

Extracción del panel frontal

Es posible extraer el panel frontal de la unidad para evitar que la roben.

- 1 Mantenga presionado OFF ①.
La unidad se apagará.
- 2 Presione el botón de liberación del panel frontal ② y, a continuación, extraiga el panel tirando de él hacia usted.

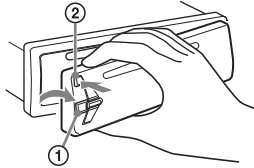

Alarma de precaución

Si gira el interruptor de la llave de encendido hasta la posición OFF sin haber extraído el panel frontal, la alarma de precaución sonará durante unos segundos. La alarma sonará solamente si se utiliza el amplificador incorporado.

Números de serie

Asegúrese de que los números de serie al final de la unidad coincidan correctamente con los de la parte posterior del panel frontal. De lo contrario, no se podrá emparejar, conectarse o desconectarse a BLUETOOTH por NFC.

Colocación del panel frontal

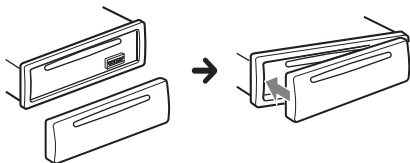

Cambio del paso de sintonización de FM/AM

Configure el intervalo de sintonización de FM/AM de su país. La configuración aparece cuando se apaga la unidad.

- 1 Presione MENU, gire el selector de control para seleccionar [GENERAL] y, a continuación, presiónelo.
- 2 Gire el selector de control para seleccionar [TUNER-STP] y, a continuación, presiónelo.
- 3 Gire el selector de control para seleccionar entre [50K/9K], [100K/10K] o [200K/10K] y, a continuación, presiónelo.

Ajuste del reloj

- 1 Presione MENU, gire el selector de control para seleccionar [GENERAL] y, a continuación, presiónelo.
- 2 Gire el selector de control para seleccionar [CLOCK-ADJ] y, a continuación, presiónelo.
La indicación de la hora parpadea.
- 3 Gire el selector de control para ajustar la hora y los minutos.
Para mover la indicación digital, presione SEEK +/-.
- 4 Una vez ajustados los minutos, presione MENU.
El ajuste se completa y el reloj se pone en funcionamiento.

Presione DSPL para mostrar el reloj.

Preparación del dispositivo BLUETOOTH

Si conecta un dispositivo BLUETOOTH adecuado, puede escuchar música o realizar llamadas con manos libres. Para obtener más información acerca de la conexión, consulte las instrucciones de funcionamiento que se suministran con el dispositivo.

Antes de conectar el dispositivo, apague el volumen de esta unidad; si no lo hace, puede oírse un sonido fuerte.

Emparejamiento y conexión con otro dispositivo BLUETOOTH

Cuando conecte un dispositivo BLUETOOTH (teléfono celular, dispositivo de audio, etc.) por primera vez es necesario el registro de ambos dispositivos (denominado "emparejamiento"). El emparejamiento permite que la unidad y otros dispositivos se reconozcan entre sí.





- 1 Coloque el dispositivo BLUETOOTH dentro de 1 m de distancia respecto de la unidad.
- 2 Presione CALL, gire el selector de control para seleccionar [PAIRING] y, a continuación, presiónelo.
 parpadea.
La unidad entrará en modo de espera de emparejamiento.
- 3 Realice el emparejamiento en el dispositivo BLUETOOTH para detectar esta unidad.
- 4 Seleccione [Sony Car Audio] que se muestra en la pantalla del dispositivo de BLUETOOTH.
Si [Sony Car Audio] no aparece, repita desde el paso 2.



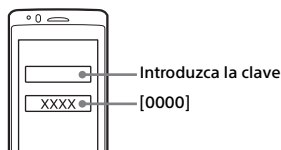

- 5 Si se requiere una clave* en el dispositivo BLUETOOTH, escriba [0000].

* La clave de paso puede denominarse "clave de acceso", "código PIN", "número PIN" o "contraseña" etc. en función del dispositivo.



Cuando se empareja,  queda encendida.

- 6 Seleccione esta unidad en el dispositivo BLUETOOTH para establecer la conexión BLUETOOTH.

 o  se enciende cuando la conexión está establecida.

Nota

Mientras se conecta a un dispositivo BLUETOOTH, esta unidad no puede detectarse desde otro dispositivo. Para habilitar la detección, acceda al modo de emparejamiento y busque esta unidad desde otro dispositivo.



Para cancelar el emparejamiento

Realizar el paso 2 para cancelar el modo de emparejamiento luego de que esta unidad y el dispositivo BLUETOOTH estén emparejados.



Conexión con un dispositivo BLUETOOTH emparejado

Para utilizar un dispositivo emparejado, es necesaria la conexión con esta unidad. Algunos dispositivos emparejados se conectarán automáticamente.



- 1 Presione CALL, gire el selector de control para seleccionar [BT SIGNAL] y, a continuación, presiónelo.
Asegúrese de que  se encienda.
- 2 Active la función BLUETOOTH en el dispositivo BLUETOOTH.
- 3 Inicie el dispositivo BLUETOOTH para conectarlo a esta unidad.
 o  se enciende.

Iconos en la pantalla:

	Se enciende cuando un teléfono celular se conecta a la unidad.
	Se enciende cuando un dispositivo de audio se conecta a la unidad.
	Indica la potencia de la señal del teléfono celular al que se conecta.

Para conectar el dispositivo que se conectó por última vez en esta unidad

Active la función BLUETOOTH en el dispositivo BLUETOOTH.
Presione SRC.
Seleccione [BT PHONE] o [BT AUDIO].
Presione ENTER para conectar con el teléfono celular, o PAUSE para conectar con el dispositivo de audio.

Nota

Mientras transmite audio BLUETOOTH, no puede realizar la conexión de esta unidad al teléfono celular. Realice en cambio la conexión desde el teléfono celular a la unidad.

Sugerencia

Con la señal BLUETOOTH activada: si el encendido se ajusta en la posición ON, la unidad vuelve a conectarse automáticamente al último teléfono celular conectado.

Para instalar el micrófono

Para obtener detalles sobre cómo conectar el micrófono, consulte el manual suministrado de "Instalación/Conexiones".

Conectar con un Smartphone a través de One touch (NFC)

Al tocar el selector del control de la unidad con un smartphone compatible con NFC*, la unidad está emparejada y automáticamente conectada con el smartphone.

* NFC (Transmisión de datos en proximidad) es una tecnología que permite la comunicación inalámbrica de corto rango entre varios dispositivos, como teléfonos móviles y etiquetas de IC. Gracias a la función de NFC, la comunicación de datos se puede alcanzar fácilmente con solo tocar el símbolo o ubicación señalados en dispositivos compatibles con tecnología NFC.

Para un smartphone con Android OS 4.0 o inferior instalado, se requiere descargar la aplicación "NFC Easy Connect" disponibles en Google Play™. Es posible que la aplicación no esté disponible para su descarga en algunos países/regiones.

1 Activación de la función NFC en un smartphone.

Para obtener más información, consulte las instrucciones de funcionamiento suministradas con el smartphone.

2 Toque la parte marca N de la unidad con la parte marca N del smartphone.

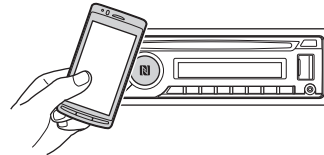

Asegúrese que se encienda en la pantalla de la unidad.

Para desconectar mediante One touch

Toque nuevamente la parte marca N de la unidad con la parte marca N del smartphone.

Notas

- Al realizar la conexión, manipule el smartphone cuidadosamente para evitar raspaduras.
- La conexión One touch no es posible cuando la unidad ya está conectada a otro dispositivo compatible con tecnología NFC. En este caso, desconecte el dispositivo y haga conexión con el smartphone nuevo.

Conexión de un dispositivo iPhone/iPod (emparejamiento automático BLUETOOTH)

Cuando un iPhone/iPod con iOS5 o posterior está conectado al puerto USB, la unidad se empareja y conecta con el iPhone/iPod automáticamente. Para habilitar el emparejamiento automático de BLUETOOTH, asegúrese de que [AUTO PAIRING] en la configuración BT esté marcado como [ON] (página 20).

1 Active la función BLUETOOTH en el iPhone/iPod.

2 Conecte un iPhone/iPod al puerto USB.

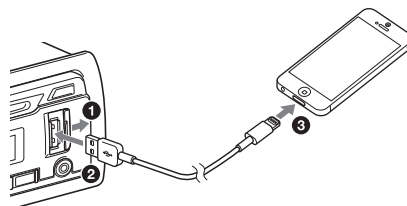

Asegúrese de que se encienda en la pantalla de la unidad.

Nota

El emparejamiento automático de BLUETOOTH no será posible si la unidad ya está conectada a otro equipo BLUETOOTH. En este caso, desconecte el otro equipo y luego vuelva a conectar el iPhone/iPod.

Conexión de un dispositivo iPod/USB

- 1 Baje el volumen de la unidad.
- 2 Conecte el dispositivo iPod/USB a la unidad.
Para conectar un iPod/iPhone, utilice el cable de conexión USB para iPod (no suministrado).

Al conectar un iPhone 5

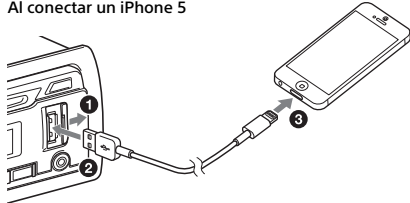

Para MEX-N6050BT, el puerto USB trasero también se encuentra disponible.

Conexión de otro dispositivo de audio portátil

- 1 Apague el dispositivo de audio portátil.
- 2 Baje el volumen de la unidad.
- 3 Conecte el dispositivo de audio portátil a la toma de entrada AUX (minitoma estéreo) en la unidad con un cable de conexión (no suministrado)*.

* Asegúrese de utilizar una clavija recta.

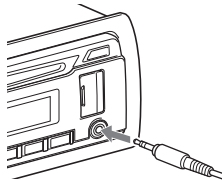

- 4 Presione SRC para seleccionar [AUX].

Coincidencia del nivel de volumen del dispositivo conectado con otras fuentes

Comience la reproducción del dispositivo de audio portátil en un nivel moderado y configure su nivel habitual de volumen en la unidad.

Presione MENU y gire el selector de control. Seleccione [SOUND] → [AUX VOL] (página 19).

Escuchar la radio

Escuchar la radio

Se debe ajustar el paso de sintonización (página 7). Para escuchar una estación de radio, presione SRC para seleccionar [TUNER].

Almacenamiento automático (BTM)

- 1 Presione MODE para cambiar la banda de radio (FM1, FM2, FM3, AM1 o AM2).
- 2 Presione MENU, gire el selector de control para seleccionar [GENERAL] y, a continuación, presiónelo.
- 3 Gire el selector de control para seleccionar [BTM] y, a continuación, presiónelo.

La unidad almacena las emisoras en el orden de frecuencia en los botones numéricos.

Sintonización

- 1 Presione MODE para cambiar la banda de radio (FM1, FM2, FM3, AM1 o AM2).
- 2 Realice la sintonización.

Para realizar la sintonización manual Mantenga presionado SEEK +/- para ubicar la frecuencia aproximada y, a continuación, presiónelo repetidas veces para ajustar la frecuencia deseada con mayor precisión.

Para realizar la sintonización automática Presione SEEK +/-.

La búsqueda se detiene cuando la unidad recibe una emisora. Repita este procedimiento hasta recibir la emisora deseada.

Almacenamiento manual

- 1 Mientras recibe la emisora que desea almacenar, mantenga presionado un botón numérico (de 1 a 6) hasta que aparezca [MEM].

Recepción de las emisoras almacenadas

- 1 Seleccione la banda y, a continuación, presione un botón numérico (de 1 a 6).

Usar el RDS (Sistema de datos de radio)

Selección de tipos de programa (PTY)

Usar PTY para mostrar o buscar el tipo de programa deseado.

- 1 Presione PTY durante la recepción FM.
- 2 Gire el selector de control hasta que aparezca el tipo de programa deseado y, a continuación, presiónelo.
La unidad comienza a buscar una estación que emita el tipo de programa seleccionado.

Tipos de programas

NEWS (Noticias), **AFFAIRS** (Temas de actualidad), **INFO** (Información), **SPORT** (Deportes), **EDUCATE** (Educación), **DRAMA** (Drama), **CULTURE** (Cultura), **SCIENCE** (Ciencia), **VARIED** (Variados), **POP M** (Música pop), **ROCK M** (Música rock), **EASY M** (música de carretera), **LIGHT M** (Clásica ligera), **CLASSICS** (Clásica en serio), **OTHER M** (Otro tipo de música), **WEATHER** (El tiempo), **FINANCE** (Finanzas), **CHILDREN** (Programas infantiles), **SOCIAL A** (Temas de sociedad), **RELIGION** (Religión), **PHONE IN** (Entrada de teléfono), **TRAVEL** (Viajes), **LEISURE** (Ocio), **JAZZ** (Música jazz), **COUNTRY** (Música country), **NATION M** (Música nacional), **OLDIES** (Música de décadas pasadas), **FOLK M** (Música folk), **DOCUMENT** (Documental)

Ajuste de hora del reloj (CT)

Los datos CT de la transmisión RDS ajustan el reloj.

- 1 Ajuste [CT-ON] en la configuración GENERAL (página 17).

Reproducción

Reproducción de un disco

- 1 Inserte el disco (con la etiqueta orientada hacia arriba).

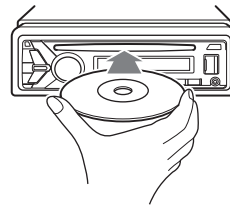

La reproducción se inicia automáticamente.

Reproducción de un dispositivo iPod/USB

En este Manual de instrucciones, "iPod" se utiliza como referencia general para las funciones del iPod en un iPod y un iPhone, a menos que se especifique lo contrario en el texto o en las ilustraciones.

Para obtener más información acerca de la compatibilidad de su iPod, consulte "Acerca de iPod" (página 21) o visite el sitio web de soporte técnico que figura en la cubierta posterior.

Es posible utilizar dispositivos USB de almacenamiento masivo (MSC), como unidades flash USB, reproductores multimedia y teléfonos Android, que cumplan con el estándar USB.

Según el teléfono Android o reproductor multimedia, se requiere que se le ajuste el modo de conexión USB a MSC.

Notas

- Para obtener más información acerca de la compatibilidad del dispositivo USB, visite el sitio web de soporte técnico que figura en la cubierta posterior.
- No es posible reproducir los archivos MP3/WMA/WAV que se indican a continuación.
 - archivos con formato de compresión sin pérdida;
 - archivos protegidos por derechos de autor;
 - archivos DRM (Gestión de derechos digitales);
 - archivos de audio de canales múltiples.

1 Conecte el dispositivo iPod/USB al puerto USB (página 10).

Se inicia la reproducción.

Si ya está conectado un dispositivo, para iniciar la reproducción pulse SRC para seleccionar [USB] ([IPD] aparece en la pantalla cuando se reconoce el iPod).

Para MEX-N6050BT, presione SRC para seleccionar [USB1] para el puerto USB en el frente, [USB2] para el puerto USB en la parte posterior.

2 Ajuste el volumen de esta unidad.

Para detener la reproducción

Mantenga presionado OFF por un segundo.

Para extraer el dispositivo

Detenga la reproducción y extraiga el dispositivo.

Precaución para iPhone

Al conectar un iPhone mediante USB, el volumen de las llamadas telefónicas es controlado por el iPhone, y no por la unidad. Trate de no subir el volumen de la unidad durante una llamada sin darse cuenta, ya que puede producirse un sonido fuerte y repentino al terminar la llamada.

Utilización directa del iPod (Control de pasajero)

Mantenga presionado MODE durante la reproducción para que aparezca [MODE IPOD] y habilitar la operación directamente en el iPod. Tenga en cuenta que solamente es posible ajustar el volumen en la unidad.

Para salir del modo de control de pasajero

Mantenga presionado MODE para que aparezca [MODE AUDIO].

Reproducción de un dispositivo BLUETOOTH

Puede reproducir contenido en un dispositivo conectado que sea compatible con BLUETOOTH A2DP (Perfil de distribución de audio avanzado).



1 Haga una conexión BLUETOOTH con el dispositivo de audio (página 8).

2 Presione SRC para seleccionar [BT AUDIO].

3 Para comenzar la reproducción, utilice las funciones del dispositivo de audio.

4 Ajuste el volumen de esta unidad.

Notas

- En función del dispositivo de audio, es posible que no se muestre en esta unidad cierta información como, por ejemplo, el título, el número de pista y la duración y el estado de la reproducción.
- Incluso si se cambia la fuente en la unidad, la reproducción de la señal del dispositivo de audio no se interrumpe.
- [BT AUDIO] no aparece en la pantalla mientras se ejecuta la aplicación "App Remote" mediante la función BLUETOOTH.

Para hacer coincidir el nivel de volumen del dispositivo BLUETOOTH con otras fuentes

Comience la reproducción del dispositivo de audio portátil BLUETOOTH en un nivel moderado y configure su nivel habitual de volumen en la unidad.

Presione MENU y gire el selector de control. Seleccione [SOUND] → [BTA VOL] (página 19).

Búsqueda y reproducción de pistas

Reproducción repetida y aleatoria

1 Durante la reproducción, presione (repetir), para seleccionar reproducción repetida, o (reproducción aleatoria) para reproducción aleatoria.

2 Presione (repetir) o (repetición aleatoria) varias veces para elegir el modo deseado.

Es posible que la reproducción en el modo de reproducción seleccionado se demore en iniciar.

Los modos de reproducción disponibles varían en función de la fuente de sonido seleccionada.

Búsqueda de una pista por nombre (Quick-BrowZer™)

- 1 Durante la reproducción de equipos de audio de CD, USB o BT*1, presione **Q (navegar)*2** para mostrar la lista de categorías de búsqueda.

Cuando aparece la lista de pistas, presione **↵ (volver)** repetidamente hasta que aparezca la categoría de búsqueda deseada.

*1 Disponible solo para equipos de audio compatibles con AVRCP (Perfil de control remoto de audio y video) 1.4 o posteriores.

*2 Durante la reproducción USB, presione **Q (navegar)** durante más de 2 segundos para volver directamente al inicio de la lista de categorías.

- 2 Gire el selector de control para seleccionar la categoría de búsqueda deseada y, a continuación, presiónelo para confirmarla.

- 3 Repetir el paso 2 para buscar la pista deseada.

Se inicia la reproducción.

Para salir del modo Quick-BrowZer

Presione **Q (navegar)**.

Búsqueda por salteo de elementos (Modo de omisión)

- 1 Presione **Q (navegar)**.

- 2 Presione **SEEK +**.

- 3 Gire el selector de control para seleccionar el elemento.

Se realizan omisiones en pasos del 10 % de la cantidad total de elementos presentes en la lista.

- 4 Presione **ENTER** para volver al modo Quick-BrowZer.

Aparecerá el elemento seleccionado.

- 5 Gire el selector de control para seleccionar el elemento deseado y, a continuación, presiónelo.

Se inicia la reproducción.

Realización de llamadas con manos libres

Para usar un teléfono celular, conéctelo a esta unidad. Para obtener más información, consulte "Preparación del dispositivo BLUETOOTH" (página 7).



Rechazo de llamadas

- 1 Presione **CALL** cuando reciba una llamada con un tono de llamada.

Comienza la llamada telefónica.

Nota

El tono de llamada y la voz del auricular solo salen de los altavoces frontales.

Para rechazar la llamada

Mantenga presionado **OFF** por un segundo.

Para finalizar una llamada

Presione **CALL** nuevamente.

Realización de llamadas

Puede realizar una llamada desde la libreta de direcciones o desde el historial de llamadas cuando un teléfono celular que sea compatible con PBAP (Perfil de acceso a la agenda telefónica) esté conectado.

Realización de llamadas desde la agenda telefónica

- 1 Presione **CALL**, gire el selector de control para seleccionar [**PHONEBOOK**] y, a continuación, presiónelo.

- 2 Gire el selector de control para seleccionar una inicial de la lista de iniciales y, a continuación, presiónelo.

- 3 Gire el selector de control para seleccionar un nombre de la lista de nombres y, a continuación, presiónelo.

- 4 Gire el selector de control para seleccionar un número de la lista de números y, a continuación, presiónelo. Comienza la llamada telefónica.

Realización de llamadas desde el historial de llamadas

- 1 Presione CALL, gire el selector de control para seleccionar [RECENT CALL] y, a continuación, presiónelo. Aparece una lista del historial de llamadas.
- 2 Gire el selector de control para seleccionar un nombre o un número telefónico del historial de llamadas y, a continuación, presiónelo. Comienza la llamada telefónica.

Realización de llamadas mediante la introducción de un número de teléfono

- 1 Presione CALL, gire el selector de control para seleccionar [DIAL NUMBER] y, a continuación, presiónelo.
- 2 Gire el selector de control para ingresar el número de teléfono y finalmente seleccione [] (espacio), luego, presione el botón ENTER*. Comienza la llamada telefónica.

* Para mover la indicación digital, presione SEEK +/-.

Nota
En la pantalla aparecerá [] en lugar de [#].

Realización de llamadas mediante repetición de marcado

- 1 Presione CALL, gire el selector de control para seleccionar [REDIAL] y, a continuación, presiónelo. Comienza la llamada telefónica.

Marcación predefinida de números telefónicos

Es posible almacenar hasta 6 contactos en la marcación preajustada.

- 1 Seleccione un número de teléfono que desee almacenar en la marcación predefinida, de la agenda telefónica, el historial de llamadas o bien ingresando directamente el número. El número de teléfono aparecerá en la pantalla de esta unidad.
- 2 Mantenga presionado un botón de número (de 1 a 6) hasta que aparezca [MEM]. El contacto se almacena en el número preajustado que seleccione.

Realización de llamadas mediante números preajustados

- 1 Presione SRC, gire el selector de control para seleccionar [BT PHONE], y, a continuación, presiónelo.
- 2 Presione un botón numérico (1 a 6) para seleccionar el contacto al que desea llamar.
- 3 Presione ENTER. Comienza la llamada telefónica.

Llamada por etiquetas de voz

Haga una llamada al decir la etiqueta de voz almacenada en un teléfono celular conectado que tenga una función de marcado por voz.

- 1 Presione CALL, gire el selector de control para seleccionar [VOICE DIAL] y, a continuación, presiónelo. Otra posibilidad es presionar ENTER mientras la función App Remote se encuentra apagada.
- 2 Mencione la etiqueta de voz almacenada en el teléfono celular. Se reconocerá su voz y se realizará la llamada.

Para cancelar el marcado por voz
Presione ENTER.

Tareas disponibles durante la llamada

Para configurar previamente el volumen del tono de llamada y del auricular

Puede configurar el volumen del tono de llamada y del auricular.

Ajuste del volumen del tono de llamada:

Gire el selector de control mientras recibe la llamada.

Ajuste del volumen del auricular:

Gire el selector de control durante una llamada.

Para ajustar el volumen para otra persona (Ajuste de ganancia de micrófono)

Presione MIC.

Niveles de volumen ajustables: [MIC-LOW], [MIC-MID], [MIC-HI].

Para reducir el eco y el ruido (Cancelador de ecos/Modo cancelador de ruidos)

Mantenga presionado MIC.

Modo ajustable: [EC/NC-1], [EC/NC-2].

Para transferir una llamada

Para activar o desactivar el dispositivo correcto (esta unidad o el teléfono celular), presione MODE o use el teléfono celular.

Nota

En función del teléfono celular, es posible que la conexión de manos libres se interrumpa al intentar transferir una llamada.

Para revisar el estado de SMS y correo electrónico*

✉ parpadea cuando se recibe un nuevo mensaje SMS o correo electrónico, y permanece iluminado cuando hay mensajes no leídos.

* Solo disponible para teléfonos celulares compatibles con MAP (Perfil de acceso a mensajes).

Funciones útiles

App Remote con iPhone/ teléfono con Android

Se requiere la descarga de la aplicación "App Remote" desde la App Store para el iPhone o desde Google Play para teléfonos Android.

Mediante la aplicación "App Remote", las siguientes

características están disponibles:

- Operar la unidad para iniciar y controlar aplicaciones compatibles en iPhone/teléfono con Android.
- Operar el iPhone/teléfono con Android con señales simples de dedos para controlar la fuente de la unidad.
- Iniciar una aplicación/fuente de audio o buscar la palabra clave en la aplicación al decir una palabra o frase en el micrófono (solo teléfonos Android).
- Leer mensajes de texto entrantes, SMS, correo electrónico, Twitter, Facebook, calendario, etc., y se pueden responder los mensajes de texto, SMS y correo electrónico automáticamente (solo teléfonos Android).
- Ajustar los parámetros del sonido (EQ10, Balance/Fader, posición de escucha) de la unidad a través de teléfonos iPhone/Android.



Notas

- Por su seguridad, cumpla con las regulaciones y leyes de tráfico locales y no utilice la aplicación mientras maneja.
- Las operaciones disponibles varían en función de la aplicación. Para obtener más información sobre las aplicaciones disponibles, visite el sitio web de servicio técnico que se indica en la cubierta posterior.
- App Remote ver. 2.0 mediante USB es compatible con iPhones con iOS 5/iOS 6 instalados.
- App Remote ver. 2.0 mediante BLUETOOTH es compatible con dispositivos con Android que tengan Android 2.2, 2.3, 3.*, 4.0, 4.1 o 4.2 instalados.
- Es posible que la función de reconocimiento de voz no funcione dependiendo de su smartphone. En ese caso, vaya a [Configuración], seleccione [Reconocimiento de voz].
- La lectura de SMS/correo electrónico/notificaciones está disponible para dispositivos Android con motor TTS instalado.
- La aplicación "Smart Connect", proporcionada por Sony Mobile Communications, es necesaria para la notificación de lectura de Twitter/Facebook/calendario, etc.

Establecer la conexión App Remote

- 1 Conecte el iPhone al puerto USB o el teléfono Android con la función BLUETOOTH.
- 2 Inicie la aplicación "App Remote".
- 3 Mantenga presionado APP en la unidad por más de 2 segundos.
Comienza la conexión con su iPhone/teléfono con Android.
Para obtener más detalles acerca del funcionamiento del iPhone/teléfono con Android, consulte la ayuda de la aplicación.

Si aparece el número de dispositivo

Asegúrese de que se muestran los mismos números (por ejemplo, 123456) en esta unidad y el dispositivo móvil, luego presione ENTER en esta unidad y seleccione [Sí] en el dispositivo móvil.

Para finalizar la conexión

Mantenga presionado APP.

Seleccionar la fuente o aplicación

Puede operar la unidad para seleccionar la fuente o aplicación deseada en el smartphone.

- 1 Gire el selector de control para seleccionar la fuente o aplicación deseada, luego presiónela.

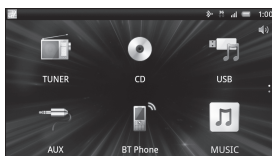

Para seleccionar otra fuente o aplicación, presione SRC luego gire el selector de control para seleccionar la fuente o aplicación deseada.

Anuncio de información variada a través de guía de voz (solo para teléfono Android)

Al recibir SMS/correo electrónico, notificaciones de Twitter/Facebook/Calendario, etc., éstas se anuncian automáticamente a través de los parlantes del vehículo.



Para obtener más detalles acerca de las configuraciones, consulte la ayuda de la aplicación.

Activar el reconocimiento de voz (solo para teléfonos Android)

Al registrar las aplicaciones, puede controlarlas mediante el comando de voz. Para obtener más detalles, consulte la ayuda de la aplicación.

Para activar el reconocimiento de voz

- 1 Presione ENTER para activar el reconocimiento de voz.
- 2 Cuando aparece [Say Source or App], en el teléfono con Android, diga el comando de voz deseado en el micrófono.

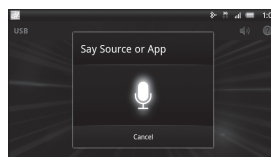

Notas

- El reconocimiento de voz puede no encontrarse disponible en algunos casos.
- El reconocimiento de voz puede funcionar incorrectamente según el rendimiento del teléfono Android conectado.
- Utilizar en situaciones en las que ruido, como el de un motor, sea mínimo durante el reconocimiento de voz.

Al seleccionar una aplicación de música o video*

Presione 1 o 2 para ingresar en modo HID, y presione SEEK +/- para seleccionar un elemento de reproducción, luego presione ENTER para comenzar la reproducción.

* Solamente disponible para teléfono Android compatible con HID (Perfil de dispositivo de interfaz humana).

Establecer parámetros de sonido

Puede ajustar los parámetros de EQ, BAL/FAD/SW Level y Position a través de su teléfono inteligente.



Para obtener más detalles acerca de las configuraciones, consulte la ayuda de la aplicación.

Ajustes

Cancelación del modo DEMO

Puede cancelar la pantalla de demostración que aparece mientras la unidad está apagada.

- 1 Presione **MENU**, gire el selector de control para seleccionar **[DISPLAY]** y, a continuación, presiónelo.
- 2 Gire el selector de control para seleccionar **[DEMO]** y, a continuación, presiónelo.
- 3 Gire el selector de control para seleccionar **[DEMO-OFF]** y, a continuación, presiónelo.
El ajuste finalizó.
- 4 Presione **↩** (volver) dos veces.
La pantalla vuelve al modo de recepción/reproducción normal.

Operación básica de ajustes

Puede ajustar los elementos en el menú con el siguiente procedimiento.

Los siguientes elementos pueden ajustarse en función de la fuente y de la configuración.

- 1 Presione **MENU**.
- 2 Gire el selector de control para seleccionar la categoría de configuración y, a continuación, presiónela.
Las categorías de configuración son las siguientes:
 - Configuración GENERAL (página 17)
 - Configuración SOUND (página 17)
 - Configuración DISPLAY (página 19)
 - Configuración BT (BLUETOOTH) (página 20)
 - Configuración APP REM (App Remote) (página 20)
- 3 Gire el selector de control para seleccionar las opciones y, a continuación, presiónelas.

Para volver a la pantalla anterior

Presione **↩** (volver).

Configuración GENERAL

CLOCK-ADJ (Ajuste del reloj) (página 7)

TUNER-STP (Intervalo de sintonización) (página 7)
(Solamente está disponible cuando la unidad está apagada.)

CAUT ALM (Alarma de precaución)
Activa la alarma de precaución: [ON], [OFF] (página 7). (Solamente está disponible cuando la unidad está apagada.)

BEEP
Activa el sonido de los pitidos: [ON], [OFF].

AUTO OFF
Permite apagar la alimentación automáticamente una vez transcurrido un período deseado cuando la unidad está apagada: [NO], [30S] (30 segundos), [30M] (30 minutos), [60M] (60 minutos).

AUX-A (Audio AUX)
Activa la pantalla de fuente AUX: [ON], [OFF]. (Solamente está disponible cuando la unidad está apagada.)

CT (Hora del reloj)
Activa la función CT: [ON], [OFF] (página 11).

BTM (página 10)

Configuración SOUND

C.AUDIO+ (sonido nítido+)
Reproduce el sonido al optimizar la señal digital con los ajustes de sonido recomendados por Sony: [ON], [OFF]. (Se cambia automáticamente a [OFF] cuando se modifica [EQ10 PRESET]).

EQ10 PRESET
Selecciona una curva ecualizadora de 10 curvas ecualizadoras o de:

Para MEX-N6050BT/MEX-N5050BT:
[OFF], [R AND B], [ROCK], [POP], [DANCE], [HIP-HOP], [ELECTRONICA], [JAZZ], [REGUETON], [SALSA], [CUSTOM].

Para MEX-N5070BT:
[BOLLYWOOD], [R AND B], [ROCK], [POP], [DANCE], [HIP-HOP], [ELECTRONICA], [JAZZ], [REGUETON], [CUSTOM], [OFF].

El ajuste de la curva de ecualizador se puede memorizar para cada fuente.

EQ10 SETTING

Ajuste [CUSTOM] de EQ10.

BASE

Selecciona una curva ecualizadora preestablecida como base para futuros ajustes: [BAND1] 32 Hz, [BAND2] 63 Hz, [BAND3] 125 Hz, [BAND4] 250 Hz, [BAND5] 500 Hz, [BAND6] 1 kHz, [BAND7] 2 kHz, [BAND8] 4 kHz, [BAND9] 8 kHz, [BAND10] 16 kHz.

El nivel de volumen puede ajustarse en intervalos de 1 dB entre -6 dB y +6 dB.

POSITION (posición de escucha)

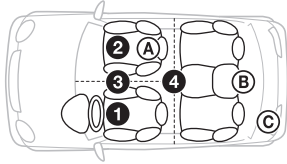

SET F/R POS (configurar la posición frontal/posterior)

Simula un campo de sonido natural mediante el retardo de la salida de sonido desde los altavoces frontales/posteriores para adecuarse a su posición.

FRONT L (1): izquierda delantera

FRONT R (2): derecha delantera

FRONT (3): delantera central

ALL (4): en el centro del automóvil

CUSTOM: Posición configurada por App Remote

OFF: sin configuración de posición

ADJ POSITION* (ajustar posición)

Sintoniza con mayor precisión el ajuste de la posición de escucha.

Rango ajustable: [+3] - [CENTER] - [-3].

SET SW POS* (ajuste de la posición subwoofer)

NEAR (A): cerca

NORMAL (B): normal

FAR (C): lejos

BALANCE

Permite ajustar el balance de sonido: [RIGHT-15] - [CENTER] - [LEFT-15].

FADER

Permite ajustar el nivel relativo: [FRONT-15] - [CENTER] - [REAR-15].

DSEE (motor potenciador de sonido digital)

Mejora el sonido comprimido digitalmente, ya que restaura las altas frecuencias que se pierden en el proceso de compresión.

Este ajuste se puede memorizar para cada fuente diferente al sintonizador.

Selecciona el modo DSEE: [ON], [OFF].

LOUDNESS

Refuerza los graves y agudos para obtener un sonido claro a niveles de volumen bajos: [ON], [OFF].

AAV (volumen automático avanzado)

Ajuste el nivel de volumen de reproducción de todas las fuentes de reproducción al nivel óptimo: [ON], [OFF].

RB ENH (Potenciador posterior de sonidos graves)

El Potenciador de sonidos graves posteriores mejora los sonidos graves, ya que aplica el ajuste del filtro de paso bajo a los altavoces posteriores. Esta función permite que los altavoces posteriores funcionen como altavoces potenciadores de graves si uno de ellos no está conectado. (Disponible solo cuando [SW DIRECT] está configurado en [OFF]).

RBE MODE (modo Potenciador posterior de sonidos graves)

Selecciona el potenciador posterior de sonidos graves: [1], [2], [3], [OFF].

LPF FREQ (Frecuencia de filtro de bajo paso)

Selecciona la frecuencia de corte del altavoz potenciador de graves: [50Hz], [60Hz], [80Hz], [100Hz], [120Hz].

LPF SLOP (Pendiente de filtro de bajo paso)

Selecciona la pendiente LPF: [1], [2], [3].

SW DIREC (Conexión directa al altavoz potenciador de graves)

Puede utilizar el altavoz potenciador de graves sin un amplificador de potencia cuando está conectado al cable del altavoz posterior. (Disponible solo cuando [RBE MODE] está configurado en [OFF]).

Asegúrese de conectar un altavoz potenciador de graves de 4 a 8 Ω a cualquiera de los cables del altavoz posterior. No conecte un altavoz al otro cable de altavoz posterior.

SW MODE (Modo del altavoz potenciador de graves)

Selecciona el modo del altavoz potenciador de graves: [1], [2], [3], [OFF].

SW PHASE (Fase de altavoz potenciador de graves)

Selecciona la fase del altavoz potenciador de graves: [NORM], [REV].

SW POS* (Posición del altavoz potenciador de graves)

Selecciona la posición del altavoz potenciador de graves: [NEAR], [NORMAL], [FAR].

LPF FREQ (Frecuencia de filtro de bajo paso)

Selecciona la frecuencia de corte del altavoz potenciador de graves: [50Hz], [60Hz], [80Hz], [100Hz], [120Hz].

LPF SLOP (Pendiente de filtro de bajo paso)

Selecciona la pendiente LPF: [1], [2], [3].

S.WOOFER (altavoz potenciador de graves)

SW LEVEL (Nivel del altavoz potenciador de graves)

Permite ajustar el nivel de volumen del altavoz potenciador de graves: [+10 dB] - [0 dB] - [-10 dB].

[ATT] aparece en pantalla con el ajuste más bajo).

SW PHASE (Fase de altavoz potenciador de graves)

Selecciona la fase del altavoz potenciador de graves: [NORM], [REV].

SW POS* (Posición del altavoz potenciador de graves)

Selecciona la posición del altavoz potenciador de graves: [NEAR], [NORMAL], [FAR].

LPF FREQ (Frecuencia de filtro de bajo paso)

Selecciona la frecuencia de corte del altavoz potenciador de graves: [50Hz], [60Hz], [80Hz], [100Hz], [120Hz].

LPF SLOP (Pendiente de filtro de bajo paso)

Selecciona la pendiente LPF: [1], [2], [3].

HPF (Filtro de paso alto)

HPF FREQ (Frecuencia de filtro de paso alto)

Permite seleccionar la frecuencia de corte: [OFF], [50Hz], [60Hz], [80Hz], [100Hz], [120Hz].

HPF SLOP (Pista del filtro de paso alto)

Selecciona la pendiente HPF (efectivo solamente cuando [HPF FREQ] se ajusta en un valor diferente a [OFF]): [1], [2], [3].

AUX VOL (Nivel de volumen AUX)

Permite ajustar el nivel de volumen de cada dispositivo auxiliar conectado: [+18 dB] - [0 dB] - [-8 dB].

Este ajuste elimina la necesidad de ajustar el nivel de volumen entre fuentes.

BTA VOL (nivel de volumen de audio BLUETOOTH)

Ajusta el nivel de volumen de cada equipo BLUETOOTH conectado: [+6 dB] - [0 dB] - [-6 dB].

Este ajuste elimina la necesidad de ajustar el nivel de volumen entre fuentes.

* No aparece cuando [SET F/R POS] se ajusta en [OFF].

Configuración DISPLAY

DEMO (Demostración)

Activa la demostración: [ON], [OFF].

BLK OUT (Desactivación de la pantalla)

Permite desactivar la iluminación de una fuente automáticamente (por ejemplo, durante la recepción de radio/reproducción de CD, etc.), si no se efectúa ninguna operación durante 5 segundos: [ON], [OFF].

Para volver a encender la luz, presione cualquier botón de la unidad o del control remoto.

DIMMER

Cambia el brillo de la pantalla.

AT (automático)

Se atenúa la pantalla automáticamente al encender la luz. (Disponible solamente si el cable de control de iluminación está conectado.)

ON

Se atenúa la pantalla.

OFF

Desactiva el atenuador.

COLOR (color predefinido, iluminador de color dinámico)

Permite seleccionar un color predefinido para la pantalla y los botones de la Unidad principal.

Permite seleccionar entre 12 colores predefinidos, un color personalizado y 5 diseños predefinidos.

CUSTOM-C (Color personalizado)

Permite registrar un color personalizado para la pantalla y los botones.

BASE

Permite seleccionar un color predefinido como base para el posterior personalizado: [RGB RED], [RGB GRN], [RGB BLUE].

Gama de colores ajustables: [0] - [32] ([0] no se puede utilizar para todas las gamas de colores).

DAYNIGHT

Permite definir un color diferente para DAY/NIGHT según el ajuste del atenuador.

- [DAY]: [DIMMER] ajustado en [OFF] o [AUTO] (apaga la luz principal).

- [NIGHT]: [DIMMER] ajustado en [ON] o [AUTO] (enciende la luz principal).

SND SYNC (Sincronización de sonidos)

Selecciona el color con la sincronización de sonido: [ON], [OFF].

WHT MENU (Menú Blanco)

Es posible visualizar el menú de manera más clara (en blanco) sin preocuparse del ajuste del color: [ON], [OFF].

START-WHT (Arranque Blanco)

Cuando se presiona SRC, la pantalla y los botones de la unidad principal se ponen en blanco una vez, luego cambia al color personalizado: [ON], [OFF].

AUTO SCR (Desplazamiento automático)

Permite desplazarse por los elementos de la pantalla automáticamente: [ON], [OFF].

Configuración BT (BLUETOOTH)

Esta configuración también se puede abrir presionando CALL.

PAIRING (página 8)

PHONEBOOK (página 13)

REDIAL (página 14)

RECENT CALL (página 14)

VOICE DIAL (página 14)

DIAL NUMBER (página 14)

RINGTONES

Selecciona si esta unidad o el teléfono celular conectado emite el tono de llamadas: [1] (esta unidad), [2] (teléfono celular).

AUTO ANS (respuesta automática)

Ajusta la unidad para que responda automáticamente una llamada entrante: [OFF], [1] (aproximadamente 3 segundos), [2] (aproximadamente 10 segundos).

AUTO PAIRING

Enciende el BLUETOOTH emparejándose automáticamente cuando el dispositivo iOS versión 5.0, o posterior, está conectado mediante USB: [ON], [OFF].

BT SIGNAL (Señal BLUETOOTH) (página 8)

Activa la función BLUETOOTH: [ON], [OFF].

BT INIT (Inicialización de la tecnología BLUETOOTH)

Inicia todos los ajustes relacionados con BLUETOOTH (información de emparejamiento, número predefinido, información de dispositivo, etc.).

Cuando se desecha la unidad, se inicializan todos los ajustes.

Configuración APP REM (App Remote)

Establece y termina la función App Remote (conexión).

Información complementaria

Precauciones

- Deje que la unidad se enfríe antes de usarla si el automóvil ha estado estacionado bajo la luz directa del sol.
- No deje el panel frontal o los dispositivos de audio dentro del vehículo o podría causar fallas en el funcionamiento debido a las altas temperaturas bajo la luz directa del sol.
- La antena de alimentación se extiende automáticamente.

Condensación de humedad

Si se produce condensación de humedad en el interior de la unidad, extraiga el disco y espere una hora aproximadamente hasta que se haya secado por completo la unidad. De lo contrario, la unidad no funcionará correctamente.

Para mantener sonido de alta calidad

No derrame ningún tipo de líquido sobre la unidad o los discos.

Notas sobre los discos

- No exponga los discos a la luz solar directa ni a fuentes de calor como, por ejemplo, conductos de aire caliente, ni los deje en el automóvil estacionado bajo la luz solar directa.
- Antes de reproducir los discos, límpielos con un paño. Hágalo desde el centro hacia los bordes. No utilice disolventes como bencina, diluyentes ni productos de limpieza disponibles en el mercado.
- Esta unidad se diseñó para reproducir discos que cumplen con el estándar Compact disc (CD). Los DualDisc y otros discos de música codificados con tecnologías de protección de derechos de autor no cumplen el estándar Compact disc (CD), por lo que no podrán reproducirse con esta unidad.
- Discos que NO se pueden reproducir en esta unidad
 - Discos con etiquetas, autoadhesivos o cinta adhesiva o papeles adheridos. Si utiliza este tipo de discos, puede provocar una falla de funcionamiento o dañar el disco.
 - Discos con formas no estandarizadas (por ejemplo, formas de corazón, cuadrado o estrella). Si lo intenta, puede dañar la unidad.
 - Discos de 8 cm.



Notas sobre los discos CD-R/CD-RW

- Número máximo de: (solamente CD-R/CD-RW)
 - carpetas (álbumes): 150 (incluida la carpeta raíz)
 - archivos (pistas) y carpetas: 300 (si los nombres de carpeta o archivo contienen muchos caracteres, este número puede ser inferior a 300)
 - caracteres que se pueden visualizar en el nombre de una carpeta o archivo: 32 (Joliet)/64 (Romeo)
- Si un disco multisesión empieza con una sesión CD-DA, se reconoce como un disco CD-DA y las otras sesiones no se reproducen.
- Discos que NO se pueden reproducir en esta unidad
 - CD-R/CD-RW de calidad de grabación deficiente.
 - CD-R/CD-RW grabados con un dispositivo de grabación no compatible.
 - CD-R/CD-RW no finalizados correctamente.
 - CD-R/CD-RW que no se hayan grabado en formato CD de música o en formato MP3 que cumpla la norma ISO9660 Nivel 1/Nivel 2, Joliet/Romeo o multisesión.

Orden de reproducción de los archivos MP3/WMA

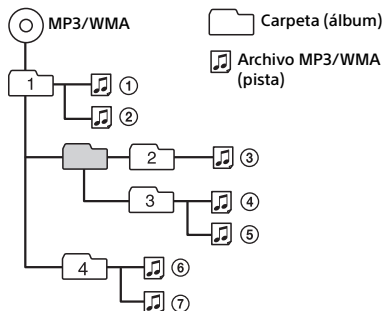

Acerca de iPod

- Puede conectarse a los siguientes modelos de iPod. Actualice sus dispositivos iPod a la última versión de software antes de utilizarlos.

Modelos compatibles de iPhone/iPod

Modelo compatible	USB
iPhone 5	○
iPhone 4S	○
iPhone 4	○
iPhone 3GS	○
iPhone 3G	○
iPod touch (5ª generación)	○
iPod touch (4ª generación)	○
iPod touch (3ª generación)	○
iPod touch (2ª generación)	○
iPod classic	○
iPod nano (7ª generación)	○
iPod nano (6ª generación)	○
iPod nano (5ª generación)	○
iPod nano (4ª generación)	○
iPod nano (3ª generación)	○

- “Made for iPod” y “Made for iPhone” indican que un accesorio electrónico se diseñó para conectarse específicamente a los dispositivos iPod o iPhone respectivamente, y que el fabricante obtuvo la certificación necesaria para que cumpla con los estándares de rendimiento de Apple. Apple no se hace responsable del funcionamiento de este dispositivo en cumplimiento de los estándares de seguridad y normativa. Tenga en cuenta que el uso de este accesorio con el iPod o el iPhone puede afectar al rendimiento inalámbrico.

Acerca de la función BLUETOOTH

¿Qué es la tecnología BLUETOOTH?

- La tecnología inalámbrica BLUETOOTH es una tecnología de corto alcance que permite la comunicación inalámbrica de datos entre dispositivos digitales, como un teléfono celular y un auricular. La tecnología inalámbrica BLUETOOTH tiene una cobertura de aproximadamente 10 m. Lo habitual es conectar dos dispositivos, aunque algunos dispositivos pueden conectarse a varios dispositivos al mismo tiempo.
- No es necesario utilizar un cable para realizar la conexión ya que la tecnología BLUETOOTH es inalámbrica. Tampoco es necesario que los dispositivos estén orientados entre sí, como sucede con la tecnología infrarroja. Por ejemplo, puede utilizar este tipo de dispositivos dentro de una bolsa o un bolsillo.
- La tecnología BLUETOOTH es un estándar internacional admitido por millones de empresas en todo el mundo y que utilizan varias compañías a escala internacional.

Acerca de la comunicación BLUETOOTH

- La tecnología inalámbrica BLUETOOTH tiene una cobertura de aproximadamente 10 m. El rango máximo de comunicación puede variar de acuerdo con los obstáculos (personas, metales, paredes, etc.) o el entorno electromagnético.
- Las siguientes condiciones pueden afectar la sensibilidad de la comunicación BLUETOOTH.
 - La existencia de obstáculos como, una persona, un objeto metálico o una pared, entre esta unidad y el dispositivo BLUETOOTH.
 - El uso de dispositivos que utilicen una frecuencia de 2,4 GHz, como un dispositivo LAN inalámbrico, un teléfono inalámbrico o un microondas cerca de la unidad.
- Como los dispositivos BLUETOOTH y las redes LAN inalámbricas (IEEE802.11b/g) utilizan la misma frecuencia, pueden producirse interferencias de microondas que provoquen el deterioro de la velocidad de comunicación, la aparición de ruido o una conexión no válida si la unidad se utiliza cerca de un dispositivo LAN inalámbrico. En este caso, realice el procedimiento siguiente.
 - Utilice esta unidad a una distancia mínima de 10 m del dispositivo LAN inalámbrico.
 - Si utiliza esta unidad a menos de 10 m de un dispositivo LAN inalámbrico, apague el dispositivo LAN inalámbrico.
 - Instale esta unidad y el dispositivo BLUETOOTH a la distancia más corta posible entre sí.

- Las microondas que emite un dispositivo BLUETOOTH pueden afectar el funcionamiento de dispositivos médicos electrónicos. Apague esta unidad y los demás dispositivos BLUETOOTH en los lugares siguientes ya que podrían provocar un accidente.
 - Lugares con presencia de gas inflamable, hospitales, trenes, aviones o gasolineras
 - Lugares cerca de puertas automáticas o alarmas de incendios
- Esta unidad admite recursos de seguridad que cumplen con el estándar BLUETOOTH para proporcionar una conexión segura al utilizar la tecnología inalámbrica BLUETOOTH, pero es posible que la seguridad sea insuficiente según el ajuste. Tenga cuidado al realizar una comunicación con la tecnología inalámbrica BLUETOOTH.
- No se aceptan responsabilidades por la pérdida de información que pudiera producirse durante una comunicación BLUETOOTH.
- No se garantiza la comunicación con todos los dispositivos BLUETOOTH.
 - Un dispositivo que disponga de la función BLUETOOTH debe cumplir el estándar BLUETOOTH SIG y estar autenticado.
 - Incluso en el caso de que el dispositivo conectado cumpla el estándar BLUETOOTH mencionado anteriormente, es posible que algunos dispositivos no puedan conectarse o funcionar correctamente, según las características o las especificaciones del dispositivo.
 - Mientras esté hablando con el manos libres del teléfono, puede producirse ruido, según el dispositivo o el entorno de comunicación.
- En función del dispositivo que vaya a conectarse, es posible que transcurra cierto tiempo antes de que se inicie la comunicación.

Otros

- Es posible que el dispositivo BLUETOOTH no funcione en teléfonos celulares según las condiciones de las ondas de radio y la ubicación en la que se utilice el equipo.
- Si no se siente cómodo después de utilizar el dispositivo BLUETOOTH, deje de utilizarlo inmediatamente. Si el problema persiste, consulte con el distribuidor Sony más cercano.

Si desea realizar alguna consulta o solucionar algún problema relativo a la unidad que no se trate en este manual, póngase en contacto con el distribuidor Sony más cercano.

Mantenimiento

Sustitución de la pila de litio del control remoto

El alcance del control remoto disminuye a medida que se agota la pila. Sustitúyala por una pila de litio CR2025 nueva. El uso de cualquier otra pila podría provocar un incendio o una explosión.

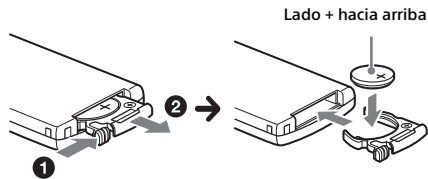

Notas sobre la pila de litio

- Mantenga la pila de litio fuera del alcance de los niños. Si se ingiere, póngase en contacto inmediatamente con un médico.
- Limpie la pila con un paño seco para garantizar un contacto óptimo.
- Asegúrese de respetar la polaridad al instalarla.
- No sujete la pila con pinzas metálicas, ya que podría producirse un cortocircuito.

ADVERTENCIA

La pila puede explotar si no se emplea adecuadamente.
No recargue la pila; tampoco la desmonte ni la arroje al fuego.

Limpieza de los conectores

Es posible que la unidad no funcione correctamente si los conectores entre ésta y el panel frontal están sucios. Para evitar esta situación, extraiga el panel frontal (página 7) y limpie los conectores con un hisopo de algodón. Realice esta operación con suavidad. De lo contrario, los conectores podrían resultar dañados.

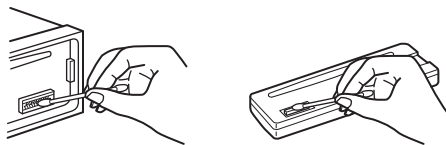

Notas

- Por razones de seguridad, apague el motor antes de limpiar los conectores y extraiga la llave del interruptor de la llave de encendido.
- No toque nunca los conectores directamente con los dedos ni con ningún dispositivo metálico.

Especificaciones

Sección del sintonizador

FM

Rango de sintonización:

- 87,5 – 108,0 MHz (a intervalos de 50 kHz)
- 87,5 – 108,0 MHz (a intervalos de 100 kHz)
- 87,5 – 107,9 MHz (a intervalos de 200 kHz)

Paso de sintonización de FM:

50 kHz/100 kHz/200 kHz conmutables

Terminal de antena:

Conector de antena externa

Frecuencia intermedia: 25 kHz

Sensibilidad útil: 8 dBf

Selectividad: de 75 dB a 400 kHz

Relación señal-ruido: 80 dB (estéreo)

Separación: de 50 dB a 1 kHz

Respuesta de frecuencia: 20 – 15 000 Hz

AM

Rango de sintonización:

- 531 – 1 602 kHz (a intervalos de 9 kHz)
- 530 – 1 710 kHz (a intervalos de 10 kHz)

Paso de sintonización de AM:

9 kHz/10 kHz conmutable

Terminal de antena:

Conector de antena externa

Frecuencia intermedia:

9 124,5 kHz o 9 115,5 kHz/4,5 kHz (a intervalos de 9 kHz)

9 115 kHz o 9 125 kHz/5 kHz (a intervalos de 10 kHz)

Sensibilidad: 26 μ V

Sección del reproductor de CD

Relación señal-ruido: 120 dB

Respuesta de frecuencia: 10 – 20 000 Hz

Fluctuación y trémolo: inferior al límite medible

Códec correspondiente: MP3 (.mp3) y WMA (.wma)

Sección del reproductor USB

Interfaz: USB (alta velocidad)

Corriente máxima:

MEX-N5070BT/MEX-N5050BT: 1 A

MEX-N6050BT: 1 A (frontal), 2,1 A (posterior)

Cantidad máxima de pistas reconocibles: 10 000

Códices correspondientes:

MP3 (.mp3), WMA (.wma) y WAV (.wav)

Comunicación inalámbrica

Sistema de comunicación:

BLUETOOTH versión estándar 3.1

Salida:

BLUETOOTH potencia estándar clase 2

(Máx. +4 dBm)

Rango máximo de comunicación:

Línea de visión aprox. 10 m*1

Banda de frecuencia:

Banda 2,4 GHz (2,4000 – 2,4835 GHz)

Método de modulación: FHSS

Perfiles compatibles con la tecnología

BLUETOOTH*2:

A2DP (Perfil de distribución de audio avanzado)

1.3

AVRCP (Perfil de control remoto de audio y video) 1.5

HFP (Perfil manos libres) 1.6

PBAP (Perfil de acceso a la agenda telefónica)

SPP (Perfil de puerto serie)

MAP (Perfil de acceso a mensajes)

HID (Perfil de dispositivo de interfaz humana)

*1 El alcance real variará según factores, como los obstáculos entre los dispositivos, los campos magnéticos alrededor de un horno de microondas, la electricidad estática, la sensibilidad de recepción, el funcionamiento de la antena, el sistema operativo, la aplicación del software, etc.

*2 Los perfiles estándar BLUETOOTH indican el propósito de la comunicación BLUETOOTH entre dispositivos.

Sección del amplificador de potencia

Salida: salidas de altavoz

Impedancia de altavoz: 4 – 8 Ω

Salida de potencia máxima: 55 W \times 4 (a 4 Ω)

Generales

Salidas:

Terminal de salidas de audio (frontal, posterior, sub)

Antena de alimentación/Terminal de control del amplificador de potencia (REM OUT)

Entradas:

Terminal de entrada del control remoto

Terminal de entrada de la antena

Terminal de entrada MIC

Toma de entrada AUX (minitoma estéreo)

Puerto USB:

MEX-N5070BT/MEX-N5050BT: frontal

MEX-N6050BT: frontal, posterior

Requisitos de alimentación: batería de automóvil de cc 12 V (masa negativa [tierra])

Dimensiones:

Aprox.: 178 mm \times 50 mm \times 177 mm (an./al./prf.)

Dimensiones de montaje:

Aprox.: 182 mm \times 53 mm \times 160 mm (an./al./prf.)

Peso: aprox. 1,2 kg

Contenidos del paquete:

Unidad principal (1)

Control remoto (1): RM-X231

Micrófono (1)

Componentes de instalación y conexiones (1 juego)

Es posible que su distribuidor no comercialice algunos de los accesorios que figuran en la lista anterior. Solicite información detallada.

El diseño y las especificaciones están sujetos a cambios sin previo aviso.

Derechos de autor

La marca de la palabra y logotipos Bluetooth® son marcas comerciales registradas y son propiedad de Bluetooth SIG, Inc., y Sony Corporation posee licencia para utilizar cualquiera de dichas marcas. Otras marcas registradas y nombres comerciales pertenecen a sus respectivos propietarios.

La marca N es una marca comercial o marca registrada de NFC Forum, Inc. en los Estados Unidos y en otro países.

Windows Media es una marca comercial registrada o una marca comercial de Microsoft Corporation en los EE. UU. y otros países.

Este producto está protegido por los derechos de propiedad intelectual de Microsoft Corporation. Queda prohibido el uso o la distribución de esta tecnología fuera de este producto si no se dispone de una licencia de Microsoft o una división autorizada de Microsoft.

iPhone, iPod, iPod classic, iPod nano, y iPod touch son marcas comerciales de Apple Inc., registradas en los Estados Unidos y otros países. App Store es una marca de servicio de Apple Inc.

Tecnología de codificación de audio MPEG Layer-3 y patentes bajo licencia de Fraunhofer IIS y Thomson.

Google, Google Play y Android son marcas comerciales de Google Inc.

Solución de problemas

La siguiente lista de comprobación le ayudará a solucionar los problemas que puedan producirse con la unidad.

Antes de consultarla, revise los procedimientos de conexión y de funcionamiento.

Para obtener más detalles acerca de cómo utilizar el fusible y cómo retirar la unidad del tablero, consulte el manual de instalación y de conexiones suministrado con esta unidad.

Si el problema no se resuelve, visite el sitio web de soporte técnico que figura en la cubierta posterior.

Generales

La unidad no recibe alimentación.

- Si la unidad está apagada y la pantalla desaparece, no se puede operar con el control remoto.
 - Encienda la unidad.

No se emite el sonido.

- La posición del control de equilibrio [FADER] no está ajustada para un sistema de 2 altavoces.

No se escuchan pitidos.

- Se encuentra conectado un amplificador de potencia opcional y no está usando el amplificador integrado.

El contenido de la memoria se borró.

- Se desconectó la batería o el cable de fuente de alimentación, o no están conectados correctamente.

Las emisoras almacenadas y la hora correcta se borran.

El fusible se fundió.

Se escucha un ruido cuando se cambia la posición de la llave de encendido.

- Los cables no se conectaron de forma correcta al conector de alimentación auxiliar del automóvil.

Durante la reproducción o la recepción, el modo demostración se inicia.

- Si no se realiza ninguna operación durante 5 minutos y la opción [DEMO-ON] está ajustada, se iniciará el modo de demostración.
 - Ajuste [DEMO-OFF] (página 19).

Las indicaciones desaparecen del visualizador o no aparecen en él.

- El atenuador está ajustado en [DIM-ON] (página 19).
- La pantalla se apaga si mantiene presionado OFF.
 - Presione OFF en la unidad hasta que se ilumine la pantalla.
- Los conectores están sucios (página 23).

La pantalla se apaga mientras la unidad se encuentra en funcionamiento.

- La función de Desactivación de la pantalla está encendida (página 19).

Los botones de operación no funcionan.

El disco no se expulsa.

- Presionar PTY y  (volver)/MODE por más de 2 segundos para realizar la restauración de la unidad.
 - Los contenidos almacenados en la memoria son eliminados.
 - Por su seguridad, no realice la restauración de la unidad mientras maneja.

Recepción de radio

No es posible recibir emisoras.

Hay ruidos que obstaculizan el sonido.

- La conexión no es correcta.
 - Si su automóvil cuenta con una antena de radio incluida en el vidrio lateral o posterior, conecte un cable REM OUT (con rayas azules y blancas) o un cable de fuente de alimentación accesorio (rojo) al cable de fuente de alimentación del amplificador de señal de la antena del automóvil.
 - Compruebe la conexión de la antena del automóvil.
 - Si la antena del automóvil no se extiende, compruebe la conexión del cable de control de la antena motorizada.
- Se ha borrado el ajuste del paso de sintonización.
 - Vuelva a ajustar el intervalo de sintonización (página 7).

No es posible utilizar la sintonización programada.

- La señal de emisión es demasiado débil.

RDS

PTY muestra [- - - - -].

- La emisora actual no es una emisora RDS.
- No se recibieron datos RDS.
- La emisora no especifica el tipo de programa.

Reproducción de CD

No se inicia la reproducción.

- Disco defectuoso o sucio.
- Los discos CD-R/CD-RW no son para audio (página 21).

No es posible reproducir archivos MP3/WMA.

- El disco no es compatible con el formato y la versión de MP3/WMA. Para obtener más información acerca de los discos y formatos que se pueden reproducir, visite el sitio web de soporte técnico en línea.

Los archivos MP3/WMA tardan más tiempo en reproducirse que los demás.

- El inicio de la reproducción de los siguientes discos tarda algo más de tiempo.
 - Disco grabado con una estructura de árbol complicada.
 - Disco grabado en Multi Session.
 - Disco al que es posible añadir datos.

Se producen saltos de sonido.

- Disco defectuoso o sucio.

Reproducción USB

No es posible reproducir elementos a través de un concentrador USB.

- Esta unidad no puede reconocer dispositivos USB a través de un concentrador USB.

El dispositivo USB tarda en reproducirse.

- El dispositivo USB contiene archivos con una estructura de árbol compleja.

El sonido es discontinuo.

- Es posible que la discontinuidad del sonido se deba a una tasa alta de bits de más de 320 kbps.

El nombre de la aplicación no coincide con la aplicación real en App Remote.

- Inicie la aplicación nuevamente desde la aplicación "App Remote".

Función NFC

La conexión One touch (NFC) no es posible.

- Si el smartphone no responde al tacto.
 - Revise que la función NFC del smartphone esté encendida.
 - Mueva la parte marca N del smartphone de modo de acercarla a la parte marca N de esta unidad.
 - Si el smartphone se encuentra dentro de un estuche, quítelo.
- La sensibilidad de recepción NFC depende del dispositivo.
Si la conexión One touch con el smartphone falla varias veces, haga la conexión a BLUETOOTH en forma manual.

Función BLUETOOTH

El dispositivo de conexión no puede detectar esta unidad.

- Antes de realizar el emparejamiento, configure esta unidad en el modo de espera del emparejamiento.
- Mientras se conecta al otro dispositivo BLUETOOTH, esta unidad no puede detectarse desde otro dispositivo.
 - Desconecte la conexión actual y busque esta unidad desde otro dispositivo.

- Una vez realizado el emparejamiento del dispositivo, active la salida de señal de BLUETOOTH (página 8).

No es posible realizar la conexión.

- La conexión se controla de un solo lado (esta unidad o dispositivo BLUETOOTH) pero no de ambos lados.
 - Conecte esta unidad a un dispositivo BLUETOOTH o viceversa.

No aparece el nombre del dispositivo detectado.

- Según el estado del otro dispositivo, es posible que no se pueda obtener el nombre.

No se emite ningún tono de llamada.

- Ajuste el volumen girando el selector de control mientras recibe una llamada.
- Según el dispositivo de conexión, es posible que el tono de llamada no se emita correctamente.
 - Ajuste [RINGTONE] en [1] (página 20).
- Los altavoces frontales no están conectados a la unidad.
 - Conecte los altavoces frontales a la unidad. El tono de llamada suena solamente desde los altavoces frontales.

No se puede ajustar el volumen de la voz de la persona que habla.

- Los altavoces frontales no están conectados a la unidad.
 - Conecte los altavoces frontales a la unidad. La voz del que habla y la voz del auricular solo salen de los altavoces frontales.

El interlocutor de una llamada le notifica que el volumen es demasiado bajo o demasiado alto.

- Ajuste el volumen según corresponda mediante la ganancia de micrófono (página 15).

Se producen ecos o ruidos durante las conversaciones telefónicas.

- Baje el volumen.
- Ajuste el modo EC/NC en [EC/NC-1] o [EC/NC-2] (página 15).
- Si el sonido ambiente que no sea el sonido de la llamada de teléfono es alto, intente reducir el ruido.
Por ej.: si una ventana está abierta y se oye ruido de la calle, etc., fuerte, cierre la ventana. Si el aire acondicionado está alto, bájelo.

El teléfono no está conectado.

- Durante la reproducción de audio BLUETOOTH, el teléfono no está conectado aunque presione CALL.
 - Realice la conexión desde el teléfono.

La calidad de sonido del teléfono es baja.

- La calidad del sonido del teléfono depende de las condiciones de recepción del teléfono celular.
 - Mueva el automóvil a un lugar en el que pueda mejorar la señal del teléfono celular si la recepción es de mala calidad.

El volumen del dispositivo de audio conectado es bajo (alto).

- El nivel de volumen cambiará dependiendo del dispositivo de audio.
 - Ajuste el volumen del dispositivo de audio conectado o de esta unidad.

El sonido salta durante la reproducción de un dispositivo de audio BLUETOOTH.

- Reduzca la distancia entre la unidad y el dispositivo de audio BLUETOOTH.
- Si el dispositivo de audio BLUETOOTH está guardado en un estuche que interrumpe la señal, retírelo mientras lo utilice.
- En los alrededores se están utilizando varios dispositivos BLUETOOTH u otros dispositivos que emiten ondas de radio.
 - Apague los otros dispositivos.
 - Aumente la distancia entre la unidad y los otros dispositivos.
- El sonido de reproducción se detiene momentáneamente mientras se establece la conexión entre esta unidad y el teléfono celular. No se trata de una falla de funcionamiento.

No es posible controlar el dispositivo de audio BLUETOOTH conectado.

- Compruebe que el dispositivo de audio BLUETOOTH conectado sea compatible con AVRCP.

Algunas funciones no están disponibles.

- Compruebe que el dispositivo de conexión sea compatible con las funciones en cuestión.

Se contesta una llamada accidentalmente.

- El teléfono conectado está configurado para responder una llamada automáticamente.

El emparejamiento ha fallado porque se ha superado el tiempo establecido.

- Según el dispositivo de conexión, es posible que el tiempo para el emparejamiento sea escaso.
 - Intente completar el emparejamiento en el tiempo establecido.

No es posible utilizar la función BLUETOOTH.

- Apague la unidad presionando OFF durante más de 2 segundos, luego vuelva a encender la unidad.

Durante la llamada con manos libres, los altavoces del automóvil no emiten ningún sonido.

- Si el sonido de salida viene del teléfono celular, ajuste el teléfono para que el sonido se emita por los altavoces del automóvil.

El nombre de la aplicación no coincide con la aplicación real en App Remote.

- Inicie la aplicación nuevamente desde la aplicación "App Remote".

Cuando ejecute la aplicación "App Remote" mediante BLUETOOTH, la pantalla cambia automáticamente a [BT AUDIO].

- La aplicación "App Remote" o la función BLUETOOTH han fallado.
 - Ejecute la aplicación nuevamente.

Mensajes/indicaciones de error**ERROR**

- El disco está sucio o se insertó al revés.
 - Límpielo o insértelo de forma correcta.
- Se insertó un disco vacío.
- No es posible reproducir el disco debido a un problema.
 - Inserte otro disco.
- El dispositivo USB no ha sido reconocido automáticamente.
 - Conéctelo nuevamente.
- Presione  para extraer el disco.

HUB NO SUPRT (No admite concentradores)

- El concentrador USB no es compatible con esta unidad.

IPD STOP (Detener iPod)

- Cuando no se selecciona la reproducción repetida, la reproducción termina con la última pista del álbum.
Se finaliza la aplicación de música del iPod/iPhone.
 - Presione PAUSE para volver a comenzar la reproducción.

NO DEV (No hay dispositivo)

- [USB] se selecciona como fuente sin que esté conectado un dispositivo USB. Se ha desconectado un dispositivo USB o un cable USB durante la reproducción.
 - Asegúrese de conectar un dispositivo USB y un cable USB.

NO MUSIC

- El disco o dispositivo USB no contiene ningún archivo de música.
 - Inserte un CD de música.
 - Conecte un dispositivo USB que contenga algún archivo de música.

OVERLOAD

- El dispositivo USB está sobrecargado.
 - Desconecte el dispositivo USB y, a continuación, presione SRC para cambiar la fuente.
 - El dispositivo USB tiene una falla, o se ha conectado un dispositivo incompatible.

PUSH EJT (Presione expulsar)

- No es posible expulsar el disco.
 - Presione  (expulsar).

READ

- La unidad está leyendo toda la información de pistas y de álbumes del disco.
 - Espere hasta que finalice la lectura y se inicie la reproducción automáticamente. Es posible que demore más de un minuto en función de la estructura del disco.

USB NO SUPRT (USB no compatible)

- El dispositivo USB conectado no es compatible.
 - Para obtener más información acerca de la compatibilidad del dispositivo USB, visite el sitio web de soporte técnico.

[L L L L] o [7 7 7 7]

- Durante la operación de avance o retroceso rápido, llegó al principio o al final del disco, por lo que no es posible continuar.

[_]

- No se puede mostrar el carácter.

Acerca de la función BLUETOOTH:

BT BUSY (BLUETOOTH no disponible)

- La agenda telefónica y el historial de llamadas del teléfono celular no son accesibles mediante esta unidad.
 - Espere un momento e inténtelo nuevamente.

ERROR

- Falló BT Initialize.
- Falló el acceso a la agenda telefónica.
- El contenido de la agenda telefónica ha sido modificado durante el acceso al teléfono celular.
 - Acceda a la agenda telefónica nuevamente.

MEM FAILURE (Error de memoria)

- La unidad no pudo almacenar el contacto en la marcación predefinida.
 - Asegúrese de que el número que desea almacenar sea correcto (página 14).

MEMORY BUSY

- Esta unidad está almacenando datos.
 - Espere a que termine el almacenamiento.

NO DEV (No hay dispositivo)

- La fuente de audio BLUETOOTH se selecciona sin que esté conectado un dispositivo BLUETOOTH. El dispositivo de audio BLUETOOTH se ha desconectado durante una llamada.
 - Asegúrese de conectar un dispositivo de audio BLUETOOTH.
- La fuente del teléfono BLUETOOTH se selecciona sin un teléfono celular conectado. El teléfono celular se ha desconectado durante una llamada.
 - Asegúrese de conectar un teléfono celular.

P EMPTY (número predefinido)

- La marcación preajustada está vacía.

UNKNOWN

- El nombre o el número de teléfono no se pueden visualizar al explorar una agenda telefónica o un historial de llamadas.

WITHHELD

- La persona que llama oculta el número de teléfono.

Para el funcionamiento de App Remote:

APP ----- (Aplicación)

- No se logró la conexión con la aplicación.
 - Establezca la conexión de iPhone nuevamente.

APP DISCNCT (Aplicación desconectada)

- La conexión App Remote no se pudo establecer.
 - Establecer la conexión App Remote (página 16).

APP MENU (Menú de aplicaciones)

- La operación de los botones no puede realizarse mientras haya algún menú abierto en el iPhone/ teléfono Android.
 - Salga del menú en el iPhone/teléfono Android.

APP NO DEV (Aplicación sin dispositivo)

- El dispositivo con la aplicación instalada no está conectado.
 - Conecte el dispositivo y luego establezca la conexión del iPhone.

APP SOUND (Sonido de la aplicación)

- La operación de los botones no puede realizarse mientras haya algún menú de sonidos abierto en el iPhone/teléfono Android.
 - Salga del menú de sonidos en el iPhone/ teléfono Android.

OPEN APP (Abrir aplicación)

- La aplicación "App Remote" no está funcionando.
 - Inicie la aplicación del iPhone.

Si estas soluciones no ayudan a solucionar el problema, póngase en contacto con el distribuidor Sony más cercano.

Si entrega la unidad para su reparación a causa de problemas en la reproducción de CD, lleve el disco que se utilizó cuando se produjo el problema.

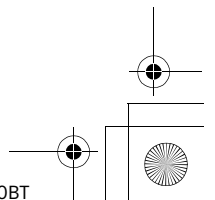
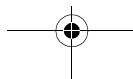
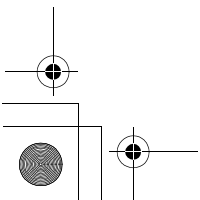
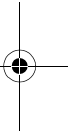
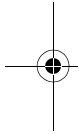
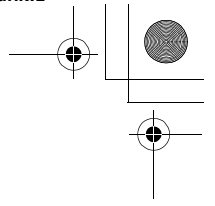
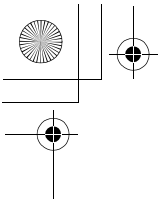

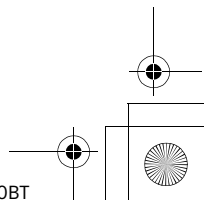
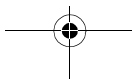
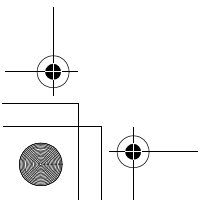
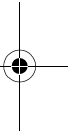
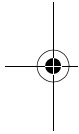
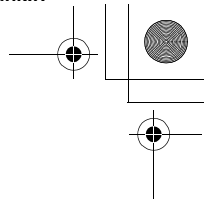
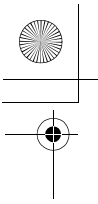

Support site

If you have any questions or for the latest support information on this product, please visit the web site below:

Sitio Web de soporte técnico en línea

Para resolver cualquier duda u obtener la información más reciente sobre el soporte técnico de este producto, visite el siguiente sitio Web:

Customers in Latin America/Clientes de Latinoamérica:

<http://esupport.sony.com/ES/LA/>

Customers in Pan Asia/Para clientes de Asia y del Pacífico:

<http://www.sony-asia.com/section/support>

<http://www.sony-asia.com/caraudio/>

<http://www.sony.net/>

©2014 Sony Corporation Printed in Thailand



* 4 4 8 0 6 5 7 4 2 * (1)