



SONY[®]

2-698-600-51(1)

Portable Stereo Transmitter

Operating Instructions _____

US

Mode d'emploi _____

FR



 **Bluetooth**[™]

TMR-BT10

©2006 Sony Corporation



TMR-BT10_CA2 [US,FR] 2-698-600-51(1)



WARNING

To reduce the risk of fire or electric shock, do not expose this apparatus to rain or moisture.

To reduce the risk of electrical shock, do not open the cabinet. Refer servicing to qualified personnel only.

Do not install the appliance in a confined space, such as a bookcase or built-in cabinet.

To reduce the risk of fire, do not cover the ventilation of the apparatus with newspapers, tablecloths, curtains, etc. And do not place lighted candles on the apparatus.

To reduce the risk of fire or electric shock, do not place objects filled with liquids, such as vases, on the apparatus.

Connect the AC power adaptor to an easily accessible AC outlet. Should you notice an abnormality in the AC power adaptor, disconnect it from the AC outlet immediately.

Information

This device complies with Part 15 of FCC Rules and RSS-Gen of IC Rules. Operation is subject to the following two conditions: (1) this device may not cause interference, and (2) this device must accept any interference, including interference that may cause undesired operation of this device.

You are cautioned that any changes or modifications not expressly approved in this manual could void your authority to operate this equipment.

This transmitter must not be co-located or operated in conjunction with any other antenna or transmitter.

This equipment complies with FCC/IC radiation exposure limits set forth for uncontrolled equipment and meets the FCC radio frequency (RF) Exposure Guidelines in Supplement C to OET65 and RSS-102 of the IC radio frequency (RF) Exposure rules. This equipment has very low levels of RF energy that it is deemed to comply without testing of specific absorption ratio (SAR).

The Bluetooth word mark and logos are owned by the Bluetooth SIG, Inc. and any use of such marks by Sony Corporation is under license.

Other trademarks and trade names are those of their respective owners.

MPEG Layer-3 audio coding technology and patents licensed from Fraunhofer IIS and Thomson.





For the customers in the USA
and Canada

RECYCLING LITHIUM-ION BATTERIES

Lithium-Ion batteries are recyclable. You can help preserve our environment by returning your used rechargeable batteries to the collection and recycling location nearest you. For more information regarding recycling of rechargeable batteries, call toll free 1-800-822-8837, or visit <http://www.rbrc.org/>



Caution: Do not handle damaged or leaking Lithium-Ion batteries.



Table Of Contents

Welcome! 4
3 steps to BLUETOOTH function 5

Location and Function of Parts 6

Charging the unit 7

Pairing 9
What is pairing? 9
Procedures of pairing 9

Indications of BLUETOOTH function .. 11

Listening to music 12

Disposing of the unit 14

Precautions 15

What is BLUETOOTH technology? 17

Troubleshooting 18

Initializing the unit 20

Specifications 21

US

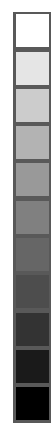



Welcome!

Thank you for purchasing this Sony Portable Stereo Transmitter. This unit uses BLUETOOTH™ wireless technology.

This unit can transmit stereo audio signal to a BLUETOOTH stereo audio receiving device (headset, car audio unit, stereo component system, etc.)*. By converting a regular stereo audio signal input (analog) from the connected stereo audio source device to digital stereo audio signal and transmitting it wirelessly, you can enjoy listening to the music of your stereo audio source device connected to this unit (portable audio player, mobile phone, computer, etc.).

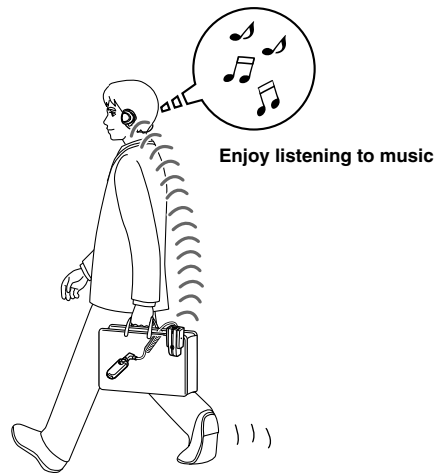

* BLUETOOTH devices to be connected with this unit are required to support A2DP (Advanced Audio Distribution Profile).

4

US





3 steps to BLUETOOTH function

In the example below, we explain how to transmit music played on your audio device connected to this unit and listen to music on a BLUETOOTH stereo audio receiving device (headphone, stereo audio system, etc.).

Pairing
Enables a BLUETOOTH stereo audio receiving device and this unit to recognize one another.

Audio device
Portable Stereo Transmitter

Pairing

BLUETOOTH stereo audio receiving device

For more details, see pages 9 - 10.



BLUETOOTH connection
Turning on this unit automatically makes the BLUETOOTH connection between this unit and the BLUETOOTH stereo audio receiving device.

Connection

Transmitting music
You can enjoy listening to music played on the portable audio player, etc., connected to this unit through the BLUETOOTH audio receiving system.

Stereo audio signal (Streaming)

For more details, see page 12 - 13. **5**



GETTING STARTED

Location and Function of Parts

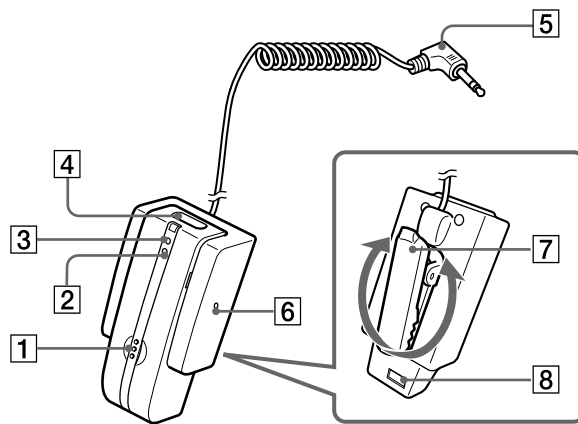

- 1 Multi function button**
Controls various functions of the unit.
- 2 Indicator (red)**
Indicates the power status of the unit.
- 3 Indicator (blue)**
Indicates the communication status of the unit.
- 4 POWER button**

- 5 Audio in plug (Gold-plated L-shaped stereo mini plug)**
Connects to the headphone jack of a portable audio player, etc.
- 6 RESET button**
- 7 Holding clip**
Adjust the holding clip to the desired angle and clip to your bag.
- 8 Contact point**

6
US



Charging the unit

The unit contains a rechargeable Lithium-Ion battery, which should be charged before using for the first time.

1 Connect the supplied AC power adaptor with the battery charging stand.

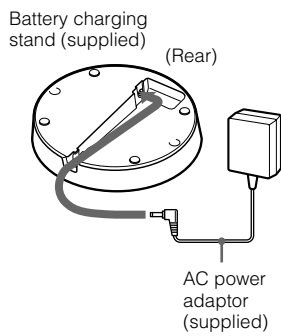

2 Connect the supplied AC power adaptor to an AC outlet.

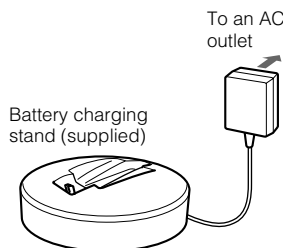

3 Put the unit on the battery charging stand.

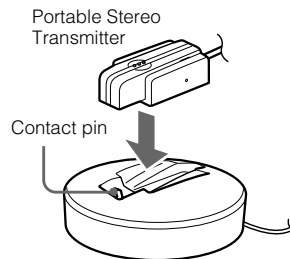

Note

If the holding clip is turned, the unit cannot be set on the battery charging stand and charging does not start. Turn the holding clip back to the original position before charging.

Rest the unit on the battery charging stand so that the unit's contact point meets the contact pin on the battery charging stand, and make sure that the indicator (red) lights up.

Charging is completed in about 3 hours* and the indicator (red) goes off automatically.

* Time required for empty battery to recharge.

Tip

When charging the battery, the unit is turned off automatically.

Continued 7

US





Caution

If this unit detects a problem while charging, the indicator (red) may turn off, although charging is not complete.

Check for the following causes:

- Ambient temperature exceeds the range of 0 °C – 40 °C (32 °F – 104 °F).
- There is a problem with the battery.

In this case, charge again within the above-mentioned temperature range. If the problem persists, consult your nearest Sony dealer.

Notes

- If the battery is not used for a long time, battery may be quickly depleted, however, after a few recharges, battery life will improve.
- If the life of the built-in rechargeable battery drops to half the normal length, the battery should be replaced. Consult your nearest Sony dealer for replacement of the rechargeable battery.
- Avoid exposure to temperature extremes, direct sunlight, moisture, sand, dust or mechanical shock. Never leave in a car parked in the sun.
- Use only the supplied AC power adaptor. Do not use any other AC power adaptor.

Usage hours*

Status	Approx. usage hours
Music playback time (up to)	11 hours

* Time stated above may vary, depending on ambient temperature or conditions of use.

Checking the remaining battery

When pressing the POWER button while the unit is turned on, the indicator (red) flashes. You can check the remaining battery by the number of times the indicator (red) flashes.

Indicator (red)	Status
3 times	Full
2 times	Mid
1 time	Low (needs to charge)

Note

You cannot check the remaining battery immediately after the unit is turned on, or while pairing.

When the battery is almost empty

The indicator (red) flashes slowly automatically.

When the battery becomes empty, a beep sounds and the unit will turn off automatically.





Pairing

What is pairing?

BLUETOOTH devices need to be “paired” with each other beforehand. Once BLUETOOTH devices are paired, there is no need for pairing again, except in the following cases:

- When pairing information is deleted after repair, etc.
- When this unit is paired with 9 or more devices.
This unit can be paired with 8 BLUETOOTH devices; if a new device is paired after 8 devices have been paired, the device whose latest connection time is the oldest among the 8 paired devices is replaced by the new one.
- When recognition of the unit by the device to be connected is deleted.
- When this unit is initialized.
All pairing information is deleted.

Note

Passcode* of this unit is fixed at “0000.” This unit cannot be paired with a BLUETOOTH receiving device whose Passcode is not “0000.”

* Passcode may be called “Passkey,” “PIN code,” “PIN number,” or “Password.”

Procedures of pairing

- 1 Place a BLUETOOTH receiving device within 1 m (3 ft) of this unit.**
- 2 Press and hold the POWER button for 7 seconds or more to standby for pairing while the unit is turned off.**

The indicator (blue) and the indicator (red) start flashing together and this unit starts searching the BLUETOOTH receiving device.



Notes

- After about 3 seconds, power is turned on and the indicator (blue) and indicator (red) flash together twice. Keep the button pressed without releasing until both indicators start flashing together, then release the button. This unit enters into pairing mode.
- If pairing is not established within about 5 minutes, pairing mode will be canceled and this unit will turn off. In this case, start over from step **1**.

Continued 9

US





3 Set the BLUETOOTH receiving device to pairing mode.

This unit searches the BLUETOOTH receiving device automatically, and pairs the device.

The unit tries to connect the BLUETOOTH receiving device soon after detecting it. When the BLUETOOTH connection is made properly, the indicator (red) goes off and the indicator (blue) starts flashing more slowly, indicating pairing is complete and pairing information is memorized on this unit.

Notes

- If Passcode input is required on the BLUETOOTH receiving device, input "0000."
- The message standing for "Pairing complete" appears on the display of some BLUETOOTH receiving devices.
- When pairing is complete, some BLUETOOTH devices may connect with the unit automatically.

Tips

- To pair with other BLUETOOTH devices, repeat steps **1** to **3** for each device.
- To delete all pairing information, see "Initializing the unit" (page 20).



10

US





Indications of BLUETOOTH function

B : Indicator (blue)
R : Indicator (red)

Status		Flashing patterns	
Pairing		B	● - ● - ● - ● - ● - ● - ● - ● - ...
		R	● - ● - ● - ● - ● - ● - ● - ● - ...
Connecting		B	● - - - ● - - - ● - - - ● - - - ● - - - ● - - - ...
		R	-
Connected	Listening	B	● ● - - - - - - - - ● ● - - - - ...
		R	-
	With no music	B	● - - - - - - - - ● - - - - - ...
		R	-





OPERATING THE UNIT

Listening to music

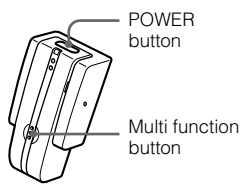

Check the following before operating the unit.

- Pairing of this unit and the BLUETOOTH receiving device is complete.
- The BLUETOOTH receiving device supports the receiving music function (profile: A2DP).

1 Connect the stereo mini plug of this unit to the headphone jack of a stereo audio source device.

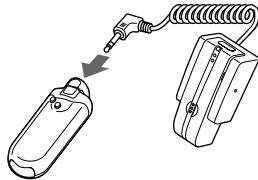

Note

When connecting to a stereo audio source device, be sure to connect this unit to the headphone jack, not to the LINE OUT jack.

2 Turn on the stereo audio source device.

US

3 Press and hold the POWER button for about 3 seconds while the unit is turned off.

The indicator (blue) and indicator (red) flash together twice and then the unit is turned on.

Do not press and hold the POWER button for more than 7 seconds, otherwise pairing mode is entered.

Tip

While searching a BLUETOOTH receiving device, the indicator (blue) keeps flashing.

4 Turn on the BLUETOOTH receiving device to standby for making the BLUETOOTH connection.

The BLUETOOTH connection is established between this unit and the BLUETOOTH receiving device.

Notes

- Make sure to turn on only the BLUETOOTH receiving device you want to connect with this unit. If many BLUETOOTH receiving devices are turned on, the connection may not be done as you desire.
- If this unit cannot make the BLUETOOTH connection with a paired device, pair the device again, or try making the BLUETOOTH connection from the BLUETOOTH receiving device if possible.





Tips

- If two or more devices are paired with this unit, this unit tries to connect with either of the last two devices recognized before.
- BLUETOOTH connection of this unit is established with A2DP (Advanced Audio Distribution Profile)*
- For details on how to operate the BLUETOOTH receiving device, refer to the operating instructions supplied with the device.

* For details on profiles, see page 17.

5 Start playing on the stereo audio source device connected to this unit.

Notes

- If sound is distorted, turn down the volume of the connected device.
- If volume is low or noise occurs, turn up the volume of the connected device.
- Turn off the bass boost function or equalizer function. If these functions are on, sound may be distorted.

Tips

- Turn up the volume of the stereo audio source device as high as possible to the extent that sound is not distorted, then adjust the volume on the BLUETOOTH receiving device to a moderate level.
- If this unit is in your bag, the BLUETOOTH connection may decline. Clip this unit on the bag.

Notes

- Even if the BLUETOOTH receiving device supports AVRCP (Audio Video Remote Control Profile), this unit cannot perform playback control functions.
- In the following cases, you need to make the BLUETOOTH connection again.
 - The power of this unit does not turn on.
 - The power of the BLUETOOTH stereo audio receiving device does not turn on, or the BLUETOOTH function is off.
 - The BLUETOOTH function of this unit or the BLUETOOTH stereo audio receiving device is in sleep mode.
 - The BLUETOOTH connection is not made.

To stop use

1 Turn off the BLUETOOTH receiving device.

2 Press and hold the POWER button on this unit for about 3 seconds.

The indicator (blue) and indicator (red) light up together, and the unit turns off.

Tip

When you finish playing music, the BLUETOOTH connection may terminate automatically, depending on the BLUETOOTH device.



ADDITIONAL INFORMATION

Disposing of the unit

For environmental conservation, be sure to remove the built-in rechargeable battery from the unit before disposing, and dispose of the battery appropriately.

1 Remove 2 screws.

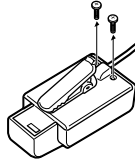

3 Remove the rechargeable battery and dispose of it.

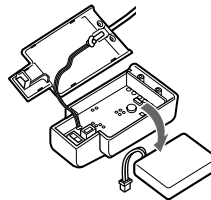

2 Open the case and detach the connector.

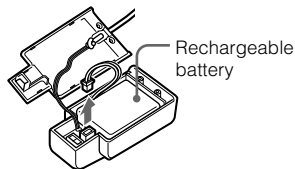



Precautions

On BLUETOOTH communication

- BLUETOOTH wireless technology operates within a range of about 10 m (about 30 ft). Maximum communication range may vary depending on obstacles (person, metal, wall, etc.) or electromagnetic environment.
- The following conditions may affect the sensitivity of BLUETOOTH communication.
 - There is an obstacle such as a person, metal, or wall between this unit and BLUETOOTH device.
 - A device using 2.4 GHz frequency, such as a wireless LAN device, cordless telephone, or microwave oven, is in use near this unit.
- Because BLUETOOTH devices and wireless LAN (IEEE802.11b/g) use the same frequency, microwave interference may occur and resulting in communication speed deterioration, noise, or invalid connection if this unit is used near a wireless LAN device. In such a case, perform the following.
 - Use this unit at least 10 m (about 30 ft) away from the wireless LAN device.
 - If this unit is used within 10 m (about 30 ft) of a wireless LAN device, turn off the wireless LAN device.
 - Install this unit and BLUETOOTH device as near to each other as possible.
- Microwaves emitting from a BLUETOOTH device may affect the operation of electronic medical devices. Turn off this unit and other BLUETOOTH devices in the following locations, as it may cause an accident.
 - where inflammable gas is present, in a hospital, train, airplane, or a petrol station
 - near automatic doors or a fire alarm
- This unit supports security capabilities that comply with the BLUETOOTH standard to provide a secure connection when the BLUETOOTH wireless technology is used, but security may not be enough depending on the setting. Be careful when communicating using BLUETOOTH wireless technology.
- We do not take any responsibility for the leakage of information during BLUETOOTH communication.
- Connection with all BLUETOOTH devices cannot be guaranteed.
 - A device featuring BLUETOOTH function is required to conform to the BLUETOOTH standard specified by BLUETOOTH SIG, and be authenticated.
 - Even if the connected device conforms to the above mentioned BLUETOOTH standard, some devices may not be connected or work correctly, depending on the features or specifications of the device.
- Depending on the device to be connected, it may require some time to start communication.



Continued 15

US





Notes on using in a car

- Do not attempt to connect this unit, or to operate this unit, an audio output device or a car radio while driving or waiting at a traffic signal.
- Make sure this unit and the device connected to this unit are fixed firmly before driving to avoid an accident or damage.
- Route all the cable connected to this unit properly so that they will not interfere with your driving or become entangled in parts of the car interior (seat, door, etc.).

On the supplied AC power adaptor

- Use the AC power adaptor supplied with this unit. Do not use any other AC power adaptor since it may cause the unit to malfunction.



Polarity of the plug

- If you are not going to use this unit for a long time, unplug the AC power adaptor from the AC outlet. To remove the AC power adaptor from the wall outlet, grasp the adaptor plug itself; never pull the cord.

Others

- Do not place the unit in any of the following locations.
 - Direct sunlight, near a heater, or other extremely high-temperature location
 - Dusty location
 - Location exposed to large amounts of vibration
 - Bathroom or other high-humidity location
 - In a car subject to the direct rays of the sun.

- Do not drop, hit, or otherwise expose the unit to strong shock of any kind. This could damage the product.
- Using the BLUETOOTH device may not function on mobile phones, depending on radio wave conditions and location where the equipment is being used.
- If you experience discomfort after using the BLUETOOTH device, stop using the BLUETOOTH device immediately. Should any problem persist, consult your nearest Sony dealer.
- Do not allow small children to use this unit.
- Do not use this unit in a place where it may be snagged, such as near a shredder, or machine facility, etc.
- If the earbuds become wet, wipe it with a dry towel before using.
- Clean the earbuds by hand-washing with a mild detergent solution. Remove the earbuds when you clean them. After cleaning, dry the earbuds well before use.
- The earbuds may deteriorate due to long-term storage or use.
- Do not strain the cord when adjusting the length, as it may be damaged.
- If you have any questions or problems concerning this unit that are not covered in this manual, please consult your nearest Sony dealer.





What is BLUETOOTH technology?

BLUETOOTH wireless technology is a short-range wireless technology that enables wireless data communication between digital devices, such as a computer or digital camera. BLUETOOTH wireless technology operates within a range of about 10 m (about 30 ft). Connecting two devices as necessary is common, but some devices can be connected to multiple devices at the same time.* You do not need to use a cable for connection since BLUETOOTH technology is a wireless technology, nor is it necessary for the devices to face one another, such is the case with infrared technology. For example, you can use such a device in a bag or pocket. BLUETOOTH technology is an international standard supported by millions of companies all over the world, and employed by various companies worldwide.

* This unit cannot be connected to multiple devices at the same time.

Communication System and Compatible BLUETOOTH Profiles of this unit

Profile is standardization of the function for each BLUETOOTH device specification. This unit supports the following BLUETOOTH version and profile:

Communication System: BLUETOOTH Specification version 2.0

Compatible BLUETOOTH Profile:

- A2DP (Advanced Audio Distribution Profile)





Troubleshooting

If you run into any problems using this unit, use the following checklist. Should any problem persist, consult your nearest Sony dealer.

Common

The unit is not turned on.

- Charge the battery of the unit.
- The unit is not turned on while charging. Remove the unit from the battery charging stand and then turn on the unit.

Sound skips or the correspondence distance is short.

- If a device that generates electromagnetic radiation, such as a wireless LAN, other BLUETOOTH device(s), or a microwave oven is nearby, move away from such sources.
- Remove any obstacle between this unit and other BLUETOOTH device or move away from the obstacle.
- Locate this unit and other BLUETOOTH device(s) as near as possible.
- Re-position this unit.

Pairing cannot be done.

- Bring this unit and the BLUETOOTH device closer together.

Cannot make the BLUETOOTH connection.

- Check that this unit is turned on.
- Check that the BLUETOOTH connecting device is turned on and the BLUETOOTH function is on.
- Connection with the BLUETOOTH device may not be memorized on this unit. Make the BLUETOOTH connection from the BLUETOOTH device to this unit soon after pairing is complete.
- This unit or BLUETOOTH connecting device is in sleep mode.
- The BLUETOOTH connection is terminated. Make the BLUETOOTH connection again.

Cannot operate the unit. (Connection has hung up.)

- Press the RESET button. Pairing information is not deleted by this operation.





When listening to music

No sound

- Check the connection between this unit and the stereo audio source device connected to this unit.
- Check that both this unit and the BLUETOOTH stereo audio receiving device are turned on.
- Ensure that this unit is not too far from the BLUETOOTH stereo audio receiving device, or this unit is not receiving interference from a wireless LAN, other 2.4 GHz wireless device, or microwave oven.
- Check that BLUETOOTH connection is made properly between this unit and the BLUETOOTH stereo audio receiving device.
- Turn up the volume of the BLUETOOTH stereo audio receiving device. For details on volume adjustment, refer to the operating instructions supplied with the BLUETOOTH stereo audio receiving device.
- Turn up the volume of the stereo audio source device as high as possible to the extent that sound is not distorted.
- Pair this unit and the BLUETOOTH stereo audio receiving device again.

Low sound level

- Turn up the volume of the stereo audio source device as high as possible to the extent that sound is not distorted.
- Turn up the volume of the BLUETOOTH stereo audio receiving device. For details on volume adjustment, refer to the operating instructions supplied with the BLUETOOTH stereo audio receiving device.
- Connect the audio in plug to the headphone jack instead of the LINE OUT jack.

Distorted sound

- Turn down the volume of the stereo audio source device to the point where the sound is no longer distorted. For details on volume adjustment, refer to the operating instructions supplied with the stereo audio source device.
- Connect the audio in plug to the headphone jack instead of the LINE OUT jack.

Cannot be connected to a device that has been paired and connected before.

- This unit tries to connect with either of the last two devices recognized before. If this unit cannot make the BLUETOOTH connection with a paired device, pair the device again, or try making the BLUETOOTH connection from the BLUETOOTH stereo audio receiving device if possible.
- Pairing information may be deleted. Pair the device again.





Initializing the unit

You can reset this unit to its default (such as volume setting) and delete all pairing information.

1 If this unit is turned on, press and hold the POWER button for about 2 seconds to turn off this unit.

2 Press and hold the POWER button and multi function button together for about 7 seconds.

The indicator (blue) and indicator (red) flash together four times, and this unit is reset to the default setting. All pairing information is deleted.



20
US





Specifications

General

Communication system

BLUETOOTH Specification version 2.0

Output

BLUETOOTH Specification Power Class 2

Frequency band

2.4 GHz band (2.4000 GHz – 2.4835 GHz)

Maximum communication range

Line of sight approx. 10 m (30 ft)*¹

Modulation method

FHSS

Compatible BLUETOOTH Profile*²

A2DP (Advanced Audio Distribution Profile)

Supported codec

SBC decoder

Audio input

Gold-plated L-shaped stereo mini plug × 1

Input impedance

Approx. 32 Ω

Power source

DC 3.7 V; Built-in lithium-ion rechargeable battery

Dimensions

Approx. 25 × 51 × 29 mm
(1 × 2 × 1 3/16 in) (w/h/d)

Mass

Approx. 27 g (1.0 oz) (including cord)

*¹ The actual range will vary depending on factors such as obstacles between devices, magnetic fields around a microwave oven, static electricity, reception sensitivity, antenna's performance, operating system, software application, etc.

*² BLUETOOTH standard profiles indicate the purpose of BLUETOOTH communication between devices.

Supplied accessories

AC power adaptor (1)

Battery charging stand (1)

Design and specifications are subject to change without notice.





AVERTISSEMENT

Afin de réduire les risques d'incendie ou de choc électrique, n'exposez pas cet appareil à la pluie ni à l'humidité.

Pour éviter tout risque d'électrocution, n'ouvrez pas le coffret. Ne confiez les réparations qu'à un technicien qualifié.

N'installez pas l'appareil dans un espace restreint, comme une bibliothèque ou un meuble encastré.

Pour réduire les risques d'incendie, ne couvrez pas les orifices d'aération de l'appareil avec des journaux, des nappes, des rideaux, etc. Et ne placez pas non plus de bougies allumées sur l'appareil.

Pour réduire les risques d'incendie ou d'électrocution, ne placez pas de récipients remplis de liquides (vases, etc.) sur l'appareil.

Raccordez l'adaptateur secteur à une prise murale facilement accessible. Si l'adaptateur secteur ne fonctionne pas normalement, débranchez-le immédiatement de la prise murale.

Informations

Cet appareil est conforme à la section 15 de la réglementation FCC ainsi qu'à la RSS-Gen de la réglementation IC. Son utilisation est autorisée seulement aux conditions suivantes : (1) il ne doit pas produire de brouillage et (2) l'utilisateur du dispositif doit être prêt à accepter tout brouillage radioélectrique reçu, même si ce brouillage est susceptible de compromettre le fonctionnement du dispositif.

Vous devez savoir que tout changement ou toute modification non expressément approuvé dans ce mode d'emploi risque d'annuler votre pouvoir d'utiliser cet appareil.

Cet émetteur doit être placé au même endroit ou utilisé avec une autre antenne ou un autre émetteur.

Cet émetteur est conforme aux limitations concernant l'exposition aux radiations établies par la FCC/IC définies dans un environnement non contrôlé ainsi qu'aux directives relatives à l'exposition aux fréquences radio (RF) FCC du supplément C du bulletin OET65 et au règlement RSS-102 relatif à l'exposition aux radiofréquences (RF) IC. Cet équipement présente des niveaux d'énergie RF très bas considérés comme conformes et ne nécessite pas de test du débit d'absorption spécifique (SAR).

La marque Bluetooth et les logos appartiennent à Bluetooth SIG, Inc. et doivent être utilisés par Sony Corporation uniquement sous licence. Les autres marques de commerce et noms de commerce appartiennent à leurs propriétaires respectifs.

Licence de la technologie de codage audio MPEG Layer-3 et des brevets obtenue de Fraunhofer IIS et Thomson.



2

FR





Pour les utilisateurs aux Etats-Unis et au Canada

RECYCLAGE DES ACCUMULATEURS AUX IONS DE LITHIUM

Les accumulateurs aux ions de lithium sont recyclables. Vous pouvez contribuer à préserver l'environnement en rapportant les piles usées dans un point de collection et recyclage le plus proche.



Pour plus d'informations sur le recyclage des accumulateurs, téléphonez le numéro gratuit 1-800-822-8873 (Etats-Unis et Canada uniquement), ou visitez <http://www.rbrc.org/>

Avertissement: Ne pas utiliser des accumulateurs aux ions de lithium qui sont endommagés ou qui fuient.



Table des matières

Félicitations ! 4
 Fonction BLUETOOTH en 3 étapes 5

Emplacement et fonction des pièces 6

Mise en charge de l'appareil 7

Pairage 9
 Qu'est-ce que le pairage ? 9
 Procédures de pairage 9

Indications des fonctions BLUETOOTH 11

Écouter de la musique ... 12

Mise au rebut de l'appareil 14

Précautions 15

Qu'est-ce que la technologie BLUETOOTH ? 17

Dépannage 18

Initialisation de l'appareil 20

Spécifications 21

FR





Félicitations !

Nous vous remercions d'avoir fait l'acquisition de cet émetteur stéréo portable Sony. Cet appareil utilise la technologie sans fil BLUETOOTH™.

Vous pouvez utiliser cet appareil pour transmettre un signal audio stéréo vers un périphérique de réception audio stéréo BLUETOOTH (casque, autoradio, chaîne stéréo, etc.)*. En convertissant une entrée de signal audio stéréo normale (analogique) provenant du périphérique source audio stéréo raccordé en signal audio stéréo numérique et en la transmettant au moyen de la technologie sans fil, vous pouvez écouter la musique de votre périphérique source audio stéréo raccordé à cet appareil (lecteur audio portable, téléphone portable, ordinateur, etc.).

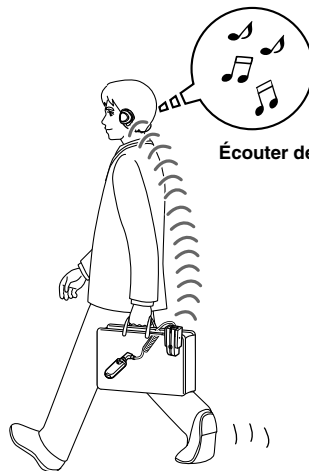

Écouter de la musique



* Les périphériques BLUETOOTH devant être raccordés à cet appareil doivent être compatibles A2DP (Advanced Audio Distribution Profile).

4

FR





Fonction BLUETOOTH en 3 étapes

Dans l'exemple ci-dessous, nous expliquons comment transmettre de la musique lue sur un périphérique audio raccordé à cet appareil et écouter de la musique sur un périphérique de réception audio stéréo BLUETOOTH (casque, chaîne stéréé, etc.).

Pairage

Permet à un périphérique de réception audio stéréo BLUETOOTH et à cet appareil de se reconnaître.

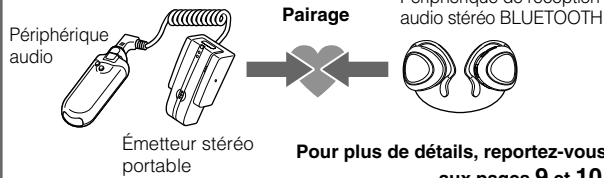

Connexion BLUETOOTH

Lorsque vous mettez cet appareil sous tension, la connexion BLUETOOTH est automatiquement établie entre cet appareil et le périphérique de réception audio stéréo BLUETOOTH.

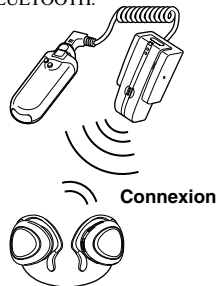

Transmission de musique

Vous pouvez écouter de la musique lue sur votre lecteur audio portable, etc., raccordé à cet appareil par l'intermédiaire du système de réception audio BLUETOOTH.

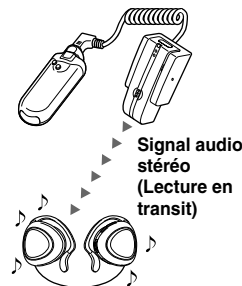

Pour plus de détails, reportez-vous aux pages 12 et 13. 5

FR



PRÉPARATION

Emplacement et fonction des pièces

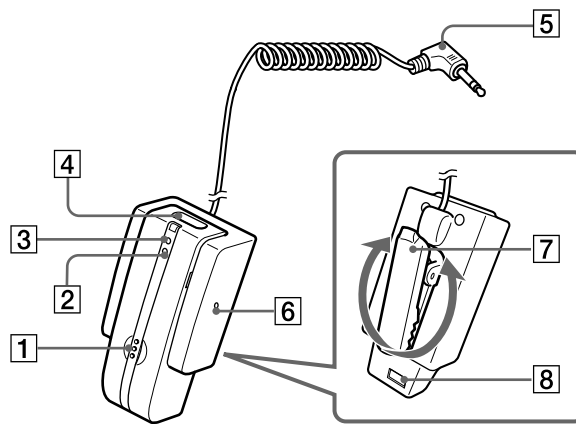

1 Touche multifonctions
Contrôle différentes fonctions de l'appareil.

2 Témoin (rouge)
Indique l'état d'alimentation de l'appareil.

3 Témoin (bleu)
Indique le statut de communication de l'appareil.

4 Touche POWER

5 Prise d'entrée audio (mini-fiche stéréo en L plaquée or)
Permet le raccordement à la prise casque d'un lecteur audio portable, etc.

6 Touche RESET

7 Pince
Réglez la pince selon l'angle de votre choix et fixez-la à votre poche ou votre col.

8 Point de contact

6

FR



Mise en charge de l'appareil

L'appareil contient une pile au lithium-ion rechargeable, qui doit être chargée avant la première utilisation.

1 Raccordez l'adaptateur CA fourni au support de charge des piles.

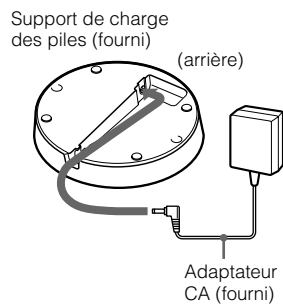

2 Branchez l'adaptateur CA fourni sur une prise de courant.

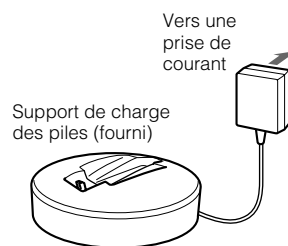

3 Placez l'appareil sur le support de charge des piles.

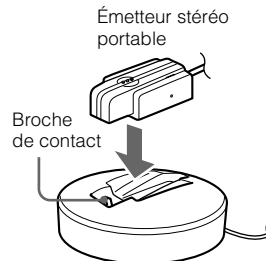

Remarque

Si la pince est tournée, vous ne pouvez pas placer l'appareil sur le support de charge des piles, et le chargement ne démarre pas. Remettez la pince dans sa position d'origine avant le chargement.

Placez l'appareil sur le support de charge des piles de sorte que le point de contact de l'appareil touche la broche de contact du support de charge des piles et vérifiez que le témoin (rouge) s'allume.

Le chargement s'effectue en 3 heures environ* et le témoin (rouge) s'éteint automatiquement.

* Temps nécessaire pour recharger une pile vide.

Conseil

L'appareil est mis automatiquement hors tension lors de la mise en charge de la pile.

Suite 7

FR





Attention

Si cet appareil détecte un problème pendant la mise en charge, le témoin (rouge) peut s'éteindre même si la mise en charge n'est pas terminée. Vérifiez les points suivants :

- La température ambiante n'est pas comprise entre 0 °C et 40 °C.
- Le problème vient de la pile.

Dans ce cas, mettez de nouveau la pile à charger dans la plage de température mentionnée ci-dessus. Si le problème persiste, consultez votre revendeur Sony le plus proche.

Remarques

- Si la pile reste inutilisée pendant une période prolongée, elle peut s'épuiser rapidement mais après plusieurs charges, l'autonomie de la pile s'améliore.
- Si l'autonomie de la pile rechargeable intégrée chute à la moitié de la durée normale, elle doit être remplacée. Pour cela, contactez votre revendeur Sony le plus proche.
- Évitez d'exposer l'appareil à des températures extrêmes, aux rayons directs du soleil, à l'humidité, au sable, à la poussière ou à des chocs mécaniques. Ne le laissez jamais dans une voiture garée en plein soleil.
- Utilisez uniquement l'adaptateur CA fourni. N'utilisez aucun autre adaptateur CA.

Durée d'utilisation*

Statut	Durée approximative d'utilisation
Temps de lecture de musique (maximum)	11 heures

* La durée mentionnée ci-dessus peut varier en fonction de la température ambiante ou des conditions d'utilisation.

8

FR

Vérification de l'autonomie restante de la pile

Si vous appuyez sur la touche POWER lorsque l'appareil est sous tension, le témoin (rouge) clignote lentement. Vous pouvez vérifier l'autonomie restante de la pile grâce au nombre de clignotements du témoin (rouge).

Témoin (rouge)	Statut
3 fois	Pleine
2 fois	Moyenne
1 fois	Faible (charge nécessaire)

Remarque

Vous ne pouvez pas vérifier l'autonomie restante de la pile juste après la mise sous tension ou pendant la procédure de pairing.

Lorsque la batterie est presque épuisée

Le témoin (rouge) clignote lentement automatiquement. Lorsque la batterie est vide, un bip retentit et l'appareil s'éteint automatiquement.





Pairage

Qu'est-ce que le pairage ?

Les périphériques BLUETOOTH doivent préalablement être « jumelés ».

Une fois que le pairage de ces appareils BLUETOOTH est réalisé, il n'est plus nécessaire de procéder à cette opération par la suite, à l'exception des cas suivants :

- Lorsque les informations de pairage sont supprimées après une réparation, etc.
- Lorsque le pairage est réalisé entre cet appareil et 9 périphériques ou plus. Le pairage peut être réalisé entre cet appareil et 8 périphériques BLUETOOTH. Si un pairage est effectué sur un nouveau périphérique alors que 8 autres périphériques sont déjà jumelés, le périphérique dont la date de dernière connexion est la plus ancienne parmi les 8 périphériques est remplacé par le nouveau.
- La reconnaissance de l'appareil par le périphérique à connecter est supprimée.
- Lorsque cet appareil est réinitialisé. Toutes les informations de pairage sont supprimées.

Remarque

Le code d'authentification* défini pour cet appareil est « 0000 ». Le pairage de cet appareil ne peut pas être réalisé avec un périphérique de réception BLUETOOTH dont le code d'authentification n'est pas « 0000 ».

* Le code d'identification peut également être nommé « clé d'authentification », « code pin » ou « mot de passe ».

Procédures de pairage

1 Placez un périphérique de réception BLUETOOTH dans un rayon d'1 mètre (3,3 pi) par rapport à l'appareil.

2 Maintenez la touche POWER enfoncée pendant au moins 7 secondes pour passer en mode d'attente de pairage lorsque l'appareil est hors tension.

Le témoin (bleu) et le témoin (rouge) commencent à clignoter en même temps, puis cet appareil commence à chercher le périphérique de réception BLUETOOTH.



Suite 9

FR





Remarques

- Après environ 3 secondes, l'appareil se met sous tension et le témoin (bleu) et le témoin (rouge) clignotent deux fois en même temps. Maintenez la touche enfoncée jusqu'à ce que les deux témoins se mettent à clignoter en même temps, puis relâchez-la. L'appareil passe en mode de pairage.
- Si le pairage n'est pas réalisé dans les 5 minutes, le mode de pairage est annulé et l'appareil est mis hors tension. Dans ce cas, recommencez à l'étape **1**.

3 Réglez le périphérique de réception BLUETOOTH en mode de pairage.

Cet appareil recherche automatiquement le périphérique de réception BLUETOOTH et procède au pairage du périphérique.

Cet appareil tente de se connecter au périphérique de réception BLUETOOTH peu après l'avoir détecté.

Lorsque la connexion BLUETOOTH est établie correctement, le témoin (rouge) s'éteint et le témoin (bleu) commence à clignoter plus lentement, indiquant que le pairage est terminé et que les informations de pairage sont mémorisées dans l'appareil.

Remarques

- Si un code d'authentification est requis sur le périphérique de réception BLUETOOTH, saisissez « 0000 ».
- Le message correspondant à « Pairage terminé » apparaît sur l'écran de certains périphériques de réception BLUETOOTH.
- Lorsque le pairage est terminé, certains périphériques BLUETOOTH peuvent se connecter automatiquement à l'appareil.

Conseils

- Pour effectuer un pairage de l'appareil avec d'autres périphériques BLUETOOTH, recommencez les étapes **1** à **3** pour chaque périphérique.
- Pour supprimer toutes les informations de pairage, reportez-vous à la section « Initialisation de l'appareil » (page 20).





Indications des fonctions BLUETOOTH

B : Témoin (bleu)
R : Témoin (rouge)

Status	Motifs de clignotement
Pairage	B ● - ● - ● - ● - ● - ● - ● - ● - ...
	R ● - ● - ● - ● - ● - ● - ● - ● - ...
Connexion	B ● - - ● - - ● - - ● - - ● - - ● - - ...
	R -
Connecté	Écoute B ● ● - - - - - - - - ● ● - - - - ...
	R -
Connecté	Sans musique B ● - - - - - - - - ● - - - - - ...
	R -



UTILISATION DE L'APPAREIL

Écouter de la musique

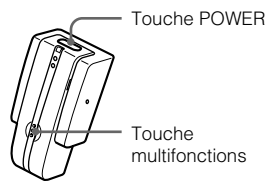

Vérifiez les points suivants avant d'utiliser l'appareil.

- Le pairage de cet appareil et du périphérique de réception BLUETOOTH est terminé.
- Le périphérique de réception BLUETOOTH prend en charge la fonction de musique de réception (profil : A2DP).

1 Raccordez la mini-fiche stéréo de cet appareil à la prise de casque d'un périphérique source audio stéréo.

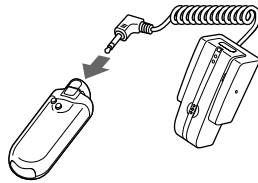

Remarque

Lors du raccordement à un périphérique source audio stéréo, assurez-vous de raccorder cet appareil à la prise de casque et non à la prise LINE OUT.

2 Mettez le périphérique source audio stéréo sous tension.

FR

3 Maintenez la touche POWER enfoncée pendant environ 3 secondes lorsque l'appareil est hors tension.

Le témoin (bleu) et le témoin (rouge) clignotent deux fois en même temps, puis l'appareil est mis sous tension.

Ne maintenez pas la touche POWER enfoncée plus de 7 secondes, sinon l'appareil passe en mode de pairage.

Conseil

Lors de la recherche d'un périphérique de réception BLUETOOTH, le témoin (bleu) clignote en permanence.

4 Mettez le périphérique de réception BLUETOOTH en attente pour effectuer la connexion BLUETOOTH.

La connexion BLUETOOTH est établie entre cet appareil et le périphérique de réception BLUETOOTH.

Remarques

- Veillez à mettre sous tension le périphérique de réception BLUETOOTH que vous souhaitez raccorder à l'appareil uniquement. Si plusieurs périphériques de réception BLUETOOTH sont mis sous tension, la connexion risque de ne pas s'effectuer comme souhaité.



- Si cet appareil ne parvient pas à établir la connexion BLUETOOTH avec un périphérique jumelé, effectuez de nouveau le pairage du périphérique ou tentez d'établir la connexion BLUETOOTH à partir du périphérique de réception BLUETOOTH, si possible.

Conseils

- Si plusieurs périphériques sont jumelés avec cet appareil, ce dernier tente de se connecter à l'un des deux derniers périphériques préalablement reconnus.
- La connexion BLUETOOTH de cet appareil est établie à l'aide de A2DP (Advanced Audio Distribution Profile)*
- Pour obtenir plus de détails sur le fonctionnement du périphérique de réception BLUETOOTH, reportez-vous au mode d'emploi fourni avec le périphérique.
- * Pour obtenir des détails sur les profils, reportez-vous à la page 17.

5 Démarrez la lecture sur le périphérique source audio stéréo raccordé à cet appareil.

Remarques

- Si le son est déformé, baissez le volume de l'appareil raccordé.
- Si le volume est faible ou des parasites sonores surviennent, augmentez le volume de l'appareil raccordé.
- Désactivez la fonction bass boost (amplification des graves) ou la fonction d'égaliseur. Si ces fonctions sont activées, le son risque d'être déformé.

Conseils

- Réglez le volume du périphérique source audio stéréo à un niveau aussi élevé que possible sans que le son soit déformé, puis réglez le volume sur le périphérique de réception BLUETOOTH à un niveau modéré.

- Si cet appareil se trouve dans votre sac, la connexion BLUETOOTH risque d'en être affectée. Fixez cet appareil sur le sac.

Remarques

- Même si le périphérique de réception BLUETOOTH prend en charge le profil AVRCP (profil de télécommande multimédia), cet appareil ne peut pas effectuer d'opération de commande de lecture.
- Dans les cas suivants, vous devez établir de nouveau la connexion BLUETOOTH.
 - Cet appareil ne se met pas sous tension.
 - Le périphérique de réception audio stéréo BLUETOOTH ne se met pas sous tension ou la fonction BLUETOOTH est désactivée.
 - La fonction BLUETOOTH de cet appareil ou du périphérique de réception audio stéréo BLUETOOTH est en mode de veille.
 - La connexion BLUETOOTH n'est pas établie.

Pour arrêter l'utilisation

1 Mettez le périphérique de réception BLUETOOTH hors tension.

2 Maintenez la touche POWER de cet appareil enfoncée pendant 3 secondes environ.

Le témoin (bleu) et le témoin (rouge) s'allument en même temps, et l'appareil se met hors tension.

Conseil

Lorsque vous avez terminé de lire des fichiers de musique, la connexion BLUETOOTH peut s'arrêter automatiquement en fonction du périphérique BLUETOOTH.



INFORMATIONS COMPLÉMENTAIRES

Mise au rebut de l'appareil

Pour protéger l'environnement, veuillez à retirer la pile rechargeable intégrée de l'appareil avant de le mettre au rebut, et mettez la pile au rebut de façon appropriée.

1 Retirez 2 vis.

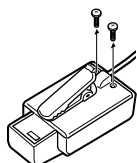

2 Ouvrez l'étui et retirez le connecteur.

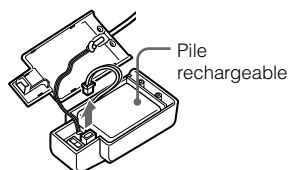

3 Retirez la pile rechargeable et jetez-la.

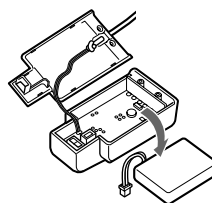



Précautions

Communication BLUETOOTH

- La technologie sans fil BLUETOOTH fonctionne dans un rayon d'environ 10 mètres (environ 30 pi). La portée de communication maximale peut varier selon les obstacles (personne, métal, mur, etc.) ou l'environnement électromagnétique.
- Les conditions suivantes peuvent affecter la sensibilité de la communication BLUETOOTH :
 - un obstacle, par exemple une personne, un objet métallique ou un mur se trouve entre cet appareil et le périphérique BLUETOOTH ;
 - un appareil utilisant une fréquence de 2,4 GHz, par exemple un périphérique LAN sans fil, un téléphone sans fil ou un four à micro-ondes est utilisé à proximité de cet appareil.
- Étant donné que les périphériques BLUETOOTH et les périphériques LAN sans fil (IEEE802.11b/g) utilisent la même fréquence, des interférences en hyperfréquences peuvent survenir et entraîner une dégradation de la vitesse de communication, des parasites ou une connexion non valide si cet appareil est utilisé à proximité d'un périphérique LAN sans fil. En pareil cas, prenez les mesures suivantes :
 - utilisez cet appareil à au moins 10 m (environ 30 pi) du périphérique LAN sans fil ;
 - si cet appareil est utilisé dans un rayon de 10 m (environ 30 pi) par rapport au périphérique LAN sans fil, mettez ce dernier hors tension ;
 - installez cet appareil et le périphérique BLUETOOTH aussi près que possible l'un de l'autre.
- Les émissions d'hyperfréquences d'un périphérique BLUETOOTH peuvent perturber le fonctionnement des appareils médicaux électroniques. Mettez cet appareil ainsi que les autres périphériques BLUETOOTH situés dans les endroits suivants hors tension afin d'éviter tout accident :
 - endroits où du gaz inflammable est présent, dans un hôpital, un train, un avion ou une station essence
 - à proximité de portes automatiques ou d'alarmes incendie
- Cet appareil prend en charge les capacités de sécurité conformes à la norme BLUETOOTH pour offrir une connexion sécurisée lors de l'utilisation de la technologie sans fil. Cependant, la sécurité peut être insuffisante selon le réglage. Soyez prudent lorsque vous communiquez au moyen de la technologie sans fil BLUETOOTH.
- Nous ne pouvons être tenus responsables de la fuite d'informations lors d'une communication BLUETOOTH.
- La connexion ne peut pas être garantie avec tous les périphériques BLUETOOTH.
 - Un périphérique doté de la fonction BLUETOOTH doit être conforme à la norme BLUETOOTH spécifiée par BLUETOOTH SIG et être authentifié.
 - Même si le périphérique raccordé est conforme à la norme BLUETOOTH précédemment mentionnée, certains périphériques risquent de ne pas se connecter ou de ne pas fonctionner correctement, selon leurs fonctionnalités ou spécifications.
- Selon le périphérique à raccorder, le délai précédant le début de la communication peut être plus ou moins long.

Suite 15

FR





Remarques sur l'utilisation dans une voiture

- N'essayez pas de raccorder cet appareil ou de faire fonctionner cet appareil, un périphérique de sortie audio ou un autoradio lorsque vous conduisez ou attendez au feu.
- Assurez-vous que cet appareil ainsi que le périphérique raccordé à celui-ci sont bien fixés avant de conduire, afin d'éviter tout accident ou dommage.
- Installez les câbles correctement, de sorte qu'ils ne gênent pas la conduite ou qu'ils ne se prennent pas dans des éléments de l'habitacle (sièges, portes, etc.).

Adaptateur d'alimentation CA fourni

- Utilisez l'adaptateur CA fourni avec cet appareil. N'utilisez aucun autre adaptateur CA car ceci peut entraîner un dysfonctionnement de l'appareil.



Polarité de la fiche

- Si vous prévoyez de ne pas utiliser cet appareil pendant une période prolongée, débranchez l'adaptateur CA de la prise de courant. Pour débrancher l'adaptateur CA de la prise murale, saisissez la fiche de l'adaptateur. Ne tirez pas directement sur le câble.

Autres

- Ne placez pas l'appareil dans les endroits suivants :
 - à la lumière directe du soleil, à proximité d'un chauffage ou dans d'autres endroits où la température est extrêmement élevée ;
 - dans des endroits poussiéreux ;
 - dans des endroits exposés à des vibrations importantes ;
- dans une salle de bains ou d'autres endroits très humides ;
- dans un véhicule exposé directement aux rayons du soleil.
- Ne faites pas tomber, ne heurtez pas ou n'exposez pas l'appareil à un choc violent de quelque sorte que ce soit. Ceci pourrait endommager le produit.
- L'appareil BLUETOOTH peut ne pas fonctionner avec les téléphones portables, en fonction des conditions des ondes radio et de l'endroit où l'appareil est utilisé.
- Si vous éprouvez une gêne après avoir utilisé l'appareil BLUETOOTH, cessez de l'utiliser immédiatement. Si le problème persiste, contactez votre revendeur Sony le plus proche.
- Tenez cet appareil hors de portée des jeunes enfants.
- N'utilisez pas cet appareil dans un endroit où il risque de s'accrocher, comme à proximité d'une déchiqueteuse, d'une machine, etc.
- Si les oreillettes entrent en contact avec de l'eau, essuyez-les avec une serviette sèche avant de les utiliser.
- Lavez les oreillettes à la main à l'aide d'une solution détergente douce. Retirez les oreillettes pour les nettoyer. Après un nettoyage, séchez bien les oreillettes avant de les réutiliser.
- Les oreillettes peuvent s'abîmer après une utilisation intensive ou si elles restent rangées pendant longtemps.
- Ne tirez pas sur le cordon lorsque vous réglez la longueur car ceci pourrait l'endommager.
- Si vous avez des questions ou des problèmes concernant cet appareil qui ne sont pas abordés dans ce mode d'emploi consultez votre revendeur Sony.





Qu'est-ce que la technologie BLUETOOTH ?

La technologie BLUETOOTH est une technologie sans fil à courte portée permettant la communication de données sans fil entre des appareils numériques, tels qu'un ordinateur ou un appareil photo numérique. La technologie sans fil BLUETOOTH fonctionne dans un rayon d'environ 10 mètres (environ 30 pi).

La connexion de deux appareils est courante et certains appareils permettent également de se connecter simultanément à plusieurs périphériques.*

Il est inutile d'utiliser un câble pour le raccordement car BLUETOOTH est une technologie sans fil et il n'est pas non plus nécessaire de diriger les appareils l'un vers l'autre, comme c'est le cas avec la technologie infrarouge. Par exemple, vous pouvez utiliser ce type d'appareil même s'il se trouve dans un sac ou une poche.

La technologie BLUETOOTH est une norme internationale prise en charge et utilisée par des millions de sociétés dans le monde entier.

* Cet appareil ne peut pas être raccordé simultanément à plusieurs périphériques.

Système de communication et profils BLUETOOTH compatibles de cet appareil

Le profil est la normalisation du fonctionnement de chaque spécification d'un périphérique BLUETOOTH. Cet appareil prend en charge le profil et la version BLUETOOTH suivants :

Système de communication :
spécifications BLUETOOTH version 2.0

Profil BLUETOOTH compatible :
- A2DP (Advanced Audio Distribution Profile)





Dépannage

Si vous rencontrez un problème pendant l'utilisation de cet appareil, utilisez la liste de contrôle suivante. Si le problème persiste, contactez votre revendeur Sony.

Commun

L'appareil ne se met pas sous tension.

- Rechargez la pile de l'appareil.
- L'appareil ne se met pas sous tension pendant la charge. Retirez l'appareil du support de charge des piles, puis mettez l'appareil sous tension.

Le son saute ou la distance de communication est trop courte.

- Si un appareil émettant des radiations électromagnétiques, tel qu'un système LAN sans fil, un ou plusieurs autres périphériques BLUETOOTH ou un four à micro-ondes se trouvent à proximité, éloignez-vous de ces sources.
- Retirez les obstacles situés entre cet appareil et l'autre périphérique BLUETOOTH ou éloignez-les de l'obstacle.
- Placez cet appareil et le ou les autres périphériques BLUETOOTH aussi près que possible.
- Repositionnez cet appareil.

Le pairage ne peut pas être effectué.

- Rapprochez cet appareil et le périphérique BLUETOOTH.

La connexion BLUETOOTH n'est pas établie.

- Vérifiez que l'appareil est sous tension.

- Vérifiez que le périphérique en cours de connexion BLUETOOTH est sous tension et que la fonction BLUETOOTH est activée.
- Il est possible que la connexion avec le périphérique BLUETOOTH ne soit pas mémorisée sur cet appareil. Établissez la connexion BLUETOOTH depuis le périphérique BLUETOOTH vers cet appareil lorsque le pairage est terminé.
- Cet appareil ou un périphérique BLUETOOTH en cours de connexion est en mode de veille.
- La connexion BLUETOOTH a été interrompue. Établissez de nouveau la connexion BLUETOOTH.

Impossible d'utiliser l'appareil. (la connexion est coupée.)

- Appuyez sur la touche RESET. Les informations de pairage ne sont pas supprimées par cette opération.

Pendant l'écoute de musique

Pas de son

- Vérifiez le raccordement entre cet appareil et le périphérique source audio stéréo raccordé à cet appareil.
- Vérifiez que cet appareil ainsi que le périphérique de réception audio stéréo BLUETOOTH sont sous tension.





- ➔ Vérifiez que cet appareil n'est pas trop éloigné du périphérique de réception audio stéréo BLUETOOTH ou qu'il n'interfère pas avec un réseau LAN sans fil, un autre périphérique sans fil 2,4 GHz ou un four à micro-ondes.
- ➔ Vérifiez que la connexion BLUETOOTH est établie correctement entre cet appareil et le périphérique de réception audio stéréo BLUETOOTH.
- ➔ Montez le volume du périphérique de réception audio stéréo BLUETOOTH. Pour plus d'informations sur le réglage du volume, reportez-vous au mode d'emploi fourni avec le périphérique de réception audio stéréo BLUETOOTH.
- ➔ Réglez le volume du périphérique source audio stéréo à un niveau aussi élevé que possible sans que le son soit déformé.
- ➔ Recommencez le pairage de cet appareil et du périphérique de réception audio stéréo BLUETOOTH.

Niveau sonore faible

- ➔ Réglez le volume du périphérique source audio stéréo à un niveau aussi élevé que possible sans que le son soit déformé.
- ➔ Montez le volume du périphérique de réception audio stéréo BLUETOOTH. Pour plus d'informations sur le réglage du volume, reportez-vous au mode d'emploi fourni avec le périphérique de réception audio stéréo BLUETOOTH.
- ➔ Raccordez la prise d'entrée audio à la prise de casque au lieu de la prise LINE OUT.

Le son est déformé

- ➔ Réglez le volume du périphérique source audio stéréo à un niveau suffisamment bas pour que le son ne soit plus déformé. Pour plus d'informations sur le réglage du volume, reportez-vous au mode d'emploi fourni avec le périphérique source audio stéréo.
- ➔ Raccordez la prise d'entrée audio à la prise de casque au lieu de la prise LINE OUT.

Impossible de se connecter à un appareil ayant déjà été jumelé et raccordé.

- ➔ Cet appareil tente de se connecter à l'un des deux derniers périphériques préalablement reconnus. Si cet appareil ne parvient pas à établir la connexion BLUETOOTH avec un appareil jumelé, recommencez le pairage du périphérique ou tentez d'établir la connexion BLUETOOTH à partir d'un autre périphérique de réception audio stéréo BLUETOOTH, si possible.
- ➔ Les informations de pairage ont peut-être été supprimées. Recommencez le pairage du périphérique.





Initialisation de l'appareil

Vous pouvez réinitialiser cet appareil à ses réglages par défaut (par exemple le réglage du volume) et supprimer toutes les informations de pairing.

1 Lorsque l'appareil est sous tension, maintenez la touche POWER enfoncée pendant environ 2 secondes pour le mettre hors tension.

2 Maintenez les touches POWER et multifonctions enfoncées pendant 7 secondes environ.

Le témoin (bleu) et le témoin (rouge) clignotent quatre fois en même temps, puis l'appareil est réinitialisé aux réglages par défaut. Toutes les informations de pairing sont supprimées.





Spécifications

Généralités

Système de communication

Spécifications BLUETOOTH version 2.0

Sortie

Spécifications BLUETOOTH Power Class 2

Bande de fréquences

Bande 2,4 GHz (2,4000 GHz – 2,4835 GHz)

Portée maximale des communications

Environ 10 m (30 pi) en ligne directe *1

Méthode de modulation

FHSS

Profils BLUETOOTH compatibles*2

A2DP (Advanced Audio Distribution Profile)

Codex pris en charge

Décodeur SBC

Entrée audio

Mini-fiche stéréo en L plaquée or x 1

Impédance d'entrée

Environ 32 Ω

Source d'alimentation

3,7 V CC : pile rechargeable intégrée au lithium-ion

Dimensions

Environ 25 × 51 × 29 mm

(1 × 2 × 1 3/16 po) (l/h/p)

Poids

Environ 27 g (1,0 oz), avec le cordon

*1 La portée réelle varie en fonction de nombreux facteurs tels que la présence d'obstacles entre les périphériques, les champs magnétiques autour des fours à micro-ondes, l'électricité statique, la sensibilité de la réception, les performances de l'antenne, le système d'exploitation, les applications logicielles, etc.

*2 Les profils standard BLUETOOTH sont destinés à la communication BLUETOOTH entre périphériques.

Accessoires fournis

Adaptateur CA (1)

Support de charge des piles (1)

La conception et les caractéristiques techniques sont sujettes à modification sans préavis.





TMR-BT10_CA2 [US,FR] 2-698-600-51(1)



TMR-BT10_CA2 [US,FR] 2-698-600-51(1)

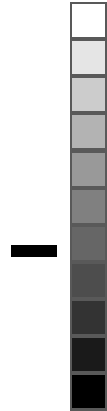

<http://www.sony.net/>

Printed in Malaysia



* 2 6 9 8 6 0 0 5 1 * (1)



TMR-BT10_CA2 [US,FR] 2-698-600-51(1)