



Home Theatre System  
Startup Guide  
Guide de démarrage

HT-RT3

US  
FR  
ES

Supplied accessories  
Accessoires fournis

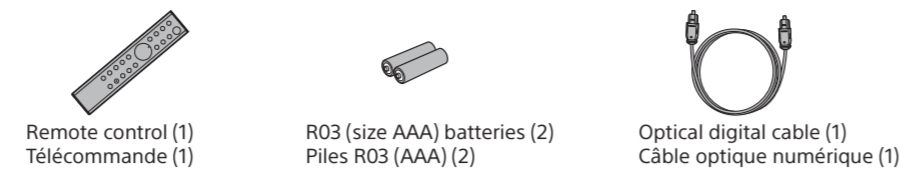

Setting up the remote control  
Configuration de la télécommande

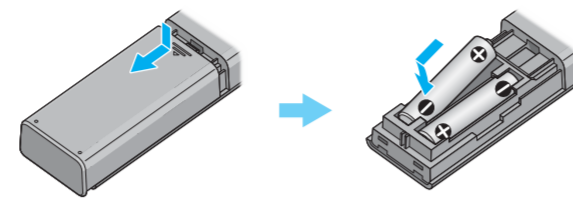

To mount the Bar Speaker and the Surround Speakers (SUR L/SUR R) on a wall  
Refer to the supplied Operating Instructions.

Pour monter la barre de haut-parleurs et des haut-parleurs surround (SUR L/SUR R) sur un mur  
Reportez-vous au mode d'emploi fourni.

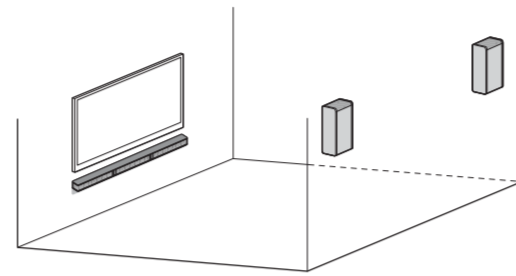

1 Connecting the speakers  
Connexion des haut-parleurs

Connect the speaker cords to match the color of the SPEAKERS jacks on the rear panel of the Subwoofer.  
Brancher chaque câble de haut-parleur dans les prises SPEAKERS aux couleurs correspondantes, situées sur le panneau arrière du subwoofer.

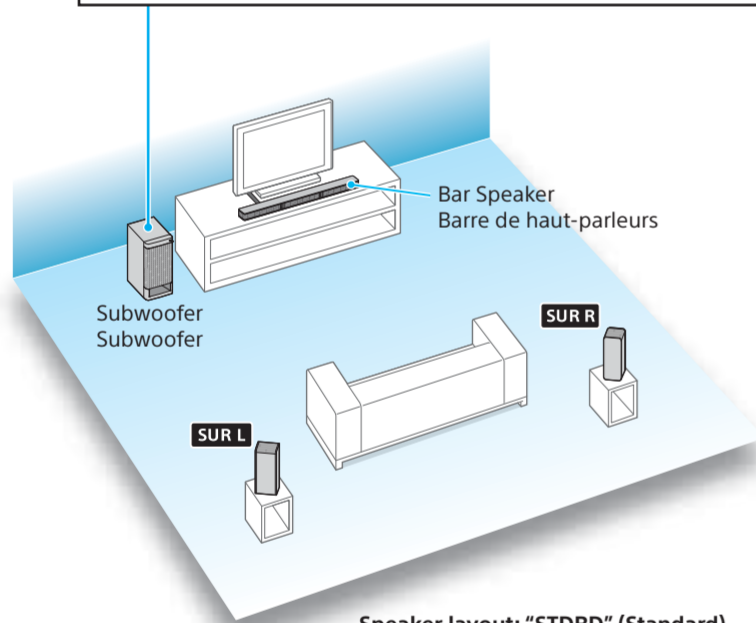
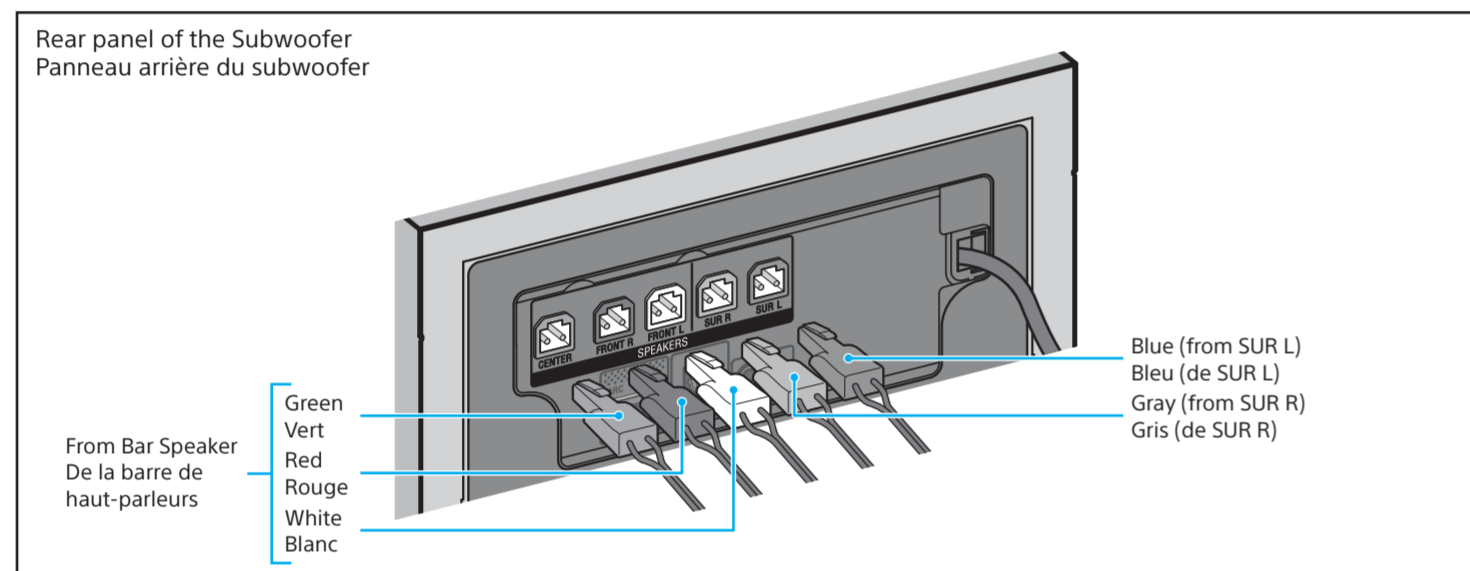

Speaker layout: "STDRD" (Standard)  
Disposition des haut-parleurs : « STDRD » (Standard)

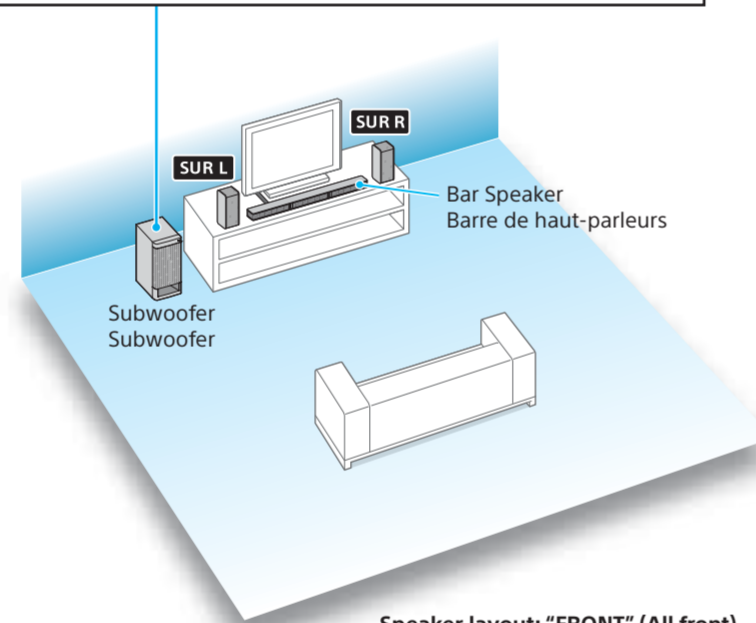

Speaker layout: "FRONT" (All front)  
Disposition des haut-parleurs : « FRONT » (Tous à l'avant)

2 Connecting with a TV  
Raccordement à un téléviseur

Is the HDMI input jack on your TV labeled "ARC" ?  
Est-ce que la prise d'entrée HDMI sur votre téléviseur est identifiée par le sigle « ARC » ?

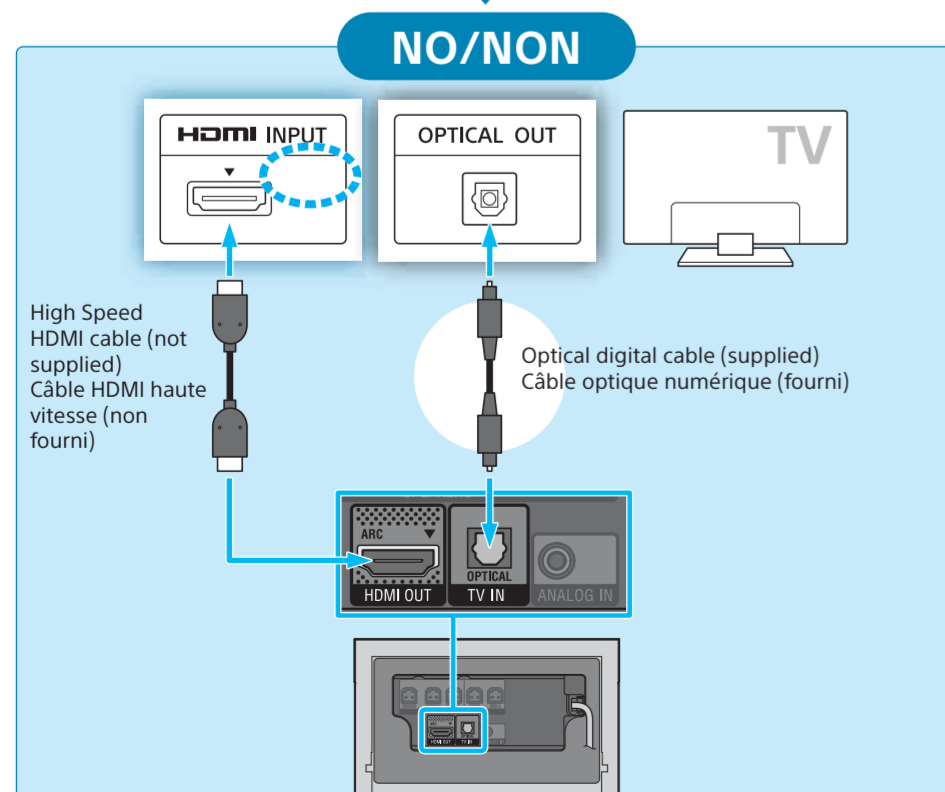

Note  
Make sure that the HDMI cable is firmly inserted.

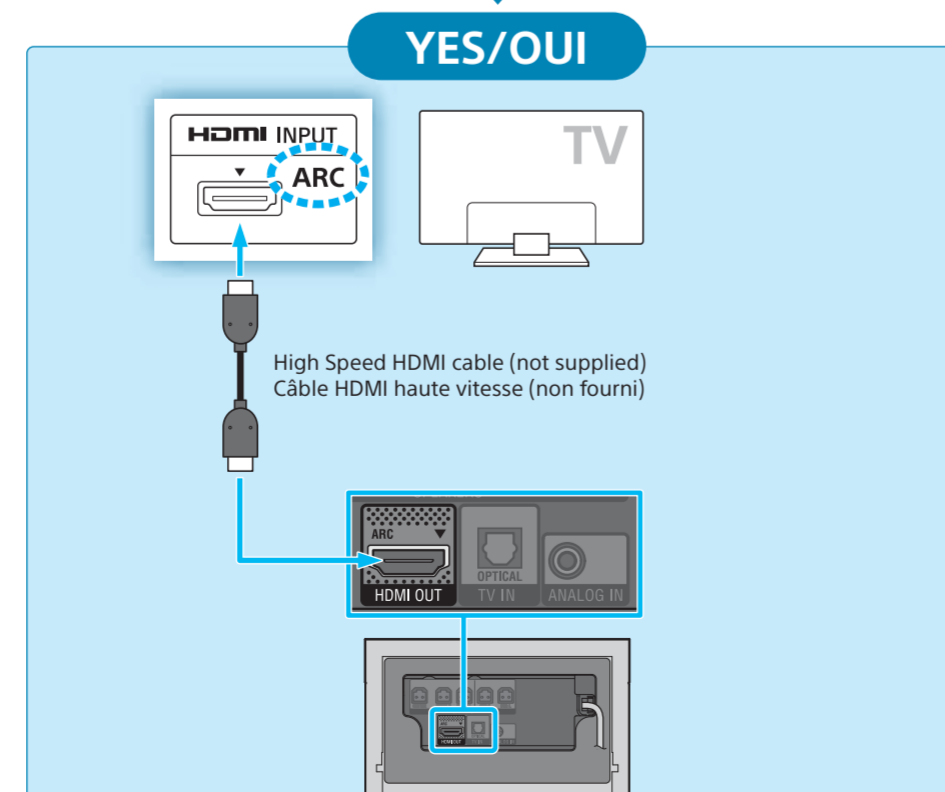

Remarque  
Assurez-vous que le câble HDMI est fermement inséré.

3 Turning on the system  
Mise en marche du système

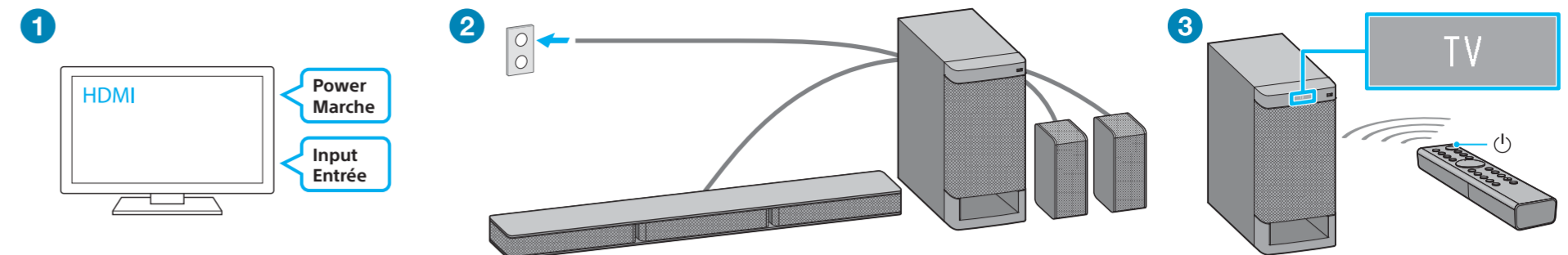

- Turn on the TV and then change the input of the TV to the input which the Subwoofer is connected.
- Connect the AC power cord (mains lead) of the Subwoofer.
- Press **⏻** (power).  
The front panel display lights up.

- Allumez le téléviseur et changez la source d'entrée sur le téléviseur pour choisir celle à laquelle le subwoofer est connecté.
- Branchez le cordon d'alimentation CA du subwoofer.
- Appuyez sur **⏻** (marche).  
L'affichage de la façade s'allume.

4 Listening to the sound  
Écoute du son

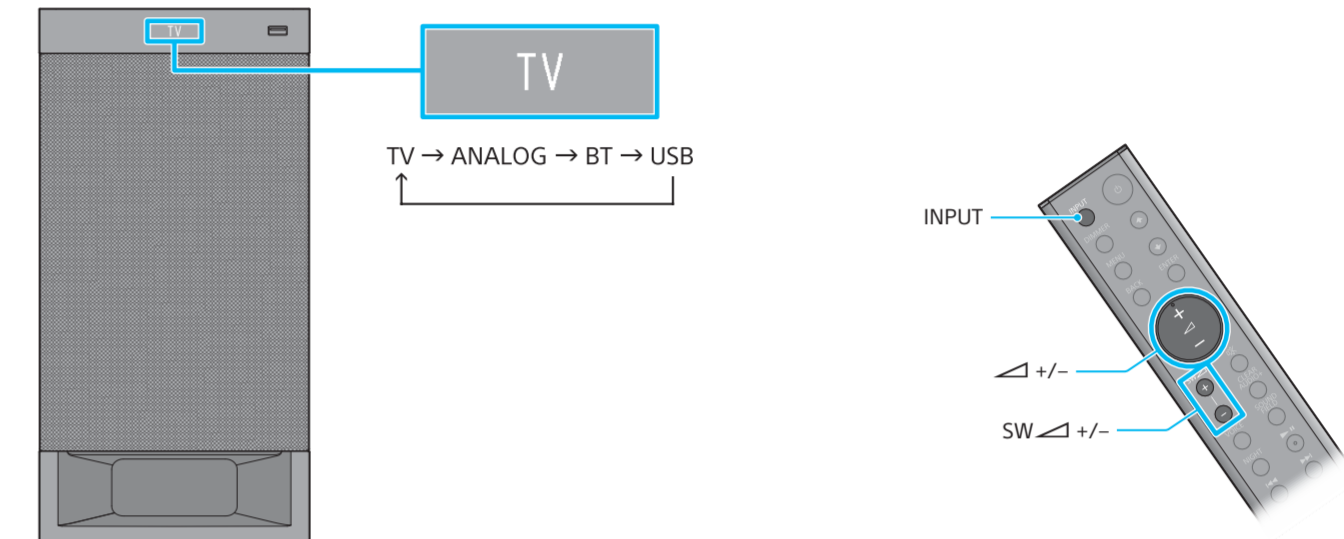

Press INPUT repeatedly until the device you want appears in the front panel display. Then, press **⏮** +/- repeatedly to adjust the volume of the system and press **⏭** +/- repeatedly to adjust the volume of the Subwoofer.

Appuyez plusieurs fois sur INPUT jusqu'à ce que le périphérique souhaité apparaisse sur l'affichage de la façade. Puis, appuyez plusieurs fois sur **⏮** +/- de suite pour régler le volume du système et appuyez plusieurs fois sur **⏭** +/- de suite pour régler le volume du subwoofer.

Setup completed! Enjoy!

Please refer to the supplied Operating Instructions about the sound mode, and other functions.

La configuration est terminée ! Amusez-vous !

Veuillez vous reporter au mode d'emploi fourni pour plus d'informations sur le mode son et les autres fonctions.



Listening to music from a BLUETOOTH device  
Écouter de la musique à partir d'un périphérique BLUETOOTH

When pairing a BLUETOOTH device  
Par appairage d'un périphérique BLUETOOTH

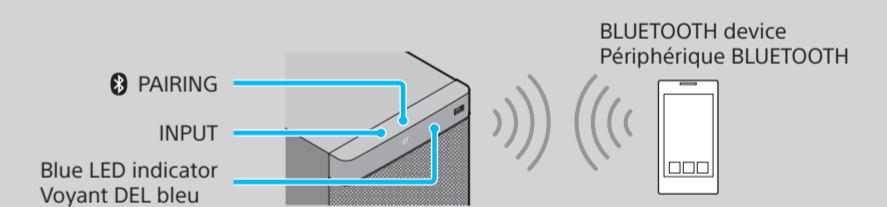

To pair the system with a BLUETOOTH device (Pairing)

- Place the BLUETOOTH device within 1 meter (3.3 feet) from the Subwoofer.
- Press **Ⓟ** PAIRING on the Subwoofer.  
The blue LED indicator flashes quickly (●) during BLUETOOTH pairing.
- Turn on the BLUETOOTH function, and then select "HT-RT3" after searching for it on the BLUETOOTH device.  
Perform this step within 5 minutes, otherwise pairing mode will be canceled.  
When the BLUETOOTH connection is established, the blue LED indicator lights up (●).  
If passkey is required on the BLUETOOTH device, enter "0000".

Pour appairer ce système avec un périphérique BLUETOOTH (Appairage)

- Placez le périphérique BLUETOOTH à 1 mètre (3,3 pieds) du subwoofer.
- Appuyez sur **Ⓟ** PAIRING sur le subwoofer.  
Le voyant DEL bleu clignote rapidement (●) pendant l'appairage BLUETOOTH.
- Activez la fonction BLUETOOTH, puis sélectionnez « HT-RT3 » après l'avoir recherché sur le périphérique BLUETOOTH.  
Effectuez cette étape dans les 5 minutes, autrement le mode d'appairage sera annulé.  
Lorsque la connexion BLUETOOTH est établie, le voyant DEL bleu s'allume (●).  
Si une clé est requise pour le périphérique BLUETOOTH, saisissez « 0000 ».

To listen to music from the paired device

- Turn the BLUETOOTH function of the paired device to on.
- Press INPUT repeatedly to select "BT".  
The system automatically reconnects to the BLUETOOTH device it was most recently connected to.
- When the BLUETOOTH connection is established, the blue LED indicator lights up (●).
- Start playback on the BLUETOOTH device.
- Adjust the volume.

Pour écouter de la musique à partir d'un périphérique appairé

- Activez la fonction BLUETOOTH sur le périphérique appairé.
- Appuyez plusieurs fois sur INPUT pour sélectionner « BT ».  
Le système se reconnecte automatiquement au dernier périphérique BLUETOOTH auquel il a été connecté.
- Lorsque la connexion BLUETOOTH est établie, le voyant DEL bleu s'allume (●).
- Commencez la lecture sur le périphérique BLUETOOTH.
- Réglez le volume.

When using One-touch connection (NFC)  
Par le biais de la connexion One-touch (NFC)



- Hold the remote device near to the N-Mark on the Subwoofer until the remote device vibrates.  
When the BLUETOOTH connection is established, the blue LED indicator lights up (●).
- Start playback of audio source on the remote device.  
• Compatible remote devices  
• Remote devices with a built-in NFC function (OS: Android™ 2.3.3 or later, excluding Android 3.x)

- Placez le périphérique à distance près du N-Mark situé sur le subwoofer jusqu'à ce que le périphérique à distance vibre.  
Lorsque la connexion BLUETOOTH est établie, le voyant DEL bleu s'allume (●).
- Démarrez la lecture d'une source audio sur le périphérique à distance.  
• Périphériques à distance compatibles  
• Périphériques à distance intégrant une fonction NFC (OS: Android™ 2.3.3 ou ultérieur, sauf Android 3.x)



A dedicated App for this model is available on both Google Play™ and App Store.

Search for "SongPal" and download the free App to find out more about the convenient features.

Une application dédiée pour ce modèle est disponible sur Google Play™ et App Store.

Recherchez « SongPal » et téléchargez l'application gratuite pour obtenir plus d'informations sur des fonctionnalités pratiques.

US  
FR  
ES

Accesorios suministrados



Preparación del control remoto

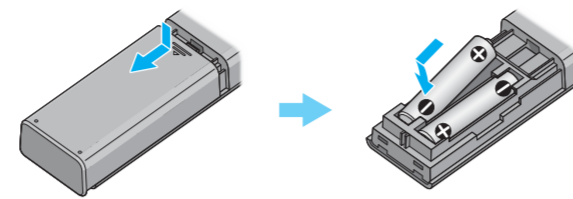

Para montar el panel de altavoces y los altavoces de sonido envolvente (SUR L/ SUR R) en la pared  
Consulte por favor el Manual de Instrucciones suministrado.

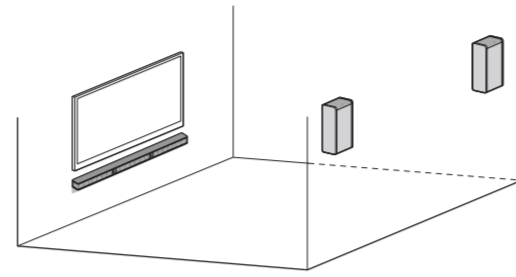

# 1 Conexión de los altavoces

Conecte los cables de los altavoces de manera que coincidan con el color de las tomas de los SPEAKERS en el panel trasero del Altavoz de subgraves activo (subwoofer).

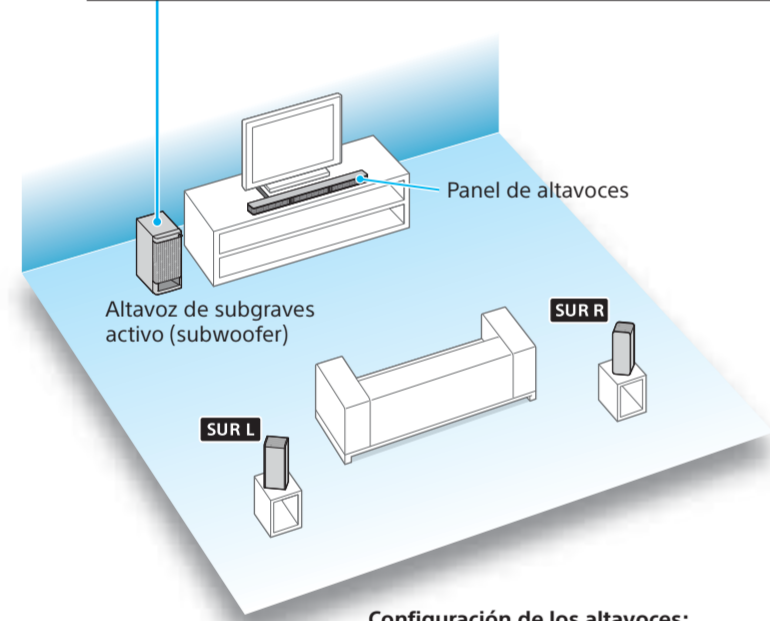
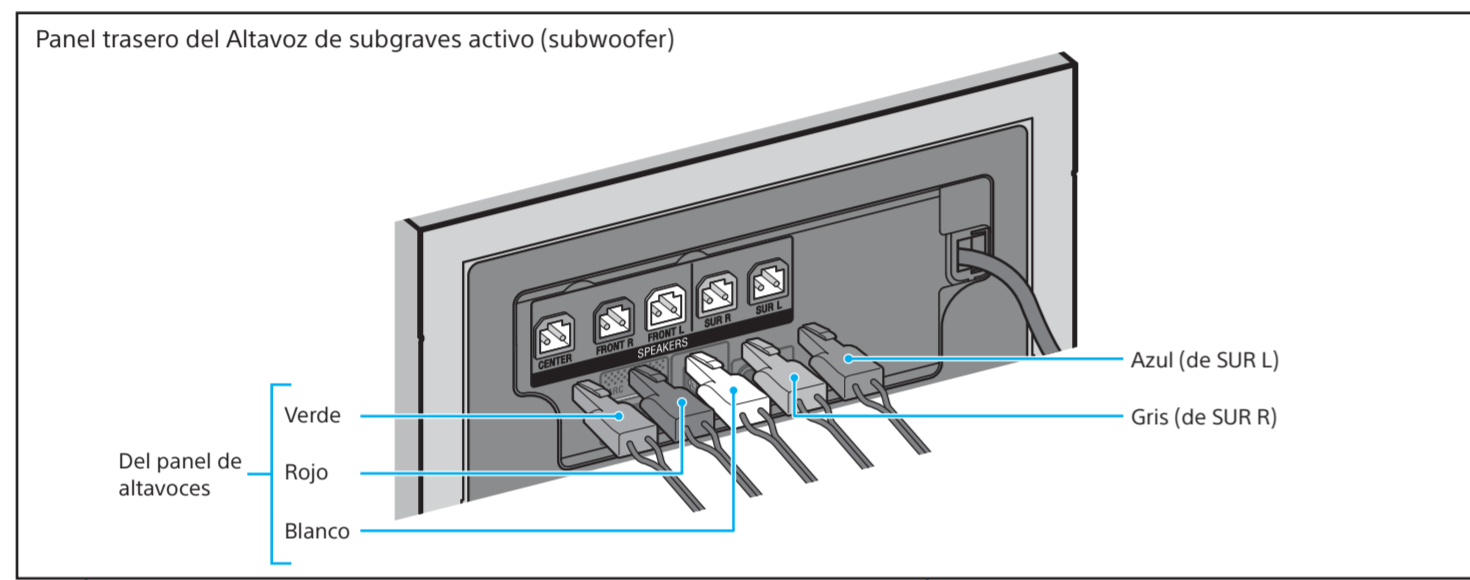

Configuración de los altavoces: "STDRD" (Estándar)

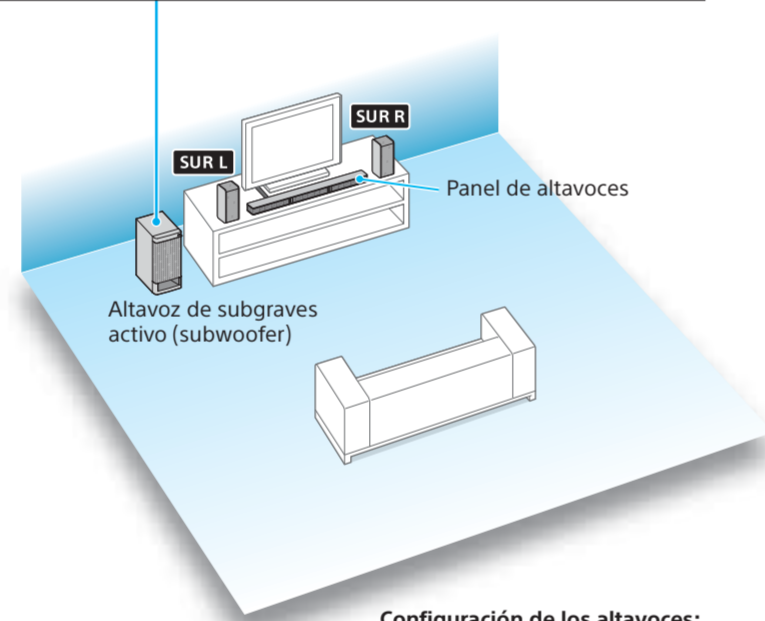

Configuración de los altavoces: "FRONT" (Todo frontal)

# 2 Conexión con un TV

¿La toma de entrada HDMI en su TV está etiquetada como "ARC"?

**NO**

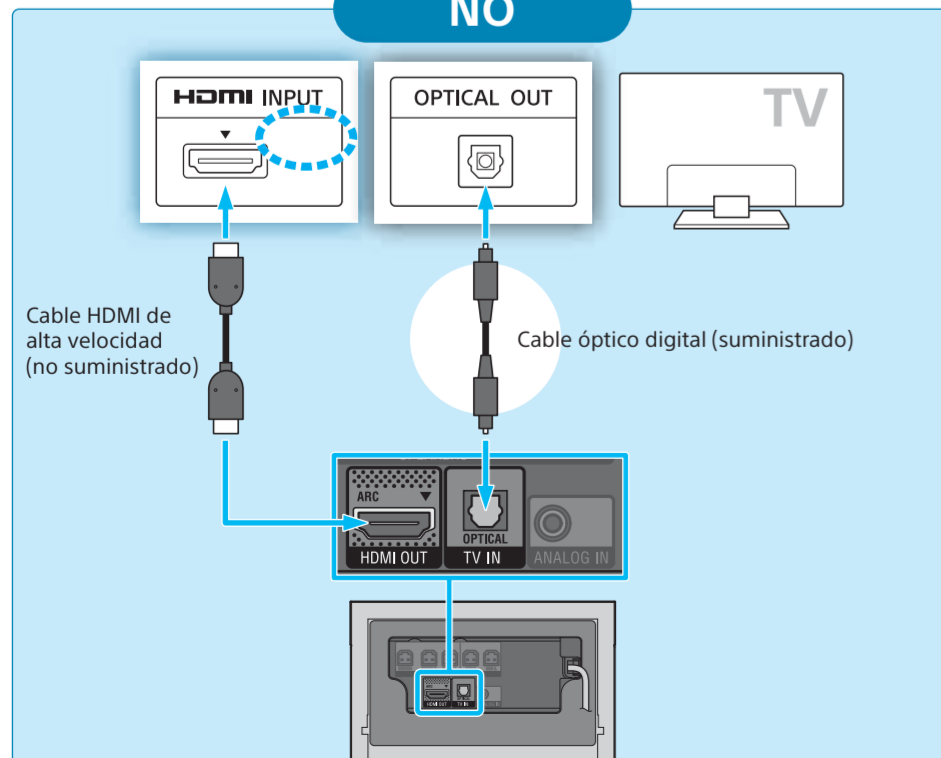

**SÍ**

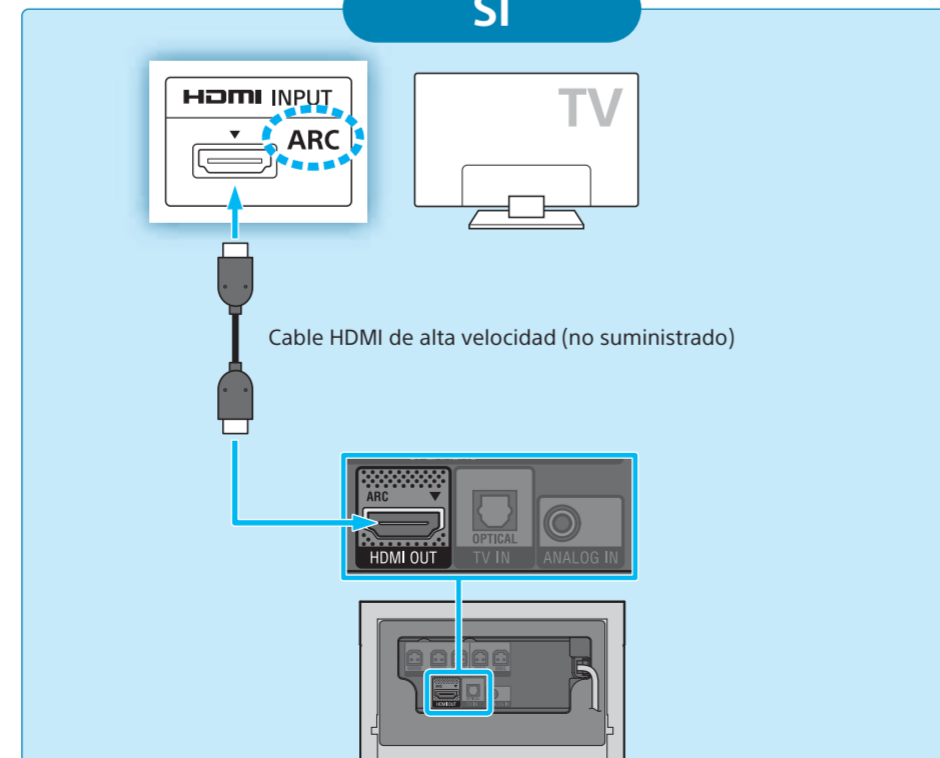

**Nota**  
Asegúrese de que el cable HDMI esté correctamente insertado.

# 3 Cómo encender el sistema

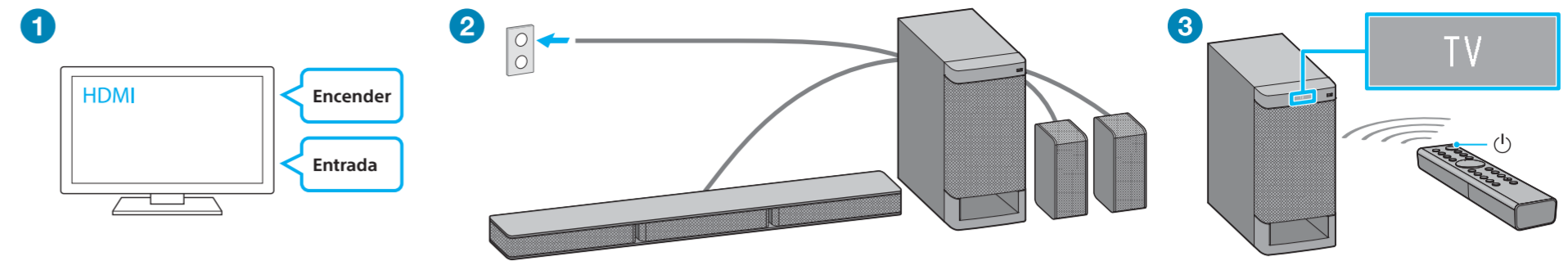

- 1 Encienda el TV y luego cambie la entrada en su TV a la entrada a la cual está conectada el Altavoz de subgraves activo (subwoofer).
- 2 Conecte el cable de alimentación de CA del Altavoz de subgraves activo (subwoofer).
- 3 Presione (encender).  
La pantalla del panel frontal se ilumina.

# 4 Cómo escuchar el sonido

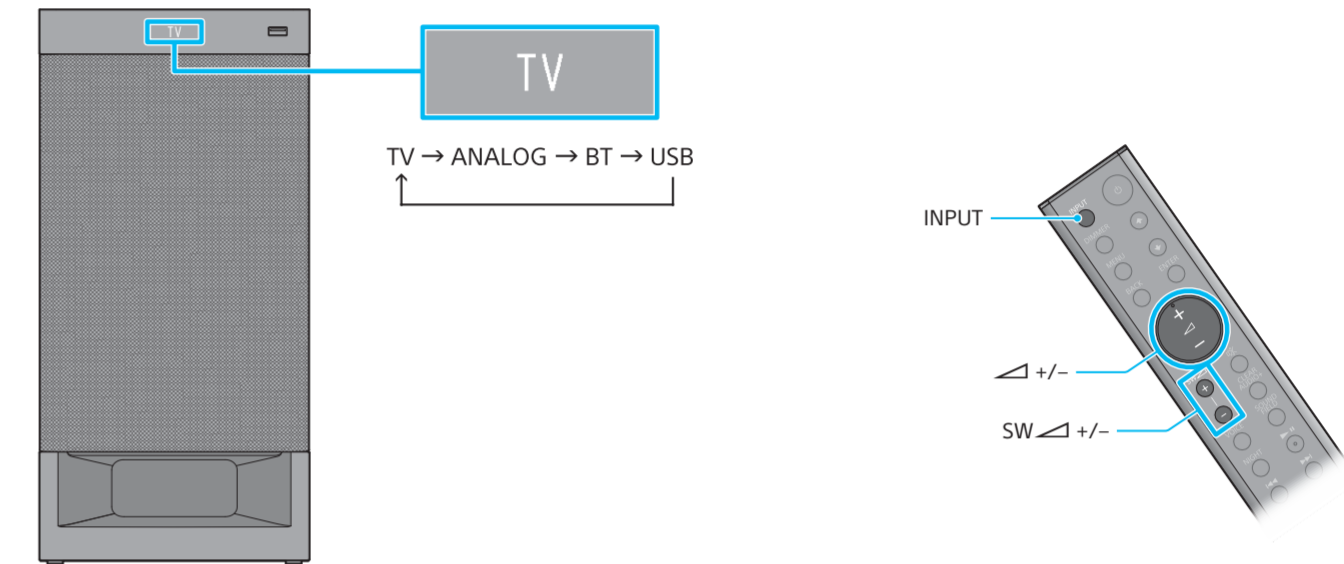

Presione repetidamente INPUT hasta que aparezca en la pantalla del panel frontal el dispositivo deseado. A continuación, presione repetidamente +/- para ajustar el volumen del sistema y presione repetidamente SW +/- para ajustar el volumen del Altavoz de subgraves activo (subwoofer).

¡Configuración terminada!  
¡Disfrute!

Consulte el Manual de Instrucciones suministrado para más información sobre el modo de sonido y otras funciones.



## Cómo escuchar música desde un dispositivo BLUETOOTH

### Al emparejar un dispositivo BLUETOOTH



**Para emparejar el sistema con un dispositivo BLUETOOTH (Emparejamiento)**

- 1 Coloque el dispositivo BLUETOOTH a 1 metro (3,3 pies) del Altavoz de subgraves activo (subwoofer).
- 2 Presione PAIRING en el Altavoz de subgraves activo (subwoofer).  
El indicador LED azul parpadea rápidamente (●●●) durante el emparejamiento por BLUETOOTH.
- 3 Encienda la función BLUETOOTH y después seleccione "HT-RT3" después de buscarlo en el dispositivo BLUETOOTH.  
Realice este paso antes de que pasen 5 minutos, de lo contrario se cancelará el modo de emparejamiento.  
Cuando se establezca la conexión BLUETOOTH, el indicador LED azul se iluminará (●).  
Si el dispositivo BLUETOOTH requiere una clave de acceso, ingrese "0000".

**Para escuchar música desde un dispositivo conectado**

- 1 Active la función BLUETOOTH del dispositivo emparejado.
- 2 Presione repetidamente INPUT para seleccionar "BT".  
El sistema se vuelve a conectar automáticamente al dispositivo BLUETOOTH que estaba conectado más recientemente.  
Cuando se establezca la conexión BLUETOOTH, el indicador LED azul se iluminará (●).
- 3 Inicie la reproducción en el dispositivo BLUETOOTH.
- 4 Ajuste el volumen.

### Al utilizar la conexión mediante un solo toque (NFC)



- 1 Mantenga el dispositivo remoto cerca de la N-Mark en el Altavoz de subgraves activo (subwoofer) hasta que el dispositivo remoto vibre.  
Cuando se establezca la conexión BLUETOOTH, el indicador LED azul se iluminará (●).
  - 2 Inicie la reproducción de la fuente de audio en el dispositivo remoto.
- Dispositivos remotos compatibles
  - Dispositivos remotos con una función NFC integrada (Sistema operativo: Android™ 2.3.3 o posterior, excluyendo Android 3.x)



Una aplicación dedicada para este modelo está disponible en Google Play™ y en App Store.  
Busque "SongPal" y descargue la aplicación gratuita para obtener más información sobre las características convenientes.