

# Mini Chaîne HI-FI

FR Mode d'emploi

MHC-EC99i/EC79i/EC69i



© 2009 Sony Corporation

Imprimé en Chine

http://www.sony.net/

## AVERTISSEMENT

**Afin de réduire les risques d'incendie ou d' choc électrique, n'exposez pas cet appareil à la pluie ni à l'humidité.**

Pour réduire les risques d'incendie, ne couvrez pas l'orifice d'aération de l'appareil avec des journaux, nappes, rideaux, etc. Ne placez pas de sources de flamme nue, comme des bougies allumées, sur l'appareil.

Pour réduire les risques d'incendie ou de décharge électrique, n'exposez pas cet appareil à des gouttes ou éclaboussures, et ne placez pas d'objets remplis de liquide, comme des vases, sur l'appareil.

N'installez pas l'appareil dans un endroit exigu tel qu'une bibliothèque ou un meuble encastré.

La fiche principale étant utilisée pour déconnecter l'appareil du secteur, branchez l'appareil sur une prise secteur facilement accessible. Si vous constatez une anomalie de l'appareil, débranchez immédiatement la fiche principale de la prise secteur.

N'exposez pas des piles ou un appareil où des piles sont installées à une chaleur excessive, comme aux rayons du soleil, un feu, etc.

L'appareil n'est pas déconnecté du secteur tant qu'il est branché à la prise secteur, même si l'appareil lui-même a été éteint.

Une pression acoustique excessive des écouteurs et du casque peut provoquer la surdité.

## ATTENTION

L'utilisation d'instruments optiques avec ce produit augmente les risques pour les yeux.

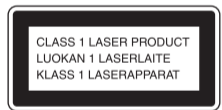

Cet appareil fait partie des produits laser de la CLASSE 1. Cette étiquette se trouve au dos de l'appareil.

## ATTENTION



Ce symbole est destiné à avertir l'utilisateur de la présence de « tension dangereuse » non isolée dans le coffret du produit qui peut être d'intensité suffisante pour constituer un risque de décharge électrique pour l'homme.



Ce symbole est destiné à avertir l'utilisateur de la présence d'instructions d'utilisation et de maintenance (entretien) importantes dans le document accompagnant l'appareil.

## Pour les utilisateurs aux Etats-Unis

### Mémo du propriétaire

Les numéros de modèle et de série se trouvent sur le panneau arrière de l'appareil. Notez ces numéros dans les espaces prévus ci-dessous. Reportez-vous y lorsque vous appelez votre distributeur Sony pour une question concernant ce produit.

N° de modèle \_\_\_\_\_

N° de série \_\_\_\_\_

## Importantes instructions de sécurité

- 1) Lisez ces instructions.
- 2) Conservez ces instructions.
- 3) Observez tous les avertissements.
- 4) Suivez toutes les instructions.
- 5) N'utilisez pas cet appareil près d'eau.
- 6) Ne le nettoyez qu'avec un tissu sec.
- 7) Ne bloquez pas des orifices d'aération. Effectuez l'installation conformément aux instructions du fabricant.
- 8) N'effectuez pas l'installation près de sources de chaleur telles que radiateurs, registres de chaleur, poeles ou autres appareils (y compris des amplificateurs) qui produisent de la chaleur.
- 9) N'annulez pas la fonction de sécurité de la fiche polarisée ou de type mise à la terre. Une fiche polarisée comporte deux lames dont l'une est plus large que l'autre. Une fiche de type mise à la terre comporte deux lames et une troisième broche de mise à la terre. La lame large ou la troisième broche est prévue pour votre sécurité. Si la fiche fournie ne s'adapte pas dans votre prise de sortie, consultez un électricien pour qu'il remplace votre prise de sortie obsolète.
- 10) Protégez le cordon d'alimentation afin d'éviter qu'il soit piétiné ou pincé, tout particulièrement au niveau des fiches, prises électriques et au point où il sort de l'appareil.
- 11) N'utilisez que les fixations/accessoires spécifiés par le fabricant.
- 12) N'utilisez l'appareil qu'avec le chariot, socle, trépied, support ou table spécifié par le fabricant ou vendu avec l'appareil. Lorsqu'un chariot est utilisé, prenez des précautions lors du déplacement de la combinaison chariot/ appareil afin d'éviter une blessure possible s'il se renverse.
- 13) Débranchez cet appareil pendant un orage électrique ou lorsqu'il reste inutilisé pendant longtemps.
- 14) Confiez toutes les réparations à un personnel de service qualifié. Une réparation est nécessaire lorsque l'appareil a été endommagé d'une manière quelconque, si le cordon ou la fiche d'alimentation est endommagé, du liquide a été renversé ou des objets sont tombés dans l'appareil, l'appareil a été exposé à la pluie ou à l'humidité, ne fonctionne pas normalement, ou qu'il est tombé, etc.

**La déclaration du FCC suivante ne s'applique qu'à la version de ce modèle fabriqué pour la vente aux Etats-Unis. Il se peut que d'autres versions ne soient pas conformes à la réglementation technique du FCC.**

### REMARQUE :

Cet équipement a été testé et déterminé comme satisfaisant aux limites pour un dispositif numérique de Classe B, conformément à la Partie 15 du règlement du FCC. Ces limites sont destinées à fournir une protection raisonnable contre des interférences nuisibles dans une installation résidentielle. Cet équipement génère, utilise et peut émettre une énergie de fréquence radio et, s'il n'est pas installé et utilisé conformément aux instructions, il peut provoquer des interférences nuisibles aux communications radio. Il n'y a toutefois aucune garantie que des interférences ne se produiront pas dans une installation particulière. Si cet équipement provoque des interférences nuisibles à la réception radio ou télévision, ce qui peut être déterminé en le mettant hors et sous tension, il est suggéré à l'utilisateur d'essayer de remédier à ces interférences par l'une ou plusieurs des mesures suivantes :

- Réorienter ou repositionnez l'antenne de réception.
- Augmentez la distance séparant l'équipement et le récepteur.
- Branchez l'équipement sur une prise de sortie secteur se trouvant sur un circuit différent de celui auquel le récepteur est branché.
- Contactez le distributeur ou un technicien radio/ télévision expérimenté pour obtenir de l'aide.

## ATTENTION

Vous êtes informé que tout changement ou modification non expressément approuvé dans ce manuel pourrait résilier votre mandat à utiliser cet équipement.

**Avis aux clients : les informations suivantes ne concernent que les appareils vendus dans les pays appliquant les directives de l'Union européenne.**

Le fabricant de ce produit est Sony Corporation, 1-7-1 Konan Minato-ku, Tokyo, 108-0075 Japon. Le représentant autorisé pour les questions de compatibilité électromagnétique (EMC) et la sécurité des produits est Sony Deutschland GmbH, Hedelfinger Strasse 61, 70327 Stuttgart, Allemagne. Pour toute question relative au SAV ou à la garantie, merci de bien vouloir vous référer aux coordonnées contenues dans les documents relatifs au SAV ou la garantie.



**Traitement des appareils électriques et électroniques en fin de vie (Applicable dans les pays de l'Union Européenne et aux autres pays européens disposant de systèmes de collecte sélective)**

Ce symbole, apposé sur le produit ou sur son emballage, indique que ce produit ne doit pas être traité avec les déchets ménagers. Il doit être remis à un point de collecte approprié pour le recyclage des équipements électriques et électroniques. En s'assurant que ce produit est bien mis au rebut de manière appropriée, vous aiderez à prévenir les conséquences négatives potentielles pour l'environnement et la santé humaine. Le recyclage des matériaux aidera à préserver les ressources naturelles. Pour toute information supplémentaire au sujet du recyclage de ce produit, vous pouvez contacter votre municipalité, votre déchetterie ou le magasin où vous avez acheté le produit.

Ceci s'applique aux accessoires suivants : Télécommande



**Elimination des piles et accumulateurs usagés (Applicable dans les pays de l'Union Européenne et aux autres pays européens disposant de systèmes de collecte sélective)**

Ce symbole, apposé sur les piles et accumulateurs ou sur les emballages, indique que les piles et accumulateurs fournis avec ce produit ne doivent pas être traités comme de simples déchets ménagers. En vous assurant que ces piles et accumulateurs sont mis au rebut de façon appropriée, vous participez activement à la prévention des conséquences négatives que leur mauvais traitement pourrait provoquer sur l'environnement et sur la santé humaine. Le recyclage des matériaux contribue par ailleurs à la préservation des ressources naturelles. Pour les produits qui pour des raisons de sécurité, de performance ou d'intégrité de données nécessitent une connexion permanente à une pile ou à un accumulateur, il conviendra de vous rapprocher d'un service technique qualifié pour effectuer son remplacement. En rapportant votre appareil électrique en fin de vie à un point de collecte approprié vous vous assurez que la pile ou l'accumulateur incorporé sera traitée correctement. Pour tous les autres cas de figure et afin d'enlever les piles ou accumulateurs en toute sécurité de votre appareil, reportez-vous au manuel d'utilisation. Rapporter les piles ou accumulateurs usagés au point de collecte approprié pour le recyclage. Pour toute information complémentaire au sujet du recyclage de ce produit ou des piles et accumulateurs, vous pouvez contacter votre municipalité, votre déchetterie locale ou le point de vente où vous avez acheté ce produit.

### Remarque sur les DualDiscs

Un DualDisc est un disque double face qui comporte les données d'un DVD sur une face et des données audio numériques su l'autre face. La face du contenu audio des DualDiscs n'étant pas conforme à la norme Compact Disc (CD), la lecture de ces disques sur cet appareil n'est pas garantie.

## Disques audio encodés par des technologies de protection des droits d'auteur

Ce produit est conçu pour la lecture de disques conformes à la norme Compact Disc (CD). Récemment, des disques audio encodés par des technologies de protection des droits d'auteur ont été mis en vente par certaines compagnies de disques. Veuillez noter que, parmi ces disques, certains ne sont pas conformes à la norme CD et qu'il est possible qu'ils ne puissent pas être lus sur cet appareil.

## Avis concernant la licence et les marques commerciales

- iPod est une marque de Apple Inc., déposée aux Etats-Unis et dans d'autres pays.
- Licence de la technologie de codage audio MPEG Layer-3 et des brevets obtenue de Fraunhofer IIS et Thomson.
- Toutes les autres marques et marques déposées appartiennent à leurs détenteurs respectifs. Dans ce manuel, les sigles <sup>TM</sup> et <sup>®</sup> ne sont pas spécifiés.

## MHC-EC99i MHC-EC79i (Modèles australien et Royaume-Uni seulement)

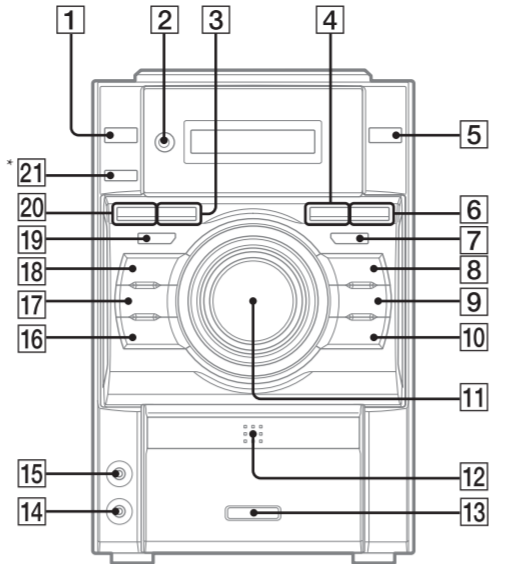

\* MHC-EC99i seulement

## MHC-EC79i (Modèle nord-américain seulement) MHC-EC69i

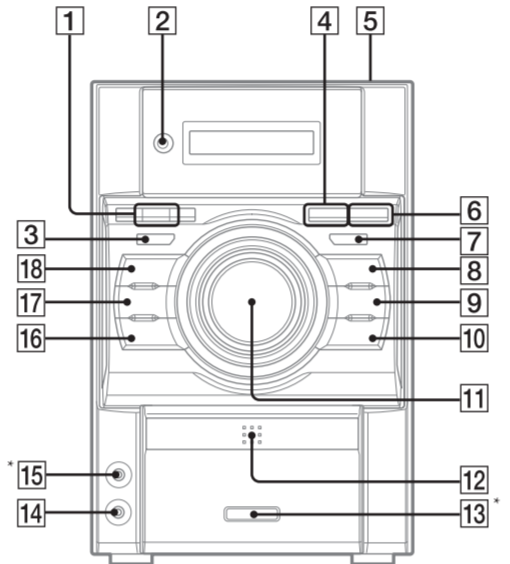

\* MHC-EC79i seulement

## Télécommande

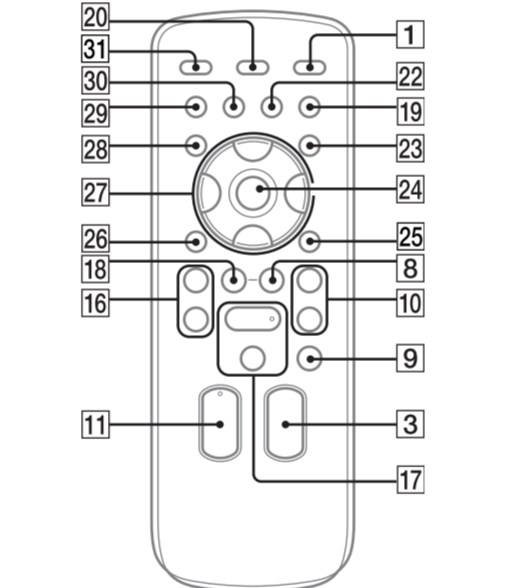

Dans ce manuel, les opérations sont principalement décrites en utilisant la télécommande. Les mêmes opérations peuvent, toutefois, être effectuées à l'aide des touches de l'appareil qui portent des noms identiques ou similaires.

### Pour utiliser la télécommande

Retirez le couvercle du logement des piles en le faisant glisser, puis insérez les deux piles R6 (format AA) (fournies, sauf pour le MHC-EC69i), côté  en premier, en faisant correspondre les polarités comme sur la figure ci-dessous.

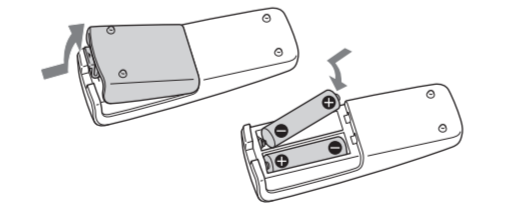

### Remarques sur l'utilisation de la télécommande

- Dans des conditions normales d'utilisation, les piles durent environ six mois.
- N'utilisez pas une pile usagée avec une pile neuve ou des piles de types différents.
- Si vous prévoyez que la télécommande restera longtemps inutilisée, retirez les piles pour éviter qu'elles ne coulent et ne causent des dommages ou une corrosion.
- Des appareils où des piles sont installées ne doivent pas être exposés à une chaleur excessive, comme aux rayons du soleil, un feu, etc.

## Mise en service

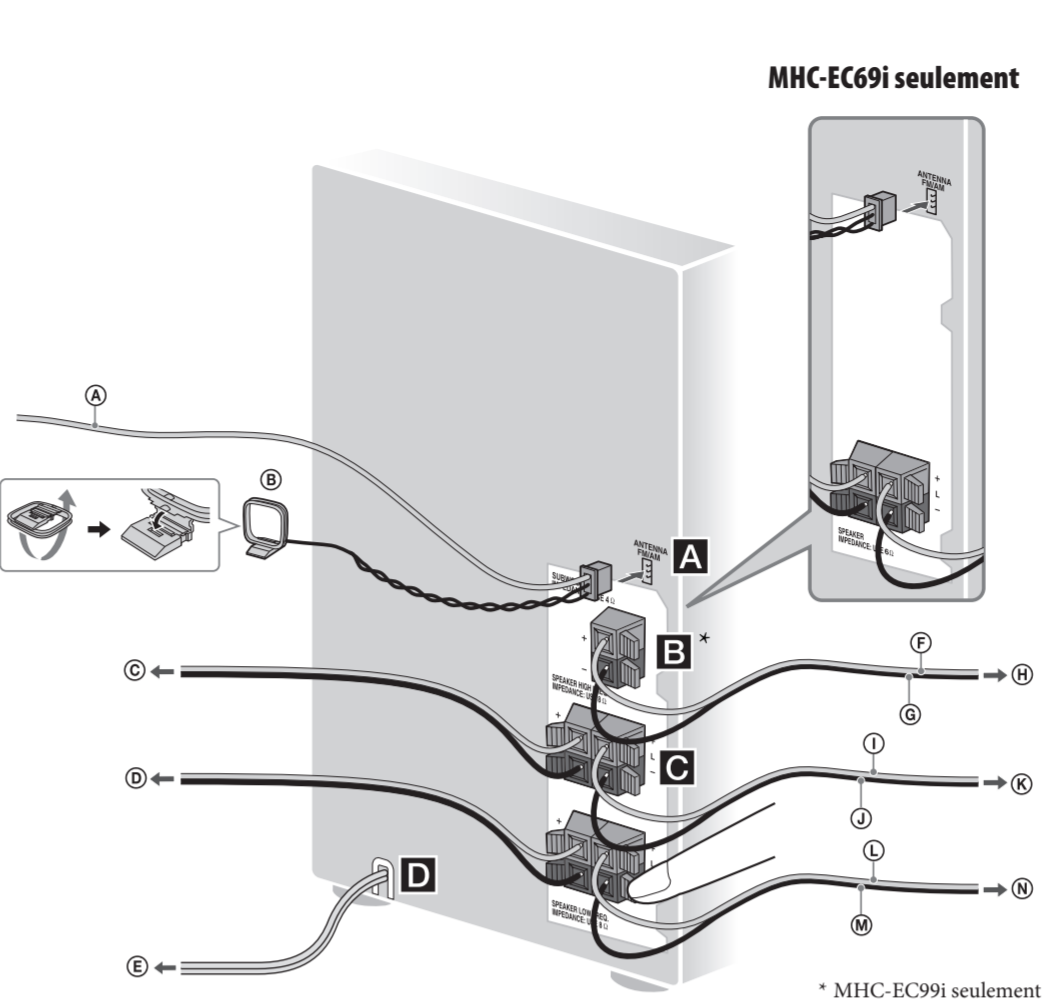



- Ⓐ Antenne à fil FM (Déployez-la horizontalement.)
- Ⓑ Antenne-cadre AM
- Ⓒ Vers l'enceinte droite (haute fréq.)
- Ⓓ Vers l'enceinte droite (basse fréq.)
- Ⓔ Vers la prise murale
- Ⓕ Uni (Rouge/⊕)
- Ⓖ Uni (Gris/⊖)
- Ⓗ Uni (Noir/⊖)





- Ⓗ Vers le subwoofer
- Ⓘ Uni (Bleu/⊕)
- Ⓛ Uni (Noir/⊖)
- Ⓚ Vers l'enceinte gauche (haute fréq.)
- Ⓛ Uni (Rouge/⊕)
- Ⓜ Uni (Noir/⊖)
- Ⓝ Vers l'enceinte gauche (basse fréq.)

## Opérations

### Lecture d'un CD/disque MP3



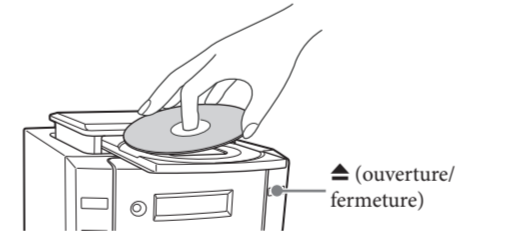

- 1 Passez en mode CD. Appuyez plusieurs fois sur FUNCTION +/-  (ou sur CD  de l'appareil).
- 2 Mettez un disque en place.

### MHC-EC99i MHC-EC79i (Modèles australien et Royaume-Uni seulement)



Appuyez sur  (ouverture/fermeture)  de l'appareil et placez un disque, étiquette vers le haut, sur le plateau. Pour fermer le plateau, appuyez sur   sur l'appareil. Ne forcez pas la fermeture du plateau avec le doigt car ceci pourrait endommager l'appareil.





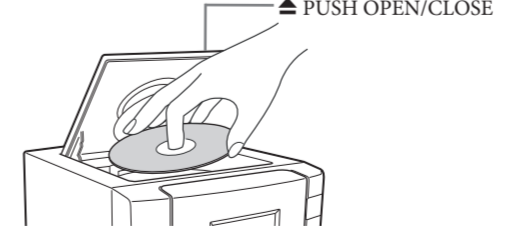













### MHC-EC79i (Modèle nord-américain seulement) MHC-EC69i





Appuyez sur  PUSH OPEN/CLOSE  de l'appareil et placez un disque dans le compartiment CD avec son étiquette vers le haut. Pour fermer le compartiment CD, appuyez sur  PUSH OPEN/CLOSE  sur l'appareil.



- 3 Commencez la lecture. Appuyez sur  (lecture) (ou sur  (lecture/pause) de l'appareil) .

Pour	Appuyez
passer en pause de lecture	sur  (pause) (ou sur  (lecture/pause) de l'appareil)  .
arrêter la lecture	sur  (arrêt)  .
sélectionner un dossier sur un disque MP3	sur  (sélection de dossier) +  / -  .
sélectionner une plage ou un fichier	sur  (retour)  /  (avance)  .
localiser un point d'une plage ou d'un fichier	continuellement sur  (recul rapide)  /  (avance rapide)  pendant la lecture et relâchez la touche au point désiré.
sélectionner la lecture répétée	plusieurs fois sur REPEAT  jusqu'à ce que « REP » ou « REP1 » s'affiche.



### Pour changer de mode de lecture

Appuyez plusieurs fois sur PLAY MODE  alors que le lecteur est arrêté. Vous pouvez sélectionner la lecture normale (« ») pour tous les fichiers MP3 dans le dossier sur le disque), la lecture aléatoire (« SHUF\* ») pour la lecture aléatoire du dossier), ou la lecture programmée (« PGM »).

\* Lors de la lecture d'un disque CD-DA (audio), l'opération de lecture (« SHUF») est la même que celle de lecture normale (SHUF).

**Remarque sur le compartiment de CD (MHC-EC79i (Modèle nord-américain seulement) et MHC-EC69i)**  
N'ouvrez pas le compartiment de CD lorsque « READING» est affiché ou pendant la lecture, car cela peut provoquer un dysfonctionnement.

**Remarques sur la lecture répétée**  
• Toutes les plages ou tous les fichiers du disque sont lus en boucle jusqu'à cinq fois.  
• « REP1 » indique qu'une seule plage ou un seul fichier est lu en boucle jusqu'à ce que vous l'arrêtiez.

**Remarque sur le mode de lecture aléatoire**  
• Lorsque vous éteignez la chaîne, le mode de lecture aléatoire sélectionné (« SHUF » ou « SHUF ») est annulé et le mode de lecture revient en mode de lecture normale (« »).

**Remarques sur la lecture de disques MP3**  
• Ne sauvegardez pas d'autres types de plages ou fichiers ou des dossiers inutiles sur un disque contenant des fichiers MP3.  
• Les dossiers sans fichiers MP3 sont sautés.  
• Les fichiers MP3 sont lus dans l'ordre dans lequel ils sont enregistrés sur le disque.

## A Antennes

Trouvez l'emplacement et l'orientation offrant la meilleure réception, puis installez l'antenne. Pour éviter de capter des parasites, éloignez les antennes des cordons d'enceinte et du cordon d'alimentation.

## B Subwoofer (MHC-EC99i seulement)

N'introduisez que la partie dénudée du cordon. Pour une meilleure restitution des graves, placez le subwoofer verticalement. Positionnez le subwoofer :  
— sur un plancher massif où une résonance n'est pas susceptible de se produire.  
— à au moins plusieurs centimètres du mur.  
— à l'écart du centre de la pièce, ou placez une étagère contre un mur pour éviter de générer des ondes stationnaires.

## C Enceintes

N'introduisez que la partie dénudée du cordon.

## D Alimentation

Branchez le cordon d'alimentation à une prise murale. Si la fiche ne s'insère pas dans la prise murale, retirez la fiche adaptatrice fournie (seulement pour les modèles équipés d'une fiche adaptatrice).

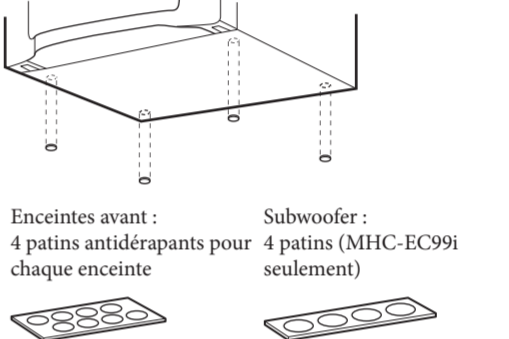

## Pour poser les patins antidérapants d'enceinte

Posez les patins antidérapants fournis au-dessous des enceintes avant et du subwoofer pour les empêcher de glisser.





Enceintes avant : 4 patins antidérapants pour chaque enceinte









Subwoofer : 4 patins (MHC-EC99i seulement)

- La chaîne ne peut lire que des fichiers MP3 ayant l'extension de fichier « mp3 ».
- Même lorsque le nom de fichier porte l'extension « mp3 », si le fichier réel est différent, la lecture de ce fichier peut produire un bruit fort qui pourrait endommager le système d'enceintes et provoquer un dysfonctionnement de la chaîne.
- Le nombre maximum de :  
— dossiers est de 150 (dossier racine compris).  
— fichiers MP3 est de 255.  
— fichiers et de dossiers MP3 pouvant être contenus sur un disque est de 300.
- niveaux de dossiers (arborescence des fichiers) est de 8.
- La compatibilité avec tous les logiciels d'encodage/écriture, appareils enregistreurs et supports d'enregistrement MP3 n'est pas garantie. Des disques MP3 incompatibles peuvent produire du bruit ou des interruptions de son ou ne pas être lus.



**Remarques sur la lecture de disques multisession**  
• Si le disque commence par une session CD-DA (ou MP3), il est reconnu comme un disque CD-DA (ou MP3) et la lecture se poursuit jusqu'à ce qu'une autre session soit rencontrée.  
• Un disque au format CD mixte est reconnu comme un disque CD-DA.





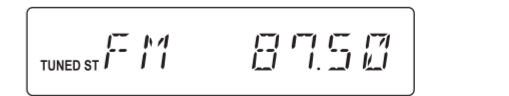

## Écoute de la radio

- 1 Sélectionnez « TUNER FM » ou « TUNER AM ».
- 2 Appuyez sur VOLUME +/- (ou sur FUNCTION de l'appareil) .
- 3 Effectuez la sélection de station.



**Pour un balayage automatique**  
Appuyez plusieurs fois sur TUNING MODE  jusqu'à ce que « AUTO » apparaisse, puis appuyez sur +  / -  (ou sur TUNING +  / -  de l'appareil). Le balayage s'arrête automatiquement lorsqu'une station est captée et « TUNED » et « ST » (seulement pour les émissions stéréo) apparaissent.





Si « TUNED » n'apparaît pas et que le balayage ne s'arrête pas, appuyez sur   pour arrêter le balayage, puis effectuez la sélection manuelle (ci-dessous).

**Pour une sélection manuelle**  
Appuyez plusieurs fois sur TUNING MODE  jusqu'à ce que « MANUAL » apparaisse, puis appuyez plusieurs fois sur +  / -  (ou sur TUNING +  / -  de l'appareil) pour capter la station désirée.

## Pour utiliser un iPod

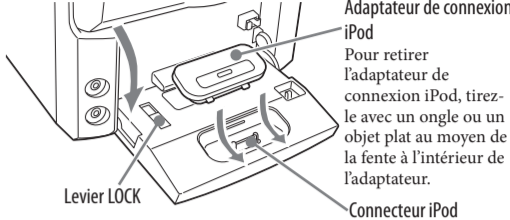
Assurez-vous que l'indicateur iPod  s'allume (sauf pour le MHC-EC69i). Appuyez sur PUSH  de l'appareil pour ouvrir le socle iPod, faites glisser le levier LOCK sur la position HOLD et insérez un adaptateur de connexion iPod dans le socle avant l'utilisation. Pour plus d'informations sur les adaptateurs de connexion iPod, reportez-vous aux instructions fournies avec les adaptateurs de connexion.













**Remarques**  
• Un adaptateur de connexion iPod n'est pas fourni avec la chaîne.  
• Vous ne pouvez utiliser l'iPod que lorsque l'indicateur iPod  s'allume (sauf pour le MHC-EC69i).

**Pour régler le volume**  
Appuyez sur VOLUME +/- (ou tournez le bouton VOLUME de l'appareil) .

**Pour raccorder un casque d'écoute en option**  
Branchez le casque d'écoute à la prise PHONES  de l'appareil.

**Pour régler l'horloge**  
Utilisez les touches de la télécommande pour régler l'horloge.

- 1 Appuyez sur I/⏻ (marche/veille)  pour allumer la chaîne.
- 2 Appuyez sur TIMER MENU  pour sélectionner le mode de réglage de l'horloge. Si « PLAY SET » clignote, appuyez plusieurs fois sur  /  pour sélectionner « CLOCK », puis appuyez sur .
- 3 Appuyez plusieurs fois sur  /  pour régler les heures, puis appuyez sur .
- 4 Procédez de la même manière pour régler les minutes.

**Remarque**  
Si vous débranchez le cordon d'alimentation ou si une coupure de courant se produit, vous devrez à nouveau régler l'heure.

**Pour afficher l'horloge lorsque la chaîne est éteinte**  
Appuyez sur DISPLAY . L'horloge s'affiche pendant environ 8 secondes.

## Lecture de l'iPod

- Sélectionnez le mode iPod. Appuyez plusieurs fois sur FUNCTION +/- ⏮ (ou sur iPod ⏮ de l'appareil).
- Mettez en place l'iPod.

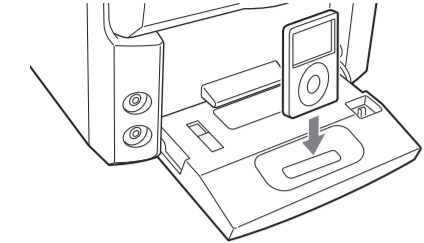

- Commencez la lecture. Appuyez sur ▶ (ou sur ▶|| de l'appareil) ⏮.

**Pour commander l'iPod**

Vous pouvez commander votre iPod avec les touches suivantes de la télécommande ou de l'appareil.

Pour	Appuyez
passer en pause de lecture	sur <span>  </span> (pause) (ou sur <span>▶  </span> (lecture/pause) de l'appareil) <span>⏮</span> ou sur <span>■</span> (arrêt) <span>⏹</span> .
faire défiler les menus iPod vers le haut/le bas	sur <span>⬅</span> / <span>➡</span> <span>⏮</span> / <span>⏭</span> . Vous pouvez faire défiler les menus iPod vers le haut et le bas de la même manière que par les opérations de molette cliquable de l'iPod ou les opérations de glisser vers le haut ou le bas de l'écran iPod touch.
sélectionner une plage ou chapitre de l'audiobook/du podcast	sur <span>⏮</span> (retour) <span>⏮</span> <span>▶</span> (avance) <span>⏮</span> . Pour une avance rapide ou recul rapide, appuyez continuellement sur la touche.
choisir l'option sélectionnée	sur <span>➡</span> <span>⏮</span> / <span>⏭</span> (entrée) <span>⏹</span> . Vous pouvez choisir l'option sélectionnée de la même manière que par la touche centrale de l'iPod ou l'opération de toucher de l'écran iPod touch.
trouver un point dans une plage ou chapitre de l'audiobook/du podcast	continuellement sur <span>⏮</span> (recul rapide) <span>⏮</span> <span>▶</span> (avance rapide) <span>⏮</span> pendant la lecture et relâchez la touche au point désiré.
revenir au menu précédent ou sélectionner un menu	sur <span>⬅</span> <span>⏮</span> /TOOL MENU <span>⏹</span> / <span>⬅</span> (retour) <span>⏹</span> . Vous pouvez revenir au menu précédent ou sélectionner un menu de la même manière que par la touche Menu de l'iPod ou l'opération de toucher de l'écran iPod touch.

**Pour utiliser la chaîne comme chargeur de batterie**

Vous pouvez utiliser la chaîne comme chargeur de batterie pour l'iPod lorsqu'elle est allumée. La charge commence lorsque l'iPod est placé sur le connecteur iPod. L'état de charge apparaît sur l'affichage de l'iPod. Pour plus de détails, consultez le mode d'emploi de votre iPod.

**Pour arrêter la charge de l'iPod**

Retirez l'iPod.

- Remarques**
- Lorsque vous placez ou retirez l'iPod, tenez l'iPod au même angle que celui du connecteur iPod sur l'appareil et ne tourez ni ne faites osciller l'iPod afin d'éviter d'endommager le connecteur.
  - Ne transportez pas l'appareil si un iPod est placé sur le connecteur. Cela risque de provoquer un dysfonctionnement.
  - Lorsque vous placez ou retirez l'iPod, maintenez l'appareil d'une main et veillez à ne pas appuyer par inadvertance sur les commandes de l'iPod.
  - Avant de débrancher l'iPod, suspendez la lecture.
  - Durant la lecture d'une vidéo, vous ne pouvez pas utiliser ⏮ ⏮▶ ⏮ ▶▶ ⏮. Vous pouvez reculer rapidement (avancer rapidement) en maintenant la touche ⏮ ▶▶ ⏮ ▶▶ ⏮ enfoncée.
  - Pour modifier le niveau du volume, utilisez VOLUME +/- (ou le bouton VOLUME de l'appareil) ⏮. Le niveau du volume ne change pas s'il est réglé sur l'iPod.
  - Cette chaîne est uniquement conçue pour l'iPod. Vous ne pouvez pas connecter d'autres lecteurs audio portables.
  - Pour utiliser un iPod, reportez-vous au mode d'emploi de votre iPod.
  - Sony ne peut accepter aucune responsabilité au cas où des données enregistrées sur un iPod sont perdues ou endommagées lors de l'utilisation d'un iPod avec cet appareil.

Cette chaîne est dotée des modes d'affichage suivants :

Mode d'affichage	Appuyez
Mode d'économie d'énergie <sup>1)</sup>	L'affichage est désactivé pour économiser l'énergie. La minuterie et l'horloge continuent à fonctionner.
Horloge <sup>2)</sup>	L'horloge est affichée.

<sup>[1]</sup> Il n'est pas possible de régler l'horloge en mode d'économie d'énergie.

<sup>[2]</sup> L'affichage de l'horloge passe automatiquement en mode d'économie d'énergie après 8 secondes.

**Remarques sur les informations sur l'affichage**

- Les caractères ne pouvant pas être affichés apparaissent comme « ».
- Les informations suivantes ne sont pas affichées :
  - temps total de lecture pour un disque MP3.
  - temps de lecture restant pour un fichier MP3.
- Les informations suivantes ne sont pas affichées correctement :
  - temps de lecture écoulé d'un fichier MP3 encodé en VBR (débit binaire variable).
  - noms de dossier ou de fichier ne suivant pas la norme ISO9660 niveau 1, niveau 2 ou le format de l'extension Joliet.
- Les informations suivantes sont affichées :
  - temps total de lecture pour un disque CD-DA pendant la lecture normale.
  - temps de lecture restant pour une plage.
  - informations d'étiquette ID3 pour les fichiers MP3 lorsque des étiquettes ID3 version 1 et version 2 sont utilisées (l'affichage des informations d'étiquette ID3 version 2 est prioritaire lorsque des étiquettes ID3 de version 1 et version 2 sont toutes deux utilisées pour un même fichier MP3).
  - jusqu'à 15 caractères d'informations d'étiquette ID3 utilisant des majuscules (A à Z), des chiffres (0 à 9) et des symboles (" \$ % ' ( ) \* , - . / < > @ [ \ ] \_ ` { | } ! ? ^).

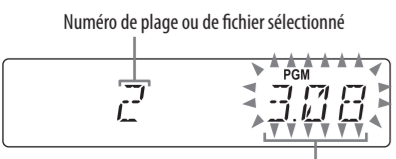
<p>Numéro de plage ou de fichier sélectionné</p> 
<p>Temps total de lecture de la plage ou du fichier sélectionné</p>

## Utilisation des minuteries

Cette chaîne est dotée de deux fonctions de minuterie. Si vous utilisez les deux minuteries en même temps, la minuterie d'arrêt a la priorité. Utilisez les touches de la télécommande pour accéder aux fonctions de minuterie.

**Minuterie d'arrêt :**

Cette fonction vous permet de vous endormir en musique. Elle peut être utilisée même si l'horloge n'a pas été réglée. Appuyez plusieurs fois sur SLEEP ⏹. Si vous sélectionnez « AUTO », la chaîne s'éteint automatiquement lorsque le disque actuel s'arrête ou après 100 minutes.

**Minuterie de lecture :**
Vous pouvez vous réveiller au son d'un CD, du tuner ou d'un iPod à une heure programmée. Assurez-vous que l'horloge a été réglée. Appuyez sur CLEAR ⏹ alors que le lecteur est arrêté.

**Pour afficher les informations du programme telles que le nombre total de plages du programme**
Appuyez plusieurs fois sur DISPLAY ⏹.

## Utilisation d'éléments audio en option (sauf pour le MHC-EC69i)

- Préparez la source de son. Vous pouvez raccorder un élément audio séparé à la prise PC IN ⏹ de l'appareil à l'aide d'un cordon audio analogique (non fourni).
- Baissez le volume. Appuyez sur VOLUME − (ou tournez le bouton VOLUME de l'appareil) ⏮.
- Passiez en mode PC. Appuyez plusieurs fois sur FUNCTION +/- (ou sur FUNCTION de l'appareil) ⏮.
- Commencez la lecture. Démarrez la lecture de l'élément raccordé.
- Réglez le volume. Appuyez sur VOLUME +/- (ou tournez le bouton VOLUME de l'appareil) ⏮.

## Réglage du son

Pour	Appuyez
générer un son plus dynamique (Dynamic Sound Generator X-tra)	sur DSGX <span>⏮</span> de l'appareil.
régler l'effet sonore	sur EQ <span>⏮</span> .

- Pour activer le subwoofer (MHC-EC99i seulement)**
- Appuyez sur SUBWOOFER ON/OFF ⏮ de l'appareil jusqu'à ce que « SUBWOOFER » apparaisse. Le volume du subwoofer est lié à celui des enceintes avant.

## Changement de l'affichage

Pour	Appuyez
changer les informations sur l'affichage*	plusieurs fois sur DISPLAY <span>⏹</span> alors que la chaîne est allumée.
changer le mode d'affichage (voir ci-dessous.)	plusieurs fois sur DISPLAY <span>⏹</span> alors que la chaîne est éteinte.

<sup>[\*]</sup> Par exemple, vous pouvez afficher les informations d'un CD/disque MP3 telles que :

<sup>[1]</sup>—numéro de la plage ou du fichier pendant la lecture normale.
<sup>[2]</sup>—le nom de la plage ou du fichier (« ⏮ ➡ ➡») pendant la lecture normale.
<sup>[3]</sup>—le nom de l'artiste (« ⏮ ■») pendant la lecture normale.
<sup>[4]</sup>—le nom de l'album ou du dossier (« ⏮ □») pendant la lecture normale.
<sup>[5]</sup>—le temps de lecture totale pendant que le lecteur est arrêté.

Cette chaîne est dotée des modes d'affichage suivants :

Mode d'affichage	Lorsque la chaîne est éteinte,
Mode d'économie d'énergie <sup>1)</sup>	L'affichage est désactivé pour économiser l'énergie. La minuterie et l'horloge continuent à fonctionner.
Horloge <sup>2)</sup>	L'horloge est affichée.

<sup>[1]</sup> Il n'est pas possible de régler l'horloge en mode d'économie d'énergie.

<sup>[2]</sup> L'affichage de l'horloge passe automatiquement en mode d'économie d'énergie après 8 secondes.

**Remarques sur les informations sur l'affichage**

- Les caractères ne pouvant pas être affichés apparaissent comme « ».
- Les informations suivantes ne sont pas affichées :
  - temps total de lecture pour un disque MP3.
  - temps de lecture restant pour un fichier MP3.
- Les informations suivantes ne sont pas affichées correctement :
  - temps de lecture écoulé d'un fichier MP3 encodé en VBR (débit binaire variable).
  - noms de dossier ou de fichier ne suivant pas la norme ISO9660 niveau 1, niveau 2 ou le format de l'extension Joliet.
- Les informations suivantes sont affichées :
  - temps total de lecture pour un disque CD-DA pendant la lecture normale.
  - temps de lecture restant pour une plage.
  - informations d'étiquette ID3 pour les fichiers MP3 lorsque des étiquettes ID3 version 1 et version 2 sont utilisées (l'affichage des informations d'étiquette ID3 version 2 est prioritaire lorsque des étiquettes ID3 de version 1 et version 2 sont toutes deux utilisées pour un même fichier MP3).
  - jusqu'à 15 caractères d'informations d'étiquette ID3 utilisant des majuscules (A à Z), des chiffres (0 à 9) et des symboles (" \$ % ' ( ) \* , - . / < > @ [ \ ] \_ ` { | } ! ? ^).

## Guide de dépannage

- Assurez-vous que le cordon d'alimentation et les cordons d'enceinte sont correctement et fermement raccordés.

- Recherchez votre problème sur la liste des contrôrés ci-dessous et appliquez le remède indiqué. Si le problème persiste, adressez-vous au revendeur Sony le plus proche.

### Si « PROTECT » apparaît sur l'affichage

Débranchez immédiatement le cordon d'alimentation et vérifiez les points suivants une fois que « PROTECT » a disparu.

- Les cordons d'enceinte + et − ne sont-ils pas court-circuités ?
- Les orifices d'aération à l'arrière de la chaîne ne sont-ils pas obstrués ? Après avoir vérifié les points ci-dessus et ne pas avoir détecté d'anomalie, rebranchez le cordon d'alimentation et allumez la chaîne. Si le problème persiste, adressez-vous au revendeur Sony le plus proche.

### Généralités

**La chaîne ne s'allume pas.**

- Le cordon d'alimentation est-il branché ?

**Il n'y a pas de son.**

- Les cordons d'enceinte + et − ne sont-ils pas court-circuités ?
- N'utilisez-vous bien que les enceintes fournies ?
- Les orifices d'aération à l'arrière de la chaîne ne sont-ils pas obstrués ?

**Vous n'entendez le son que d'un seul canal ou les niveaux du son droit et gauche sont déséquilibrés.**

- Placez les enceintes aussi symétriquement que possible.
- N'utilisez que les enceintes fournies.

**Ronflement ou parasites importants.**

- Éloignez la chaîne des sources de parasites.
- Branchez la chaîne à une autre prise murale.
- Installez un filtre de déparasitage (disponible séparément) sur le cordon d'alimentation.

**La télécommande ne fonctionne pas.**

- Enlevez tout obstacle entre la télécommande et le capteur de télécommande ⏮ sur l'appareil et éloignez l'appareil de lampes fluorescentes.
- Dirigez la télécommande vers le capteur de la chaîne.
- Rapprochez la télécommande de la chaîne.

### Lecteur CD/MP3

**Le son sautille ou le disque n'est pas lu.**

- Essayez le disque, puis remettez-le en place.
- Placez la chaîne dans un endroit sans vibrations (sur un support stable, par exemple).
- Éloignez les enceintes de la chaîne ou placez-les sur des supports séparés. À fort volume, il se peut que les vibrations des enceintes provoquent le sauttillement du son.

**La lecture ne commence pas à la première plage.**

• Revenez à la lecture normale en appuyant plusieurs fois sur PLAY MODE ⏮ jusqu'à ce que les indicateurs « PGM » et « SHUF » disparaissent tous deux.

**La lecture met plus de temps à commencer que d'habitude.**

- Les disques suivants peuvent augmenter le temps nécessaire à démarrer la lecture :
  - disques avec une arborescence des fichiers complexe.
  - disques enregistrés en mode multissession.
  - disques non finalisés (disques sur lesquels des données peuvent être ajoutées).
  - disques avec de nombreux dossiers.

**Le plateau ne s'ouvre pas et « LOCKED » s'affiche.**

- Adressez-vous à votre revendeur Sony ou à un centre de service après-vente Sony agréé. (MHC-EC99i et MHC-EC79i (Modèles australien et Royaume-Uni seulement))

- Débranchez et rebranchez le cordon d'alimentation, puis allumez la chaîne.
- Appuyez en même temps sur ■ ⏮, CD ⏮, et I/⏮ ⏮.
- Tous les réglages effectués par l'utilisateur tels que stations de radio prérégées, minuteries et horloge sont effacés.

### iPod

**La télécommande ne fonctionne pas.**

- Mettez votre iPod à jour avec le logiciel le plus récent avant de l'utiliser avec cette chaîne.

**Il n'y a pas de son.**

- Assurez-vous que l'iPod est bien connecté.
- Assurez-vous que l'iPod lit de la musique.
- Réglez le volume.

**Il y a une distorsion du son.**

- Baissez le volume.
- Placez le réglage « Égaliseur » de l'iPod sur « Désactivé » ou « Plat ».

**L'iPod ne peut pas être chargé.**

- Assurez-vous que l'iPod est bien connecté.
- Assurez-vous que la chaîne est allumée. L'iPod n'est chargé que lorsque la chaîne est allumée.

**« OVER CURRENT » apparaît.**

- Un problème a été détecté dans le niveau de courant électrique du connecteur iPod. Éteignez la chaîne et retirez l'iPod du connecteur iPod. Assurez-vous qu'il n'y a pas de problème avec l'iPod. Si cette indication continue à apparaître, adressez-vous au revendeur Sony le plus proche.

### Pour changer l'intervalle d'accord AM

L'intervalle d'accord AM a été préréglé en usine à 9 kHz ou 10 kHz. Utilisez les touches de l'appareil pour changer l'intervalle d'accord AM.

- Sélectionnez une station AM, puis éteignez la chaîne.
- Appuyez sur DISPLAY ⏹ pour afficher l'horloge.
- Tout en appuyant continuellement sur TUNING + ⏮, appuyez sur I/⏮ ⏮.

Toutes les stations AM prérégées sont alors effacées. Pour rétablir l'intervalle à la valeur d'usine, répétez les opérations ci-dessus.

### Pour améliorer la réception du tuner

Coupez l'alimentation de l'iPod/lecteur CD au moyen de la fonction de gestion de l'alimentation iPod/CD. Par défaut, la fonction d'alimentation iPod/CD est activée.

- Appuyez plusieurs fois sur FUNCTION +/- ⏮ (ou sur CD ⏮ de l'appareil) pour sélectionner le mode CD.
- Appuyez sur I/⏮ ⏮ pour éteindre la chaîne.
- Lorsque « STANDBY » cesse de clignoter, appuyez sur DISPLAY ⏹ pour afficher l'horloge, puis appuyez sur I/⏮ ⏮ tout en appuyant continuellement sur ■ ⏮.
  - « iPod/CD PWR OFF » s'affiche. Lorsque l'alimentation de l'iPod/lecteur CD est coupée, le temps d'accès augmente. De plus, lorsque le mode TUNER est sélectionné, l'alimentation n'est pas fournie à l'iPod, de sorte qu'il n'est pas reconnu et chargé même s'il est connecté. Pour activer l'alimentation de l'iPod/lecteur CD, répétez la procédure jusqu'à ce que « iPod/CD PWR ON » apparaisse.

**PUSH SELECT** : Vous avez essayé de régler l'horloge ou d'effectuer une programmation pendant le fonctionnement du programmateur.

**PUSH STOP** : Vous avez appuyé sur PLAY MODE ⏮ pendant la lecture.

**READING** : La chaîne est en train de lire les informations du disque. Certaines touches ne sont pas disponibles.

**SET CLOCK** : Vous avez essayé de sélectionner la minuterie alors que l'horloge n'est pas réglée.

**SET TIMER** : Vous avez essayé de sélectionner la minuterie alors que la minuterie de lecture n'était pas programmée.

**TIME NG** : L'heure de début de minuterie de lecture est la même que l'heure de fin.

Exemples d'affichage	
Affichage	Indique
<span>2</span>	2 (deux)
<span>5</span>	5 (cinq)
<span>6</span>	6 (six)
<span>8</span>	8 (huit)
<span>0</span>	0 (zéro)
<span>A</span>	A
<span>B</span>	B
<span>D</span>	D
<span>G</span>	G
<span>H</span>	H
<span>K</span>	K
<span>M</span>	M
<span>O</span>	O
<span>Q</span>	Q
<span>R</span>	R
<span>S</span>	S
<span>Z</span>	Z
<span>∞</span>	∞
<span>%</span>	%
<span>,</span>	,
<span>∕</span>	∕
<span>?</span>	?
<span>@</span>	@
<span>∧</span>	∧

# Précautions

**Disques POUVANT être lus sur cette chaîne**

- CD audio
- CD-R/CD-RW (données audio/fichiers MP3)

**Disques NE POUVANT PAS être lus sur cette chaîne**

- CD-ROM
- CD-R/CD-RW autres que ceux enregistrés en format CD audio ou format MP3 conforme à ISO9660 niveau 1/niveau 2, Joliet
- CD-R/CD-RW enregistrés en multissession n'ayant pas été finalisés en « clôturent la session »
- CD-R/CD-RW dont la qualité d'enregistrement est mauvaise, CD-R/CD-RW rayés ou sales ou CD-R/CD-RW enregistrés sur un appareil enregistreur incompatible
- CD-R/CD-RW n'ayant pas été correctement finalisé
- Disques contenant des fichiers autres qu'au format MPEG 1 Audio Layer-3 (MP3)
- Disques de forme non-standard (en forme de cœur ou d'étoile ou carrés, par exemple)
- Disques avec du ruban adhésif, du papier ou un autocollant dessus
- Disques de location ou d'occasion avec des autocollants d'où dépasse de la colle
- Disques dont l'étiquette a été imprimée avec une encre collante au toucher

## Avant de transporter la chaîne

- Retirez le disque pour protéger le mécanisme CD.
- Appuyez sur I/⏮ ⏮ de l'appareil pour éteindre la chaîne et vérifiez que « STANDBY » s'arrête de clignoter.
- Débranchez le cordon d'alimentation.

## Messages

**CANNOT LOCK** : Il n'est pas possible de verrouiller la chaîne après avoir effectué les opérations décrites sous « Avant de transporter la chaîne ».

**COMPLETE** : L'opération de préréglage s'est terminée normalement.

**FULL** : Vous avez essayé de programmer plus de 25 plages ou fichiers (étapes).

**LOCKED** : Le plateau ne s'ouvre pas. Adressez-vous au revendeur Sony le plus proche. (MHC-EC99i et MHC-EC79i (Modèles australien et Royaume-Uni seulement))

**NO DISC** : Il n'y a pas de disque dans le lecteur ou le disque dans l'appareil ne peut pas être lu.

**NO STEP** : Toutes les plages programmées ont été effacées.

**OVER** : Vous avez atteint la fin du disque en appuyant sur ▶▶ ⏮ pendant la lecture ou en pause.
**PROTECT** : Les causes suivantes peuvent être envisagées :

- Les cordons d'enceinte sont peut-être court-circuités.
- Les orifices d'aération sont peut-être obstrués.

Voir « Si « PROTECT » apparaît sur l'affichage » pour savoir quoi faire si ce message apparaît.

**Lieu d'installation**

- Ne placez pas la chaîne en position inclinée ou dans un endroit extrêmement chaud, froid, poussiéreux, sale ou humide, insuffisamment aéré, soumis à des vibrations, aux rayons directs du soleil ou à une lumière intense.

- Soyez attentif lorsque vous placez la chaîne ou les enceintes sur des surfaces spécialement traitées (avec de la cire, huile, produit à poli, etc.) car cela peut tacher ou décolorer leur surface.

- Si vous déplacez directement la chaîne d'un endroit froid à un endroit chaud ou si vous la placez dans une pièce très humide, de l'humidité peut se condenser sur la lentille à l'intérieur du lecteur CD et provoquer un dysfonctionnement. Retirez alors le disque et laissez la chaîne allumée pendant une heure environ pour permettre à l'humidité de s'évaporer.

**Accumulation de chaleur**

- Il est normal que la chaîne chauffe pendant le fonctionnement et il n'y a pas lieu de s'en inquiéter.
- Ne touchez pas le coffret si vous avez utilisé continuellement la chaîne avec un volume sonore élevé car il se peut qu'il soit chaud.

- N'obstruez pas les orifices d'aération.

**Enceintes**

Ces enceintes ne sont pas magnétiquement blindées et peuvent causer une distorsion de l'image sur un téléviseur à proximité. Dans un tel cas, éteignez le téléviseur, attendez 15 à 30 minutes, puis rallumez-le. Si vous ne constatez pas d'amélioration, éloignez davantage les enceintes du téléviseur.

**Nettoyage du coffret**

Nettoyez cette chaîne avec un chiffon doux légèrement imbibé d'une solution détergente douce. N'utilisez pas de tampons abrasifs, de poudre à récurer ou des solvants tels que diluants, benzine ou alcool.

# Spécifications

**Appareil principal**
SPECIFICATIONS DE PUISSANCE SONORE
PUISSANCE DE SORTIE ET DISTORSION HARMONIQUE TOTALE : (MHC-EC99i, MHC-EC79i Modèle pour les États-Unis seulement)
Canal des fréquences graves
Avec des charges de 8 ohms, les deux canaux entraînés, de 120 – 10 000 Hz ; puissance nominale efficace minimale de 60 watts par canal, avec une distorsion harmonique totale ne dépassant pas 0,7% de 250 milliwatts à la sortie nominale.
Canal des fréquences aiguës
Avec des charges de 8 ohms, les deux canaux entraînés, de 2 000 – 13 000 Hz ; puissance nominale efficace minimale de 60 watts par canal, avec une distorsion harmonique totale ne dépassant pas 0,7% de 250 milliwatts à la sortie nominale.

**Enceinte avant (SS-EC69i) pour le MHC-EC69i**
Système : Système d'enceinte à 2 voies, 2 amplificateurs, bass reflex
Haut-parleur
Woofler : 130 mm, type à cône
Tweeter : 40 mm, type à pavillon
Impédance nominale : 6 Ω
Haute fréquence : 8 Ω
Basse fréquence : 8 Ω
Dimensions (l/h/p) : Env. 220 × 350 × 215 mm
Poids : Env. 3,2 kg

**Enceinte avant (SS-WG99i) pour le MHC-EC99i**
Système : Système d'enceinte à 2 voies, 2 amplificateurs, bass reflex
Haut-parleur
Woofler : 130 mm, type à cône
Tweeter : 40 mm, type à pav