

Quick Setup Guide/Guide d'installation rapide/
Guía de inicio rápido

BDV-E6100/E4100/E3100/E2100

©2013 Sony Corporation Printed in Malaysia

English Français Español

1 Connect the speakers/Branchement des haut-parleurs/
Conexión de los altavoces

Connect the speaker cords to match the color of the SPEAKERS jacks of the unit.
Brancher chaque câble de haut-parleur dans la prise SPEAKERS de l'appareil à la couleur correspondante.
Conecte los cables de los altavoces de manera que coincidan con el color de las tomas de los SPEAKERS de la unidad.

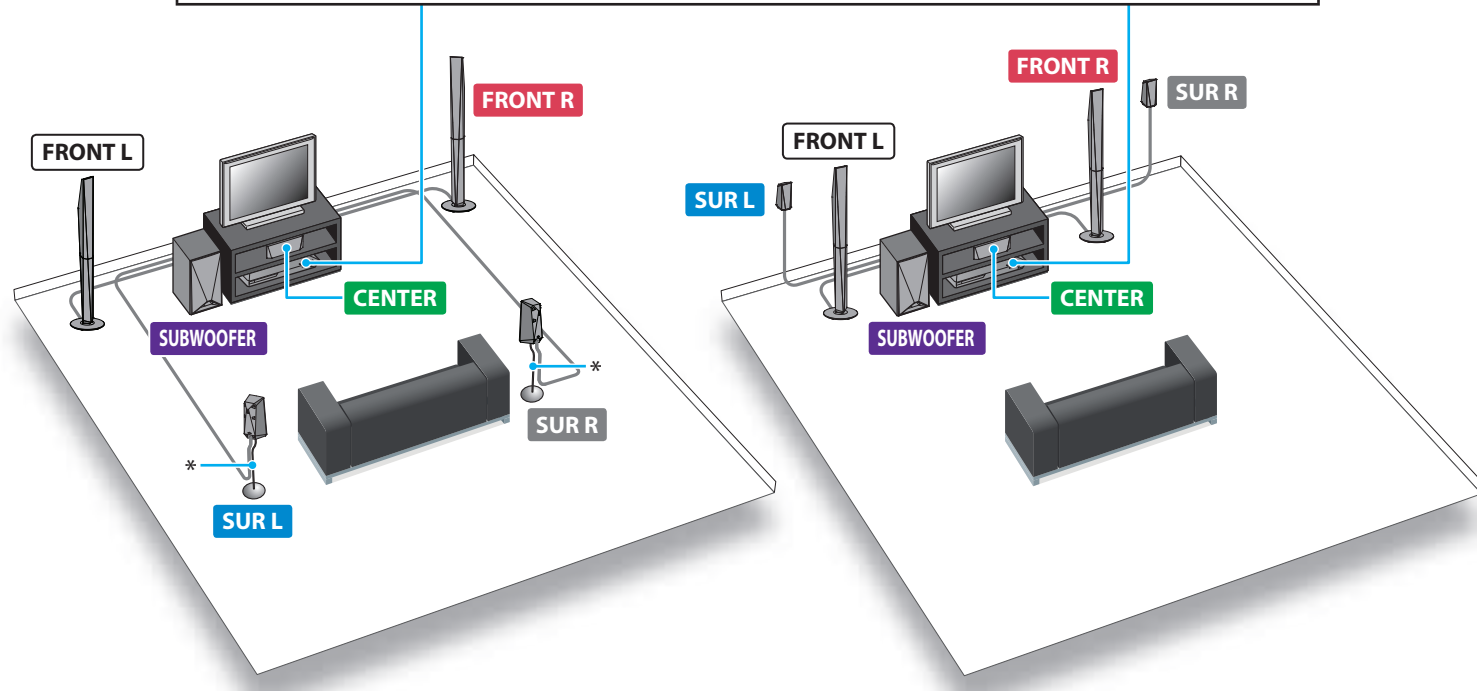
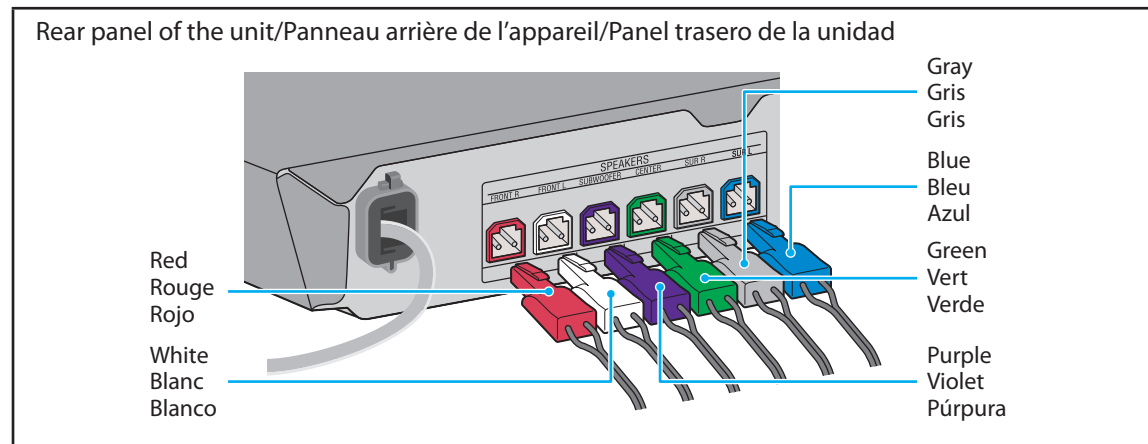

Speaker layout: [Standard]
Disposition des haut-parleurs : [Normal]
Configuración de los altavoces: [Estándar]

Speaker layout: [All Front]
Disposition des haut-parleurs : [Toutes à l'avant]
Configuración de los altavoces: [Tods.delante]

*The speaker stand is not supplied.
Support de haut-parleur non inclus.
No se proporciona el soporte para los altavoces.



BDV-E4100, Canada model is used for illustration purposes. For details, refer to the Operating Instructions.
BDV-E4100, le modèle canadien est utilisé dans les illustrations. Pour plus de détails, se reporter au mode d'emploi.
El BDV-E4100 es el modelo Canadiense utilizado para propósitos de ilustración. Para más detalles, consulte las instrucciones de operación.

2 Connect your TV/Connexion de la TV/Conexión de su TV

If your TV is compatible with Audio Return Channel (ARC)* function

Si votre téléviseur est compatible avec la fonction ARC (Canal de retour audio)*

Si su TV es compatible con la función de canal de retorno de audio (ARC)*

You can watch the image on the TV and also enjoy the TV sound via this system with an HDMI connection as follows.

Vous pouvez visionner l'image sur votre téléviseur et également écouter le son du téléviseur à l'aide de ce système grâce à une connexion HDMI comme suit.

Puede ver la imagen en el TV y también disfrutar del sonido del TV a través de este sistema con una conexión HDMI de la manera siguiente.

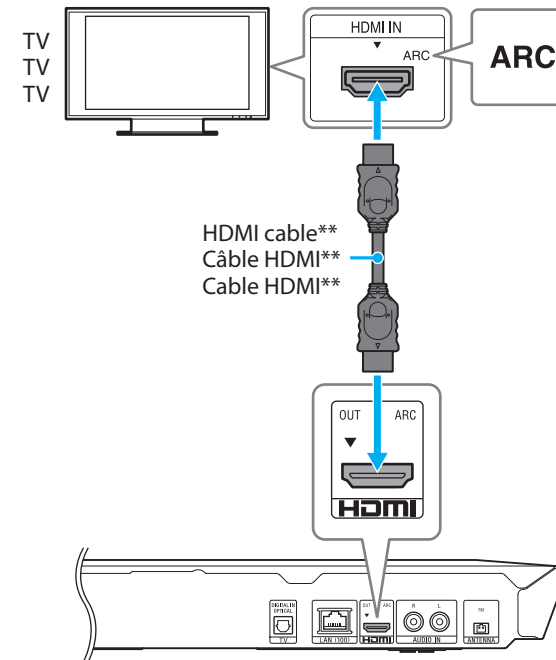

If your TV is not compatible with Audio Return Channel (ARC) function

Si votre téléviseur n'est pas compatible avec la fonction ARC (Canal de retour audio)

Si su TV no es compatible con la función de canal de retorno de audio (ARC)

Connect an HDMI cable to watch the image on the TV.

To enjoy the TV sound via the system, connect an optical digital cord in addition to the HDMI cable. **Be sure to press FUNCTION repeatedly to select "TV".**

Connectez un câble HDMI pour visionner l'image sur le téléviseur. Pour écouter le son du téléviseur à l'aide de ce système, connectez un câble optique numérique en plus du câble HDMI. **Assurez-vous d'appuyer plusieurs fois sur FUNCTION pour sélectionner « TV ».**

Conecte un cable HDMI para ver la imagen en el TV. Para disfrutar del sonido del TV a través del sistema, conecte un cable óptico digital además del cable HDMI. **Asegúrese de presionar FUNCTION repetidamente para seleccionar "TV".**

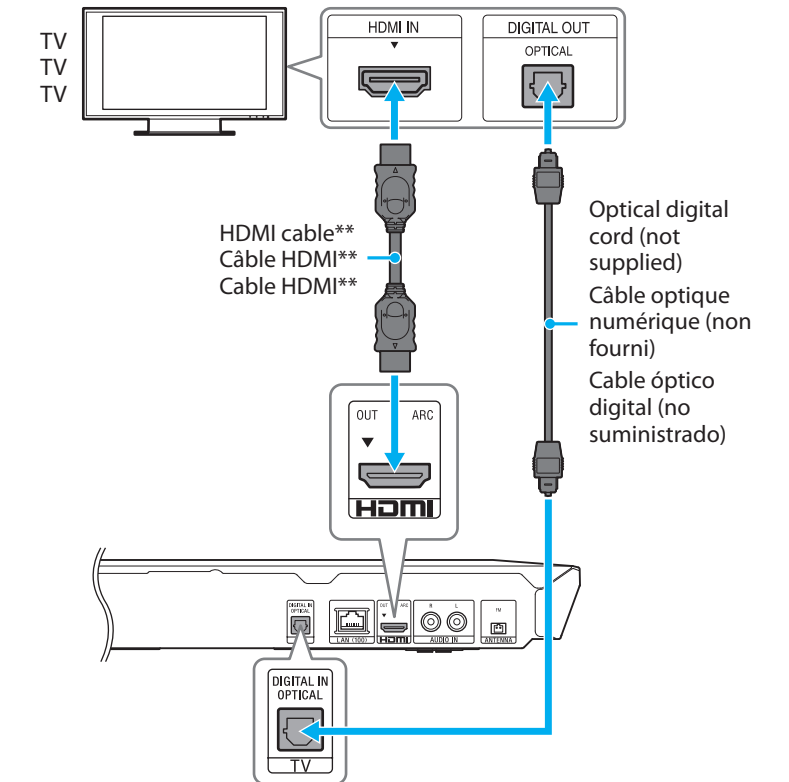

* The ARC function enables the TV to transfer audio back to this system via a single HDMI cable. To check the compatibility of your TV's ARC function, refer to the operating instructions supplied with your TV.

La fonction ARC permet au téléviseur de retransférer le son vers ce système au moyen d'un câble HDMI simple. Pour vérifier la compatibilité de la fonction ARC de votre téléviseur, reportez-vous au mode d'emploi fourni avec votre téléviseur.

La función ARC le permite al TV transferir audio de regreso a este sistema a través de un solo cable HDMI. Para comprobar la compatibilidad de la función ARC de su TV, consulte las instrucciones de operación suministradas con su TV.

** A High Speed HDMI cable is supplied for Mexico and Latin America models only.

Le câble HDMI haute vitesse est fourni pour les modèles destinés au Mexique et à l'Amérique latine uniquement.
Solo se suministra un cable HDMI de alta velocidad para los modelos destinados para México y Latinoamérica.

3 Connect the other equipment/Connectez l'autre appareil/ Conexión de otro equipo

To enjoy the sound from other equipment (set-top box, VCR, PlayStation®, or digital satellite receiver, etc.) via this system, connect audio and video jacks of your equipment to the TV. The equipment sound can be output through the TV to the system.

Pour écouter le son d'un autre appareil (décodeur, magnétoscope, PlayStation® ou récepteur satellite numérique, etc.) à l'aide de ce système, connectez les prises audio et vidéo de votre équipement au téléviseur. Le son provenant de l'équipement peut être reproduit à travers le téléviseur vers le système.

Para disfrutar del sonido de otro equipo (decodificador de señales, VCR, PlayStation® o receptor satelital digital, etc.) a través de este sistema, conecte las tomas de audio y video de su equipo al TV. El sonido del equipo se puede transmitir a través del TV al sistema.

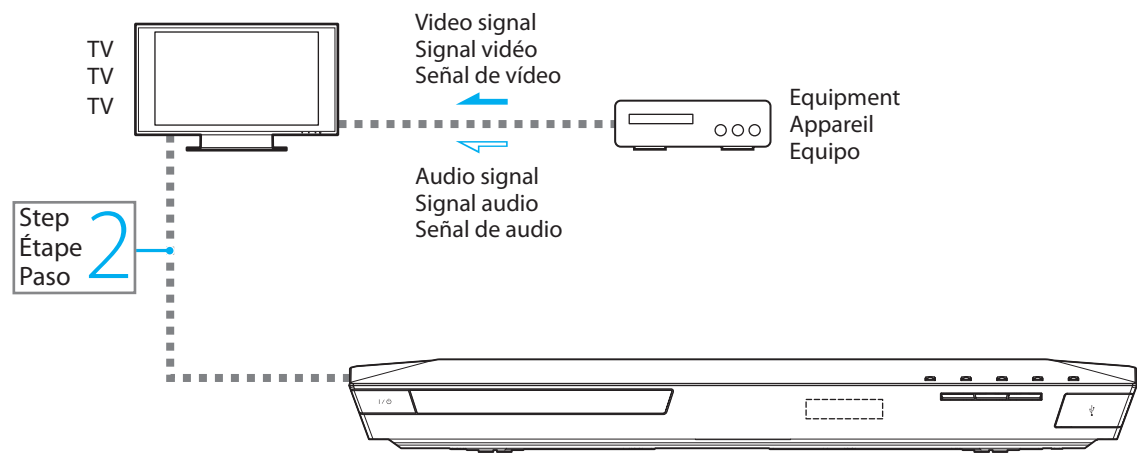

Note / Remarque / Nota

To enable this connection, set [Control for HDMI] in [HDMI Settings] of [System Settings] to [Off]. For details, refer to "Using the Setup Display" in the supplied Operating Instructions.

Pour que cette connexion fonctionne, régler le paramètre [Contrôle pour HDMI] dans [Réglages HDMI] de [Réglages système] sur [Non]. Pour plus de détails, se reporter au chapitre « Utilisation de l'affichage des réglages » dans le mode d'emploi fourni.

Para habilitar esta conexión, ajuste [Control para HDMI] en [Configuración HDMI] de [Ajustes del sistema] en [No]. Para más detalles, consulte "Cómo utilizar la pantalla de configuración" en las instrucciones de operación suministradas.

4 Connect to the network/Connexion au réseau/ Conexión a la red

To use Wi-Fi, skip this Step./Sauter cette étape si la connexion se fait via Wi-Fi./Para utilizar Wi-Fi, omite este paso.

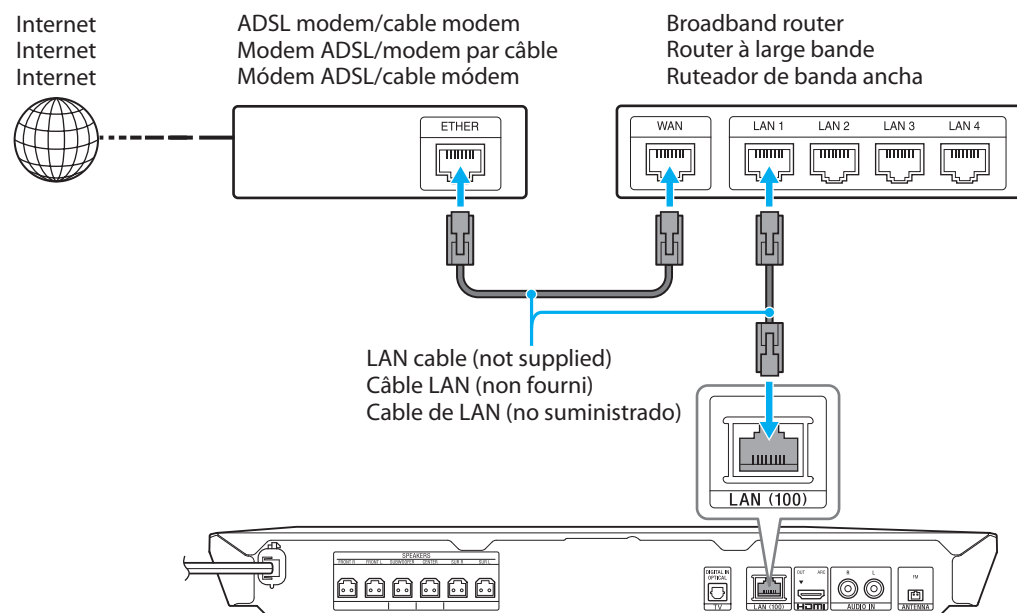

5 Perform Easy Setup/ Configuration rapide/ Realización de la configuración fácil

Do not insert a disc before performing the Easy Setup.

Ne pas insérer de disque avant de procéder à la configuration rapide.

No inserte un disco antes de realizar la configuración fácil.

1. Remote control
Télécommande
Control remoto

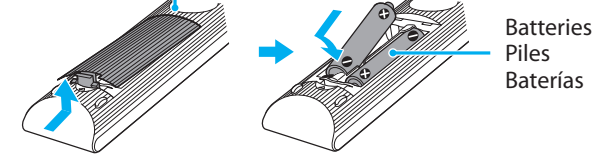

- 2.

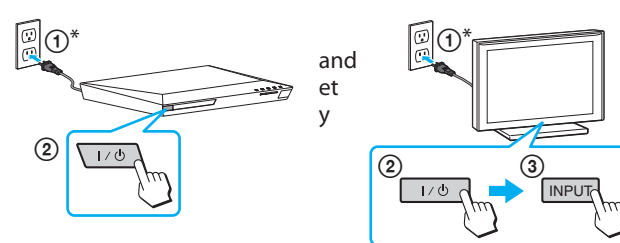

I/⏻ : on/standby/ marche/veille/ encendido/en espera

* The shape of AC power cord and AC power outlet varies depending on the area./La forme du câble d'alimentation et de la prise du secteur varie selon les régions./La forma del cable de alimentación de CA y del tomacorriente de alimentación de CA varía dependiendo de la región.

Starting up
Démarrage
Inicio

[Easy Initial Settings] screen
Écran [Configuration initiale facile]
Pantalla [Configuración de inicio fácil]

3. Follow the on-screen instructions to perform/
Suivre les instructions à l'écran pour
procéder à/
Siga las instrucciones en pantalla para
realizar

- ① [Easy Initial Settings] for system settings./
[Configuration initiale facile] pour les
réglages du système./
[Configuración de inicio fácil] para los
ajustes del sistema.
- ② [Easy Network Settings] for network
settings./
[Réglages réseau faciles] pour les réglages
du réseau./
[Ajuste de red fácil] para los ajustes de red.

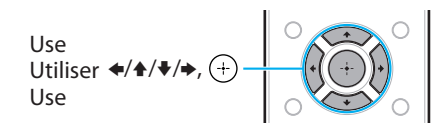

4. [Easy Network Settings are complete.]
appears.
[Les réglages réseau faciles sont terminés.]
apparaît alors.
Aparece [Los Ajustes de red fáciles se han
completado].

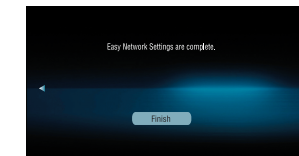

Basic setup is complete.

Refer to the supplied Operating Instructions for details on how to enjoy disc playback and many other features.

La configuration de base est terminée.

Se reporter au mode d'emploi fourni pour plus de détails concernant la lecture de disque et de nombreuses autres fonctionnalités.

Se ha concluido con la configuración básica.

Consulte las instrucciones de operación suministradas para más detalles acerca de cómo disfrutar de la reproducción de discos y de muchas otras funciones.

For further details on network settings, or registration (unit/service) for using the NETFLIX online service, visit the following website and check the FAQ:

Pour de plus amples détails sur la configuration du réseau, ou l'enregistrement (appareil/service) pour l'utilisation du service en ligne NETFLIX, visiter le site Internet suivant et consulter les FAQ :

Para más detalles acerca de las configuraciones de red o del registro (unidad/servicio) para utilizar el servicio en línea NETFLIX, visite el siguiente sitio Web y revise las FAQ:

For customers in the U.S.A. and Canada:/Pour les clients basés aux États-Unis et au Canada :/Para clientes en los EE.UU., y Canadá:

<http://www.sony.com/blurrayhtsupport/>

For customers in other countries/regions:/Pour les clients d'autres pays/régions :/Para clientes en otros países/regiones:

<http://esupport.sony.com/LA>