

Tweeter / Haut-parleur d'aigus / Altavoz de agudos / Altoparlante de agudos / 高音揚聲器 / 高音扬声器 / مجهر الترددات العالية / Tweeter / ทูอีเตอร์ / 트위터

Example / Exemple / Ejemplo / Exemplo / 示例 / 示例 / مثال / مثال / Contoh / ตัวอย่าง / Contoh / 예

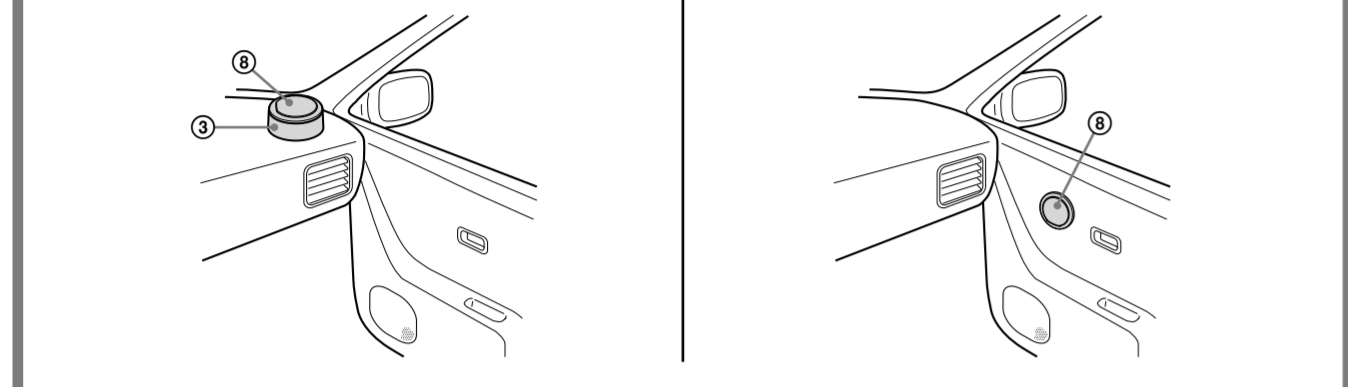

1 Remove the inside door panel.
Retirez le panneau intérieur de la portière.
Extraiga el panel de la cubierta interior.
Retire o painel do lado de dentro da porta.
拆下車門內側面板。
移除車門內側面板。

Lepaskan panel pint dalam.
Pantol do daltu, ra bradard.
Keluarkan panel pint dalam.
내부 문 패널을 제거하십시오.

2 Unit: mm (in)
Unit: mm (po)
Unidad: mm
Unidade: mm
單位: mm
Unit: mm

مع الوحدة:
واحد: ميلي متر
Satuan: mm
mm
Unit: mm
단위: mm

Decide the method to mount the unit depending on the type of the car and the installation location.
Choisissez la méthode à utiliser pour monter l'appareil selon le type de voiture et l'emplacement de montage choisi.
Escoja el método para instalar la unidad según el tipo de automóvil y el lugar de instalación.
Escolha o método de montagem do aparelho de acordo com o tipo de veículo e o local de instalação.
請根據汽車類型和安裝位置來決定本機的安裝方法。
請根據您的車型和安裝位置來決定安裝裝置的方法。

Tentukan metode untuk memasang unit tergantung dari tipe mobil dan lokasi pemasangan.
حدد طريقة تركيب الوحدة وفقا لنوع السيارة وموضع التركيب.
تم مورد روش نصب دستگاه بسته به نوع اتومبیل و محل نصب تعیین گری کنید.
tentukan cara untuk memasang unit bergantung kepada jenis kereta dan lokasi pemasangan.
차량의 종류와 설치 위치에 따라 장치의 설치 방법을 결정하십시오.

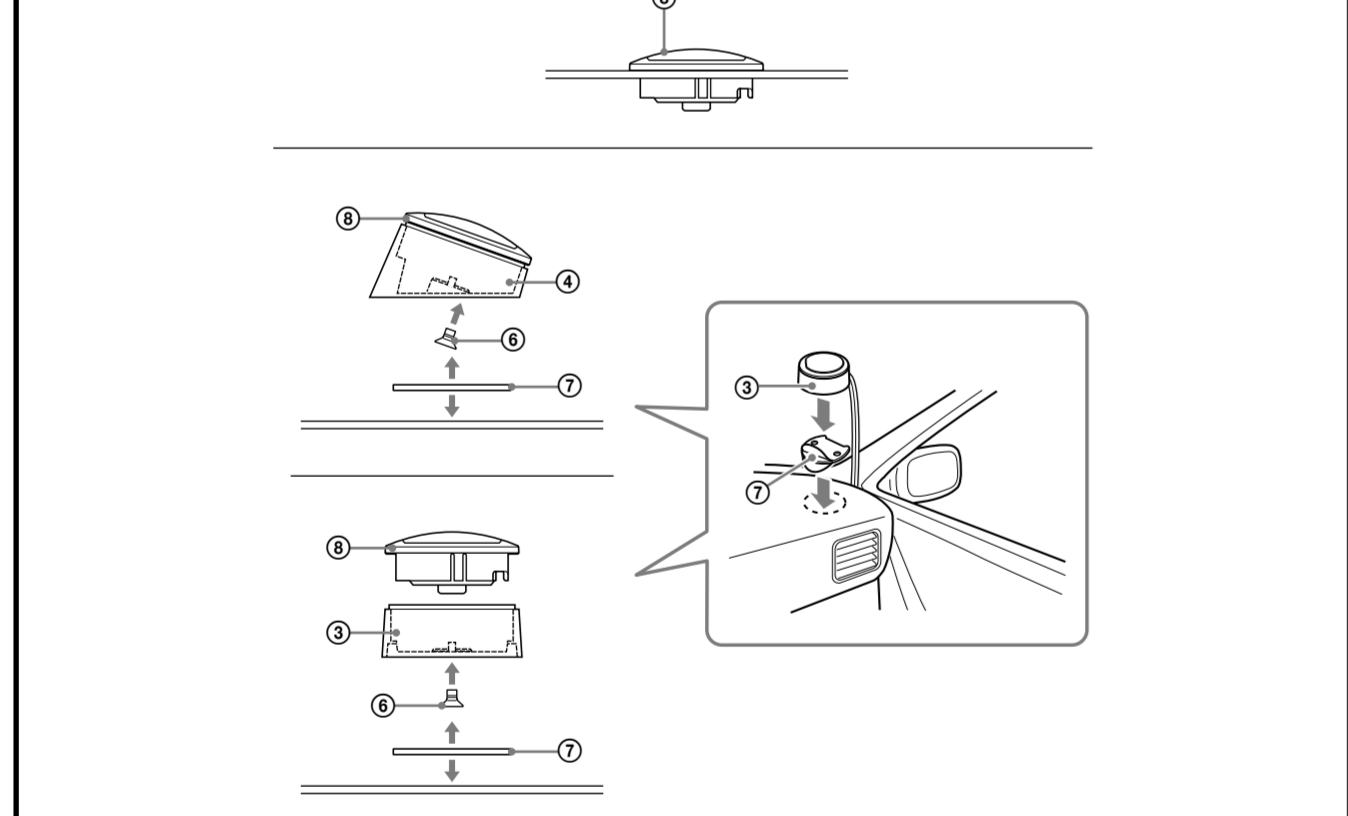

Woofer / Haut-parleur de graves / Altavoz de graves / Altoparlante de graves / 低音揚聲器 / 低音扬声器 / مجهر الترددات المنخفضة / Woofer / 투이퍼 / 우퍼

1 Mark the 4 bolt holes and make them 3.2 mm (1/8 in) in diameter.
Marquez les 4 orifices des boulons et percez des trous de 3,2 mm (1/8 po) de diamètre.
Marque los orificios de los 4 pernos y hágalos de 3,2 mm de diámetro.
Marque o sítio dos furos para os 4 parafusos. Faça os furos com 3,2 mm de diámetro.
劃出4個螺絲孔，並鑽成3.2 mm直徑的孔。
標出4個螺絲孔，並鑽成3.2 mm直徑的孔。

Tandai 4 lubang baut dan buatlah berdiameter 3.2 mm.
أندك تصيرضبط الصوت إلى صفر ديسيبيل أو إلى -3 ديسيبيل.
تنظيم كردن فشار صداي تویتر
شما می توانید فشار صدا را به 0 دسی بل یا -3 دسی بل تغییر دهید.

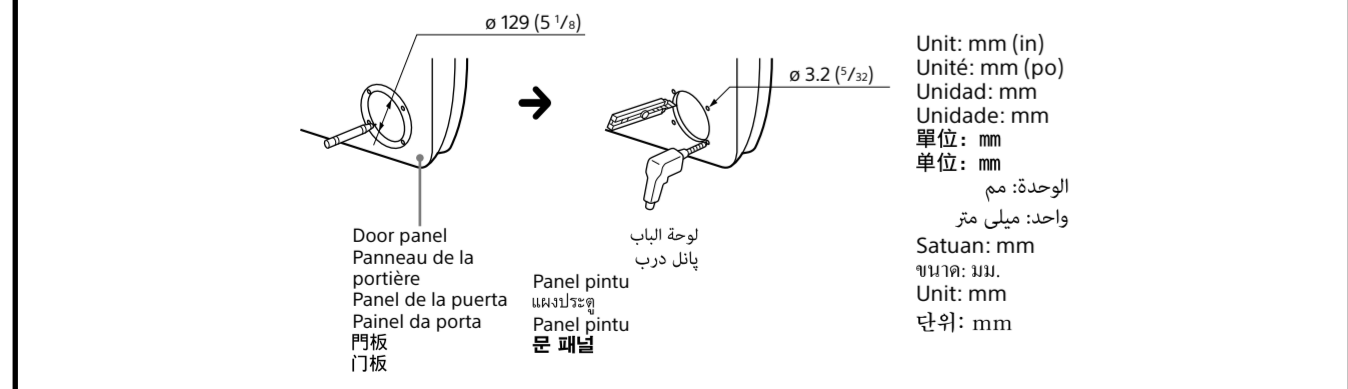

2 Remove the grille net.
Retirez la grille de protection.
Extraiga la red de la rejilla.
Retire a rede da grelha.
取下格柵網。
شبكة شبكة السماعة.
شبكة مشبك را بردارید.

Lepaskan jaring grille.
ထုတ်ဖယ်ရန်အတွက်
ကွန်ပက်ရှင်းပေးပါ။
Keluarkan jaring geriji.
그릴 네트를 제거하십시오.

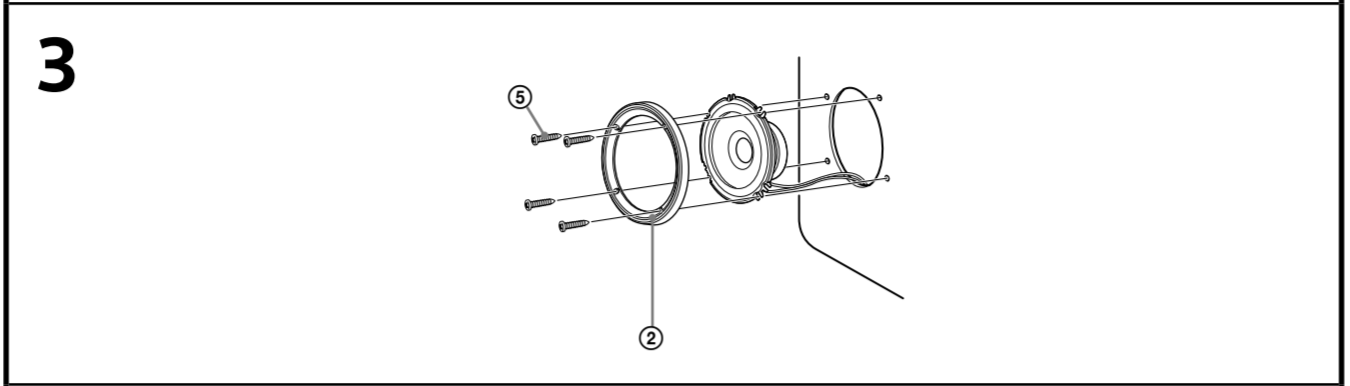

4 Press and insert the edges of the grille net.
Poussez et insérez les bords de la grille de protection.
Presione e insira as bordas da rede da grelha.
Pressione e insira as bordas da rede da grelha.
按压并插入格柵網的邊緣。
اضغط حواف شبكة السماعة وأدخلها.
كوشة هاي شبكة مشبك را فشار داده و وارد کنید.

Tekan dan masukkan sisi-sisi jaring grille.
ထက်ဖက်ရန်အတွက်
ကွန်ပက်ရှင်းပေးပါ။
Tekan dan masukkan tepi-tepi jaring geriji.
그릴 네트의 가장자리를 눌러 삽입하십시오.

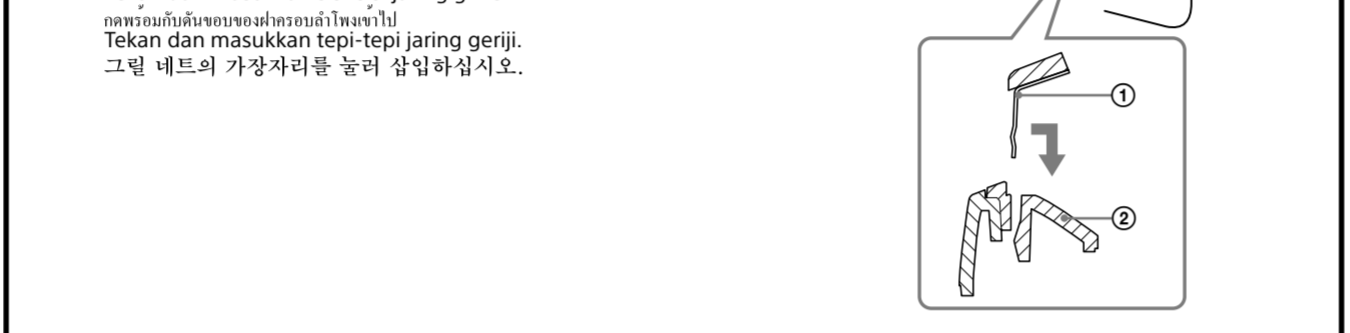

How to remove the grille net.
Comment retirer la grille de protection.
Cómo extraer la red de la rejilla.
Como retirar a rede da grelha.
如何取下格柵網。
كيفية نوع شبكة السماعة.
نحوه برداشتن شبکه مشبك.



Passive crossover network / Circuit de recouplement passif / Red divisora de frecuencias pasivas / Circuito cruzado passivo / 被動交叉網路 / 被动交叉网络 / الدائرة المجهزة الترددات / شبكة متقاطع غيرفعال / Jaringan crossover pasif (Passive crossover network) / พาสซีฟ คrossover network / Рangkaian lalu-silang pasif / 패시브 크로스오버 네트워크

Remove the connection box cover by hand.
Retirez manuellement le couvercle du boîtier de connexion.
Retire la cubierta de la caja de conexiones manualmente.
Retire a tampa da caixa de ligações à mão.
用手拆下連接盒蓋。
ازغشاء صندوق التوصيل بيديك.
پوشش جعبه اتصال را با دست بردارید.

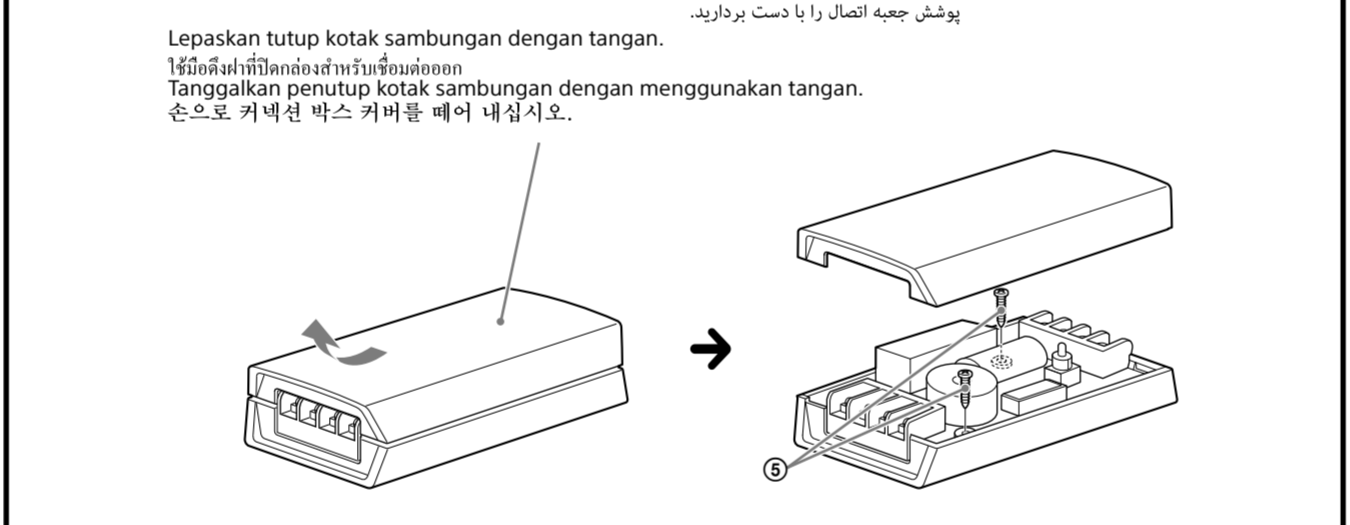

Adjusting the sound pressure of the tweeter
You can switch the sound pressure to 0 dB or -3 dB.
Réglage de la pression acoustique du haut-parleur d'aigus
Vous pouvez commuter la pression acoustique entre 0 dB et -3 dB.
Ajuste de la presión sonora del altavoz de agudos
Puede variar la presión sonora entre 0 dB y -3 dB.
Regular a pressão acústica do altoparlante de agudos
Pode mudar a pressão acústica para 0 dB ou -3 dB.
調整高音揚聲器聲壓
可以將聲壓調到 0 dB 或 -3 dB。
調節高音揚聲器的聲壓
您可以將聲壓調節至 0 dB 或 -3 dB。

ضبط ضغط الصوت الصادر من مجهر الترددات العالية
يمكنك تصيرضبط الصوت إلى صفر ديسيبيل أو إلى -3 ديسيبيل.
تنظيم كردن فشار صداي تویتر
شما می توانید فشار صدا را به 0 دسی بل یا -3 دسی بل تغییر دهید.

Mengatur tekanan suara tweeter
Anda dapat mengganti tekanan suara dari 0 dB atau -3 dB.
အားပြောင်းကွက်ထိန်းညှိရန်အတွက်
အားပြောင်းကွက်ထိန်းညှိရန်အတွက် 0 dB ကို -3 dB
Melaraskan tekanan bunyi twiter
Anda boleh melaraskan tekanan bunyi kepada 0 dB atau -3 dB.
트위터의 음압 조절
음압을 0 dB 또는 -1.5 dB로 전환할 수 있습니다.

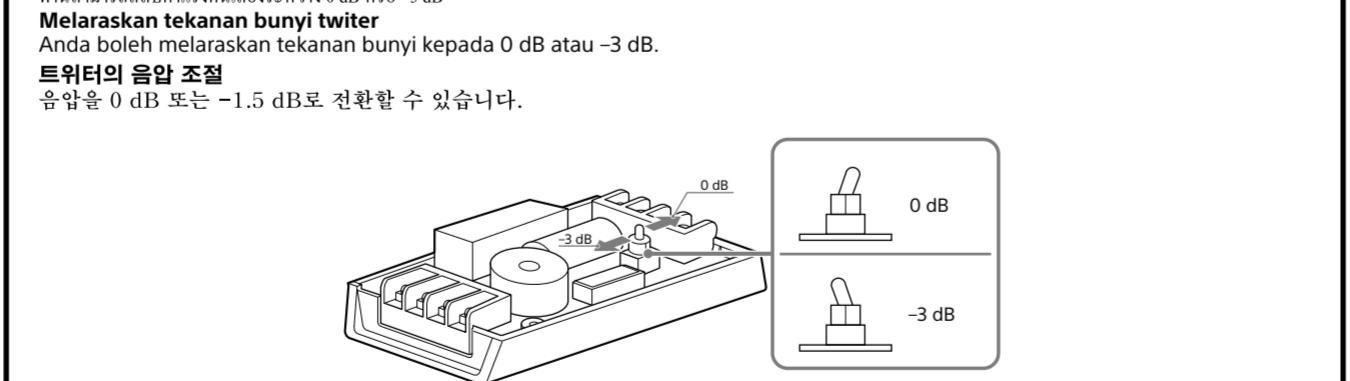

Connections / Connexions / Conexiones / Ligações / 線路連接 / 线路连接 / عمليات التوصيل / اتصالات / Sambungan / การต่อสาย / Sambungan / 연결

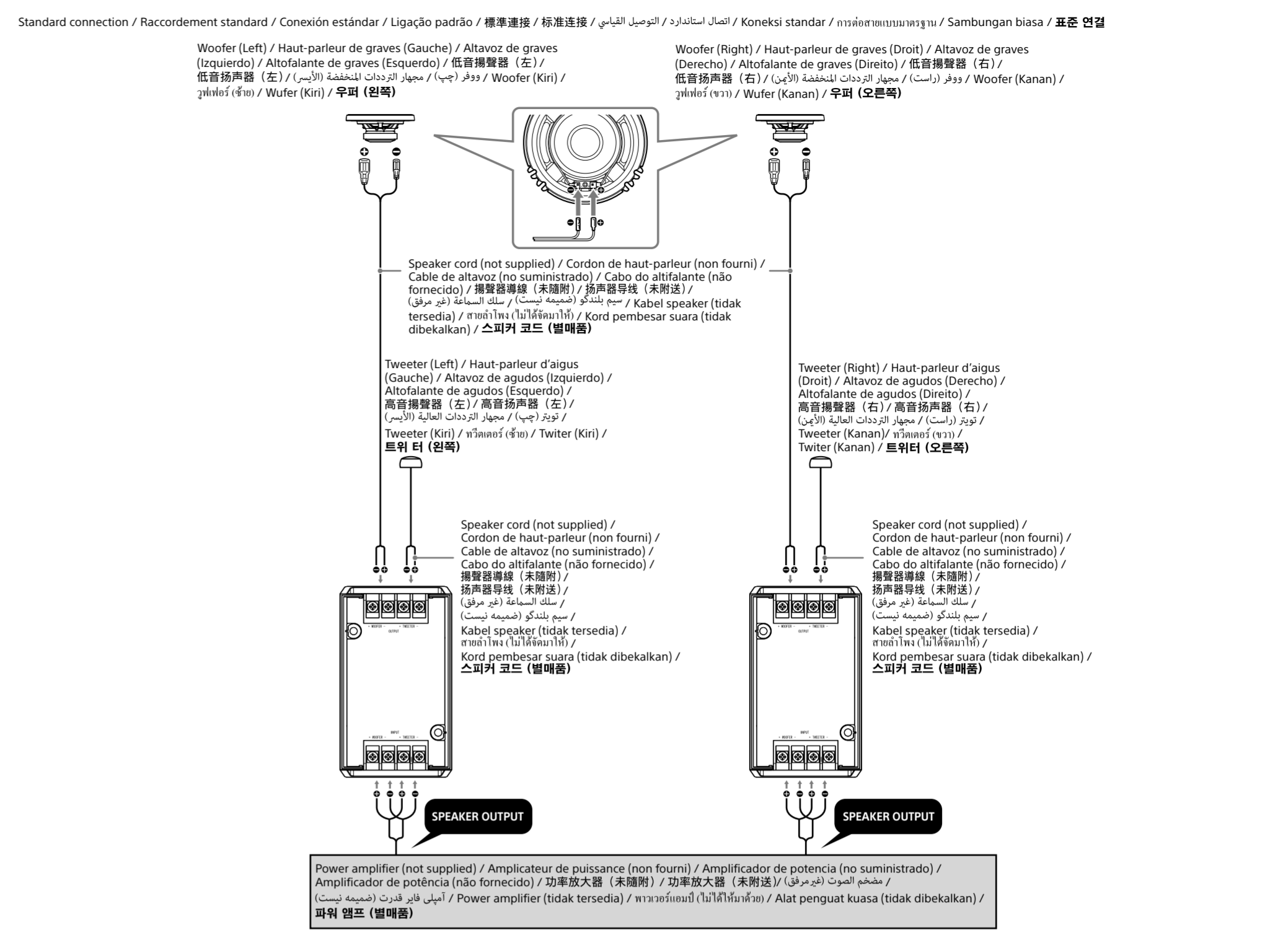

Basic connection / Raccordement de base / Conexión básica / Ligaçao básica / 基本連接 / 基本连接 / اتصال اوتیه / التوصيل الأساسية / Koneksi dasar / มาตรฐานสาย / Sambungan asas / 기본 연결

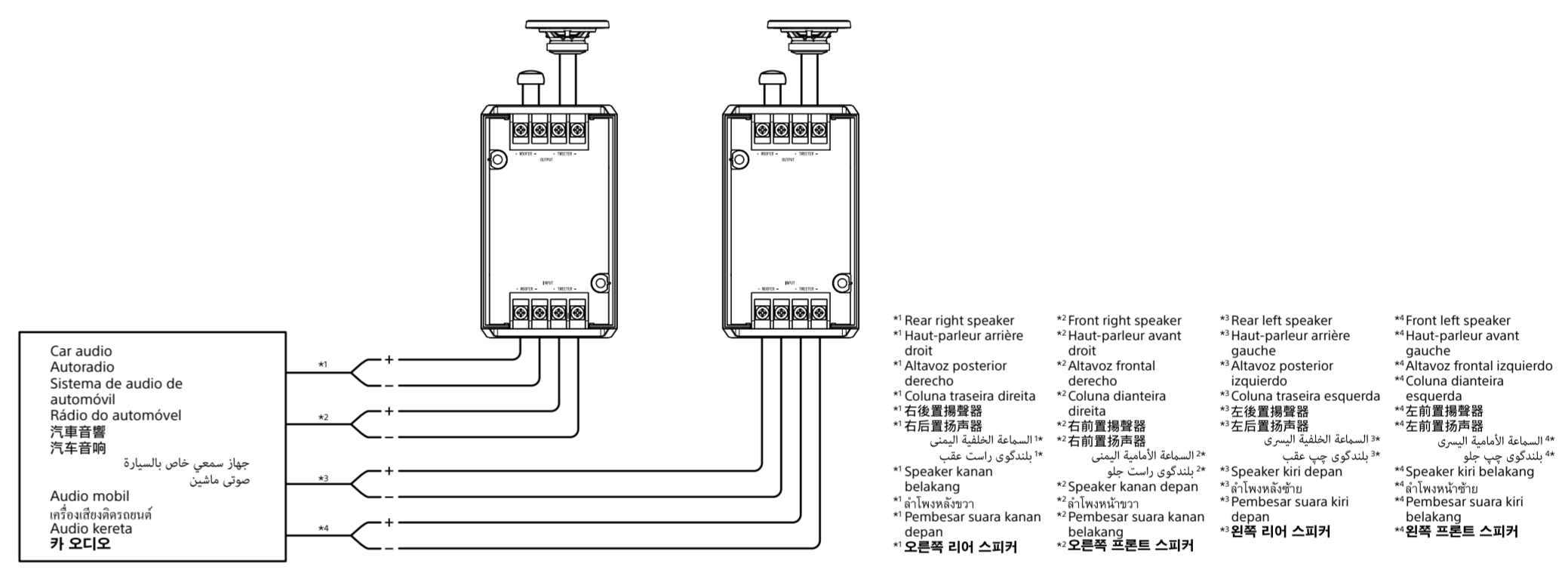

Optional amplifier / Amplificateur en option / Amplificador opcional / Amplificador opcional / 選購放大器 / 选购放大器 / مضمم صوت اختياري / مضمم كنده اختياري / Amplifier tambahan / ամբակիչ օպցիոնալ (опциональный) / Amplifier opsyenal / 옵션 앰프

To extend the lower (bass) range, connect an optional amplifier to the LOW terminals of the speakers. / Pour étendre la gamme inférieure (graves), raccordez un amplificateur en option aux bornes LOW des haut-parleurs. / Para ampliar el intervalo de los sonidos más bajos (graves), conecte un amplificador opcional a los terminales LOW de los altavoces. / Para alargar a gama de graves (bajos), ligue o amplificador opcional aos terminais LOW das colunas. / 若要擴大更低 (低音) 的範圍，請將選購放大器連接至揚聲器的 LOW 端子。 / 若要擴大更低 (低音) 的範圍，請將選購放大器連接至揚聲器的 LOW 端子。 / Untuk memperpanjang jangkauan (bass) rendah, menghubungkan amplifier tambahan ke ujung terminal LOW dari speaker. / 若要擴大更低 (低音) 的範圍，請將選購放大器連接至揚聲器的 LOW 端子。 / Untuk melanjutkan julat (bes) lebih rendah, sambungkan satu amplifier opsyenal kepada pangkalan-pangkalan LOW pembesar-pembesar suara. / 낮은 (저음) 범위를 확장하려면 옵션 앰프를 스피커의 LOW 단자에 연결하십시오.

