

SONY®

Panduan pengguna

Xperia™ Z Ultra

C6802/C6833/C6806/C6843

Kandungan

Langkah permulaan.....	7
Tentang Panduan pengguna ini.....	7
Gambaran keseluruhan.....	7
Pemasangan.....	8
Perlindungan skrin.....	10
Memulakan peranti anda untuk kali pertama.....	10
Mengapakah saya memerlukan akaun Google™?.....	11
Mengecas peranti anda.....	12
Mempelajari asas.....	13
Menggunakan skrin sentuh.....	13
Mengunci dan membuka kunci skrin.....	14
Skrin utama.....	15
Skrin aplikasi.....	16
Menavigasi aplikasi.....	17
Aplikasi kecil.....	18
Widget.....	19
Jalan pintas dan folder.....	19
Latar belakang dan tema.....	20
Bateri dan pengurusan kuasa.....	21
Mengambil tangkapan skrin.....	23
Merakamkan skrin anda.....	23
Pemberitahuan.....	24
Ikon pada bar status.....	26
Gambaran keseluruhan aplikasi.....	28
Memuat turun aplikasi.....	30
Memuat turun aplikasi daripada Google Play™.....	30
Memuat turun aplikasi daripada sumber lain.....	30
Internet dan rangkaian.....	31
Menyemak imbas web.....	31
Tetapan Internet dan MMS.....	31
Wi-Fi®.....	32
Berkongsi sambungan data mudah alih anda.....	34
Mengawal penggunaan data.....	36
Memilih rangkaian mudah alih.....	37
Rangkaian persendirian maya (VPN).....	37
Menyelaraskan data pada peranti anda.....	39
Menyelaraskan dengan akaun dalam talian.....	39
Menyelaras dengan Microsoft® Exchange ActiveSync®.....	39

Tetapan asas.....	41
Mengakses tetapan.....	41
Bunyi, nada dering dan kelantangan	41
Perlindungan kad SIM	43
Tetapan skrin.....	44
Lamunan.....	45
Kunci skrin.....	45
Membuka kunci peranti anda secara automatik.....	46
Tetapan bahasa.....	50
Tarikh & masa.....	50
X-Reality™ for mobile.....	51
Mempertingkatkan output bunyi.....	51
Akaun berbilang pengguna.....	51
Menaip teks.....	54
Papan kekunci pada paparan.....	54
Memasukkan teks menggunakan input suara.....	55
Menyunting teks.....	55
Memperibadikan papan kekunci pada paparan.....	56
Menghubungi.....	58
Membuat panggilan.....	58
Menerima panggilan.....	59
Panggilan sedang berjalan.....	61
Menggunakan log panggilan.....	61
Memajukan panggilan.....	62
Mengehadkan panggilan.....	62
Berbilang panggilan.....	63
Panggilan sidang.....	64
Mel suara.....	64
Panggilan kecemasan.....	64
Kenalan	66
Memindahkan kenalan.....	66
Mencari dan melihat kenalan.....	67
Menambah dan menyunting kenalan.....	68
Menambah maklumat kenalan perubatan dan kecemasan.....	69
Kegemaran dan kumpulan.....	70
Menghantar maklumat kenalan.....	71
Mengelakkan entri duplikasi dalam aplikasi Kenalan.....	71
Menyandarkan kenalan.....	72
Pemesejan dan chat.....	73
Membaca dan menghantar mesej.....	73
Mengatur mesej anda.....	74
Membuat panggilan daripada mesej.....	75

Tetapan mesej.....	75
Pemesejan segera dan chat video.....	75
E-mel.....	76
Menyediakan e-mel.....	76
Menghantar dan menerima mesej e-mel.....	76
Mengatur mesej e-mel anda.....	77
Tetapan akaun e-mel.....	78
Gmail™	78
Muzik	80
Memindahkan muzik ke peranti anda	80
Mendengar muzik.....	80
Menu skrin utama muzik.....	82
Senarai main.....	83
Berkongsi muzik.....	83
Mempertingkatkan bunyi.....	83
Pengecaman muzik dengan TrackID™	84
Radio FM.....	85
Mendengar radio.....	85
Saluran radio kegemaran.....	86
Tetapan bunyi.....	86
Kamera.....	87
Mengambil gambar dan merakam video.....	87
Pengecaman muka.....	88
Menggunakan Smile Shutter™ untuk menangkap muka tersenyum.....	88
Menambah kedudukan geografi kepada foto anda.....	89
Tetapan kamera umum.....	89
Tetapan kamera pegun.....	91
Tetapan kamera video.....	95
Foto dan video dalam Album.....	98
Melihat foto dan video.....	98
Berkongsi dan mengurus foto dan video.....	99
Menyunting foto dengan aplikasi Penyunting foto.....	100
Menyunting foto dengan aplikasi Pencipta Filem.....	101
Menyembunyikan foto dan video.....	102
Menu skrin utama album.....	102
Melihat foto anda pada peta.....	103
Video.....	105
Menonton video dalam aplikasi Video.....	105
Memindahkan kandungan video ke peranti anda	106
Menguruskan kandungan video.....	106
Pencipta Filem.....	107

Kesambungan.....	108
Mencerminkan skrin peranti anda pada TV menggunakan kabel.....	108
Mencerminkan skrin peranti anda secara wayarles di TV.....	108
Berkongsi kandungan dengan peranti DLNA Certified™.....	109
Menyambung peranti anda ke aksesori USB.....	111
Menyambung peranti anda ke pengawal wayarles siri DUALSHOCK™.....	112
NFC.....	112
Teknologi wayarles Bluetooth®.....	114
Persediaan Satu sentuhan.....	116
Aplikasi dan ciri pintar yang menjimatkan masa anda.....	117
Mengawal aksesori dan tetapan dengan Smart Connect™.....	117
Menggunakan peranti anda sebagai hab kecergasan dengan ANT +™.....	119
Menggunakan peranti anda sebagai dompet.....	119
Perjalanan dan peta.....	120
Menggunakan perkhidmatan lokasi.....	120
Google Maps™ dan navigasi.....	120
Menggunakan trafik data semasa dalam perjalanan.....	121
Menggunakan peranti anda dengan sistem maklumat hiburan kereta.....	121
Mod pesawat.....	122
Kalendar dan jam penggera.....	123
Kalendar.....	123
Penggera dan jam.....	124
Kebolehcapaian.....	127
Gerak isyarat pembesaran.....	127
Teks besar.....	127
Pembetulan warna.....	127
Skrin Laman Utama Ringkas.....	127
Keserasian alat bantu dengar.....	128
Cakap Balik.....	128
Mod TTY (Teletypewriter) (Mesin Teletaip).....	128
Cakap perlahan.....	128
Sokongan dan penyelenggaraan.....	129
Sokongan untuk peranti anda.....	129
Alat komputer.....	129
Mengemas kini peranti anda.....	130
Mencari peranti yang hilang.....	131
Mencari nombor pengenalan peranti anda.....	132
Memori dan storan.....	132
Mengurus fail menggunakan komputer.....	134

Membuat sandaran dan memulihkan kandungan.....	135
Menjalankan ujian diagnostik pada peranti anda.....	137
Menetapkan semula aplikasi anda.....	137
Memulakan semula dan menetapkan semula peranti anda.....	138
Mengitar semula peranti anda.....	139
Pengehadan kepada perkhidmatan dan ciri.....	139
Maklumat undang-undang.....	140

Langkah permulaan

Tentang Panduan pengguna ini

Ini merupakan **Xperia™ Z Ultra** Panduan pengguna untuk versi perisian **Android™ 5.1**. Jika anda tidak pasti versi perisian mana yang sedang menjalankan peranti anda, anda boleh menyemaknya melalui menu Tetapan. Untuk mendapatkan maklumat lanjut mengenai kemas kini perisian, lihat *Mengemas kini peranti anda* pada halaman 130 .

[Untuk memeriksa versi perisian semasa peranti anda](#)

- 1 Dari Skrin utama anda, ketik .
- 2 Dapatkan dan ketik **Tetapan** > **Mengenai telefon** > **Versi Android™**.

Gambaran keseluruhan

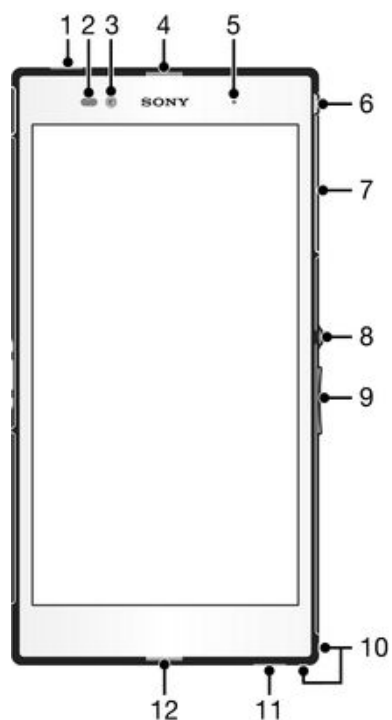

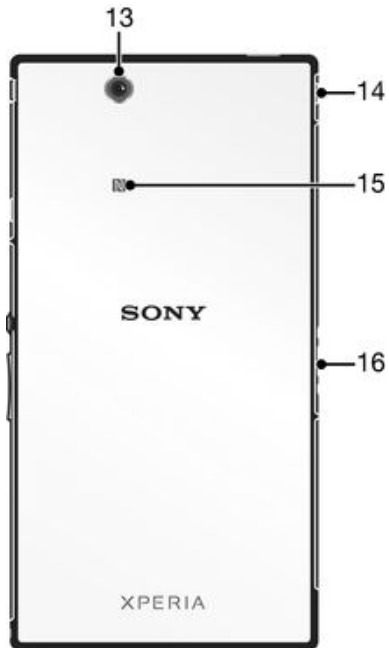

- | | |
|--|---------------------------------------|
| 1. Bicu set kepala | 10. Pembesar suara utama dan mikrofon |
| 2. Sensor kehampiran/Sensor cahaya | 11. Lensa kamera utama |
| 3. Penerima telinga/Lampu pengecasan/
Lampu pemberitahuan | 12. Lampu kamera |
| 4. Lensa kamera depan | 13. Mikrofon kedua |
| 5. Penutup slot kad SIM mikro | 14. Kawasan pengesanan NFC™ |
| 6. Kekunci kuasa | 15. Penutup slot kad ingatan |
| 7. Kekunci kelantangan/zum | 16. Penutup port kabel pengecas/USB |
| 8. Kekunci kamera | 17. Penyambung dok pengecasan |
| 9. Lubang tali pengikat | |

! Jangan masukkan jari atau objek lain ke dalam bukaan untuk mikrofon kedua (diilustrasi dalam 13 di atas) untuk mengelakkan merosakkan peranti anda.

Pemasangan

Lapisan plastik perlindungan dilekatkan pada skrin. Anda harus menanggalkan lapisan ini sebelum menggunakan skrin sentuh. Jika tidak, skrin sentuh mungkin tidak berfungsi dengan betul.

Untuk memasukkan kad SIM mikro

! Jangan masukkan kad ingatan ke dalam pemegang kad SIM.

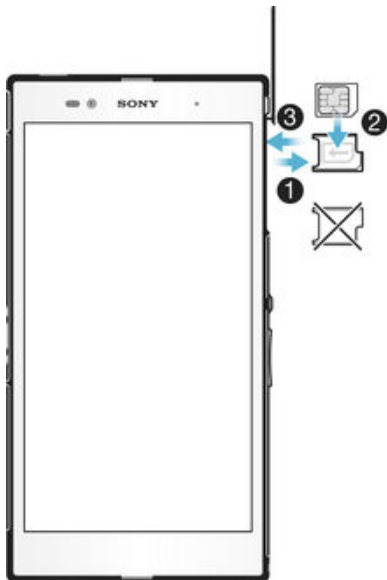

- 1 Masukkan kuku jari ke dalam ruang antara penutup slot kad SIM mikro dan peranti, kemudian tanggalkan penutup itu.
 - 2 Dengan menggunakan kuku jari, tarik keluar pemegang kad SIM mikro .
 - 3 Letakkan kad SIM mikro pada pemegangnya, dengan kawasan sentuhan berwarna emas pada kad SIM mikro itu menghadap ke atas.
 - 4 Masukkan pemegang kad SIM mikro kembali ke dalam peranti.
 - 5 Sambung semula penutup slot kad SIM mikro .
- ! Memasukkan kad SIM mikro ke dalam peranti tanpa pemegang kad SIM boleh merosakkan kad SIM mikro atau peranti anda dan Sony Mobile tidak menjamin serta tidak bertanggungjawab terhadap sebarang kerosakan yang disebabkan oleh tindakan sedemikian.

Untuk memasukkan kad ingatan

- ! Jangan masukkan kad ingatan ke dalam slot kad SIM mikro.

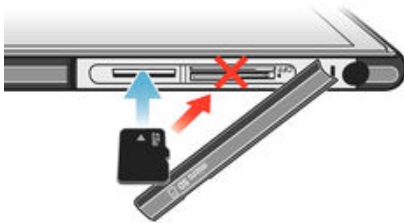

- 1 Masukkan kuku jari ke dalam ruang antara penutup kad ingatan dan peranti, kemudian tanggalkan penutup kad ingatan itu.
 - 2 Letakkan kad ingatan di dalam slot kad ingatan, dengan kawasan sentuhan berwarna emas menghadap anda, kemudian tekan kad ingatan ke dalam slot hingga masuk sepenuhnya dan anda mendengar bunyi terkunci.
 - 3 Pasang semula penutup kad ingatan.
- ! Kad ingatan mungkin tidak disertakan dengan pembelian dalam semua pasaran.

Untuk mengeluarkan kad SIM mikro

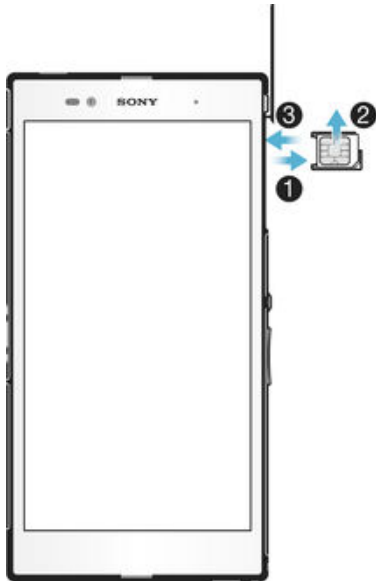

- 1 Keluarkan penutup slot kad SIM mikro .
- 2 Tarik keluar pemegang kad mikro .
- 3 Keluarkan kad SIM mikro .
- 4 Masukkan pemegang kad SIM mikro kembali ke dalam slotnya.
- 5 Sambung semula penutup slot kad SIM mikro .

Untuk mengeluarkan kad ingatan

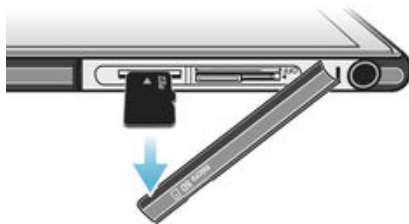

- 1 Matikan peranti.
- 2 Tanggalkan penutup slot kad ingatan, kemudian tekan bahagian sisi kad ingatan dan lepaskannya.
- 3 Keluarkan kad ke luar untuk mengeluarkan sepenuhnya.

Perlindungan skrin

- ! Sebelum menggunakan peranti anda, alihkan filem perlindungan telus dengan menarik tab terjulur ke atas.

Ia adalah disyorkan untuk melindungi peranti anda dengan penutup skrin berjenama Sony atau pelindung bertujuan untuk model Xperia™ anda. Penggunaan aksesori perlindungan skrin pihak ketiga boleh menghalang peranti anda daripada berfungsi dengan menutup sensor, kanta, pembesar suara, atau mikrofon dan ia boleh membatalkan jaminan.

Memulakan peranti anda untuk kali pertama



Kali pertama anda memulakan peranti anda, panduan perediaan dibuka bagi membantu anda mengkonfigurasi tetapan asas, mendaftar masuk ke akaun dalam talian dan memperibadikan peranti anda. Contohnya, jika anda mempunyai akaun Sony Entertainment Network, anda boleh mendaftar masuk ke akaun itu di sini dan melakukan perediaan dengan serta-merta.

- 💡 Anda boleh mengakses panduan perediaan kemudian dari menu Tetapan juga. Untuk mengakses panduan perediaan pada peranti dengan berbilang pengguna, anda mestilah dilog masuk sebagai pemilik, iaitu pengguna utama.

Untuk menghidupkan peranti

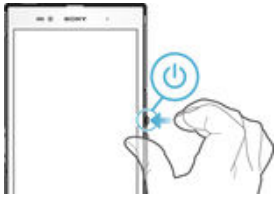
- ! Pastikan bateri dicas selama sekurang-kurangnya 30 minit sebelum anda menghidupkan peranti untuk pertama kali.



- 1 Tekan dan tahan kekunci kuasa  sehingga peranti bergetar.
 - 2 Masukkan PIN kad SIM anda apabila diminta kemudian ketik .
 - 3 Tunggu sebentar sementara peranti dimulakan.
- 💡 PIN kad SIM anda pada mulanya dibekalkan oleh pengendali rangkaian anda, tetapi anda boleh menukarnya kemudian daripada menu Tetapan. Untuk membetulkan kesalahan yang dilakukan semasa memasukkan PIN kad SIM anda, ketik .

Untuk mematikan peranti

- 1 Tekan dan tahan kekunci kuasa  sehingga menu pilihan dibuka.
 - 2 Dalam menu pilihan, ketik **Matikan kuasa**.
- ! Sedikit masa diperlukan untuk peranti ditutup.

Mengapakah saya memerlukan akaun Google™?

Peranti Xperia™ anda daripada Sony dijalankan pada platform Android™ yang dibangunkan oleh Google™. Pelbagai aplikasi dan perkhidmatan Google™ tersedia pada peranti anda apabila anda membelinya, contohnya, aplikasi Gmail™, Google Maps™, YouTube™ dan Play Store™, yang menyediakan akses kepada kedai dalam talian Google Play™ untuk memuat turun aplikasi Android™. Untuk mendapatkan manfaat sepenuhnya daripada perkhidmatan ini, anda memerlukan akaun Google™. Contohnya, akaun Google™ adalah wajib jika anda ingin:

- Memuat turun dan memasang aplikasi daripada Google Play™.
- Selaraskan e-mel, kenalan dan kalendar menggunakan Gmail™.
- Bersembang dengan rakan menggunakan aplikasi Hangouts™.
- Segerakkan sejarah semak imbas dan penanda halaman anda dengan menggunakan penyemak imbas web Google Chrome™.
- Mengenalpasti diri anda sebagai pengguna yang sah selepas pembaikan perisian menggunakan Xperia™ Companion.
- Mencari, mengunci atau mengosongkan peranti yang hilang atau dicuri secara kawalan jauh menggunakan my Xperia™ atau perkhidmatan Pengurus Peranti Android™.

Untuk maklumat lanjut mengenai Android™ dan Google™, pergi ke <http://support.google.com>.

- ! Ianya sangat penting anda mengingati nama pengguna dan kata laluan akaun Google™ anda. Dalam beberapa situasi, anda mungkin perlu memperkenalkan diri anda di atas sebab-sebab keselamatan menggunakan akaun Google™ anda. Jika anda gagal memberikan nama pengguna dan kata laluan akaun Google™ anda di dalam situasi ini, peranti anda akan dikunci. Selain itu, jika anda mempunyai lebih daripada satu akaun Google™, pastikan anda memasukkan butiran yang berkenaan untuk akaun tersebut.

Untuk menyediakan akaun Google™ pada peranti anda

- 1 Dari Skrin utama anda, ketik .
 - 2 Cari dan ketik **Tetapan > Akaun > Tambah akaun > Google**.
 - 3 Ikut wizard pendaftaran untuk membuat akaun Google™, atau daftar masuk jika anda sudah mempunyai akaun.
- 💡 Anda boleh mendaftar masuk atau mencipta akaun Google™ daripada panduan persediaan juga apabila anda memulakan peranti anda buat pertama kali. Atau anda boleh pergi ke dalam talian dan mencipta akaun di www.google.com/accounts.

Mengecas peranti anda

Peranti anda mempunyai bateri terbina dalam yang boleh dicas semula, yang seharusnya digantikan oleh Sony atau pusat pembaikan Sony yang berdaftar sahaja. Jangan sekali-kali cuba membuka atau meleraikan peranti ini sendiri. Membuka peranti boleh menyebabkan kerosakan yang akan membatalkan waranti anda.

Bateri tercas sebahagiannya semasa peranti dihantarkan dari kilang. Bergantung kepada berapa lama ia berada di dalam kotak sebelum anda membelinya, paras bateri mungkin agak rendah. Oleh itu anda disyorkan mengecas bateri selama sekurang-kurang 30 minit sebelum memulakan peranti anda buat pertama kali. Anda masih boleh menggunakan peranti anda semasa ia sedang dicas. Baca selanjutnya tentang cara meningkatkan prestasi bateri dalam *Bateri dan pengurusan kuasa* di laman 21 .

Untuk mengecas peranti anda

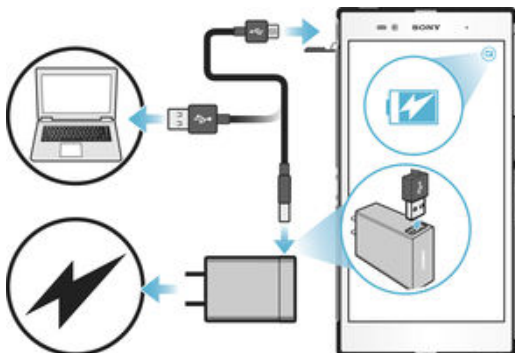

- 1 Pasangkan pengecas ke dalam salur keluar kuasa.
 - 2 Pasangkan satu hujung kabel USB ke dalam pengecas (atau ke dalam port USB komputer).
 - 3 Pasangkan satu lagi hujung kabel ke dalam port USB mikro pada peranti anda, dengan simbol USB menghadap ke atas. Lampu pemberitahuan menyala apabila pengecasan bermula.
 - 4 Apabila peranti sudah dicas penuh, putuskan sambungan kabel dari peranti anda dengan menariknya lurus keluar. Pastikan penyambung tidak bengkok.
- 💡 Sekiranya bateri telah ternyahcas sepenuhnya, mungkin mengambil masa beberapa minit sebelum lampu pemberitahuan menyala dan ikon pengecasan ⚡ kelihatan.

Status lampu pemberitahuan bateri

Hijau	Bateri sedang dicas dan paras cas bateri lebih tinggi daripada 90%
Merah	Bateri sedang dicas dan paras cas bateri kurang daripada 15%
Jingga	Bateri sedang dicas dan paras cas bateri kurang daripada 90%

Mempelajari asas

Menggunakan skrin sentuh

Mengetik



- Buka atau pilih item.
- Tandakan atau nyahtanda kotak semak atau pilihan.
- Masukkan teks menggunakan papan kekunci pada paparan.

Menyentuh terus

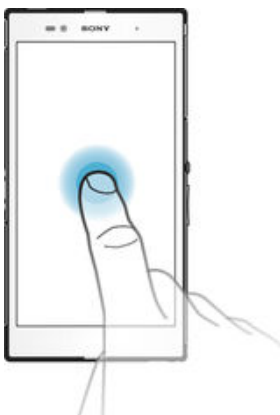

- Pindahkan item.
- Aktifkan menu khusus item.
- Aktifkan mod pemilihan, contohnya, untuk memilih beberapa item daripada senarai.

Mencubit dan meregang

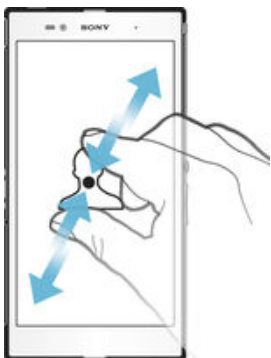

- Zum masuk atau keluar pada laman web, foto dan peta, dan apabila anda mengambil foto atau merakam video.

Meleret

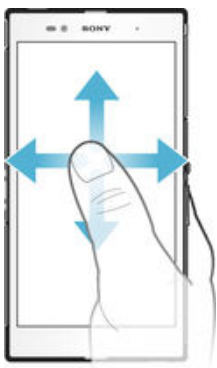

- Tatal ke atas atau ke bawah senarai.
- Tatal ke kiri atau ke kanan, contohnya, antara anak tetingkap skrin Utama.

Menguis

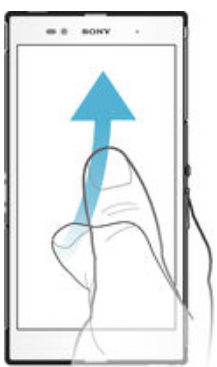

- Tatal dengan pantas, contohnya, dalam senarai atau pada laman web Anda boleh hentikan pergerakan penatalan dengan mengetik skrin.

Mengunci dan membuka kunci skrin

Apabila peranti anda dihidupkan dan dibiarkan melahu untuk satu jangka masa yang ditetapkan, skrin menjadi gelap untuk menjimatkan kuasa bateri dan dikunci secara automatik. Kunci ini menghalang tindakan tidak diingini pada skrin sentuh semasa anda tidak menggunakannya. Apabila anda membeli peranti anda, kunci leret skrin asas telah ditetapkan. Ini bermakna anda telah meleret ke atas pada skrin untuk membuka kuncinya. Anda boleh menukar tetapan keselamatan kemudian dan menambahkan kunci jenis lain. Lihat *Kunci skrin* pada halaman 45 .



Untuk mengaktifkan skrin

- Tekan kekunci dengan sekejap .

Untuk mengunci skrin

- Apabila skrin aktif, tekan kekunci kuasa  sebentar.

Skrin utama

Skrin utama ialah titik permulaan untuk menggunakan peranti anda. Ia serupa dengan desktop pada skrin komputer. Skrin Utama anda boleh mempunyai sehingga tujuh anak tetingkap yang melebihi lebar paparan skrin biasa. Bilangan anak tetingkap skrin Utama diwakili oleh satu siri titik di bahagian bawah skrin Utama. Titik yang diserlahkan menunjukkan anak tetingkap yang anda sedang berada.



Untuk pergi ke skrin Utama

- Tekan .

Untuk menyemak imbas skrin Utama



Anak tetingkap skrin utama

Anda boleh menambah anak tetingkap baru pada skrin Utama anda (maksimum sehingga tujuh anak tetingkap) dan memadamkan anak tetingkap. Anda juga boleh menetapkan anak tetingkap yang anda ingin gunakan sebagai anak tetingkap skrin Utama yang utama.

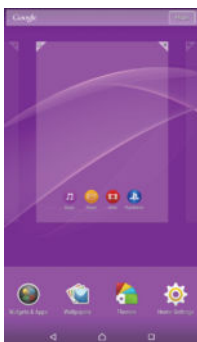

Untuk menetapkan anak tetingkap sebagai anak tetingkap skrin Utama yang utama

- 1 Sentuh terus kawasan kosong pada skrin Utama anda sehingga peranti bergetar.
- 2 Kuis ke kiri atau ke kanan untuk menyemak imbas ke anak tetingkap yang anda ingin tetapkan sebagai anak tetingkap skrin Utama yang utama anda, kemudian ketik .

Untuk menambah anak tetingkap pada Skrin utama anda

- 1 Sentuh terus pada bahagian kosong pada Skrin utama anda sehingga peranti bergetar.
- 2 Untuk menyemak imbas anak tetingkap, kuis sepenuhnya ke kiri atau kanan, kemudian ketik **+**.

Untuk memadam anak tetingkap dari Skrin utama anda

- 1 Sentuh terus bahagian kosong pada Skrin utama anda sehingga peranti bergetar.
- 2 Kuis ke kiri atau kanan untuk menyemak imbas anak tetingkap yang ingin anda padamkan, kemudian ketik **✖**.

Tetapan skrin utama

Gunakan jalan pintas **Tetapan Skrin Utama** untuk melaraskan beberapa tetapan asas pada skrin Utama anda. Sebagai contoh, anda boleh tetapkan skrin Utama anda untuk memutar secara automatik dan melaraskan saiz ikon.

Untuk menetapkan skrin Utama agar putar auto

- 1 Sentuh terus kawasan kosong pada skrin Utama anda sehingga peranti bergetar, kemudian ketik **Tetapan Skrin Utama**.
- 2 Seret penggelangsar di sebelah **Putaran auto** ke kanan.

Untuk melaraskan saiz ikon pada skrin Utama anda

- 1 Sentuh terus kawasan kosong pada skrin Utama anda sehingga peranti bergetar, kemudian ketik **Tetapan Skrin Utama**.
- 2 Ketik **Saiz ikon**, kemudian buat pilihan.

Skrin aplikasi

Skrin Aplikasi, yang anda buka dari skrin Utama, mengandungi aplikasi yang dipaparkan pada peranti anda serta aplikasi yang anda muat turun.

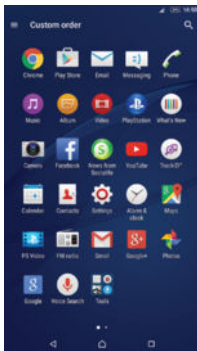

Untuk melihat semua aplikasi pada skrin Aplikasi

- 1 Dari skrin Utama anda, ketik **⋮**.
- 2 Kuis kiri atau kanan pada skrin Aplikasi.

Untuk membuka aplikasi daripada skrin Aplikasi

- Kuis kiri atau kanan untuk mencari aplikasi, kemudian ketik aplikasi.

Untuk mencari aplikasi dari skrin Aplikasi

- 1 Apabila skrin Aplikasi buka, ketik **Q**.
- 2 Masukkan nama aplikasi yang anda ingin cari.

Untuk membuka menu skrin Aplikasi

- Apabila skrin Aplikasi dibuka, seret tepi kiri skrin ke kanan.

Untuk memindahkan aplikasi pada skrin Aplikasi

- 1 Untuk membuka menu skrin Aplikasi, seret tepi kiri skrin Aplikasi ke kanan.
- 2 Pastikan **Susunan tersuai** dipilih di bawah **TUNJUKKAN APLIKASI**.
- 3 Pada skrin Aplikasi, sentuh terus aplikasi itu sehingga dipilih, kemudian seretnya ke lokasi baharu.

Untuk menambahkan jalan pintas aplikasi pada skrin Utama

- 1 Untuk membuka menu skrin Aplikasi, seret tepi kiri skrin Aplikasi ke kanan.
- 2 Pastikan **Susunan tersuai** dipilih di bawah **TUNJUKKAN APLIKASI**.
- 3 Pada skrin Aplikasi, sentuh terus ikon aplikasi, kemudian seret ikon ke bahagian atas skrin. Skrin Utama terbuka.
- 4 Seret ikon ke lokasi yang dikehendaki pada skrin Utama, kemudian lepaskan jari anda.

- 💡 Jika **Mengikut abjad** atau **Paling digunakan** dipilih di bawah **TUNJUKKAN APLIKASI** dan bukannya **Susunan tersuai**, anda masih dapat menambahkan jalan pintas aplikasi pada skrin Utama. Sentuh terus ikon aplikasi yang berkenaan sehingga skrin Utama dibuka, kemudian seret ikon ke lokasi yang diinginkan dan lepaskan jari anda.

Untuk mengatur aplikasi pada skrin Aplikasi

- 1 Untuk membuka menu skrin Aplikasi, seret tepi kiri skrin Aplikasi ke kanan.
- 2 Buat pilihan yang anda mahukan di bawah **TUNJUKKAN APLIKASI**.

Untuk menyahpasang aplikasi dari skrin Aplikasi

- 1 Untuk membuka menu skrin Aplikasi, seret tepi kiri skrin Aplikasi ke kanan.
- 2 Ketik **NYAHPASANG**. Semua aplikasi yang tidak boleh dinyahpasang ditunjukkan oleh **✗**.
- 3 Ketik aplikasi yang anda ingin nyahpasang, kemudian ketik **OK**.

Menavigasi aplikasi

Anda boleh menavigasi antara aplikasi menggunakan kekunci navigasi, bar kegemaran dan tettingkap aplikasi yang terbaru digunakan, yang membolehkan anda beralih antara semua aplikasi yang terbaru digunakan dengan mudah. Kekunci navigasi terdiri daripada kekunci Skrin utama, kekunci aplikasi Terbaru dan kekunci Undur. Sesetengah aplikasi ditutup apabila anda menekan kekunci Skrin utama **⏏** untuk keluar sementara aplikasi lain dijeda atau terus berjalan dalam latar belakang. Jika aplikasi dijeda atau berjalan dalam latar belakang, anda boleh teruskan di tempat anda berhenti apabila anda membuka aplikasi selepas ini.

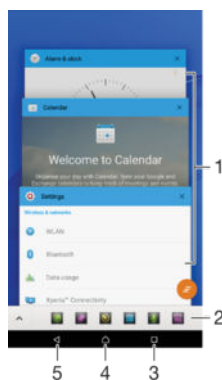

- 1 Tetingkap aplikasi yang terbaru digunakan – Buka aplikasi yang terbaru digunakan
- 2 Bar kegemaran – Gunakan jalan pintas untuk mengakses aplikasi atau widget
- 3 Kekunci aplikasi terbaru – Buka tettingkap aplikasi yang terbaru digunakan dan bar kegemaran
- 4 Kekunci skrin utama – Keluar daripada aplikasi dan kembali ke skrin Utama

Untuk membuka tettingkap aplikasi yang terbaru digunakan

- Tekan .

Untuk menutup semua aplikasi yang digunakan baru-baru ini

- Ketik  dan kemudian ketik .

Untuk membuka menu dalam aplikasi

- Semasa menggunakan aplikasi, tekan .
- ! Menu tidak tersedia dalam semua aplikasi.

Aplikasi kecil

Aplikasi kecil merupakan aplikasi bersaiz kecil yang berjalan pada sebelah atas aplikasi lain, pada skrin yang sama untuk membolehkan pelbagai tugas dilakukan. Contohnya, anda boleh membuka halaman web yang menunjukkan butiran kadar pertukaran mata wang dan kemudian membuka aplikasi kecil Kalkulator di bahagian atasnya dan melakukan pengiraan. Anda boleh mengakses aplikasi kecil anda melalui bar kegemaran. Untuk memuat turun lebih banyak aplikasi kecil, pergi ke Google Play™.

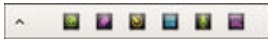



Untuk membuka aplikasi kecil

- 1 Untuk membuatkan bar kegemaran kelihatan, tekan .
 - 2 Ketik aplikasi kecil yang anda ingin buka.
- 💡 Anda boleh membuka beberapa aplikasi kecil pada masa yang sama.

Untuk menutup apl kecil

- Ketik  pada tettingkap apl kecil.

Untuk memuat turun aplikasi kecil

- 1 Dari bar kegemaran, ketik , kemudian ketik , dan ketik .
- 2 Cari aplikasi kecil yang anda ingin muat turun, kemudian ikut arahan untuk memuat turunnya dan menyelesaikan pemasangan.

Untuk mengalih aplikasi kecil

- Semasa aplikasi kecil dibuka, sentuh terus penjuru kiri sebelah atas aplikasi kecil, kemudian alihkannya ke lokasi yang diinginkan.

Untuk meminimumkan aplikasi kecil

- Semasa aplikasi kecil dibuka, sentuh terus penjuru kiri sebelah atas aplikasi kecil, kemudian seretnya ke sisi kanan atau sisi bawah skrin.

Untuk mengatur semula aplikasi kecil dalam bar kegemaran

- Sentuh terus aplikasi kecil dan seretnya ke kedudukan yang diinginkan.





Untuk mengalih keluar aplikasi kecil daripada bar kegemaran

- 1 Sentuh terus aplikasi kecil, kemudian seretnya ke .
- 2 Ketik **OK**.

Untuk memulihkan aplikasi kecil yang dialih keluar sebelum ini

- 1 Buka bar kegemaran, kemudian ketik .
- 2 Sentuh terus aplikasi kecil yang anda mahu dipulihkan, kemudian seretnya ke dalam bar kegemaran.

Untuk menambahkan widget sebagai aplikasi kecil

- 1 Untuk membuat bar kegemaran kelihatan, tekan .
- 2 Ketik  >  > .
- 3 Pilih widget.
- 4 Masukkan nama untuk widget itu, jika diingini, kemudian ketik **OK**.

Widget

Widget adalah aplikasi kecil yang anda boleh gunakan secara terus pada skrin Utama anda. Ia juga berfungsi sebagai jalan pintas. Sebagai contoh, widget Cuaca membolehkan anda melihat maklumat cuaca asas terus pada skrin Utama anda. Tetapi apabila anda ketik widget, aplikasi Cuaca penuh terbuka. Anda boleh memuat turun widget tambahan daripada Google Play™.



Untuk menambahkan widget pada Skrin utama

- 1 Sentuh terus kawasan kosong pada Skrin utama anda sehingga peranti bergetar, kemudian ketik **Widget & Aplikasi**.
- 2 Cari dan ketik widget yang ingin anda tambahkan.

Untuk mensaiz semula widget

- 1 Sentuh terus widget sehingga ia menjadi besar dan peranti bergetar, kemudian lepaskan widget. Jika widget boleh disaiz semula, contohnya, widget Kalendar maka bingkai yang diserlahkan dan titik saiz semula kelihatan.
- 2 Seret titik ke dalam atau keluar untuk mengecilkan atau mengembang widget.
- 3 Untuk mengesahkan saiz baru widget, ketik di mana-mana pada Skrin utama.

Untuk memindahkan widget

- Sentuh terus widget sehingga ia menjadi besar dan peranti bergetar, kemudian seretnya ke lokasi baru.

Untuk memadamkan widget

- Sentuh terus widget sehingga ia menjadi besar dan peranti bergetar, kemudian seretnya ke .

Jalan pintas dan folder

Gunakan jalan pintas dan folder untuk mengurus aplikasi anda dan memastikan skrin Utama anda kemas.



- 1 Akses aplikasi menggunakan jalan pintas
- 2 Akses folder yang mengandungi aplikasi

Untuk menambahkan jalan pintas aplikasi ke Skrin utama anda

- 1 Sentuh dan tahan pada bahagian kosong pada Skrin utama anda.
 - 2 Dalam menu penyesuaian, ketik **Widget & Aplikasi > Aplikasi**.
 - 3 Tatal melalui senarai aplikasi dan pilih aplikasi. Aplikasi yang dipilih akan ditambah pada Skrin utama.
- 💡 Secara alternatif, dalam langkah 3, anda boleh mengetik **Widget & Aplikasi > Jalan pintas** dan kemudian memilih aplikasi daripada senarai yang tersedia. Jika anda menggunakan kaedah ini untuk menambahkan jalan pintas, sesetengah aplikasi yang tersedia membenarkan anda menambahkan kefungsiian khusus pada jalan pintas itu.

Untuk memindahkan item pada skrin Utama

- Sentuh terus item sehingga dipilih, kemudian seret item itu ke lokasi baru.

Untuk memadamkan item dari skrin Utama

- Sentuh terus item sehingga dipilih, kemudian seret item ke **X**.

Untuk membuat folder pada Skrin utama

- Sentuh terus ikon aplikasi atau jalan pintas sehingga dipilih, kemudian seret dan lepaskannya di bahagian atas ikon aplikasi atau jalan pintas yang lain.

Untuk menambahkan item pada folder pada Skrin utama

- Sentuh terus item sehingga dipilih, kemudian seret item ke folder.

Untuk menamakan semula folder pada Skrin utama

- 1 Ketik folder untuk membukanya.
- 2 Ketik bar tajuk folder untuk menunjukkan medan **Nama folder**.
- 3 Masukkan nama folder baru dan ketik **Selesai**.

Latar belakang dan tema

Anda boleh sesuaikan skrin Utama mengikut gaya anda tersendiri menggunakan hias latar dan tema berbeza.

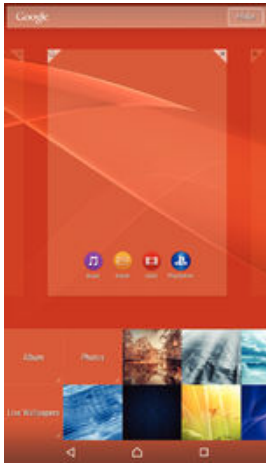

Untuk menukar hias latar Skrin Utama anda

- 1 Sentuh terus pada bahagian kosong pada Skrin utama anda sehingga peranti bergetar.
- 2 Ketik **Hias latar** dan buat pilihan.

Untuk menetapkan tema

- 1 Sentuh terus pada bahagian kosong pada Skrin utama anda sehingga peranti bergetar.
 - 2 Ketik **Tema**.
 - 3 Buat pilihan dan ikut arahan pada peranti anda.
- ! Apabila anda menukar tema, latar belakang turut berubah dalam sesetengah aplikasi.

Bateri dan pengurusan kuasa

Peranti anda mempunyai bateri yang dibenamkan. Anda boleh menjejak penggunaan bateri anda dan melihat aplikasi yang paling banyak menggunakan kuasa. Anda boleh mengalihkan atau mengehadkan aplikasi dan mengaktifkan beberapa mod penjimatan kuasa untuk melanjutkan hayat bateri anda. Anda juga boleh melihat dan menganggarkan berapa banyak masa bateri yang tinggal dan melaraskan tetapan bateri anda untuk meningkatkan prestasi dan menjadikan bateri anda tahan lebih lama.

Untuk menguruskan penggunaan bateri anda

- 1 Dari Skrin utama anda, ketik ☰.
- 2 Cari dan ketik **Tetapan > Pengurusan kuasa > Penggunaan kuasa apl**.
Gambaran keseluruhan muncul yang menunjukkan aplikasi yang mempunyai kadar trafik data yang tinggi atau yang anda tidak gunakan untuk sekian lama.
- 3 Semak semula maklumat, kemudian bertindak sebagaimana perlu, contohnya, dengan menyahpasang aplikasi atau mengehadkan penggunaannya.

Untuk melihat aplikasi yang menggunakan paling banyak kuasa



- 1 Dari Skrin utama anda, ketik ☰.
- 2 Dapatkan dan ketik **Tetapan > Pengurusan kuasa > Penggunaan bateri**.

Untuk melihat anggaran masa bateri

- 1 Dari Skrin utama anda, ketik ☰.
- 2 Dapatkan dan ketik **Tetapan > Pengurusan kuasa**.

Mod penjimatan kuasa

Terdapat beberapa mod penjimatan kuasa tersedia untuk anda gunakan jika anda mahu jadikan bateri anda tahan lebih lama:

Mod STAMINA	Menyahdayakan Wi-Fi® dan data mudah alih apabila skrin dimatikan dan mengehendkan prestasi perkakasan.  muncul di bar status apabila mod ini berkuat kuasa.
Mod Ultra STAMINA	Menggehendkan kefungsiian peranti anda kepada tugas utama seperti membuat panggilan telefon dan menghantar mesej SMS.  muncul di bar status sebaik saja mod ini diaktifkan.
Mod bateri lemah	Mengubahsuai kelakuan peranti anda, contohnya, untuk melaraskan kecerahan skrin dan tetapan tamat masa skrin, apabila paras bateri jatuh ke bawah peratus tertentu.  muncul di bar status apabila mod ini aktif.
Baris gilir data I/ belakang	Mengoptimumkan trafik keluar apabila skrin dimatikan dengan menghantar data pada selang masa yang ditentukan terlebih dahulu.

- ! Jika anda menggunakan peranti dengan berbilang pengguna, anda mungkin perlu melog masuk sebagai pemilik, iaitu pengguna utama, untuk mengaktifkan atau menyahaktifkan mod penjimatan kuasa.

Untuk mengaktifkan mod penjimatan kuasa

- 1 Dari Skrin utama anda, ketik .
- 2 Cari dan ketik **Tetapan > Pengurusan kuasa**.
- 3 Untuk mengaktifkan mod yang anda sukai, pilih nama mod dan ketik suis hidup-mati untuk mengaktifkan mod yang dipilih, jika perlu. Dalam sesetengah kes, ketik **Aktifkan** dan sahkan pengaktifan.

Gambaran keseluruhan ciri mod STAMINA

Mod STAMINA mempunyai beberapa ciri yang membenarkan anda mengoptimumkan prestasi bateri anda:

Bersedia dilanjutkan	Menghalang aplikasi daripada menggunakan trafik data dengan menyahdayakan Wi-Fi® dan data mudah alih apabila skrin dimatikan. Anda boleh mengecualikan beberapa aplikasi dan perkhidmatan daripada dijedakan apabila ciri ini aktif.
Jam STAMINA	Menjedakan sambungan rangkaian apabila anda kerap menekan kekunci kuasa untuk menyemak masa.
Penggunaan lanjutan	Menggehendkan prestasi perkakasan apabila anda menggunakan peranti anda.

- ! Jika anda menggunakan peranti dengan berbilang pengguna, anda mungkin perlu melog masuk sebagai pemilik, iaitu pengguna utama, untuk mengaktifkan atau menyahaktifkan ciri mod STAMINA.

Untuk mengaktifkan ciri mod STAMINA

- 1 Dari Skrin utama anda, ketik .
- 2 Cari dan ketik **Tetapan > Pengurusan kuasa**, kemudian ketik **Mod STAMINA**.
- 3 Aktifkan mod STAMINA jika ia dinyahaktifkan.
- 4 Seret penggelangsar sebelah ciri yang anda mahu aktifkan, kemudian ketik **Aktifkan**, jika digesa.

Untuk memilih aplikasi yang berjalan dalam mod STAMINA

- 1 Dari Skrin utama anda, ketik .
- 2 Cari dan ketik **Tetapan > Pengurusan kuasa**, kemudian ketik **Mod STAMINA**.
- 3 Aktifkan mod STAMINA jika ia dinyahaktifkan.
- 4 Pastikan ciri **Bersedia dilanjutkan** dihidupkan, kemudian ketik **Aplikasi aktif dalam mod tunggu sedia > Tambah aplikasi**.
- 5 Tatal ke kiri atau ke kanan untuk melihat semua aplikasi dan perkhidmatan, kemudian tandakan kotak semak yang berkaitan untuk aplikasi yang anda ingin jalankan.
- 6 Setelah anda selesai, ketik **Selesai**.

Mengambil tangkapan skrin

Anda boleh menangkap imej-imej pegun daripada sebarang skrin pada peranti anda sebagai tangkapan skrin. Tangkapan skrin yang anda ambil disimpan secara automatik dalam Album.

Untuk mengambil tangkapan skrin

- 1 Tekan dan tahan kekunci kuasa sehingga tettingkap gesaan muncul.
 - 2 Ketik 
- 💡 Anda boleh mengambil tangkapan skrin dengan menekan terus kekunci kuasa dan kekunci kelantangan rendah serentak juga. Setelah tangkapan skrin diambil, anda boleh melepaskan kekunci itu.

Untuk melihat tangkapan skrin anda

- Seret bar status sepenuhnya ke bawah, kemudian ketik tangkapan skrin yang anda ingin lihat.
- 💡 Anda juga boleh melihat tangkapan skrin anda dengan membuka aplikasi Album.

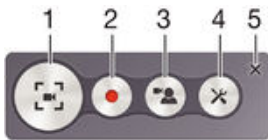

Merakamkan skrin anda

Anda boleh menggunakan ciri rakaman skrin untuk menangkap video yang menayangkan apa yang berlaku pada skrin peranti anda. Ciri ini adalah berguna, contohnya, apabila anda ingin membuat tutorial atau merakam video anda bermain permainan pada peranti anda. Klip video yang dirakam disimpan secara automatik dalam Album.









- 1 Minimumkan/Teruskan tettingkap skrin rakaman
- 2 Rakamkan skrin anda
- 3 Rakamkan skrin anda apabila kamera depan diaktifkan
- 4 Akses tetapan rakaman skrin
- 5 Tutup tettingkap rakaman skrin

Untuk merakamkan skrin anda

- 1 Tekan dan tahan kekunci kuasa sehingga tettingkap gesaan muncul.
- 2 Ketik 
- 3 Selepas tettingkap rakaman skrin dibuka, ketik . Fungsi rakam skrin dimulakan dan butang pemasa dipaparkan.
- 4 Untuk menghentikan rakaman, ketik butang pemasa, kemudian ketik .

Untuk merakamkan skrin anda apabila kamera depan diaktifkan

- 1 Apabila tettingkap rakaman skrin dibuka, ketik . Satu tettingkap yang menunjukkan pemidang tilik kamera hadapan dibuka.
 - 2 Untuk mula merakamkan skrin dan video anda yang ditangkap oleh kamera depan, ketik .
 - 3 Untuk menghentikan rakaman, ketik butang pemasa, kemudian ketik .
 - 4 Untuk menutup tettingkap pemidang tilik kamera depan, ketik .
- 💡 Untuk merakam foto pegun menggunakan kamera depan semasa anda merakam skrin, seret  dalam pemidang tilik kecil untuk mengembangkan paparan, kemudian ketik .

Untuk melihat rakaman skrin terbaru

- Seret bar status ke bawah, kemudian ketik untuk melihat rakaman terbaru skrin anda.
- 💡 Anda juga boleh melihat rakaman skrin anda dalam aplikasi Album.

Pemberitahuan

Pemberitahuan memaklumkan anda tentang acara seperti mesej baharu dan pemberitahuan kalendar serta aktiviti yang sedang berlangsung seperti muat turun fail. Pemberitahuan muncul di tempat berikut:

- Bar status
- Panel Pemberitahuan
- Skrin kunci

Untuk membuka atau menutup panel Pemberitahuan



- 1 Untuk membuka panel Pemberitahuan, seret bar status ke bawah.
- 2 Untuk menutup panel Pemberitahuan, seret panel ke atas.

Untuk bertindak atas pemberitahuan daripada panel Pemberitahuan

- Ketik pemberitahuan.

Untuk menolak pemberitahuan dari panel Pemberitahuan

- Letakkan jari anda pada pemberitahuan dan kuis ke kiri atau kanan.

Untuk memperbesarkan pemberitahuan pada panel Pemberitahuan

- Seret pemberitahuan ke bawah.
- ! Tidak semua pemberitahuan boleh diperbesarkan.

Untuk mengosongkan semua pemberitahuan daripada panel Pemberitahuan

- Ketik ☰.

Untuk bertindak atas pemberitahuan daripada skrin kunci

- Ketik dua kali pemberitahuan.

Untuk menolak pemberitahuan daripada skrin kunci

- Letakkan jari anda pada pemberitahuan dan kuis ke kiri atau kanan.

Untuk memperbesarkan pemberitahuan daripada skrin kunci

- Seret pemberitahuan ke bawah.
- ! Tidak semua pemberitahuan boleh diperbesarkan.

Mengurus pemberitahuan pada skrin kunci

Anda boleh tetapkan peranti anda agar hanya pemberitahuan terpilih yang dipaparkan pada skrin kunci anda. Anda boleh jadikan semua pemberitahuan dan kandungannya boleh diakses, sembunyikan kandungan sensitif atau aplikasi khusus, atau pilih untuk tidak paparkan sebarang pemberitahuan.

Untuk memilih pemberitahuan untuk dipaparkan pada skrin kunci

- 1 Dari Skrin utama anda, ketik .
- 2 Cari dan ketik **Tetapan > Bunyi & pemberitahuan > Apabila peranti dikunci**.
- 3 Buat pilihan.

Pilihan paparan pemberitahuan pada skrin kunci

Tunjukkan semua kandungan pemberitahuan	Dapatkan semua pemberitahuan pada skrin kunci. Apabila anda hidupkan tetapan ini, perlu diingat bahawa semua kandungan (termasuk kandungan e-mel masuk dan sembang) akan kelihatan pada skrin kunci melainkan anda menguntukkan aplikasi berkaitan Sensitif di dalam Pemberitahuan apl menu tetapan.
Sembunyikan kandungan pemberitahuan sensitif	Anda perlu ada PIN, kata laluan, atau persediaan corak sebagai kunci skrin untuk tetapan ini tersedia. Kandungan tersembunyi dipaparkan pada skrin kunci apabila pemberitahuan sensitif tiba. Sebagai contoh, anda akan mendapat pemberitahuan untuk e-mel masuk atau sembang, tetapi kandungan tidak akan kelihatan pada skrin kunci anda.
Jangan tunjukkan pemberitahuan sama sekali	Anda tidak akan dapat sebarang pemberitahuan pada skrin kunci.

Menetapkan tahap pemberitahuan untuk aplikasi

Anda boleh tetapkan perlakuan pemberitahuan yang berlainan untuk setiap satu aplikasi. Sebagai contoh, anda boleh sekat semua pemberitahuan e-mel, mengutamakan pemberitahuan Facebook™ dan jadikan kandungan pemberitahuan pemesejan tidak kelihatan pada skrin kunci.

Untuk menetapkan tahap pemberitahuan untuk aplikasi

- 1 Dari Skrin utama anda, ketik .
- 2 Cari dan ketik **Tetapan > Bunyi & pemberitahuan > Pemberitahuan apl**.
- 3 Pilih aplikasi yang anda mahu tukarkan tetapan pemberituannya.
- 4 Seret penggelangsar berkenaan ke kanan.

Tahap pemberitahuan dan pilihan untuk aplikasi khusus

Sekat	Jangan sekali-kali tunjukkan pemberitahuan untuk aplikasi terpilih.
Keutamaan	Tunjukkan pemberitahuan untuk aplikasi terpilih di bahagian atas senarai pada skrin kunci anda.
Sensitif	Pilihan ini hanya tersedia jika anda sediakan PIN, kata laluan atau corak sebagai kunci skrin anda dan dipilih Tunjukkan semua kandungan pemberitahuan di bawah tetapan Apabila peranti dikunci . Pemberitahuan untuk aplikasi muncul di skrin kunci anda tetapi kandungannya tidak kelihatan.

Lampu pemberitahuan

Lampu pemberitahuan memaklumkan anda tentang status bateri dan beberapa peristiwa lain. Sebagai contoh, lampu putih berkelip bermaksud terdapat mesej baru atau panggilan terlepas. Lampu pemberitahuan didayakan secara lalai tetapi boleh dilumpuhkan secara manual.







- ! Apabila lampu pemberitahuan dilumpuhkan, ia hanya menyala apabila terdapat amaran status bateri, contohnya, apabila paras bateri lebih rendah daripada 15 peratus.

Untuk mendayakan lampu pemberitahuan

- 1 Dari skrin Utama anda, ketik .
- 2 Cari dan ketik **Tetapan** > **Bunyi & pemberitahuan**.
- 3 Seret penggelangsar di sebelah **Lampu pemberitahuan** ke kanan.

Ikon pada bar status

Ikon status

	Tiada kad SIM
	Kekuatan isyarat
	Tiada isyarat
	Perayaan
	Menghantar dan memuat turun data LTE
	Menghantar dan memuat turun data GPRS
	Menghantar dan memuat turun data EDGE
	Menghantar dan memuat turun data 3G
	Menghantar dan memuat turun data mudah alih
	Sambungan Wi-Fi® didayakan dan data sedang dihantar
	Status bateri
	Bateri sedang dicas
	Mod STAMINA diaktifkan
	Mod bateri lemah diaktifkan
	Mod pesawat diaktifkan
	Fungsi Bluetooth® diaktifkan
	Mikrofon dibisukan
	Fon pembesar suara dihidupkan
	Mod senyap
	Benarkan pengecualian dalam mod senyap
	Mod getar
	Penggera ditetapkan
	GPS diaktifkan
	Penyegerakan sedang berjalan
	Masalah dengan daftar masuk atau penyegerakan
	Peranti anda sedia untuk menyambung ke peranti ANT+™ yang disokong

























 Fungsi alat bantu dengar diaktifkan

- ! Bergantung pada pembekal perkhidmatan, rangkaian dan/atau rantau anda, fungsi atau perkhidmatan yang diwakili oleh sesetengah ikon dalam senarai ini mungkin tidak tersedia.

Untuk menguruskan ikon bar status

- 1 Dari skrin Utama anda, ketik .
- 2 Cari dan ketik **Tetapan** > **Pemeribadian** > **Ikon sistem**.
- 3 Tandakan kotak semak untuk ikon sistem yang anda mahukannya muncul di bar status.

Ikon pemberitahuan

-  Mesej teks baru atau mesej multimedia
-  Panggilan terlepas
-  Panggilan tertunda
-  Pemajuan panggilan dihidupkan
-  Mesej mel suara baru
-  Mesej e-mel baru
-  Memuat turun data
-  Memuat naik data
-  Data mudah alih telah dinyahdayakan
- Laksanakan persediaan asas peranti anda
-  Kemas kini perisian tersedia
-  Kemas kini sistem tersedia
-  Memuat turun kemas kini sistem
-  Ketik untuk memasang kemas kini sistem yang dimuat turun
-  Mod STAMINA ultra diaktifkan
-  Tangkapan skrin ditangkap
-  Mesej sembang Hangouts™ baru telah sampai
-  Sembang video bersama rakan menggunakan aplikasi Hangouts™
-  Acara kalendar akan datang
-  Satu aplikasi kecil sedang berjalan
-  Smart Connect diaktifkan
-  Lagu sedang dimainkan
-  Radio sedang bermain
-  Peranti bersambung dengan komputer melalui kabel USB
-  Storan dalaman kini 75% penuh. Ketik untuk memindahkan data ke kad memori
-  Amaran



Lebih banyak pemberitahuan (tidak dipaparkan)

- ! Tidak semua ikon yang mungkin muncul dalam peranti anda disenaraikan di sini. Ikon ini ialah untuk tujuan rujukan sahaja, dan perubahan boleh dibuat tanpa notis.

Untuk menyekat aplikasi daripada menghantar pemberitahuan

- 1 Dari skrin Utama anda, ketik .
- 2 Cari dan ketik **Tetapan** > **Bunyi & pemberitahuan** > **Pemberitahuan apl.**
- 3 Pilih aplikasi.
- 4 Seret penggelangsar di sebelah **Sekat** ke kanan.

Gambaran keseluruhan aplikasi



Gunakan aplikasi Penggera & jam untuk menetapkan pelbagai jenis penggera.



Gunakan penyemak imbas web anda untuk menavigasi dan melihat halaman web, mengurus penanda buku, teks dan imej.



Gunakan aplikasi Kalkulator untuk melaksanakan pengiraan asas.



Gunakan aplikasi Kalendar untuk menjejak acara dan mengurus janji temu anda.



Gunakan kamera untuk mengambil foto dan merakam klip video.



Gunakan aplikasi Kenalan untuk mengurus nombor telefon, alamat e-mel dan maklumat lain yang berkaitan dengan kenalan anda.



Akses aplikasi, dokumen dan gambar yang anda muat turun.



Gunakan aplikasi E-mel untuk menghantar dan menerima e-mel melalui akaun peribadi dan korporat.



Gunakan aplikasi Facebook™ untuk terlibat dalam perangkaian sosial dengan rakan-rakan, ahli keluarga dan rakan sekerja di seluruh dunia.



Semak imbas dan dengar stesen radio FM.



Gunakan aplikasi Album untuk melihat dan mengendalikan foto dan video anda.



Gunakan aplikasi Gmail™ untuk membaca, menulis dan menyusun mesej e-mel.



Cari maklumat pada peranti anda dan di web.



Lihat lokasi semasa anda, cari lokasi lain dan kira laluan menggunakan Google Maps™.



Pergi ke aplikasi Play Store™ untuk memuat turun aplikasi percuma dan berbayar untuk peranti anda.



Gunakan aplikasi Pemesejan untuk menghantar dan menerima mesej teks dan multimedia.



Gunakan aplikasi Video untuk memainkan video pada peranti anda dan berkongsi kandungan dengan rakan anda.



Gunakan aplikasi Muzik untuk mengurus dan memainkan muzik, buku audio dan podcast.



Lihat berita dan ramalan cuaca.





Buat panggilan telefon dengan mendail nombor secara manual atau menggunakan fungsi dail pintar.





Optimumkan tetapan supaya sesuai dengan keperluan anda sendiri.

 Gunakan aplikasi Hangouts™ untuk bersempang dengan rakan-rakan dalam talian.

 Kenal pasti trek muzik yang anda dengar berkumandang dalam persekitaran anda dan dapatkan maklumat artis, album dan maklumat lain.

 Gunakan YouTube™ untuk berkongsi dan melihat video dari seluruh dunia.

 Gunakan aplikasi Sandaran dan pemulihan untuk menyandarkan dan memulihkan kandungan pada peranti anda, seperti kenalan, mesej teks, penanda buku, data kalendar, dsb.

 Gunakan aplikasi Smart Connect™ untuk menetapkan perkara yang berlaku dalam peranti anda semasa anda menyambungkan atau menanggalkan aksesori.

 Pencipta Filem Xperia™ mencipta video pendek sepanjang kira-kira 30 saat menggunakan foto dan video sedia ada secara automatik. Aplikasi ini menentukan garis masa secara automatik untuk mencipta filemnya.

 Gunakan aplikasi Sokongan untuk mengakses sokongan pengguna dalam peranti anda. Contohnya, anda boleh mengakses Panduan pengguna, maklumat penyelesaian masalah, serta petua dan kiat.

! Sesetengah aplikasi tidak disokong atau disenaraikan oleh semua rangkaian dan/atau pembekal khidmat di semua kawasan.

Memuat turun aplikasi

Memuat turun aplikasi daripada Google Play™

Google Play™ adalah kedai Google dalam talian rasmi untuk memuat turun aplikasi, permainan, muzik, filem dan buku. Ia termasuk kedua-dua aplikasi percuma dan berbayar. Sebelum anda mula memuat turun daripada Google Play™, pastikan anda mempunyai sambungan Internet yang berfungsi, lebih digalakkan melalui Wi-Fi® untuk menghehkan caj trafik data.

- ! Untuk menggunakan Google Play™, anda perlu mempunyai akaun Google™. Google Play™ mungkin tidak tersedia di semua negara atau rantau.

Untuk memuat turun aplikasi daripada Google Play™

- 1 Dari Skrin utama, ketik .
 - 2 Cari dan ketik **Gedung Play**.
 - 3 Cari item yang anda ingin muat turun dengan menyemak imbas kategori atau dengan menggunakan fungsi carian.
 - 4 Ketik item untuk melihat butirannya dan ikuti arahan untuk menyelesaikan pemasangan.
- ! Sesetengah aplikasi mungkin perlu mengakses data, tetapan dan pelbagai fungsi pada peranti anda untuk berfungsi dengan betul. Hanya pasang dan beri kebenaran kepada aplikasi yang anda percayai.
 - 💡 Anda boleh melihat kebenaran yang diberikan kepada aplikasi perisian dimuat turun dengan mengetik apliaski di bawah **Tetapan > Aplikasi**.

Memuat turun aplikasi daripada sumber lain

Apabila peranti anda ditetapkan untuk membenarkan muat turun daripada sumber selain Google Play™, anda boleh memuat turun aplikasi secara terus daripada laman web lain dengan mengikuti arahan muat turun berkaitan.

- ! Memasang aplikasi yang asal usulnya tidak diketahui atau tidak boleh dipercayai boleh merosakkan peranti anda. Hanya muat turun aplikasi daripada sumber yang dipercayai. Hubungi pembekal aplikasi sekiranya anda mempunyai sebarang soalan atau kebimbangan.
- ! Jika anda menggunakan peranti dengan berbilang pengguna, hanya pemilik, iaitu pengguna utama, boleh membenarkan muat turun daripada sumber selain Google Play™. Perubahan yang dibuat oleh pemilik melibatkankan semua pengguna lain.

Untuk membenarkan muat turun aplikasi daripada sumber lain



- 1 Dari Skrin utama anda, ketik .
 - 2 Cari dan ketik **Tetapan > Keselamatan**.
 - 3 Seret penggelangsar di sebelah **Sumber tidak diketahui** ke kanan.
 - 4 Ketik **OK**.
- ! Sesetengah aplikasi mungkin perlu mengakses data, tetapan dan pelbagai fungsi pada peranti anda untuk berfungsi dengan betul. Hanya pasang dan beri kebenaran kepada aplikasi yang anda percayai.
 - 💡 Anda boleh melihat kebenaran yang diberikan kepada aplikasi perisian dimuat turun dengan mengetik aplikasi di bawah **Tetapan > Aplikasi**.

Internet dan rangkaian

Menyemak imbas web

Penyemak imbas web Google Chrome™ untuk peranti Android™ siap diprapasang dalam kebanyakan pasaran. Pergi ke <http://support.google.com/chrome> dan klik pautan "Chrome for Mobile" untuk mendapatkan maklumat terperinci selanjutnya tentang cara menggunakan penyemak imbas web ini.

Untuk melayari Google Chrome™

- 1 Daripada Skrin utama anda, ketik .
- 2 Cari dan ketik .
- 3 Jika anda menggunakan Google Chrome™ buat pertama kali, pilih sama ada mendaftar masuk ke akaun Google™ atau layari Google Chrome™ tanpa nama.
- 4 Masukkan istilah carian atau alamat web dalam medan carian dan alamat, kemudian ketik **Pergi** pada papan kekunci.

Tetapan Internet dan MMS



Untuk menghantar mesej multimedia atau untuk mengakses Internet di tempat yang tidak mempunyai rangkaian Wi-Fi®, anda mesti mempunyai sambungan data mudah alih yang berfungsi dan tetapan Internet serta MMS (Khidmat Mesej Multimedia) yang betul. Berikut terdapat beberapa petua:

- Untuk kebanyakan rangkaian dan pengendali mudah alih, tetapan Internet dan MMS diprapasang pada peranti anda. Anda boleh mula menggunakan Internet dan menghantar mesej multimedia dengan serta merta.
- Dalam sesetengah keadaan, anda mendapat pilihan untuk memuat turun tetapan Internet dan MMS pada kali pertama anda menghidupkan peranti anda semasa kad SIM dimasukkan. Tetapan ini turut dapat dimuat turun kemudian dari menu Tetapan.
- Anda boleh menambahkan, menukar atau memadamkan tetapan Internet dan MMS secara manual pada peranti anda pada bila-bila masa. Jika anda menukar atau memadamkan tetapan Internet atau MMS secara tidak sengaja, muat turun tetapan Internet dan MMS semula.
- Jika anda tidak dapat mengakses Internet melalui rangkaian mudah alih atau jika pemesejan multimedia tidak berfungsi walaupun tetapan Internet dan MMS telah berjaya dimuat turun ke peranti anda, rujuk pada petua penyelesaian masalah untuk peranti anda di www.sonymobile.com/support/ untuk isu liputan rangkaian, data mudah alih dan MMS.
- ! Jika mod STAMINA diaktifkan untuk menjimatkan kuasa, semua trafik data mudah alih dihentikan seketika semasa skrin dimatikan. Jika hal ini menyebabkan masalah sambungan, cuba keluarkan beberapa aplikasi dan perkhidmatan daripada dihentikan seketika atau nyahaktifkan mod STAMINA buat sementara waktu. Untuk mendapatkan maklumat lanjut, lihat *Gambaran keseluruhan ciri mod STAMINA* pada halaman 22 .
- ! Jika anda menggunakan peranti dengan pelbagai pengguna, hanya pemilik, iaitu pengguna utama, boleh memuat turun tetapan Internet dan pemesejan daripada menu Tetapan, tetapi tetapan yang dimuat turun dikenakan kepada semua pengguna.



Untuk memuat turun tetapan Internet dan MMS

- 1 Dari Skrin utama anda, ketik .
- 2 Dapatkan dan ketik **Tetapan > Lagi > Tetapan internet**.
- 3 Ketik **Terima**. Setelah tetapan berjaya dimuat turun, muncul dalam bar status dan data mudah alih dihidupkan secara automatik.
- ! Jika tetapan tidak boleh dimuat turun ke peranti anda, periksa kekuatan isyarat rangkaian mudah alih anda. Pergi ke lokasi terbuka yang tiada halangan atau berhampiran dengan tingkap dan cuba lagi.

Untuk menambahkan tetapan Internet dan MMS secara manual

- 1 Dari Skrin utama anda, ketik .
- 2 Dapatkan dan ketik **Tetapan** > **Lagi** > **Rangkaian mudah alih**.
- 3 Ketik **Nama Titik Capaian** > **+**.
- 4 Ketik **Nama** dan masukkan nama yang diinginkan.
- 5 Ketik **APN** dan masukkan nama pusat akses.
- 6 Masukkan semua maklumat lain yang diperlukan. Jika anda tidak tahu maklumat yang diperlukan, hubungi pengendali rangkaian anda untuk mendapatkan butiran lanjut.
- 7 Setelah anda selesai, ketik , kemudian ketik **SIMPAN**.

Untuk melihat tetapan Internet dan MMS yang dimuat turun



- 1 Dari Skrin utama anda, ketik .
 - 2 Dapatkan dan ketik **Tetapan** > **Lagi** > **Rangkaian mudah alih**.
 - 3 Ketik **Nama Titik Capaian**.
 - 4 Untuk melihat butiran lanjut, ketik mana-mana item yang tersedia.
- ! Jika anda mempunyai beberapa sambungan tersedia, sambungan rangkaian aktif ditunjukkan dengan butang yang ditandakan .

Wi-Fi®

Gunakan sambungan Wi-Fi® untuk melayari Internet, memuat turun aplikasi atau menghantar dan menerima e-mel. Setelah anda bersambung dengan rangkaian Wi-Fi®, peranti anda mengingati rangkaian dan bersambung dengannya secara automatik setiap kali anda berada dalam jarak liputan.

Sesetengah rangkaian Wi-Fi® memerlukan anda untuk log masuk ke laman web sebelum anda boleh mendapat akses. Hubungi pentadbir rangkaian Wi-Fi® yang berkenaan untuk mendapatkan maklumat lanjut.



Rangkaian Wi-Fi® yang tersedia mungkin terbuka atau dilindungi:

- Rangkaian terbuka ditunjukkan oleh  di sebelah nama rangkaian Wi-Fi®.
 - Rangkaian dilindungi ditunjukkan oleh  di sebelah nama rangkaian Wi-Fi®.
- 💡 Sesetengah rangkaian Wi-Fi® tidak kelihatan dalam senarai rangkaian yang ada kerana ia tidak menyiarkan nama rangkaian (SSID). Jika anda tahu nama rangkaian tersebut, anda boleh menambahkannya secara manual pada senarai rangkaian Wi-Fi® anda yang tersedia.



Untuk menghidupkan Wi-Fi®

- 1 Dari Skrin utama anda, ketik .
 - 2 Cari dan ketik **Tetapan** > **Wi-Fi**.
 - 3 Ketik suis hidup-mati untuk menghidupkan fungsi Wi-Fi®.
- ! Beberapa saat mungkin diperlukan sebelum Wi-Fi® dihidupkan.

Untuk menyambung kepada rangkaian Wi-Fi® secara automatik

- 1 Dari Skrin utama anda, ketik .
 - 2 Cari dan ketik **Tetapan** > **Wi-Fi**.
 - 3 Ketik suis hidup-mati untuk menghidupkan fungsi **Wi-Fi**. Semua rangkaian Wi-Fi® yang tersedia dipaparkan.
 - 4 Ketik rangkaian Wi-Fi® untuk bersambung dengannya. Untuk rangkaian selamat, masukkan kata laluan yang berkenaan.  dipaparkan dalam bar status setelah anda disambungkan.
- 💡 Untuk mencari rangkaian baru yang tersedia, ketik , kemudian ketik **Muat semula**. Jika anda tidak berjaya menyambung ke **Wi-Fi** rangkaian, rujuk tip penapisan yang berkaitan untuk peranti anda di www.sonymobile.com/support/.

Untuk menambah rangkaian Wi-Fi® secara manual



- 1 Dari Skrin utama anda, ketik .
 - 2 Cari dan ketik **Tetapan** > **Wi-Fi**.
 - 3 Ketik  > **Tambah rangkaian**.
 - 4 Masukkan maklumat **Nama rangkaian (SSID)** yang diperlukan.
 - 5 Untuk memilih jenis keselamatan, ketik medan **Keselamatan**.
 - 6 Jika diperlukan, masukkan kata laluan.
 - 7 Untuk menyunting beberapa pilihan lanjutan seperti tetapan proksi dan IP, tandakan kotak semak **Pilihan lanjutan**, kemudian sunting seperti yang dikehendaki.
 - 8 Ketik **Simpan**.
- ! Hubungi pentadbir rangkaian Wi-Fi® anda untuk mendapatkan SSID rangkaian dan kata laluan.

Tetapan Wi-Fi®

Apabila anda bersambung dengan rangkaian Wi-Fi® atau apabila terdapat rangkaian Wi-Fi® tersedia dalam kawasan sekitar anda, status rangkaian ini boleh dilihat. Anda juga boleh dayakan peranti anda untuk memberitahu anda apabila rangkaian Wi-Fi® terbuka dikesan.

Jika anda tidak bersambung dengan rangkaian Wi-Fi®, peranti anda menggunakan sambungan data mudah alih untuk mengakses Internet (jika anda telah menyediakan dan menayakan sambungan data mudah alih pada peranti anda). Dengan menambah dasar tidur Wi-Fi®, anda boleh menentukan masa untuk bertukar daripada Wi-Fi® kepada data mudah alih.

Untuk menayakan pemberitahuan rangkaian Wi-Fi®

- 1 Hidupkan Wi-Fi®, jika ia belum lagi dihidupkan.
- 2 Dari Skrin utama anda, ketik .
- 3 Cari dan ketik **Tetapan** > **Wi-Fi**.
- 4 Ketik  > **Lanjutan**.
- 5 Seret penggelangsar di sebelah **Pemberitahuan rangk.** ke kanan.

Untuk melihat maklumat terperinci tentang rangkaian Wi-Fi® yang disambungkan

- 1 Dari Skrin utama, ketik .
- 2 Cari dan ketik **Tetapan** > **Wi-Fi**.
- 3 Ketik rangkaian Wi-Fi® yang sedang bersambung dengan anda. Maklumat terperinci rangkaian dipaparkan.

Untuk menambahkan dasar tidur Wi-Fi®

- 1 Dari Skrin utama, ketik .
- 2 Cari dan ketik **Tetapan** > **Wi-Fi**.
- 3 Ketik ; kemudian ketik **Lanjutan** > **Biarkan Wi-Fi aktif smsa tidur**.
- 4 Buat pilihan.

WPS

WPS (Persediaan Dilindungi Wi-Fi®) ialah standard pengkomputeran yang membantu anda mewujudkan sambungan rangkaian wayarles yang selamat. Jika anda mempunyai sedikit pengetahuan latar belakang keselamatan wayarles, WPS memudahkan anda menyediakan penyulitan Akses Dilindungi Wi-Fi (WPA) untuk memastikan rangkaian anda selamat. Anda juga boleh menambahkan peranti baru pada rangkaian yang sedia ada tanpa memasukkan kata laluan yang panjang.



Gunakan salah satu kaedah ini untuk menayakan WPS:

- Kaedah butang tolak – tolak sahaja butang pada peranti disokong WPS, contohnya, penghala.
- Kaedah PIN – peranti anda mewujudkan PIN rawak (Nombor Pengenal Peribadi), yang anda masukkan pada peranti disokong WPS.

Untuk bersambung ke rangkaian Wi-Fi® menggunakan butang WPS

- 1 Dari Skrin utama anda, ketik .
- 2 Cari dan ketik **Tetapan > Wi-Fi**.
- 3 Hidupkan Wi-Fi®, jika belum dihidupkan lagi.
- 4 Ketik  > **Lanjutan > Butang Tekan WPS**, kemudian tekan butang WPS pada peranti yang disokong WPS.

Untuk bersambung ke rangkaian Wi-Fi® menggunakan PIN WPS



- 1 Dari Skrin utama anda, ketik .
- 2 Cari dan ketik **Tetapan > Wi-Fi**.
- 3 Hidupkan Wi-Fi®, jika belum dihidupkan lagi.
- 4 Ketik  > **Lanjutan > Masukkan PIN WPS**.
- 5 Pada peranti yang disokong WPS, masukkan PIN yang muncul pada peranti anda.

Berkongsi sambungan data mudah alih anda



Anda boleh berkongsi sambungan data mudah alih anda dengan peranti lain dalam beberapa cara:

- Penambatan USB – kongsi sambungan data mudah alih anda dengan satu komputer menggunakan kabel USB.
- Penambatan Bluetooth® – kongsi sambungan data mudah alih anda dengan sehingga lima peranti lain melalui Bluetooth®.
- Hotspot Wi-Fi® mudah alih – kongsi sambungan data mudah alih anda dengan sehingga 8 peranti lain serentak, termasuk peranti yang menyokong teknologi WPS.



Untuk berkongsi sambungan data anda menggunakan kabel USB

- 1 Nyahaktifkan semua sambungan kabel USB ke peranti anda.
 - 2 Menggunakan kabel USB yang disertakan dengan peranti anda, sambung peranti anda kepada komputer.
 - 3 Dari Skrin utama anda, ketik .
 - 4 Cari dan ketik **Tetapan > Lagi > Penambatan & hotspot mudah alih**.
 - 5 Seret penggelangsar di sebelah **Penambatan USB** ke kanan, kemudian ketik **OK** jika digesa.  dipaparka dalam bar status sebaik saja anda bersambung.
 - 6 Untuk berhenti berkongsi sambungan data anda, seret penggelangsar di sebelah **Penambatan USB** ke kiri atau putuskan sambungan kabel USB.
- ! Anda tidak boleh berkongsi sambungan data dan kad SD peranti anda melalui kabel USB pada masa yang sama.



Untuk berkongsi sambungan data mudah alih anda dengan peranti Bluetooth® yang lain

- 1 Pastikan peranti anda dan peranti Bluetooth® berpasangan antara satu sama lain dan trafik data mudah alih pada peranti anda diaktifkan.
 - 2 **Peranti anda:** Dari Skrin utama anda, ketik .
 - 3 Cari dan ketik **Tetapan > Lagi > Penambatan & hotspot mudah alih** dan kemudian seret penggelangsar di sebelah **Penambatan Bluetooth** ke kanan.
 - 4 **Peranti Bluetooth®:** Sediakan peranti supaya mendapatkan sambungan rangkaianannya menggunakan Bluetooth®. Jika peranti itu ialah komputer, rujuk arahan yang berkaitan untuk menyelesaikan persediaan. Jika peranti berjalan pada sistem pengendalian Android™, ketik ikon tetapan di sebelah nama peranti yang dijadikan pasangan di bawah **Tetapan > Bluetooth > Peranti pemasangan**, kemudian tandakan kotak tanda **Akses Internet**.
 - 5 **Peranti anda:** Tunggu sehingga  kelihatan dalam bar status. Setelah ia muncul, persediaan selesai.
 - 6 Untuk berhenti berkongsi sambungan data mudah alih anda, seret penggelangsar di sebelah **Penambatan Bluetooth** ke kiri atau putus sambungan kabel USB.
- ! Fungsi **Penambatan Bluetooth** dimatikan setiap kali anda mematikan peranti anda atau mematikan fungsi Bluetooth®.
- 💡 Untuk mendapatkan maklumat lanjut tentang membuat pasangan dan menghidupkan data mudah alih, lihat *Untuk membuat memasang peranti anda dengan peranti Bluetooth® lain* pada halaman 115 dan *Untuk menambah rangkaian persendirian maya* pada halaman 37 .

Untuk menggunakan peranti anda sebagai hotspot Wi-Fi® mudah alih

- 1 Dari Skrin utama anda, ketik .
- 2 Cari dan ketik **Tetapan > Lagi > Penambatan & hotspot mudah alih**.
- 3 Ketik **Tetapan hotspot Wi-Fi mudah alih > Konfigurasikan hotspot Wi-Fi**.
- 4 Masukkan maklumat **Nama rangkaian (SSID)** yang diperlukan.
- 5 Untuk memilih jenis keselamatan, ketik medan **Keselamatan**. Jika diperlukan, masukkan kata laluan.
- 6 Ketik **Simpan**.
- 7 Ketik  kemudian seret penggelangsar di sebelah **Hotspot Wi-Fi mdh alih** ke kanan.
- 8 Jika digesa, ketik **OK** untuk mengesahkan.  muncul dalam bar status sebaik saja hotspot Wi-Fi® mudah alih aktif.
- 9 Untuk berhenti berkongsi sambungan data anda melalui Wi-Fi®, seret penggelangsar di sebelah **Hotspot Wi-Fi mdh alih** ke kiri.

Untuk membenarkan peranti yang disokong WPS menggunakan sambungan data mudah alih anda

- 1 Pastikan peranti anda berfungsi sebagai hotspot Wi-Fi® mudah alih.
- 2 Dari Skrin utama anda, ketik .
- 3 Cari dan ketik **Tetapan > Lagi > Penambatan & hotspot mudah alih > Tetapan hotspot Wi-Fi mudah alih**.
- 4 Seret penggelangsar di sebelah **Boleh ditemui** ke kanan.
- 5 Di bawah **Konfigurasikan hotspot Wi-Fi**, pastikan hotspot mudah alih anda dilindungi dengan kata laluan.
- 6 Ketik **Butang Tekan WPS**, kemudian ikut arahan yang berkaitan. Atau, ketik  > **Masukan PIN WPS**, kemudian masukkan PIN yang muncul pada peranti yang disokong WPS.

Untuk menamakan semula atau melindungi hotspot mudah alih anda

- 1 Dari Skrin utama, ketik .
- 2 Dapatkan dan ketik **Tetapan > Lagi > Penambatan & hotspot mudah alih**.
- 3 Ketik **Tetapan hotspot Wi-Fi mudah alih > Konfigurasikan hotspot Wi-Fi**.
- 4 Masukkan **Nama rangkaian (SSID)** bagi rangkaian.
- 5 Untuk memilih jenis keselamatan, ketik medan **Keselamatan**.
- 6 Jika diperlukan, masukkan kata laluan.
- 7 Ketik **Simpan**.

Mengawal penggunaan data

Anda boleh menjejak jumlah data yang dipindahkan ke peranti dan dari peranti anda melalui sambungan data mudah alih atau Wi-Fi® anda dalam tempoh tertentu. Contohnya, anda boleh melihat jumlah data yang digunakan oleh setiap aplikasi. Untuk data yang dipindahkan melalui sambungan data mudah alih anda, anda juga boleh menetapkan amaran dan had penggunaan data untuk mengelakkan caj tambahan.

- ! Jika anda menggunakan peranti dengan berbilang pengguna, hanya pemilik, iaitu pengguna utama, yang boleh melaraskan tetapan penggunaan data. Melaraskan tetapan penggunaan data dapat membantu anda mengawal penggunaan data dengan lebih baik tetapi tidak dapat menjamin caj tambahan boleh dielakkan.

Untuk menghidupkan atau mematikan trafik data

- 1 Dari Skrin utama anda, ketik .
 - 2 Cari dan ketik **Tetapan > Penggunaan data**.
 - 3 Seret gelongsor di sebelah **Trafik data mudah alih** untuk menghidupkan atau mematikan data trafik.
- 💡 Apabila trafik data dimatikan, peranti anda masih boleh mewujudkan sambungan Wi-Fi®, NFC dan Bluetooth®.

Untuk menetapkan amaran penggunaan data

- 1 Pastikan trafik data mudah alih dihidupkan.
- 2 Dari Skrin utama anda, ketik .
- 3 Cari dan ketik **Tetapan > Penggunaan data**.
- 4 Untuk menetapkan tahap amaran, seret garis amaran ke nilai yang dikehendaki. Anda menerima pemberitahuan amaran apabila jumlah trafik data menghampiri paras yang anda tetapkan.



Untuk menetapkan had penggunaan data mudah alih

- 1 Pastikan trafik data mudah alih dihidupkan.
 - 2 Dari Skrin utama anda, ketik .
 - 3 Cari dan ketik **Tetapan > Penggunaan data**.
 - 4 Seret penggelangsar di sebelah **Had penggunaan data mdh alih** ke kanan, kemudian ketik **OK**.
 - 5 Untuk menetapkan had penggunaan data mudah alih, seret garisan had data ke nilai yang diinginkan.
- ! Sebaik sahaja penggunaan data anda mencapai had yang ditetapkan, trafik data mudah alih pada peranti anda akan dimatikan secara automatik.

Untuk mengawal penggunaan data aplikasi individu

- 1 Dari Skrin utama anda, ketik .
 - 2 Cari dan ketik **Tetapan > Penggunaan data**.
 - 3 Ketik aplikasi yang anda mahu kawal, kemudian seret penggelangsar di sebelah **Hadkan data latar belakang apl** ke kanan dan ketik **OK**.
 - 4 Untuk mengakses tetapan khusus bagi aplikasi (jika tersedia), ketik **Tetapan aplikasi** dan lakukan pertukaran yang dikehendaki.
- 💡 Prestasi aplikasi individu mungkin terjejas jika anda menukar tetapan penggunaan data yang berkaitan.

Untuk menyemak penggunaan data anda

- 1 Dari Skrin utama anda, ketik .
- 2 Cari dan ketik **Tetapan > Penggunaan data**.
- 3 Ketik , kemudian ketik **Tunjukkan Wi-Fi**.
- 4 Untuk melihat maklumat tentang amaun data yang dipindahkan melalui Wi-Fi®, ketik tab **Wi-Fi**.
- 5 Untuk melihat maklumat tentang jumlah data yang dipindahkan melalui sambungan data mudah alih, ketik tab **Mudah Alih**.

Memilih rangkaian mudah alih

Peranti anda bertukar antara rangkaian mudah alih secara automatik bergantung pada rangkaian mudah alih yang tersedia di tempat anda berada. Anda juga boleh menetapkan peranti anda secara manual untuk menggunakan mod rangkaian mudah alih tertentu, sebagai contoh, WCDMA atau GSM.

Ikon status berlainan dipaparkan dalam bar status bergantung pada jenis dan mod rangkaian yang disambungkan. Rujuk *Ikon status* pada halaman 26 untuk melihat rupa ikon status yang berlainan.

Untuk memilih mod rangkaian

- 1 Dari Skrin utama anda, ketik .
- 2 Cari dan ketik **Tetapan** > **Lagi** > **Rangkaian mudah alih**.
- 3 Ketik **Jenis rangkaian pilihan**, kemudian pilih mod rangkaian.

Untuk memilih rangkaian lain secara manual

- 1 Dari Skrin utama anda, ketik .
- 2 Cari dan ketik **Tetapan** > **Lagi** > **Rangkaian mudah alih** > **Pengendali rangkaian**.
- 3 Ketik **Mod cari**, kemudian pilih **Manual**.
- 4 Pilih rangkaian.

- ! Jika anda memilih rangkaian secara manual, peranti anda tidak akan mencari rangkaian lain, walaupun sekiranya anda keluar daripada liputan rangkaian pilihan yang dibuat secara manual itu.

Untuk mengaktifkan pemilihan rangkaian automatik

- 1 Dari Skrin utama anda, ketik .
- 2 Cari dan ketik **Tetapan** > **Lagi** > **Rangkaian mudah alih** > **Pengendali rangkaian**.
- 3 Ketik **Mod cari**, kemudian pilih **Automatik**.

Rangkaian persendirian maya (VPN)

Gunakan peranti anda untuk bersambung kepada rangkaian persendirian maya (VPN), yang membenarkan anda mengakses sumber dalam rangkaian tempatan selamat daripada rangkaian awam. Contohnya, sambungan VPN lazimnya digunakan oleh syarikat dan institusi pendidikan untuk pengguna yang memerlukan akses intranet dan perkhidmatan dalaman yang lain apabila mereka berada di luar rangkaian dalaman, contohnya, apabila mereka dalam perjalanan.

Sambungan VPN boleh disediakan dalam pelbagai cara, bergantung pada rangkaian. Sesetengah rangkaian mungkin memerlukan anda memindahkan dan memasang sijil keselamatan pada peranti anda. Untuk butiran terperinci mengenai cara menyediakan sambungan kepada rangkaian persendirian maya anda, hubungi pentadbir rangkaian syarikat atau organisasi anda.

- ! Jika anda menggunakan peranti dengan berbilang pengguna, anda mungkin perlu melog masuk sebagai pemilik, iaitu pengguna utama, untuk melaraskan tetapan untuk VPN.

Untuk menambah rangkaian persendirian maya

- 1 Dari Skrin utama anda, ketik .
- 2 Cari dan ketik **Tetapan** > **Lagi** > **VPN**.
- 3 Ketik **+**.
- 4 Pilih jenis VPN yang mahu ditambah.
- 5 Masukkan tetapan VPN anda.
- 6 Ketik **Simpan**.

Untuk bersambung ke rangkaian persendirian maya

- 1 Dari Skrin utama anda, ketik .
- 2 Cari dan ketik **Tetapan** > **Lagi** > **VPN**.
- 3 Dalam senarai rangkaian yang tersedia, ketik VPN yang anda mahu sambungkan.
- 4 Masukkan maklumat yang diperlukan.
- 5 Ketik **Sambung**.

Untuk memutuskan sambungan daripada rangkaian peribadi maya

- 1 Ketik bar status untuk membuka panel Pemberitahuan.
- 2 Ketik pemberitahuan untuk sambungan VPN untuk mematikannya.

Menyelaraskan data pada peranti anda

Menyelaraskan dengan akaun dalam talian

Selaraskan peranti anda dengan kenalan, e-mel, acara kalendar dan maklumat lain daripada akaun dalam talian, sebagai contoh, akaun e-mel seperti Gmail™ dan Exchange ActiveSync, Facebook™, Flickr™ dan Twitter™. Anda boleh menyelaraskan data secara automatik untuk akaun itu dengan mengaktifkan fungsi autopenyelarasan. Atau, anda boleh menyelaraskan setiap akaun secara manual.



Untuk menetapkan akaun dalam talian bagi penyegerakan

- 1 Dari Skrin utama anda, ketik .
- 2 Ketik **Tetapan** > **Akaun** > **Tambah akaun**, kemudian pilih akaun yang anda mahu tambahkan.
- 3 Ikut arahan untuk mencipta akaun atau daftar masuk jika anda sudah ada akaun.

Untuk menyelaraskan secara manual dengan akaun dalam talian

- 1 Daripada Skrin utama anda, ketik  > **Tetapan** > **Akaun**.
- 2 Di bawah **Akaun**, pilih jenis akaun, kemudian ketik nama akaun yang anda ingin selaraskan. Senarai item yang menunjukkan apa yang boleh diselaraskan dengan akaun akan kelihatan.
- 3 Ketik pada item yang anda mahu selaraskan.

Untuk mengeluarkan akaun dalam talian

- 1 Daripada Skrin utama anda, ketik  > **Tetapan** > **Akaun**.
- 2 Di bawah **Akaun**, pilih jenis akaun, kemudian ketik nama akaun yang anda ingin keluarkan.
- 3 Ketik ; kemudian ketik **Alih keluar akaun**.
- 4 Ketik **Alih keluar akaun** sekali lagi untuk mengesahkan.



Menyelaras dengan Microsoft® Exchange ActiveSync®

Jika syarikat anda menggunakan akaun Microsoft Exchange ActiveSync, anda boleh mengakses mesej e-mel korporat anda, janji temu kalendar dan kenalan anda terus pada peranti anda. Selepas persediaan, anda boleh mendapatkan maklumat dalam aplikasi **E-mel**, **Kalendar** dan **Kenalan**.

Untuk menetapkan akaun EAS bagi penyegerakan

- 1 Pastikan anda mempunyai butiran domain dan pelayan anda tersedia (seperti yang diberikan oleh pentadbir rangkaian korporat anda).
- 2 Dari Skrin utama anda, ketik .
- 3 Ketik **Tetapan** > **Akaun** > **Tambah akaun** > **Exchange ActiveSync**.
- 4 Masukkan alamat e-mel korporat dan kata laluan anda.
- 5 Ketik **Seterusnya**. Peranti anda mula mengambil maklumat akaun anda. Jika kegagalan berlaku, masukkan butiran domain dan pelayan untuk akaun anda secara manual, kemudian ketik **Seterusnya**.
- 6 Ketik **OK** untuk membenarkan pelayan korporat anda mengawal peranti anda.
- 7 Pilih data yang anda mahu segerakkan dengan peranti anda, seperti entri kenalan dan kalendar.
- 8 Jika dikehendaki, aktifkan pentadbir peranti untuk membenarkan pelayan korporat anda mengawal ciri keselamatan tertentu pada peranti anda. Contohnya, anda boleh benarkan pelayan korporat anda menetapkan peraturan kata laluan dan menetapkan penyulitan storan.
- 9 Apabila persediaan selesai, masukkan nama untuk akaun korporat.
- ! Apabila anda menukar kata laluan log masuk untuk akaun EAS pada komputer anda, anda perlu log masuk semula ke akaun EAS di peranti anda.



Untuk menukar tetapan akaun EAS

- 1 Daripada Skrin utama anda, ketik .
- 2 Ketik **E-mel**, kemudian ketik .
- 3 Ketik **Tetapan** dan pilih akaun EAS, kemudian tukar tetapan akaun EAS seperti yang dikehendaki.

Untuk menetapkan selang penyelarasan untuk akaun EAS

- 1 Dari Skrin utama anda, ketik .
- 2 Ketik **E-mel**, kemudian ketik .
- 3 Ketik **Tetapan** dan pilih akaun EAS.
- 4 Ketik **Kekerapan penyemakan** > **Kekerapan penyemakan** dan pilih pilihan selang waktu.

Untuk mengeluarkan akaun EAS

- 1 Daripada Skrin utama anda, ketik  > **Tetapan** > **Akaun**.
- 2 Di bawah **Akaun**, ketik **Exchange ActiveSync**, kemudian pilih akaun EAS yang anda ingin keluarkan.
- 3 Ketik  kemudian ketik **Alih keluar akaun**.
- 4 Ketik **Alih keluar akaun** sekali lagi untuk mengesahkan.

Tetapan asas

Mengakses tetapan

Lihat dan tukar tetapan untuk peranti anda daripada menu Tetapan. Menu Tetapan boleh diakses dari skrin Aplikasi dan panel tetapan Pantas.

Untuk membuka menu tetapan peranti daripada skrin Aplikasi

- 1 Dari Skrin utama anda, ketik .
- 2 Ketik **Tetapan**.

Untuk melihat maklumat tentang peranti anda

- 1 Dari Skrin utama anda, ketik .
- 2 Cari dan ketik **Tetapan** > **Mengenai telefon**.

Untuk membuka panel Tetapan pantas

- Menggunakan dua jari, seret bar status ke bawah.

Untuk memilih tetapan yang dipaparkan pada panel Tetapan pantas

- 1 Menggunakan dua jari, seret bar status ke bawah, kemudian ketik .
- 2 Dalam bar di bahagian atas skrin, sentuh terus ikon untuk tetapan pantas yang anda mahu tambah, kemudian seret dan lepaskannya di bahagian bawah skrin.

Untuk menyusun semula panel Tetapan pantas

- 1 Menggunakan dua jari, seret bar status ke bawah, kemudian ketik .
- 2 Sentuh terus ikon, kemudian alihkannya ke kedudukan yang diinginkan.

Bunyi, nada dering dan kelantangan

Anda boleh menyelaraskan kelantangan nada dering untuk panggilan masuk dan pemberitahuan serta ulang main muzik dan video. Anda boleh menetapkan peranti anda ke mod senyap dan memutuskan berapa lama peranti anda akan berada dalam mod senyap secara manual. Anda juga boleh mempraset apabila peranti anda akan berada dalam mod senyap secara automatik.

Untuk melaraskan kelantangan nada dering menggunakan kekunci kelantangan

- Tekan kekunci kelantangan ke atas atau ke bawah.

Untuk melaraskan kelantangan media yang dimainkan menggunakan kekunci kelantangan

- Apabila memainkan muzik atau menonton video, tekan kekunci kelantangan ke atas atau ke bawah walaupun semasa skrin dikunci.

Untuk menghidupkan mod getaran

- Tekan kekunci kelantangan ke bawah atau atas sehingga  muncul dalam bar status.

Untuk mengaktifkan mod senyap



- 1 Tekan kekunci kelantangan ke bawah sehingga  kelihatan dalam bar status.
- 2 Pilih selang masa.

Pilihan tetapan mod senyap

Selama-lamanya Kekalkan peranti senyap sehingga anda menghidupkan bunyi kembali secara manual.

Selama satu jam Kekalkan peranti senyap selama satu jam. Anda boleh mengetik ikon tolak dan tambah untuk mengubah tempoh.

Untuk menjadual selang masa mod senyap

- 1 Tekan kekunci kelantangan ke bawah sehingga  kelihatan dalam bar status.
- 2 Ketik .
- 3 Cari dan ketik **Dari** dan tandakan kotak semak untuk hari yang berkaitan, kemudian ketik **Selesai**.
- 4 Untuk melaraskan masa bermula, ketik **Masa mula** dan pilih nilai, kemudian ketik **OK**.
- 5 Untuk melaraskan masa berakhir, ketik **Masa tamat** dan pilih nilai, kemudian ketik **OK**. Peranti anda kekal dalam mod senyap semasa selang masa yang dipilih.

Menetapkan pengecualian untuk mod senyap



Anda boleh memilih jenis pemberitahuan yang dibenarkan untuk berbunyi dalam mod senyap dan anda boleh menapis pengecualian berdasarkan pemberitahuan datang daripada siapa. Jenis pengecualian yang paling biasa termasuk:

- Acara dan peringatan
- Panggilan
- Mesej
- Penggera



Untuk membenarkan pengecualian berbunyi dalam mod senyap

- 1 Tekan kekunci kelantangan ke bawah sehingga  kelihatan dalam bar status.
- 2 Seret peluncur di sebelah **Benarkan pengecualian** ke kanan.

Untuk menetapkan pemberitahuan sebagai pengecualian dalam mod senyap

- 1 Tekan kekunci kelantangan ke bawah sehingga  kelihatan dalam bar status.
- 2 Ketik .
- 3 Di bawah **Pengecualian dalam mod senyap**, seret penggelongsor yang berkaitan ke kanan.



Untuk mengaitkan pengecualian dengan jenis kenalan khusus

- 1 Tekan kekunci kelantangan ke bawah sehingga  kelihatan dalam bar status.
- 2 Ketik .
- 3 Cari dan ketik **Panggilan/mesej daripada**.
- 4 Buat pilihan.



Untuk membenarkan penggera berbunyi dalam mod senyap

- 1 Tekan kekunci kelantangan ke bawah sehingga  kelihatan dalam bar status.
- 2 Seret peluncur di sebelah **Benarkan penggera** ke kanan.

Untuk membenarkan pengecualian untuk berbunyi semasa praset selang masa mod senyap

- 1 Tekan kekunci kelantangan ke bawah sehingga  kelihatan dalam bar status.
- 2 Ketik .
- 3 Seret peluncur di sebelah **Pengecualian** ke kanan.



Untuk melaraskan aras kelantangan

- 1 Dari Skrin utama anda, ketik .
 - 2 Cari dan ketik **Tetapan > Bunyi & pemberitahuan**.
 - 3 Seret penggelangsar kelantangan ke kedudukan yang diingini.
- ! Anda juga boleh menekan kekunci kelantangan ke atas atau ke bawah dan kemudian ketik  untuk melaraskan nada dering, main semula media atau aras kelantangan penggera secara berasingan.



Untuk menetapkan peranti anda supaya bergetar untuk panggilan masuk.

- 1 Dari Skrin utama anda, ketik .
- 2 Cari dan ketik **Tetapan > Bunyi & pemberitahuan**.
- 3 Seret penggelangsar di sebelah **Juga bergetar untuk panggilan** ke kanan.

Untuk menetapkan nada dering

- 1 Dari Skrin utama anda, ketik .
- 2 Cari dan ketik **Tetapan** > **Bunyi & pemberitahuan** > **Nada dering telefon**.
- 3 Buat pilihan daripada senarai atau ketik  dan pilih fail muzik yang disimpan ke peranti anda.
- 4 Untuk mengesahkan, ketik **Selesai**.

Untuk memilih bunyi pemberitahuan

- 1 Dari Skrin utama anda, ketik .
- 2 Cari dan ketik **Tetapan** > **Bunyi & pemberitahuan** > **Bunyi pemberitahuan**.
- 3 Buat pilihan daripada senarai atau ketik  dan pilih fail muzik yang disimpan pada peranti anda.
- 4 Untuk mengesahkan, ketik **Selesai**.

- 💡 Sesetengah aplikasi mempunyai bunyi pemberituannya yang tersendiri, yang boleh anda pilih daripada tetapan aplikasi.

Untuk mendayakan nada sentuh

- 1 Dari Skrin utama anda, ketik .
- 2 Cari dan ketik **Tetapan** > **Bunyi & pemberitahuan** > **Bunyi lain**.
- 3 Seret penggelangsar di sebelah **Nada pad dail** dan **Bunyi sentuhan** ke kanan.

Perlindungan kad SIM

Anda boleh mengunci dan membuka kunci setiap kad SIM yang anda gunakan dalam peranti anda dengan PIN (Nombor Pengenalan Peribadi). Apabila kad SIM dikunci, langganan yang dipautkan pada kad itu dilindungi daripada salah guna, yang bermaksud anda perlu memasukkan PIN setiap kali anda memulakan peranti anda.

Jika anda salah masukkan PIN melebihi bilangan maksimum percubaan yang dibenarkan, kad SIM anda akan disekat. Anda kemudiannya perlu memasukkan PUK (Kunci Buka Sekatan Peribadi) anda dan PIN baru. PIN dan PUK anda diberikan oleh pengendali rangkaian anda.

Untuk menyediakan kunci kad SIM

- 1 Dari skrin Utama, ketik .
- 2 Cari dan ketik **Tetapan** > **Keselamatan** > **Sediakan kunci kad SIM**.
- 3 Tandai kotak pilihan **Kunci kad SIM**.
- 4 Masukkan PIN kad SIM dan ketik **OK**. Kunci kad SIM sekarang aktif dan anda akan digesa untuk memasukkan kunci ini setiap kali anda memulakan semula peranti.

Untuk mengeluarkan kunci kad SIM

- 1 Dari skrin Utama, ketik .
- 2 Cari dan ketik **Tetapan** > **Keselamatan** > **Sediakan kunci kad SIM**.
- 3 Nyahandakan kotak pilihan **Kunci kad SIM**.
- 4 Masukkan PIN kad SIM dan ketik **OK**.

Untuk menukar PIN kad SIM

- 1 Dari Skrin utama, ketik .
- 2 Cari dan ketik **Tetapan** > **Keselamatan** > **Sediakan kunci kad SIM**.
- 3 Ketik **Tukar PIN SIM**.
- 4 Masukkan PIN kad SIM lama dan ketik **OK**.
- 5 Masukkan PIN kad SIM baru dan ketik **OK**.
- 6 Taip semula PIN kad SIM baru dan ketik **OK**.

Untuk membuka kunci kad SIM yang disekat menggunakan kod PUK

- 1 Masukkan kod PUK dan ketik ✓.
 - 2 Masukkan kod PIN baharu dan ketik ✓.
 - 3 Masukkan semula kod PIN baharu dan ketik ✓.
- ! Jika anda memasukkan kod PUK yang salah terlalu banyak kali, anda perlu menghubungi operator rangkaian anda untuk mendapatkan kad SIM.

Tetapan skrin

Untuk melaraskan kecerahan skrin

- 1 Dari skrin Utama anda, ketik ☰.
 - 2 Cari dan ketik **Tetapan > Paparan > Tahap kecerahan.**
 - 3 Seret penggelangsar untuk melaraskan kecerahan.
- 💡 Merendahkan tahap kecerahan meningkatkan prestasi bateri.

Untuk menetapkan skrin agar bergetar apabila disentuh

- 1 Dari skrin Utama anda, ketik ☰.
- 2 Cari dan ketik **Tetapan > Bunyi & pemberitahuan > Bunyi lain.**
- 3 Seret penggelangsar di sebelah **Bergetar pada sentuhan** ke kanan. Kini, skrin bergetar apabila anda mengetik kekunci lembut dan aplikasi tertentu.

Untuk melaraskan masa melahu sebelum skrin dimatikan

- 1 Dari Skrin utama anda, ketik ☰.
 - 2 Cari dan ketik **Tetapan > Paparan > Tidur.**
 - 3 Pilih pilihan.
- 💡 Untuk mematikan skrin dengan cepat, tekan sebentar kekunci kuasa ⏻.

Sematan skrin



Gunakan sematan skrin untuk menetapkan peranti anda supaya memaparkan skrin aplikasi tertentu sahaja. Sebagai contoh, jika anda bermain sesuatu permainan dan anda tersentuh kekunci navigasi Skrin Utama secara tidak sengaja, ciri sematan skrin menghalang skrin aplikasi permainan aktif daripada diminimumkan. Anda boleh menggunakan ciri ini juga apabila anda meminjamkan peranti kepada orang lain untuk menyukarkan mereka mengakses lebih daripada satu aplikasi. Sebagai contoh, anda boleh meminjamkan peranti anda kepada seseorang untuk mengambil foto dan mengepin skrin pada aplikasi Kamera supaya orang itu tidak boleh menggunakan aplikasi lain seperti E-mel dengan mudah.

- ! Sematan skrin bukan ciri keselamatan dan tidak menghalang pengguna lain daripada menyahsemat skrin dan mengakses peranti anda dengan sepenuhnya. Untuk melindungi data anda, anda perlu menetapkan peranti anda supaya meminta PIN kunci, kata laluan atau corak skrin sebelum seseorang boleh menyahsemat skrin.



Untuk mengaktifkan sematan skrin

- 1 Dari Skrin utama anda, ketik ☰.
 - 2 Cari dan ketik **Tetapan > Keselamatan > Pengepunan skrin.**
 - 3 Seret penggelangsar ke kanan.
 - 4 Jika anda tidak menyediakan corak, PIN atau kata laluan kunci skrin pada peranti anda, seret penggelongsor di sebelah **Kunci peranti semasa menyahsemat** ke kanan dan kemudian pilih opsiyen. Jika anda sudah mempunyai kunci skrin yang didayakan, kemudian seret penggelongsor untuk mengaktifkan pilihan keselamatan berkaitan selepas anda mengaktifkan penyematan skrin.
- 💡 Corak, PIN atau kata laluan tidak wajib untuk penyematan skrin berfungsi.

Untuk mengepin skrin

- 1 Pastikan sematan skrin diaktifkan pada peranti anda.
- 2 Buka aplikasi dan pergi ke skrin yang anda mahu pinkan.
- 3 Ketik .
- 4 Untuk memaparkan ikon pengepinan skrin , leret ke atas.
- 5 Ketik .
- 6 Dalam tettingkap timbul yang muncul, ketik **Faham**.

Untuk membuka pin skrin

- 1 Pada skrin yang dipinkan, sentuh terus  dan  pada masa yang sama.
 - 2 Lepaskan kedua-dua butang.
-  Jika anda memilih pilihan keselamatan apabila anda mengaktifkan fungsi pengepinan skrin, anda perlu memasukkan corak, PIN atau kata laluan anda untuk membuka kunci peranti sebelum pin pada skrin boleh dibuka.

Lamunan

Lamunan merupakan gambar skrin interaktif yang memaparkan warna, foto atau tayangan slaid secara automatik semasa peranti anda diletakkan pada dok atau sedang dicas dan skrin melahu.

-  Pada peranti dengan berbilang pengguna, setiap pengguna boleh mempunyai tetapan Lamunan tersendiri.



Untuk mengaktifkan gambar skrin Lamunan

- 1 Dari skrin Utama anda, ketik .
- 2 Cari dan ketik **Tetapan** > **Paparan** > **Lamunan**.
- 3 Seret penggelangsar ke kanan.

Untuk memilih kandungan bagi gambar skrin Lamunan



- 1 Dari skrin Utama anda, ketik .
- 2 Cari dan ketik **Tetapan** > **Paparan** > **Lamunan**.
- 3 Seret penggelangsar ke kanan.
- 4 Pilih gambar yang ingin dipaparkan apabila gambar skrin aktif.

Untuk menetapkan bila gambar skrin Lamunan dimulakan

- 1 Dari skrin Utama anda, ketik .
- 2 Cari dan ketik **Tetapan** > **Paparan** > **Lamunan**.
- 3 Seret penggelangsar ke kanan.
- 4 Untuk mengaktifkan penjimat skrin Lamunan dengan segera, ketik ; kemudian ketik **Mulakan sekarang**.
- 5 Untuk menetapkan pilihan pengaktifan, ketik ; kemudian ketik **Bila untuk melamun** dan buat pilihan.

Kunci skrin

Terdapat beberapa cara untuk mengunci skrin. Tahap keselamatan bagi setiap jenis kunci disenaraikan di bawah dalam susunan paling lemah hingga paling kukuh:

- Leret – tiada perlindungan, tetapi anda mempunyai akses pantas ke skrin Utama
 - Corak – lukis corak yang mudah dengan jari untuk membuka kunci peranti anda
 - PIN – masukkan PIN angka sekurang-kurangnya empat digit untuk membuka kunci peranti anda
 - Kata laluan – masukkan kata laluan angka-abjad untuk membuka kunci peranti anda
-  Anda perlu mengingati corak, PIN atau kata laluan buka kunci skrin anda. Jika anda terlupa maklumat ini, data penting seperti kenalan dan mesej tidak dapat dipulihkan.
-  Sekiranya anda telah menyediakan akaun Microsoft® Exchange ActiveSync® (EAS) pada peranti Xperia™ anda, tetapan keselamatan EAS mungkin mengehadkan jenis skrin kunci kepada hanya satu PIN atau kata laluan. Ini berlaku apabila pentadbir rangkaian anda

menentukan jenis skrin kunci tertentu untuk semua akaun EAS atas sebab-sebab keselamatan perusahaan. Hubungi pentadbir rangkaian syarikat atau organisasi anda untuk memeriksa apakah dasar keselamatan rangkaian dilaksanakan untuk peranti mudah alih.

Untuk menukar jenis kunci skrin

- 1 Dari skrin Utama anda, ketik ☰ .
- 2 Cari dan ketik **Tetapan > Keselamatan > Kunci skrin**.
- 3 Ikut arahan dalam peranti anda dan pilih jenis kunci skrin yang lain.

Untuk membuat corak kunci skrin

- 1 Dari skrin Utama anda, ketik ☰ .
- 2 Cari dan ketik **Tetapan > Keselamatan > Kunci skrin > Corak**.
- 3 Ikut arahan dalam peranti anda.

- ! Jika corak kunci anda ditolak lima kali berturut-turut apabila anda cuba membuka kunci peranti, anda perlu menunggu 30 saat dan kemudian cuba lagi.

Untuk menukar corak kunci skrin

- 1 Dari Skrin utama anda, ketik ☰ .
- 2 Cari dan ketik **Tetapan > Keselamatan > Kunci skrin**.
- 3 Lukis corak buka kunci skrin anda.
- 4 Ketik **Corak** dan ikuti arahan dalam peranti anda,

Untuk mencipta PIN kunci skrin

- 1 Dari Skrin utama anda, ketik ☰ .
- 2 Cari dan ketik **Tetapan > Keselamatan > Kunci skrin > PIN**.
- 3 Masukkan PIN angka, kemudian ketik **Teruskan**.
- 4 Masukkan semula dan sahkan PIN anda, kemudian ketik **OK**.
- 5 Ikut arahan dalam peranti anda.

Untuk mencipta kata laluan kunci skrin

- 1 Dari Skrin utama anda, ketik ☰ .
- 2 Cari dan ketik **Tetapan > Keselamatan > Kunci skrin > Kata Laluan**.
- 3 Masukkan kata laluan, kemudian ketik **Teruskan**.
- 4 Masukkan semula dan sahkan kata laluan anda, kemudian ketik **OK**.
- 5 Ikut arahan dalam peranti anda.

Untuk mengaktifkan fungsi buka kunci Leret

- 1 Dari Skrin utama anda, ketik ☰ .
- 2 Cari dan ketik **Tetapan > Keselamatan > Kunci skrin**.
- 3 Lukis corak buka kunci skrin atau masukkan PIN atau kata laluan anda jika salah satu daripada jenis kunci skrin ini didayakan.
- 4 Ketik **Leretkan**.

Membuka kunci peranti anda secara automatik

Ciri Kunci Pintar menjadikan buka kunci peranti anda lebih mudah dengan membenarkan anda menetakannya kepada buka kunci secara automatik dalam situasi tertentu. Anda boleh mengekalkan peranti anda tidak berkunci, contohnya, apabila ia bersambung ke peranti Bluetooth® atau apabila anda sedang membawanya bersama anda.

Untuk menyediakan peranti anda membuka kunci secara automatik, anda perlu melaksanakan langkah-langkah berikut dahulu dalam susunan yang diberikan:

- Pastikan anda mempunyai sambungan Internet, seelok-eloknya sambungan Wi-Fi® bagi mengehadkan caj trafik data.
- Pastikan bahawa semua aplikasi anda dikemas kini menggunakan aplikasi Play Store™ bagi memastikan bahawa aplikasi perkhidmatan Google Play™ dikemas kini. Mempunyai aplikasi perkhidmatan Google Play™ memastikan bahawa anda boleh menggunakan ciri Kunci Pintar yang terkini.
- Dayakan Kunci Pintar.

- Tetapkan bila anda ingin peranti anda membuka kunci secara automatik.
- ! Ciri Kunci Pintar dibangunkan oleh Google™ dan kefungisian tepat boleh berubah melebihi masa kerana kemas kini daripada Google™.
- ! Ciri Kunci Pintar mungkin tidak tersedia di setiap pasaran, negara atau rantau.

Untuk menayangkan Kunci Pintar

- 1 Pastikan bahawa anda telah menetapkan corak, PIN atau kata laluan untuk kunci skrin anda.
- 2 Dari Skrin utama anda, ketik .
- 3 Cari dan ketik **Tetapan** > **Keselamatan** > **Ejen amanah**.
- 4 Seret peluncur di sebelah **Kunci pintar (Google)** ke kanan.
- 5 Ketik anak panah undur bersebelahan **Ejen amanah**.
- 6 Cari dan ketik **Kunci pintar**.
- 7 Masukkan corak, PIN atau kata laluan anda. Anda perlu memasukkan kunci skrin ini pada bila-bila masa anda ingin mengubah tetapan Kunci Pintar anda.
- 8 Pilih jenis Kunci Pintar.

Tetapan apabila mengekalkan peranti terkunci secara automatik

Anda boleh menetapkan Kunci Pintar untuk mengekalkan peranti anda tidak berkunci menggunakan tetapan berikut:

- **Peranti dipercayai** — Kekalkan peranti anda tidak berkunci apabila peranti Bluetooth® disambungkan.
- **Peranti yang dipercayai** — Kekalkan peranti anda tidak berkunci apabila anda berada di lokasi dipercayai.
- **Pengesanan pada-badan** — Kekalkan peranti anda tidak berkunci apabila anda sedang membawa peranti anda bersama anda.

Anda perlu membuka kunci peranti anda secara manual apabila anda tidak menggunakannya selama 4 jam dan selepas anda memulakannya semula.

Menyambung ke peranti Bluetooth® yang dipercayai

Anda boleh menandakan peranti Bluetooth® yang bersambung sebagai peranti "dipercayai" dan kekalkan peranti Xperia™ anda tidak berkunci semasa ia bersambung dengannya. Oleh itu, jika anda mempunyai peranti Bluetooth® yang anda sambung secara kerap, contohnya, pembesar suara kereta atau sistem hiburan rumah, jam Bluetooth® atau penjejak kecergasan, anda boleh menambahnya sebagai peranti dipercayai dan memintas keselamatan skrin kunci tambahan bagi menjimatkan masa. Ciri ini sesuai jika anda biasanya di tempat yang selamat secara relatif apabila anda menggunakan peranti ini. Dalam sesetengah kes, anda mungkin masih perlu membuka kunci peranti anda secara manual sebelum peranti dipercayai boleh disambungkan.

- ! Tidak disyorkan untuk menambah peranti yang disambungkan secara kerap ke peranti anda sebagai peranti dipercayai, contohnya, papan kekunci Bluetooth® atau sarung.
- 💡 Sebaik sahaja peranti Bluetooth® yang dipercayai dimatikan atau beralih ke luar julat, skrin anda dikunci dan anda memerlukan PIN, corak atau kata laluan anda untuk membuka kuncinya.

Untuk menambah peranti Bluetooth® dipercayai

- 1 Pastikan peranti anda dipasangkan dan disambungkan ke peranti Bluetooth® yang anda ingin tambah sebagai peranti dipercayai.
- 2 Dalam menu Kunci Pintar, ketik **Peranti dipercayai**.
- 3 Ketik **Tambah peranti yang dipercayai** > **Bluetooth**.
- 4 Ketik nama peranti untuk memilihnya daripada senarai peranti yang bersambung. Hanya peranti yang berpasangan muncul dalam senarai ini.
- 5 Bergantung pada keselamatan sambungan anda, anda mungkin perlu membuka kunci peranti anda secara manual sebelum peranti dipercayai boleh mengekalkannya terkunci.

Untuk mengalih keluar peranti Bluetooth® dipercayai

- 1 Dari Skrin utama anda, ketik .
- 2 Cari dan ketik **Tetapan > Keselamatan > Kunci pintar > Peranti dipercayai**.
- 3 Ketik peranti yang anda ingin alih keluar.
- 4 Ketik **Alihkan peranti yang dipercayai**.

Memastikan anda selamat apabila menggunakan peranti dipercayai

Peranti Bluetooth® yang berbeza menyokong standard dan keupayaan keselamatan Bluetooth® yang berbeza. Terdapat kemungkinan bahawa seseorang boleh mengekalkan peranti Xperia™ anda berkunci dengan meniru sambungan Bluetooth® anda, walaupun peranti dipercayai anda tidak lagi berada berdekatan. Peranti anda sentiasa tidak dapat menentukan sama ada sambungan anda selamat daripada seseorang yang cuba untuk menirunya.

Apabila peranti anda tidak boleh menentukan bahawa anda sedang menggunakan sambungan yang selamat, anda akan mendapat pemberitahuan pada peranti Xperia™ anda dan mungkin perlu membuka kuncinya secara manual sebelum peranti dipercayai boleh mengekalkannya berkunci.

Julat ketersambungan Bluetooth® boleh berbeza bergantung pada faktor-faktor seperti model peranti anda, peranti Bluetooth® yang bersambung dan persekitaran anda. Bergantung pada faktor-faktor ini, sambungan Bluetooth® boleh berfungsi melebihi jarak sehingga 100 meter. Jika seseorang mengambil peranti Xperia™ anda semasa ia berdekatan dengan peranti dipercayai, ia mungkin dapat mengakses peranti Xperia™ anda jika peranti dipercayai telah membuka kuncinya.

Menyambung ke tempat dipercayai

Apabila ciri Tempat dipercayai disediakan, keselamatan skrin kunci pada peranti Xperia™ anda dinyahdayakan apabila anda berada di lokasi dipercayai yang ditandakan. Untuk ciri ini berfungsi, anda mesti mempunyai sambungan Internet (seelok-eloknya melalui Wi-Fi®) dan membenarkan peranti anda menggunakan lokasi semasa anda.

Untuk menyediakan tempat dipercayai, pastikan dahulu mod lokasi ketepatan tinggi atau mod lokasi menjimatkan bateri didayakan pada peranti anda sebelum anda menambah lokasi rumah atau tersuai.

- ! Dimensi tepat bagi lokasi dipercayai adalah anggaran dan boleh melangkaui dinding fizikal rumah anda atau kawasan lain yang telah anda tambah sebagai lokasi dipercayai. Ciri ini boleh mengekalkan peranti anda terkunci dalam radius sehingga 80 meter. Berhati-hati juga bahawa isyarat lokasi boleh ditiru atau dimanipulasi. Seseorang dengan akses ke peralatan khusus boleh membuka kunci peranti anda.

Untuk menambah lokasi rumah anda

- 1 Pastikan mod lokasi dihidupkan dan anda menggunakan sama ada tetapan **Ketepatan tinggi** atau **Penjimatan bateri**.
- 2 Dari Skrin utama anda, ketik .
- 3 Cari dan ketik **Tetapan > Keselamatan > Kunci pintar > Peranti yang dipercayai > Laman Utama**.
- 4 Ketik **Hidupkan lokasi ini**.

Untuk mengedit lokasi rumah anda

- 1 Pastikan mod lokasi dihidupkan dan anda menggunakan sama ada tetapan **Ketepatan tinggi** atau **Penjimatan bateri**.
- 2 Dari Skrin utama anda, ketik .
- 3 Cari dan ketik **Tetapan > Keselamatan > Kunci pintar > Peranti yang dipercayai**.
- 4 Pilih lokasi rumah anda.
- 5 Ketik **Sunting**.
- 6 Dalam bar carian, masukkan lokasi yang anda ingin gunakan sebagai lokasi rumah anda.

- 💡 Jika rumah anda mempunyai berbilang bangunan pada alamat yang sama, tempat dipercayai yang anda ingin tambah mungkin berbeza daripada alamat sebenar. Untuk memastikan

ketepatan lokasi yang lebih baik, anda boleh menambah lokasi sebenar rumah anda dalam kompleks bangunan sebagai tempat tersuai.

Untuk mengalih keluar lokasi rumah anda

- 1 Pastikan mod lokasi dihidupkan dan anda menggunakan sama ada tetapan **Ketepatan tinggi** atau **Penjimatan bateri**.
- 2 Dari Skrin utama anda, ketik .
- 3 Cari dan ketik **Tetapan** > **Keselamatan** > **Kunci pintar** > **Peranti yang dipercayai** > **Laman Utama**.
- 4 Ketik **Matikan lokasi ini**.

Menggunakan lokasi tersuai

Anda boleh menambah sebarang lokasi sebagai tempat dipercayai, tersuai di mana peranti anda boleh kekal berkunci.

Untuk menambah tempat tersuai

- 1 Pastikan mod lokasi dihidupkan dan anda menggunakan sama ada tetapan **Ketepatan tinggi** atau **Penjimatan bateri**.
- 2 Dari Skrin utama anda, ketik .
- 3 Cari dan ketik **Tetapan** > **Keselamatan** > **Kunci pintar** > **Peranti yang dipercayai**.
- 4 Ketik **Tambah tempat yang dipercayai**.
- 5 Untuk menggunakan lokasi semasa anda sebagai tempat dipercayai dan tersuai, ketik **Pilih lokasi ini**.
- 6 Sebagai alternatif, ketik ikon kaca pembesaran dan taipkan alamat untuk memasuki lokasi lain. Peranti anda mencari lokasi yang dimasukkan. Untuk menggunakan alamat yang dicadangkan, ketik alamat.
- 7 Untuk menala lokasi dengan tepat, ketik anak panah undur bersebelahan alamat, kemudian seret pin lokasi ke lokasi yang diingini dan ketik **Pilih lokasi ini**.

Untuk mengedit tempat tersuai

- 1 Pastikan mod lokasi dihidupkan dan anda menggunakan sama ada tetapan **Ketepatan tinggi** atau **Penjimatan bateri**.
- 2 Dari Skrin utama anda, ketik .
- 3 Cari dan ketik **Tetapan** > **Keselamatan** > **Kunci pintar** > **Peranti yang dipercayai**.
- 4 Pilih tempat yang anda ingin sunting.
- 5 Ketik **Sunting Alamat**.
- 6 Ketik ikon kaca pembesaran dan taipkan alamat untuk memasuki lokasi lain. Peranti anda mencari lokasi yang dimasukkan. Untuk menggunakan alamat yang dicadangkan, ketik alamat.
- 7 Untuk menala lokasi dengan tepat, ketik anak panah undur bersebelahan alamat, kemudian seret pin lokasi ke lokasi yang diingini dan ketik **Pilih lokasi ini**.

Untuk mengalih keluar tempat tersuai

- 1 Pastikan mod lokasi dihidupkan dan anda menggunakan sama ada tetapan **Ketepatan tinggi** atau **Penjimatan bateri**.
- 2 Dari Skrin utama anda, ketik .
- 3 Cari dan ketik **Tetapan** > **Keselamatan** > **Kunci pintar** > **Peranti yang dipercayai**.
- 4 Pilih tempat yang anda ingin alih keluar.
- 5 Ketik **Padam**.

Mengekalkan peranti anda berkunci semasa anda membawanya

Menggunakan ciri Pengesanan pada badan, anda mengekalkan peranti anda berkunci semasa anda membawanya bersama anda, contohnya, jika anda membawanya dalam tangan, poket atau beg anda. Akselerometer dalam peranti anda mengekalkan peranti anda berkunci apabila ia merasakan yang ia sedang dibawa. Peranti terkunci apabila akselerometer mengesan bahawa peranti telah diletakkan ke bawah.

- ! Ciri pengesanan pada badan tidak boleh membezakan badan yang disambungkan. Jika anda memberikan peranti anda kepada orang lain semasa ia berkunci menggunakan Pengesanan pada badan, peranti anda mungkin kekal terkunci untuk pengguna lain. Jangan lupa bahawa

Pengesanan pada badan sebagai ciri keselamatan adalah kurang selamat berbanding corak, PIN atau kata laluan.

Untuk mendayakan Pengesanan pada badan

- 1 Dari Skrin utama anda, ketik .
- 2 Cari dan ketik **Tetapan** > **Keselamatan** > **Kunci pintar** > **Pengesanan pada badan**.
- 3 Seret penggelangsar di sebelah **Mati** ke kanan, kemudian ketik **OK**.

Menggunakan Pengesanan pada badan

Apabila anda menggunakan ciri Pengesanan pada badan, anda perlu menyedari tingkah laku berikut:

- Apabila peranti anda mengesan bahawa ia pada badan anda, ia kekal tidak berkunci selepas anda membuka kuncinya.
- Bila-bila masa anda meletakkan peranti anda ke bawah dan ia mengesan bahawa ia tidak lagi berada pada badan anda, peranti anda terkunci secara automatik.
- Selepas anda meletakkan peranti anda ke bawah, contohnya, jika anda meletakkannya di atas meja, peranti anda boleh mengambil masa sehingga satu minit untuk terkunci.
- Selepas anda menaiki kereta, bas, kereta api atau kenderaan darat yang lain, peranti anda boleh mengambil masa antara 5 dan 10 minit untuk terkunci.
- Ambil perhatian bahawa apabila anda menaiki kapal terbang atau bot (atau kenderaan berasaskan bukan darat yang lain), peranti anda mungkin tidak terkunci secara automatik, jadi pastikan ia dikunci secara manual jika perlu.
- Apabila anda mengambil peranti anda sekali lagi atau keluar daripada kenderaan, hanya buka kuncinya sekali dan peranti anda kemudian kekal tidak berkunci selama mana ia berada bersama anda.



Untuk mematikan Pengesanan pada badan

- 1 Dari Skrin utama anda, ketik .
- 2 Cari dan ketik **Tetapan** > **Keselamatan** > **Kunci pintar** > **Pengesanan pada badan**.
- 3 Seret peluncur di sebelah **On** ke kanan.

Tetapan bahasa

Anda boleh memilih bahasa lalai untuk peranti anda dan menukarnya lagi kemudian. Anda juga boleh menukar bahasa penulisan untuk input teks. Lihat *Memperibadikan papan kekunci pada paparan* pada halaman 56.

Untuk menukar bahasa

- 1 Dari Skrin utama, ketik .
 - 2 Dapatkan dan ketik **Tetapan** > **Bahasa & input** > **Bahasa**.
 - 3 Pilih pilihan.
 - 4 Ketik **OK**.
- ! Jika anda memilih bahasa yang salah dan tidak dapat membaca teks menu, cari dan ketik . Kemudian pilih teks di sebelah  dan pilih entri pertama dalam menu yang terbuka. Kemudian, anda boleh memilih bahasa yang anda mahukan.

Tarikh & masa

Anda boleh menukar tarikh dan masa pada peranti anda.

Untuk menetapkan tarikh secara manual

- 1 Dari Skrin utama, ketik .
- 2 Cari dan ketik **Tetapan** > **Tarikh & masa**.
- 3 Seret penggelangsar di sebelah **Tarikh & masa automatik** ke kiri.
- 4 Ketik **Tetapkan tarikh**.
- 5 Tatal ke atas dan bawah untuk memilih tarikh yang diinginkan.
- 6 Ketik **OK**.

Untuk menetapkan masa secara manual

- 1 Dari Skrin utama anda, ketik .
- 2 Cari dan ketik **Tetapan** > **Tarikh & masa**.
- 3 Seret penggelangsar di sebelah **Tarikh & masa automatik** ke kiri.
- 4 Ketik **Tetapkan waktu**.
- 5 Pilih nilai yang berkenaan untuk jam dan minit.
- 6 Ketik **OK**.

Untuk menetapkan zon waktu

- 1 Dari Skrin utama anda, ketik .
- 2 Cari dan ketik **Tetapan** > **Tarikh & masa**.
- 3 Seret penggelangsar di sebelah **Zon waktu automatik** ke kiri.
- 4 Ketik **Pilih zon waktu**.
- 5 Buat pilihan.

X-Reality™ for mobile

Teknologi X-Reality™ for mobile untuk Sony memperbaiki kualiti tontonan foto dan video selepas anda mengambilnya, memberikan anda imej yang lebih jelas, lebih tajam dan lebih semula jadi. X-Reality™ for mobile dihidupkan secara lalai tetapi anda boleh memamatkannya jika anda mahu mengurangkan penggunaan bateri.

Untuk menghidupkan X-Reality™ untuk mudah alih

- 1 Dari skrin Utama anda, ketik .
- 2 Cari dan ketik **Tetapan** > **Paparan**.
- 3 Seret penggelangsar di sebelah **X-Reality for mobile** ke kanan.

Mempertingkatkan output bunyi

Anda boleh mempertingkatkan bunyi peranti anda dengan mendayakan tetapan bunyi individu secara manual seperti bunyi Penyama dan Sekeliling. Anda juga boleh mendayakan penormal Dinamik untuk meminimumkan perbezaan kelantangan antara lagu atau video.

Untuk mempertingkatkan output bunyi secara manual

- 1 Dari skrin Utama anda, ketik .
- 2 Cari dan ketik **Tetapan** > **Bunyi & pemberitahuan** > **Tetapan audio**.
- 3 Seret penggelangsar di sebelah **ClearAudio+** ke kanan.

Untuk melaraskan tetapan bunyi secara manual

- 1 Dari skrin Utama, ketik .
- 2 Cari dan ketik **Tetapan** > **Bunyi & pemberitahuan** > **Tetapan audio**.
- 3 Seret penggelangsar di sebelah **ClearAudio+** ke kiri.
- 4 Ketik **Kesan bunyi** > **Penyama**.
- 5 Laraskan bunyi secara manual dengan menyeret butang jalur frekuensi ke atas atau ke bawah.

-  Pelarasan manual tetapan output bunyi tiada kesan ke atas aplikasi komunikasi suara. Contohnya, tiada perubahan dalam kualiti bunyi panggilan suara.

Untuk meminimumkan perbezaan kelantangan menggunakan penormal Dinamik

- 1 Dari skrin Utama, ketik .
- 2 Cari dan ketik **Tetapan** > **Bunyi & pemberitahuan** > **Tetapan audio**.
- 3 Seret penggelangsar di sebelah **Penormal dinamik** ke kanan.

Akaun berbilang pengguna

Peranti anda menyokong akaun berbilang pengguna supaya pengguna yang lain dapat melog masuk ke peranti dan menggunakannya secara berasingan. Akaun berbilang pengguna sangat sesuai dalam situasi yang memerlukan anda berkongsi peranti yang

sama dengan orang lain atau meminjamkan peranti anda kepada orang lain untuk digunakan sebentar. Pengguna yang mula-mula menyediakan peranti menjadi pemilik peranti. Hanya pemilik yang boleh mengurus akaun pengguna lain. Selain daripada akaun pemilik, terdapat dua jenis akaun yang berlainan:

- Pengguna Tetap: Akaun jenis ini sesuai untuk orang yang selalu menggunakan peranti anda.
 - Pengguna Tetamu: Dayakan pilihan akaun tetamu untuk orang yang hanya mahu menggunakan peranti anda untuk sementara waktu.
- ! Sesetengah ciri hanya tersedia kepada pemilik. Contohnya, hanya pemilik yang boleh membenarkan muat turun daripada sumber selain Google Play™.



Tentang akaun Pengguna Tetap

Dengan menambah akaun Pengguna Tetap, anda boleh membenarkan pengguna berlainan untuk mempunyai skrin utama, kertas dinding anda tetapan umum yang berlainan. Mereka juga mendapat akses berasingan kepada aplikasi dan storan memori untuk file seperti muzik dan foto. Anda boleh menambah sehingga tiga akaun pengguna tetap pada peranti anda.



Untuk menambah akaun pengguna tetap

- 1 Pastikan anda dilog masuk sebagai pemilik, iaitu pengguna yang mula-mula menyediakan peranti.
 - 2 Dari skrin Utama anda, ketik .
 - 3 Cari dan ketik **Tetapan > Pengguna > Tambah pengguna**.
 - 4 Ketik **OK**. Akaun baharu dicipta.
 - 5 Ketik **SEDIAKAN**. Kunci skrin dan ikon yang mewakili pengguna yang baru ditambah muncul di sudut atas kanan.
 - 6 Buka kunci skrin dengan meleret ke atas.
 - 7 Ikut arahan pada skrin bagi menyediakan akaun untuk pengguna.
- 💡 Dalam kes di mana seseorang yang menggunakan akaun baharu ingin menyediakan akaun tetapi tidak tersedia pada masa itu, anda boleh mengetik **KEMUDIAN** dalam langkah 5. Apabila pengguna sedia, mereka boleh memilih **Pengguna** di bawah **Tetapan** dan melihat akaun baharu yang muncul sebagai **Pengguna baharu**. Hanya ketik akaun dan ikut arahan untuk selesai menyediakannya.
- 💡 Anda juga boleh menambah akaun pengguna tetap daripada bar status pada mana-mana skrin. Hanya seret bar status ke bawah menggunakan dua jari dan ketik ikon pengguna, kemudian ketik **Tambah pengguna**.

Untuk membenarkan pengguna tetap membuat panggilan telefon dan menggunakan SMS

- 1 Pastikan anda dilog masuk sebagai pemilik.
- 2 Dari skrin Utama anda, ketik .
- 3 Cari dan ketik **Tetapan > Pengguna**.
- 4 Ketik  di sebelah nama pengguna berkenaan, kemudian seret penggelangsar di sebelah **Benarkan panggilan telefon dan SMS** ke kanan.

Untuk memadam akaun pengguna tetap daripada peranti anda

- 1 Pastikan anda dilog masuk sebagai pemilik.
- 2 Dari skrin Utama anda, ketik .
- 3 Cari dan ketik **Tetapan > Pengguna**.
- 4 Ketik  di sebelah nama pengguna yang anda mahu padamkan, kemudian ketik **Alih keluar pengguna > Padam**.

Tentang akaun Pengguna Tetamu



Jika seseorang hanya mahu menggunakan peranti anda untuk sementara, anda boleh dayakan akaun tetamu untuk pengguna ini. Dalam mod tetamu, peranti anda dimulakan sebagai sistem yang baru dipasang dengan hanya aplikasi yang diprapasang. Sebaik saja tetamu anda selesai menggunakan peranti anda, anda boleh menghapus bersih sesi

itu supaya tetamu seterusnya boleh bermula dari kosong. Akaun pengguna tetamu dipaparkan dan tidak boleh dipadamkan.

Untuk menetapkan akaun pengguna tetamu

- 1 Pastikan anda dilog masuk sebagai pemilik, iaitu pengguna yang mula-mula menyediakan peranti.
 - 2 Dari skrin Utama anda, ketik .
 - 3 Cari dan ketik **Tetapan > Pengguna > Tetamu**.
 - 4 Ikut arahan di skrin untuk melengkapkan prosedur.
- 💡 Anda juga boleh menyediakan akaun pengguna tetamu daripada bar status pada mana-mana skrin. Hanya seret bar status ke bawah menggunakan dua jari dan ketik ikon pengguna, kemudian ketik **Tambah tetamu**.

Untuk membenarkan pengguna tetamu membuat panggilan telefon

- 1 Pastikan anda dilog masuk sebagai pemilik.
- 2 Dari skrin Utama anda, ketik .
- 3 Cari dan ketik **Tetapan > Pengguna**.
- 4 Ketik  di sebelah **Tetamu**, kemudian seret penggelangsar di sebelah **Benarkan panggilan telefon** ke kanan.

Untuk mengosongkan data sesi tetamu

- 1 Pastikan anda dilog masuk ke akaun tetamu.
 - 2 Dari skrin Utama anda, ketik .
 - 3 Cari dan ketik **Tetapan > Pengguna**.
 - 4 Cari dan ketik **Alih keluar tetamu**.
 - 5 Ketik **Alih keluar**.
- 💡 Anda juga boleh mengosongkan sesi tetamu dari bar status pada mana-mana skrin selagi mana anda dilog masuk ke akaun tetamu. Hanya seret bar status ke bawah menggunakan dua jari dan ketik ikon pengguna, kemudian ketik **Alih keluar tetamu**.

Bertukar antara akaun berbilang pengguna

Untuk bertukar antara akaun berbilang pengguna

- 1 Untuk melihat senarai pengguna, seret bar status ke bawah menggunakan dua jari, kemudian ketik ikon pengguna di bahagian atas kanan skrin.
 - 2 Ketik ikon yang mewakili akaun pengguna yang anda mahu bertukar. Skrin kunci untuk akaun pengguna tersebut muncul.
- 💡 Apabila anda bertukar ke akaun tetamu, ketik **Mula semula** jika anda mahu hapuskan sesi terdahulu atau ketik **Ya, teruskan** untuk meneruskan sesi terdahulu.
- 💡 Setiap pengguna boleh menetapkan skrin kunci mereka sendiri. Lihat *Kunci skrin* pada halaman 45 .

Tetapan untuk akaun berbilang pengguna

Terdapat tiga jenis tetapan yang berlainan pada peranti dengan berbilang pengguna.

- Tetapan boleh diubah oleh mana-mana pengguna dan menjejaskan semua pengguna. Contoh termasuk bahasa, Wi-Fi®, Mod pesawat, NFC dan Bluetooth®.
- Tetapan yang hanya memberi kesan kepada akaun pengguna individu. Contoh termasuk penyegerakan data automatik, kunci skrin, pelbagai akaun yang ditambah, dan hias latar.
- Tetapan yang hanya kelihatan kepada pemilik dan memberi kesan kepada semua pengguna, sebagai contoh, tetapan VPN.

Menaip teks

Papan kekunci pada paparan

Anda boleh memasukkan teks dengan papan kekunci QWERTY pada paparan dengan mengetik setiap huruf secara berasingan, atau anda boleh gunakan ciri input Gerak Isyarat dan gelangsar jari anda dari huruf ke huruf untuk membentuk perkataan. Jika anda mahu gunakan versi lebih kecil papan kekunci pada paparan dan input teks dengan hanya sebelah tangan, sebaliknya anda boleh aktifkan papan kekunci sebelah tangan.

Anda boleh memilih sehingga tiga bahasa untuk input teks. Ciri pengesanan bahasa Smart mengesan bahasa yang anda gunakan dan menjangka perkataan untuk bahasa yang anda taipkan. Sesetengah aplikasi membuka papan kekunci pada paparan secara automatik, contohnya, aplikasi e-mel dan pemesejan teks.



- 1 Padam aksara sebelum kursor.
- 2 Masukkan pembawa kembali atau sahkan input teks.
- 3 Masukkan ruang.
- 4 Peribadikan papan kekunci anda. Kekunci ini hilang selepas papan kekunci diperibadikan.
- 5 Paparkan nombor dan simbol. Untuk lebih banyak simbol, ketik +=\$.
- 6 Beralih antara huruf kecil, huruf besar dan huruf kecil dan besar. Untuk sesetengah bahasa, kekunci ini digunakan untuk mengakses aksara tambahan dalam bahasa itu.

Untuk memaparkan papan kekunci pada paparan untuk memasukkan teks

- Ketik medan entri teks.

Untuk menggunakan papan kekunci pada paparan dalam orientasi lanskap

- Apabila papan kekunci pada paparan dipaparkan, pusingkan peranti ke arah sisi.
- ! Anda mungkin perlu melaraskan tetapan dalam sesetengah aplikasi untuk mendayakan orientasi lanskap.

Untuk memasukkan aksara teks menggunakan aksara

- 1 Untuk memasukkan aksara yang boleh dilihat pada papan kekunci, ketik aksara.
- 2 Untuk memasukkan kelainan aksara, sentuh terus aksara papan kekunci biasa untuk mendapatkan senarai pilihan tersedia, kemudian, pilih daripada senarai. Sebagai contoh, untuk memasukkan "é", sentuh terus "e" sehingga pilihan lain kelihatan, kemudian, semasa jari anda masih menekan pada papan kekunci, seret dan pilih "é".

Untuk memasukkan noktah

- Setelah selesai memasukkan perkataan, ketik dua kali bar ruang.

Untuk memasukkan teks menggunakan fungsi input Gerak Isyarat

- 1 Apabila papan kekunci pada paparan dipaparkan, gelangsar jari anda dari huruf ke huruf untuk menyurih perkataan yang anda mahu tuliskan.
- 2 Setelah anda selesai memasukkan sesuatu perkataan, angkat jari anda. Cadangan perkataan muncul berdasarkan huruf yang anda surih.
- 3 Jika perkataan yang anda inginkan tidak muncul, ketik ✕ untuk melihat pilihan lain dan pilih dengan sewajarnya. Jika pilihan yang dikehendaki tidak muncul, memadamkan keseluruhan perkataan dan menyurih sekali lagi, atau memasukkan perkataan dengan mengetik setiap huruf.

Untuk menukar tetapan input Gerak Isyarat

- 1 Apabila papan kekunci pada paparan dipaparkan, tekan 12!?.
- 2 Ketik ⚙️, kemudian ketik **Tetapan papan kekunci**.
- 3 Untuk mengaktifkan atau menyahaktifkan fungsi input Gerak Isyarat, seret penggelangsar di sebelah **Input gerak isyarat** ke kedudukan hidup atau mati.

Untuk menggunakan papan kekunci sebelah tangan

- 1 Buka papan kekunci pada paparan dalam mod potret, kemudian ketik 12!?.
- 2 Ketik ⚙️, kemudian ketik **Papan kekunci sebelah tangan**.
- 3 Untuk memindahkan papan kekunci sebelah tangan ke bahagian kiri atau bahagian kanan skrin, ketik < atau > sewajarnya.

- 💡 Untuk kembali menggunakan papan kekunci pada paparan penuh, ketik 🗑️.

Memasukkan teks menggunakan input suara

Apabila anda memasukkan teks, anda boleh menggunakan fungsi input suara tanpa perlu menaipkan perkataan. Sebut sahaja perkataan yang anda mahu masukkan. Input suara ialah suatu teknologi eksperimen daripada Google™ dan tersedia kepada beberapa bahasa dan rantau.

Untuk mendayakan input suara

- 1 Apabila papan kekunci pada paparan dipaparkan, tekan 12!?.
- 2 Ketik ⚙️, kemudian ketik **Tetapan papan kekunci**.
- 3 Seret penggelangsar di sebelah **Kekunci menaip suara Google™** ke kanan.
- 4 Ketik ◀️ untuk menyimpan tetapan anda. Ikon mikrofon 🗣️ kini kelihatan pada papan kekunci pada paparan anda.

Untuk memasukkan teks menggunakan input suara

- 1 Buka papan kekunci pada paparan.
- 2 Ketik 🗣️. Apabila 🗣️ kelihatan, bercakap untuk memasukkan teks.
- 3 Setelah anda selesai, ketik 🗣️ sekali lagi. Teks yang dicadangkan muncul.
- 4 Sunting teks secara manual, jika perlu.

- 💡 Untuk memaparkan papan kekunci dan memasukkan teks secara manual, ketik 🗑️.

Menyunting teks

Anda boleh memilih, memotong, menyalin dan menampal teks sambil menulis. Anda boleh mengakses alatan penyuntingan dengan mengetik dua kali teks yang dimasukkan. Alatan penyuntingan kemudian akan tersedia melalui bar aplikasi.

Bar aplikasi

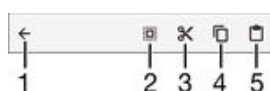

- 1 Tutup bar aplikasi

- | | |
|---|------------------|
| 2 | Pilih semua teks |
| 3 | Potong teks |
| 4 | Salin teks |
| 5 | Tampil teks |

!  hanya muncul apabila anda mempunyai teks yang disimpan pada papan klip.

Untuk memilih teks

- 1 Masukkan sedikit teks, kemudian, ketik dua kali teks. Perkataan yang anda ketik diserahkan melalui tab di kedua-dua belah.
- 2 Seret tab ke kiri atau kanan untuk memilih lebih banyak teks.

Untuk menyunting teks

- 1 Masukkan sedikit teks, kemudian, ketik dua kali teks yang dimasukkan untuk membuatkan bar aplikasi kelihatan.
- 2 Pilih teks yang anda ingin sunting, kemudian gunakan alat dalam bar aplikasi untuk membuat perubahan yang anda inginkan.

Untuk menggunakan pembesar



- Apabila anda memasukkan teks, ketik dan tahan medan teks untuk melihat dan untuk letakkan kursor dimana anda ingini dalam medan teks.

Memperibadikan papan kekunci pada paparan



Semasa memasukkan teks menggunakan papan kekunci pada paparan, anda boleh mengakses tetapan papan kekunci dan tetapan input teks lain yang membantu anda, contohnya, menetapkan pilihan untuk bahasa penulisan, ramalan teks dan pembedaan. Anda boleh dapatkan cadangan perkataan untuk satu bahasa pada satu masa dengan menyahaktifkan ciri pengesanan bahasa Smart.

Papan kekunci boleh menggunakan teks yang anda tulis dalam pemesejan dan aplikasi lain untuk mengetahui gaya penulisan anda. Terdapat juga panduan Perperibadikan yang membimbing anda melalui tetapan paling asas, untuk membantu anda bermula segera. Anda boleh pilih untuk menggunakan papan kekunci dan bertukar-tukar antara papan kekunci. Sebagai contoh, anda boleh pilih papan kekunci Bahasa Cina Xperia™ atau papan kekunci Bahasa Jepun Xperia™.

Untuk mengakses tetapan papan kekunci pada paparan

- 1 Apabila anda memasukkan teks menggunakan papan kekunci pada paparan, ketik .
- 2 Ketik , kemudian ketik **Tetapan papan kekunci**, tukar tetapan seperti yang diingini.
- 3 Untuk menambah bahasa penulisan untuk input teks, ketik **Bahasa penulisan** dan tandakan kotak semak yang berkaitan.
- 4 Ketik **OK** untuk mengesahkan.

Untuk menukar tetapan cadangan perkataan

- 1 Apabila anda memasukkan teks menggunakan papan kekunci pada paparan, ketik .
- 2 Ketik , kemudian ketik **Tetapan papan kekunci > Cadangan perkataan**.
- 3 Buat pilihan.

Untuk memilih papan kekunci

- 1 Apabila anda memasukkan teks menggunakan papan kekunci pada paparan, ketik  di bahagian bawah kanan skrin.
- 2 Buat pilihan.

💡 Untuk mendayakan lebih daripada satu pilihan papan kekunci, ketik **Pilih papan kekunci**, kemudian seret penggelangsar berkaitan ke kanan.

Untuk menukar bahasa penulisan menggunakan papan kekunci pada paparan

- Apabila anda memasukkan teks menggunakan papan kekunci pada skrin, ketik ikon bahasa penulisan untuk beralih antara bahasa penulisan yang dipilih. Contohnya, ketik **EN** sehingga bahasa penulisan yang diinginkan muncul.
- ! Ciri ini hanya tersedia jika anda telah menambah lebih daripada satu bahasa input.

Untuk menggunakan gaya penulisan anda

- 1 Apabila anda memasukkan teks menggunakan papan kekunci pada skrin, ketik **12!?**.
- 2 Ketik **⚙️**, kemudian ketik **Tetapan papan kekunci > Gunakan gaya penulisan saya** dan pilih sumber.

Untuk menukar tetapan pengesanan bahasa Smart

- ! Pengesanan bahasa Smart mungkin tidak tersedia untuk semua bahasa penulisan.
- 1 Apabila papan kekunci pada paparan dipaparkan, tekan **12!?**.
 - 2 Ketik **⚙️**, kemudian ketik **Tetapan papan kekunci**.
 - 3 Untuk mengaktifkan atau menyahaktifkan fungsi pengesanan bahasa Smart, seret penggelang di sebelah **Pengesanan bahasa pintar** ke kedudukan hidup atau mati.

Untuk memilih varian bentangan papan kekunci

- ! Varian bentangan untuk papan kekunci di skrin mungkin tidak tersedia untuk semua bahasa penulisan. Anda boleh pilih bentangan papan kekunci berlainan untuk setiap bahasa penulisan.
- 1 Apabila anda memasukkan teks menggunakan papan kekunci pada paparan, ketik **12!?**.
 - 2 Ketik **⚙️**, kemudian ketik **Tetapan papan kekunci**.
 - 3 Ketik **Bahasa penulisan**, kemudian ketik **⌨️** di sebelah bahasa penulisan.
 - 4 Pilih varian bentangan papan kekunci.
 - 5 Ketik **OK** untuk mengesahkan.

Menghubungi

Membuat panggilan

Anda boleh membuat panggilan dengan mendail nombor telefon secara manual, dengan mengetik nombor yang disimpan dalam senarai kenalan anda atau dengan mengetik nombor telefon dalam paparan log panggilan anda. Anda juga boleh menggunakan fungsi dail pintar untuk mencari nombor daripada senarai kenalan dan log panggilan anda dengan memasukkan sebahagian nombor kenalan atau nama dan memilih daripada cadangan yang muncul. Untuk membuat panggilan video, anda boleh menggunakan aplikasi pemesejan segera dan sembang video Hangouts™ pada peranti anda. Lihat *Pemesejan segera dan chat video* pada halaman 75 .

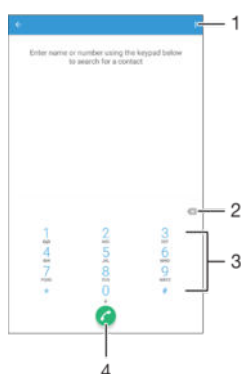

- | | |
|---|----------------------------|
| 1 | Lihat lebih banyak pilihan |
| 2 | Padamkan nombor |
| 3 | Pad dail |
| 4 | Butang panggilan |

Untuk membuka pad dail

- 1 Dari Skrin utama anda, ketik ☰.
- 2 Cari dan ketik 📞.
- 3 Jika pad dail tidak muncul, ketik 📞.

Untuk mendail nombor telefon

- 1 Buka pad dail.
 - 2 Masukkan nombor telefon, kemudian ketik 📞.
- 💡 Untuk memadam nombor yang tersalah masuk, ketik ✖.

Untuk membuat panggilan menggunakan fungsi dail pintar

- 1 Buka pad dail.
- 2 Masukkan huruf atau nombor yang sepadan dengan kenalan yang anda ingin panggil. Senarai kemungkinan padanan kelihatan apabila anda memasukkan setiap huruf atau nombor.
- 3 Ketik pada kenalan yang anda mahu panggil.

Untuk membuat panggilan antarabangsa

- 1 Buka pad dail.
- 2 Sentuh terus 0 sehingga tanda "+" kelihatan.
- 3 Masukkan kod negara, kod kawasan (tanpa sifar permulaan) dan nombor telefon, kemudian ketik 📞.

Untuk menambahkan nombor dail terus pada Skrin utama anda

- 1 Sentuh terus bahagian kosong pada Skrin utama sehingga peranti bergetar dan menu penyesuaian kelihatan.
- 2 Dalam menu penyesuaian, ketik **Widget & Aplikasi > Jalan pintas**.
- 3 Tatal senarai aplikasi dan pilih **Dail terus**.
- 4 Pilih kenalan dan nombor yang hendak digunakan sebagai nombor dail terus.

Menunjukkan atau menyembunyikan nombor telefon anda

Anda boleh memilih untuk menunjukkan atau menyembunyikan nombor telefon anda pada peranti penerima panggilan apabila anda menghubungi mereka.

Untuk menunjukkan atau menyembunyikan nombor telefon anda

- 1 Dari Skrin utama, ketik .
- 2 Cari dan ketik **Tetapan > Panggilan > Tetapan tambahan > ID Pemanggil**.

Menerima panggilan

Jika anda menerima panggilan masuk apabila peranti berada dalam mod tidur atau skrin dikunci, aplikasi telefon buka dalam format skrin penuh. Jika anda terima panggilan masuk apabila skrin sedang aktif, panggilan masuk akan dipaparkan sebagai pemberitahuan terapung, iaitu, dalam tettingkap yang diminimumkan yang terapung di bahagian atas apa saja skrin yang terbuka. Apabila pemberitahuan seperti itu tiba, anda boleh pilih untuk menjawab panggilan itu atau buka skrin aplikasi telefon, atau anda boleh tolak panggilan dan kekal di skrin semasa.

Untuk menjawab panggilan masuk apabila skrin tidak aktif

- Seret  ke kanan.

Untuk menjawab panggilan masuk apabila skrin aktif

- Dalam pemberitahuan terapung yang muncul di bahagian atas skrin, ketik **JAWAB**.
- 💡 Anda boleh pergi ke skrin aplikasi telefon utama juga tanpa menjawab panggilan dengan mengetik bahagian atas tettingkap pemberitahuan terapung. Dengan menggunakan kaedah ini, anda dapat lebih banyak pilihan untuk mengurus panggilan itu. Contohnya, anda boleh memutuskan untuk menolak panggilan itu dengan mesej atau memajukan panggilan itu ke mesin menjawab panggilan.

Untuk menolak panggilan masuk apabila skrin tidak aktif

- Seret  ke kiri.

Untuk menolak panggilan masuk semasa skrin aktif

- Dalam pemberitahuan terapung yang muncul di bahagian atas skrin, ketik **TOLAK**.
- 💡 Anda boleh pergi ke skrin aplikasi telefon utama juga tanpa menolak panggilan dengan mengetik bahagian atas tettingkap pemberitahuan terapung. Dengan menggunakan kaedah ini, anda dapat lebih banyak pilihan untuk mengurus panggilan itu. Contohnya, anda boleh memutuskan untuk menolak panggilan itu dengan mesej atau memajukan panggilan itu ke mesin menjawab panggilan.

Untuk membisukan nada dering panggilan masuk

- Apabila anda menerima panggilan, tekan kekunci kelantangan.

Menggunakan mesin menjawab panggilan

Anda boleh menggunakan aplikasi mesin menjawab panggilan di peranti anda untuk menjawab panggilan semasa anda sibuk atau terlepas panggilan. Anda boleh mendayakan fungsi menjawab automatik dan menentukan tempoh menunggu sebelum panggilan dijawab secara automatik. Anda juga boleh menghalakan panggilan secara

manual ke mesin menjawab panggilan semasa anda terlalu sibuk untuk menjawabnya. Dan anda boleh mengakses mesej yang ditinggalkan pada mesin menjawab panggilan terus daripada peranti anda.

- ! Sebelum menggunakan mesin menjawab panggilan, anda mesti merakamkan mesej alu-aluan.

Untuk merakam mesej aluan untuk mesin jawab panggilan

- 1 Dari Skrin utama anda, ketik ☰.
- 2 Cari dan ketik **Tetapan** > **Panggilan** > **Mesin Menjawab Xperia™** > **Sapaan**.
- 3 Ketik **Rakam sapaan baharu** dan ikut arahan pada skrin.

Untuk mendayakan jawab automatik

- 1 Dari Skrin utama anda, ketik ☰.
 - 2 Cari dan ketik **Tetapan** > **Panggilan** > **Mesin Menjawab Xperia™**.
 - 3 Seret penggelang di sebelah **Mesin Menjawab** ke kanan.
- 💡 Jika anda tidak menetapkan masa tunda untuk menjawab panggilan secara automatik, nilai lalai akan digunakan.

Untuk menetapkan masa tunda bagi jawab panggilan automatik

- 1 Dari Skrin utama anda, ketik ☰.
- 2 Cari dan ketik **Tetapan** > **Panggilan** > **Mesin Menjawab Xperia™**.
- 3 Ketik **Angkat selepas**.
- 4 Laraskan masa dengan menatal ke atas dan ke bawah.
- 5 Ketik **Selesai**.

Untuk memajukan panggilan masuk ke mesin menjawab panggilan

- Apabila ada panggilan masuk, seret **Pilihan maklum balas** ke atas, kemudian pilih **Tolak dengan Mesin Menjawab**.
- 💡 Apabila ada panggilan masuk, anda juga boleh tunggu sehingga masa tunda yang dipraset berakhir agar mesin menjawab panggilan mengambil panggilan itu secara automatik.

Untuk mendengar mesej pada mesin jawab panggilan

- 1 Dari Skrin utama anda, ketik ☰.
 - 2 Cari dan ketik **Tetapan** > **Panggilan** > **Mesin Menjawab Xperia™** > **Mesej**.
 - 3 Pilih mesej suara yang anda ingin dengar.
- 💡 Anda juga boleh mendengar mesej mesin jawab panggilan terus daripada log panggilan dengan mengetik 🗨️.

Menolak panggilan dengan mesej teks

Anda boleh menolak panggilan dengan mesej teks. Apabila anda menolak panggilan dengan mesej tersebut, mesej akan dihantar secara automatik kepada pemanggil dan disimpan dalam perbualan Pemesejan dengan kenalan itu.

Anda boleh memilih daripada beberapa mesej dipratakif yang tersedia di peranti anda atau anda boleh membuat mesej yang baru. Anda boleh membuat mesej peribadi sendiri dengan menyunting mesej yang dipratakif juga.

Untuk menolak panggilan dengan mesej teks

- 1 Apabila panggilan masuk tiba, seret **Pilihan maklum balas** ke atas, kemudian ketik **Tolak dengan mesej**.
- 2 Pilih mesej yang telah disediakan atau ketik ✎ dan tulis mesej baru.

Untuk menolak panggilan dengan mesej teks

- 1 Apabila anda mendengar bunyi bip berulang semasa panggilan, seret **Tolak dengan mesej** ke atas.
- 2 Pilih mesej yang telah disediakan atau ketik ✎ dan tulis mesej baru.

Untuk menyunting mesej teks yang digunakan untuk menolak panggilan

- 1 Daripada Skrin utama anda, ketik ☰.
- 2 Cari dan ketik **Tetapan** > **Panggilan** > **Tolak panggilan dengan mesej**.
- 3 Ketik mesej yang anda mahu sunting, kemudian lakukan perubahan yang perlu.
- 4 Ketik **OK**.

Panggilan sedang berjalan

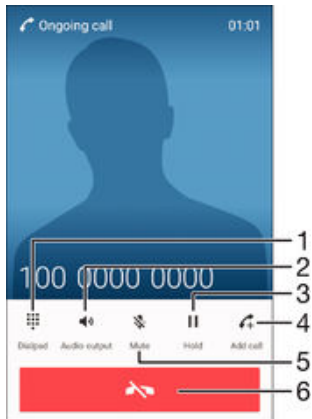

- 1 Masukkan nombor semasa panggilan
- 2 Hidupkan pembesar suara semasa panggilan
- 3 Tahan panggilan semasa atau dapatkan kembali panggilan yang ditahan.
- 4 Buat panggilan kedua
- 5 Bisukan mikrofon semasa panggilan
- 6 Tamatkan panggilan



Untuk menukar kelantangan speaker telinga semasa panggilan

- Tekan kekunci kelantangan ke atas atau ke bawah.



Untuk mengaktifkan skrin semasa panggilan

- Tekan sebentar .

Menggunakan log panggilan

Dalam log panggilan, anda boleh melihat panggilan terlepas , panggilan diterima  dan panggilan yang didail .

Untuk membuka log panggilan

- 1 Dari Skrin utama anda, ketik ☰.
- 2 Cari dan ketik .
- 3 Jika log panggilan tidak muncul, ketik .

Untuk melihat panggilan terlepas anda

- 1 Apabila anda mempunyai panggilan terlepas,  muncul dalam bar status. Seret bar status ke bawah.
- 2 Ketik **Panggilan terlepas**.

Untuk memanggil nombor daripada log panggilan anda

- Ketik nombor.
- 💡 Untuk menyunting nombor sebelum memanggil, sentuh terus nombor dalam log panggilan, kemudian ketik **Sunting no. sebelum panggilan**.

Untuk menambah nombor daripada log panggilan ke kenalan anda

- 1 Sentuh dan tahan nombor yang terpapar dalam log panggilan kemudian ketik **Tambah kepada Kenalan**.
- 2 Pilih kenalan sedia ada yang anda mahu tambahkan nombor, atau ketik **Wujudkan kenalan baru**.
- 3 Sunting butiran kenalan, kemudian ketik **SIMPAN**.

Untuk melihat pilihan log panggilan

- Apabila log panggilan dibuka, ketik ⋮.
- 💡 Anda juga boleh mengakses tetapan panggilan umum menggunakan arahan di atas.

Memajukan panggilan

Anda boleh halakan panggilan ke penerima berlainan, sebagai contoh, ke nombor telefon lain, peranti lain, atau perkhidmatan menjawab panggilan.

Untuk memajukan panggilan

- 1 Dari Skrin utama anda, ketik ☰.
- 2 Cari dan ketik **Tetapan > Panggilan**.
- 3 Ketik **Pemajuan panggilan** dan buat pilihan.
- 4 Masukkan nombor yang anda ingin majukan panggilan, kemudian ketik **Dayakan**.

Untuk mematikan pemajuan panggilan

- 1 Dari Skrin utama anda, ketik ☰.
- 2 Cari dan ketik **Tetapan > Panggilan > Pemajuan panggilan**.
- 3 Buat pilihan, kemudian ketik **Nyahdayakan**.

Mengehadkan panggilan

Anda boleh menyekat semua atau kategori tertentu panggilan masuk dan keluar. Jika anda telah menerima kod PIN2 daripada pembekal khidmat anda, anda juga boleh menggunakan senarai Nombor Pendaian Tetap (FDN) untuk mengehadkan panggilan keluar. Jika langganan anda termasuk khidmat mel suara, anda boleh menghantar semua panggilan masuk daripada kenalan khusus terus ke mel suara. Jika anda mahu menyekat nombor tertentu, anda boleh pergi ke Google Play™ dan muat turun aplikasi yang menyokong fungsi ini.

- ! FDN tidak disokong oleh semua pengendali rangkaian. Hubungi pengendali rangkaian anda untuk mengesahkan jika kad SIM atau perkhidmatan rangkaian anda menyokong ciri ini.

Untuk menyekat panggilan masuk atau keluar

- 1 Dari Skrin utama anda, ketik ☰.
 - 2 Cari dan ketik **Tetapan > Panggilan**.
 - 3 Ketik **Sekatan Panggilan**, kemudian buat pilihan.
 - 4 Masukkan kata laluan dan ketik **Dayakan**.
- ! Apabila anda menyediakan sekatan panggilan buat pertama kalinya, anda perlu memasukkan kata laluan untuk mengaktifkan fungsi sekatan panggilan itu. Anda mesti menggunakan kata laluan yang sama selepas itu jika anda ingin menyunting tetapan sekatan panggilan.

Untuk mendayakan atau menyahdayakan pendailan tetap

- 1 Dari Skrin utama anda, ketik .
- 2 Cari dan ketik **Tetapan > Panggilan > Nombor dailan tetap.**
- 3 Ketik **Aktifkan pendailan tetap** atau **Nyahaktifkan pendailan tetap.**
- 4 Masukkan PIN2 anda dan ketik **OK.**





Untuk mengakses senarai penerima panggilan yang diterima

- 1 Dari Skrin utama anda, ketik .
- 2 Cari dan ketik **Tetapan > Panggilan > Nombor dailan tetap > Nombor dailan tetap.**

Untuk menukar PIN2 kad SIM

- 1 Dari Skrin utama, ketik .
- 2 Cari dan ketik **Tetapan > Panggilan.**
- 3 Ketik **Nombor dailan tetap > Tukar PIN2.**
- 4 Masukkan PIN2 kad SIM lama dan ketik **OK.**
- 5 Masukkan PIN2 kad SIM baru dan ketik **OK.**
- 6 Sahkan PIN2 baru dan ketik **OK.**

Untuk menghantar panggilan masuk daripada kenalan tertentu terus ke mel suara

- 1 Dari Skrin utama anda, ketik .
- 2 Cari dan ketik .
- 3 Pilih kenalan yang ingin anda halakan semua panggilan masuk daripadanya ke mel suara secara automatik.
- 4 Ketik  > .
- 5 Tandakan kotak semak di sebelah Semua pnggilan ke mel suara.
- 6 Ketik SIMPAN.

Berbilang panggilan

Sekiranya anda telah mengaktifkan panggilan menunggu, anda boleh mengendalikan berbilang panggilan pada masa yang sama. Apabila ia diaktifkan, anda akan diberitahu dengan bunyi bip jika anda menerima panggilan lain.

Untuk mengaktifkan atau menyahaktifkan panggilan menunggu

- 1 Dari Skrin utama anda, ketik .
- 2 Cari dan ketik **Tetapan > Panggilan > Tetapan tambahan.**
- 3 Untuk mengaktifkan atau menyahaktifkan panggilan menunggu, ketik **Panggilan menunggu.**



Untuk menjawab panggilan kedua dan menundakan panggilan yang sedang berjalan

- Apabila anda mendengar bip yang berulang semasa panggilan, seret  ke kanan.

Untuk menolak panggilan kedua

- Apabila anda mendengar bip yang berulang semasa panggilan, seret  ke kiri.

Untuk membuat panggilan kedua

- 1 Sewaktu panggilan sedang berjalan, ketik . Log panggilan dipaparkan.
- 2 Ketik  skrin untuk memaparkan pad dail.
- 3 Masukkan nombor penerima dan ketik . Panggilan pertama ditahan untuk sementara.

Untuk menjawab panggilan ketiga dan menamatkan panggilan sedang berjalan

- Apabila panggilan ketiga masuk, ketik **Tamatkan panggilan semasa & jawab.**

Untuk menolak panggilan ketiga

- Apabila panggilan ketiga masuk, ketik **Tolak panggilan masuk.**

Untuk bertukar antara berbilang panggilan

- Untuk bertukar kepada panggilan lain dan menunda panggilan semasa, ketik **Tukar ke panggilan ini**.

Panggilan sidang

Dengan panggilan sidang atau berbilang pihak, anda boleh menyambungkan perbualan dengan dua atau lebih ramai orang.

- ! Untuk butiran mengenai bilangan peserta yang anda boleh tambah pada panggilan sidang, hubungi pengendali rangkaian anda.

Untuk membuat panggilan sidang

- 1 Sewaktu panggilan sedang berjalan, ketik . Log panggilan kelihatan.
- 2 Untuk memaparkan pad pendail, ketik .
- 3 Dail nombor peserta kedua dan ketik . Peserta pertama ditahan untuk sementara.
- 4 Untuk menambahkan peserta kedua pada panggilan itu dan memulakan persidangan, ketik .
- 5 Untuk menambahkan lebih ramai peserta pada panggilan itu, ulangi langkah yang berkaitan seperti yang diterangkan di atas.

Untuk mengadakan perbualan peribadi dengan peserta panggilan sidang

- 1 Semasa panggilan sidang yang sedang berjalan, ketik **Urus panggilan sidang**.
- 2 Ketik nombor telefon peserta yang ingin anda adakan perbualan peribadi.
- 3 Untuk menamatkan perbualan peribadi dan kembali ke panggilan sidang, ketik .

Untuk melepaskan peserta daripada panggilan sidang

- 1 Semasa panggilan sidang sedang berjalan, ketik **Urus panggilan sidang**.
- 2 Ketik bersebelahan peserta yang anda mahu lepaskan.

Untuk menamatkan panggilan sidang

- Semasa dalam panggilan, ketik .

Mel suara

Jika langganan anda termasuk khidmat mel suara, pemanggil boleh meninggalkan mesej suara untuk anda apabila anda tidak boleh menjawab panggilan. Nombor khidmat mel suara anda biasanya disimpan pada kad SIM. Jika tidak, anda boleh mendapatkan nombor itu daripada pengendali rangkaian anda dan memasukkannya secara manual.

Untuk memasukkan nombor mel suara anda

- 1 Dari Skrin utama, ketik .
- 2 Cari dan ketik **Tetapan > Panggilan > Mel suara > Tetapan mel suara > Nombor mel suara**.
- 3 Masukkan nombor mel suara anda.
- 4 Ketik **OK**.

Untuk memanggil khidmat mel suara anda

- 1 Buka pad dail.
 - 2 Sentuh dan tahan **1** sehingga nombor mel suara anda didail.
- 💡 Kali pertama anda memanggil nombor mel suara anda, sistem mel suara operator rangkaian anda biasanya menggesa anda menyediakan mel suara anda. Contohnya, anda mungkin diminta merakamkan ucapan selamat dan menetapkan kata laluan.

Panggilan kecemasan

Peranti anda menyokong nombor kecemasan antarabangsa, sebagai contoh 112 atau 911. Anda biasanya boleh menggunakan nombor ini untuk membuat panggilan

kecemasan dalam mana-mana negara, dengan atau tanpa kad SIM dimasukkan, jika anda berada dalam liputan rangkaian.

Untuk membuat panggilan kecemasan





- 1 Buka pad dail.
- 2 Masukkan nombor kecemasan, dan ketik .

 Anda boleh membuat panggilan kecemasan walaupun semasa tiada kad SIM dimasukkan atau apabila semua panggilan keluar disekat.

Untuk membuat panggilan kecemasan semasa kad SIM dikunci

- 1 Ketik **Pgln kecemasan**.
- 2 Masukkan nombor kecemasan dan ketik .

Untuk membuat panggilan kecemasan semasa peranti dikunci

- 1 Untuk mengaktifkan skrin, tekan sebentar kekunci kuasa .
- 2 Sentuh terus ikon telefon , kemudian seretnya ke kanan. Log panggilan dipaparkan.
- 3 Ketik  skrin untuk memaparkan pad dail.
- 4 Masukkan nombor kecemasan dan ketik .

Kenalan

Memindahkan kenalan

Terdapat beberapa cara untuk memindahkan kenalan ke peranti baru anda. Anda boleh menyelaraskan kenalan daripada akaun dalam talian atau mengimport kenalan terus dari peranti lain.

Memindahkan kenalan menggunakan komputer

Xperia™ Transfer ialah aplikasi yang membantu anda mengumpul kenalan daripada peranti lama anda dan memindahkannya ke peranti baru anda. Xperia™ Transfer, yang membolehkan anda mengakses dari dalam perisian Xperia™ Companion, menyokong peranti mudah alih yang dijalankan pada iOS/iCloud dan Android™. Jika anda bertukar daripada peranti iOS, ciri Pemadanan Aplikasi mencadangkan aplikasi Android yang hampir sama dengan aplikasi iOS anda.

Untuk menggunakan Xperia™ Transfer, anda memerlukan:

- Komputer yang disambungkan ke Internet.
 - Peranti Android™ baharu anda.
 - Kabel USB untuk peranti Android™ baru anda.
 - Peranti lama anda.
 - Kabel USB untuk peranti lama anda.
- 💡 Anda mungkin tidak memerlukan peranti lama anda. Untuk peranti iOS, anda boleh bersambung ke iCloud secara terus atau gunakan sandaran setempat. Bagi peranti Sony yang dimiliki sebelum ini, anda boleh gunakan sandaran setempat.





Untuk memindahkan kenalan ke peranti baru anda

- 1 Cari dan muat turun Xperia™ Companion untuk Windows di <http://support.sonymobile.com/tools/xperia-companion> atau Xperia™ Companion untuk Mac di <http://support.sonymobile.com/tools/xperia-companion-mac> jika perisian sudah tidak dipasang.
- 2 Menggunakan kabel USB, sambungkan peranti anda ke komputer.
- 3 Selepas berjaya memasang, buka perisian Xperia™ Companion jika ia tidak dilancarkan secara automatik, kemudian klik *Xperia™ Transfer* dan ikut arahan yang berkenaan untuk memindahkan kenalan anda.

Memindahkan kenalan menggunakan akaun dalam talian

Jika anda selaraskan kenalan dalam peranti lama anda atau komputer anda dengan akaun dalam talian, contohnya Google Sync™, Facebook™ or Microsoft® Exchange ActiveSync®, anda boleh pindahkan kenalan anda ke peranti baru anda menggunakan akaun itu.



Untuk menyelaraskan kenalan ke peranti baru anda menggunakan akaun penyelarasan

- 1 Dari Skrin utama anda, ketik , kemudian ketik .
 - 2 Ketik , kemudian ketik **Tetapan > Akaun & penyegerakan**.
 - 3 Pilih akaun yang anda ingin selaraskan dengan kenalan anda, kemudian ketik  > **Selaraskan sekarang**.
- ! Anda perlu didaftar masuk ke akaun penyelarasan yang berkaitan sebelum anda boleh selaraskan kenalan anda dengannya.

Kaedah lain untuk memindahkan kenalan

Terdapat beberapa cara lain untuk memindahkan kenalan dari peranti lama anda ke peranti baru anda. Contohnya, anda boleh menyalin kenalan kepada kad ingatan, menggunakan teknologi Bluetooth®, atau menyimpan kenalan pada kad SIM. Untuk maklumat lebih khusus tentang memindahkan kenalan dari peranti lama anda, rujuk Panduan pengguna yang berkaitan.



Untuk mengimport kenalan daripada kad ingatan

- 1 Dari Skrin utama anda, ketik , kemudian ketik .
- 2 Tekan , kemudian ketik **Import kenalan** > **Kad SD**.
- 3 Pilih fail yang anda ingin import dan ketik **OK**.

Untuk mengimport kenalan menggunakan teknologi Bluetooth®

- 1 Pastikan anda menghidupkan fungsi Bluetooth® dan peranti anda ditetapkan kepada kelihatan.
- 2 Apabila anda dimaklumkan tentang fail masuk ke peranti anda, seret bar status ke bawah dan ketik pemberitahuan untuk menerima pemindahan fail.
- 3 Ketik **Terima** untuk memulakan pemindahan fail.
- 4 Seret bar status ke bawah. Apabila pemindahan selesai, ketik pemberitahuan.
- 5 Ketik fail yang diterima itu.

Untuk mengimport kenalan dari kad SIM



- ! Anda mungkin kehilangan maklumat atau mendapat berbilang entri kenalan jika anda memindahkan kenalan menggunakan kad SIM.
- 1 Dari Skrin utama anda, ketik , kemudian ketik .
 - 2 Ketik , kemudian ketik **Import kenalan** > **Kad SIM**.
 - 3 Untuk mengimport kenalan individu, cari dan ketik kenalan. Untuk mengimport semua kenalan, ketik **Import semua**.

Mencari dan melihat kenalan





- 1 Cari kenalan
- 2 Lihat lebih banyak pilihan
- 3 Tab Kenalan, Kegemaran dan Kumpulan
- 4 Edit dan lihat maklumat perhubungan perubatan dan kecemasan
- 5 Lihat butiran kenalan
- 6 Lompat ke kenalan bermula dengan huruf yang dipilih
- 7 Tambah kenalan

Untuk mencari kenalan



- 1 Dari Skrin utama anda, ketik , kemudian ketik .
- 2 Ketik  dan masukkan nombor telefon, nama atau maklumat lain dalam medan **Cari kenalan**. Senarai hasil ditapis ketika anda memasukkan setiap aksara.

Untuk memilih kenalan manakah yang hendak dipaparkan dalam aplikasi Kenalan



- 1 Dari Skrin utama anda, ketik , kemudian ketik .
- 2 Tekan , kemudian ketik **Tapis**.
- 3 Dalam senarai yang muncul, tanda dan nyahtanda pilihan yang diinginkan. Jika anda telah menyelaraskan kenalan anda dengan akaun penyelarasan, akaun itu akan kelihatan dalam senarai. Untuk mengembangkannya lagi senarai pilihan, ketik akaun.

Menambah dan menyunting kenalan





Untuk menambahkan kenalan

- 1 Dari Skrin utama anda, ketik , kemudian ketik .
 - 2 Ketik .
 - 3 Jika anda telah menyejajarkan kenalan anda dengan satu atau beberapa akaun dan anda menambahkan kenalan buat kali pertama, anda mesti memilih akaun yang ingin ditambahkan kenalan ini. Sebagai pilihan, ketik **Tiada sandaran** jika anda hanya ingin menggunakan dan menyimpan kenalan ini pada peranti anda.
 - 4 Masukkan atau pilih maklumat yang dikehendaki untuk kenalan.
 - 5 Setelah anda selesai, ketik **SIMPAN**.
- ! Selepas anda memilih akaun penyejajaran dalam langkah 3, akaun tersebut akan ditunjukkan sebagai akaun lalai yang ditawarkan apabila anda menambahkan kenalan selepas itu. Apabila anda menyimpan kenalan pada akaun tertentu, akaun tersebut akan ditunjukkan sebagai akaun lalai untuk disimpan apabila anda menambahkan kenalan selepas itu. Jika anda telah menyimpan kenalan pada akaun tertentu dan ingin menukarnya, anda perlu membuat akaun baru dan memilih akaun lain untuk menyimpannya.
- 💡 Jika anda menambah tanda tambah dan kod negara sebelum nombor telefon kenalan, anda tidak perlu lagi menyunting nombor tersebut semasa anda membuat panggilan dari negara lain.





Untuk menyunting kenalan

- 1 Dari Skrin utama anda, ketik , kemudian ketik .
 - 2 Ketik kenalan yang anda ingin sunting, kemudian ketik .
 - 3 Sunting maklumat yang dikehendaki.
 - 4 Setelah anda selesai, ketik **SIMPAN**.
- ! Sesetengah perkhidmatan penyejajaran tidak membenarkan anda menyunting butiran kenalan.



Untuk mengaitkan gambar dengan kenalan

- 1 Dari Skrin utama anda, ketik , kemudian ketik .
 - 2 Ketik kenalan yang anda ingin sunting, kemudian ketik .
 - 3 Ketik , kemudian pilih kaedah untuk menambah gambar kenalan dan sunting seperti yang dikehendaki.
 - 4 Setelah anda menambahkan gambar, ketik **SIMPAN**.
- 💡 Anda juga boleh menambahkan gambar pada kenalan terus daripada aplikasi **Album**. Jika anda mahu menambahkan gambar yang disimpan ke akaun dalam talian, anda mestilah memuat turun gambar itu dahulu.

Untuk memperibadikan nada dering bagi kenalan

- 1 Dari Skrin utama anda, ketik , kemudian ketik .
- 2 Ketik kenalan yang anda ingin sunting, kemudian ketik .
- 3 Ketik  > **Tetapkan nada dering**.
- 4 Buat pilihan daripada senarai atau ketik  untuk memilih fail muzik yang disimpan pada peranti anda, kemudian ketik **Selesai**.
- 5 Ketik **SIMPAN**.



Untuk memadam kenalan

- 1 Dari Skrin utama anda, ketik , kemudian ketik .
- 2 Sentuh terus kenalan yang anda ingin padamkan.
- 3 Untuk memadam semua kenalan, ketik anak panah bawah untuk membuka menu jantai bawah, kemudian pilih **Tanda semua**.
- 4 Ketik , kemudian ketik **Padam**.

Untuk menyunting maklumat hubungan tentang diri anda

- 1 Dari Skrin utama anda, ketik , kemudian ketik .
- 2 Ketik **Diri saya**, kemudian ketik .
- 3 Masukkan maklumat baru atau buat perubahan yang anda inginkan.
- 4 Setelah anda selesai, ketik **SIMPAN**.

Untuk mewujudkan kenalan baru daripada mesej teks

- 1 Dari Skrin utama anda, ketik , kemudian cari dan ketik .
- 2 Ketik  > **Simpan**.
- 3 Pilih kenalan sedia ada, atau ketik **Wujudkan kenalan baru**.
- 4 Sunting maklumat kenalan dan ketik **Selesai**.



Menambah maklumat kenalan perubatan dan kecemasan

Anda boleh menambah atau mengedit maklumat ICE (Jika Berlaku Kecemasan) dalam aplikasi Kenalan. Anda boleh masukkan butiran perubatan, seperti alahan dan ubatan yang anda gunakan, serta maklumat tentang saudara-mara dan rakan yang boleh dihubungi jika berlaku kecemasan. Selepas persediaan, maklumat ICE anda boleh diakses daripada skrin kunci keselamatan. Ini bermakna walaupun skrin dikunci, sebagai contoh, dengan PIN, corak atau kata laluan, kakitangan kecemasan boleh mengambil maklumat ICE anda.



- 1 Kembali ke skrin utama Kenalan
- 2 Lihat lebih banyak pilihan
- 3 Tunjukkan maklumat perubatan dan peribadi anda sebagai sebahagian daripada maklumat ICE
- 4 Maklumat perubatan
- 5 Senarai kenalan ICE
- 6 Cipta kenalan ICE baru
- 7 Menggunakan kenalan sedia ada sebagai kenalan ICE



Untuk menunjukkan maklumat perubatan dan peribadi anda sebagai sebahagian daripada maklumat ICE

- 1 Dari Skrin utama anda, ketik , kemudian ketik .
- 2 Ketik **ICE – In Case of Emergency (Jika Berlaku Kecemasan)**.
- 3 Ketik , kemudian tandakan kotak pilihan **Tunjukkan maklumat peribadi**.



Untuk memasukkan maklumat perubatan anda

- 1 Dari Skrin utama anda, ketik , kemudian ketik .
- 2 Ketik **ICE – In Case of Emergency (Jika Berlaku Kecemasan)**.
- 3 Ketik , kemudian ketik **Edit maklumat perubatan**.
- 4 Sunting maklumat yang dikehendaki.
- 5 Setelah anda selesai, ketik **SIMPAN**.



Untuk menambahkan kenalan ICE yang baru

- 1 Dari Skrin utama anda, ketik , kemudian ketik .
 - 2 Ketik **ICE – In Case of Emergency (Jika Berlaku Kecemasan)**, kemudian ketik .
 - 3 Jika anda telah menyegerak kenalan anda dengan satu atau beberapa akaun dan anda menambahkan kenalan buat kali pertama, anda mesti memilih akaun yang ingin ditambahkan kenalan ini. Sebagai pilihan, ketik **Tiada sandaran** jika anda hanya ingin menggunakan dan menyimpan kenalan ini pada peranti anda.
 - 4 Masukkan atau pilih maklumat yang dikehendaki untuk kenalan.
 - 5 Setelah anda selesai, ketik **SIMPAN**.
- ! Kenalan ICE mestilah sekurang-kurangnya mempunyai nombor telefon untuk kakitangan kecemasan membuat panggilan. Jika peranti anda dikunci dengan kunci skrin keselamatan, kakitangan kecemasan hanya boleh melihat nombor telefon kenalan ICE, walaupun jika terdapat maklumat lain yang dimasukkan dalam aplikasi Kenalan tentang kenalan tersebut.



Untuk menggunakan kenalan sedia ada sebagai kenalan ICE

- 1 Dari Skrin utama anda, ketik , kemudian ketik .
 - 2 Ketik **ICE – In Case of Emergency (Jika Berlaku Kecemasan)**, kemudian ketik .
 - 3 Tandakan kenalan yang anda mahu gunakan sebagai kenalan ICE
 - 4 Setelah anda selesai, ketik **Selesai**.
- ! Kenalan ICE yang anda pilih mestilah mempunyai sekurang-kurangnya nombor telefon untuk kakitangan kecemasan membuat panggilan. Jika peranti anda dikunci dengan kunci skrin keselamatan, kakitangan kecemasan hanya boleh melihat nombor telefon kenalan ICE, walaupun jika terdapat maklumat lain yang dimasukkan dalam aplikasi Kenalan tentang kenalan tersebut.

Untuk membuat maklumat ICE anda boleh dilihat daripada skrin kunci keselamatan

- 1 Daripada Skrin utama anda, ketik , kemudian ketik .
 - 2 Ketik **ICE – In Case of Emergency (Jika Berlaku Kecemasan)**.
 - 3 Ketik , kemudian ketik **Tetapan**.
 - 4 Tandakan kotak semak **ICE dalam skrin kunci**.
- ! Maklumat ICE anda boleh dilihat daripada skrin kunci keselamatan secara lalai.



Untuk mendayakan panggilan kepada kenalan ICE daripada skrin kunci keselamatan

- 1 Daripada Skrin utama anda, ketik , kemudian ketik .
 - 2 Ketik **ICE – In Case of Emergency (Jika Berlaku Kecemasan)**.
 - 3 Ketik , kemudian ketik **Tetapan**.
 - 4 Tandakan kotak semak **Dayakan panggilan dalam ICE**.
- ! Sesetengah pengendali rangkaian mungkin tidak menyokong panggilan ICE.



Kegemaran dan kumpulan

Anda boleh menandakan kenalan sebagai kegemaran supaya anda boleh mendapat akses pantas kepadanya dari aplikasi Kenalan. Anda juga boleh menguntukkan kenalan kepada kumpulan untuk mendapatkan akses yang lebih pantas kepada kumpulan kenalan dari dalam aplikasi Kenalan.

Untuk menanda atau menyahtanda kenalan sebagai kegemaran

- 1 Dari Skrin utama, ketik , kemudian, ketik .
- 2 Ketik kenalan yang anda ingin tambah atau alihkan dari kegemaran anda.
- 3 Ketik ☆.

Untuk melihat kenalan kegemaran anda



- 1 Dari Skrin utama anda, ketik , kemudian ketik .
- 2 Ketik **Kegemaran**.

Untuk menentukan kenalan pada kumpulan



- 1 Dalam aplikasi Kenalan, ketik kenalan yang anda ingin tentukan pada kumpulan.
- 2 Ketik , kemudian ketik bar betul-betul di bawah **Kumpulan**.
- 3 Tandakan kotak semak untuk kumpulan yang anda mahu tambah kenalan.
- 4 Ketik **SIMPAN**.

Menghantar maklumat kenalan





Untuk menghantar kad nama perniagaan anda

- 1 Dari Skrin utama anda, ketik , kemudian ketik .
- 2 Ketik **Diri saya**.
- 3 Ketik , kemudian ketik **Kongsi**.
- 4 Pilih kaedah pindahan yang tersedia, dan ikuti arahan pada paparan.

Untuk menghantar kenalan

- 1 Dari Skrin utama anda, ketik , kemudian ketik .
- 2 Ketik kenalan yang butirannya anda hendak hantar.
- 3 Ketik , kemudian ketik **Kongsi**.
- 4 Pilih kaedah pindahan yang tersedia, dan ikuti arahan pada paparan.



Untuk menghantar beberapa kenalan sekali

- 1 Dari Skrin utama anda, ketik , kemudian ketik .
- 2 Tekan , kemudian ketik **Tandakan beberapa**.
- 3 Tandakan kenalan yang anda hendak hantar, atau pilih semua jika anda hendak menghantar semua kenalan.
- 4 Ketik , kemudian, pilih cara pemindahan yang disediakan dan ikut arahan pada skrin.



Mengelakkan entri duplikasi dalam aplikasi Kenalan

Jika anda menyelaraskan kenalan anda dengan akaun baru atau mengimport maklumat kenalan dengan cara lain, anda akan mendapat entri duplikasi dalam aplikasi Kenalan. Sekiranya ia berlaku, anda boleh menggabungkan duplikasi tersebut untuk membentuk satu entri. Dan jika anda telah menggabungkan entri secara tidak sengaja, anda boleh mengasingkannya sekali lagi kemudian.

Untuk memaut kenalan

- 1 Dari Skrin utama anda, ketik , kemudian ketik .
- 2 Ketik kenalan yang anda ingin pautkan dengan kenalan lain.
- 3 Tekan , kemudian ketik **Pautkan kenalan**.
- 4 Ketik kenalan yang maklumatnya anda ingin gabungkan dengan kenalan pertama, kemudian, ketik **OK** untuk sahkan. Maklumat daripada kenalan pertama dicantumkan dengan kenalan kedua, dan kenalan terpaut dipaparkan sebagai satu kenalan dalam senarai Kenalan.



Untuk mengasingkan kenalan terpaut

- 1 Dari Skrin utama anda, ketik , kemudian ketik .
- 2 Ketik kenalan terpaut yang anda ingin sunting, kemudian ketik .
- 3 Ketik **Nyahpaut kenalan** > **Nyahpaut**.



Menyandarkan kenalan

Anda boleh menggunakan kad memori, kad SIM atau peranti storan USB untuk menyandarkan kenalan. Lihat *Memindahkan kenalan* pada halaman 66 untuk mendapatkan maklumat lanjut tentang cara memulihkan kenalan pada peranti anda.



Untuk mengeksport semua kenalan ke kad ingatan

- 1 Dari Skrin utama anda, ketik , kemudian ketik .
- 2 Tekan , kemudian ketik **Eksport kenalan** > **Kad SD**.
- 3 Ketik **OK**.

Untuk mengeksport kenalan dari kad SIM

- ! Apabila anda mengeksport kenalan pada kad SIM, bukan semua maklumat boleh dieksport. Ini disebabkan had memori pada kad SIM.
- 1 Dari Skrin utama anda, ketik , kemudian ketik .
 - 2 Tekan , kemudian ketik **Eksport kenalan** > **Kad SIM**.
 - 3 Tandakan kenalan yang anda hendak eksport, atau ketik **Tanda semua** jika anda hendak mengeksport semua kenalan anda.
 - 4 Ketik **Eksport**.
 - 5 Pilih **Tambah kenalan** jika anda hendak menambah kenalan pada kenalan sedia ada pada kad SIM anda atau pilih **Gantikan semua kenalan** jika anda hendak menggantikan kenalan sedia ada pada kad SIM anda.

Untuk mengeksport semua kenalan ke peranti storan USB

- ! Apabila anda mengeksport menggunakan kaedah ini, mula-mula anda perlu sambungkan peranti anda ke peranti storan USB, contohnya, pemacu kilat atau pemacu keras luaran, menggunakan kabel penyesuai USB. Lihat *Menyambung peranti anda ke aksesori USB* di laman 111 untuk maklumat lanjut tentang cara untuk menyambung peranti anda ke peranti storan USB.
- 1 Dari Skrin utama anda, ketik , kemudian ketik .
 - 2 Ketik , kemudian ketik **Eksport kenalan** > **Storan USB**.
 - 3 Ketik **OK**.

Pemesejan dan chat

Membaca dan menghantar mesej



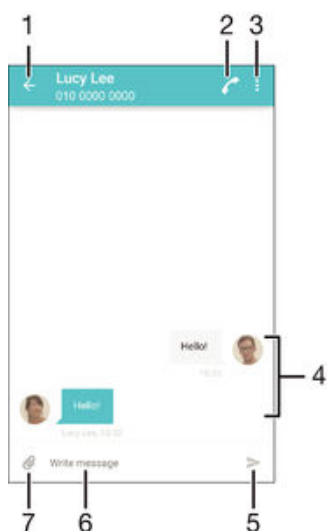

Aplikasi Pemesejan menunjukkan mesej anda sebagai perbualan, yang bermakna semua mesej kepada dan daripada orang tertentu dikumpulkan bersama. Untuk menghantar mesej multimedia, anda perlu tetapan MMS yang betul pada peranti anda. Lihat *Tetapan Internet dan MMS* pada halaman 31 .

- ! Bilangan aksara yang anda boleh hantar dalam satu mesej adalah berbeza bergantung kepada pengendali dan bahasa yang anda gunakan. Saiz maksimum untuk mesej multimedia, termasuk saiz fail media yang ditambahkan juga bergantung kepada pengendali. Hubungi pengendali rangkaian anda untuk mendapatkan maklumat lanjut.





- 1 Kembali ke senarai perbualan
- 2 Panggil penghantar mesej
- 3 Lihat lebih banyak pilihan
- 4 Mesej yang dihantar dan diterima
- 5 Hantar mesej yang lengkap
- 6 Medan kemasukan teks
- 7 Tambah lampiran

Untuk mencipta dan menghantar mesej



- 1 Dari Skrin utama anda, ketik , kemudian cari dan ketik .
 - 2 Ketik .
 - 3 Masukkan nama atau nombor telefon penerima, atau maklumat perhubungan lain yang telah anda simpan berkaitan dengan penerima, kemudian pilih daripada senarai yang muncul. Jika penerima tidak disenaraikan sebagai kenalan, masukkan nombor penerima secara manual.
 - 4 Jika anda ingin menghantar mesej berkumpulan, ulang prosedur yang diterangkan di atas untuk menambah lebih ramai penerima.
 - 5 Ketik **Tulis mesej** dan masukkan teks mesej anda.
 - 6 Jika anda hendak menambah lampiran, ketik  dan buat pilihan.
 - 7 Untuk menghantar mesej, ketik .
- 💡 Jika anda keluar daripada mesej sebelum menghantarnya, ia akan disimpan sebagai draf. Perbualan akan diteg dengan perkataan **Draf**.

Untuk membaca mesej yang diterima



- 1 Dari Skrin utama anda, ketik , kemudian cari dan ketik .
- 2 Ketik perbualan yang dikehendaki.
- 3 Jika mesej tidak dimuat turun lagi, ketik dan tahan mesej, kemudian, ketik **Muat turun mesej**.

 Semua mesej yang diterima disimpan secara lalai pada ingatan peranti.



Untuk membalas mesej

- 1 Dari Skrin utama anda, ketik , kemudian cari dan ketik .
- 2 Ketik perbualan yang mengandungi mesej.
- 3 Masukkan balasan anda dan ketik .

Untuk memajukan mesej



- 1 Dari Skrin utama anda, ketik , kemudian cari dan ketik .
- 2 Ketik perbualan yang mengandungi mesej yang anda mahu majukan.
- 3 Sentuh terus mesej yang anda ingin majukan, kemudian, ketik **Kehadapankan mesej**.
- 4 Masukkan nama atau nombor telefon penerima, atau maklumat perhubungan lain yang telah anda simpan berkaitan dengan penerima, kemudian pilih daripada senarai yang muncul. Jika penerima tidak disenaraikan sebagai kenalan, masukkan nombor penerima secara manual.
- 5 Sunting mesej, jika perlu, kemudian ketik .

Untuk menyimpan fail yang terkandung dalam mesej yang diterima





- 1 Dari Skrin utama anda, ketik , kemudian cari dan ketik .
- 2 Ketik perbualan yang anda mahu buka.
- 3 Jika mesej belum dimuat turun lagi, ketik dan tahan mesej, kemudian, ketik **Muat turun mesej**.
- 4 Sentuh dan tahan fail yang anda hendak simpan, dan pilih pilihan yang dikehendaki.

Mengatur mesej anda



Untuk memadamkan mesej

- 1 Dari Skrin utama anda, ketik , kemudian cari dan ketik .
- 2 Ketik perbualan yang mengandungi mesej yang mahu dipadamkan.
- 3 Sentuh terus mesej yang mahu dipadamkan, kemudian ketik **Padam mesej** > **Padam**.



Untuk memadamkan perbualan

- 1 Dari Skrin utama anda, ketik , kemudian cari dan ketik .
- 2 Ketik , kemudian ketik **Padam perbualan**.
- 3 Tandai kotak semak untuk perbualan yang hendak dipadamkan, kemudian, ketik  > **Padam**.



Untuk membintangkan mesej

- 1 Dari Skrin utama anda, ketik , kemudian cari dan ketik .
- 2 Ketik perbualan yang anda mahu buka.
- 3 Sentuh terus mesej yang anda bahu bintangkan, kemudian ketik **Tambah bintang**.
- 4 Untuk menyahbintangkan mesej, sentuh terus mesej berbintang, kemudian ketik **Padamkan bintang**.

Untuk melihat mesej yang dibintangkan

- 1 Dari Skrin utama anda, ketik , kemudian cari dan ketik .
- 2 Ketik , kemudian ketik **Mesej berbintang**.
- 3 Semua mesej yang dibintangkan kelihatan dalam senarai.

Untuk mencari mesej



- 1 Dari Skrin utama anda, ketik , kemudian cari dan ketik .
- 2 Ketik , kemudian ketik **Cari**.
- 3 Masukkan kata kunci carian anda. Hasil carian kelihatan dalam senarai.

Membuat panggilan daripada mesej

Untuk memanggil penghantar mesej





- 1 Dari Skrin utama anda, ketik , kemudian cari dan ketik .
- 2 Ketik perbualan dan ketik , kemudian ketik .

Untuk menyimpan nombor penghantar sebagai kenalan



- 1 Dari Skrin utama anda, ketik , kemudian cari dan ketik .
- 2 Ketik  > **Simpan**.
- 3 Pilih kenalan sedia ada, atau ketik **Wujudkan kenalan baru**.
- 4 Sunting maklumat kenalan dan ketik **Simpan**.

Tetapan mesej

Untuk menukar tetapan pemberitahuan mesej anda

- 1 Dari Skrin utama anda, ketik , kemudian cari dan ketik .
- 2 Ketik , kemudian ketik **Tetapan**.
- 3 Untuk menetapkan bunyi pemberitahuan, ketik **Bunyi pemberitahuan**, kemudian buat pilihan atau ketik  dan pilih fail muzik yang disimpan ke peranti anda.
- 4 Untuk mengesahkan, ketik **Selesai**.
- 5 Untuk tetapan pemberitahuan lain, seret penggelongsor berkaitan ke kanan atau kiri.

Untuk menghidupkan atau mematikan fungsi laporan penghantaran untuk mesej keluar

- 1 Dari Skrin utama anda, ketik , kemudian cari dan ketik .
 - 2 Ketik , kemudian ketik **Tetapan**.
 - 3 Seret penggelongsor di sebelah **Laporan penghantaran** ke kanan atau kiri.
- ! Selepas fungsi laporan penghantaran dihidupkan, tanda semak dipaparkan dalam mesej yang telah berjaya dihantar.

Pemesejan segera dan chat video

Anda boleh menggunakan aplikasi pemesejan segera dan chat video Google Hangouts™ pada peranti anda untuk berbual dengan rakan yang juga menggunakan aplikasi ini pada komputer, peranti Android™ dan peranti lain. Anda boleh menjadikan sebarang perbualan kepada panggilan video dengan beberapa rakan dan anda boleh menghantar mesej kepada rakan walaupun mereka di luar talian. Anda juga boleh melihat dan berkongsi gambar dengan mudah.

Hangouts™ memerlukan akses Internet dan akaun Google™. Pergi ke <http://support.google.com/hangouts> dan klik pautan "Hangouts pada Android anda" untuk mendapatkan maklumat lebih terperinci tentang cara menggunakan aplikasi ini.

- ! Fungsi panggilan video hanya berfungsi pada peranti dengan kamera depan.

Untuk menggunakan aplikasi Hangouts™

- 1 Dari Skrin utama anda, ketik .
- 2 Cari dan ketik **Hangouts**.

E-mel



Menyediakan e-mel

Gunakan aplikasi e-mel dalam peranti anda untuk menghantar dan menerima mesej e-mel melalui akaun e-mel anda. Anda boleh mempunyai satu atau beberapa akaun e-mel pada masa yang sama, termasuk akaun Microsoft Exchange ActiveSync korporat.

Untuk menyediakan akaun e-mel

- 1 Dari Skrin utama anda, ketik .
 - 2 Cari dan ketik **E-mel**.
 - 3 Ikut arahan yang kelihatan pada skrin untuk melengkapkan persediaan.
- 💡 Untuk sesetengah perkhidmatan e-mel, anda mungkin perlu menghubungi pembekal khidmat e-mel anda untuk mendapatkan maklumat mengenai tetapan terperinci untuk akaun e-mel.

Untuk menambah akaun e-mel tambahan

- 1 Dari Skrin utama anda, ketik .
- 2 Cari dan ketik **E-mel**.
- 3 Ketik , kemudian ketik **Tetapan > Tambah akaun**.
- 4 Masukkan alamat e-mel dan kata laluan, kemudian ketik **Seterusnya**. Jika tetapan untuk akaun e-mel tidak dapat dimuat turun secara automatik, lengkapkan persediaan secara manual.
- 5 Setelah anda selesai, ketik **Seterusnya**.

Menghantar dan menerima mesej e-mel

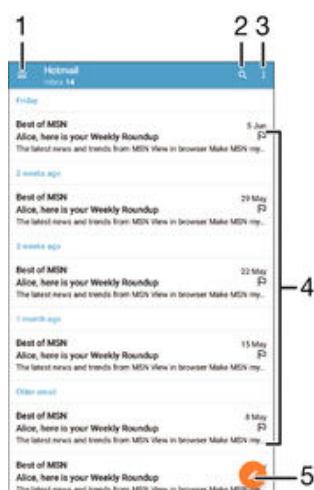

- 1 Lihat senarai semua akaun e-mel dan folder terbaru
- 2 Cari mesej e-mel
- 3 Akses tetapan dan pilihan
- 4 Senarai mesej e-mel
- 5 Tulis mesej e-mel



Untuk memuat turun mesej e-mel baru

- Apabila peti masuk e-mel terbuka, leret ke bawah pada senarai mesej.
- ! Sebelum anda cuba memuat turun mesej e-mel baru, pastikan bahawa anda mempunyai sambungan data yang berfungsi. Untuk mendapatkan maklumat lanjut tentang memastikan sambungan data berjaya, lihat *Tetapan Internet dan MMS* pada halaman 31 .

Untuk membaca mesej e-mel anda

- 1 Dari Skrin utama anda, ketik .
- 2 Cari dan ketik **E-mel**.
- 3 Jika anda menggunakan beberapa akaun e-mel, seret bahagian tepi kiri skrin ke kanan dan pilih akaun yang anda mahu tandakan. Jika anda mahu tandakan semua akaun e-mel anda pada satu masa, seret bahagian tepi kiri skrin ke kanan, kemudian ketik **Peti masuk gabungan**.
- 4 Dalam peti masuk e-mel, tatal ke atas atau bawah dan ketik mesej e-mel yang anda mahu baca.

Untuk mewujudkan dan menghantar mesej e-mel

- 1 Dari Skrin utama anda, ketik , kemudian cari dan ketik **E-mel**.
- 2 Jika anda menggunakan beberapa akaun e-mel, seret bahagian tepi kiri skrin ke kanan dan pilih akaun yang daripadanya anda mahu hantar e-mel.
- 3 Ketik , kemudian taip nama penerima atau alamat e-mel dan pilih satu atau lebih penerima daripada senarai jantai bawah.
- 4 Masukkan subjek dan teks mesej e-mel, kemudian ketik .

Untuk membalas mesej e-mel

- 1 Dalam peti masuk e-mel anda, cari dan ketik mesej yang mahu dibalas, kemudian ketik **Balas** atau **Balas semua**.
- 2 Masukkan balasan anda, kemudian ketik .

Untuk menghantar semula mesej e-mel

- 1 Dalam peti masuk e-mel anda, cari dan ketik mesej yang anda mahu hantar semula, kemudian ketik **Hantar semula**.
- 2 Masukkan nama penerima atau alamat e-mel, kemudian pilih satu atau lebih penerima daripada senarai jantai bawah.
- 3 Masukkan teks mesej anda, kemudian ketik .

Untuk melihat lampiran mesej e-mel



- 1 Cari dan ketik mesej e-mel yang mengandungi lampiran yang anda ingin lihat. Mesej e-mel dengan lampiran ditandakan dengan .
- 2 Setelah mesej e-mel dibuka, ketik **Muatkn**. Lampiran mula dimuat turun.
- 3 Selepas lampiran selesai dimuat turun, ketik **Lihat**.

Untuk menyimpan alamat e-mel penghantar ke kenalan anda

- 1 Cari dan ketik mesej dalam peti masuk e-mel anda.
- 2 Ketik nama pengirim, kemudian ketik **OK**.
- 3 Pilih kenalan sedia ada, atau ketik **Wujudkan kenalan baru**.
- 4 Sunting maklumat kenalan, jika diinginkan, kemudian ketik **Selesai**.

Mengatur mesej e-mel anda

Untuk mengisih e-mel anda

- 1 Dari Skrin utama anda, ketik .
- 2 Cari dan ketik **E-mel**.
- 3 Jika anda menggunakan beberapa akaun e-mel, seret bahagian tepi kiri skrin ke kanan dan pilih akaun yang mempunyai e-mel yang anda mahu isihkan. Jika anda mahu isih e-mel dalam semua akaun e-mel anda pada satu masa, seret bahagian tepi kiri skrin ke kanan, kemudian ketik **Peti masuk gabungan**.
- 4 Ketik , kemudian ketik **Isih**.
- 5 Buat pilihan pengisihan.

Untuk mencari e-mel

- 1 Dari Skrin utama anda, ketik , kemudian cari dan ketik **E-mel**.
- 2 Jika anda menggunakan beberapa akaun e-mel, seret bahagian tepi kiri skrin ke kanan dan pilih akaun yang anda mahu cari. Jika anda mahu cari semua akaun e-mel anda pada satu masa, seret bahagian tepi kiri skrin ke kanan, kemudian ketik **Peti masuk gabungan**.
- 3 Ketik **Q**.
- 4 Masukkan teks carian anda, kemudian ketik **Q** pada papan kekunci.
- 5 Hasil carian kelihatan dalam senarai yang diisih mengikut tarikh. Ketik mesej e-mel yang anda ingin buka.

Untuk melihat semua folder untuk satu akaun e-mel

- 1 Dari Skrin utama anda, ketik , kemudian cari dan ketik **E-mel**.
- 2 Seret bahagian tepi kiri skrin ke kanan dan pilih akaun yang anda mahu semak.
- 3 Di bawah akaun yang anda mahu semak, pilih **Tunjukkan semua folder**.

Untuk memadamkan mesej e-mel



- Dalam peti masuk e-mel anda, kuis mesej yang anda ingin padamkan ke kanan.

Untuk mengalihkan mesej e-mel ke folder lain



- 1 Dalam peti masuk e-mel anda, kuis mesej yang anda ingin alihkan ke kanan.
- 2 Ketik **Pindah**, kemudian pilih folder.

Tetapan akaun e-mel



Untuk mengalihkan keluar akaun e-mel daripada peranti anda

- 1 Dari Skrin utama anda, ketik .
- 2 Cari dan ketik **E-mel**.
- 3 Tekan , kemudian ketik **Tetapan**.
- 4 Pilih akaun yang anda hendak alih keluar.
- 5 Ketik **Padam akaun > OK**.

Untuk menukar kekerapan semakan peti masuk

- 1 Dari Skrin utama anda, ketik .
- 2 Cari dan ketik **E-mel**.
- 3 Ketik , kemudian ketik **Tetapan**.
- 4 Pilih akaun yang anda ingin tukar kekerapan menyemak peti masuk.
- 5 Ketik **Kekerapan penyemakan > Kekerapan semakan** dan buat pilihan.

Untuk menetapkan pembalasan auto Tiada di Pejabat dalam akaun Exchange Active Sync

- 1 Daripada Skrin utama anda, ketik , kemudian cari dan ketik **E-mel**.
- 2 Tekan , kemudian ketik **Tetapan**.
- 3 Pilih akaun EAS (Exchange Active Sync) di mana anda ingin menetapkan pembalasan auto Tiada di Pejabat.
- 4 Ketik **Di luar pejabat**.
- 5 Seret penggelangsar di sebelah **Di luar pejabat** ke kanan untuk menghidupkan fungsi.
- 6 Jika perlu, tandakan kotak semak **Tetapkan julat masa** dan tetapkan julat masa untuk pembalasan auto.
- 7 Masukkan mesej Tiada di Pejabat anda dalam medan teks isi.
- 8 Ketik **OK** untuk mengesahkan.

Gmail™

Jika anda mempunyai akaun Google™, anda boleh menggunakan aplikasi Gmail™ untuk membaca dan menulis mesej e-mel.

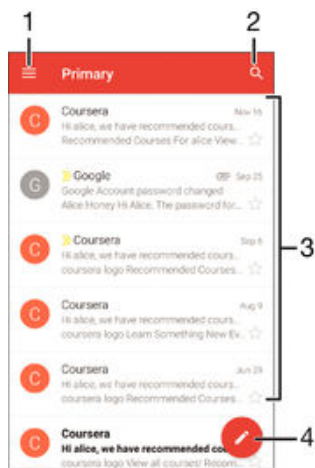

1 Lihat senarai semua akaun Gmail dan folder

2 Cari mesej e-mel

3 Senarai mesej e-mel

4 Tulis mesej e-mel

Untuk mengetahui selanjutnya tentang Gmail™

- Apabila aplikasi Gmail dibuka, seret tepi kiri skrin ke kanan, kemudian cari dan ketik **Bantuan**.

Muzik

Memindahkan muzik ke peranti anda

Terdapat cara yang berbeza untuk memindahkan muzik dari komputer ke peranti anda:

- Untuk Windows® sahaja: Sambungkan peranti dan komputer menggunakan kabel USB, kemudian seret dan lepaskan fail muzik terus dalam aplikasi pengurus fail pada komputer. Lihat *Mengurus fail menggunakan komputer* pada halaman 134 .
 - Anda boleh menggunakan perisian Xperia™ Companion untuk memindahkan fail media anda antara komputer dan peranti anda. Ketahui lebih lanjut dan muat turun Xperia™ Companion untuk Windows di <http://support.sonymobile.com/tools/xperia-companion> atau Xperia™ Companion untuk Mac di <http://support.sonymobile.com/tools/xperia-companion-mac> .
- ! Aplikasi muzik mungkin tidak menyokong semua format fail muzik. Untuk mendapatkan maklumat lanjut tentang format fail yang disokong dan penggunaan fail multimedia (audio, imej dan video), muat turun Kertas Putih untuk peranti anda di www.sonymobile.com/support.

Mendengar muzik

Gunakan aplikasi Muzik untuk mendengar muzik dan buku audio kegemaran anda.

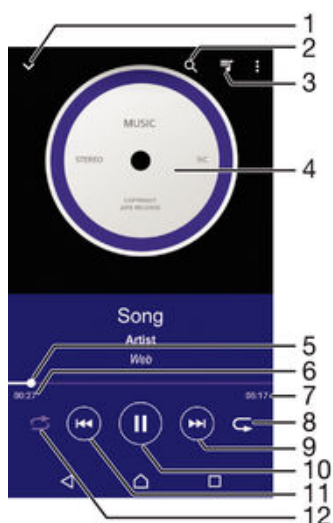

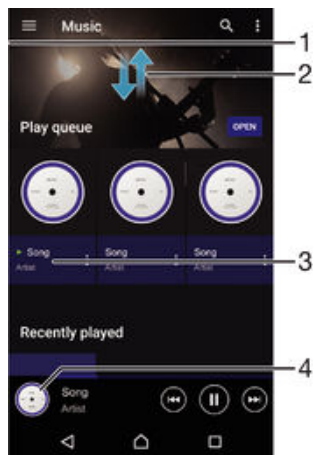

- 1 Pergi ke skrin utama Muzik
- 2 Cari semua lagu yang disimpan pada peranti anda
- 3 Lihat baris gilir main semasa
- 4 Seni album (jika ada)
- 5 Penunjuk kemajuan – Seret penunjuk atau ketik sepanjang baris untuk maju pantas atau putar balik
- 6 Masa berlalu bagi lagu semasa
- 7 Jumlah masa panjang lagu semasa
- 8 Ulang semua lagu dalam baris gilir main semasa
- 9 Ketik untuk pergi ke lagu seterusnya dalam baris gilir main
Sentuh terus untuk memaju pantas dalam lagu semasa
- 10 Main atau jeda lagu
- 11 Ketik untuk pergi ke lagu sebelumnya dalam baris gilir main
Sentuh terus untuk memutar balik dalam lagu semasa
- 12 Kocok lagu dalam baris gilir main semasa

Skrin utama muzik



- 1 Seret tepi sebelah kiri skrin ke kanan untuk membuka menu skrin utama Muzik
- 2 Tatal ke atas atau ke bawah untuk melihat kandungan
- 3 Mainkan lagu menggunakan aplikasi Muzik
- 4 Kembali ke skrin pemain muzik

Untuk memainkan lagu menggunakan aplikasi Muzik

- 1 Dari Skrin utama anda, ketik , kemudian cari dan ketik .
- 2 Seret hujung kiri skrin ke kanan.
- 3 Pilih kategori muzik.
- 4 Ketik lagu untuk memainkannya.

! Anda mungkin tidak dapat memainkan item yang dilindungi oleh hak cipta. Sahkan bahawa anda mempunyai hak yang diperlukan bagi bahan yang anda ingin kongsi.

Untuk mencari maklumat berkaitan lagu di dalam talian

- Semasa lagu dimainkan dalam aplikasi Muzik, ketik seni Album dan kemudian ketik **Lebih lanjut mengenai ini**.
- 💡 Sumber dalam talian yang berkaitan dengan lagu boleh meliputi video di YouTube™, lirik lagu dan maklumat artis di Wikipedia.

Untuk mengedit maklumat muzik

- 1 Daripada aplikasi Muzik, ketik seni Album dan kemudian ketik **Sunting maklumat muzik**.
- 2 Sunting maklumat seperti yang diinginkan.
- 3 Setelah anda selesai, ketik **Simpan**.

Untuk melaraskan kelantangan audio

- Tekan kekunci kelantangan.

Untuk meminimumkan aplikasi Muzik

- Apabila lagu dimainkan, ketik  untuk pergi ke Skrin utama. Aplikasi Muzik kekal dimainkan dalam latar belakang.

Untuk membuka aplikasi Muzik apabila aplikasi ini bermain dalam latar belakang

- 1 Semasa lagu sedang dimainkan di latar belakang, ketik  untuk membuka tettingkap aplikasi yang terbaru digunakan.
- 2 Ketik aplikasi Muzik.

Menu skrin utama muzik

Menu skrin utama Muzik memberi anda gambaran keseluruhan semua lagu pada peranti anda. Dari sini anda boleh uruskan album dan senarai main anda, dan anda boleh mengatur muzik anda mengikut suasana dan tempo menggunakan saluran SensMe™.

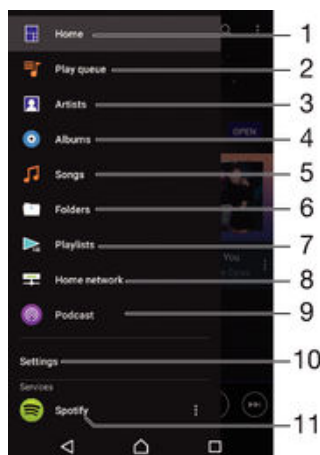

- 1 Kembali ke skrin utama Muzik
- 2 Lihat baris gilir main semasa
- 3 Semak imbas semua artis
- 4 Semak imbas semua album
- 5 Semak imbas semua lagu
- 6 Semak imbas pustaka muzik anda dan menapis mengikut artis, album atau nama lagu
- 7 Semak imbas semua senarai main
- 8 Mainkan fail muzik yang dikongsi pada peranti yang lain
- 9 Lihat semua fail yang dilanggan atau dimuat turun dalam Podcast
- 10 Buka menu tetapan untuk aplikasi Muzik
- 11 Urus dan sunting muzik anda menggunakan Spotify

Untuk membuka menu skrin utama Muzik

- 1 Dari Skrin utama anda, ketik , kemudian cari dan ketik .
- 2 Seret hujung kiri skrin ke kanan.

Untuk kembali ke skrin utama Muzik

- Apabila menu skrin utama Muzik dibuka, ketik **Laman Utama**.
- Apabila menu skrin utama Muzik dibuka, ketik pada skrin di sebelah kanan menu.

Untuk mengemas kini muzik anda dengan maklumat terkini

- 1 Dari menu skrin utama Muzik, ketik **Tetapan**.
- 2 Ketik **Muat turun maklumat muzik > Mula**. Peranti anda mencari dalam talian dan memuat turun seni album terkini yang tersedia dan maklumat lagu untuk muzik anda.

Untuk memadamkan lagu

- 1 Dari menu skrin utama Muzik, semak imbas ke lagu yang anda ingin padamkan.
- 2 Sentuh terus tajuk lagu, kemudian ketik **Padam** dalam senarai yang kelihatan.
- 3 Ketik **Padam** sekali lagi untuk mengesahkan.

Senarai main

Pada skrin utama Muzik, anda boleh membuat senarai main anda sendiri daripada muzik yang disimpan pada peranti anda.

Untuk mencipta senarai main anda sendiri

- 1 Dari skrin utama Muzik, sentuh terus nama album atau lagu yang mahu ditambahkan pada senarai main.
 - 2 Dalam menu yang terbuka, ketik **Tambah ke senarai main > Wujudkan senarai main baru**.
 - 3 Masukkan nama untuk senarai main dan ketik **OK**.
- 💡 Anda juga boleh mengetik seni album dan kemudian mengetik **Tambah ke senarai main** untuk membuat senarai main baru.

Untuk memainkan senarai main anda sendiri

- 1 Buka menu skrin utama Muzik, kemudian ketik **Senarai main**.
- 2 Di bawah **Senarai main**, pilih senarai main yang hendak dibuka.
- 3 Jika anda mahu memainkan semua lagu, ketik **Kocok semua**.

Untuk menambah lagu pada senarai main

- 1 Dari skrin utama Muzik, semak imbas ke lagu atau album yang mahu ditambahkan pada senarai main.
- 2 Sentuh terus tajuk lagu atau album, kemudian ketik **Tambah ke senarai main**.
- 3 Ketik nama senarai main yang ingin anda tambahkan album atau lagu itu. Album atau lagu kini ditambahkan ke senarai main.

Untuk mengeluarkan lagu daripada senarai main

- 1 Dalam senarai main, sentuh terus tajuk lagu yang hendak dipadamkan.
 - 2 Ketik **Padamkn drpd senarai main**.
- ! Anda mungkin tidak dapat memadamkan lagu yang disimpan pada kad ingatan atau pada storan dalaman peranti anda.

Untuk memadamkan senarai main

- 1 Buka menu skrin utama Muzik, kemudian ketik **Senarai main**.
 - 2 Sentuh terus senarai main yang anda ingin padamkan.
 - 3 Ketik **Padam**.
 - 4 Ketik **Padam** sekali lagi untuk mengesahkan.
- ! Anda tidak boleh memadamkan senarai main pintar.

Berkongsi muzik

Untuk berkongsi lagu

- 1 Dari skrin utama Muzik, semak imbas ke lagu atau album yang anda ingin kongsi.
 - 2 Sentuh terus tajuk lagu, kemudian ketik **Kongsi**.
 - 3 Pilih aplikasi daripada senarai, kemudian ikuti arahan pada paparan.
- 💡 Anda juga boleh berkongsi album dan senarai main dengan cara yang sama.

Mempertingkatkan bunyi

Untuk meningkatkan kualiti bunyi menggunakan Penyama

- 1 Buka menu skrin utama Muzik, kemudian ketik **Tetapan > Tetapan audio > Kesan bunyi > Penyama**.
- 2 Untuk melaraskan bunyi secara manual, seret butang jalur frekuensi ke atas atau ke bawah. Untuk melaraskan bunyi secara automatik, ketik **∨** dan pilih gaya.

Untuk menghidupkan ciri Bunyi keliling

- 1 Buka menu skrin utama Muzik, kemudian ketik **Tetapan** > **Tetapan audio** > **Kesan bunyi** > **Bunyi sekeliling (VPT)**.
- 2 Kuis ke kiri atau kanan untuk memilih tetapan, kemudian ketik **OK** untuk mengesahkan.

Pengecaman muzik dengan TrackID™

Gunakan perkhidmatan pengecaman muzik TrackID™ untuk mengenal pasti lagu yang anda dengari di sekeliling anda. Hanya rakam sampel pendek lagu tersebut dan anda akan mendapat maklumat artis, tajuk dan album dalam masa beberapa saat. Anda boleh membeli lagu yang dikenal pasti oleh TrackID™ dan anda boleh melihat carta TrackID™ untuk melihat perkara yang dicari oleh pengguna TrackID™ di seluruh dunia. Untuk hasil terbaik, gunakan TrackID™ di tempat yang senyap.

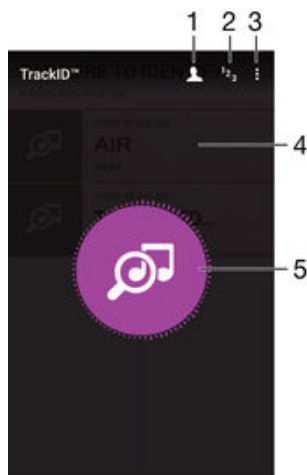

- 1 Cipta profil TrackID™ dalam talian
- 2 Lihat carta muzik semasa
- 3 Lihat pilihan TrackID™
- 4 Lihat sejarah carian anda yang lalu
- 5 Kenal pasti muzik yang sedang anda sedang dengar

- ! Aplikasi TrackID™ dan perkhidmatan TrackID™ tidak disokong di semua negara/rantau atau oleh semua rangkaian dan/atau pembekal khidmat di semua kawasan.

Untuk mengenal pasti muzik menggunakan teknologi TrackID™

- 1 Dari Skrin utama anda, ketik ☰
 - 2 Cari dan ketik **TrackID™**, kemudian pegang peranti anda dekat dengan sumber muzik.
 - 3 Ketik 🎵. Jika lagu tersebut dicam oleh perkhidmatan TrackID™ hasilnya akan muncul pada skrin.
- 💡 Untuk kembali ke skrin mula **TrackID™**, ketik ◀.

Untuk melihat maklumat artis bagi lagu

- 1 Setelah lagu dicam oleh aplikasi **TrackID™**, hasilnya akan dipaparkan pada skrin utama TrackID™.
- 2 Tatal ke hasil yang anda ingin lihat, kemudian ketik untuk membukanya.

Untuk memadamkan lagu daripada sejarah trek

- 1 Buka aplikasi **TrackID™**, kemudian semak imbas ke lagu yang ingin dipadamkan.
- 2 Sentuh dan tahan skrin agar ☰ kelihatan.
- 3 Ketik 🗑️.

Radio FM

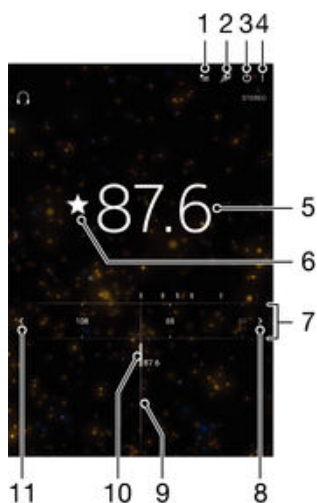

Mendengar radio

Radio FM dalam peranti anda berfungsi seperti mana-mana radio FM lain. Contohnya, anda boleh menyemak imbas dan mendengar stesen radio FM dan menyimpannya sebagai kegemaran. Anda perlu menyambungkan headset atau fon kepala berwayar pada peranti anda sebelum dapat menggunakan radio. Ini disebabkan headset atau fon kepala itu bertindak sebagai antena. Selepas salah satu peranti ini disambungkan, anda kemudiannya dapat mengalihkan audio ke speaker, jika diingini.



- 1 Senarai kegemaran
- 2 Lancarkan aplikasi pengecaman muzik TrackID™
- 3 Butang hidup/mati radio
- 4 Lihat pilihan menu
- 5 Frekuensi talaan
- 6 Simpan atau alih keluar saluran sebagai kegemaran
- 7 Jalur frekuensi - seret ke kiri atau kanan untuk beralih antara saluran
- 8 Bergerak ke bahagian atas jalur frekuensi untuk mencari saluran
- 9 Dail penala
- 10 Saluran kegemaran yang disimpan
- 11 Bergerak ke bahagian bawah jalur frekuensi untuk mencari saluran

Untuk mendengar radio FM

- 1 Sambungkan headset atau set fon kepala pada peranti anda.
 - 2 Dari Skrin utama anda, ketik .
 - 3 Cari dan ketik **Radio FM** . Saluran yang tersedia kelihatan apabila anda tatal melalui jalur frekuensi.
- ! Apabila anda memulakan radio FM, saluran tersedia kelihatan secara automatik. Sekiranya saluran mempunyai maklumat RDS, maklumat tersebut muncul beberapa saat selepas anda mula mendengar saluran itu.



Untuk beralih antara saluran radio

- Seret jalur frekuensi ke kanan atau ke kiri.



Untuk memulakan carian baru untuk saluran radio

- 1 Apabila radio terbuka, tekan .
- 2 Ketik **Cari saluran**. Radio mengimbas seluruh jalur frekuensi, dan semua saluran yang tersedia dipaparkan.

Untuk menukar bunyi radio ke speaker

- 1 Apabila radio terbuka, tekan .
 - 2 Ketik **Main di pembesar suara**.
-  Untuk menukar semula bunyi ke headset berwayar atau fon kepala, tekan  dan ketik **Mainkan dlm fon kepala**.

Untuk mengenal pasti lagu pada radio FM menggunakan TrackID™

- 1 Semasa lagu dimainkan pada radio FM peranti anda, ketik , kemudian pilih **TrackID™**.
 - 2 Penunjuk kemajuan kelihatan apabila aplikasi TrackID™ membuat menyemak lagu. Jika pengecaman berjaya, anda ditunjukkan hasilnya atau senarai hasil yang berkemungkinan.
 - 3 Untuk kembali ke Radio FM, ketik .
-  Aplikasi TrackID™ dan perkhidmatan TrackID™ tidak disokong di semua negara/rantau atau oleh semua rangkaian dan/atau pembekal khidmat di semua kawasan.

Saluran radio kegemaran

Untuk menyimpan saluran sebagai kegemaran

- 1 Apabila radio dibuka, navigasi ke saluran yang anda ingin simpankan sebagai kegemaran.
- 2 Ketik .
- 3 Masukkan nama dan pilih warna untuk saluran, kemudian tekan **Simpan**.

Untuk mendengar saluran radio kegemaran



- 1 Ketik .
- 2 Buat pilihan.

Untuk mengalih saluran sebagai kegemaran

- 1 Apabila radio dibuka, navigasi ke saluran yang anda ingin alih keluar.
- 2 Ketik , kemudian ketik **Padam**.

Tetapan bunyi

Untuk bertukar antara mod bunyi mono dan stereo

- 1 Apabila radio dibuka, tekan .
- 2 Ketik **Dayakan bunyi stereo**.
- 3 Untuk mendengar radio dalam mod bunyi mono lagi, tekan  dan ketik **Paksa bunyi mono**.

Untuk memilih rantau radio

- 1 Apabila radio terbuka, tekan .
- 2 Ketik **Tetapkan kawasan radio**.
- 3 Pilih pilihan.

Untuk melaraskan Petampak

- 1 Apabila radio dibuka, ketik .
- 2 Ketik **Penampak**.
- 3 Buat pilihan.



Kamera

Mengambil gambar dan merakam video





- 1 Zum masuk atau zum keluar
- 2 Skrin kamera utama
- 3 Lihat foto dan video
- 4 Ambil foto atau rakam klip video
- 5 Undur selangkah atau keluar daripada kamera
- 6 Tukar tetapan mod tangkapan
- 7 Akses tetapan dan jalan pintas kamera
- 8 Kamera depan

Untuk mengambil foto daripada skrin kunci

- 1 Untuk mengaktifkan skrin, tekan sebentar kekunci kuasa .
- 2 Untuk mengaktifkan kamera, sentuh terus ikon kamera , kemudian seret ke kiri.
- 3 Setelah kamera dibuka, ketik .



Untuk mengambil foto dengan menyentuh skrin

- 1 Aktifkan kamera.
- 2 Ketik , kemudian ketik .
- 3 Seret penggelangsar di sebelah **Tangkap sentuh** ke kanan.
- 4 Halakan kamera ke arah subjek.
- 5 Untuk mengaktifkan fokus auto, sentuh terus mana-mana kawasan pada skrin. Apabila bingkai fokus bertukar biru, angkat jari anda untuk mengambil foto.

Untuk mengambil foto dengan mengetik butang kamera pada paparan

- 1 Aktifkan kamera.
- 2 Halakan kamera ke arah subjek.
- 3 Ketik butang kamera pada paparan . Foto diambil sebaik sahaja anda melepaskan jari anda.





Untuk mengambil potret diri menggunakan kamera depan

- 1 Aktifkan kamera.
- 2 Ketik .
- 3 Untuk mengambil foto, ketik butang kamera pada paparan . Foto diambil sebaik sahaja anda melepaskan jari anda.

Untuk menggunakan fungsi zum

- Apabila kamera dibuka, tekan kekunci kelantangan naik atau turun.
- Apabila kamera dibuka, cubit ke dalam atau regang keluar pada skrin kamera.

Untuk merakam video

- 1 Aktifkan kamera.
- 2 Halakan kamera ke arah subjek.
- 3 Untuk mula merakam, ketik .
- 4 Untuk menjeda semasa merakam video, ketik . Untuk menyambung semula rakaman, ketik .
- 5 Untuk menghentikan rakaman, ketik .



Untuk menangkap foto semasa merakam video

- Untuk menangkap foto semasa merakam video, ketik . Foto diambil sebaik sahaja anda melepaskan jari anda.

Untuk melihat foto dan video anda

- 1 Aktifkan kamera, kemudian ketik imej kecil untuk membuka foto atau video.
- 2 Kuis ke kiri atau kanan untuk melihat foto dan video anda.





Untuk memadamkan foto atau video yang dirakam

- 1 Semak imbas ke foto atau video yang anda mahu padamkan.
- 2 Ketik skrin agar  kelihatan.
- 3 Ketik .
- 4 Ketik **Padam** untuk mengesahkan.

Pengecaman muka

Anda boleh menggunakan pengecaman muka untuk membawa muka di luar fokus ke dalam fokus. Kamera mengesan sehingga lima muka secara automatik, ditunjukkan oleh bingkai putih. Bingkai berwarna menunjukkan muka yang telah dipilih untuk fokus. Fokus ditetapkan pada muka yang terdekat dengan kamera. Anda juga boleh mengetik salah satu bingkai untuk memilih muka yang harus berada dalam fokus.

Untuk menghidupkan pengesanan muka

- 1 Aktifkan kamera.
- 2 Ketik , kemudian pilih .
- 3 Ketik , kemudian ketik .
- 4 Ketik **Mod fokus** > **Pengecaman muka**.

Untuk mengambil foto menggunakan pengecaman muka

- 1 Apabila kamera dibuka dan **Pengecaman muka** dihidupkan, halakan kamera ke subjek anda. Sehingga lima muka boleh dikesan dan setiap muka yang dikesan dibingkaikan.
- 2 Ketik bingkai yang hendak dipilih untuk fokus. Jangan ketik jika anda mahu kamera memilih fokus secara automatik.
- 3 Bingkai berwarna menunjukkan muka yang berada dalam fokus. Ketik skrin untuk mengambil foto.

Menggunakan Smile Shutter™ untuk menangkap muka tersenyum

Gunakan teknologi Smile Shutter™ untuk menangkap foto muka apabila ia tersenyum. Kamera mengecam sehingga lima muka dan memilih satu muka untuk pengecaman senyuman dan fokus auto. Apabila muka yang dipilih tersenyum, kamera mengambil foto secara automatik.

Untuk menghidupkan Smile Shutter™



- 1 Aktifkan kamera.
- 2 Ketik , kemudian ketik .
- 3 Ketik **Pengatup Senyum** dan pilih aras senyuman.

Untuk mengambil foto menggunakan Smile Shutter™



- 1 Apabila kamera dibuka dan Smile Shutter™ dihidupkan, halakan kamera ke arah subjek anda. Kamera memilih muka mana yang hendak difokuskan.
- 2 Muka yang dipilih muncul dalam bingkai berwarna dan foto diambil secara automatik.
- 3 Jika tiada senyuman yang dikesan, ketik skrin untuk mengambil foto secara manual.

Menambah kedudukan geografi kepada foto anda

Hidupkan geopengetegan untuk menambah lokasi geografi (geotag) anggaran ke foto apabila anda merakamnya. Lokasi geografi ditentukan oleh rangkaian wayarles (rangkaiannya mudah alih atau Wi-Fi®) ataupun teknologi Sistem Penentuan kedudukan Sejagat (GPS).







Apabila  kelihatan pada skrin kamera, geopengetegan dihidupkan tetapi kedudukan geografi tidak ditemui. Apabila  kelihatan, geopengetegan dihidupkan dan kedudukan geografi tersedia, oleh itu foto anda boleh diletakkan geotag. Apabila tiada satu pun daripada kedua-dua simbol ini kelihatan, geopengetegan dimatikan.

Untuk menghidupkan geopengetegan

- 1 Dari Skrin utama anda, ketik .
- 2 Ketik **Tetapan > Lokasi**.
- 3 Ketik suis hidup-mati.
- 4 Aktifkan kamera.
- 5 Ketik , kemudian ketik .
- 6 Seret penggelang di sebelah **Geotag** ke kanan.

Tetapan kamera umum

Gambaran keseluruhan tetapan mod tangkapan

-  **Auto superior**
Optimumkan tetapan anda supaya sesuai dengan sebarang pemandangan.
-  **Manual**
Laraskan tetapan kamera secara manual.
-  **Sound Photo**
Ambil foto dengan bunyi latar.
-  **Kesan AR**
Ambil foto atau video dengan pemandangan dan watak maya.
-  **Kesan kreatif**
Gunakan kesan pada foto atau video.
-  **Sapuan Panorama**
Ambil foto bersudut lebar dan panorama.

Superior auto

Mode Superior auto mengesan keadaan di mana anda merakam dan melaraskan tetapan secara automatik bagi memastikan anda mengambil foto terbaik yang mungkin.

Mod manual

Gunakan Mod manual apabila anda ingin melaraskan tetapan kamera anda secara manual untuk mengambil gambar atau video.

Kesan AR

Anda boleh menggunakan kesan AR (realiti tambahan) pada foto atau video anda dan menjadikannya lebih menyeronokkan. Apabila menggunakan kamera, tetapan ini membolehkan anda menyepadukan pemandangan 3D ke dalam foto atau video anda.

Hanya pilih pemandangan yang anda inginkan dan laraskan kedudukannya dalam pemedang tilik.



Kesan kreatif

Anda boleh gunakan kesan yang berbeza pada foto dan video anda. Sebagai contoh, anda boleh menambah kesan Nostalgia untuk membuat foto kelihatan lama atau kesan Lakaran untuk imej yang lebih menyeronokkan.

Sweep Panorama

Anda boleh mengambil foto bersudut luas dan panoramik dari arah mendatar atau menegak dalam gerakan tekan dan beralun yang mudah.

Untuk mengambil foto panorama

- 1 Aktifkan kamera.
- 2 Ketik , kemudian pilih .
- 3 Untuk memilih arah tangkapan, ketik .
- 4 Ketik skrin dan gerakkan kamera perlahan-lahan dan dengan stabil ke arah pergerakan yang ditunjukkan pada skrin.

Memuat turun aplikasi kamera

Anda boleh memuat turun aplikasi kamera percuma atau berbayar dari Google Play™ atau sumber lain. Sebelum anda mula memuat turun, pastikan anda mempunyai sambungan Internet yang berfungsi, lebih digalakkan melalui Wi-Fi® untuk menghehankan caj trafik data.

Untuk memuat turun aplikasi kamera

- 1 Buka aplikasi kamera.
- 2 Ketik , kemudian ketik **BOLEH DIMUAT TURUN**.
- 3 Pilih aplikasi yang anda ingin muat turun dan ikut arahan untuk melengkapkan pemasangan.

Pelancar pantas

Gunakan tetapan Pelancar pantas untuk melancarkan kamera apabila skrin dikunci.

Lancarkan sahaja

Selepas anda menyeret  ke arah dalam, kamera utama dilancarkan daripada mod tidur.

Lancar dan tangkap

Selepas anda menyeret  ke arah dalam, kamera pegun dilancarkan daripada mod tidur dan foto ditangkap.

Lancar dan rakam video

Selepas anda menyeret  ke arah dalam, kamera video dilancarkan daripada mod tidur dan memulakan rakaman.

Matikan

Geoteg

Tag foto dengan butiran tempat anda mengambilnya.

Tangkapan sentuh

Kenal pasti kawasan fokus, kemudian sentuh skrin kamera dengan jari anda. Foto diambil sebaik sahaja anda melepaskan jari anda.

Storan data

Anda boleh memilih untuk menyimpan data anda pada kad SD yang boleh ditanggalkan atau pada storan dalaman peranti anda.

Storan dalaman

Foto atau video disimpan pada ingatan peranti.

Kad SD

Foto atau video disimpan pada kad SD.

Touch Block

Aktifkan untuk menyahdayakan operasi sentuh bagi mengelakkan sentuhan yang tidak disengajakan.

Imbangan putih

Fungsi ini melaraskan keseimbangan warna menurut keadaan pencahayaan. Ikon tetapan imbangan putih  tersedia pada skrin kamera.



Auto

Melaraskan keseimbangan warna secara automatik agar disesuaikan kepada keadaan pencahayaan.



Pijar

Melaraskan keseimbangan warna untuk keadaan pencahayaan hangat, seperti di bawah mentol lampu.



Pendarfluor

Melaraskan keseimbangan warna untuk pencahayaan pendarfluor.



Siang hari

Melaraskan keseimbangan warna untuk keadaan luar yang cerah.



Mendung

Melaraskan keseimbangan warna untuk langit mendung.

! Tetapan ini hanya tersedia dalam mod tangkapan **Manual**.

Tetapan kamera pegun

Untuk melaraskan tetapan kamera pegun

- 1 Aktifkan kamera.
- 2 Untuk memapar semua tetapan, ketik .
- 3 Pilih tetapan yang anda mahu laraskan, kemudian sunting seperti yang diingini.

Gambaran keseluruhan tetapan kamera pegun

Resolusi

Pilih antara beberapa resolusi dan nisbah bidang sebelum mengambil foto. Foto dengan resolusi yang lebih tinggi memerlukan ingatan yang lebih banyak.

8MP

3264×2448(4:3)

Resolusi 8 mega piksel dengan nisbah aspek 4:3. Sesuai untuk foto yang anda ingin lihat pada paparan bukan skrin lebar atau cetak dalam resolusi tinggi.

6MP

3264×1836(16:9)

Saiz gambar 6 mega piksel dengan nisbah bidang 16:9. Sesuai untuk foto yang anda ingin lihat pada paparan bukan skrin lebar atau cetak dalam resolusi tinggi.

3MP

2048×1536(4:3)

Resolusi 3 mega piksel dengan nisbah aspek 4:3. Sesuai untuk foto yang anda ingin lihat pada paparan bukan skrin lebar atau cetak dalam resolusi tinggi.

2MP

1920×1080(16:9)

Resolusi 2 mega piksel dengan nisbah aspek 16:9. Sesuai untuk foto yang anda ingin lihat pada paparan skrin luas.

! Tetapan ini hanya tersedia dalam mod tangkapan **Manual**.

Pemasa sendiri

Dengan pemasa sendiri, anda boleh mengambil foto tanpa memegang peranti. Gunakan fungsi ini untuk mengambil portret sendiri atau foto kumpulan di mana semua orang boleh berada dalam foto. Anda juga boleh gunakan pemasa sendiri jika anda mahu elak menggoncangkan kamera semasa mengambil foto.

Hidup (10 s.)

Tetapkan tundaan 10 saat dari masa anda mengetik skrin kamera sehingga foto diambil.

Hidup (2 s.)

Tetapkan tundaan 2 saat dari masa anda mengetik skrin kamera sehingga foto diambil.

Hidup (0.5 s.)

Tetapkan tundaan setengah saat daripada semasa anda ketik skrin kamera sehingga foto diambil.

Matikan

Foto diambil sebaik sahaja anda mengetik skrin kamera.

Smile Shutter™

Gunakan fungsi Smile Shutter™ untuk menentukan jenis senyuman mana kamera akan bertindak balas sebelum mengambil foto.

Mod Fokus

Fungsi fokus mengawal bahagian foto yang seharusnya tajam. Apabila autofokus berterusan dihidupkan, kamera sentiasa melaraskan fokus supaya kawasan dalam bingkai fokus kuning kekal jelas.

Fokus auto tunggal

Kamera memfokus secara automatik pada subjek yang dipilih. Autofokus berterusan dihidupkan. Sentuh terus skrin kamera sehingga bingkai fokus kuning bertukar menjadi biru, yang menunjukkan fokus sudah ditetapkan. Foto diambil apabila anda lepaskan jari anda.

Berbilang fokus auto

Fokus ditetapkan secara automatik pada beberapa kawasan imej. Sentuh terus skrin kamera sehingga bingkai fokus kuning bertukar menjadi biru, yang menunjukkan fokus sudah ditetapkan. Foto diambil apabila anda lepaskan jari anda. Autofokus berterusan dimatikan.

Pengecaman muka

Kamera mengecam sehingga lima muka manusia secara automatik, ditunjukkan oleh bingkai pada skrin. Kamera memberi fokus secara automatik pada muka terdekat. Anda juga boleh memilih muka yang ingin difokuskan dengan mengetiknya pada skrin. Apabila anda mengetik skrin kamera, bingkai biru menunjukkan muka yang dipilih dan berada dalam fokus. Pengecaman muka tidak boleh digunakan untuk semua jenis pemandangan. Autofokus berterusan dihidupkan.

Fokus sentuh

Sentuh kawasan tertentu pada skrin kamera untuk menetapkan kawasan yang difokuskan. Autofokus berterusan dimatikan. Sentuh terus skrin kamera sehingga bingkai fokus kuning bertukar menjadi biru, yang menunjukkan fokus sudah ditetapkan. Foto diambil apabila anda lepaskan jari anda.

Penjejakan objek

Apabila anda memilih objek dengan menyentuhnya dalam pemedang tilik, kamera menjejaknya untuk anda.

! Tetapan ini hanya tersedia dalam mod tangkapan **Manual**.

HDR

Gunakan tetapan HDR (High Dynamic Range/Julat Dinamik Tinggi) untuk mengambil foto bertentangan cahaya latar yang terang atau dalam keadaan apabila kontras tajam. HDR mengimbangkan kehilangan butiran dan menghasilkan gambar yang mewakili kawasan gelap dan juga cerah.

! Tetapan ini hanya tersedia dalam mod tangkapan **Manual**.

ISO

Anda boleh mengurangkan kekaburan imej yang disebabkan keadaan gelap atau subjek yang bergerak dengan meningkatkan kepekaan ISO. Selain itu, jika anda mahu merakam

imej cerah meskipun dalam keadaan gelap, anda boleh menetapkan kepekaan ISO kepada satu nilai yang lebih tinggi.

Auto

Menetapkan kepekaan ISO secara automatik.

50

Menetapkan kepekaan ISO kepada 50.

100

Menetapkan kepekaan ISO kepada 100.

200

Menetapkan kepekaan ISO kepada 200.

400

Menetapkan kepekaan ISO kepada 400.

800

Menetapkan kepekaan ISO kepada 800.

1600

Menetapkan kepekaan ISO kepada 1600.

! Tetapan ini hanya tersedia dalam mod tangkapan **Manual**.

Permeteran

Fungsi ini menentukan dedahan seimbang secara automatik dengan mengukur jumlah cahaya yang terpancar pada imej yang anda ingin tangkap.

Tengah

Ukur bahagian tengah imej, dan tentukan dedahan berdasarkan kecerahan subjek di sana.

Titik

Melaraskan dedahan dalam bahagian imej yang paling kecil yang anda ingin tangkap.

Muka

Ukur jumlah cahaya pada muka dan laraskan dedahannya supaya muka tidak terlalu gelap atau terlalu cerah.

Berbilang

Bahagikan imej kepada berbilang kawasan dan ukur setiap kawasan untuk menentukan dedahan yang seimbang.

! Tetapan ini hanya tersedia dalam mod tangkapan **Manual**.

Penstabil imej

Apabila mengambil foto, sukar untuk memegang peranti dengan stabil. Penstabil membantu anda dengan mengimbangi pergerakan kecil tangan.

! Tetapan ini hanya tersedia dalam mod tangkapan **Manual**.

Pratonton

Anda boleh memilih untuk pratonton foto atau video sebaik sahaja anda menangkapnya.

Tanpa had

Pratonton foto atau video kelihatan selepas anda menangkapnya.

5 saat

Pratonton foto atau video kelihatan selama 5 saat selepas anda menangkapnya.

3 saat

Pratonton foto atau video kelihatan selama 3 saat selepas anda menangkapnya.

Sunting

Pratonton foto atau video terbuka untuk penyuntingan selepas anda menangkapnya.

Matikan

Foto atau video disimpan selepas anda menangkapnya dan tiada pratonton kelihatan.

Pengecaman muka

Anda boleh mendaftarkan muka dalam aplikasi Kamera agar kamera dapat memfokus pada muka ini secara automatik apabila muka tersebut muncul dalam pemidang tilik.

Pemilihan pemandangan

Gunakan ciri Pemilihan pemandangan untuk menyediakan kamera dengan cepat untuk situasi biasa menggunakan pemandangan yang dipraprogram. Kamera menentukan beberapa tetapan untuk anda padankan dengan pemandangan yang dipilih, memastikan foto terbaik mungkin dihasilkan.

Matikan

Ciri Pemilihan pemandangan dimatikan dan anda boleh mengambil foto secara manual.



Kulit lembut

Mengambil foto wajah menggunakan kesan kecantikan dipertingkatkan.



Tangkapan lembut

Gunakan foto tangkapan bertentangan latar belakang lembut.



Anti gerakan kabur

Gunakan untuk meminimumkan gegaran kamera semasa merakam pemandangan yang agak gelap.



Landskap

Gunakan untuk foto landskap. Kamera memfokuskan pada objek yang jauh.



HDR Pembedulan Lampu Latar

Gunakan untuk memperbaiki butiran di dalam tangkapan kontras tinggi. Pembedulan lampu latar terbina dalam menganalisis imej dan secara automatik, melaraskannya untuk memberikan tangkapan bercahaya yang sempurna.



Potret malam

Gunakan untuk foto potret yang diambil pada waktu malam atau dalam persekitaran yang bercahaya malam. Disebabkan oleh masa pendedahan yang lama, kamera mesti dipegang pegun atau diletakkan pada permukaan yang stabil.



Pemandangan malam

Gunakan apabila mengambil foto pada waktu malam atau dalam persekitaran yang bercahaya malam. Disebabkan oleh masa pendedahan yang lama, kamera mesti dipegang pegun atau diletakkan pada permukaan yang stabil.



Senjakala bimbil

Gunakan untuk mengambil foto bercahaya malam pegangan tangan dengan hingar dan kabur dikurangkan.



Sensitiviti tinggi

Gunakan untuk mengambil foto tanpa denyar di bawah keadaan cahaya malam. Kurangkan kabur.



Gourmet

Gunakan untuk merakam susunan makanan dalam warna terang.



Haiwan kesayangan

Gunakan untuk mengambil foto haiwan kesayangan anda. Kurangkan kabur dan mata merah.



Pantai

Gunakan untuk mengambil foto pemandangan tepi pantai atau tepi tasik.



Salji

Gunakan dalam persekitaran cerah untuk mengelakkan foto lebih dedahan.



Parti

Gunakan untuk foto dalam bangunan dalam persekitaran yang kurang terang. Pemandangan ini menangkap pencahayaan latar dalam bangunan atau cahaya lilin. Disebabkan oleh masa pendedahan yang lama, kamera mesti dipegang pegun atau diletakkan pada permukaan yang stabil.



Sukan

Gunakan untuk foto objek yang bergerak pantas. Masa dedahan yang singkat meminimumkan pengaburan pergerakan.



Dokumen

Gunakan untuk foto teks atau lukisan. Memberikan foto kontras yang dipertingkatkan, lebih tajam.







Bunga api

Gunakan untuk mengambil foto bunga api dalam semua keindahannya.

- ! Tetapan ini hanya tersedia dalam mod tangkapan **Manual**.

Tetapan kamera video

Untuk melaraskan tetapan kamera video

- 1 Aktifkan kamera.
- 2 Ketik , kemudian pilih .
- 3 Jika kamera video tidak dipilih, ketik .
- 4 Untuk memapar semua tetapan, ketik .
- 5 Pilih tetapan yang anda mahu laraskan, kemudian lakukan perubahan anda.

Gambaran keseluruhan tetapan kamera video

Resolusi video

Laraskan resolusi video untuk format yang berbeza.

HD Penuh

1920×1080(16:9)

Format HD Penuh (Definisi Tinggi Penuh) dengan nisbah bidang 16:9.

HD

1280×720(16:9)

Format HD (Definisi Tinggi) dengan nisbah bidang 16:9.

VGA

640×480(4:3)

Format VGA dengan nisbah bidang 4:3.

MMS

Rakam video yang sesuai untuk dihantar dalam mesej multimedia. Masa rakaman bagi format video ini adalah terhad supaya fail video dapat muat dalam mesej multimedia.

- ! Tetapan ini hanya tersedia dalam mod tangkapan **Manual**.

Pemasa sendiri

Dengan pemasa sendiri, anda boleh merakam video tanpa memegang peranti. Gunakannya untuk merakam video kumpulan agar semua orang boleh berada dalam video tersebut. Anda juga boleh gunakan pemasa sendiri jika anda mahu elak menggoncangkan kamera semasa merakam video.

Hidup (10 s.)

Tetapkan tundaan 10 saat dari masa anda mengetik skrin kamera sehingga video mula merakam.

Hidup (2 s.)

Tetapkan tundaan 2 saat dari masa anda mengetik skrin kamera sehingga video mula merakam.

Hidup (0.5 s.)

Tetapkan tundaan setengah saat daripada semasa anda ketik skrin kamera sehingga foto diambil.

Matikan

Video mula merakam sebaik sahaja anda mengetik skrin kamera.

Smile Shutter™(video)

Gunakan fungsi Smile Shutter™ untuk menentukan jenis senyuman yang kamera bertindak balas sebelum merakam video.

Mod Fokus

Tetapan fokus mengawal bahagian pada video yang sepatutnya tajam. Apabila autofokus berterusan dihidupkan, kamera sentiasa melaraskan fokus supaya kawasan dalam bingkai fokus putih kekal jelas.

Fokus auto tunggal

Kamera memfokus secara automatik pada subjek yang dipilih. Autofokus berterusan dihidupkan.

Pengecaman muka

Kamera mengecam sehingga lima muka manusia secara automatik, ditunjukkan oleh bingkai pada skrin. Kamera memberi fokus secara automatik pada muka terdekat. Anda juga boleh memilih muka yang ingin difokuskan dengan mengetiknya pada skrin. Apabila anda mengetik skrin kamera, bingkai kuning menunjukkan muka yang dipilih dan berada dalam fokus. Pengecaman muka tidak boleh digunakan untuk semua jenis pemandangan. Autofokus berterusan dihidupkan.

Penjejakan objek

Apabila anda memilih objek dengan menyentuhnya dalam pemedang tilik, kamera menjejaknya untuk anda.

- ! Tetapan ini hanya tersedia dalam mod tangkapan **Manual**.

Video HDR

Gunakan tetapan HDR (High-Dynamic Range/Julat Dinamik Tinggi) video untuk merakam video bertentangan cahaya latar yang terang atau dalam keadaan apabila kontras tajam. HDR video mengimbangkan kehilangan butiran dan menghasilkan gambar yang mewakili kawasan gelap dan juga cerah.

- ! Tetapan ini hanya tersedia dalam mod tangkapan **Manual**.

Permeteran

Fungsi ini menentukan dedahan seimbang secara automatik dengan mengukur jumlah cahaya yang terpancar pada imej yang anda ingin tangkap.

Tengah

Ukur bahagian tengah imej, dan tentukan dedahan berdasarkan kecerahan subjek di sana.

Titik

Melaraskan dedahan dalam bahagian imej yang paling kecil yang anda ingin tangkap.

Muka

Ukur jumlah cahaya pada muka dan laraskan dedahannya supaya muka tidak terlalu gelap atau terlalu cerah.

Berbilang

Bahagikan imej kepada berbilang kawasan dan ukur setiap kawasan untuk menentukan dedahan yang seimbang.

- ! Tetapan ini hanya tersedia dalam mod tangkapan **Manual**.

SteadyShot™

Apabila merakam video, memegang peranti dengan stabil boleh menjadi sukar. Penstabil membantu dengan mengimbangi pergerakan kecil tangan anda.

Standard

Aktifkan untuk mengalih keluar gegaran kamera.

Matikan

Penstabil dimatikan.

Mikrofon

Pilih sama ada hendak menangkap bunyi sekeliling ketika merakam video.

Pratonton

Anda boleh memilih untuk pratonton video sebaik sahaja anda menangkapnya.

Hidupkan

Pratonton video muncul selepas anda menangkapnya.

Sunting

Pratonton video terbuka untuk penyuntingan selepas anda menangkapnya.

Matikan

Video disimpan selepas anda menangkapnya dan pratonton tidak muncul.

Pemilihan pemandangan

Ciri Pemilihan pemandangan membantu anda menyediakan kamera dengan pantas untuk situasi biasa menggunakan pemandangan video yang diprogram. Kamera menentukan beberapa tetapan untuk anda padankan dengan pemandangan yang dipilih bagi memastikan video sebaik mungkin dihasilkan.

SCN Matikan

Ciri Pemilihan pemandangan dimatikan dan anda boleh merakam video secara manual.



Tangkapan lembut

Gunakan untuk merakam video dengan latar lembut.



Landskap

Gunakan untuk video lanskap. Kamera memfokuskan pada objek yang jauh.



Malam

Apabila dihidupkan, kepekaan cahaya akan bertambah. Gunakan dalam persekitaran yang bercahaya malap. Video objek yang bergerak pantas mungkin menjadi kabur. Stabilkan tangan anda atau gunakan sokongan. Matikan mod malam apabila keadaan pencahayaan baik, untuk memperbaiki kualiti video.



Pantai

Gunakan untuk video pemandangan tepi pantai atau tepi tasik.



Salji

Gunakan dalam persekitaran cerah untuk mengelakkan video dengan dedahan terlebih.



Sukan

Gunakan untuk video objek bergerak pantas. Masa dedahan yang singkat meminimumkan pengaburan pergerakan.



Parti

Gunakan untuk video dalam bangunan, dalam persekitaran yang tidak terang. Pemandangan ini menangkap pencahayaan latar dalam bangunan atau cahaya lilin. Video objek yang bergerak pantas mungkin menjadi kabur. Stabilkan tangan anda atau gunakan sokongan.

! Tetapan ini hanya tersedia dalam mod tangkapan **Manual**.

Foto dan video dalam Album

Melihat foto dan video

Gunakan aplikasi Album untuk melihat foto dan memainkan video yang telah anda ambil dengan kamera atau untuk melihat kandungan yang serupa, yang telah anda simpan ke peranti anda. Semua foto dan video dipaparkan dalam grid yang disusun mengikut kronologi.



- 1 Ketik ikon untuk membuka menu skrin utama Album
- 2 Lihat tayangan slaid semua imej atau imej yang telah anda tambahkan pada kegemaran
- 3 Seret tepi sebelah kiri skrin ke kanan untuk membuka menu skrin utama Album
- 4 Julat tarikh item dalam kumpulan semasa
- 5 Ketik foto atau video untuk membukanya dalam skrin penuh
- 6 Tatal ke atas atau ke bawah untuk melihat kandungan

Untuk melihat foto dan video

- 1 Dari Skrin utama anda, ketik .
 - 2 Cari dan ketik **Album**.
 - 3 Ketik foto atau video yang anda ingin lihat, kemudian ketik **Album** > **SEKALI SAHAJA**.
 - 4 Kuis ke kiri untuk melihat foto atau video seterusnya. Kuis ke kanan untuk melihat foto atau video sebelumnya.
- ! Jika anda mahu menukar aplikasi yang telah anda pilih sebagai lalai untuk sentiasa membuka foto atau video, ketik **Tetapan** > **Aplikasi** dan leret ke tab **Semua**, kemudian pilih aplikasi dan ketik **KOSONGKAN LALAI** di bawah **Lancarkan secara lalai**.
- 💡 Jika orientasi skrin tidak bertukar secara automatik apabila anda pusingkan peranti anda ke arah sisi, ketik **Putar kandungan skrin** di bawah **Tetapan** > **Paparan** > **Apabila peranti diputar**.

Untuk menukar saiz imej kecil

- Apabila melihat imej kecil foto dan video dalam Album, gerakkan dua jari ke arah bertentangan untuk zum masuk atau cantumkan bersama dua jari untuk zum keluar.

Untuk mengezum foto

- Apabila anda melihat foto, gerakkan dua jari ke arah bertentangan untuk zum masuk atau cantumkan bersama dua jari untuk zum keluar.

Untuk menonton tayangan slaid foto anda

- 1 Apabila anda melihat foto, ketik skrin untuk memaparkan bar alat, kemudian ketik **⋮ > Tayangan slaid** untuk mula memainkan semua foto dalam album.
- 2 Ketik foto untuk menamatkan tayangan slaid.

Untuk memainkan video

- 1 Dalam Album, cari dan ketik video yang hendak dimainkan.
- 2 Ketik **▶**, kemudian ketik **Video > SEKALI SAHAJA**.
- 3 Jika kawalan ulang main tidak dipaparkan, ketik skrin untuk memaparkannya. Untuk menyembunyikan kawalan, ketik skrin sekali lagi.

Untuk menjeda video

- 1 Apabila video sedang dimainkan, ketik skrin untuk memaparkan kawalan.
- 2 Ketik **⏸**.

Untuk maju pantas dan putar balik video

- 1 Apabila video sedang dimainkan, ketik skrin untuk memaparkan kawalan.
- 2 Seret penanda bar perkembangan ke kiri untuk putar balik atau ke kanan untuk maju pantas.

Untuk melaraskan kelantangan video

- Tekan kekunci kelantangan.

Berkongsi dan mengurus foto dan video

Anda boleh berkongsi foto dan video yang anda telah simpan pada peranti anda. Anda juga boleh menguruskannya dengan cara yang berbeza. Contohnya, anda boleh mengendalikan foto dalam kelompok, padam foto dan pautkannya pada kenalan. Jika anda mempunyai banyak foto yang disimpan pada peranti, anda digalakkan agar kerap memindahkan foto ke komputer atau peranti storan luaran bagi mengelakkan kehilangan data yang tidak dijangka. Selain itu, ia juga mengosongkan lebih banyak ruang di peranti anda. Lihat *Mengurus fail menggunakan komputer* pada halaman 134 .

- ! Anda mungkin tidak dapat menyalin, menghantar atau memindahkan item yang dilindungi hak cipta. Beberapa item juga mungkin tidak dihantar jika saiz fail terlalu besar.

Untuk berkongsi foto atau video

- 1 Dalam Album, cari dan ketik foto atau video yang anda mahu kongsi.
- 2 Ketik skrin untuk memaparkan bar alat, kemudian ketik **🔗**.
- 3 Ketik aplikasi yang anda mahu gunakan untuk berkongsi foto, kemudian ikut langkah untuk menghantarnya.

Untuk menggunakan foto sebagai gambar kenalan

- 1 Semasa anda melihat foto, ketik skrin untuk memaparkan bar alat, kemudian ketik **⋮ > Gunakan sebagai > Gambar kenalan**.
- 2 Pilih kenalan, kemudian sunting foto seperti yang diingini.
- 3 Ketik **Selesai**.

Untuk menggunakan foto sebagai hias latar

- 1 Semasa anda melihat foto, ketik skrin untuk memaparkan bar alat, kemudian ketik **⋮ > Gunakan sebagai > Hias latar**.
- 2 Ikut arahan pada skrin anda.

Untuk memutar foto

- 1 Apabila anda melihat foto, ketik skrin untuk memaparkan bar alat, kemudian ketik **⋮**.
- 2 Pilih **Putar**. Foto disimpan dalam orientasi baru.

Untuk memadam foto atau video

- 1 Apabila anda melihat foto, ketik skrin untuk memaparkan bar alat, kemudian ketik .
- 2 Ketik **Padam**.

Untuk mengendalikan sekelompok foto atau video dalam Album

- 1 Semasa melihat imej kecil foto dan video dalam Album, sentuh dan tahan item sehingga ia diserlahkan.
- 2 Ketik item lain yang anda ingin kendalikan untuk memilihnya. Jika anda mahu memilih semua item, ketik ; kemudian ketik **Pilih semua**.
- 3 Gunakan alat dalam bar alat untuk mengendalikan item yang anda pilih.

Menganalisis foto dengan wajah dalam Album

Anda boleh menganalisis sebarang foto yang menampilkan wajah orang pada peranti anda. Setelah diaktifkan, ciri analisis foto kekal hidup dan foto baharu akan dianalisis apabila foto itu ditambahkan. Kemudian, setelah menjalankan analisis, anda boleh menghimpunkan semua foto orang yang sama di dalam satu folder.

Untuk menghidupkan ciri analisis foto

- 1 Dari Skrin utama anda, ketik .
- 2 Cari dan ketik **Album**.
- 3 Seret sisi kiri skrin utama Album ke sebelah kanan, kemudian ketik **Muka**. Semua foto pada peranti anda dianalisis dan dikumpulkan dalam folder Muka tanpa nama.

Untuk menamakan muka

- 1 Dalam jubin **Muka**, ketik folder **Muka tidak dinamakan**, kemudian semak imbas ke folder **Muka lain** dan pilih muka yang anda ingin namakan.
- 2 Ketik **Tambah nama**.
- 3 Taip nama, kemudian ketik **Selesai** > **Tambahkan sebagai orang baru**.

Untuk menyunting muka nama

- 1 Apabila anda melihat muka dalam paparan skrin penuh, ketik skrin untuk memaparkan bar alat, kemudian ketik  > **Sunting tag nama**.
- 2 Ketik **OK**.
- 3 Ketik nama bagi muka yang anda ingin sunting.
- 4 Ketik gambar, kemudian ketik **Selesai** > **Tambahkan sebagai orang baru**.



Menyunting foto dengan aplikasi Penyunting foto

Anda boleh menyunting dan menggunakan kesan pada foto asal yang anda ambil dengan kamera anda. Contohnya, anda boleh menukar kesan cahaya. Selepas anda menyimpan foto yang disunting, versi asal foto yang tidak ditukar kekal pada peranti anda.



Untuk menyunting foto

- Apabila anda melihat foto, ketik skrin untuk memaparkan bar alat, kemudian ketik .



Untuk memangkas foto

- 1 Apabila anda melihat foto, ketik skrin untuk memaparkan bar alat, kemudian ketik .
- 2 Jika digesa, pilih **Penyunting foto**.
- 3 Ketik  > **Pangkas**.
- 4 Ketik **Pangkas** untuk membuat pilihan.
- 5 Untuk melaraskan bingkai pangkasan, sentuh terus tepi bingkai pangkasan. Apabila empat segi di bahagian tepi hilang, seret ke dalam atau luar untuk mensaiz semula bingkai.
- 6 Untuk mensaiz semula semua sisi bingkai pangkasan pada masa yang sama, sentuh terus satu daripada empat sudut untuk menghilangkan segi empat di tepi, kemudian seret sudut sewajarnya.
- 7 Untuk memindahkan bingkai pangkasan ke kawasan lain pada foto, sentuh terus bahagian dalam bingkai, kemudian seretnya ke kedudukan yang dikehendaki.
- 8 Ketik .
- 9 Untuk menyimpan salinan foto apabila anda telah memangkasnya, ketik **Simpan**.



Untuk menggunakan kesan khas pada foto

- 1 Apabila anda melihat foto, ketik skrin untuk memaparkan bar alat, kemudian ketik .
- 2 Jika digesa, pilih **Penyunting foto**.
- 3 Ketik , kemudian buat pilihan.
- 4 Sunting foto seperti yang dikehendaki, kemudian ketik **Simpan**.



Untuk memperbaiki foto menggunakan tetapan lanjutan

- 1 Apabila anda melihat foto, ketik skrin untuk memaparkan bar alat, kemudian ketik .
- 2 Jika digesa, pilih **Penyunting foto**.
- 3 Ketik , kemudian buat pilihan.
- 4 Untuk menyimpan salinan foto yang disunting, ketik **Simpan**.

Untuk menyelaraskan tetapan cahaya bagi foto

- 1 Apabila anda melihat foto, ketik skrin untuk memaparkan bar alat, kemudian ketik .
- 2 Jika digesa, pilih **Penyunting foto**.
- 3 Ketik , kemudian pilih pilihan dan sunting seperti yang dikehendaki.
- 4 Untuk menyimpan salinan foto yang disunting, ketik **Simpan**.

Untuk menetapkan tahap penepuan warna dalam foto

- 1 Apabila anda melihat foto, ketik skrin untuk memaparkan bar alat, kemudian ketik .
- 2 Jika digesa, pilih **Penyunting foto**.
- 3 Ketik , kemudian buat pilihan.
- 4 Untuk menyimpan salinan foto yang disunting, ketik **Simpan**.

Menyunting foto dengan aplikasi Pencipta Filem

Anda boleh menyunting video yang anda ambil dengan kamera anda. Contohnya, anda boleh memangkas video kepada panjang yang diinginkan atau melaraskan kelajuan video. Selepas anda menyimpan video yang disunting, versi asal video yang tidak ditukar kekal pada peranti anda.

Untuk memotong video

- 1 Dalam Album, cari dan ketik video yang hendak dimainkan.
- 2 Ketik skrin untuk memaparkan bar alat, kemudian ketik  > **Potong**.
- 3 Untuk mengalihkan bingkai potongan ke bahagian lain garis masa, sentuh dan tahan sisi bingkai potongan dan seret ke kedudukan yang dikehendaki, kemudian ketik **Guna**.
- 4 Untuk menyimpan salinan video yang dipotong, ketik **Simpan**.

Untuk melaraskan kelajuan video

- 1 Dalam Album, cari dan ketik video yang hendak dimainkan.
- 2 Ketik skrin untuk memaparkan bar alat, kemudian ketik  > **Kelajuan**.
- 3 Buat pilihan, kemudian sentuh dan tahan sisi garis masa dan seret ke kedudukan yang diinginkan dan ketik **Guna**.
- 4 Untuk menyimpan salinan video yang disunting, ketik **Simpan**.

Menyembunyikan foto dan video

Anda boleh menyembunyikan sebarang foto dan video dari skrin utama Album. Setelah foto dan video disembunyikan dari skrin utama Album, foto dan video itu hanya dapat dilihat dari folder Tersembunyi.

Untuk menyembunyikan foto atau video

- 1 Dalam Album, cari dan ketik foto atau video yang anda mahu sembunyikan.
- 2 Ketik skrin untuk memaparkan bar alat, kemudian ketik .
- 3 Ketik **Sembunyikan** > **OK**.

Untuk melihat foto dan video anda yang tersembunyi

- 1 Dalam Album, seret sisi kiri skrin utama Album ke sebelah kanan, kemudian ketik **Tersembunyi**.
- 2 Ketik foto atau video untuk melihatnya.
- 3 Kuis ke kiri untuk melihat foto atau video seterusnya. Kuis ke kanan untuk melihat foto atau video sebelumnya.

Untuk menyahsembunyikan foto atau video

- 1 Dalam Album, seret sisi kiri skrin utama Album ke sebelah kanan, kemudian ketik **Tersembunyi**.
- 2 Ketik foto atau video yang anda mahu nyahsembunyikan.
- 3 Ketik skrin untuk memaparkan bar alat, kemudian ketik .
- 4 Ketik **Jangan sembunyi**.

Menu skrin utama album

Melalui menu skrin utama Album, anda boleh menyemak imbas semua album foto anda, termasuk foto dan video yang dirakam dengan kamera peranti anda menggunakan kesan khas serta kandungan yang anda kongsi dalam talian melalui perkhidmatan seperti PlayMemories Online, Picasa™ dan Facebook. Setelah anda dilog masuk ke akaun sedemikian, anda boleh menguruskan kandungan dan melihat imej dalam talian. Daripada aplikasi Album, anda juga boleh menambahkan geoteg pada foto, melaksanakan tugas penyuntingan asas dan menggunakan kaedah seperti teknologi wayarles Bluetooth® dan e-mel untuk berkongsi kandungan.

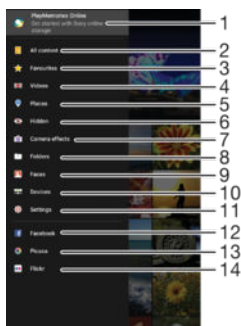

- 1 Lihat foto dan video menggunakan perkhidmatan PlayMemories Online
- 2 Kembali ke skrin utama aplikasi Album untuk melihat semua kandungan
- 3 Lihat foto dan video kegemaran anda
- 4 Lihat semua video yang disimpan pada peranti anda

- 5 Lihat foto anda pada peta atau dalam paparan Glob
- 6 Lihat foto atau video yang anda telah sembunyikan daripada pandangan
- 7 Lihat semua foto dan video yang diambil dengan kamera peranti anda menggunakan kesan khas
- 8 Lihat semua foto dan video yang disimpan pada peranti anda dalam folder yang berlainan
- 9 Lihat semua foto yang mengandungi muka
- 10 Lihat foto dan video pada peranti dalam rangkaian yang sama
- 11 Buka menu tetapan untuk aplikasi Album
- 12 Lihat foto dan video pada Facebook™
- 13 Lihat foto dan video pada Picasa™
- 14 Lihat foto menggunakan perkhidmatan dalam talian Flickr™

! Perkhidmatan PlayMemories Online tidak tersedia di semua negara atau rantau.

Untuk melihat foto daripada perkhidmatan dalam talian dalam Album

- 1 Dari Skrin utama anda, ketik .
- 2 Cari dan ketik **Album**, kemudian seret sisi kiri skrin utama Album ke kanan.
- 3 Ketik perkhidmatan dalam talian yang dikehendaki, kemudian ikut arahan pada skrin untuk bermula. Semua album dalam talian yang tersedia, yang telah anda muat naik ke perkhidmatan itu akan dipaparkan.
- 4 Ketik sebarang album untuk melihat kandungannya, kemudian ketik foto dalam album itu.
- 5 Kuis ke kiri untuk melihat foto atau video seterusnya. Kuis ke kanan untuk melihat foto atau video sebelumnya.

Melihat foto anda pada peta

Menambahkan maklumat lokasi pada foto dirujuk sebagai geoteg. Anda boleh melihat dan mengeteg foto anda pada peta dan menunjukkan kepada rakan dan keluarga akan lokasi anda semasa anda mengambil foto tertentu. Lihat *Menambah kedudukan geografi kepada foto anda* pada halaman 89 untuk mendapatkan maklumat lanjut.

💡 Jika anda telah menghidupkan pengesanan lokasi dan mengaktifkan geoteg pada kamera, anda boleh terus mengeteg foto anda untuk dilihat pada peta pada masa akan datang



- 1 Lihat foto yang digeoteg dalam paparan Glob
- 2 Cari lokasi pada peta
- 3 Lihat pilihan menu
- 4 Ketik dua kali untuk mengezum masuk. Cubit untuk mengezum keluar. Seret untuk melihat bahagian lain peta

5 Sehimpanan foto dan/atau video digeoteg dengan lokasi yang sama

6 Imej kecil himpunan foto dan/atau video yang dipilih. Ketik item untuk melihatnya dalam skrin penuh

- Jika beberapa foto diambil di tempat yang sama, hanya satu yang kelihatan pada peta. Jumlah foto kelihatan di sudut atas sebelah kanan, contohnya . Untuk melihat semua foto dalam himpunan, ketik foto halaman depan dan kemudian ketik salah satu imej kecil di bahagian bawah skrin.

Untuk menambahkan geoteg pada foto

- 1 Apabila anda melihat foto, ketik skrin untuk memaparkan bar alat.
- 2 Ketik ; kemudian ketik **Tambah geoteg** untuk membuka skrin peta.
- 3 Ketik pada peta untuk menetapkan lokasi untuk foto.
- 4 Untuk menetapkan semula lokasi foto, ketik lokasi baru pada peta.
- 5 Setelah anda selesai, ketik **OK**.

Untuk melihat foto yang digeoteg pada peta

- 1 Dari Skrin utama anda, ketik .
- 2 Cari dan ketik **Album**.
- 3 Seret sisi kiri skrin utama Album ke sebelah kanan, kemudian ketik **Tempat**.
- 4 Ketik foto yang anda mahu lihat pada peta.

Untuk melihat foto yang digeoteg pada glob

- 1 Dari Skrin utama anda, ketik .
- 2 Cari dan ketik **Album**.
- 3 Seret sisi kiri skrin utama Album ke sebelah kanan, kemudian ketik **Tempat** > .
- 4 Ketik foto yang anda mahu lihat di glob.

Untuk menukar geoteg foto

- 1 Apabila melihat foto pada peta dalam Album, sentuh terus foto sehingga bingkainya bertukar biru, kemudian ketik lokasi yang dikehendaki pada peta.
- 2 Ketik **OK**.

Untuk menukar paparan peta

- Semasa melihat peta dalam Album, ketik ; kemudian pilih **Paparan klasik** atau **Paparan satelit**.

Video

Menonton video dalam aplikasi Video

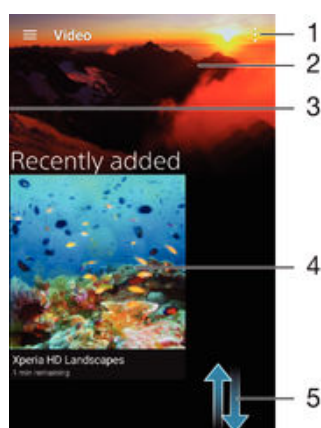

Gunakan aplikasi Video untuk memainkan filem dan kandungan video lain yang telah anda simpan atau muat turun ke peranti anda. Aplikasi Video membantu anda mendapatkan seni poster, ringkasan plot, maklumat genre dan butiran pengarah untuk setiap filem juga. Anda turut dapat memainkan filem anda pada peranti lain yang disambungkan pada rangkaian yang sama.

- ! Sesetengah fail video mungkin tidak dapat dimainkan dalam aplikasi Video.



- 1 Lihat pilihan menu
- 2 Paparkan video yang terbaru dimainkan
- 3 Seret sisi kiri skrin ke kanan untuk menyemak imbas semua video yang dimuat turun dan disimpan
- 4 Ketik untuk memainkan fail video yang disimpan atau dimuat turun
- 5 Tatal ke atas atau ke bawah untuk melihat kandungan



Untuk memainkan video dalam Video

- 1 Dari Skrin utama anda, ketik , kemudian cari dan ketik **Video**.
- 2 Cari dan ketik video yang hendak dimainkan. Jika video itu tidak dipaparkan pada skrin, seret sisi kiri skrin ke kanan untuk membuka skrin utama Video, kemudian cari dan ketik video yang hendak dimainkan.
- 3 Untuk memaparkan atau menyembunyikan kawalan, ketik skrin.
- 4 Untuk menjedakan main, ketik . Untuk menyambung semula main, ketik .
- 5 Untuk memutar balik, seret penanda bar kemajuan ke kiri. Untuk memaju pantas, seret penanda bar kemajuan ke kanan.

Untuk memainkan filem pada peranti luaran

- 1 Apabila video dimainkan, ketik skrin untuk memaparkan semua kawalan.
- 2 Ketik  > **Throw**.
- 3 Pilih peranti luaran untuk memainkan video. Jika tiada peranti luaran tersedia, ikut arahan pada skrin untuk menambahkan peranti.

Untuk menukar tetapan dalam Video

- 1 Dari Skrin utama anda, ketik , kemudian cari dan ketik **Video**.
- 2 Ketik  > **Tetapan**, kemudian tukar tetapan seperti yang diingini.

Untuk menukar tetapan bunyi semasa video dimainkan

- 1 Semasa video sedang dimainkan, ketik skrin untuk memaparkan kawalan.
- 2 Ketik  > **Tetapan audio**, kemudian tukar tetapan seperti yang diinginkan.
- 3 Setelah anda selesai, ketik **OK**.

Untuk berkongsi video

- 1 Apabila video dimainkan, ketik ; kemudian ketik **Kongsi**.
- 2 Ketik aplikasi yang anda mahu gunakan untuk berkongsi video yang dipilih kemudian ikut langkah yang berkenaan untuk menghantarnya.

Memindahkan kandungan video ke peranti anda

Sebelum anda mula menggunakan aplikasi Filem, anda digalakkan supaya memindahkan fail, rancangan TV dan kandungan video lain ke peranti anda dari peranti lain, seperti komputer. Terdapat beberapa cara untuk memindahkan kandungan anda:

- Untuk Windows[®] sahaja: Sambungkan peranti ke komputer menggunakan kabel USB, kemudian seret dan lepaskan fail video terus menggunakan aplikasi pengurus fail pada komputer. Lihat *Mengurus fail menggunakan komputer* pada halaman 134 .
- Jika anda memiliki PC atau komputer Apple[®] Mac[®], gunakan perisian Xperia[™] Companion untuk menguruskan kandungan dan memindahkan fail video ke peranti anda.

Menguruskan kandungan video

Untuk mendapatkan maklumat fail secara manual

- 1 Pastikan peranti anda mempunyai sambungan data yang aktif.
 - 2 Dari Skrin utama anda, ketik , kemudian cari dan ketik **Video**.
 - 3 Seret sisi sebelah kiri skrin ke kanan untuk membuka menu skrin utama Video, kemudian semak imbas kategori dan ke fail video yang ingin anda dapatkan maklumatnya.
 - 4 Sentuh terus imej kecil video, kemudian ketik **Carian maklumat**.
 - 5 Dalam medan carian, masukkan kata kunci untuk video, kemudian ketik kekunci sahkan pada papan kekunci. Semua padanan dipaparkan dalam senarai.
 - 6 Pilih hasil carian, kemudian ketik **Selesai**. Muat turun maklumat bermula.
- ! Anda boleh mendapatkan maklumat mengenai video yang baru ditambah secara automatik setiap kali aplikasi Video dibuka jika anda menandai kotak semak **Dapatkan butiran video** di bawah Tetapan.
- 💡 Jika maklumat yang dimuat turun salah, cari sekali lagi menggunakan kata kunci yang berbeza.

Untuk mengosongkan maklumat mengenai video

- 1 Dari Skrin utama anda, ketik , kemudian cari dan ketik **Video**.
- 2 Seret sisi sebelah kiri skrin ke kanan untuk membuka menu skrin utama Video, kemudian semak imbas kategori dan ke fail video yang ingin anda sunting.
- 3 Sentuh terus imej kecil video, kemudian ketik **Kosongkan maklumat**.

Untuk memadamkan video

- 1 Dari skrin Utama anda, ketik , kemudian cari dan ketik **Video**.
- 2 Seret sisi sebelah kiri skrin ke kanan untuk membuka menu skrin utama Video, kemudian semak imbas kategori dan ke fail video yang ingin anda padamkan.
- 3 Sentuh terus gambar kecil video, kemudian ketik **Padam** daripada senarai yang kelihatan.
- 4 Ketik **Padam** sekali lagi untuk mengesahkan.



Pencipta Filem

Pencipta Filem Xperia™ mencipta video pendek sepanjang kira-kira 30 saat menggunakan foto dan video sedia ada secara automatik. Aplikasi ini menentukan garis masa secara automatik untuk mencipta filemnya. Contohnya, aplikasi boleh mengambil beberapa foto dan video yang dipilih daripada koleksi foto bersiar-siar pada petang Sabtu atau koleksi tujuh hari secara rawak dan mencipta sebuah filem untuk anda. Apabila filem gaya sorotan ini telah sedia, anda akan diberitahu. Anda kemudiannya boleh menyuntingnya mengikut keinginan anda. Contohnya, anda boleh menyunting tajuk, memadamkan beberapa babak, menukar muzik atau menambahkan lebih banyak foto dan video.

Untuk membuka Movie Creator

- 1 Dari Skrin utama anda, ketik .
 - 2 Cari dan ketik **Movie Creator**.
- ! Jika tiada foto atau video disimpan pada peranti anda, tiada kefungsiian tersedia apabila anda buka aplikasi Movie Creator.

Untuk mematikan pemberitahuan Movie Creator

- 1 Dari Skrin utama anda, ketik .
- 2 Cari dan ketik Movie Creator.
- 3 Ketik , kemudian ketik Tetapan dan nyahaktifkan Pemberitahuan.

Untuk melumpuhkan Movie Creator

- 1 Dari Skrin utama anda, ketik .
- 2 Cari dan ketik **Tetapan > Aplikasi > Semua**.
- 3 Cari dan ketik **Movie Creator > Nyahdayakan**.

Kesambungan

Mencerminkan skrin peranti anda pada TV menggunakan kabel

Anda boleh menyambung peranti anda ke set TV yang serasi menggunakan kabel MHL dan mencerminkan skrin peranti anda pada skrin TV.

- 💡 Kabel MHL dan HDMI™ serta penyesuai dijual secara berasingan.
- ! Sony tidak menjamin bahawa semua jenis kabel MHL dan HDMI™ serta penyesuai disokong oleh peranti anda.

Untuk melihat kandungan daripada peranti anda pada TV yang menyokong input MHL

- 1 Sambungkan peranti anda ke TV menggunakan kabel MHL.  kelihatan dalam bar status peranti anda setelah sambungan dibuat.
- 2 TV memaparkan skrin peranti anda.

Untuk melihat kandungan daripada peranti anda pada TV yang menyokong input HDMI™

- 1 Sambung peranti anda ke penyesuai MHL dan sambung penyesuai itu ke port USB dikuasakan.
- 2 Sambung penyesuai ke TV menggunakan kabel HDMI™.  muncul dalam bar status peranti anda setelah sambungan dibuat.
- 3 TV memaparkan skrin peranti anda.

Untuk melihat bantuan tentang menggunakan alat kawalan jauh TV

- 1 Semasa peranti anda disambungkan ke set TV, seret bar status ke arah bawah untuk membuka panel Pemberitahuan.
 - 2 Ketik **MHL disambungkan**. Tetapan MHL muncul pada skrin TV.
 - 3 Pilih **Penggunaan kawalan jauh**.
- ! Anda boleh memilih **Saiz Output Video** untuk melaraskan saiz output pada skrin TV. Jika pilihan penskalaan auto TV sudah didayakan, tetapan ini tidak muncul di bawah tetapan MHL.
 - 💡 Anda boleh menekan butang kuning pada alat kawalan jauh TV untuk membuka panel Pemberitahuan juga.

Untuk memutuskan sambungan peranti anda dari set TV

- Cabut kabel MHL atau penyesuai MHL dari peranti anda.

Mencerminkan skrin peranti anda secara wayarles di TV

Anda boleh menggunakan Pencerminkan skrin untuk memaparkan skrin peranti anda di TV atau paparan besar yang lain tanpa menggunakan sambungan kabel. Teknologi Wi-Fi Direct™ membuat sambungan wayarles antara kedua-dua peranti itu, jadi anda boleh bersantai sambil menikmati tontonan foto kegemaran anda dengan selesa dari sofa anda. Anda juga boleh menggunakan ciri ini untuk mendengar muzik daripada peranti anda melalui pembesar suara TV.

- ! TV anda perlu menyokong pencerminan skrin berdasarkan Wi-Fi CERTIFIED Miracast™ bagi kefungsiannya yang diterangkan di atas untuk berfungsi. Jika TV anda tidak menyokong pencerminan skrin, anda mungkin perlu membeli penyesuai paparan wayarles secara berasingan.
- ! Semasa menggunakan pencerminan skrin, kualiti imej kadang kala mengalami impak negatif jika terdapat gangguan daripada rangkaian Wi-Fi® lain.

Untuk mencerminkan skrin peranti anda pada skrin TV

- 1 TV: Ikut arahan dalam Panduan pengguna TV anda bagi menghidupkan fungsi pencerminan skrin.
- 2 Peranti anda: Dari Skrin utama anda, ketik .
- 3 Cari dan ketik **Tetapan > Kesambungan Xperia™ > Pencerminan skrin.**
- 4 Ketik **Mula.**
- 5 Ketik **OK** dan pilih peranti.

- ! Apabila menggunakan pencerminan skrin, jangan tutup kawasan antena Wi-Fi peranti anda.
- ! TV anda perlu menyokong pencerminan skrin berdasarkan Wi-Fi CERTIFIED Miracast™ untuk membolehkan fungsi yang diterangkan di atas dijalankan.

Untuk menghentikan pencerminan skrin antara peranti

- 1 Dari Skrin utama anda, ketik .
- 2 Cari dan ketik **Tetapan > Kesambungan Xperia™ > Pencerminan skrin.**
- 3 Ketik **Putuskan samb.**, kemudian ketik **OK.**

Berkongsi kandungan dengan peranti DLNA Certified™



Anda boleh melihat atau memainkan kandungan media yang disimpan ke peranti anda pada peranti lain seperti TV atau komputer. Peranti ini mestilah menyertai rangkaian wayarles yang sama dan boleh jadi TV atau pembesar suara Sony mahupun produk yang mendapat DLNA Certified™ oleh Digital Living Network Alliance. Anda boleh juga melihat atau memainkan kandungan dari peranti DLNA Certified™ yang lain pada peranti anda.

Selepas anda menyediakan perkongsian media antara peranti, anda boleh, sebagai contoh, mendengarkan fail muzik yang disimpan pada komputer rumah anda daripada peranti anda, atau melihat foto yang diambil dengan kamera peranti anda pada skrin TV yang besar.

Mainkan fail daripada peranti DLNA Certified™ pada peranti anda

Apabila anda memainkan fail dari peranti DLNA Certified™ pada peranti anda, peranti lain ini bertindak sebagai pelayan. Dalam kata lain, ia berkongsi kandungan melalui rangkaian. Peranti pelayan mesti menjadikan fungsi perkongsiannya didayakan dan memberi kebenaran akses kepada peranti anda. Ia juga mesti disambungkan kepada rangkaian Wi-Fi® yang sama seperti peranti anda.

Untuk memainkan trek muzik yang dikongsi pada peranti anda

- 1 Pastikan peranti yang anda mahu berkongsi fail disambungkan kepada rangkaian Wi-Fi® yang sama seperti peranti anda.
- 2 Dari Skrin utama anda, ketik , kemudian cari dan ketik .
- 3 Seret sisi kiri skrin utama Muzik ke sebelah kanan, kemudian ketik **Rangkaian rumah.**
- 4 Pilih peranti daripada senarai peranti yang disambungkan.
- 5 Semak imbas folder bagi peranti yang disambungkan dan pilih trek yang anda mahu mainkan. Setelah dipilih, trek mula dimainkan secara automatik.

Untuk memainkan video yang dikongsi pada peranti anda

- 1 Pastikan peranti yang anda mahu berkongsi fail disambungkan kepada rangkaian Wi-Fi® yang sama seperti peranti anda.
- 2 Dari Skrin utama anda, ketik , kemudian cari dan ketik **Video.**
- 3 Seret sisi kiri skrin utama Video ke sebelah kanan, kemudian ketik **Peranti.**
- 4 Pilih peranti daripada senarai peranti yang disambungkan.
- 5 Semak imbas folder bagi peranti yang disambungkan dan pilih video yang anda mahu mainkan.

Untuk melihat foto yang dikongsi pada peranti anda

- 1 Pastikan peranti yang anda mahu berkongsi fail disambungkan kepada rangkaian Wi-Fi® yang sama seperti peranti anda.
- 2 Dari Skrin utama anda, ketik , kemudian cari dan ketik **Album**.
- 3 Seret hujung kiri skrin utama Album ke kanan, dan ketik **Peranti**.
- 4 Pilih peranti daripada senarai peranti yang disambungkan.
- 5 Semak imbas folder bagi peranti yang disambungkan dan pilih foto untuk melihatnya.

Memainkan fail daripada peranti anda pada peranti DLNA Certified™

Sebelum anda boleh melihat atau memainkan fail media dari peranti anda pada peranti DLNA Certified™ lain, anda mesti menyediakan perkongsian fail pada peranti anda. Peranti yang anda kongsi kandungan dipanggil peranti klien. Sebagai contoh, TV, komputer atau tablet boleh bertindak sebagai peranti klien. Peranti anda berfungsi sebagai pelayan media apabila ia menyediakan kandungan kepada peranti klien. Apabila anda menyediakan perkongsian fail pada peranti anda, anda mesti juga memberikan kebenaran akses kepada peranti klien. Selepas anda melakukannya, peranti tersebut dipaparkan sebagai peranti yang didaftarkan. Peranti yang menunggu untuk mendapatkan kebenaran akses disenaraikan sebagai peranti yang menunggu kebenaran.

Untuk menyediakan perkongsian fail dengan peranti DLNA Certified™ lain

- 1 Sambungkan peranti anda kepada rangkaian Wi-Fi®.
 - 2 Dari Skrin utama anda, ketik , kemudian cari dan ketik **Tetapan** > **Kesambungan Xperia™** > **Pelayan media**.
 - 3 Seret penggelangsar bersebelahan **Kongsi media** ke arah kanan.
 - 4 Gunakan komputer anda atau peranti klien DLNA™ lain ke rangkaian Wi-Fi® yang sama untuk menyambung ke peranti anda.
 - 5 Pemberitahuan muncul dalam bar status peranti anda. Buka pemberitahuan dan tetapkan kebenaran akses untuk setiap peranti klien yang cuba untuk menyambung ke peranti anda.
- ! Langkah-langkah untuk mengakses media pada peranti anda menggunakan klien DLNA™ berbeza antara peranti klien. Rujuk Panduan pengguna peranti klien anda untuk mendapatkan maklumat lanjut. Jika peranti anda tidak boleh diakses kepada rangkaian klien, semak untuk memastikan rangkaian Wi-Fi® anda berfungsi.

- 💡 Anda juga boleh mengakses menu **Pelayan media** dalam aplikasi Muzik dengan menyeret sisi kiri skrin utama Muzik ke sebelah kanan, kemudian ketik **Tetapan** > **Pelayan media**.

Untuk berhenti berkongsi fail dengan peranti DLNA Certified™ yang lain

- 1 Dari Skrin utama anda, ketik .
- 2 Cari dan ketik **Tetapan** > **Kesambungan Xperia™** > **Pelayan media**.
- 3 Seret penggelangsar di sebelah **Kongsi media** ke kiri.

Untuk menetapkan kebenaran akses bagi peranti menunggu

- 1 Daripada Skrin utama anda, ketik .
- 2 Cari dan ketik **Tetapan** > **Kesambungan Xperia™** > **Pelayan media**.
- 3 Pilih peranti daripada senarai **Peranti menunggu**.
- 4 Pilih tahap kebenaran akses.



Untuk menukar nama peranti didaftarkan

- 1 Daripada Skrin utama anda, ketik .
- 2 Cari dan ketik **Tetapan** > **Kesambungan Xperia™** > **Pelayan media**.
- 3 Pilih peranti daripada senarai **Peranti berdaftar**, kemudian pilih **Tukar nama**.
- 4 Masukkan nama baru untuk peranti.

Untuk menukar tahap akses bagi peranti berdaftar

- 1 Daripada Skrin utama anda, ketik .
- 2 Cari dan ketik **Tetapan** > **Kesambungan Xperia™** > **Pelayan media**.
- 3 Pilih peranti daripada senarai **Peranti berdaftar**.
- 4 Ketik **Tukar tahap akses** dan buat pilihan.

Untuk mendapatkan bantuan mengenai berkongsi kandungan dengan peranti DLNA Certified™ yang lain





- 1 Dari Skrin utama anda, ketik .
- 2 Cari dan ketik **Tetapan** > **Kesambungan Xperia™** > **Pelayan media**.
- 3 Ketik , kemudian ketik **Bantuan**.

Memainkan fail pada peranti lain menggunakan Throw





Menggunakan teknologi DLNA™ anda boleh menolak atau "Throw" kandungan media dari peranti anda ke peranti lain yang disambungkan kepada rangkaian Wi-Fi® yang sama. Peranti penerimaan mestilah dapat berfungsi sebagai peranti Digital Media Renderer (DMR) dan memainkan kandungan yang diterima dari peranti anda. TV yang menyokong DLNA™ atau PC yang menjalankan Windows® 7 atau lebih tinggi adalah contoh peranti DMR.

- ! Langkah-langkah untuk memainkan media kongsi mungkin berbeza bergantung kepada peranti klien. Rujuk panduan pengguna peranti DMR untuk mendapatkan maklumat lanjut.
- ! Kandungan yang dilindungi dengan Pengurusan Hak Digital (DRM) tidak boleh dimainkan pada peranti Digital Media Renderer menggunakan teknologi DLNA™.

Untuk memainkan foto atau video pada peranti klien menggunakan Throw

- 1 Pastikan bahawa anda telah menyediakan peranti klien DMR atau DLNA™ dengan betul dan ia telah disambungkan kepada rangkaian Wi-Fi® yang sama seperti peranti anda.
 - 2 Dari Skrin utama anda, ketik .
 - 3 Dapatkan dan ketik **Album**.
 - 4 Semak imbas dan buka foto atau video yang anda mahu lihat.
 - 5 Ketik skrin untuk memaparkan bar alat, kemudian ketik  dan pilih peranti untuk berkongsi kandungan anda.
 - 6 Untuk berhenti berkongsi foto atau video ke peranti klien, ketik  dan pilih **Putuskan sambgn.**
- 💡 Anda juga boleh berkongsi video daripada aplikasi Video pada peranti anda dengan mengetik video dan kemudian ketik .

Untuk memainkan trek muzik pada peranti klien menggunakan Throw

- 1 Pastikan bahawa anda telah menyediakan peranti klien DMR atau DLNA™ dengan betul dan ia telah disambungkan kepada rangkaian Wi-Fi® yang sama seperti peranti anda.
- 2 Dari Skrin utama anda, ketik , kemudian cari dan ketik .
- 3 Pilih kategori muzik dan semak imbas ke trek yang anda mahu kongsi, kemudian ketik trek itu.
- 4 Ketik  dan pilih peranti klien untuk berkongsi kandungan anda. Trek mula dimainkan pada peranti yang anda pilih.
- 5 Untuk memutuskan sambungan daripada peranti klien, ketik .

Menyambung peranti anda ke aksesori USB

Anda boleh menggunakan penyesuai Hos USB untuk menyambungkan peranti anda ke aksesori USB seperti peranti storan massa USB, pengawal permainan, papan kekunci USB dan tetikus USB. Jika aksesori USB mempunyai penyambung USB mikro, penyesuai Hos USB tidak diperlukan.

- ! Penyesuai Hos USB dijual secara berasingan. Sony tidak menjamin bahawa semua aksesori USB disokong oleh peranti anda.

Untuk menyambung aksesori USB menggunakan penyesuai hos USB

- Lekapkan penyesuai Hos USB ke peranti anda, kemudian sambungkan penyesuai itu ke aksesori USB.
- ! Langkah atau perisian tambahan mungkin diperlukan untuk menyediakan aksesori pengawal permainan, audio USB dan Ethernet USB. Sony tidak menjamin bahawa semua aksesori USB disokong oleh peranti anda.

Untuk mengakses kandungan pada peranti storan massa USB menggunakan penyesuai Hos USB

- 1 Pasangkan penyesuai Hos USB pada peranti anda, kemudian sambungkan penyesuai itu pada peranti storan massa USB.
 - 2 Untuk mengakses fail dan folder pada peranti storan USB, gunakan aplikasi pengurus fail seperti File Commander.
- 💡 Selain itu, anda boleh membuka aplikasi media yang berkaitan pada peranti anda untuk melihat kandungannya secara langsung. Contohnya, anda boleh membuka aplikasi Album untuk melihat foto yang disimpan pada peranti storan massa USB.

Untuk memutuskan sambungan peranti storan massa USB

- 1 Untuk membuka panel Pemberitahuan, seret bar status ke bawah, kemudian ketik **Storan USB disambungkan**.
- 2 Ketik **OK**.
- 3 Tanggalkan penyesuai Hos USB dari peranti anda.

Untuk menyambung aksesori USB menggunakan penyambung USB mikro

- Lekapkan penyambung USB mikro bagi aksesori USB ke peranti anda.
- ! Sony tidak menjamin bahawa semua aksesori USB dengan penyambung USB mikro disokong oleh peranti anda.

Menyambung peranti anda ke pengawal wayarles siri DUALSHOCK™

Anda boleh bermain permainan yang tersimpan dalam peranti anda menggunakan pengawal wayarles siri DUALSHOCK™. Anda juga boleh cerminkan peranti anda di TV atau paparan lain. Untuk maklumat lanjut tentang pencerminan Skrin, rujuk bahagian panduan Pengguna yang berkenaan.

Untuk menyediakan sambungan dengan pengawal wayarles DUALSHOCK™3

- 1 Dari Skrin utama anda, ketik .
- 2 Cari dan ketik **Tetapan** > **Kesambungan Xperia™** > **Pengawal wayarles DUALSHOCK™3**.
- 3 Ketik **Pasangkan pengawal** dan ikut arahan pada skrin.

NFC

Gunakan Komunikasi Medan Dekat (Near Field Communications - NFC) untuk berkongsi data dengan peranti lain seperti video, foto, alamat halaman web, fail muzik atau kenalan. Anda juga boleh menggunakan NFC untuk mengimbas tag yang memberikan anda maklumat mengenai produk atau perkhidmatan serta tag yang mengaktifkan fungsi tertentu pada peranti anda.



NFC ialah teknologi wayarles dengan julat maksimum satu sentimeter, jadi, peranti yang berkongsi data perlu dirapatkan. Sebelum anda boleh menggunakan NFC, anda perlu menghidupkan fungsi NFC terlebih dahulu dan skrin peranti anda hendaklah aktif.

- ! NFC mungkin tidak tersedia di semua negara dan/atau rantau.



Untuk menghidupkan fungsi NFC

- 1 Dari Skrin utama anda, ketik .
- 2 Cari dan ketik **Tetapan** > **Lagi**.
- 3 Ketik suis hidup-mati di sebelah **NFC**.

Untuk berkongsi kenalan dengan peranti lain menggunakan NFC

- 1 Pastikan kedua-dua peranti telah menghidupkan fungsi NFC dan kedua-dua skrin aktif.
- 2 Untuk melihat kenalan, pergi ke Skrin utama anda, ketik , kemudian ketik .
- 3 Ketik kenalan yang anda ingin berkongsi.
- 4 Pegang peranti anda dan peranti penerima sebelah-menyebelah supaya kawasan pengesanan NFC peranti saling bersentuhan. Apabila peranti bersambung, imej kecil kenalan muncul.
- 5 Ketik imej kecil untuk memulakan pemindahan.
- 6 Apabila pemindahan selesai, maklumat kenalan dipaparkan pada skrin peranti penerima dan juga disimpan pada peranti penerima.



Untuk berkongsi fail muzik dengan peranti lain menggunakan NFC

- 1 Pastikan bahawa peranti anda dan peranti penerima menghidupkan fungsi NFC dan kedua-dua skrin aktif.
- 2 Untuk membuka aplikasi Muzik, ketik , kemudian cari dan ketik .
- 3 Pilih kategori muzik dan semak imbas ke trek yang anda mahu kongsi.
- 4 Ketik trek untuk memainkannya. Kemudiannya anda boleh mengetik  untuk menjedakan trek. Pemindahan berfungsi sama ada trek dimainkan ataupun dijeda.
- 5 Pegang peranti anda dan peranti penerima sandar-menyandar supaya kawasan pengesanan NFC peranti saling bersentuhan. Apabila peranti bersambung, imej kecil trek muncul.
- 6 Ketik imej kecil untuk memulakan pemindahan.
- 7 Apabila pemindahan selesai, fail muzik dimainkan serta-merta pada peranti penerima. Pada masa yang sama, fail disimpan pada peranti penerima.

Untuk berkongsi foto atau video dengan peranti lain menggunakan NFC

- 1 Pastikan kedua-dua peranti telah menghidupkan fungsi NFC dan kedua-dua skrin aktif.
- 2 Untuk melihat foto dan video dalam peranti anda, pergi ke Skrin utama anda, ketik , kemudian cari dan ketik **Album**.
- 3 Ketik foto atau video yang anda mahu kongsi.
- 4 Pegang peranti anda dan peranti penerima sandar-menyandar supaya kawasan pengesanan NFC peranti saling bersentuhan. Apabila peranti bersambung, imej kecil trek muncul.
- 5 Ketik imej kecil untuk memulakan pemindahan.
- 6 Apabila pemindahan selesai, foto atau video dipaparkan pada skrin peranti penerima. Pada masa yang sama, item disimpan dalam peranti penerima.

Untuk berkongsi alamat web dengan peranti lain menggunakan NFC

- 1 Pastikan kedua-dua peranti telah menghidupkan fungsi NFC dan kedua-dua skrin aktif.
- 2 Daripada Skrin utama anda, ketik .
- 3 Untuk membuka pelayar web, cari dan ketik .
- 4 Muatkan laman web yang anda ingin kongsi.
- 5 Pegang peranti anda dan peranti penerima sandar-menyandar supaya kawasan pengesanan NFC peranti saling bersentuhan. Apabila peranti bersambung, imej kecil akan muncul.
- 6 Ketik imej kecil untuk memulakan pemindahan.
- 7 Apabila pemindahan selesai, laman web dipaparkan pada skrin peranti penerima.

Mengimbas tag NFC

Peranti anda boleh mengimbas pelbagai jenis tag NFC. Sebagai contoh, ia boleh mengimbas tag dibenam pada poster, pada iklan papan iklan atau bersebelahan produk dalam kedai runcit. Anda boleh menerima maklumat tambahan seperti alamat web.

Untuk mengimbas tag NFC

- 1 Pastikan peranti anda telah menghidupkan fungsi NFC dan skrin aktif.
- 2 Letakkan peranti anda pada tag supaya kawasan pengesanan NFC menyentuhnya. Peranti anda mengimbas tag dan memaparkan kandungan yang dikumpulkan. Ketik kandungan tag untuk membukanya.

Menyambung ke peranti serasi NFC

Anda boleh menyambungkan peranti anda ke peranti serasi NFC yang lain dikeluarkan oleh Sony, seperti speaker atau fon kepala. Apabila mewujudkan sambungan jenis ini, rujuk panduan peranti yang serasi untuk mendapatkan maklumat lanjut.

- ! Anda mungkin perlu mengaktifkan Wi-Fi® atau Bluetooth® pada kedua-dua peranti agar sambungan berfungsi.

Teknologi wayarles Bluetooth®

Gunakan fungsi Bluetooth® untuk menghantar fail ke peranti serasi Bluetooth® yang lain atau untuk bersambung ke aksesori bebas tangan. Sambungan Bluetooth® berfungsi dengan lebih baik apabila berada dalam lingkungan jarak 10 meter (33 kaki), tanpa objek padu di antaranya. Dalam sesetengah keadaan, anda perlu memasang peranti anda dengan peranti Bluetooth® lain secara manual.

- ! Kesalingoperasian dan keserasian antara peranti Bluetooth® berbeza-beza.
- ! Jika anda menggunakan peranti dengan berbilang pengguna, setiap pengguna boleh menukar tetapan Bluetooth® dan penukaran itu melibatkan semua pengguna.

Untuk menghidupkan fungsi Bluetooth®

- 1 Dari Skrin utama anda, ketik .
- 2 Cari dan ketik **Tetapan > Bluetooth**.
- 3 Ketik suis hidup-mati di sebelah **Bluetooth** supaya fungsi Bluetooth® dihidupkan. Peranti anda sekarang kelihatan kepada peranti dan satu senarai peranti Bluetooth® yang tersedia muncul.

Menamakan peranti anda

Anda boleh menamakan peranti anda. Nama ini ditunjukkan kepada peranti lain selepas anda menghidupkan fungsi Bluetooth® dan peranti ditetapkan pada kelihatan.

Untuk menamakan peranti anda

- 1 Pastikan fungsi Bluetooth® dihidupkan.
- 2 Dari Skrin utama anda, ketik .
- 3 Cari dan ketik **Tetapan > Bluetooth**.
- 4 Ketik **⋮ > Namakan semula peranti ini**.
- 5 Masukkan nama untuk peranti anda.
- 6 Ketik **Namakan semula**.

Berpasangan dengan peranti Bluetooth® yang lain

Apabila anda memasang peranti anda dengan peranti lain, anda boleh menyambungkan peranti anda ke set kepala Bluetooth® atau kit kereta Bluetooth®, contohnya, dan menggunakan peranti lain ini untuk berkongsi muzik.

Setelah anda memasang peranti anda dengan peranti Bluetooth® yang lain, peranti anda mengingati pasangannya ini. Apabila memasang peranti anda dengan peranti Bluetooth®, anda mungkin perlu memasukkan kod laluan. Peranti anda akan cuba menggunakan kod laluan generik 0000. Jika tidak berjaya, rujuk panduan pengguna untuk peranti Bluetooth® anda untuk mendapatkan kod laluan peranti. Anda tidak perlu

memasukkan semula kod laluan selepas ini apabila anda bersambung ke peranti Bluetooth® yang pernah dipasangkan.

- ! Sesetengah peranti Bluetooth®, contohnya, kebanyakan set kepala Bluetooth®, menghendaki anda membuat pasangan dan juga menyambung dengan peranti lain itu.
- ! Anda boleh memasang peranti anda dengan beberapa peranti Bluetooth® tetapi anda hanya boleh bersambung ke satu profil Bluetooth® sahaja pada masa yang sama.



Untuk membuat memasang peranti anda dengan peranti Bluetooth® lain

- 1 Pastikan peranti yang anda mahu jadikan pasangan telah mengaktifkan fungsi Bluetooth® dan boleh dilihat pada peranti Bluetooth® lain.
- 2 Dari Skrin utama peranti anda, ketik .
- 3 Cari dan ketik **Tetapan > Bluetooth**.
- 4 Ketik penggelangsar di sebelah **Bluetooth** untuk menghidupkan fungsi Bluetooth®. Senarai peranti Bluetooth® yang tersedia kelihatan.
- 5 Ketik peranti Bluetooth® yang anda ingin jadikan pasangan.
- 6 Masukkan kod laluan, jika perlu, atau sahkan kod laluan yang sama pada kedua-dua peranti.

Untuk menyambungkan peranti anda ke peranti Bluetooth® lain

- 1 Daripada Skrin utama anda, ketik .
- 2 Cari dan ketik **Tetapan > Bluetooth**.
- 3 Ketik peranti Bluetooth® yang anda ingin sambungkan.

Untuk memisahkan pasangan peranti Bluetooth®

- 1 Dari Skrin utama anda, ketik .
- 2 Cari dan ketik **Tetapan > Bluetooth**.
- 3 Di bawah **Peranti pasangan**, ketik  bersebelahan nama peranti yang anda mahu pisahkan pasangan.
- 4 Ketik **Lupakan**.

Menghantar dan menerima item menggunakan teknologi Bluetooth®

Kongsi item dengan peranti serasi Bluetooth® yang lain seperti telefon atau komputer. Anda boleh menghantar dan menerima beberapa jenis item menggunakan fungsi Bluetooth® seperti:

- Foto dan video
- Muzik dan fail audio lain
- Kenalan
- Halaman web



Untuk menghantar item menggunakan Bluetooth®

- 1 **Peranti menerima:** Pastikan fungsi Bluetooth® dihidupkan dan bahawa peranti tersebut boleh dilihat oleh peranti Bluetooth® yang lain.
- 2 **Peranti menghantar:** Buka aplikasi yang mengandungi item yang anda mahu hantar dan tatal ke item.
- 3 Bergantung pada aplikasi dan item yang anda hendak hantar, anda mungkin perlu, contohnya, menyentuh terus item, buka item dan tekan . Cara lain untuk menghantar item mungkin wujud.
- 4 Pilih **Bluetooth**.
- 5 Hidupkan Bluetooth® jika anda diminta melakukannya.
- 6 Ketik nama peranti yang menerima.
- 7 **Peranti menerima:** Jika diminta, terima sambungan tersebut.
- 8 **Peranti menghantar:** Jika ditanya, sahkan pemindahan ke peranti yang menerima.
- 9 **Peranti menerima:** Terima item masuk.

Untuk menerima item menggunakan Bluetooth®

- 1 Pastikan fungsi Bluetooth® dihidupkan dan kelihatan kepada peranti Bluetooth® lain.
- 2 Peranti menghantar kini mula menghantar data ke peranti anda.
- 3 Jika digesa, masukkan kod laluan yang sama pada kedua-dua peranti atau sahkan kod laluan yang dicadangkan.
- 4 Apabila anda dimaklumkan tentang fail masuk pada peranti anda, seret bar status ke bawah dan ketik pemberitahuan untuk menerima pemindahan fail.
- 5 Ketik **Terima** untuk memulakan pemindahan fail.
- 6 Untuk melihat kemajuan pemindahan, seret bar status ke bawah.
- 7 Untuk membuka item yang diterima, seret bar status ke bawah dan ketik pemberitahuan yang berkaitan.

Untuk melihat fail yang anda terima menggunakan Bluetooth®

- 1 Daripada Skrin utama anda, ketik .
- 2 Cari dan ketik **Tetapan > Bluetooth**.
- 3 Tekan  dan pilih **Tunjukkan fail yang diterima**.

Persediaan Satu sentuhan

Anda boleh gunakan fungsi persediaan One-touch untuk melancarkan persediaan beberapa ciri secara automatik yang berfungsi secara wayarles antara dua peranti Xperia™. Sebagai contoh, anda boleh gunakan persediaan One-touch untuk melancarkan konfigurasi tetapan asas untuk pencerminan Skrin dan Xperia Link™. Sebaik saja anda lengkapkan persediaan, anda kemudiannya hanya perlukan satu sentuhan setiap kali untuk melancarkan ciri-ciri ini.

Fungsi persediaan Satu sentuhan diaktifkan menggunakan NFC. Untuk maklumat lanjut tentang penetapan pencerminan Skrin, Pelayan Media, NFC dan Bluetooth® pada peranti anda, rujuk bahagian berkaitan panduan Pengguna ini.

Untuk memulakan persediaan Satu sentuhan pada peranti anda

- 1 Dari Skrin utama anda, ketik .
 - 2 Cari dan ketik **Tetapan > Kesambungan Xperia™ > Persediaan satu sentuhan**. Fungsi NFC dihidupkan secara automatik.
 - 3 Pastikan fungsi NFC pada peranti Xperia™ lain dihidupkan.
 - 4 Pastikan skrin kedua-dua peranti dibuka kuncinya dan aktif.
 - 5 Rapatkan kedua-dua peranti supaya kawasan pengesanan NFC setiap peranti bersentuhan antara satu sama lain. Fungsi persediaan satu sentuhan dilancarkan secara automatik.
- ! Kedua-dua peranti mesti menyokong fungsi persediaan Satu sentuhan.

Aplikasi dan ciri pintar yang menjimatkan masa anda

Mengawal aksesori dan tetapan dengan Smart Connect™

Gunakan aplikasi Smart Connect™ untuk menetapkan perkara yang berlaku dalam peranti anda semasa anda menyambungkan atau menanggalkan aksesori. Contohnya, anda boleh menentukan untuk sentiasa memulakan aplikasi radio FM apabila anda menyambungkan set kepala.

Anda juga boleh menetapkan Smart Connect™ untuk membaca mesej teks masuk. Atau, anda boleh menggunakan aplikasi untuk menetapkan tindakan khusus atau sekumpulan tindakan untuk dilancarkan pada peranti anda pada masa tertentu dalam sehari. Contohnya, apabila anda menyambungkan set kepala anda antara 7pg dan 9pg, anda boleh menentukan bahawa:

- Aplikasi radio FM bermula.
- Aplikasi perangkaian sosial kegemaran anda dibuka, contohnya, Facebook.
- Kelantangan deringan ditetapkan pada bergetar.

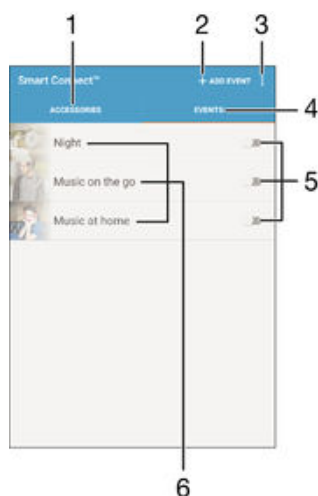

Dengan Smart Connect™, anda juga boleh mengurus aksesori seperti Xperia™ SmartTags atau jam daripada siri Sony SmartWatch. Untuk mendapatkan maklumat lanjut, rujuk Panduan pengguna aksesori khusus.

- ! Jika anda menggunakan peranti dengan berbilang pengguna, anda mesti melog masuk sebagai pemilik, iaitu pengguna utama, untuk menggunakan aplikasi Smart Connect™.



- 1 Ketik untuk memaparkan aksesori yang tersedia
- 2 Tambahkan aksesori atau acara
- 3 Lihat pilihan menu
- 4 Ketik untuk memaparkan semua acara
- 5 Ketik untuk mengaktifkan acara
- 6 Ketik untuk melihat butiran acara

Untuk membuat acara Smart Connect™

- 1 Dari Skrin utama anda, ketik , kemudian cari dan ketik .
 - 2 Jika anda membuka Smart Connect™ untuk kali pertama, ketik **OK** untuk menutup skrin pengenalan.
 - 3 Pada tab **Acara**, ketik **+**.
 - 4 Jika anda membuat acara untuk kali pertama, ketik **OK** sekali lagi untuk menutup skrin pengenalan.
 - 5 Tambah keadaan yang anda ingin cetuskan acara. Keadaan mungkin sambungan dengan aksesori atau selang masa tertentu atau kedua-duanya.
 - 6 Ketik **→** untuk meneruskan.
 - 7 Tambahkan perkara yang anda inginkan ia berlaku apabila anda menyambung aksesori dan menetapkan tetapan lain seperti yang dikehendaki.
 - 8 Ketik **→** untuk meneruskan.
 - 9 Tetapkan nama acara, kemudian ketik **Selesai**.
-  Untuk menambahkan aksesori Bluetooth®, anda perlu menjadikannya pasangan peranti anda terlebih dahulu.

Untuk menyunting acara Smart Connect™

- 1 Mulakan aplikasi Smart Connect™.
- 2 Ketik acara pada tab **Acara**.
- 3 Jika acara dimatikan, seret peluncur ke kanan untuk menghidupkannya.
- 4 Ketik **Sunting peristiwa**, kemudian laraskan tetapan seperti yang dikehendaki.

Untuk memadamkan acara

- 1 Mulakan aplikasi Smart Connect™.
 - 2 Pada tab **Acara**, sentuh dan tahan acara yang anda ingin padamkan, kemudian ketik **Padamkan peristiwa**.
 - 3 Ketik **Padam** untuk mengesahkan.
-  Anda juga boleh membuka acara yang anda ingin padam, kemudian ketik **⋮ > Padamkan peristiwa > Padam**.

Untuk menetapkan Smart Connect™ supaya menurukan mesej teks masuk

- 1 Mulakan aplikasi Smart Connect™.
 - 2 Ketik **⋮**, kemudian ketik **Tetapan**.
 - 3 Tandai kotak pilihan di sebelah **Teks ke pertuturan**, kemudian sahkan pengaktifan, jika perlu.
-  Jika ciri ini dihidupkan, semua mesej masuk akan dituturkan. Untuk melindungi privasi anda, anda mungkin perlu mematikan ciri ini jika anda menggunakan peranti di tempat awam atau di tempat kerja, contohnya.

Mengurus aksesori

Gunakan aplikasi Smart Connect™ untuk mengurus pelbagai aksesori pintar yang anda boleh sambung ke peranti anda, termasuk Xperia™ SmartTags, jam siri SmartWatch atau set kepala wayarles daripada Sony. Smart Connect™ memuat turun sebarang aplikasi yang perlu dan turut mencari aplikasi pihak ketiga, apabila tersedia. Aksesori yang pernah disambungkan dahulu ditunjukkan dalam senarai yang membolehkan anda mendapat maklumat lanjut tentang ciri setiap aksesori.

Untuk memasang dan menyambungkan aksesori

- 1 Mulakan aplikasi Smart Connect™. Jika anda membuka Smart Connect™ untuk kali pertama, ketik **OK** untuk menutup skrin pengenalan.
- 2 Ketik **Aksesori**, kemudian ketik **+**.
- 3 Hidupkan fungsi Bluetooth® jika ia belum dihidupkan, kemudian ketik nama peranti yang anda mahu pasang dan sambungkan.
- 4 Jika perlu, masukkan kod laluan, atau sahkan kod laluan yang sama pada kedua-dua peranti anda dan aksesori.

Untuk menyelaraskan tetapan untuk aksesori disambungkan

- 1 Pasangkan dan sambungkan aksesori dengan peranti anda.
- 2 Mulakan aplikasi Smart Connect™.
- 3 Ketik **Aksesori**, kemudian ketik nama aksesori yang disambungkan.
- 4 Laraskan tetapan yang diinginkan.

Menggunakan peranti anda sebagai hab kecergasan dengan ANT+™

Anda boleh menggunakan peranti anda dengan produk kesihatan dan kecergasan yang turut menyokong teknologi ANT+™. Contohnya, jika anda sedang berlari dengan pemantau kadar denyutan jantung dan pod kaki yang serasi ANT+™ (untuk mengukur rentak dan jarak), anda boleh mengumpul semua data larian tersebut pada peranti anda. Anda kemudiannya boleh menganalisis prestasi anda dan melihat cara anda boleh meningkatkan prestasi.

Anda boleh memuat turun pelbagai aplikasi yang menyokong peranti sukan, kecergasan dan kesihatan ANT+™ dari Google Play™. Untuk mendapatkan maklumat mengenai produk yang serasi ANT+™, pergi ke www.thisisant.com/directory.

Menggunakan peranti anda sebagai dompet

Gunakan peranti anda sebagai dompet untuk membayar barangan tanpa perlu menjangkau dompet sebenar anda. Semua perkhidmatan pembayaran anda yang dipasang diletakkan bersama-sama untuk dipaparkan dan diuruskan. Sila ambil perhatian semasa membuat pembayaran, anda mesti menghidupkan NFC terlebih dahulu sebelum peranti anda menyentuh pembaca kad. Untuk mendapatkan maklumat lanjut mengenai NFC, lihat *NFC* pada halaman 112 .

- ! Perkhidmatan bayaran mudah alih mungkin belum tersedia lagi di semua kawasan.

Untuk menguruskan perkhidmatan pembayaran

- 1 Dari Skrin utama anda, ketik .
- 2 Cari dan ketik **Tetapan > Ketuk & bayar**. Satu senarai perkhidmatan pembayaran muncul.
- 3 Uruskan perkhidmatan pembayaran seperti yang diinginkan, contohnya, ubah perkhidmatan pembayaran lalai anda.

Perjalanan dan peta

Menggunakan perkhidmatan lokasi

Perkhidmatan lokasi membolehkan aplikasi seperti Peta dan kamera menggunakan maklumat daripada rangkaian mudah alih dan Wi-Fi® serta maklumat Sistem Kedudukan Sejagat (GPS) untuk menentukan kedudukan anggaran anda. Jika anda tidak berada dalam garisan penglihatan jelas satelit GPS, peranti anda boleh menentukan lokasi anda menggunakan fungsi Wi-Fi®. Dan jika anda tidak berada dalam liputan rangkaian Wi-Fi®, peranti anda boleh menentukan lokasi anda menggunakan rangkaian mudah alih anda.

Untuk menggunakan rangkaian anda bagi mengetahui lokasi anda berada, anda perlu mendayakan perkhidmatan lokasi.

- ! Anda mungkin dikenakan caj sambungan data apabila anda bersambung ke Internet dari peranti anda.

Untuk mendayakan atau melumpuhkan perkhidmatan lokasi

- 1 Dari Skrin utama anda, ketik .
- 2 Cari dan ketik **Tetapan** > **Lokasi**, kemudian ketik suis hidup-mati sewajarnya untuk mendayakan atau melumpuhkan perkhidmatan lokasi.
- 3 Jika anda memilih untuk mendayakan perkhidmatan lokasi dalam langkah 2, ketik **Setuju** untuk mengesahkan.

Memperbaiki ketepatan GPS

Pada kali pertama anda menggunakan GPS pada peranti anda, ia boleh mengambil masa 5 hingga 10 minit untuk lokasi anda ditemui. Untuk membantu carian, pastikan anda mempunyai pandangan langit yang jelas. Berdiri tegak dan jangan lindungi antena GPS (kawasan yang diserlahkan dalam imej). Isyarat GPS boleh melepasi awan dan plastik, tetapi tidak melalui objek pejal seperti bangunan dan gunung. Jika lokasi anda tidak dijumpai selepas beberapa minit, bergerak ke lokasi lain.

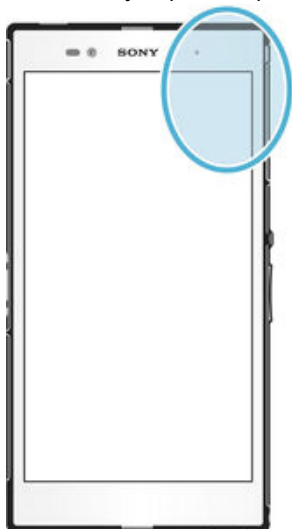

Google Maps™ dan navigasi

Gunakan Google Maps™ untuk menjejaki lokasi semasa anda, melihat situasi trafik masa nyata dan mendapatkan arah terperinci ke destinasi anda.

Aplikasi Google Maps™ memerlukan sambungan Internet apabila digunakan dalam talian. Anda mungkin dikenakan caj sambungan data apabila anda bersambung ke Internet dari peranti anda. Untuk mendapatkan maklumat lebih terperinci tentang cara

menggunakan aplikasi ini, pergi ke <http://support.google.com> dan klik pautan "Peta untuk mudah alih".

- ! Aplikasi Google Maps™ mungkin tidak tersedia di setiap pasaran, negara atau rantau.

Untuk menggunakan Google Maps™

- 1 Dari Skrin utama anda, ketik ☰.
- 2 Cari dan ketik **Peta**.

Menggunakan trafik data semasa dalam perjalanan

Apabila anda membuat perjalanan di luar rangkaian mudah alih rumah anda, anda mungkin perlu mengakses Internet menggunakan trafik data mudah alih. Dalam keadaan ini, anda perlu mengaktifkan perayauan data pada peranti anda. Anda disyorkan supaya menyemak caj penghantaran data yang berkaitan terlebih dahulu.

- ! Jika anda menggunakan peranti dengan berbilang pengguna, anda mungkin perlu melog masuk sebagai pemilik, iaitu pengguna utama, untuk mengaktifkan atau menyahaktifkan perayauan data.

Untuk mengaktifkan perayauan data

- 1 Dari Skrin utama anda, ketik ☰.
- 2 Cari dan ketik **Tetapan > Lagi > Rangkaian mudah alih**.
- 3 Seret penggelangsar di sebelah **Perayauan data** ke kanan.

- ! Anda tidak boleh mengaktifkan perayauan data apabila data mudah alih dimatikan.

Menggunakan peranti anda dengan sistem maklumat hiburan kereta

Sambung peranti anda ke sistem maklumat hiburan kereta yang diperakui MirrorLink™ menggunakan kabel USB untuk, sebagai contoh, menggunakan aplikasi navigasi atau memainkan muzik daripada peranti anda ketika memandu. Apabila disambungkan, anda boleh menavigasi aplikasi menggunakan kawalan sistem maklumat hiburan kereta.

- ! Sesetengah aplikasi mungkin tidak tersedia semasa sambungan MirrorLink™. Juga, data dilindungi, seperti video yang dilindungi secara ketat di bawah Pengurusan Hak Digital (DRM), tidak tersedia melalui MirrorLink™.

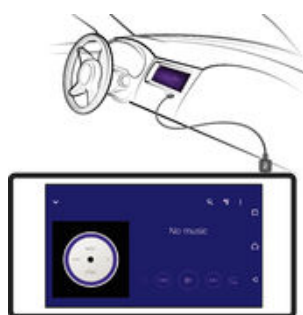

Untuk menyambung peranti anda ke sistem maklumat hiburan kereta

- Sambungkan peranti anda dan sistem maklumat hiburan kereta menggunakan kabel USB. Skrin peranti anda muncul pada skrin sistem maklumat hiburan.
- ! Anda mungkin perlu memulakan MirrorLink™ secara manual jika sambungan antara peranti anda dan sistem maklumat hiburan tidak diwujudkan secara automatik.

Untuk memulakan MirrorLink™ secara manual

- 1 Pastikan peranti anda bersambung kepada sistem maklumat hiburan kereta menggunakan kabel USB.
- 2 Dari Skrin utama anda, ketik .
- 3 Cari dan ketik **Tetapan** > **Kesambungan Xperia™** > **MirrorLink™**.
- 4 Ketik **Mulakan MirrorLink™**, kemudian ketik **OK**.
- 5 Jika sambungan masih gagal, ketik **Alamat rangkaian** untuk bertukar ke alamat rangkaian lain dalam keadaan alamat rangkaian yang sama sedang digunakan oleh perkhidmatan lain seperti Bluetooth® dan Wi-Fi®, dan kemudian cuba lagi.

Mod pesawat

Dalam mod Pesawat, rangkaian dan penghantar terima radio dimatikan untuk mengelakkan gangguan pada peralatan sensitif. Walau bagaimanapun, anda masih boleh bermain permainan, mendengarkan muzik, menonton video dan kandungan lain, selagi kesemua kandungan ini disimpan pada kad ingatan atau storan dalaman anda. Anda juga boleh diberitahu melalui makluman, jika penggera makluman diaktifkan.

-  Penggunaan bateri akan berkurang apabila mod Pesawat dihidupkan.

Untuk menghidupkan mod Pesawat

- 1 Dari Skrin utama anda, ketik .
- 2 Cari dan ketik **Tetapan** > **Lagi**.
- 3 Seret penggelang di sebelah **Mod pesawat** ke kanan.

Kalendar dan jam penggera

Kalendar

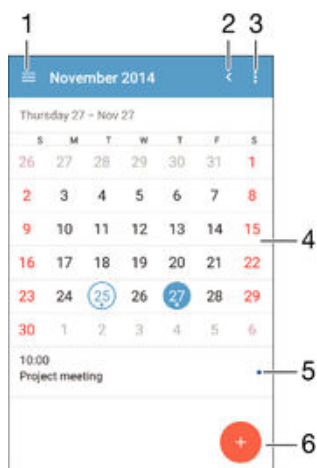

Gunakan aplikasi Kalendar untuk menguruskan jadual masa anda. Jika anda telah mendaftar masuk dan menyelaraskan peranti anda dengan satu atau beberapa akaun dalam talian yang mengandungi kalendar, contohnya akaun Google™ anda atau akaun Xperia™ dengan Facebook, maka acara kalendar daripada akaun ini juga akan dipaparkan dalam aplikasi Kalendar. Anda boleh memilih kalendar yang ingin anda sepadukan ke dalam paparan Kalendar gabungan.

Apabila masa janji temu hampir tiba, peranti anda akan memainkan bunyi pemberitahuan untuk mengingatkan anda. Di samping itu,  kelihatan di bar status.



- 1 Pilih jenis paparan dan kalendar yang anda ingin lihat
- 2 Kembali ke tarikh semasa
- 3 Akses tetapan dan pilihan lain
- 4 Kuis ke kiri atau kanan untuk menyemak imbas dengan lebih pantas
- 5 Tarikh dipilih
- 6 Agenda untuk hari yang dipilih
- 7 Tambahkan peristiwa kalendar



Untuk mewujudkan peristiwa kalendar

- 1 Dari Skrin utama anda, ketik , kemudian ketik **Kalendar**.
- 2 Ketik .
- 3 Jika anda telah selaraskan kalendar anda dengan satu atau lebih akaun, pilih akaun yang anda ingin tambahkan peristiwa ini. Jika anda hanya mahu menambah peristiwa ini pada peranti anda, ketik **Kalendar peranti**.
- 4 Masukkan atau pilih maklumat yang dikehendaki dan tambahkan hadirin pada peristiwa tersebut.
- 5 Untuk menyimpan peristiwa dan menghantar jemputan, ketik **Simpan**.

Untuk melihat acara kalendar

- 1 Daripada Skrin utama anda, ketik , kemudian ketik **Kalendar**.
- 2 Ketik acara yang anda ingin lihat.



Untuk melihat berbilang kalendar

- 1 Dari Skrin utama anda, ketik , kemudian cari dan ketik **Kalendar**.
- 2 Ketik , kemudian tandakan kotak semak untuk kalendar yang ingin anda lihat.



Untuk mengezum paparan kalendar

- Apabila paparan **Minggu** atau **Hari** dipilih, picit skrin untuk zum masuk.



Untuk memaparkan cuti kebangsaan dalam aplikasi Kalendar

- 1 Daripada Skrin utama anda, ketik , kemudian ketik **Kalendar**.
- 2 Ketik , kemudian ketik **Tetapan**.
- 3 Ketik **Cuti umum**.
- 4 Pilih pilihan atau gabungan pilihan, kemudian ketik **OK**.

Untuk memaparkan hari lahir dalam aplikasi Kalendar



- 1 Dari Skrin utama anda, ketik , kemudian ketik **Kalendar**.
- 2 Ketik , kemudian ketik **Tetapan** > **Hari lahir**.
- 3 Seretkan penggelangsar di sebelah **Hari lahir** ke kanan, kemudian pilih kumpulan kenalan yang anda mahu paparkan hari lahirnya.

Untuk memaparkan ramalan cuaca dalam aplikasi Kalendar

- 1 Dari Skrin utama anda, ketik , kemudian ketik **Kalendar**.
- 2 Ketik , kemudian ketik **Tetapan**.
- 3 Ketik **Ramalan cuaca**, kemudian seret penggelangsar di sebelah **Ramalan cuaca** ke kanan.
- 4 Jika perkhidmatan lokasi dilumpuhkan, ketik **Lokasi rumah**, kemudian cari bandar yang anda ingin tambah.

- 💡 Untuk maklumat lanjut tentang cara mendayakan perkhidmatan lokasi, lihat *Menggunakan perkhidmatan lokasi* pada halaman 120 .

Untuk menukar tetapan ramalan cuaca dalam aplikasi Kalendar

- 1 Daripada Skrin utama anda, ketik , kemudian ketik **Kalendar**.
- 2 Ketik , kemudian ketik **Tetapan**.
- 3 Ketik **Ramalan cuaca**.
- 4 Laraskan tetapan seperti yang diingini.

Penggera dan jam

And boleh menetapkan satu atau beberapa penggera serta menggunakan sebarang bunyi yang disimpan pada peranti anda sebagai isyarat penggera. Penggera tidak berbunyi jika peranti anda dimatikan.

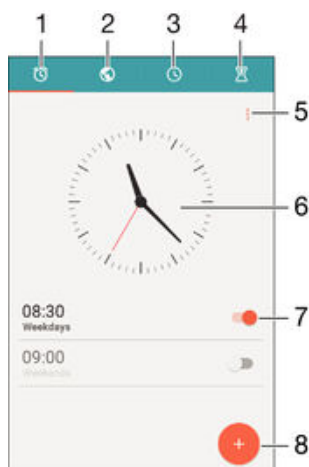

Format masa penggera yang dipaparkan adalah sama seperti format yang anda pilih untuk tetapan masa umum anda, contohnya, 12 jam atau 24 jam.



- 1 Akses skrin utama penggera
- 2 Lihat jam dunia dan selaraskan tetapan
- 3 Akses fungsi jam randik

- 4 Akses fungsi pemasa
- 5 Lihat pilihan
- 6 Buka tetapan tarikh dan masa untuk jam
- 7 Hidupkan atau matikan penggera
- 8 Tambahkan penggera baharu

Untuk menetapkan penggera baru

- 1 Dari skrin Utama anda, ketik .
- 2 Cari dan ketik **Penggera & Jam**.
- 3 Ketik .
- 4 Ketik **Waktu** dan pilih nilai yang diinginkan.
- 5 Ketik **OK**.
- 6 Jika anda mahu, sunting tetapan penggera lain.
- 7 Ketik **Simpan**.

Untuk menidurkan penggera apabila ia berbunyi

- Ketik **Tidur**.

Untuk mematikan penggera apabila ia berbunyi

- Luncurkan  ke kanan.

Untuk menyunting penggera sedia ada

- 1 Buka aplikasi Penggera & jam, kemudian ketik penggera yang anda mahu sunting.
- 2 Buat perubahan yang dikehendaki.
- 3 Ketik **Simpan**.

Untuk menghidupkan atau mematikan penggera

- Buka Penggera & penggera jam, kemudian seret gelangsar di sebelah penggera kedudukan kepada hidup atau mati.

Untuk memadamkan penggera

- 1 Buka aplikasi Penggera & jam, kemudian sentuh dan tahan penggera yang anda mahu padamkan.
- 2 Ketik **Padam penggera**, kemudian ketik **Ya**.

Untuk menetapkan bunyi untuk penggera

- 1 Buka aplikasi Penggera & jam, kemudian ketik penggera yang anda mahu edit.
- 2 Ketik **Bunyi penggera** dan buat pilihan, atau ketik  dan pilih fail muzik.
- 3 Ketik **Selesai**, kemudian ketik **Simpan**.

Untuk melaras aras kelantangan untuk penggera

- 1 Buka aplikasi Penggera & jam, kemudian ketik penggera yang anda mahu sunting.
- 2 Seret penggelongsor kelantangan di bawah **Kelantangan penggera** ke kedudukan yang diinginkan.
- 3 Ketik **Simpan**.

Untuk menetapkan penggera berulang

- 1 Buka aplikasi Penggera & jam, kemudian ketik penggera yang anda mahu edit.
- 2 Ketik **Ulang**.
- 3 Tandakan kotak tanda untuk hari yang berkenaan, kemudian ketik **OK**.
- 4 Ketik **Simpan**.

Untuk mengaktifkan fungsi getar untuk penggera

- 1 Buka aplikasi Penggera & jam, kemudian ketik penggera yang anda mahu sunting.
- 2 Tandakan kotak tanda **Getar**.
- 3 Ketik **Simpan**.

Untuk menetapkan tingkah laku kekunci sisi

- 1 Buka aplikasi Penggera & jam, kemudian pilih penggera yang anda mahu sunting.
- 2 Ketik **Tingkah laku kekunci sisi**, kemudian pilih tingkah laku kekunci sisi yang diinginkan apabila ia ditekan semasa penggera.
- 3 Ketik **Simpan**.

Kebolehcapaian

Gerak isyarat pembesaran

Gerak isyarat pembesaran membolehkan anda zum masuk ke bahagian skrin dengan mengetik kawasan skrin sentuh tiga kali berturut-turut.

Untuk mendayakan atau menyahdayakan gerak isyarat Pembesaran

- 1 Dari Skrin utama anda, ketik .
- 2 Cari dan ketik **Tetapan** > **Kebolehaksesan** > **Gerak isyarat pembesaran**.
- 3 Ketik suis hidup-mati.

Untuk membesarkan kawasan dan menyorot merentasi skrin

- 1 Pastikan **Gerak isyarat pembesaran** didayakan.
- 2 Ketik kawasan tiga kali dan kemudian tahan dan seret jari anda merentasi skrin.

Teks besar

Anda boleh mendayakan pilihan Teks besar untuk meningkatkan saiz lalai teks yang dipaparkan pada peranti anda.

Untuk mendayakan atau menyahdayakan Teks besar

- 1 Dari Skrin utama anda, ketik .
- 2 Cari dan ketik **Tetapan** > **Kebolehaksesan**.
- 3 Seret penggelongsor bersebelahan **Teks besar**.

Pembetulan warna

Tetapan pembetulan warna mengubah cara warna dipaparkan pada skrin untuk pengguna yang buta warna atau mempunyai kesukaran dalam membezakan warna.

Untuk mendayakan pembetulan Warna

- 1 Dari Skrin utama anda, ketik .
 - 2 Cari dan ketik **Tetapan** > **Kebolehaksesan** > **Pembetulan warna**.
 - 3 Ketik suis hidup-mati.
 - 4 Ketik **Mod pembetulan**, kemudian pilih kepekaan warna yang bersesuaian.
- ! Pembetulan warna pada masa ini ciri eksperimen dan boleh menjejaskan prestasi peranti.

Skrin Laman Utama Ringkas

Skrin Laman Utama Ringkas ialah skrin laman utama alternatif yang memaparkan aplikasi anda yang paling banyak digunakan dan meliputi dail pantas untuk menelefon kenalan tertentu dengan cepat. Ia juga menampilkan fon dan ikon yang lebih besar untuk aplikasi yang dipra-pasang seperti Kenalan, Pemesejan dan Kalendar.

Untuk mendayakan skrin Laman Utama Ringkas

- 1 Dari Skrin utama anda, ketik .
- 2 Cari dan ketik **Tetapan** > **Laman Utama** > **Laman Utama Ringkas**.
- 3 Ikut arahan atas skrin dan kemudian ketik **OK**.

Untuk menukar ke Skrin Laman Utama standard

- Daripada Skrin utama anda, ketik **Tetapan** > **Keluar daripada Laman Utama Ringkas** > **OK**.

Keserasian alat bantu dengar

Pilihan keserasian alat bantu dengar memastikan bahawa audio daripada peranti anda berfungsi dengan alat bantu dengar standard.

Untuk mendayakan atau menyahdayakan keserasian alat bantu dengar

- 1 Dari Skrin utama anda, ketik .
- 2 Cari dan ketik **Tetapan** > **Panggilan**.
- 3 Seret penggelongsor di sebelah **Hearing aids**.

Cakap Balik

Cakap Balik ialah perkhidmatan pembaca skrin untuk pengguna cacat penglihatan. Cakap Balik menggunakan maklum balas pertuturan bagi menerangkan sebarang peristiwa atau tindakan yang dilakukan pada peranti Android anda. Cakap Balik menerangkan antara muka pengguna dan membacakan ralat perisian, pemberitahuan dan mesej.

Untuk mendayakan Cakap Balik

- 1 Dari Skrin utama anda, ketik .
 - 2 Cari dan ketik **Tetapan** > **Kebolehaksesan** > **TalkBack**.
 - 3 Ketik suis hidup-mati dan kemudian ketik **OK**.
- ! Untuk mengubah pertuturan, maklum balas dan keutamaan sentuhan untuk Cakap Balik, ketik **Tetapan**.
- 💡 Cakap Balik melancarkan tutorial dengan serta-merta selepas anda mendayakan ciri tersebut. Untuk keluar tutorial, ketik dua kali butang **Keluar**.

Untuk menyahdayakan Cakap Balik

- 1 Dari Skrin utama anda, ketik dua kali .
- 2 Cari dan ketik dua kali **Tetapan** > **Kebolehaksesan** > **TalkBack**.
- 3 Ketik dua kali suis hidup-mati dan kemudian ketik dua kali **OK**.

Mod TTY (Teletypewriter) (Mesin Teletaip)

Ciri TTY (Mesin Teletaip) pada peranti anda membolehkan orang yang pekak, sukar mendengar atau orang yang hilang upaya bertutur atau bahasa, untuk berkomunikasi menggunakan peranti TTY atau perkhidmatan pengganti.

Untuk mendayakan mod TTY

- 1 Dari Skrin utama anda, ketik .
- 2 Cari dan ketik **Tetapan** > **Panggilan** > **Mod TTY**.
- 3 Pilih mod TTY yang berkenaan.

Cakap perlahan

Ciri cakap perlahan memperlakan pertuturan pihak lain semasa anda dalam panggilan.

Untuk mendayakan atau menyahdayakan Cakap Perlahan



- 1 Dari Skrin utama anda, ketik .
- 2 Cari dan ketik **Tetapan** > **Panggilan**.
- 3 Seret penggelongsor di sebelah **Bercakap perlahan** ke kedudukan hidup atau mati.

Sokongan dan penyelenggaraan

Sokongan untuk peranti anda

Gunakan aplikasi Sokongan dalam peranti anda untuk mencari panduan pengguna, membaca panduan penyelesaian masalah, dan mencari maklumat tentang kemas kini perisian dan maklumat yang berkaitan dengan produk lain.

Untuk mengakses aplikasi Sokongan

- 1 Dari Skrin utama anda, ketik .
 - 2 Cari dan ketik , kemudian pilih item sokongan yang diperlukan.
- ! Pastikan anda mempunyai sambungan Internet yang berfungsi, lebih digalakkan melalui Wi-Fi®, untuk menghehaskan caj trafik data apabila menggunakan aplikasi Sokongan.

Bantuan dalam menu dan aplikasi

Beberapa aplikasi dan tetapan mempunyai bantuan yang tersedia dalam menu pilihan, yang biasanya ditunjukkan oleh  dalam aplikasi tertentu.

Membantu kami memperbaiki perisian kami

Anda boleh mengupayakan penghantaran maklumat penggunaan dari peranti anda supaya Sony Mobile boleh mengumpulkan laporan pepijat dan statistik tanpa nama yang membantu memperbaiki perisian kami. Tiada maklumat yang dikumpulkan merangkumi data peribadi.

Untuk membenarkan penghantaran maklumat penggunaan

- 1 Daripada Skrin utama anda, ketik .
- 2 Cari dan ketik **Tetapan > Mengenai telefon > Tetapan maklumat penggunaan**.
- 3 Tandakan kotak semak **Hntr mklumat p'gunaan** jika ia belum lagi ditandakan.
- 4 Ketik **Setuju**.

Alat komputer

Xperia™ Companion tersedia untuk membantu anda menyambung peranti anda ke komputer dan mengurus kandungan seperti kandungan kamera dan multimedia, melayari fail pada peranti anda dan mengurus perisian peranti anda.

Xperia™ Companion

Xperia™ Companion ialah perisian komputer dengan sekumpulan alat dan aplikasi yang anda boleh gunakan apabila anda menyambungkan peranti anda ke sebuah komputer. Dengan Xperia™ Companion, anda boleh:

- Mengemas kini atau membaiki perisian peranti anda.
- Memindahkan kandungan anda dari peranti lama menggunakan Xperia™ Transfer.
- Menyandakan dan memulihkan kandungan pada komputer anda.
- Menyegerakkan kandungan multimedia – kandungan kamera, muzik dan senarai main antara peranti dan komputer anda.
- Menyemak imbas fail pada peranti anda.

Untuk menggunakan Xperia™ Companion, anda memerlukan komputer yang disambungkan ke Internet serta menjalankan salah satu sistem pengendalian berikut:

- Microsoft® Windows® 7 atau terkini
- Mac OS® X 10.8 atau terkini

Ketahui lebih lanjut dan muat turun Xperia™ Companion untuk Windows di <http://support.sonymobile.com/tools/xperia-companion> atau Xperia™ Companion untuk Mac di <http://support.sonymobile.com/tools/xperia-companion-mac>.

Mengemas kini peranti anda

Anda perlu mengemas kini perisian pada peranti anda untuk mendapatkan kefungsiian, penambahan dan pembaikan pepijat yang terkini untuk memastikan prestasi yang optimum. Apabila kemas kini perisian tersedia,  muncul dalam bar status. Anda juga boleh menyemak kemas kini baharu secara manual.

Cara yang paling mudah untuk memasang kemas kini perisian adalah dengan melakukannya secara wayarles dari peranti anda. Walau bagaimanapun, sesetengah kemas kini tidak tersedia untuk dimuat turun secara wayarles. Anda perlu menggunakan perisian Xperia™ Companion pada sebuah PC atau komputer Apple® Mac® untuk mengemaskini peranti anda.

Untuk maklumat lanjut mengenai kemas kini perisian, lihat www.sonymobile.com/update.

- ! Jika anda menggunakan peranti dengan berbilang pengguna, anda mesti melog masuk sebagai pemilik, iaitu pengguna utama, untuk mengemaskini peranti.
- ! Ruang kapasiti storan yang tidak mencukupi mungkin menghalang kemas kini. Pastikan anda mempunyai kapasiti storan yang mencukupi sebelum mengemaskini.

Untuk menyemak perisian baru

- 1 Jika anda menggunakan peranti dengan berbilang pengguna, pastikan anda dilog masuk sebagai pemilik.
 - 2 Dari Skrin utama anda, ketik .
 - 3 Cari dan ketik **Tetapan > Mengenai telefon > Kemas kini perisian**.
- ! Jika tiada perisian baru tersedia, terdapat kemungkinan bahawa anda mungkin tidak mempunyai ruang kosong ingatan yang cukup pada peranti anda. Jika peranti Xperia™ anda mempunyai ruang kosong ingatan dalaman (ingatan peranti) yang kurang daripada 500 MB, anda tidak menerima sebarang maklumat mengenai perisian baru. Pemberitahuan berikut muncul dalam panel Pemberitahuan untuk memperingatkan kekurangan ruang storan: Kehabisan ruang storan: Sesetengah fungsi sistem mungkin tidak berfungsi. Jika anda menerima pemberitahuan ini, anda mesti membebaskan ingatan dalaman (ingatan peranti) sebelum anda boleh mendapat pemberitahuan mengenai perisian baru tersedia.

Untuk memuat turun dan memasang kemas kini sistem

- 1 Jika anda menggunakan peranti dengan berbilang pengguna, pastikan anda dilog masuk sebagai pemilik.
- 2 Dari Skrin utama anda, ketik .
- 3 Cari dan ketik **Tetapan > Mengenai telefon > Kemas kini perisian**.
- 4 Jika kemas kini sistem tersedia, ketik **Muat turun** untuk memuat turunnya ke peranti anda.
- 5 Apabila muat turun selesai, ketik **Pasang** dan ikut arahan pada skrin untuk melengkapkan pemasangan.

Untuk memuat turun dan memasang kemas kini sistem daripada panel Pemberitahuan

- 1 Jika anda menggunakan peranti dengan berbilang pengguna, pastikan anda log masuk sebagai pemilik.
- 2 Seret bar status ke bawah untuk membuka panel Pemberitahuan.
- 3 Tatal ke bawah dan pilih kemas kini sistem yang diinginkan, kemudian ketik **Muat turun**.
- 4 Apabila muat turun selesai, buka panel Pemberitahuan sekali lagi jika ia tertutup, kemudian ketik **Pasang** dan ikut arahan pada paparan untuk lengkapkan pemasangan.

Mengemas kini peranti anda menggunakan komputer

Anda boleh memuat turun dan memasang kemas kini perisian pada peranti anda menggunakan komputer dengan sambungan Internet. Anda memerlukan satu kabel

USB dan sebuah PC atau komputer Apple® Mac® yang menjalankan perisian Xperia™ Companion.

- 💡 Jika anda tidak mempunyai perisian Xperia™ Companion dipasang pada komputer yang berkenaan, sambungkan peranti anda ke komputer menggunakan kabel USB dan ikut arahan pemasangan pada skrin.

Untuk mengemas kini peranti anda menggunakan komputer

- 1 Pastikan perisian Xperia™ Companion telah dipasang pada komputer PC atau Apple® Mac® anda.
 - 2 Menggunakan kabel USB, sambungkan peranti anda ke komputer.
 - 3 Buka Xperia™ Companion jika ia tidak dilancarkan secara automatik.
 - 4 **Komputer:** Jika kemas kini perisian baru dikesan, tettingkap timbul akan kelihatan. Ikuti arahan pada skrin untuk menjalankan kemas kini perisian yang berkaitan.
- ! Apabila anda menyambungkan peranti ke komputer melalui kabel USB, anda akan digesa untuk memasang perisian Xperia™ Companion, atau batalkan, melainkan anda telah memilih **Jangan tunjukkan lagi**.

Mencari peranti yang hilang



Jika anda mempunyai akaun Google™, perkhidmatan web "Protection by my Xperia" dapat membantu anda mengesan dan melindungi peranti anda jika hilang. Jika anda sudah mengaktifkan perkhidmatan ini pada peranti anda atau di myxperia.sonymobile.com, anda boleh:

- Kesan peranti anda pada peta.
 - Bunyikan isyarat walaupun jika peranti dalam mod senyap.
 - Kunci peranti dari jauh.
 - Kosongkan ingatan dalaman dan luaran pada peranti secara jauh, sebagai jalan terakhir.
- ! Perkhidmatan "Protection by my Xperia" saya mungkin tidak tersedia di semua negara/rantau.

Untuk mengaktifkan perkhidmatan Protection by my Xperia pada peranti anda

- 1 Pastikan anda mempunyai sambungan data yang aktif.
 - 2 Dari Skrin utama anda, ketik **⋮**.
 - 3 Cari dan ketik **Tetapan > Keselamatan > Perlindungan oleh my Xperia > Aktifkan**.
 - 4 Sekiranya anda mengaktifkan perkhidmatan itu untuk kali pertama, tandai kotak pilihan untuk bersetuju dengan terma dan syarat penggunaan perkhidmatan Protection by my Xperia, kemudian ketik **Terima**.
 - 5 Jika digesa, daftar masuk ke akaun Google™ anda atau buat akaun baru jika anda tidak mempunyai akaun.
 - 6 Dayakan perkhidmatan lokasi pada peranti anda jika fungsi ini belum didayakan.
- ! Untuk mengesahkan bahawa perkhidmatan Protection by my Xperia dapat mengesan peranti anda selepas anda mengaktifkan perkhidmatan, pergi ke myxperia.sonymobile.com dan daftar masuk menggunakan akaun Google™ yang telah anda sediakan pada peranti anda.
 - ! Harap maklum bahawa sekiranya anda menggunakan peranti dengan berbilang pengguna, perkhidmatan Protection by my Xperia hanya boleh digunakan oleh pengguna yang melog masuk sebagai pemilik.

Mencari nombor pengenalan peranti anda

Peranti anda mempunyai nombor ID (pengenalan) yang unik. Pada peranti anda, nombor ini dirujuk sebagai IMEI (Identiti Peralatan Mudah Alih Antarabangsa). Anda hendaklah menyimpan salinan nombor ini. Anda mungkin memerlukannya, sebagai contoh, apabila anda mengakses perkhidmatan sokongan Xperia™ Care dan perlu mendaftarkan peranti anda. Selain itu, jika peranti anda dicuri, sesetengah pembekal rangkaian boleh menggunakan nombor ini untuk menghentikan peranti daripada mengakses rangkaian dalam negara anda.

Untuk melihat nombor IMEI anda

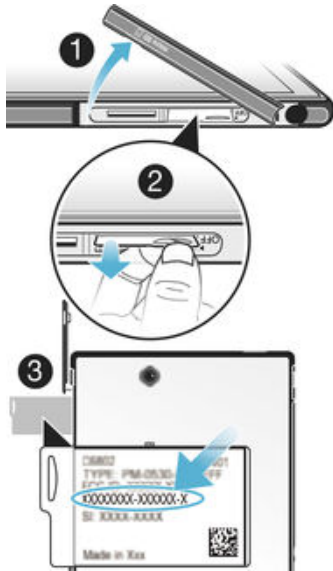

- 1 Tanggalkan penutup slot kad SIM mikro.
 - 2 Letakkan kuku jari di bawah sisi kanan atau kiri dulang label, kemudian seret dulang ke luar untuk melihat nombor IMEI anda.
- 💡 Anda juga boleh membuka pendail telefon pada peranti anda dan masukkan ***#06#** untuk melihat nombor IMEI.

Untuk melihat nombor IMEI anda melalui tetapan peranti

- 1 Dari Skrin utama anda, ketik **⋮**.
- 2 Cari dan ketik **Tetapan > Mengenai telefon > Status > Maklumat IMEI**.

Memori dan storan

Peranti anda mempunyai pelbagai jenis pilihan memori dan storan.

- Storan dalaman adalah kira-kira **12 GB** dan digunakan untuk menyimpan kandungan yang dimuat turun atau dipindahkan bersama-sama tetapan dan data peribadi. Beberapa contoh data yang disimpan pada storan dalaman ialah tetapan penggera, kelantangan dan bahasa; e-mel; penanda buku; peristiwa kalendar; foto; video dan muzik.
 - Anda boleh menggunakan kad memori boleh tanggal dengan kapasiti storan sehingga **64 GB** untuk mendapatkan lebih banyak ruang storan. Fail media dan sesetengah aplikasi (dengan datanya) boleh dialihkan ke memori jenis ini untuk mengosongkan storan dalaman. Sesetengah aplikasi, contohnya aplikasi Kamera, boleh menyimpan data secara langsung ke kad memori.
 - Memori dinamik (RAM) adalah kira-kira **2 GB** dan tidak boleh digunakan untuk storan. RAM digunakan untuk mengendalikan aplikasi yang berjalan dan sistem pengendalian.
- ! Anda mungkin perlu membeli kad memori secara berasingan.
- 💡 Baca selanjutnya tentang penggunaan memori dalam peranti Android dengan memuat turun Kertas putih untuk peranti anda di www.sonymobile.com/support.

Mempertingkatkan prestasi ingatan

Ingatan dalam peranti anda cenderung untuk penuh daripada penggunaan biasa. Jika peranti mulai perlahan atau aplikasi ditutup secara tiba-tiba, anda hendaklah mempertimbangkan perkara berikut:

- Sentiasa mempunyai storan dalaman kosong melebihi **100 MB** dan RAM kosong yang tersedia melebihi **100 MB**.
- Tutup aplikasi yang berjalan jika tidak digunakan.
- Kosongkan ingatan cache untuk semua aplikasi.
- Nyahpasang aplikasi yang dimuat turun yang tidak anda gunakan.
- Alihkan aplikasi ke kad memori jika storan dalaman penuh.
- Pindahkan foto, video dan muzik dari ingatan dalaman ke kad ingatan.
- Jika peranti anda tidak dapat membaca kandungan pada kad ingatan, anda mungkin perlu memformat kad itu. Sila ambil perhatian bahawa semua kandungan pada kad akan dipadamkan apabila anda memformatnya.

! Jika anda menggunakan peranti dengan berbilang pengguna, anda mesti melog masuk sebagai pemilik, iaitu pengguna utama, untuk melaksanakan tindakan tertentu seperti memindahkan data ke kad ingatan dan memformat kad ingatan.

Untuk melihat status ingatan

- 1 Dari Skrin utama anda, ketik .
- 2 Cari dan ketik **Tetapan** > **Storan**.

Untuk melihat jumlah RAM yang bebas dan digunakan

- 1 Dari Skrin utama anda, ketik .
- 2 Cari dan ketik **Tetapan** > **Aplikasi** > **Berjalan**.

Untuk mengosongkan ingatan cache bagi semua aplikasi

- 1 Dari Skrin utama anda, ketik .
- 2 Cari dan ketik **Tetapan** > **Storan**.
- 3 Ketik **Data cache** > **OK**.

! Apabila anda mengosongkan ingatan cache, anda tidak kehilangan sebarang maklumat penting atau tetapan.

Untuk memindahkan fail media ke kad memori

- 1 Pastikan anda mempunyai kad memori yang dimasukkan ke dalam peranti anda.
- 2 Dari Skrin utama anda, ketik .
- 3 Cari dan ketik **Tetapan** > **Storan** > **Pindahkan data ke kad SD**.
- 4 Tandakan jenis fail yang anda mahukan untuk dipindahkan ke kad memori.
- 5 Ketik **Pemindahan**.

Untuk memindahkan aplikasi ke kad ingatan

- 1 Pastikan bahawa anda mempunyai kad memori yang dimasukkan ke dalam peranti anda.
- 2 Dari Skrin utama anda, ketik .
- 3 Cari dan ketik **Tetapan** > **Aplikasi**.
- 4 Leret merentasi tab **Pada kad SD**. Satu senarai muncul menunjukkan aplikasi yang boleh dialihkan.
- 5 Ketik aplikasi yang ingin dipindahkan, kemudian ketik **PINDAHKAN KE KAD SD**. Selepas aplikasi dialihkan, satu kotak semak bertanda muncul di sebelah aplikasi.

Untuk menghentikan aplikasi dan perkhidmatan daripada dijalankan

- 1 Dari Skrin utama anda, ketik .
- 2 Cari dan ketik **Tetapan** > **Aplikasi** > **Berjalan**.
- 3 Pilih aplikasi atau perkhidmatan, kemudian ketik **HENTI**.

Untuk memformatkan kad memori

- 1 Dari Skrin utama anda, ketik .
 - 2 Cari dan ketik **Tetapan > Storan > Hapuskan data kad SD**.
 - 3 Untuk mengesahkan, ketik **Hapuskan data kad SD > Padam semua**.
- ! Semua kandungan pada kad memori dipadamkan apabila anda memformatkannya. Pastikan anda membuat sandaran semua yang anda mahu simpan sebelum memformat kad memori. Untuk membuat sandaran kandungan, anda boleh menyalinnya ke komputer. Untuk maklumat lanjut, lihat *Mengurus fail menggunakan komputer* pada halaman 134 .

Mengurus fail menggunakan komputer

Gunakan sambungan kabel USB di antara komputer Windows® dan peranti anda untuk memindahkan dan mengurus fail anda. Sebaik sahaja dua peranti itu disambungkan, anda boleh menyeret dan melepaskan kandungan antara peranti anda dan komputer atau antara storan dalaman peranti anda dan kad SD, menggunakan penjelajah fail komputer.

Jika anda memiliki PC atau sebuah komputer Apple® Mac®, anda boleh menggunakan Xperia™ Companion untuk mengakses sistem fail peranti anda.

Mod Sambungan USB

Terdapat dua mod sambungan USB tersedia untuk anda gunakan:

- | | |
|-----------------------------------|---|
| Mod pemindahan media (MTP) | Gunakan MTP untuk mengurus fail, mengemas kini perisian peranti dan menyambung melalui WLAN. Mod USB ini digunakan dengan komputer Microsoft® Windows®. MTP didayakan secara lalai. |
| Mod storan massa (MSC) | Gunakan MSC untuk mengurus fail menggunakan komputer MAC OS® dan Linux yang tidak mempunyai sokongan MTP. |

Untuk menukar mod sambungan USB

- 1 Dari Skrin utama anda, ketik .
- 2 Cari dan ketik **Tetapan > Kesambungan Xperia™ > Kesambungan USB > Mod penyambungn USB**.
- 3 Ketik **Mod pemindahan media (MTP)** atau **Mod storan massa (MSC)**.
- 4 Ketik **OK**.

Menguruskan fail secara wayarles menggunakan komputer

Anda boleh memindahkan fail antara peranti anda dan peranti serasi MTP yang lain, seperti komputer, menggunakan sambungan **Wi-Fi®**. Sebelum menyambung, anda perlu menjadikan kedua-dua peranti itu pasangan masing-masing terlebih dahulu.

- 💡 Untuk menggunakan ciri ini, anda memerlukan peranti didayakan **Wi-Fi®** yang menyokong pemindahan Media, sebagai contoh, komputer yang menjalankan Microsoft® Windows Vista® atau Windows® 7.

Untuk membuat persediaan bagi menggunakan peranti anda secara wayarles dengan komputer

- 1 Pastikan mod pemindahan Media didayakan pada peranti anda. Mod ini biasanya didayakan secara lalai.
- 2 Pastikan fungsi Wi-Fi® dihidupkan.
- 3 Dari Skrin utama anda, ketik .
- 4 Cari dan ketik **Tetapan > Kesambungan Xperia™ > Kesambungan USB**.
- 5 Ketik **Pasangkan dengan PC**, kemudian ketik **Strsrnya**.
- 6 Ikut arahan pada skrin untuk menyelesaikan proses persediaan.

Untuk menyambung secara wayarles ke peranti pasangan

- 1 Pastikan mod pemindahan Media didayakan pada peranti anda. Mod ini biasanya didayakan secara lalai.
- 2 Pastikan fungsi Wi-Fi® dihidupkan.
- 3 Dari Skrin utama anda, ketik .
- 4 Cari dan ketik **Tetapan** > **Kesambungan Xperia™** > **Kesambungan USB**.
- 5 Ketik peranti pasangan yang hendak disambungkan, kemudian ketik **Sambun..**

Untuk memutuskan sambungan daripada peranti pasangan

- 1 Dari Skrin utama anda, ketik .
- 2 Cari dan ketik **Tetapan** > **Kesambungan Xperia™** > **Kesambungan USB**.
- 3 Ketik peranti pasangan yang anda ingin putus sambungan.
- 4 Ketik **Putuskan sambungan**.

Untuk memisahkan pasangan dengan peranti lain

- 1 Dari Skrin utama anda, ketik .
- 2 Cari dan ketik **Tetapan** > **Kesambungan Xperia™** > **Kesambungan USB**.
- 3 Ketik peranti berpasangan yang anda ingin pisahkan.
- 4 Ketik **Ceraikan**.

Membuat sandaran dan memulihkan kandungan

Secara amnya, anda tidak sepatutnya menyimpan foto, video dan kandungan peribadi lain semata-mata pada memori dalaman peranti anda. Jika sesuatu berlaku pada perkakasan, atau jika peranti anda hilang atau dicuri, data yang disimpan pada memori dalamnya akan hilang selama-lamanya. Anda disyorkan untuk menggunakan perisian Xperia™ Companion bagi membuat sandaran yang akan menyimpan data anda dengan selamat ke komputer, iaitu peranti luaran. Kaedah ini amat disyorkan terutamanya jika anda mengemas kini perisian peranti anda ke versi Android yang terbaru.

Dengan menggunakan aplikasi Sandaran & Pemulihan, anda boleh membuat sandaran tetapan asas dan data dalam talian dengan pantas menggunakan akaun Google™ anda.

- ! Penting agar anda mengingati kata laluan yang anda tetapkan semasa anda membuat sandaran data. Jika anda terlupa kata laluan, data penting seperti kenalan dan mesej mungkin tidak dapat dipulihkan.

Menyandarkan data ke komputer

Gunakan perisian Xperia™ Companion untuk menyandarkan data dari peranti anda ke PC atau komputer Apple® Mac®. Anda boleh menyandarkan jenis data berikut:

- Kenalan dan log panggilan
- Mesej teks
- Kalendar
- Tetapan
- Fail media seperti muzik dan video
- Foto dan imej

Untuk menyandarkan data anda menggunakan komputer

- 1 Pastikan bahawa Xperia™ Companion untuk Windows (<http://support.sonymobile.com/tools/xperia-companion>) atau Xperia™ Companion untuk Mac OS (<http://support.sonymobile.com/tools/xperia-companion-mac>) dipasang pada PC atau Mac® anda.
- 2 Sambungkan peranti anda ke komputer menggunakan kabel USB.
- 3 **Komputer**: Buka perisian Xperia™ Companion jika ia tidak dilancarkan secara automatik. Selepas beberapa ketika, komputer mengesan peranti anda.
- 4 Pilih **Sandaran** pada skrin utama.
- 5 Ikut arahan pada skrin untuk membuat sandaran data dari peranti anda.

Untuk memulihkan data anda menggunakan komputer

- 1 Pastikan bahawa Xperia™ Companion untuk Windows (<http://support.sonymobile.com/tools/xperia-companion>) atau Xperia™ Companion untuk Mac OS (<http://support.sonymobile.com/tools/xperia-companion-mac>) dipasang pada PC atau Mac® anda.
- 2 Sambungkan peranti anda ke komputer menggunakan kabel USB.
- 3 **Komputer:** Buka perisian Xperia™ Companion jika ia tidak dilancarkan secara automatik.
- 4 Klik **Pulihkan**.
- 5 Pilih fail sandaran daripada rekod sandaran, kemudian ketik **Seterusnya** dan ikut arahan pada skrin untuk memulihkan data ke peranti anda.

Menyandarkan data dengan aplikasi Sandaran & Pemulihan

Menggunakan aplikasi Sandaran & Pemulihan, anda boleh menyandarkan data secara manual atau menghidupkan fungsi penyandaran automatik untuk menyimpan data secara berkala.

Aplikasi Sandaran & Pemulihan disyorkan untuk penyandaran data sebelum anda melakukan tetapan semula data kilang. Dengan aplikasi ini anda boleh sandarkan jenis data berikut ke kad SD atau ke peranti storan luaran yang anda sambungkan dengan penyusai Hos USB ke peranti anda:

- Penanda buku
- Tetapan sistem
- Kenalan
- Perbualan
- Data kalendar
- Fail media

- ! Bergantung kepada versi aplikasi Sandaran & Pemulihan yang dipasang pada peranti anda, anda mungkin tidak dapat menyandarkan dan memulihkan data antara versi Android yang berbeza, contohnya, semasa mengemas kini daripada Android versi 4.4 kepada versi 5.0. Walau bagaimanapun, jika anda menjalankan versi 1.1 (atau yang lebih baru) aplikasi Sandaran & Pemulihan, anda boleh memulihkan data antara kemas kini itu. Anda boleh menyemak versi aplikasi Sandaran & Pemulihan di bawah **Tetapan > Aplikasi > Semua > Sandarkan & pulihkan**.

Untuk membuat sandaran kandungan menggunakan aplikasi Backup dan pulihkan

- 1 Jika anda membuat sandaran kandungan ke peranti storan USB, pastikan peranti storan disambungkan ke peranti anda menggunakan kabel yang sesuai. Jika anda membuat sandaran ke kad SD, pastikan kad SD itu dimasukkan dengan baik ke peranti anda.
- 2 Dari Skrin utama anda, ketik .
- 3 Cari dan ketik **Sandar & Pulihkan**.
- 4 Ketik **Sandarkan**, kemudian pilih destinasi sandaran dan jenis data yang ingin anda sandarkan.
- 5 Ketik **Sandarkan sekarang**.
- 6 Masukkan kata laluan untuk sandaran, kemudian ketik **OK**.

Untuk memulihkan kandungan menggunakan aplikasi Sandar dan pulihkan.

- 1 Jika anda memulihkan kandungan dari peranti storan USB, pastikan peranti storan disambungkan pada peranti anda menggunakan kabel yang sesuai. Jika anda memulihkan kandungan dari kad SD, pastikan kad SD dimasukkan dengan betul ke dalam peranti anda.
- 2 Dari Skrin utama anda, ketik .
- 3 Cari dan ketik **Sandar & Pulihkan**.
- 4 Ketik **Pulihkan**.
- 5 Pilih rekod yang anda ingin pulihkan, kemudian ketik **Pulihkan sekarang**.
- 6 Masukkan kata laluan untuk rekod sandaran, kemudian ketik **OK**.

- ! Ingat bahawa sebarang perubahan yang anda lakukan pada data dan tetapan anda selepas anda membuat sandaran akan dipadamkan semasa prosedur pemulihan.

Menjalankan ujian diagnostik pada peranti anda

Aplikasi Xperia™ Diagnostics boleh menguji fungsi khusus atau menjalankan ujian diagnostik penuh untuk memeriksa sama ada peranti Xperia™ anda berfungsi dengan betul.

Xperia™ Diagnostics boleh:

- Menilai isu perkakasan atau perisian berpotensi pada peranti Xperia™ anda.
 - Menganalisis kebagusan prestasi aplikasi pada peranti anda.
 - Log bilangan panggilan terputus sepanjang 10 hari lepas.
 - Kenal pasti perisian yang dipasangkan dan berikan butiran yang berguna tentang peranti anda.
- 💡 Aplikasi Xperia™ diprapasang pada kebanyakan peranti Android™ daripada Sony. Jika pilihan Diagnostics tidak tersedia di bawah **Tetapan > Mengenai telefon**, anda boleh memuat turun versi ringkas dari Google Play™.

Untuk menjalankan ujian diagnostik khusus

- 1 Dari Skrin utama anda, ketik .
- 2 Cari dan ketik **Tetapan > Mengenai telefon > Diagnostik > Ujian** .
- 3 Pilih ujian daripada senarai.
- 4 Ikut arahnya dan ketik **Ya** atau **Tidak** untuk mengesahkan sama ada ciri berfungsi.

Untuk menjalankan semua ujian diagnostik

- 1 Dari Skrin utama anda, ketik .
- 2 Cari dan ketik **Tetapan > Mengenai telefon > Diagnostik > Ujian > Jalankan semua**.
- 3 Ikut arahnya dan ketik **Ya** atau **Tidak** untuk mengesahkan sama ada ciri berfungsi.



Untuk melihat butiran tentang peranti anda

- 1 Dari Skrin utama anda, ketik .
- 2 Cari dan ketik **Tetapan > Mengenai telefon > Diagnostik > Fakta**.

Menetapkan semula aplikasi anda

Anda boleh menetapkan semula aplikasi atau membuang data aplikasi jika aplikasi anda berhenti bertindak balas atau menyebabkan masalah dengan peranti anda.

Untuk menetapkan semula keutamaan aplikasi

- 1 Dari Skrin utama anda, ketik .
 - 2 Cari dan ketik **Tetapan > Aplikasi**.
 - 3 Ketik , kemudian ketik **Set semula keutamaan**.
- ! Menetapkan semula keutamaan aplikasi tidak memadam sebarang data aplikasi daripada peranti anda.

Untuk membuang data aplikasi

- 1 Dari Skrin utama anda, ketik .
 - 2 Cari dan ketik **Tetapan > Aplikasi** dan kemudian leret ke atas tab **Semua**.
 - 3 Pilih aplikasi atau perkhidmatan, kemudian ketik **KOSONGKAN DATA**.
- ! Apabila anda membuang data aplikasi, data untuk aplikasi yang dipilih dipadam dari peranti anda secara kekal.
- ! Pilihan untuk membuang data aplikasi tidak tersedia untuk semua aplikasi atau perkhidmatan.

Untuk membuang cache aplikasi

- 1 Dari Skrin utama anda, ketik .
 - 2 Cari dan ketik **Tetapan** > **Aplikasi** dan kemudian leret ke atas tab **Semua**.
 - 3 Pilih aplikasi atau perkhidmatan, kemudian ketik **KOSONGKAN CACHE**.
- ! Pilihan untuk membuang cache aplikasi tidak tersedia untuk semua aplikasi atau perkhidmatan.

Untuk membuang tetapan lalai aplikasi

- 1 Dari Skrin utama anda, ketik .
 - 2 Cari dan ketik **Tetapan** > **Aplikasi** dan kemudian leret ke atas tab **Semua**.
 - 3 Pilih aplikasi atau perkhidmatan, kemudian ketik **KOSONGKAN LALAI**.
- ! Pilihan untuk membuang tetapan lalai aplikasi tidak tersedia untuk semua aplikasi atau perkhidmatan.

Memulakan semula dan menetapkan semula peranti anda

Anda boleh memaksa peranti anda memulakan semula atau tutup dalam situasi di mana ia berhenti memberi respons atau tidak dapat dimulakan semula secara normal. Tiada tetapan atau data peribadi akan terpadam.

Anda juga boleh menetapkan semula peranti anda ke tetapan kilang asal. Tindakan ini adalah kadang kala perlu jika peranti anda berhenti berfungsi dengan betul, tetap ambil maklum bahawa jika anda mahu menyimpan sebarang data penting, anda perlu sandarkan data ini dahulu ke kad memori atau memori dalaman lain. Untuk maklumat lanjut, lihat *Membuat sandaran dan memulihkan kandungan* pada halaman 135 .

Jika peranti anda gagal dihidupkan kuasa atau jika anda ingin menetapkan semula perisian peranti anda, anda boleh menggunakan Xperia™ Companion bagi membaikpulih peranti anda. Untuk maklumat lanjut mengenai Xperia™ Companion, lihat *Alat komputer*.

- ! Peranti anda mungkin gagal untuk memulakan semula jika paras bateri rendah. Sambung peranti anda ke pengecas dan cuba mulakan semula sekali lagi.
- ! Jika anda menggunakan peranti dengan berbilang pengguna, anda mungkin perlu melog masuk sebagai pemilik, iaitu pengguna utama, untuk menetapkan semula peranti anda kepada tetapan asal kilang.

Untuk memaksa peranti agar dimulakan semula

- 1 Tekan dan tahan kekunci kuasa .
- 2 Dalam menu yang terbuka, ketik **Mulakan semula**. Peranti dimulakan semula secara automatik.

Untuk menutup peranti secara paksa

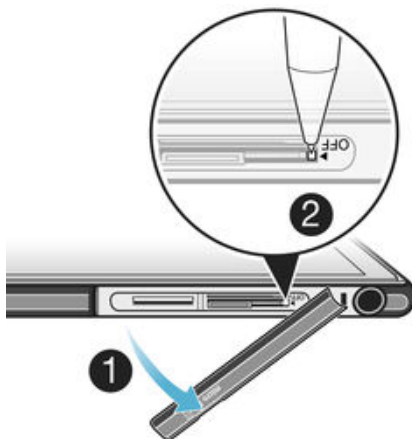

- 1 Tanggalkan penutup slot kad memori dan pemegang kad SIM mikro .
- 2 Menggunakan hujung mata pen atau objek yang serupa, tekan dan tahan butang OFF.
- 3 Selepas peranti anda mengeluarkan satu siri getaran pantas, lepaskan butang OFF. Peranti dimatikan secara automatik.

! Jangan gunakan objek yang terlalu tajam yang boleh merosakkan butang OFF.

Untuk menjalankan penetapan semula data kilang

- ! Untuk mengelakkan kerosakan kekal pada peranti anda, jangan mulakan semula peranti semasa prosedur penetapan semula sedang dijalankan.
- 1 Sebelum anda mulakan, pastikan anda menyandarkan sebarang data penting yang disimpan pada memori dalaman peranti anda ke kad memori atau kad memori bukan dalaman yang lain.
 - 2 Dari Skrin utama anda, ketik .
 - 3 Cari dan ketik **Tetapan > Sandaran & tetapan semula > Tetapkan semula data kilang**.
 - 4 Untuk memadamkan maklumat, seperti gambar dan muzik, daripada storan dalaman anda, tandakan kotak semak **Hapuskan data storan dalaman**.
 - 5 Ketik **Tetapkan semula telefon**.
 - 6 Jika dikehendaki, lukis corak buka kunci skrin anda atau masukkan kata laluan atau PIN buka kunci skrin anda untuk meneruskan.
 - 7 Untuk mengesahkan, ketik **Padam semua**.
- ! Peranti anda tidak akan kembali ke versi perisian Android™ yang awal apabila anda melaksanakan penetapan semula data kilang.
- ! Jika anda terlupa kata laluan, PIN atau corak buka kunci skrin anda, anda boleh menggunakan ciri pembaikan peranti dalam Xperia™ Companion untuk memadamkan lapisan keselamatan ini. Anda perlu menyediakan butiran log masuk akaun Google anda untuk melaksanakan operasi ini. Dengan menjalankan ciri pembaikan, anda memasang semula perisian untuk peranti anda dan mungkin kehilangan sebahagian data peribadi dalam proses itu.

Untuk membaikpulih perisian peranti menggunakan Xperia™ Companion

- ! Sebelum melaksanakan pembaikan perisian, pastikan anda mengetahui kelayakan Google™ anda. Bergantung pada tetapan keselamatan, anda mungkin perlu memasukkan ia bagi memulakan semula peranti selepas pembaikan perisian.
- 1 Pastikan Xperia Companion telah dipasang pada PC atau Mac® anda.
 - 2 Buka perisian Xperia™ Companion pada komputer dan tekan **Software repair** pada skrin utama.
 - 3 Ikut arahan yang dipaparkan pada skrin untuk memasang semula perisian dan melengkapkan pembaikan.

Mengitar semula peranti anda

Mempunyai peranti lama yang berselerak di rumah? Mengapa tidak mengitarnya semula? Dengan berbuat demikian, anda akan membantu kami menggunakan semula bahan dan komponennya dan anda akan melindungi persekitaran juga! Ketahui lebih lanjut mengenai pilihan pengitaran dalam rantau anda di www.sonymobile.com/recycle.

Pengehadan kepada perkhidmatan dan ciri

Sesetengah perkhidmatan dan ciri yang diterangkan dalam Panduan pengguna ini tidak disokong di semua negara/rantau atau oleh semua rangkaian dan/atau pembekal khidmat dalam semua kawasan. Tanpa pengehadan, ini juga digunakan untuk Nombor Kecemasan Antarabangsa GSM, iaitu 112. Sila hubungi pengendali rangkaian atau pembekal khidmat anda untuk menentukan ketersediaan sebarang perkhidmatan atau fungsi khusus dan sama ada akses atau bayaran penggunaan tambahan dikenakan.

Penggunaan ciri dan aplikasi tertentu yang diterangkan dalam panduan ini mungkin memerlukan akses kepada Internet. Anda boleh dikenakan caj sambungan data apabila anda menyambung ke Internet dari peranti anda. Hubungi pengendali rangkaian wayarles anda untuk mendapatkan maklumat lanjut.

Maklumat undang-undang

Sony C6802/C6833/C6806/C6843

Panduan pengguna ini diterbitkan oleh Sony Mobile Communications Inc. atau syarikat bersekutu tempatannya, tanpa sebarang waranti. Penambahbaikan dan perubahan pada Panduan pengguna ini yang disebabkan oleh kesilapan tipografi, maklumat semasa yang tidak tepat atau penambahbaikan program dan/atau peralatan, boleh dilakukan oleh Sony Mobile Communications Inc. pada bila-bila masa sahaja dan tanpa notis. Walau bagaimanapun, perubahan tersebut akan disatukan ke dalam edisi baru Panduan pengguna ini. Semua ilustrasi adalah untuk tujuan ilustrasi sahaja dan mungkin tidak menggambarkan peranti sebenar dengan tepat.

Semua nama produk dan nama syarikat yang dinyatakan di sini merupakan tanda dagangan atau tanda dagangan berdaftar pemiliknya masing-masing. Semua tanda dagangan lain merupakan hak milik pemiliknya masing-masing. Mana-mana hak yang tidak diberikan secara nyata dalam buku panduan ini adalah terpelihara. Lawati www.sonymobile.com/us/legal/ untuk mendapatkan maklumat lanjut.

Panduan pengguna ini boleh merujuk perkhidmatan atau aplikasi yang disediakan oleh pihak ketiga. Penggunaan pengaturcaraan atau perkhidmatan sedemikian mungkin memerlukan pendaftaran yang berasingan dengan pembekal pihak ketiga dan mungkin tertakluk pada terma penggunaan tambahan. Bagi aplikasi yang diakses pada atau melalui tapak web pihak ketiga, sila semak dahulu terma penggunaan dan dasar privasi yang dikenakan oleh tapak web sedemikian. Sony tidak menjamin ketersediaan atau prestasi sebarang tapak web pihak ketiga atau perkhidmatan yang ditawarkan.

Peranti mudah alih anda berkeupayaan untuk memuat turun, menyimpan dan menghantar semula kandungan tambahan, sebagai contoh, nada dering. Penggunaan kandungan tersebut mungkin disekat atau dilarang oleh hak pihak ketiga, termasuk tetapi tidak terhad kepada sekatan di bawah undang-undang hak cipta yang diguna pakai. Anda, dan bukannya Sony, bertanggungjawab sepenuhnya bagi kandungan tambahan yang anda muat turun atau hantar semula dari peranti mudah alih anda. Sebelum anda menggunakan sebarang kandungan tambahan, sila sahkan bahawa penggunaan yang anda hasratkan dilesenkan sewajarnya atau dibenarkan. Sony tidak menjamin ketepatan, integriti atau kualiti apa-apa kandungan tambahan atau apa-apa kandungan pihak ketiga yang lain. Dalam apa keadaan sekalipun, Sony tidak akan bertanggungjawab sama sekali terhadap penggunaan tidak wajar kandungan tambahan atau kandungan lain pihak ketiga yang anda lakukan.

Lawati www.sonymobile.com untuk mendapatkan maklumat lanjut.

Produk ini dilindungi oleh hak harta intelektual tertentu Microsoft. Penggunaan atau pagedaran teknologi sedemikian di luar produk ini dilarang tanpa lesen daripada Microsoft.

Pemilik kandungan menggunakan teknologi pengurusan hak digital Windows Media (WMDRM) untuk melindungi hak milik intelektual mereka, termasuk hak cipta. Peranti ini menggunakan perisian WMDRM untuk mengakses kandungan yang dilindungi WMDRM. Jika perisian WMDRM gagal melindungi kandungan, pemilik kandungan boleh meminta Microsoft untuk membatalkan keupayaan perisian untuk menggunakan WMDRM untuk memainkan atau menyalin kandungan yang dilindungi. Pembatalan tidak memberi kesan pada kandungan yang tidak dilindungi. Apabila anda memuat turun lesen untuk kandungan yang dilindungi, anda bersetuju bahawa Microsoft boleh memasukkan senarai pembatalan dengan lesen. Pemilik kandungan mungkin menghendaki anda menaik taraf WMDRM untuk mengakses kandungan mereka. Jika anda menolak kenaikan taraf, anda tidak akan dapat mengakses kandungan yang memerlukan naik taraf tersebut.

Produk ini dilesenkan di bawah visual MPEG-4 dan lesen portfolio paten AVC untuk penggunaan peribadi dan bukan komersil pengguna untuk (i) pengekodan video yang mematuhi standard visual MPEG-4 ("video MPEG-4") atau standard AVC ("video AVC") dan/atau (ii) penyahkodan MPEG-4 atau video AVC yang dikodkan oleh pengguna yang terlibat dalam aktiviti peribadi dan bukan komersil dan/atau telah mendapatkannya daripada pembekal video yang dilesenkan oleh MPEG LA untuk membekalkan MPEG-4 dan/atau video AVC. Tiada lesen diberikan atau boleh dikenakan secara tersirat untuk sebarang penggunaan lain. Maklumat tambahan termasuk yang berkaitan dengan penggunaan dan pelesenan untuk promosi, dalaman dan komersil boleh diperolehi daripada MPEG LA, L.L.C. Lihat www.mpegla.com. Teknologi pengekodan audio MPEG Layer 3 dilesenkan daripada Fraunhofer IIS dan Thomson.

SONY MOBILE TIDAK AKAN BERTANGGUNGJAWAB ATAS SEBARANG KEHILANGAN, PEMADAMAN DAN/ATAU PENULISAN GANTI DATA PERIBADI ATAU FAIL YANG DISIMPAN PADA PERANTI ANDA (TERMASUK TETAPI TIDAK TERHAD KEPADA KENALAN, TREK MUZIK DAN GAMBAR) YANG TIMBUL DARIPADA SEBARANG KEMAS KINI PERANTI MELALUI SEBARANG KAEDAH YANG DITERANGKAN DALAM PANDUAN PENGGUNA DAN DOKUMEN INI. DALAM APA JUGA KEADAAN, JUMLAH LIABILITI SONY MOBILE ATAU PEMBEKALNYA TERHADAP ANDA UNTUK SEBARANG DAN SEMUA KEROSAKAN, KEHILANGAN DAN PUNCA TINDAKAN (SAMA ADA DALAM KONTRAK ATAU TORT, TERMASUK TETAPI TIDAK TERHAD KEPADA KECUAIAN ATAU SEBALIKNYA) ADALAH TIDAK MELEBIHI AMAUN SEBENAR YANG ANDA BAYAR UNTUK PERANTI ANDA.

© 2015 Sony Mobile Communications Inc.

Hak cipta terpelihara.