

MECCANO™

ENGINEERING & ROBOTICS

REMOTE CONTROL SPEEDSTER
VOITURE DE COURSE RADIOCOMMANDÉE

17309

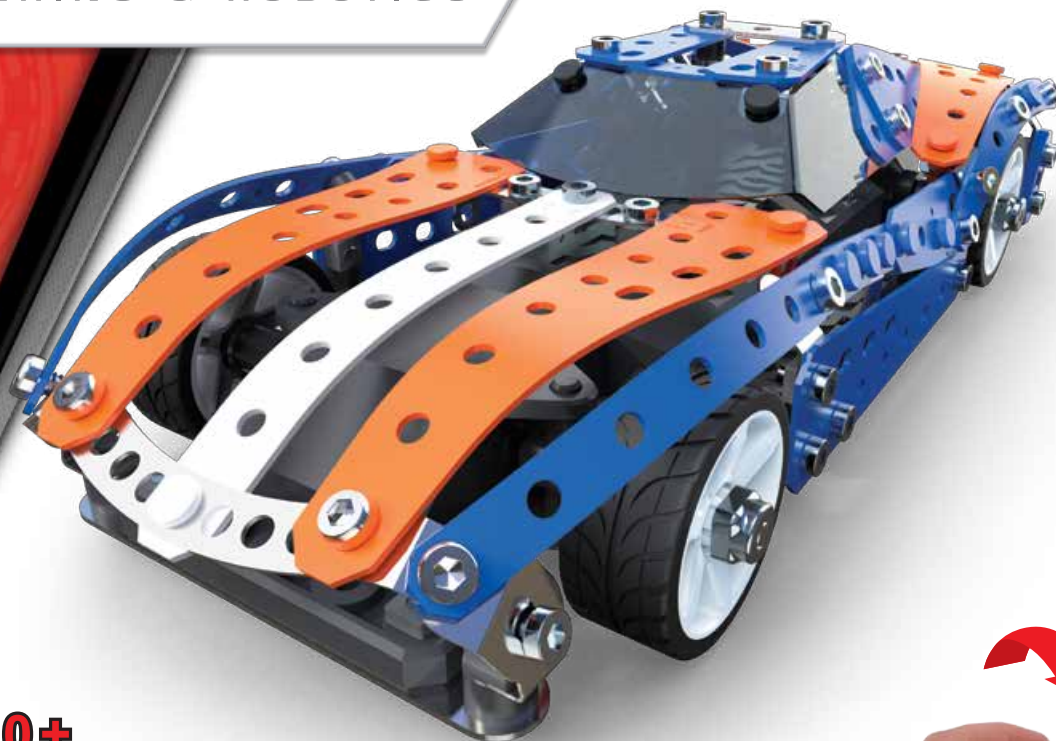

 **10+**

Instructions
Notice de montage
Instrucciones de construcción
Bauanleitung

Bouwinstructie
Istruzioni
Instruções
Инструкции

Instrukcja
Pokyny
Útmutató
Instruções





CONSTRUCTION TIPS / ASTUCES DE CONSTRUCTION

TIPS DE CONSTRUCCIÓ / TIPPS ZUM BAUEN / MONTAGETIPS / SUGGERIMENTI PER COSTRUIRE
DICAS DE MONTAGEM / РЕКОМЕНДАЦИИ ПО СБОРКЕ / WSKAZÓWKI BUDOWANIA
KONSTRUKČNÍ TIPY / TIPY NA MONTÁŽ / ÖSSZESZERELÉSI TIPPEK / SFATURI PENTRU CONSTRUIRE

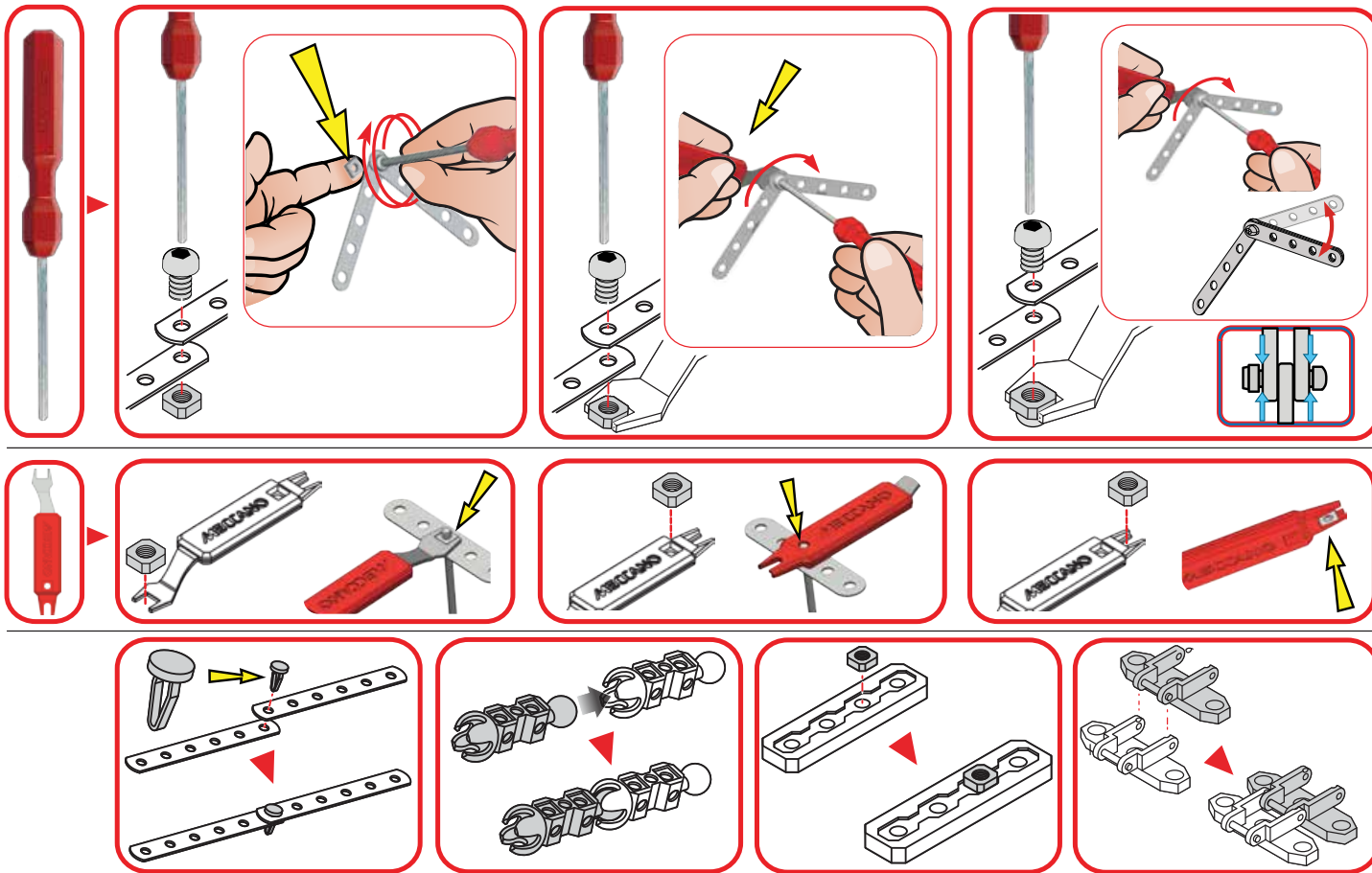

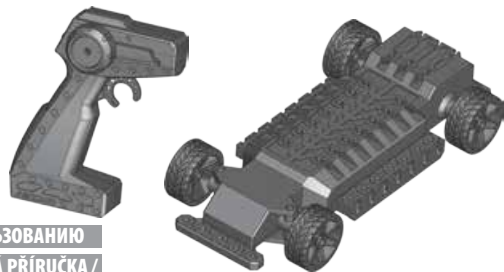
USER GUIDE**GUIDE DE L'UTILISATEUR****GUÍA DEL USUARIO****BEDIENUNGSANLEITUNG****GEbruIKSAANWIJZING****MANUALE DI ISTRUZIONI****MANUAL DO UTILIZADOR****РУКОВОДСТВО ПО ИСПОЛЬЗОВАНИЮ****INSTRUKCJA / UŽIVATELSKÁ PŘÍRUČKA /****PŘÍRUČKA PRE POUŽÍVATEĽA / FELHASZNÁLÓI ÚTMUTATÓ / GHID DE UTILIZARE**

EN INSERTING BATTERIES	RU УСТАНОВКА ЭЛЕМЕНТОВ ПИТАНИЯ
FR INSERTION DES PILES	PL WKŁADANIE BATERII
ES CÓMO INSERTAR PILAS	CZ VLOŽENÍ BATERIÍ
DE EINLEGEN DER BATTERIEN	SK VLOŽENIE BATERIÍ
NL BATTERIJEN PLAATSEN	HU AZ ELEMEK BEHELYEZÉSE
IT COME INSERIRE LE PILE	RO INTRODUCEREA BATERIILOR
PT INTRODUZIR AS PILHAS	

EN VEHICLE	IT VEICOLO	SK VOZIDLO
FR VÉHICULE	PT VEÍCULO	HU JÁRMŰ
ES VEHÍCULO	RU МАШИНКА	RO VEHICUL
DE FAHRZEUG	PL POJAZD	
NL AUTO	CZ MODEL	

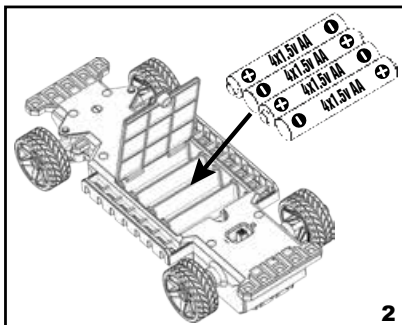
**2**

EN TRANSMITTER	IT RADIOCOMANDO	SK VYSIĽAČ
FR RADIOCOMMANDE	PT TRANSMISSOR	HU ADÓEGYSÉG
ES CONTROL REMOTO	RU ПЕРЕДАТЧИК	PO TRANSMIȚĂTOR
DE FERNSTEUERUNG	PL NADAJNIK	
NL ZENDER	CZ VYSÍLAČ	

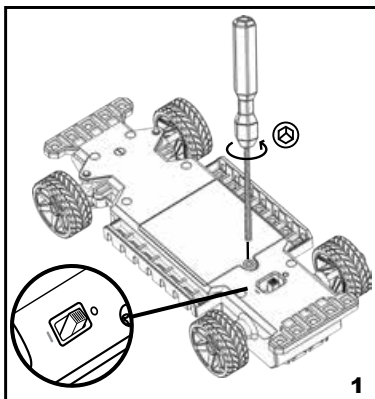
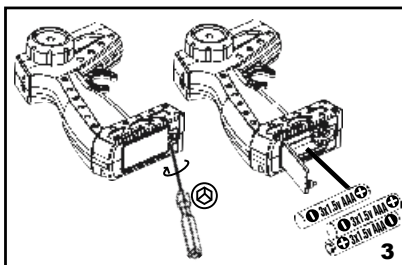
**1****3**

- EN DO NOT remove or install batteries using sharp or metal tools.
- FR NE PAS utiliser d'objet coupant ou métallique pour extraire ou installer les piles.
- ES NO utilice herramientas metálicas o puntiagudas para instalar o extraer las pilas.
- DE Batterien NICHT mit scharfen oder metallenen Gegenständen entfernen oder einlegen.
- NL Verwijder of plaats batterijen NIET met behulp van scherpe of metalen voorwerpen.
- IT NON usare oggetti metallici o appuntiti per rimuovere o installare le pile.
- PT NÃO retire ou coloque pilhas com qualquer acessório pontiagudo ou metálico.
- RU ЗАПРЕЩАЕТСЯ извлекать или устанавливать элементы питания с помощью острых или металлических предметов.
- PL Do wyjmowania i wkładania baterii NIE wolno stosować ostrych narzędzi.
- CZ NEVYNDÁVEJTE ANI NEVKLÁDEJTE baterie pomocí ostrých nebo kovových nástrojů.
- SK Batérie NEVYBERAJTE ANI NEVKLADAJTE pomocou ostrého alebo kovového predmetu.
- HU Az elemek eltávolításához vagy behelyezéséhez NE használjon éles vagy fém eszközöket.
- RO NU demontați și nu instalați bateriile cu ajutorul unor instrumente ascuțite sau metalice.

- EN Check your local laws and regulations for correct recycling and/or battery disposal.
- FR Consulter la législation locale concernant le recyclage et/ou l'élimination des piles.
- ES Consulte la normativa local relativa al reciclaje y a la eliminación de las pilas.
- DE Örtliche Gesetze und Bestimmungen für das Recycling bzw. die Entsorgung von Altbatterien beachten.
- NL Lees de plaatselijke voorschriften en regelgeving om de batterij op de juiste wijze te recyclen of af te voeren.
- IT Eliminare e/o riciclare le pile secondo quanto previsto dalle normative locali vigenti.
- PT Consulte as leis, as normas e os regulamentos locais de reciclagem e/ou descarte de pilhas e baterias.
- RU Ознакомьтесь с законами и нормативами вашей страны, установленными в отношении правил переработки и/или утилизации элементов питания.
- PL Zapoznaj się z lokalnymi przepisami i zaleceniami prawnymi dotyczącymi prawidłowego recyklingu i/lub utylizacji baterii.
- CZ Seznamte se s místními zákony a předpisy ohledně správné recyklace či likvidace baterií.
- SK Pozrite si miestne predpisy a nariadenia o správnej recyklácii alebo likvidácii batérií.
- HU Ellenőrizze az elemek újrahasznosítására és/vagy ártalmatlanítására vonatkozó helyi törvényeket és rendelkezéseket.
- RO Consultați legile și reglementările locale pentru reciclarea și/sau eliminarea corectă a bateriei.

EN PLAY	RU КАКИГРАТЬ
FR JEU	PL ZABAWA
ES CÓMO JUGAR	CZ HRA
DE SPIELEN	SK HRA
NL SPELEN	HU JÁTÉK
IT COME GIOCARE	RO JOCUL
PT USAR	

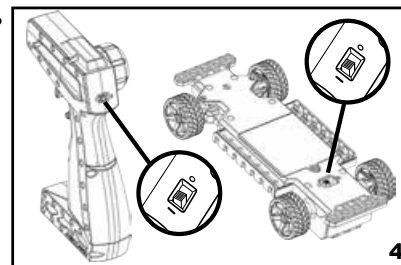
**4**

EN WHEN PAIRING CONTROLLER AND CAR, LED WILL FLASH. ONCE PAIRING IS COMPLETE, LED WILL GLOW SOLID. WHEN LED FLASHES SLOWLY BATTERY IS LOW. TO RESET, TURN OFF THE CONTROLLER AND THE CAR.

FR AU MOMENT DE LA SYNCHRONISATION RADIOCOMMANDE/VOITURE, LE VOYANT CLIGNOTE. UNE FOIS LA SYNCHRONISATION EFFECTUÉE, LE VOYANT S'ALLUME FIXEMENT. SI LE VOYANT CLIGNOTE LENTEMENT, LA BATTERIE EST FAIBLE. POUR RÉINITIALISER, ÉTEINDRE LA RADIOCOMMANDE ET LA VOITURE.

ES AL EMPAREJAR EL CONTROLADOR Y EL VEHÍCULO, EL LED PARPADEA. DESPUÉS DE EMPAREJARLOS, EL LED BRILLA DE MANERA FIJA. SI EL LED PARPADEA LENTAMENTE, EL NIVEL DE BATERÍA ES BAJO. PARA REINICIAR, APAGA EL CONTROLADOR Y EL VEHÍCULO.

DE LED BLINKT BEI KOPPLUNGSVORGANG VON STEUERGERÄT UND FAHRZEUG. NACH ERFOLGTER KOPPLUNG LEUCHTET DIE LED. WENN DIE LED LANGSAM BLINKT, IST DER AKKU FAST LEER. ZUM ZURÜCKSETZEN DAS STEUERGERÄT UND DAS FAHRZEUG AUSSCHALTEN.

NL BIJ HET KOPPELEN VAN CONTROLLER EN AUTO KNIPPERT HET LAMPJE. NADAT HET KOPPELEN IS VOLTOOID, BRANDT HET LAMPJE ONONDERBROKEN. ALS HET LAMPJE LANGZAAM KNIPPERT, IS DE BATTERIJ BIJNA LEEG. OM TE RESETTEN, SCHAKEL DE CONTROLLER EN DE AUTO UIT.

IT QUANDO SI ASSOCIA IL RADIOCOMANDO AL VEICOLO, IL LED LAMPEGGIA. UNA VOLTA CHE L'ASSOCIAZIONE È STATA COMPLETATA, IL LED SI ACCENDE DI LUCE FISSA. QUANDO IL LED LAMPEGGIA LENTAMENTE, LA BATTERIA È SCARICA. PER RESETTARE, SPEGNERE IL RADIOCOMANDO E IL VEICOLO.

PT QUANDO O CONTROLE EMPARELHAR COM O CARRO, O LED PISCARÁ. O LED FICARÁ ACESO ASSIM QUE O EMPARELHAMENTO COMPLETAR. QUANDO A BATERIA ESTIVER FRACA, O LED PISCARÁ LENTAMENTE. PARA REINICIAR, DESLIGUE O CONTROLE E O CARRO.

RU ПРИ СОПРЯЖЕНИИ УСТРОЙСТВА УПРАВЛЕНИЯ И МАШИНКИ ЗАГОРИТСЯ ИНДИКАТОР. КОГДА СОПРЯЖЕНИЕ ЗАВЕРШИТСЯ, ИНДИКАТОР ЗАГОРИТСЯ РОВНЫМ СВЕТОМ. КОГДА ЭЛЕМЕНТ ПИТАНИЯ РАЗРЯЖЕН, ИНДИКАТОР ГОРИТ СЛАБО. ДЛЯ ПЕРЕЗАГРУЗКИ ВЫКЛЮЧИТЕ УСТРОЙСТВО УПРАВЛЕНИЯ И МАШИНКУ.

PL PODCZAS PAROWANIA KONTROLERA Z SAMOCHODEM DIODA LED BĘDZIE MIGAĆ. PO ZAKOŃCZENIU PAROWANIA DIODA LED BĘDZIE ŚWIĘCIĆ ŚWIATŁEM CIĄGLYM. POWOLNE MIGANIE DIODY LED SYGNALIZUJE NISKI POZIOM NAŁADOWANIA BATERII. ABY ZRESETOWAĆ URZĄDZENIE, WYŁĄCZ KONTROLER I SAMOCHÓD.

CZ PŘI PÁROVÁNÍ OVLADAČE A AUTA BUDE KONTROLKA LED BLIKAT. PO DOKONČENÍ PÁROVÁNÍ BUDE KONTROLKA LED NEPŘERUŠOVANĚ SVÍTIT. KDYŽ KONTROLKA LED POMALU BLIKÁ, JE SLABÁ BATERIE. PRODUKT VYRESETUJETE VYPNUTÍM OVLADAČE A AUTA.

SK PRI PÁROVANÍ OVLADAČA A AUTA BUDE BLIKAT KONTROLKA LED. PO DOKONČENÍ PÁROVANIA BUDE KONTROLKA LED SVIETIŤ. KEĎ KONTROLKA LED POMALY BLIKÁ, BATERIA JE SLABO NABITÁ. AK CHCETE SPRÁVIŤ RESET, VYPNITE OVLADAČ A AUTO.

HU A TÁVVEZÉRLŐ ÉS A JÁRMŰ PÁROSÍTÁSOKOR A LED VILLOGNI KEZD. A PÁROSÍTÁS BEFEJZŐDÉSÉVEL A LED FOLYAMATOSAN VILÁGÍT. HA A LED LASSAN VILLOG, AZ ELEMEK LE FOGNAK MERŰLNI. A VISSZAÁLLÍTÁSHOZ KAPCSOLJA KI A TÁVVEZÉRLŐT ÉS AZ AUTÓT.

RO ATUNCI CÂND ASOCIAȚI TELECOMANDA CU MAȘINUȚA, LEDUL VA LUMINA INTERMITENT. ODATĂ CE ASOCIEREA ESTE FINALIZATĂ, LEDUL VA LUMINA CONTINUU. ATUNCI CÂND LEDUL LUMINEAZĂ INTERMITENT LENT, BATERIA ESTE DESCĂRCATĂ. PENTRU A RESETA, OPRIȚI TELECOMANDA ȘI MAȘINUȚA.

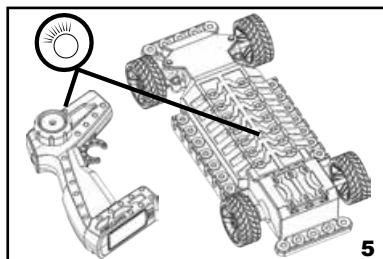

EN ADJUSTING THE DIRECTION

FR RÉGLAGE DE LA DIRECTION

ES CÓMO AJUSTAR LA DIRECCIÓN

DE EINSTELLEN DER RICHTUNG

NL DE RICHTING INSTELLEN

IT REGOLARE LA DIREZIONE

PT AJUSTAR A DIRECÇÃO

RU КОМПЕКТИРОВАНИЕ НАПРАВЛЕНИЯ

PL REGULACJA KIERUNKU

CZ NASTAVENÍ SMĚRU

SK ÚPRAVA SMERU

HU AZ IRÁNY BEÁLLÍTÁSA

RO REGLAREA DIREȚIEI

EN TO RESET: MAKE SURE BOTH THE CAR AND CONTROLLER ARE TURNED OFF. THEN TURN ON THE CAR FIRST, AND THEN THE CONTROLLER.

FR POUR RÉINITIALISER, S'ASSURER QUE LA VOITURE ET LA RADIOCOMMANDE SONT TOUTES DEUX ÉTEINTES. ENSUITE, ALLUMER D'ABORD LA VOITURE, PUIS LA RADIOCOMMANDE.

ES PARA REINICIAR, COMPRUEBA QUE EL VEHÍCULO Y EL CONTROLADOR ESTÉN APAGADOS. APAGA PRIMERO EL COCHE Y DESPUÉS EL CONTROLADOR.

DE ZURÜCKSETZEN: DAS STEUERGERÄT UND DAS FAHRZEUG MÜSSEN AUSGESCHALTET SEIN. DANN ZUERST DAS FAHRZEUG UND ANSCHLIESSEND DAS STEUERGERÄT EINSCHALTEN.

NL RESETTEN: ZORG EERVOOR DAT ZOWEL DE AUTO ALS DE CONTROLLER ZIJN UITGESCHAKELD. SCHAKEL DAN EERST DE AUTO WEER IN EN DAN DE CONTROLLER.

IT PER RESETTARE, ASSICURARSI CHE IL RADIOCOMANDO E IL VEICOLO SIANO SPENTI. QUINDI ACCENDERE PRIMA IL VEICOLO E SUCCESSIVAMENTE IL RADIOCOMANDO.

PT PARA REINICIAR: CERTIFIQUE-SE DE QUE TANTO O CARRO QUANTO O CONTROLE ESTEJAM DESLIGADOS. LIGUE O CARRO PRIMEIRO E DEPOIS O CONTROLE.

RU ПЕРЕЗАГРУЗКА: УБЕДИТЕСЬ, ЧТО УСТРОЙСТВО УПРАВЛЕНИЯ И МАШИНКА ВКЛЮЧЕНЫ. НАЧАЛА ВКЛЮЧИТЕ МАШИНКУ, ЗАТЕМ УСТРОЙСТВО УПРАВЛЕНИЯ.

PL RESETOWANIE: UPEWNI SIĘ, ŻE ZARÓWNO SAMOCHÓD, JAK I KONTROLER SA WYŁĄCZONE. NASTĘPNIE WŁĄCZ NAJPIERW SAMOCHÓD, A POTEM KONTROLER.

CZ VYRESETOVÁNÍ: UJISTĚTE SE, ŽE JSOU AUTO I OVLADAČ VYPNUTÉ. PAK ZAPNĚTE NEJDRÍVE AUTO A TEPRVE POTÉ OVLADAČ.

SK RESETOVANIE: UISTITE SA, ŽE AUTO AJ OVLADAČ SÚ VYPNUTÉ. POTOM ZAPNITE AUTO A NÁSLEDNE AJ OVLADAČ.

HU VISSZAÁLLÍTÁS: GYŐZŐDJÖN MEG RÓLA, HOGY AZ AUTÓ ÉS A TÁVVEZÉRLŐ KI VAN KAPCSOLVA. EZT KÖVETŐEN KAPCSOLJA BE ELOBB AZ AUTÓT, MAJD A TÁVVEZÉRLŐT.

RO PENTRU A RESETA: ASIGURAȚI-VĂ CĂ ATĂT MAȘINUȚA CÂT ȘI TELECOMANDA SUNT OPRITE. APOI PORNIȚI, MAI ÎNTÂI, MAȘINUȚA ȘI LA URMĂ TELECOMANDA.

EN STEERING KNOB; TRIM ADJUST (TO CORRECT STEERING DRIFT); STOP/REVERSE; ACCELERATE

FR BOUTON DE COMPENSATION ; RÉGLAGE DE LA COMPENSATION (POUR CORRIGER LA DÉRIVE DE DIRECTION) ; ARRÊTER/MARCHE ARRIÈRE ; ACCÉLÉRER

ES VOLANTE DE DIRECCIÓN, AJUSTE DE NIVELACIÓN (PARA CORREGIR LOS CAMBIOS DE DIRECCIÓN); PARADA/MARCHA ATRÁS; ACCELERADOR

DE LENKUNG; TRIMMREGLER (ZUR KORREKTUR, WENN STEUERUNG NACH RECHTS/LINKS ZIEHT); STOPP/RÜCKWÄRTS-GANG; BESCHLEUNIGEN

NL STUURKNOB; TRIMREGULATOR (OM STUURDRIFT TE CORRIGEREN); STOP/ACHTERUIT; VERSNELLEN

IT MANOPOLA DI STABILIZZAZIONE; REGOLAZIONE DELL'ASSETTO (PER CORREGGERE LA STABILIZZAZIONE DIREZIONALE); ARRESTO/RETROMARCIA; ACCELERAZIONE

PT BOTÃO DE DIREÇÃO, AJUSTE DO AERÓFOLIO (PARA CORRIGIR O DESVIO DA DIREÇÃO), PARAR/RÉ, ACELERAR

RU КНОПКА УПРАВЛЕНИЯ; КАЛИБРОВКА (СКОРРЕКТИРОВАТЬ УГОЛ ОТКЛОНЕНИЯ); ОСТАНОВКА/ЗАДНИЙ ХОД; РАЗГОН

PL POKRĘTŁO KIEROWNICY; REGULATOR WYWAŻENIA (ZAPOBIEGA UTRACIE STEROWNOŚCI); STOP/WSTECZ; PRZYSPIESZENIE

CZ ZATÁČENÍ; STABILIZACE (PRO SPRÁVNÉ NASTAVENÍ ZATÁČENÍ); BRZDA/ZPĚTČKA; PLYN

SK OVLADAČ RIADENIA; REGULÁTORY ÚPRAVY (NA OPRAVU SMERU RIADENIA); STOP/SPĽAŤOČKA; ZRÝCHLENIE

HU KORMÁNYGOMB; KIEGYENLÍTÉS-SZABÁLYOZÓ (A SODRÓDÁS KORRIGÁLÁSÁHOZ); MEGÁLLÁS/HÁTRAMENET; GYORSÍTÁS

RO BUTON DE DIREȚIE; REGLARE NIVEL (PENTRU A CORECTA SCHIMBĂRILE DE DIREȚIE); STOP/MARȘARIER; ACCELERAȚIE

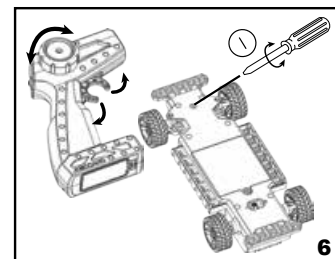



EN STANDARDS AND COMPLIANCE CERTIFICATE

1- Hereby Spin Master International SARL declares that this car is in compliance with the essential requirements and other relevant provisions of Directive 2014/53/EU. A copy of the declaration of conformity can be requested at customer-care@spinmaster.com or SPIN MASTER INTERNATIONAL, S.A.R.L., 20 Rue des Peupliers, L-2328, Luxembourg. 2- This product is for indoor use only.

SAFETY RULES

Choose a SAFE place in which to operate the vehicle. Not to be operated on the street. Avoid use on SAND or in puddles as this may damage its performance. Check the area in which the vehicle will be operated and carefully avoid obstacles.

The radio aerials of the vehicles and transmitters are delicate. Do not leave close to a HEAT source or in broad SUNLIGHT for long periods. Avoid leaving the vehicle or transmitter OUTDOORS OVERNIGHT. NIGHT HUMIDITY IS HARMFUL TO THE INTERIOR MECHANISM.

WARNING

The antenna is not to be inserted into socket-outlets. * ANY CHANGES OR MODIFICATIONS CARRIED OUT WITHOUT MANUFACTURER'S APPROVAL MAY REMOVE THE USER'S RIGHT TO OPERATE THIS TOY.

RADIO INTERFERENCE: Irregular behaviour or loss of control of the vehicle may result from proximity to high voltage wires, high voltage transformers, certain building types, concrete walls or narrow spaces in which RADIO SIGNALS from the transmitter MAY BE DIFFUSED, thus making it difficult for the vehicle to receive a GOOD RADIO SIGNAL. In the case of this behaviour or loss of control, MOVE TO ANOTHER PLAY AREA. There will be INTERFERENCE if ANOTHER radio controlled vehicle or CB radio are operating in close proximity on the same FREQUENCY.

FR CERTIFICAT ATTESTANT DU RESPECT DES NORMES ET DE LA CONFORMITÉ

1 - Par la présente, Spin Master International SARL déclare que cette voiture est conforme aux exigences essentielles et autres dispositions pertinentes de la Directive 2014/53/UE. Une copie de la déclaration de conformité peut être obtenue par courriel à l'adresse servicefr@spinmaster.com ou par courrier à l'adresse suivante : SPIN MASTER INTERNATIONAL, S.A.R.L., 20 Rue des Peupliers, L-2328, Luxembourg. 2- Ce produit est conçu pour être utilisé en intérieur seulement.

RÈGLES DE SÉCURITÉ

Utiliser le véhicule dans un endroit SÛR. Ne pas utiliser le véhicule dans la rue. Éviter d'utiliser le véhicule dans le SABLE ou dans les flaques d'eau ; cela pourrait nuire à son fonctionnement. Avant d'utiliser le véhicule, vérifier que la zone est dégagée de tout obstacle. Les antennes radio des véhicules et des radiocommandes sont des éléments fragiles. Ne pas les exposer à proximité d'une source de CHALEUR ou à la lumière directe du SOLEIL pendant une période prolongée.

Éviter d'entreposer le véhicule ou la radiocommande À L'EXTÉRIEUR PENDANT LA NUIT. L'HUMIDITÉ NOCTURNE EST NOCIVE POUR LE MÉCANISME INTERNE.

ATTENTION !

L'antenne ne doit pas être insérée dans les prises électriques.

* TOUT CHANGEMENT OU MODIFICATION APPORTÉ SANS L'ACCORD DU FABRICANT PEUT ANNULER L'AUTORISATION DE L'UTILISATEUR À UTILISER CE JOUET.

SOURCES D'INTERFÉRENCE RADIO : un comportement irrégulier ou une perte de contrôle du véhicule peuvent être causés par la proximité avec des lignes à haute tension, des transformateurs à haute tension, certains types de bâtiments, des murs en béton ou des espaces restreints dans lesquels les SIGNAUX RADIO de la radiocommande peuvent être dispersés, compliquant la BONNE RÉCEPTION DU SIGNAL RADIO par le véhicule. Si tel est le cas, CHANGER DE SURFACE DE JEU. Des INTERFÉRENCES se produiront si un AUTRE véhicule radiocommandé ou une autre radio CB fonctionnent à proximité immédiate sur la même FRÉQUENCE.

ES CERTIFICADO DE CUMPLIMIENTO Y NORMATIVAS

1. Por la presente, Spin Master International SARL declara que este coche cumple con los requisitos esenciales y otras provisiones relevantes de la Directiva 2014/53/UE. Se puede solicitar una copia de la declaración de conformidad en [servicio@spinmaster.com](mailto:service@spinmaster.com) o SPIN MASTER INTERNATIONAL, S.A.R.L., 20 Rue des Peupliers, L-2328, Luxembourg. 2- Este producto debe utilizarse únicamente en interiores.

NORMAS DE SEGURIDAD

El vehículo debe utilizarse en un lugar SEGURO. No debe utilizarse en la calle. Se debe evitar el uso en ARENA o charcos; podrían afectar al funcionamiento. Compruebe la zona en la que se vaya a usar el vehículo y evite los obstáculos con cuidado.

Las antenas de radio de los vehículos y los transmisores son delicadas. No se debe dejar el vehículo cerca de una fuente de CALOR o expuesto al SOL durante largos periodos de tiempo. Se debe evitar dejar el vehículo o el control remoto EN EXTERIORES DURANTE LA NOCHE.

LA HUMEDAD NOCTURNA RESULTA DAÑINA PARA EL MECANISMO INTERNO.

ADVERTENCIA

La antena no debe insertarse en los enchufes.

* CUALQUIER CAMBIO O MODIFICACIÓN REALIZADOS SIN LA APROBACIÓN DEL FABRICANTE PODRÍA ANULAR EL DERECHO DE USO DEL JUGUETE POR PARTE DEL USUARIO.

INTERFERENCIAS DE RADIO: puede darse un comportamiento irregular o pérdida de control del vehículo como resultado de la proximidad a cables y transformadores de alta tensión, ciertos tipos de edificio, muros de hormigón o espacios estrechos en los que SE PODRÍAN DISPERSAR las SEÑALES DE RADIO, lo que dificultaría la recepción de una BUENA SEÑAL DE RADIO por parte del vehículo. En caso de notar este comportamiento o pérdida de control, debe MOVVERSE A OTRA ZONA DE JUEGO. Se producirán INTERFERENCIAS si se está utilizando cerca OTRO vehículo de radiocontrol o una radio CB que usen la misma FRECUENCIA.

DE NORMEN UND ZERTIFIKATE

1- Spin Master International SARL erklärt hiermit, dass dieses Fahrzeug den grundlegenden Anforderungen und weiteren Bestimmungen der Richtlinie 2014/53/EU entspricht. Ein Exemplar der Konformitätserklärung

kann per E-Mail an Kundenservice@spinmaster.com oder bei SPIN MASTER INTERNATIONAL, S.A.R.L., 20 Rue des Peupliers, L-2328, Luxembourg, angefordert werden.

2- Dieses Produkt ist nur zur Verwendung in Innenräumen vorgesehen.

SICHERHEITSHINWEISE

Fahrzeug nur an SICHEREN Orten verwenden. Nicht auf der Straße spielen. Nicht auf SAND oder durch Pfützen fahren, da dies die Leistung beeinträchtigen kann.

Spielbereich sorgfältig prüfen und Hindernisse meiden.

Die Antennen der Fahrzeuge und Sender sind empfindliche Teile. Nicht über längere Zeit hinweg HITZQUELLEN oder direktem SONNENLICHT aussetzen.

Fahrzeug oder Sender nicht über Nacht im Freien lassen. DIE LUFTFEUCHTIGKEIT IST NACHTS BESONDERS HOCH UND KÖNNTE DEN MECHANISMUS IM INNEREN BESCHÄDIGEN.

ACHTUNG

Die Antenne darf nicht in Steckdosen eingeführt werden.

*ÄNDERUNGEN ODER MODIFIKATIONEN, DIE OHNE GENEHMIGUNG DES HERSTELLERS VORGENOMMEN WERDEN, KÖNNEN DAS RECHT DES NUTZERS AUF DIE VERWENDUNG DES SPIELZEUGS NICHTIG MACHEN. FUNKSTÖRUNG: Ungewöhnliches Verhalten des Fahrzeugs oder Verlust der Kontrolle über das Fahrzeug können durch Hochspannungsleitungen und -transformatoren, bestimmte Gebäudetypen, Betonwände oder beengte Räume verursacht werden, in denen das FUNKSIGNAL des Senders gestört wird und das Fahrzeug keinen GUTEN FUNKEMPFANG hat. Bei ungewöhnlichem Fahrzeugverhalten oder Kontrollverlust AN EINEM ANDEREN ORT ERNEUT VERSUCHEN.

Es kann auch zu STÖRUNGEN kommen, wenn ein ANDERES ferngesteuertes Fahrzeug oder ein CB-Funkgerät mit derselben FREQUENZ in unmittelbarer Nähe verwendet wird.

NL RICHTLIJNEN EN STANDAARDISATIE-CERTIFICAAT

1- Hierbij verklaart Spin Master International SARL dat deze auto voldoet aan de noodzakelijke vereisten en andere voorwaarden in richtlijn 2014/53/UE. Je kunt een kopie van deze conformiteitsverklaring opvragen via customer-care@spinmaster.com of SPIN MASTER INTERNATIONAL, S.A.R.L., 20 Rue des Peupliers, L-2328, Luxembourg. 2- Dit product is uitsluitend bedoeld voor gebruik binnenshuis.

VEILIGHEIDSVORSCHRIFTEN

Gebruik de auto alleen op een VEILIGE plaats. Niet geschikt voor gebruik op straat. Vermijd contact met ZAND of water. Dit kan de prestaties negatief beïnvloeden. Controleer de omgeving waarin de auto wordt besturd op obstakels en verwijder deze indien nodig. De antennes van de auto en zender zijn kwetsbaar. Niet in de buurt plaatsen van een WARMTEBRON of in fel ZOHLICHT gedurende lange periodes.

Laat de auto en de zender 's nachts niet BUITEN staan. NACHTVOCHT IS SCHADELIJK VOOR HET MECHANISME.

WAARSCHUWING

De antenne mag niet in stopcontacten worden gestoken.

* EVENTUELE WILZIGINGEN OF AANPASSINGEN DIE WORDEN UITGEVOERD ZONDER GOEDEKEURING VAN DE FABRIKANT, KUNNEN DE GEBRUIKER HET RECHT ONTNIEMEN OM DIT SPEELGOED TE GEBRUIKEN.

RADIO-INTERFERENTIE: onregelmatige gedraging of verlies van de controle over de auto kunnen het gevolg zijn van nabijheid van hoogspanningskabels, hoogspannings-transformatoren, bepaalde soorten gebouwen, betonnen muren of smalle ruimten waarin RADIOSIGNALEN van de zender KUNNEN WORDEN VERSTOORD, waardoor de auto geen GOED RADIOSIGNAAL meer ontvangt. In het geval van dit gedrag en het verlies van controle, kun je het beste naar een ANDER SPEELGEBIED gaan.

Er is sprake van INTERFERENTIE als een ANDER radiobestuurde voertuig of CB-radio in de nabije omgeving op dezelfde frequentie wordt gebruikt.

IT STANDARD E CERTIFICATO DI CONFORMITÀ

1- Con la presente, Spin Master International SARL dichiara che questa autovettura è in regola con i requisiti essenziali e altre clausole rilevanti della Direttiva 2014/53/UE. Una copia della dichiarazione di conformità può essere richiesta all'indirizzo customer-care@spinmaster.com o SPIN MASTER INTERNATIONAL, S.A.R.L., 20 Rue des Peupliers, L-2328, Luxembourg. 2- Questo prodotto deve essere utilizzato esclusivamente in luoghi chiusi.

NORME DI SICUREZZA

Scegliere un luogo SICURO in cui utilizzare il veicolo. Non usare il veicolo in strada. Evitare SABBIA e pozzianghere per non compromettere il funzionamento del veicolo. Controllare l'area in cui si utilizza il veicolo e accertarsi di evitare eventuali ostacoli. Le antenne radio dei veicoli e dei trasmettitori sono delicate. Non lasciarle in prossimità di fonti di CALORE o esposte alla LUCE DEL SOLE per periodi di tempo prolungati.

Non lasciare il veicolo o il radiocomando ALL'APERTO DURANTE LA NOTTE. L'UMIDITÀ POTREBBE DANNEGGIARE I MECCANISMI INTERNI.

ATTENZIONE

Non inserire l'antenna in una presa di corrente.

* QUALSIASI MODIFICA O ALTERAZIONE EFFETTUATA SENZA L'APPROVAZIONE DEL PRODUTTORE POTREBBE INVALIDARE IL DIRITTO DELL'UTENTE A UTILIZZARE IL GIOCATTOLO.

INTERFERENZE RADIO: comportamenti inattesi o perdita di controllo del veicolo possono verificarsi in prossimità di cavi di alto voltaggio, trasformatori di alto voltaggio, alcuni tipi di edifici, pareti in calcestruzzo o spazi ristretti. In queste circostanze, i SEGNALI RADIO del trasmettitore POTREBBERO ESSERE PREGIUDICATI, impedendo una ricezione ottimale da parte del veicolo. In caso di tali comportamenti o di perdita di controllo, SPOSTARSI IN UN'ALTRA AREA DI GIOCO.

Sono possibili INTERFERENZE se radio CB o ALTRI veicoli radiocomandati vengono utilizzati in prossimità del giocattolo sulla stessa FREQUENZA.

PT CERTIFICADO DE NORMAS E CONFORMIDADE

1 - A Spin Master International SARL declara pelo presente que este automóvel está em conformidade com os requisitos essenciais e outras disposições relevantes da Directiva 2014/53/UE. Pode pedir uma cópia da declaração de conformidade através de customercare@spinmaster.com ou à SPIN MASTER INTERNATIONAL, S.A.R.L., 20 Rue des Peupliers, L-2328, Luxembourg.
2 - Este produto destina-se apenas a uso interior.

REGRAS DE SEGURANÇA

Escolha um local SEGURO para usar o veículo. Não utilize na rua. Evite utilizar na AREIA ou lama, pois isso poderá causar danos ao veículo. Verifique a área em que vai utilizar o veículo e evite cuidadosamente quaisquer obstáculos. As antes de rádio dos veículos e os transmissores são frágeis. Não dê o veículo perto de uma fonte de CALOR ou diretamente sob a LUZ DO SOL durante longos períodos. Evite deixar o veículo ou o transmissor no EXTERIOR DURANTE A NOITE. A HUMIDADE NOTURNA É PREJUDICIAL PARA O MECANISMO INTERIOR.

AVISOS

A antena não deve ser inserida nas tomadas eléctricas.
* QUAISQUER ALTERAÇÕES OU MODIFICAÇÕES FEITAS SEM A APROVAÇÃO DO FABRICANTE PODERÃO ANULAR O DIREITO DO UTILIZADOR DE UTILIZAR ESTE BRINQUEDO.
INTERFERÊNCIA DE RÁDIO: o comportamento irregular ou a perda do controle do veículo poderá resultar na proximidade a fios de alta tensão, transformadores de alta tensão, determinados tipos de edifícios, paredes de concreto ou espaços estreitos, nos quais os SINAIS DE RÁDIO do transmissor PODEM SER DIFUNDIDOS, dificultando assim a capacidade do veículo de receber um BOM SINAL DE RÁDIO. Em caso de comportamento irregular ou perda de controle, MOVER PARA OUTRA ÁREA.
Haverá INTERFERÊNCIA se OUTRO veículo controlado por rádio ou um rádio CB estiver sendo utilizado nas proximidades na mesma FREQUÊNCIA.

RU СТАНДАРТЫ И СЕРТИФИКАТ СООТВЕТСТВИЯ

1 - Компания Spin Master International SARL настоящим заявляет, что данная игрушка соответствует основным требованиям и другим релевантным положениям Директивы 2014/53/ЕU. Копию декларации соответствия можно получить, отправив запрос на адрес customercare@spinmaster.com или обратившись по адресу SPIN MASTER INTERNATIONAL, S.A.R.L., 20 Rue des Peupliers, L-2328, Luxembourg.
2 - Игрушка предназначена только для использования в помещении.

ПРАВИЛА БЕЗОПАСНОСТИ

Выберите БЕЗОПАСНОЕ место для запуска игрушки. Не приводите игрушку в движение на улице. Не используйте игрушку на ПЕСКЕ или на земле, так как это может ухудшить ее управляемость. Внимательно осмотрите участок, в

пределах которого будет двигаться игрушка, и устраните препятствия.
Радиоуправляемые игрушки и передатчика требуют осторожного обращения. Не оставляйте игрушку рядом с источником ТЕПЛА или под воздействием яркого СОЛНЕЧНОГО СВЕТА на долгое время.
Не оставляйте игрушку и передатчик НА УЛИЦЕ НА НОЧЬ. НОЧНАЯ ВЛАЖНОСТЬ МОЖЕТ ПОВРЕДИТЬ ВНУТРЕННИЙ МЕХАНИЗМ.

ОСТОРОЖНО

Запрещается вставлять антенну в розетку.
* ЛЮБЫЕ ИЗМЕНЕНИЯ И МОДИФИКАЦИИ, ОСУЩЕСТВЛЕННЫЕ БЕЗ УТВЕРЖДЕНИЯ ПРОИЗВОДИТЕЛЯ, ЛИШАЮТ ПОЛЬЗОВАТЕЛЯ ПРАВА НА ИСПОЛЬЗОВАНИЕ ДАННОЙ ИГРУШКИ.
РАДИОПОМЕХИ. Необычное поведение игрушки или потеря управления может возникнуть из-за приближения к высоковольтным проводам, трансформаторам высокого напряжения, определенным типам сооружений, бетонным стенам или узким местам. В этих зонах РАДИОСИГНАЛЫ, поступающие от передатчика, МОГУТ РАССЕИВАТЬСЯ, что затрудняет передачу РАДИОСИГНАЛА СООТВЕТСТВУЮЩЕЙ МОЩНОСТИ на приемник игрушки. В случае подобного поведения игрушки или потери управления ПЕРЕЙДИТЕ НА ДРУГОЙ УЧАСТОК ИГРОВОЙ ЗОНЫ.

PL NORMY I CERTYFIKAT ZGODNOŚCI

1 - Firma Spin Master International SARL niniejszym deklaruje, że zabawka samochodów spełnia podstawowe wymogi oraz inne ważne przepisy dyrektywy 2014/53/UE. Kopię deklaracji zgodności można uzyskać drogą mailową pod adresem customercare@spinmaster.com lub pisząc na adres SPIN MASTER INTERNATIONAL, S.A.R.L., 20 Rue des Peupliers, L-2328, Luxembourg.
2 - Ten produkt jest przeznaczony wyłącznie do użytku w pomieszczeniach zamkniętych.

ZASADY BEZPIECZEŃSTWA

Wybierz BEZPIECZNE miejsce, w którym można bawić się pojazdem. Nie należy bawić się na ulicy. Unikaj zabawy na PIASKU lub w kałużach. Może to negatywnie wpłynąć na działanie urządzenia. Sprawdź przedwzornie, po której będzie jeździł pojazd, unikając przeszkód.
Anteny radiowe pojazdów i nadajników są delikatne. Nie wolno pozostawiać urządzenia w pobliżu źródła CIEPŁA ani w pełnym NASŁONECZENIENIU przez dłuższy czas.
Unikaj pozostawiania pojazdu lub nadajnika NA DWORCE PRZEZ CAŁĄ NOC. WILGOTNOŚĆ W NOCY JEST SZKODLIWA DLA MECHANIZMU WEWNĘTRZNEGO.

UWAGA

Anteny nie należy wkładać do gniazda zasilania.
* JAKIEKOLWIEK ZMIANY LUB MODYFIKACJE PRZEPROWADZONE BEZ ZGODY PRODUCENTA MOGĄ SKUTKOWAC ODEBRANIEM UŻYTKOWNIKOWI PRAWA DO KORZYSTANIA Z ZABAWKI.
ZAKŁÓCENIA RADIOWE: nieprzewidywalne zachowanie lub utrata kontroli nad pojazdem mogą wynikać z bliskości przewodów

wysokiego napięcia, transformatorów wysokiego napięcia, niektórych rodzajów budynków, betonowych ścian lub ciasnych przestrzeni, w pobliżu których SYGNAŁ RADIOWY z nadajnika MOŻE ULEC ROZPROSZENIU, co utrudnia odbieranie przez pojazd NIEZAKŁÓCZONEGO SYGNAŁU RADIOWEGO. W przypadku tego rodzaju zachowania lub utraty kontroli należy PRZENIEŚĆ ZABAWKĘ W INNE MIEJSCE.
Działanie INNEGO znajdującego się w pobliżu pojazdu sterowanego radiowo lub radia CB korzystającego z tej samej CZĘSTOTLIWOŚCI będzie POWODOWAĆ ZAKŁÓCENIA.

CZ NORMY A CERTIFIKÁT O SHODĚ

1 - Společnost Spin Master International SARL tímto prohlašuje, že hračka auto je v souladu se základními požadavky a dalšími příslušnými ustanoveními směrnice 2014/53/EU. Kopii prohlášení o shodě si lze vyžádat na e-mailové adrese customercare@spinmaster.com nebo na adrese SPIN MASTER INTERNATIONAL, S.A.R.L., 20 Rue des Peupliers, L-2328, Luxembourg.
2 - Tento produkt je určený pouze pro použití doma.

BEZPEČNOSTNÍ PRAVIDLA

Vyberte si BEZPEČNÉ místo, na kterém budete vozidlo obsluhovat. Neobsluhujte ho na ulici. Vyvarujte se používání vozidla na PIŠKU či v kałużích, mohlo by dojít k poškození. Zkontrolujte oblast, ve které se chystáte vozidlo používat, a opatrně se vyhněte překážkám. Rádiová anténa vozidla a vysílač jsou křehké. Nenechávejte vozidlo delší dobu poblíž zdroje TEPLA či na přímém SLUNEČNÍM SVĚTLE.
Auto ani vysílač neponechávejte PŘES NOC VENKU. NOČNÍ VLHKOST MŮŽE POŠKODIT VNITŘNÍ MECHANIZMUS.

UPOZORNĚNÍ

Anténu nestřežte do zásuvky.
* JAKÉKOLI ZMĚNY ČI ÚPRAVY PROVÁDĚNÉ BEZ SOUHLASU VÝROBCE MOHOU UŽIVATELE PŘIPRAVIT O PRAVO POUŽÍVAT TUTO HRAČKU.
RÁDIOVÉ RUŠENÍ: Nepředvídatelné chování či ztráta kontroly nad vozidlem může plynout z blízkosti vysokonapětového vodiče, vysokonapětového transformátoru, určitých typů budov, betonových zdí či úzkých prostor, kde se RÁDIOVÉ SIGNÁLY z vysílače MOHOU ROZPTÝLIT a zabránit tak vozidlu v příjmu DOBRÉHO RÁDIOVÉHO SIGNÁLU. V případě takového chování či ztráty kontroly SI JDĚTE HRÁT JINAM.
K RUŠENÍ dojde také tehdy, je-li v blízkosti používáno JINÉ rádiové řízené vozidlo nebo občanská radiostanice na stejné FREKVENCII.

SK ŠTANDARDY A CERTIFIKÁT SÚLADU

1 - Spoločnosť Spin Master International SARL týmto vyhlasuje, že toto auto spĺňa základné požiadavky a ďalšie príslušné nariadenia smernice 2014/53/EÚ. Kópiu vyhlásenia o zhode si možno vyžadovať na e-mailovej adrese customercare@spinmaster.com alebo na adrese SPIN MASTER INTERNATIONÁL, S.A.R.L., 20 Rue des Peupliers, L-2328, Luxembourg.
2 - Tento produkt je určený na použitie len v interiéri.

BEZPEČNOSTNÉ PRAVIDLÁ

Vyber si BEZPEČNÉ miesto, kde budeš jazdiť s vozidlom. Nejazd na ulici. Nepoužívaj v PIESKU ani v mĺazkach, mohlo by to poškodiť jeho výkon. Skontroluj oblasť, kde bude vozidlo jazdiť, a starostlivo sa vyhýbaj prekážkam. Rádioantény vozidla a vysielacie sú citlivé. Nenechávaj rádiovú zdroj TEPLA ani na priamom SLNEČNOM SVETLE príliš dlhú dobu.
Vozidlo ani vysieláč nenechávaj VONKU CEZ NOC. VLHKOSŤ POČAS NOCI MÁ NEPRIATZIVÝ VPLYV NA VNÚTORNÝ MECHANIZMUS.

VAROVANIE

Anténa sa nesmie vkladať do sieľových zásuviek.
* V PŘÍPADE ZMIEN ALEBO ÚPRAV VYKONANÝCH BEZ SCHVÁLENIA VÝROBCU MŮŽE BYŤ POUŽÍVATELOVI ODOBRATÉ PRAVO NA PREVÁDZKOVANIE TEJTO HRAČKY.
RÁDIOVÉ RUŠENIE: Nezvyčajné správanie alebo strata kontroly nad vozidlom sa môžu vyskytnúť v blízkosti vedenia vysokého napätia, transformátorov s vysokým napätím, niektorých typov budov, betonových stien alebo úzkych priestorov, v ktorých sa RÁDIOVÉ SIGNÁLY z vysielacza MÔŽU ROZPTÝLIť a sťažujú tak vozidlu príjem DOBRÉHO RÁDIOVÉHO SIGNÁLU. V prípade takéhoto správania alebo straty kontroly sa PRESUŤTE NA INÉ MIESTO.
Ak sa v blízkosti na rovnakej FREKVENCII používa INÉ rádiové ovládané vozidlo alebo rádio CB, dochádza k RUŠENIU.

HU SZABVÁNYOK ÉS MEGFELELŐSÉGI TANÚSÍTVÁNY

1 - A Spin Master International SARL kijelenti, hogy az autó megfelel az 2014/53/EU Irányelv alapvető követelményeinek és egyéb vonatkozó rendelkezéseinek. A megfelelőségi nyilatkozat egy másolata elérhető a customercare@spinmaster.com e-mail címen vagy a SPIN MASTER INTERNATIONAL, S.A.R.L., 20 Rue des Peupliers, L-2328, Luxembourg.
2 - Ez a termék beltéri használatra készült.

BIZTONSÁGI SZABÁLYOK

Válasszon BIZTONSÁGOS helyet az autó működtetéséhez. Ne működtesse az utcán. Ne használja HOMOKON vagy pocsolyákban, mivel ez károsíthatja a jármű teljesítményét. Ellenőrizze a területet, ahol a járművet működtetni fogja, és gondosan kerülje el az akadályokat.

A járművek és az adóegységek rádióantennái igen érzékenyek. Ne hagyja hosszabb időre HŐFORRÁS közelében, és ne tegye ki hosszabb ideig erős NAPFÉNYNEK.

A járművet és az adóegységet ne hagyja ÉJSZAKÁRA a SZABADBAN. AZ ÉJELI PÁRATARTALOM KÁROS HATÁSSAL VAN A BELSŐ MECHANIZMUSRA.

FIGYELEM

Tilos az antennát a konnektorba helyezni.

* A GYÁRTÓ JÓVÁHAGYÁSA NÉLKÜL VÉGZETT

BÁRMINEMŰ VÁLTOZTATÁS ÉS MÓDOSÍTÁS MEGFOSZTHATJA A FELHASZNÁLÓT

A JÁTÉK MŰKÖDTETÉSÉNEK JOGÁTÓL.

RÁDIÓINTERFERENCIA: A jármű nem megfelelő működését, illetve a jármű feletti uralom elvesztését magasszültségű kábelek, magasszültségű transzformátorok, bizonyos épülettípusok, betonfalak vagy olyan szűk terek közelsége okozhatja, amelyekben az adóegységtől érkező RÁDIÓJELEK

SZÉTSZÓRÓDHATNAK, ezáltal megnehezítve, hogy a jármű MEGFELELŐ RÁDIÓJELET fogadjon. Ehhez hasonló működés, illetve a jármű feletti uralom elvesztése esetén KERESSEN MÁS HELYET A JÁTÉKHOZ.

INTERFERENCIA abban az esetben jön létre, amikor EGY MÁSIK rádióvezérlésű járművet vagy CB-rádiót a jármű közvetlen közelében, azonos FREKVENCIÁN működtetnek.

RO CERTIFICAT DE CONFORMITATE ȘI STANDARDE

1 - Spin Master International S.A.R.L., declară prin prezenta că jucăria mașinuță este conformă cu cerințele esențiale și cu celelalte prevederi relevante din Directiva 2014/53/UE. O copie a declarației de conformitate poate fi cerută prin customer-care@spinmaster.com sau Spin Master International, S.A.R.L., 20 Rue des Peupliers, L-2328, Luxembourg.

2 - Acest produs este destinat exclusiv utilizării în interior.

REGULI DE SIGURANȚĂ

Alegeți un loc SIGUR în care să utilizați vehiculul. A nu se utiliza pe stradă. Evitați utilizarea pe NISIP sau în bălți, deoarece acest lucru poate afecta performanța. Verificați zona în care vehiculul va fi utilizat și evitați obstacolele.

Antenele radio ale vehiculelor și transmițătoarele sunt delicate. Nu lăsați aproape de o sursă de CĂLDURĂ sau de LUMINA SOARELUI pentru perioade lungi de timp. Evitați lăsarea vehiculului sau a transmițătorului ÎN AER LIBER PESTE NOAPTE. UMIDITATEA DE PESTE NOAPTE ESTE DĂUNĂTOARE PENTRU MECANISMUL DIN INTERIOR.

AVERTISMENT

Antena nu se introduce în priză.

* ORICE SCHIMBARE SAU MODIFICARE EFECTUATĂ FĂRĂ APROBAREA PRODUCĂTORULUI POATE ANULA DREPTUL UTILIZATORULUI DE A FOLOSI ACEASTĂ JUCĂRIE.

INTERFERENȚE RADIO: comportamentul neregulat sau pierderea controlului vehiculului poate fi rezultatul apropierii de fire de înaltă tensiune, transformatoare de înaltă tensiune, anumite tipuri de construcții, pereți de beton sau spații înguste în care SEMNALELE RADIO de la transmițător POT FI DIFUZE, făcând astfel dificilă primirea SEMNALULUI RADIO DE CĂTRE VEHICUL. În acest caz sau în cazul pierderii controlului, MUTAȚI-VĂ ÎNTR-O ALTĂ ZONĂ DE JOC.

Vor exista INTERFERENȚE dacă un ALT vehicul controlat prin radio sau prin radio CB este utilizat în imediata apropiere pe aceeași FRECVENȚĂ.

TABLE OF CONTENTS / SOMMAIRE

ÍNDICE / INHALTSVERZEICHNIS / INHOUD / INDICE / СОДЕРЖАНИЕ

SPIS TREŚCI / OBSAH / TARTALOMJEGYZÉK / CUPRINS

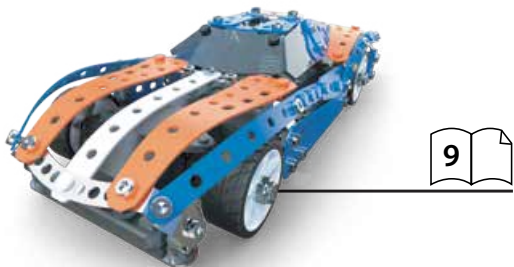

EN: Content: 241 parts, 1 RC Chassis, 1 Remote control, 2 real tools, 1 instruction sheet for 1 model.

FR: Contenu : 241 pièces, 1 châssis R/C, 1 radiocommande, 2 vrais outils, 1 notice de montage pour 1 modèle.

ES: Contenido: 241 piezas, 1 chasis RC, 1 control remoto, 2 herramientas reales y 1 guía de instrucciones para 1 modelo.

DE: Inhalt: 241 Teile, 1 RC-Fahrgestell, 1 Fernsteuerung, 2 echte Werkzeuge und 1 Bauanleitung für 1 Modell.

NL: Inhoud: 241 onderdelen, 1 RC-chassis, 1 afstandsbediening, 2 stuks gereedschap, 1 bouw instructie voor 1 model.

IT: Contenuto: 241 pezzi, 1 telaio radiocomandato, 1 radiocomando, 2 attrezzi, 1 guida per l'uso per 1 modello.

PT: Conteúdo: 241 peças, 1 chassis RC, 1 controle remoto, 2 ferramentas reais, 1 folha de instruções para 1 modelo.

RU: В комплекте: 241 деталь, 1 радиуправляемое шасси, 1 устройство управления, 2 настоящих инструмента, 1 инструкция по сборке 1 модели.

PL: Zawartość: 241 elementów, 1 podwozie z modulem zdalnego sterowania, 1 pilot, 2 prawdziwe narzędzia, 1 karta z instrukcjami dla 1 modelu.

CZ: Obsah: 241 dílů, 1 podvozek na dálkové ovládání, 1 dálkový ovladač, 2 skutečné nástroje, 1 list s pokyny pro 1 model.

SK: Obsah: 241 dielov, 1 dialkovo ovládání podvozok, 1 dialkové ovládanie, 2 skutočné nástroje, 1 hárok s pokynmi pre 1 model.

HU: Tartalom: 241 alkatrész, 1 RC karosszéria, 1 távvezérlő, 2 valódi szerszám, 1 db 1 modellelhez tartozó felhasználói útmutató.

RO: Conținut: 241 de piese, 1 șasiu controlat de la distanță, 1 telecomandă, 2 instrumente reale, 1 fișă cu instrucțiuni pentru 1 model.

EN FCC Statement: This device complies with Part 15 of the FCC rules. Operation is subject to the following two conditions:

(1) This device may not cause harmful interference, and (2) This device must accept any interference received, including interference that may cause undesired operation.

This equipment has been tested and found to comply with the limits for Class B digital devices pursuant to Part 15 of the FCC rules. These limits are designed to provide reasonable protection against harmful interference to radio communications. This equipment generates, uses and can radiate radio frequency energy and, if not installed and used in accordance with the instruction, may cause harmful interference to radio communication. However, there is no guarantee that interference will not occur in a particular installation. If this toy does cause interference to radio or television reception (you can check this by turning the toy off and on while listening for the interference), one or more of the following measures may be useful:

- Reorient or relocate the receiving antenna.
- Increase the separation between the toy and the radio or the TV.
- Consult the dealer or an experienced TV-radio technician for help.

NOTE: Changes, adjustments or modifications to this unit, including but not limited to, replacement of any transmitter component (crystal, semiconductor, etc) could result in a violation of FCC rules under part 15 and/or 95 and must be expressly approved by Spin Master Ltd. or they could void the user's authority to operate the equipment.

FR Déclaration FCC : Le présent appareil est conforme à l'article 15 de la réglementation de la FCC. L'exploitation est autorisée aux deux conditions suivantes :

(1) l'appareil ne doit pas produire de brouillage, et (2) l'appareil doit accepter tout brouillage radio-électrique subi, même si le brouillage est susceptible d'en compromettre le fonctionnement.

Cet équipement a été testé et jugé conforme aux limites de la classe B pour les équipements numériques en vertu de l'article 15 de la réglementation de la FCC. Ces limites ont été instaurées pour assurer une protection raisonnable contre toute interférence nuisible avec les communications radio. Cet équipement génère, utilise et peut émettre de l'énergie de fréquence radio. S'il n'est pas installé et utilisé selon le mode d'emploi, il peut causer des interférences nuisibles aux communications radio. Cependant, il n'existe aucune garantie contre ces interférences dans le cas où l'installation ne serait pas conforme. Si ce jouet cause des interférences à la réception radio ou télévisée (ce qui est vérifiable en l'éteignant, puis en le

rallumant tout en écoutant s'il y a des interférences), suivre une ou plusieurs des recommandations suivantes :

- Réorienter ou déplacer l'antenne réceptrice.
- Augmenter la distance entre le jouet et la radio ou la télévision.
- Consulter le revendeur ou demander l'aide d'un technicien radio/T.V. expérimenté.

REMARQUE : tout changement, réglage ou modification de cet appareil, incluant mais ne se limitant pas au remplacement de tout composant du transmetteur (cristal, semi-conducteur, etc.), pourrait constituer une violation de l'article 15 et/ou 95 de la réglementation de la FCC, et doit être expressément approuvé par Spin Master Ltd., sous peine d'entraîner l'annulation du droit de l'utilisateur d'exploiter l'équipement.

ES Declaración de la FCC: Este dispositivo cumple con la sección 15 de la normativa de la FCC. El funcionamiento está sujeto a estas dos siguientes condiciones:

(1) el dispositivo no debe causar interferencias dañinas, y (2) el dispositivo debe admitir la recepción de cualquier tipo de interferencia, incluidas aquellas que puedan causar un funcionamiento indeseado.

Este equipo ha sido probado y cumple los límites para dispositivos de clase B digital establecidos en la sección 15 de la normativa de la FCC. Estos límites han sido diseñados para proporcionar una protección razonable contra la interferencia dañina en las comunicaciones por radio. Este equipo genera, utiliza y emite energía en forma de radiofrecuencias, por lo que si no se instala y utiliza como indican las instrucciones, podría provocar interferencias dañinas en comunicaciones de radio. No obstante, no se puede garantizar que no habrá interferencias en una instalación determinada. Si este juguete provoca interferencias en la recepción de radio o televisión (puede comprobarlo apagando y encendiendo el juguete mientras escucha si se producen interferencias), puede tomar alguna de las siguientes medidas:

- Reorientar o cambiar de lugar la antena receptora
- Aumentar la separación entre el juguete y la radio o el televisor
- Consultar con el vendedor o un técnico de televisión y radio si necesita asistencia adicional.

NOTA: Los cambios, los ajustes o las modificaciones realizadas en este dispositivo, como, entre otros, la sustitución de cualquier componente transmisor (cristal, semiconductor, etc.) podría suponer la infracción de las secciones 15 ó 95 de la normativa de la FCC, y debe ser explícitamente aprobada por Spin Master Ltd.; en caso contrario, el usuario podría verse privado del derecho de operar el equipo.

EN CANADIAN Class B statement: This device complies with Industry Canada Licence-exempt RSS's. Operation is subject to the following two conditions: (1) this device may not cause interference, and (2) this device must accept any interference, including interference that may cause undesired operation of the device.

FR Déclaration CANADIENNE classe B : Le présent appareil est conforme aux CNR d'Industrie Canada applicables aux appareils radio exempts de licence. L'exploitation est autorisée aux deux conditions suivantes :

1) l'appareil ne doit pas produire de brouillage;
2) l'appareil doit accepter tout brouillage radioélectrique subi, même si le brouillage est susceptible d'en compromettre le fonctionnement.
CAN ICES-3(B)/NMB-3(B)

EN: Frequency band(s): 2420,5 MHz – 2460,5 MHz

FR: Bande(s) de fréquence : 2 420,5 MHz – 2 460,5 MHz

ES: Banda(s) de frecuencia: 2420,5 MHz – 2460,5 MHz

DE: Frequenzband: 2420,5 Mhz – 2460,5 Mhz

NL: Frequentieband(en): 2420,5 MHz – 2460,5 MHz

IT: Bande di frequenza: 2420,5 Mhz – 2460,5 Mhz

PT: Banda(s) de frequência: 2420,5 Mhz – 2460,5 Mhz

RU: Диапазон частот: 2420,5–2460,5 МГц

PL: Zakres częstotliwości: 2420,5–2460,5 MHz

CZ: Kmitočtová pásma: 2 420,5 MHz až 2 460,5 MHz

SK: Frekvencné pásma: 2 420,5 MHz – 2 460,5 MHz

HU: Frekvenciasáv(ok): 2420,5 MHz – 2460,5 MHz

RO: Benzi de frecvență: 2420,5 MHz – 2460,5 MHz

EN: Maximum radio frequency power transmitted: 4dB

FR: Puissance de radiofréquence maximale transmise : 4 dB

ES: Potencia máxima de radiofrecuencia transmitida: 4 dB

DE: Max. Sendeleistung: 4 dB

NL: Maximaal radiofrequent vermogen uitgezonden: 4 dB

IT: Massima potenza a radiofrequenza trasmessa: 4 dB

PT: Potência máxima de radiofrequência transmitida: 4dB

RU: Максимальная мощность передачи РЧ-сигнала: 4 dB

PL: Maksymalna moc emitowanej częstotliwości radiowej: 4 dB

CZ: Maximální radiofrekvencní výkon vysílaný v kmitočtovém pásmu: 4 dB







SK: Maximálny vysokofrekvenčný výkon prenášaný vo frekvencnom pásme: 4 dB

HU: Továbbított maximális jelerősség: 4dB

RO: Puterea maximă a frecvenței radio transmise: 4 dB





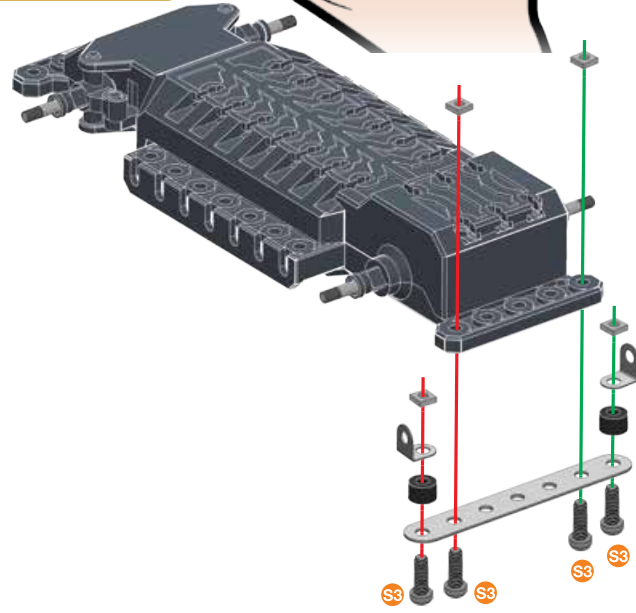

1

-  **x1**
-  **x1**
-  **x4** | 12 mm | 1/2"
-  **x2**
-  **x4**
-  **x2**

		A238	1:1
		S3	

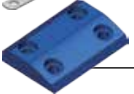



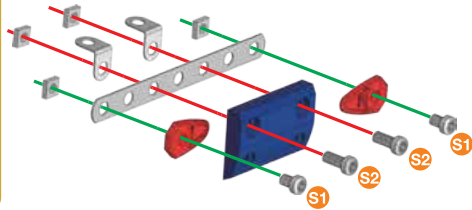

2

	x1
	x1
	x2
 9,5 mm 3/8"	x2
 5,8 mm 15/64"	x2
	x2
	x4



	S2	1:1
	S1	

**3**

	x1
 5,8 mm 15/64"	x2
	x2
	x2

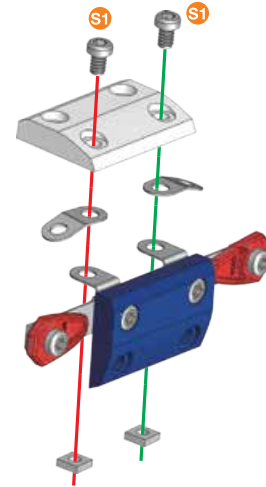
	S1	1:1
--	-----------	------------





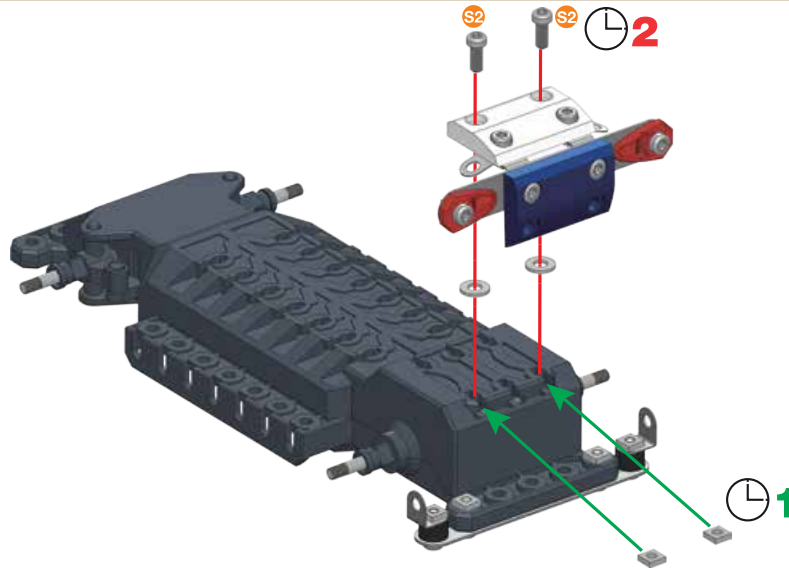

**4****① + ③ +**





 9,5 mm 3/8"	x2
	x2
	x2

	S2	1:1
---	-----------	------------



5

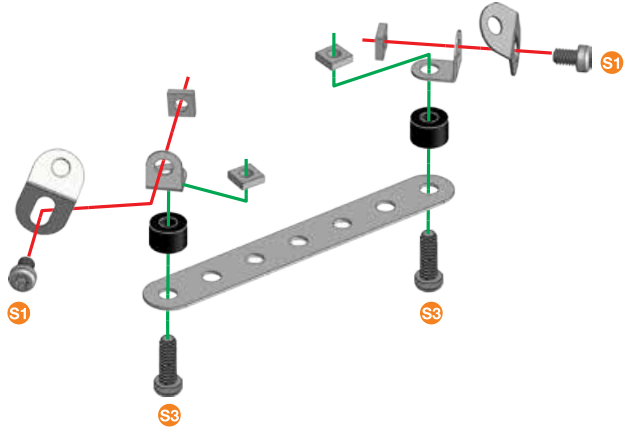

-  **x1**
-  12 mm $\frac{1}{2}$ " **x2**
-  5,8 mm $\frac{15}{64}$ " **x2**
-  **x2**
-  **x2**
-  **x4**
-  **x2**

	S3	1:1
	S1	
		A238



6

④ + ⑤ +



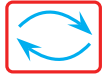

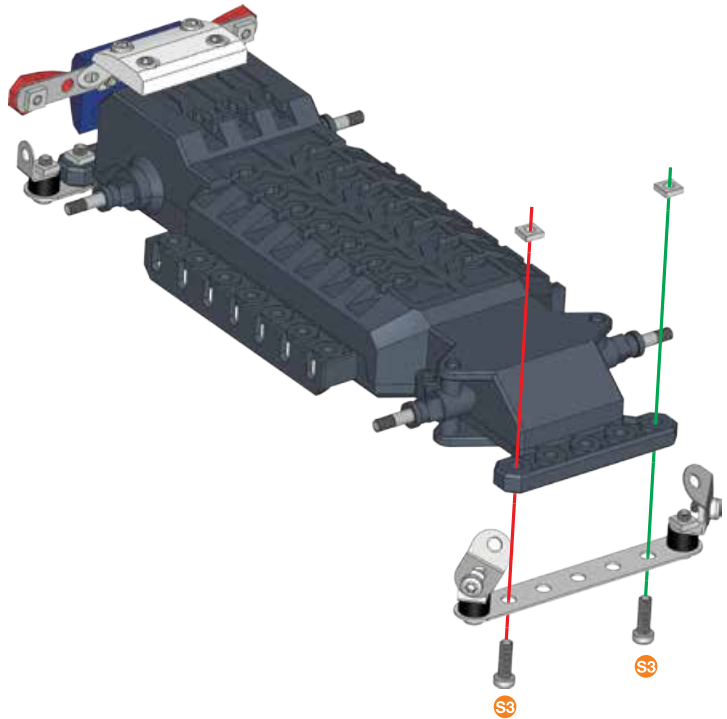

-  12 mm $\frac{1}{2}$ " **x2**
-  **x2**



-  **1:1**

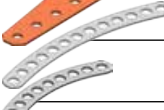
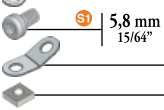

7

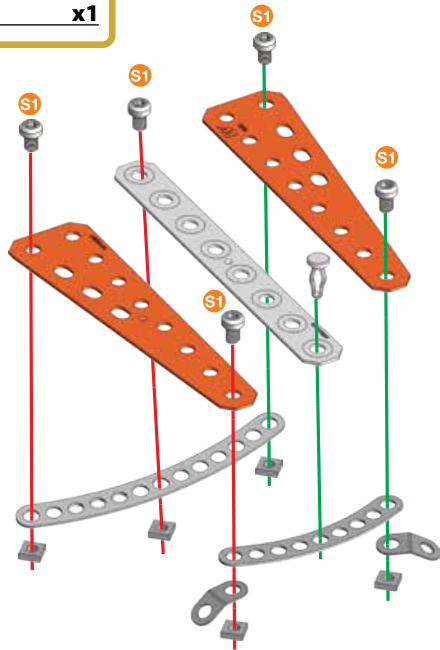

-  **x1**
-  **x2**
-  **x1**
-  **x1**
-  **x5**
S1 | 5,8 mm | 15/64"
-  **x2**
-  **x5**
-  **x1**

	S1	1:1
	D1	



8

⑥ + ⑦ +

-  **x2**
S3 | 12 mm | 1/2"
-  **x2**
-  **x2**

	S3	1:1
	A238	

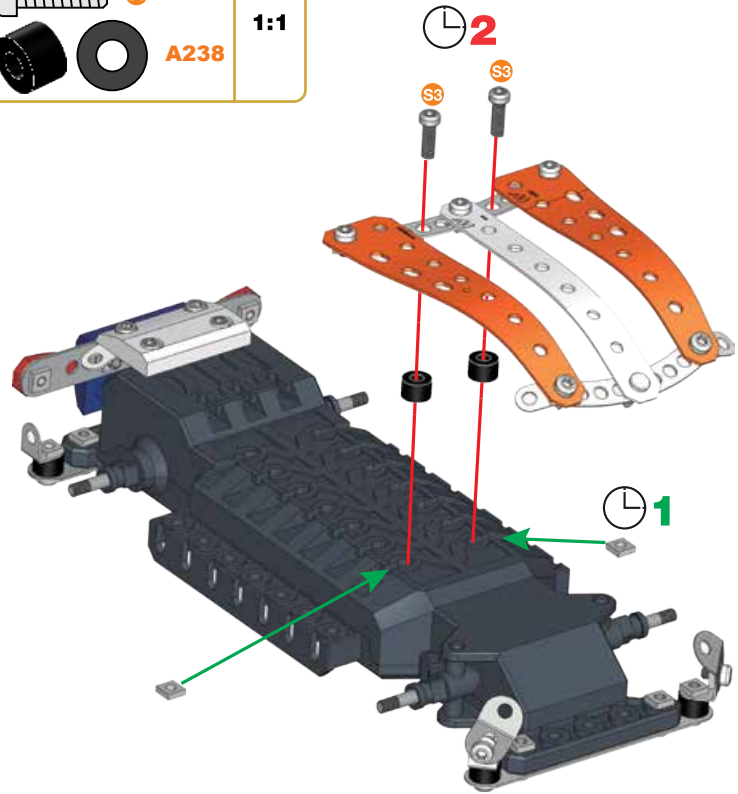

9

		x2
		x1
	5,8 mm 15/64"	x2
		x2
		x2

	S1	1:1
--	-----------	------------

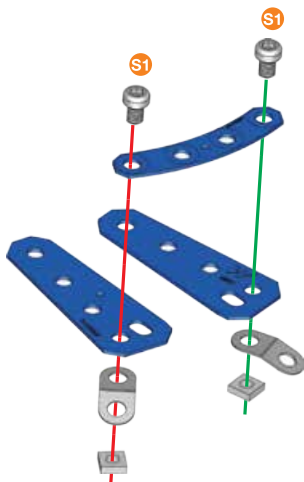



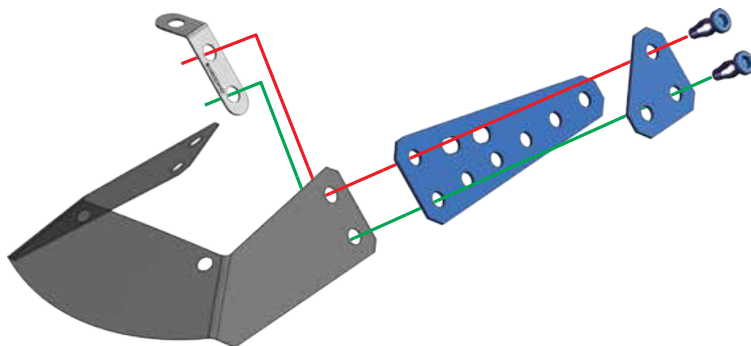

10

		x1
		x1
		x1
		x1
		x2

	D2	1:1
--	-----------	------------



11

	x1
	x1
	x1
	x2



	D2	1:1
---	----	-----

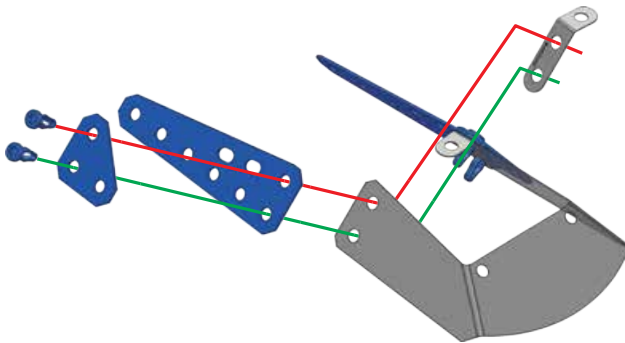







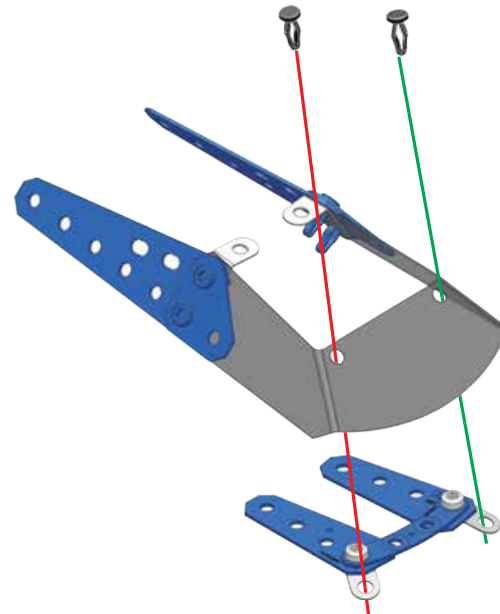

12

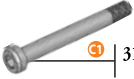

9 + 11 +

	x2	
	D1	1:1









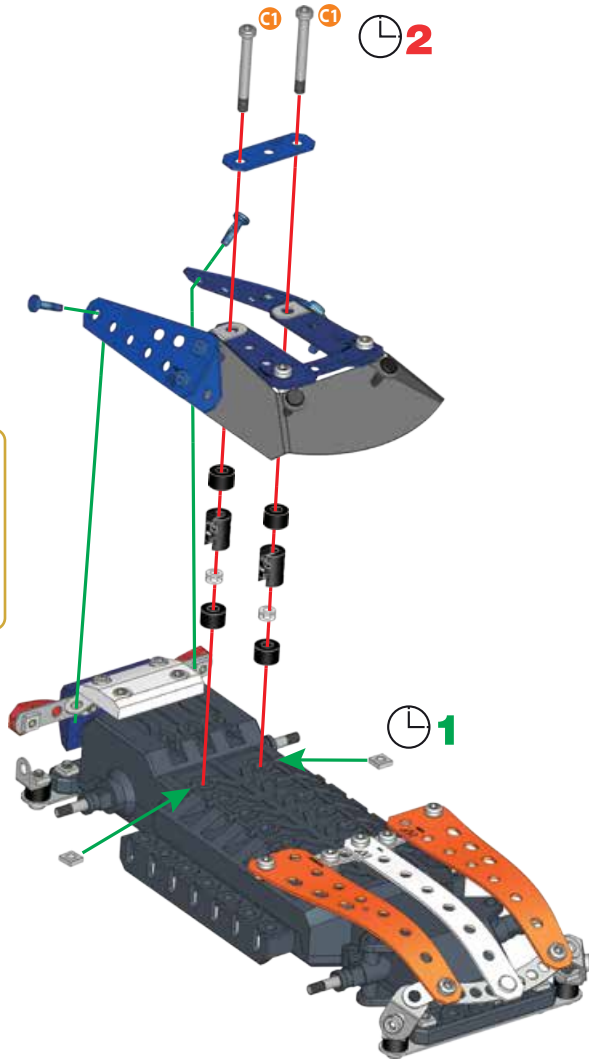

13**(8) + (12) +**

	C1 31,75 mm 1 1/4"	x2
		x1
		x2
		x4
		x2
		x2
		x2

	C1	1:1
	A238	
	D1	





**14**

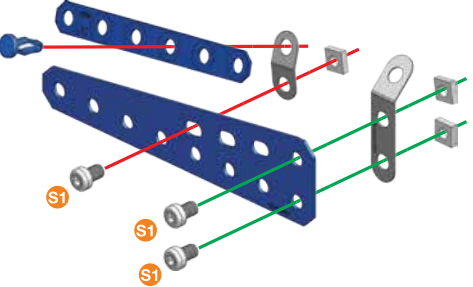

		x1
		x1
		x1
		x1
	S1 5,8 mm 15/64"	x3
		x3
		x1

	S1	1:1
	D1	







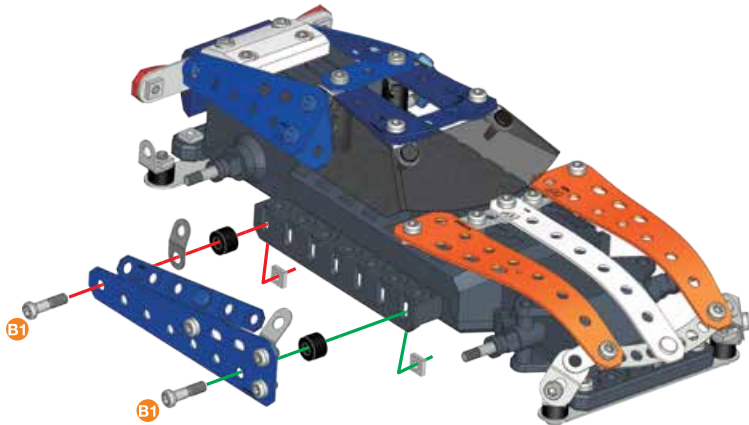

15**(13) + (14) +**

	B1 14,7 mm 37/64"	x2
		x1
		x2
		x2





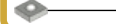

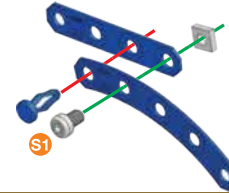

	B1	1:1
	A238	

**16**

		x1
		x1
	S1 5,8 mm 15/64"	x1
		x1
		x1

	S1	1:1
	D1	

**17**

		x1
		x1
		x1
	S2 9,5 mm 3/8"	x1
	S1 5,8 mm 15/64"	x4
		x1
		x5
		x1

	S2	1:1
	S1	
	A338	

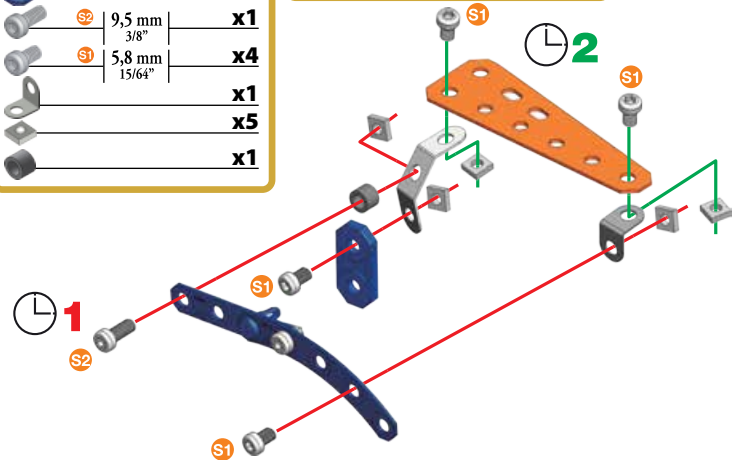

18

(15) + (17) +

		x1
		x1
		x2
	12 mm 1/2"	x1
	5,8 mm 15/64"	x1
		x2

	S3	1:1
	S1	
	D1	
	A238	

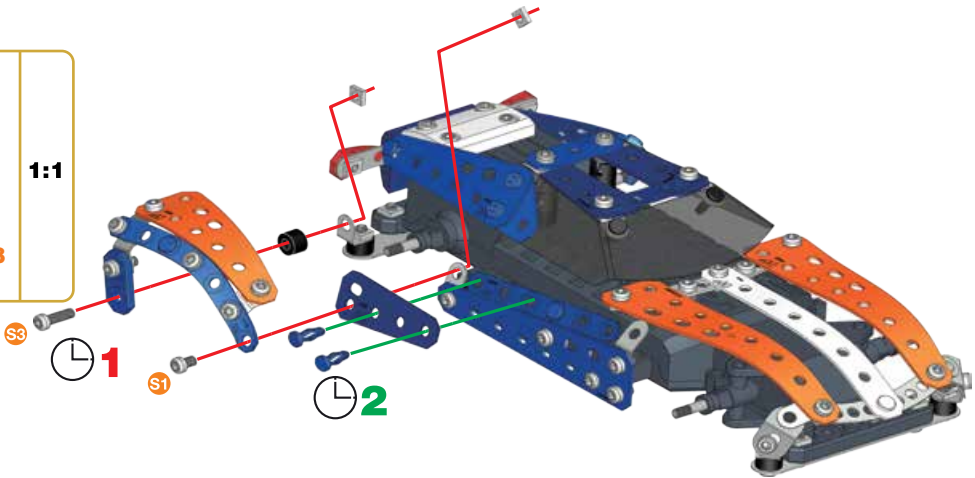

19

		x1
		x1
		x2
	9,5 mm 3/8"	x1
	5,8 mm 15/64"	x1
		x2

	S2	1:1
	S1	
	D1	
	A338	

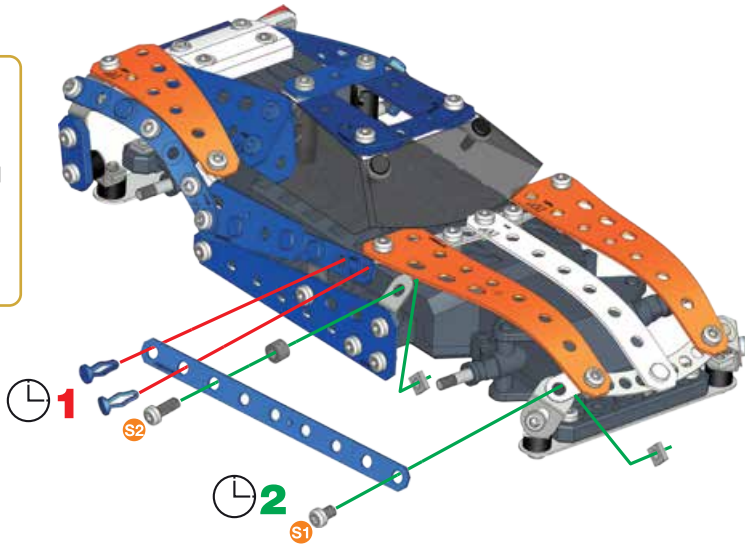

20

	x1
	x1
	x1
	x1
	x3
	x3
	x1

	S1	1:1
	D1	

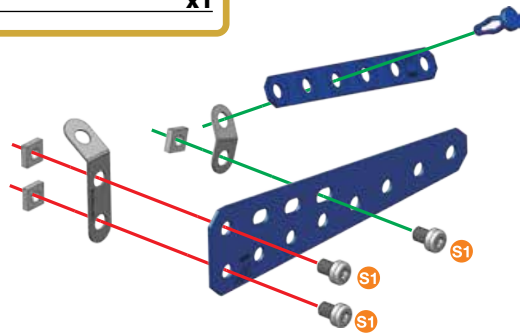

21

19 + 20 +

	B1	14,7 mm 37/64"	x2
			x1
			x2
			x2

	B1	1:1
	A238	

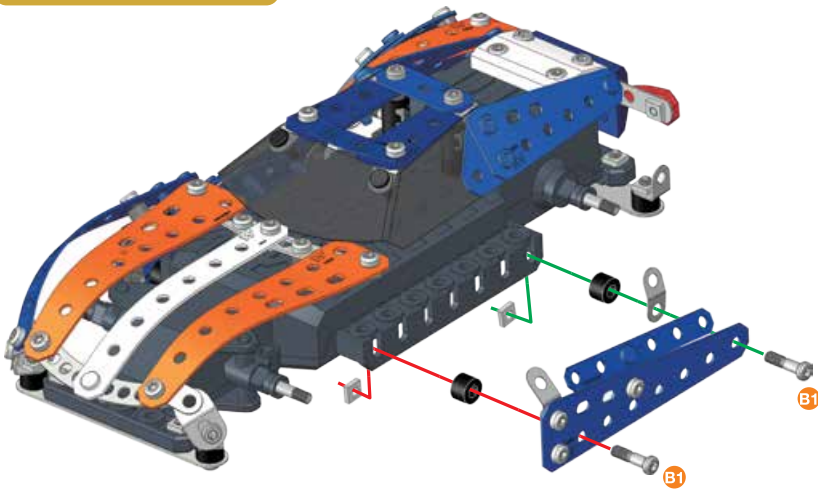







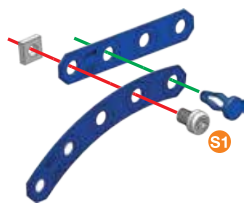

22



	x1
	x1
	x1
	x1
	x1

	S1	1:1
	D1	



23

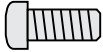
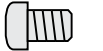



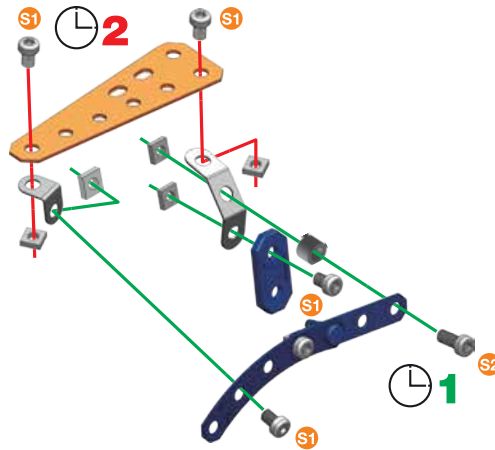

	x1	
	x1	
	x1	
	9,5 mm 3/8"	x1
	5,8 mm 15/64"	x4
		x1
		x5
		x1





	S2	1:1
	S1	
	A338	



24

(21) + (23) +

	x1	
	x1	
	x2	
	12 mm 1/2"	x1
	5,8 mm 15/64"	x1
		x2

	S3	1:1
	S1	
	D1	
	A238	

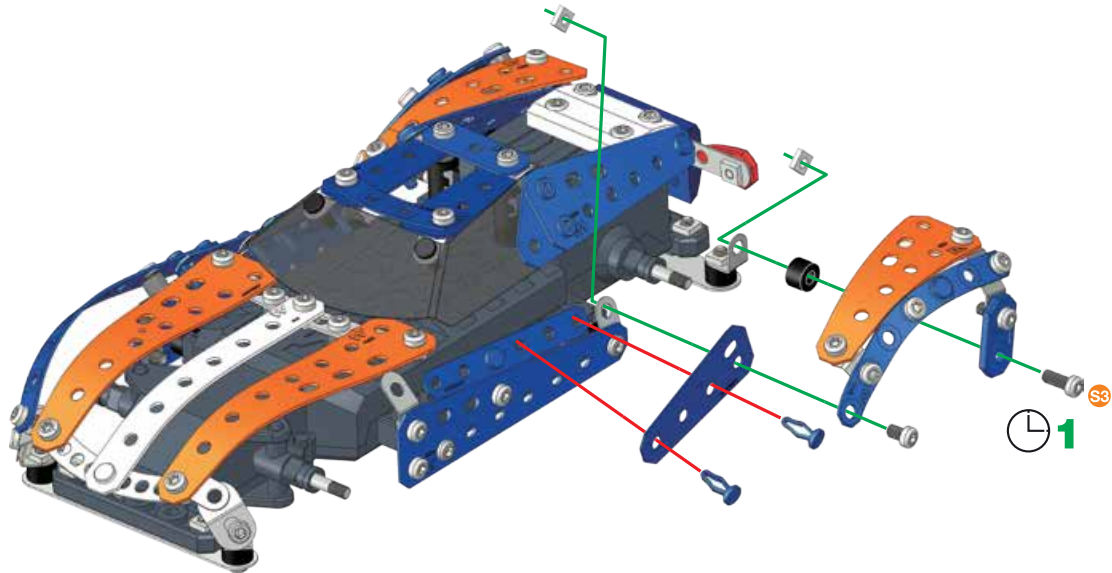

25

	x1
	x1
	x2
	x1
	x1
	x2

	S2	1:1
	S1	
	D1	
	A338	

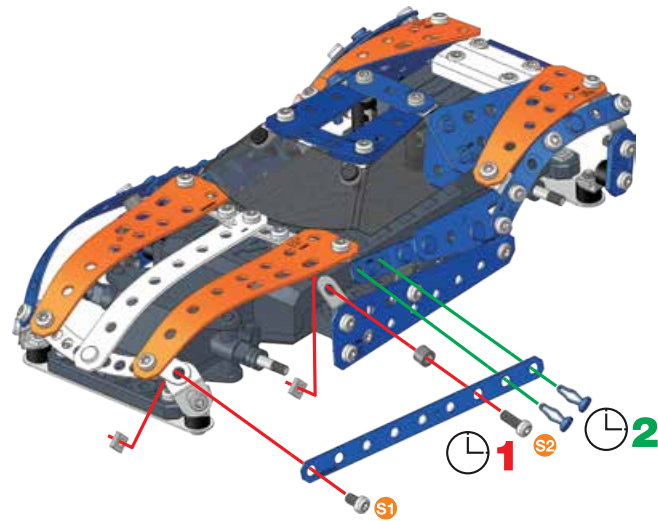

26

	x4
	x4



27

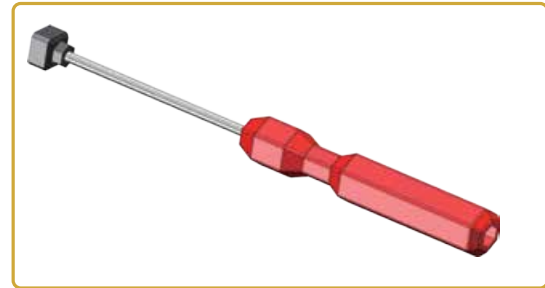
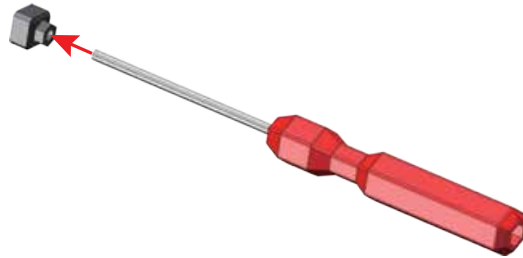
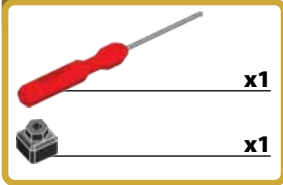

28

②5 + ②6 + ②7 +

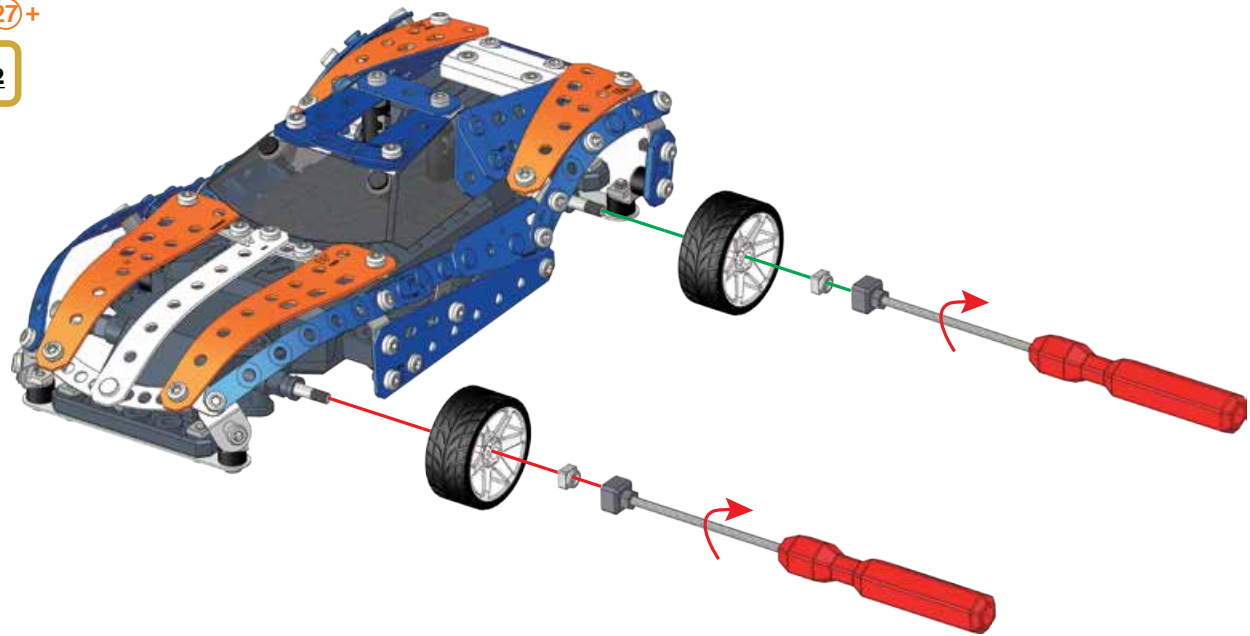
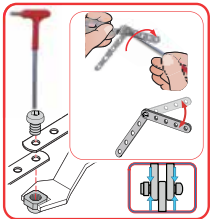

29

②6+②7+②8+

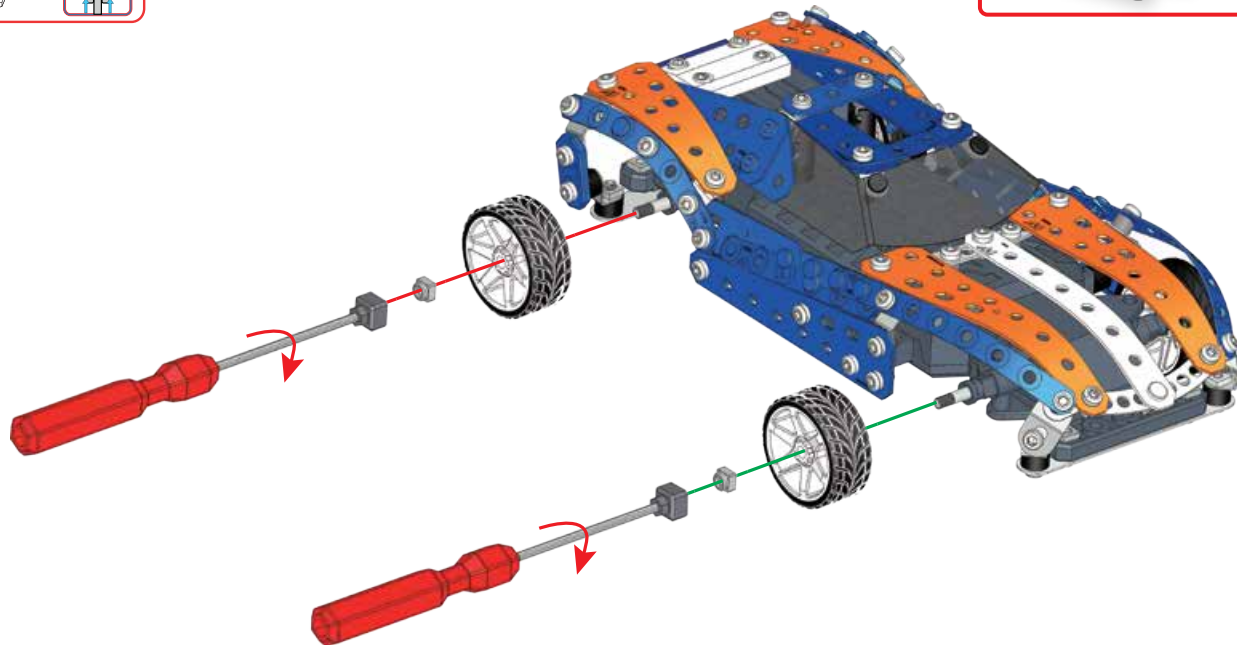
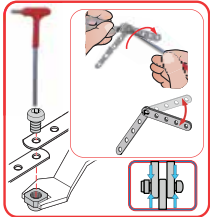

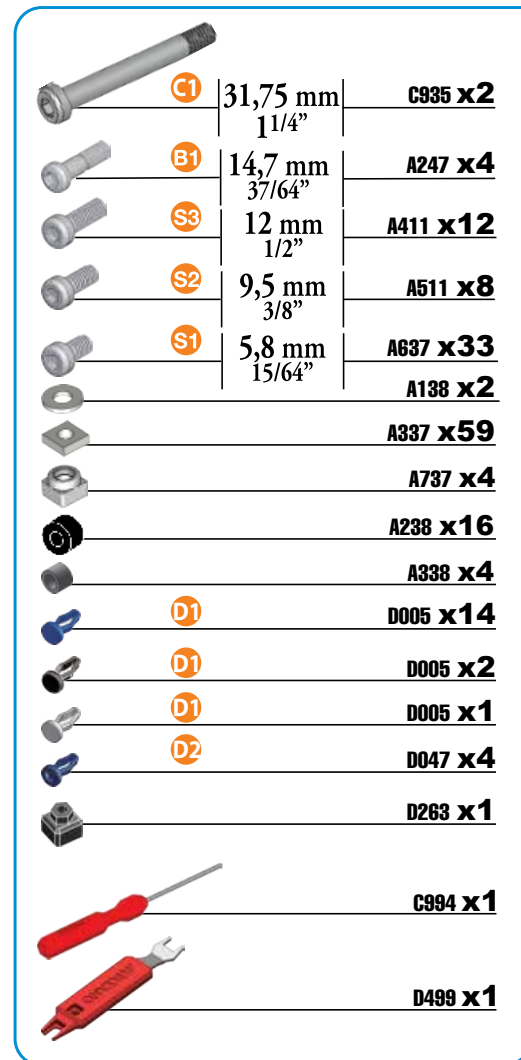
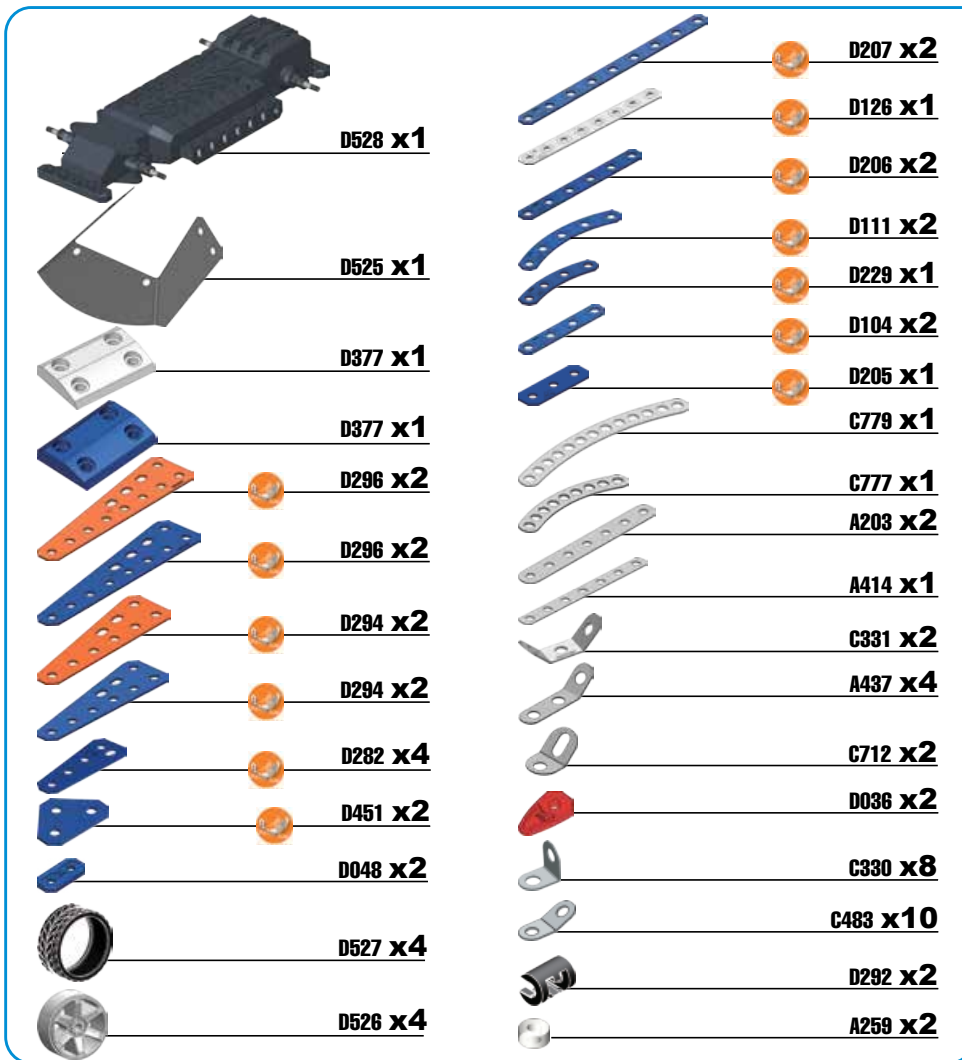



(E) Requires 4 x 1.5V AA (LR6) and 3 x 1.5V AAA (LR03) batteries (not included). Batteries or battery packs must be recycled or disposed of properly. When this product has reached the end of its useful life it should not be disposed of with other household waste. The Waste Electrical and Electronic Equipment Regulations require it to be separately collected so that it can be treated using the best available recovery and recycling techniques. This will minimize the impact on the environment and human health from soil and water contamination by any hazardous substances, decrease the resources required to make new products and avoid using up landfill space. Please do your part by keeping this product out of the municipal waste stream! The "wheeled bin" symbol means that it should be collected as "waste electrical and electronic equipment". You can return an old product to your retailer when you buy a similar new one. For other options, please contact your local council.



(FR) Fonctionne avec 4 piles AA (LR6) 1,5 V et 3 piles AAA (LR03) 1,5 V (non fournies). Les piles ou les batteries doivent être correctement recyclées ou éliminées. Lorsque ce produit arrive en fin de vie, il ne doit pas être jeté avec le reste des déchets ménagers. Conformément à la directive sur les Déchets des équipements électriques et électroniques (DEEE), il doit être collecté séparément afin d'être éliminé selon les meilleures techniques de récupération et de recyclage disponibles. Cette démarche réduit les risques de pollution du sol et des eaux, et permet ainsi de minimiser l'impact de toute substance nocive sur la santé et sur l'environnement. Cela diminue également la quantité de ressources nécessaires à la fabrication de nouveaux produits, et évite la saturation des sites d'enfouissement. Veuillez apporter votre contribution en ne jetant pas ce produit avec les déchets de votre commune. Le symbole de la « poubelle sur roues » signifie que ce produit doit faire l'objet d'une collecte respectant la directive sur les Déchets des équipements électriques et électroniques (DEEE). Vous pouvez également retourner les produits en fin de vie à votre détaillant lors de l'achat d'un produit similaire neuf. Pour plus d'informations, contactez votre commune.

(ES) Requiere 4 pilas AA (LR6) de 1,5 V y 3 pilas AAA (LR03) de 1,5 V (no incluidas). Las pilas o las baterías deben ser recicladas o desechadas de manera apropiada. Cuando este producto alcance el final de su vida útil, no lo deseches como residuo doméstico. La normativa exige que se recoja de forma separada para que pueda tratarse con las mejores técnicas de recuperación y reciclaje disponibles. De esta forma, se minimizará el impacto que la contaminación del suelo y el agua causada por sustancias peligrosas tiene sobre el medio ambiente y la salud humana, se reducirán los recursos necesarios para fabricar nuevos productos y se evitará la saturación de los vertederos. Colabore desechando este producto de forma adecuada! El símbolo del contenedor con ruedas significa que debería recogerse como residuo de aparatos eléctricos y electrónicos. Puede devolver un producto antiguo en su establecimiento habitual cuando adquiera un producto nuevo similar. Si desea obtener más información, consulta con las autoridades locales.

(DE) Benötigt 4 x 1,5-V-Batterien AA (LR6) und 3 x 1,5-V-Batterien AAA (LR03) (nicht enthalten). Batterien oder Akkus müssen recycelt oder ordnungsgemäß entsorgt werden. Ist das Gerät nicht mehr zu gebrauchen, darf es nicht über den Hausmüll entsorgt werden. Die Elektroaltgeräteverordnung sieht vor, dass das Gerät separat entsorgt wird, damit es so weit wie möglich recycelt werden kann. Dadurch lässt sich die Menge an umwelt- und gesundheitsschädlichen Substanzen, die über den Boden und das Grundwasser in den menschlichen Nahrungskreislauf gelangen könnten, minimieren sowie die für die Herstellung neuer Produkte erforderlichen Ressourcen reduzieren und Platz auf Mülldeponien sparen. Leisten Sie bitte Ihren Beitrag dazu, indem Sie das Gerät nicht über den Hausmüll entsorgen. Das Mülltonnen-Symbol bedeutet, dass das Gerät gemäß den Vorschriften für Elektro- und Elektronikgeräte entsorgt werden muss. Alte Geräte können oft beim Kauf eines neuen, ähnlichen Geräts im Einzelhandel zurückgegeben werden. Weitere Entsorgungsmöglichkeiten erfragen Sie bitte bei Ihrer Gemeindeverwaltung.

(NL) Vereist 4 AA-batterijen (LR6) en 3 AAA-batterijen (LR03) van 1,5 V (niet inbegrepen). Batterijen en accu's dienen op de juiste wijze te worden gerecycled of afgevoerd. Wanneer dit product het einde van zijn levensduur heeft bereikt, mag het niet samen met ander huishoudelijk afval worden weggegooid. Volgens de wet

moet het product afzonderlijk worden ingezameld zodat het kan worden behandeld met de best beschikbare hergebruik- en recycletechnieken. Op deze manier wordt de invloed op het milieu en de menselijke gezondheid van grond- en watervervuiling door gevoeligheidsstoffen geminimaliseerd, hoewel er minder bronnen te worden gebruikt om nieuwe producten te maken en raken stoffen in mindere mate voor. Draag je steentje bij door dit product uit de gemeentelijke afvalstroom te houden. Het afvalcontainersymbool betekent dat het product moet worden ingezameld als elektrische en elektronische afvalapparatuur. Je kunt een oud product inruilen bij de detailhandelaar wanneer je een vergelijkbaar nieuw product koopt. Neem voor andere opties contact op met de gemeente.

(IT) Richiede 4 pile AA (LR6) da 1,5V e 3 pile AAA (LR03) da 1,5V (non incluse). Le pile o le batterie devono essere riciclate o smaltite correttamente. Il simbolo del cassonetto barrato riportato sull'apparecchiatura indica che il prodotto alla fine della propria vita utile deve essere raccolto separatamente dagli altri rifiuti. L'utente dovrà, pertanto, conferire l'apparecchiatura integra dei componenti essenziali giunta a fine vita agli idonei centri di raccolta differenziata dei rifiuti elettronici ed elettrotecnici, oppure riconsegnarla al rivenditore al momento dell'acquisto di nuova apparecchiatura di tipo equivalente, in ragione di uno a uno. L'adeguata raccolta differenziata per l'avo successivo dell'apparecchiatura dimessa al riciclaggio, al trattamento e allo smaltimento ambientale compatibile contribuisce ad evitare possibili effetti negativi sull'ambiente e sulla salute e favorisce il riciclo dei materiali di cui è composta l'apparecchiatura. Lo smaltimento abusivo del prodotto da parte dell'utente comporta l'applicazione delle sanzioni amministrative di cui al D.Lgs n.152/2006 (parte 4 art.255).

(PT) Requer 4 pilhas AA (LR6) de 1,5 V e 3 pilhas AAA (LR03) de 1,5 V (não incluídas). As pilhas ou baterias deverão ser recicladas ou eliminadas de forma adequada. Quando este produto alcançar o fim da sua vida útil não deverá ser eliminado junto dos resíduos domésticos. Por lei, deverá ser recolhido em separado para posterior tratamento usando as melhores técnicas de recuperação e reciclagem disponíveis. Desta forma, minimiza-se o impacto no ambiente e saúde humana da contaminação do solo e água por substâncias perigosas, diminui-se os recursos necessários para fabricar novos produtos e evita-se o esgotamento do espaço em aterros sanitários. Colabore mantendo este produto fora da rede de recolha de resíduos urbanos! O símbolo de "caixote de lixo móvel" significa que o produto deverá ser recolhido como "resíduo de equipamento elétrico e eletrônico". Procure um estabelecimento que faça a coleta seletiva de material. Para outras opções, entre em contato com o conselho municipal.

(RU) Для работы требуются 4 элемента питания типа AA (LR6) с напряжением 1,5 В, а также 3 элемента питания типа AAA (LR03) с напряжением 1,5 В (не входят в комплект). Элементы питания и комплекты элементов питания необходимо утилизировать надлежащим образом. По окончании срока эксплуатации не выбрасывайте игрушку вместе с бытовыми отходами. Согласно закону об утилизации электрических и электронных устройств ее необходимо утилизировать отдельным способом, с использованием наиболее подходящих технологий утилизации и переработки. Это позволит снизить негативные последствия для окружающей среды и здоровья человека, уменьшит загрязнение воды и почвы опасными веществами, а также снизит количество ресурсов, необходимых для изготовления новых игрушек и сократит объем мусора на городских свалках. Внесите свой вклад, сохранив город чистым. Значок с изображением перереженной корзины означает, что игрушку следует утилизировать согласно закону об утилизации электрических и электронных устройств. При покупке новой игрушки вы можете вернуть старую в магазин. Также узнать о других возможных вариантах утилизации, обратитесь в местную перерабатывающую организацию.

(PL) Wymagane są 4 baterie 1,5 V AA (LR6) i 3 baterie 1,5 V AAA (LR03) (nieodłączone). Baterie lub zestawy baterii należy poddać recyklingowi lub zutylizować zgodnie z zaleceniami. Gdy skończy się okres użytkowania produktu, nie należy go utylizować wraz z odpadami domowymi. Zgodnie z wymogami dot. użytego sprzętu elektrotechnicznego i elektronicznego (WEEE) produkt należy zbierać osobno w celu przetworzenia go z użyciem najlepszych dostępnych metod odzysku i recyklingu. Zmniejszy to negatywny wpływ na środowisko naturalne i ludzkie zdrowie poprzez zmniejszenie składowania gleby i wód niebezpiecznymi substancjami, ograniczy ilość zasobów potrzebnych do produkcji nowych urządzeń i nie spowoduje zwiększenia przestrzeni składowania odpadów. Zadbaj o środowisko naturalne i nie usuwaj tego produktu wraz z

niesortowanymi odpadami komunalnymi! Symbol przedstawiający przekreślony „kosz na śmieci na kółkach” oznacza, że produkt należy przekazywać do punktów zbiórki „użytego sprzętu elektrycznego i elektronicznego”. Użyte urządzenie można przekazać sprzedawcy przy zakupie nowego produktu tego typu. Informacje o innych opcjach można uzyskać od przedstawicieli lokalnych władz.

(CZ) Využívá 4 baterie typu AA (LR6) 1,5 V a 3 baterie typu AAA (LR03) 1,5 V (nejsou součástí balení). Baterie nebo bateriové moduly je nutné řádně recyklovat nebo zlikvidovat. Po dosažení konce užitečné životnosti by se tento produkt neměl likvidovat společně s běžným odpadem z domácnosti. Směrnicí o odpadních elektrických a elektronických zařízeních (OEEZ) vyžadují jeho oddělený sběr, aby ho bylo možné zpracovat podle nejlepších dostupných technik obnovy a recyklace. Tím se sniž dopad na životní prostředí a lidské zdraví způsobený znečištěním půdy a vody nebezpečnými látkami, sniž se množství zdrojů potřebných na výrobu nových produktů a zmenší se objem odpadu. Zjistěte, aby se tento produkt nedostal do komunálního odpadu! Symbol „popelnice“ znamená, že by se měl produkt likvidovat jako „elektrický a elektronický odpad“. Starý produkt můžete vrátit v prodejně, kde budete kupovat nový podobný produkt. Další možnosti vám sdělí místní úřady.

(SK) Využívajú 4 batérie typu AA (LR6) 1,5 V a 3 batérie typu AAA (LR03) 1,5 V (nie je súčasťou balenia). Baterie alebo súpravy batérií sa musia správne recyklovať alebo zlikvidovať. Keď tento produkt dosiahne koniec svojej životnosti, nemal by sa likvidovať s iným odpadom z domácnosti. Predpis o produktoch z elektrických a elektronických zariadení vyžadujú, aby sa zbieral oddelene, aby sa mohol spracovať pomocou najlepších dostupných techník zhodnocovania a recyklácie. Minimalizuje sa tým vplyv na životné prostredie a zdravie ľudí spôsobený kontamináciou pôdy a vody akýmikoľvek nebezpečnými látkami, zníži sa tým množstvo zdrojov potrebných na výrobu nových produktov a ušetrí sa tým priestor v skládkach. Prispieť k ochrane životného prostredia tým, že tento produkt nebudete likvidovať ako komunálny odpad! Symbol „smetného koša na koleskách“ znamená, že produkt sa má likvidovať ako „odpad z elektrických a elektronických zariadení“. Starý produkt môžete vrátiť maloobchodnému predajcovi, keď si kúpite podobný nový. Informácie o ďalších možnostiach vám poskytne miestny orgán samosprávy.

(HU) 4 db 1,5V-os AA (LR6) és 3 db 1,5 V-os AAA (LR03) elem szükséges hozzá (nem tartozék). Az elemek vagy elemcsomagokat megfelelően újra kell hasznosítani vagy ártalmatlanítani kell. Ha a termék elérte a hasznos élettartama végét, ne dobja ki más háztartási hulladékkal. Az elektromos és elektronikus berendezések hulladékairól szóló rendelkezések előírják az elkülönített gyűjtésüket, így a kezelésük a lehető legjobb helyreállítási és újrahasznosítási technikákkal történik. Ezzel minimálisra csökken a lehetséges veszélyes anyagok talaj- és vízzennyezés során a környezetre és az emberi egészségre gyakorolt hatása, valamint csökken az új termékek gyártásához szükséges erőforrások mennyisége, illetve elkerülhetővé válik a hulladéklerakó hegyek igénybe vétele. Kérjük, óvja környezetét, és kerülje a termék kommunális hulladékgyűjtőbe történő helyezését! A „kerékes kuka” szimbólum azt jelenti, hogy a begyűjtésüket ugyanúgy kell kezelni, mint az „elektromos és elektronikus berendezésekét”. Használj új termékek vásárlásakor a régi terméket átadhatja a kereskedőnek. További lehetőségeikért forduljon a helyi önkormányzathoz.

(RO) Necesită 4 x baterii AA (LR6) de 1,5 V și 3 x baterii AAA (LR03) de 1,5 V (neincluse). Bateriile sau pachetele de baterii trebuie să fie reciclate sau eliminate în mod corect și separat. Când acest produs a ajuns la sfârșitul duratei sale de viață, acesta nu trebuie aruncat împreună cu deșeurile menajere. Reglementările privind deșeurile de echipamente electrice și electronice impun colectarea separată a acestora astfel încât să poată fi tratate cu cele mai bune tehnici de recuperare și reciclare disponibile. Astfel se va reduce la minimum impactul asupra mediului și sănătății oamenilor, prin contaminarea solului și apei cu substanțe periculoase, se vor reduce resursele necesare pentru produse noi și se va evita ocuparea de spațiu în gropa de gunoi. Vă rugăm să vă faceți datoria civică nearuncând acest produs împreună cu deșeurile menajere! Simbolul „coșului de gunoi cu roți” indică faptul că acest produs ar trebui să fie colectat ca „deșeu de echipamente electrice și electronice”. Puteți returna un produs vechi la magazinul atunci când cumpărați unul nou similar. Pentru alte opțiuni, vă rugăm să contactați consiliul local.

EN BATTERY SAFETY INFORMATION: Requires 4 x 1.5V AA (LR6) and 3 x 1.5V AAA (LR03) batteries (not included). Batteries are small objects. Replacement of batteries must be done by adults. Follow the polarity (+/-) diagram in the battery compartment. Promptly remove dead batteries from the toy. Dispose of used batteries properly. Remove batteries for prolonged storage. Only batteries of the same or equivalent type as recommended are to be used. DO NOT incinerate used batteries. DO NOT dispose of batteries in fire, as batteries may explode or leak. DO NOT mix old and new batteries or types of batteries (i.e. alkaline/standard/rechargeable). Using rechargeable batteries is not recommended due to possible reduced performance. Rechargeable batteries are only to be charged under adult supervision. Replaceable-rechargeable batteries are to be removed from the toy before being charged. DO NOT recharge non-rechargeable batteries. DO NOT short-circuit the supply terminals.

FR INFORMATIONS DE SÉCURITÉ CONCERNANT LES PILES: Fonctionne avec 4 piles AA (LR6) 1,5 V et 3 piles AAA (LR03) 1,5 V (non fournies). Les piles sont de petits objets. Le remplacement des piles doit être effectué par un adulte. Respecter le schéma de polarité (+/-) du compartiment des piles. Retirer immédiatement toute pile usagée du jouet. Jeter correctement les piles usagées. Retirer les piles du jouet en cas d'utilisation prolongée. N'utiliser que des piles d'un même type ou d'un type équivalent à celui recommandé. NE PAS incinérer les piles usagées. NE PAS jeter les piles au feu; elles pourraient exploser ou fuir. NE PAS mélanger des piles neuves et des piles usagées, ou des piles de types différents (ex : alcalines/standard/rechargeables). L'utilisation de piles rechargeables n'est pas recommandée en raison des baisses éventuelles de performance. Les piles rechargeables doivent être rechargées sous la surveillance d'un adulte. Retirer les piles rechargeables/remplaçables du jouet avant de les recharger. NE PAS recharger des piles non rechargeables. NE PAS court-circuiter les bornes d'alimentation.

ES INFORMACIÓN DE SEGURIDAD SOBRE LAS PILAS: Requiere 4 pilas AA (LR6) de 1,5 V y 3 pilas AAA (LR03) de 1,5 V (no incluidas). Las pilas son objetos pequeños. Las pilas deben ser sustituidas por un adulto. Siga las instrucciones de polaridad (+/-) que aparecen en el compartimento de las pilas. Retire rápidamente las pilas usadas. Las pilas usadas deben desecharse de forma adecuada. Retire las pilas si va a guardar el juguete durante un periodo de tiempo prolongado. Utilice únicamente pilas del tipo recomendado o de un tipo equivalente. NO exponga las pilas usadas al fuego. NO deseche las pilas usadas quemándolas, ya que podrían explotar o desprender productos químicos. NO mezcle pilas nuevas y viejas, ni pilas de tipos distintos (p. ej., alcalinas, normales y recargables). No se recomienda usar pilas recargables, ya que el rendimiento puede verse afectado. Las pilas recargables solo deben cargarse bajo la supervisión de un adulto. Se deben extraer las pilas recargables del juguete antes de cargarlas. NO intente recargar pilas no recargables. NO cause cortocircuitos en las terminales de corriente.

DE SICHERHEITSHINWEISE ZU BATTERIEN: Benötigt 4 x 1,5-V-Batterien AA (LR6) und 3 x 1,5-V-Batterien AAA (LR03) (nicht enthalten). Batterien sind kleine Gegenstände. Batterien müssen von Erwachsenen ausgewechselt werden. Das Polaritätsdiagramm (+/-) im Batteriefach beachten. Leere Batterien sofort aus dem Spielzeug entfernen. Verbrauchte Batterien ordnungsgemäß entsorgen. Bei längerfristiger Lagerung Batterien vorher entfernen. Nur dieselben oder gleichwertige Batterien wie empfohlen verwenden. Verbrauchte Batterien NICHT verbrennen. Batterien NICHT in Feuer entsorgen, da sie explodieren oder auslaufen könnten. Alte und neue Batterien oder verschiedene Batterietypen (z. B. Alkali/Standard/wiederaufladbar) NICHT zusammen einlegen. Von der Verwendung wiederaufladbarer Batterien ist abzuraten, da dies die Leistung beeinträchtigen könnte. Wiederaufladbare Batterien nur unter Aufsicht eines Erwachsenen laden. Austauschbare wiederaufladbare Batterien müssen vor dem Wiederaufladen aus dem Spielzeug entfernt werden. Nicht-aufladbare Batterien NICHT aufladen. Batteriepole NICHT kurzschließen.

NL VEILIGHEIDSGEGENSTANDEN MET BETREKKING TOT DE BATTERIJEN: Vereist 4 AA-batterijen (LR6) en 3 AAA-batterijen (LR03) van 1,5 V (niet inbegrepen). Batterijen zijn kleine voorwerpen. Het vervangen van batterijen dient door volwassenen te worden gedaan. Houd je aan het polariteitsdiagramm (+/-) in het batterijvak. Verwijder lege batterijen onmiddellijk uit het speelgoed. Zorg voor een milieuvriendelijke afvalverwerking van de batterijen. Verwijder de batterijen als het speelgoed voor langere tijd wordt opgeborgen. Alleen batterijen van het aanbevolen type of een equivalent daarvan mogen worden gebruikt.

Steek gebruikte batterijen NOOIT in brand. Gooi gebruikte NOOIT in vuur. Hierdoor kunnen deze ontploffen of gaan lekken. Gebruik oude en nieuwe batterijen of verschillende typen batterijen (bijv. alkaline/standard/oplaadbare) NOOIT door elkaar. Het gebruik van oplaadbare batterijen wordt afgeraden vanwege mogelijke verminderde prestaties. Oplaadbare batterijen mogen alleen onder toezicht van een volwassene worden opgeladen. Vervangbare oplaadbare batterijen moeten uit het speelgoed worden verwijderd voordat ze deze gaan opladen. Laad niet-oplaadbare batterijen NOOIT op. Veroorzaak NOOIT kortsluiting tussen de contactpunten.

IT INFORMAZIONI DI SICUREZZA PER LE PILE: Richiede 4 pile AA (LR6) da 1,5V e 3 pile AAA (LR03) da 1,5V (non incluse). Le pile sono oggetti di piccole dimensioni. Le pile devono essere sostituite da adulti. Far riferimento allo schema delle polarità (+/-) all'interno dello scomparto pile. Estrarre tempestivamente le pile scariche. Eliminare le pile scariche con la dovuta cautela. Estrarre le pile se non si utilizza il prodotto per un periodo di tempo prolungato. Usare solo pile dello stesso tipo o equivalenti. NON bruciare le pile usate. NON gettare le pile nel fuoco, potrebbero esplodere o essere soggette a perdite di liquido. NON mischiare pile vecchie e nuove o tipi di pile diverse (ad esempio alcaline, standard e ricaricabili). Si consiglia l'utilizzo di pile ricaricabili poiché potrebbero ridurre le prestazioni. Le pile ricaricabili devono essere sempre praticate con la supervisione di un adulto. È necessario rimuovere le pile ricaricabili-sostituibili dal giocattolo prima di metterle in carica. NON ricaricare le pile non ricaricabili. NON cortocircuitare i terminali delle pile.

PT INFORMACOES DE SEGURANÇA SOBRE AS PILHAS: Requer 4 pilas AA (LR6) de 1,5 V e 3 pilas AAA (LR03) de 1,5 V (não incluídas). Pilhas são objetos pequenos. A troca das pilhas deve ser realizada por adultos. Siga o diagrama de polaridade (+/-) no compartimento de pilhas. Retire as pilhas vazias do brinquedo. Descarte corretamente as pilhas usadas. Retire as pilhas para armazenamento prolongado. Recomenda-se que sejam usadas apenas pilhas iguais ou similares. NÃO incinere as pilhas usadas. NÃO jogue as pilhas no fogo, pois podem explodir ou vazar. NÃO misture pilhas novas com usadas, tampouco misture tipos de pilhas diferentes (pilhas alcalinas/regulares/recarregáveis, por exemplo). Não é recomendável usar pilhas recarregáveis, pois podem reduzir o desempenho. Pilhas recarregáveis devem ser carregadas somente sob a supervisão de um adulto. As pilhas/baterias substituíveis e recarregáveis devem ser removidas do brinquedo antes da recarga. NÃO recarregue pilhas não recarregáveis. NÃO permita que ocorra curto-circuito nos terminais do produto.

RU ИНФОРМАЦИЯ ПО БЕЗОПАСНОМУ ОБРАЩЕНИЮ С ЭЛЕМЕНТАМИ ПИТАНИЯ: Для работы требуются 4 элемента питания типа AA (LR6) с напряжением 1,5 В, а также 3 элемента питания типа AAA (LR03) с напряжением 1,5 В (не входят в комплект). Элементы питания представляют собой миниатюрные предметы. Замену элементов питания должны выполнять взрослые. Соблюдайте полярность (+/-), указанную в отсеке элементов питания. Не оставляйте разрядившиеся элементы питания в игрушке. Утилизируйте элементы питания надлежащим образом. Извлекайте элементы питания, если игрушка не используется долгое время. Рекомендуется использовать элементы питания одного или эквивалентного типа. Не скрепляйте использованные элементы питания. Не бросайте элементы питания в огонь. Это может привести к их утечке или взрыву. Не используйте новые элементы питания в сочетании с использованными или элементы питания разного типа (т.е. щелочные/обычные/перезаряжаемые). Использование перезаряжаемых элементов питания не рекомендуется. Это может ухудшить работу игрушки. Перезаряжаемые элементы питания следует заряжать только под присмотром взрослых. Перед зарядкой заменяемые и перезаряжаемые элементы питания необходимо извлечь из игрушки. ЗАПРЕЩАЕТСЯ заряжать неперезаряжаемые элементы питания. ИЗБЕГАЙТЕ короткого замыкания источников питания.

PL INFORMACJE DOTYCZĄCE BEZPIECZNEGO KORZYSTANIA Z BATERII: Wymagane są 4 baterie 1,5 V AA (LR6) i 3 baterie 1,5 V AAA (LR03) (nie dołączone). Baterie są przedmiotami o niewielkim rozmiarze. Ich wymiany muszą dokonywać osoby dorosłe. Baterie umieszcza się w komorze zgodnie z oznaczeniami biegunowości (+/-). Zużyte baterie należy niezwłocznie wyjąć z zabawki. Baterie trzeba poddać prawidłowej utylizacji. W razie dłuższej przerywy w użytkowaniu baterie należy wyjąć. Konieczne jest używanie wyłącznie zatwierdzonych baterii tego samego typu lub ich zamienników. Nie spalać zużytych baterii. Nie wrzucać

baterii do ognia, ponieważ może to spowodować ich wybuch lub wyciek elektrolitu. Nie używać starych baterii z nowymi ani nie stosować jednocześnie różnych rodzajów baterii (np. alkalicznych ze zwykłymi lub akumulatorami). Używanie akumulatorów jest niewskazane ze względu na możliwe obniżenie wydajności. Akumulatory można ładować wyłącznie pod nadzorem osoby dorosłej. Wymienne akumulatory przed ładowaniem należy wyjąć z zabawki. Nie ładować baterii do jednorozowego użytku. Nie dopuszczać do zwarcia styków baterii.

CZ BATERIE – BEZPEČNOSTNÍ INFORMACE: Vyžaduje 4 baterie typu AA (LR6) 1,5 V a 3 baterie typu AAA (LR03) 1,5 V (nejsou součástí balení). Baterie jsou drobné předměty. Výměnu baterií musí provést dospělá osoba. Řiďte se schématem polarit (+/-) v oddílu pro baterie. Vybíté baterie okamžitě vyndejte z hračky. Použité baterie řádně zlikvidujte. Při delším skladování vyndejte baterie. Doporučujeme používat pouze baterie stejného nebo rovnocenného typu. Použité baterie NEPALTE. Baterie NELIKVIDUJTE v ohni, protože baterie mohou vybuchnout nebo vytečt. NEPOUŽÍVEJTE ŽÁROVEN staré a nové baterie ani různé typy baterií (např. alkalické, standardní a dobíjecí baterie). Použití dobíjecích baterií není doporučeno, protože může být příčinou nižšího výkonu. Dobíjecí baterie musejí být dobíjeny pod dohledem dospělého. Před dobíjením je nutné vyměnitelné dobíjecí baterie z hračky vyjmout. Nedobíjecí baterie NEDOBÍJEJTE. NEZKRATUJTE svorky napájení.

SK BEZPEČNOSTNÉ INFORMÁCIE SÚVISIACE S BATERIAMI: Vyžaduje 4 batérie typu AA (LR6) 1,5 V a 3 batérie typu AAA (LR03) 1,5 V (nie sú súčasťou balenia). Batérie sú malé súčasti. Výmennú batériu musí vykonať dospelá osoba. Postupujte podľa diagramu polarit (+/-) v priestore pre batérie. Vybité batérie urýchlene odstráňte z hračky. Použité batérie správne zlikvidujte. Pri dlhodobom skladovaní vyberte batérie. Používajte sa majú len batérie rovnaké alebo rovnocenného typu, ako sú odporúčajú batérie. NESPADAJTE použité batérie. Batérie NEHÁDZTE do ohňa, keďže môžu vybuchnúť alebo vytečť. NEPOUŽÍVAJTE SÚČASNE staré a nové batérie ani rôzne typy batérií (t. j. alkalické/standardné/nabíjateľné batérie). Neodporúča sa používať nabíjateľné batérie, pretože môžu dôjsť k zníženiu výkonu. Nabíjateľné batérie sa majú nabíjať len pod dohľadom dospelého. Vyberateľné nabíjateľné batérie treba pred nabíjaním vybrať z hračky. NENABÍJAJTE nenabíjateľné batérie. NESPOSOBUJTE skrat na napájacích koncovkách.

HU ELEMKEK KAPCSOLATOS BIZTONSÁGI ELŐÍRÁSOK: 4 db 1,5V-os AA (LR6) és 3 db 1,5 V-os AAA (LR03) elem szükséges hozzá (nem tartozéék). Az elemek apró tárgyak. Az elemek cseréjét felöltékezzék. Ügyeljen az elemtartón látható polaritási (+/-) ábrára. Haladéktalanul távolítsa el a töltéremet elemeket a játékból. Ártalmatlanítsa megfelelően a használt elemeket. Hosszas tárolás esetén távolítsa el az elemeket. Kizárólag azonos, vagy a javasolt típussal egyenértékű elemeket használjon. NE égesse el a használt elemeket. NE dobja az elemeket tűzbe, mivel azok felrobbanhatnak vagy szivároghatnak. NE használjon régi és új, vagy különböző típusú elemeket egyszerre (pl. alkáli/normál/újratölthető elem). Nem ajánlott újratölthető elemeket használni az esetlegesen fellépett csökkent teljesítmény miatt. Az újratölthető elemeket csak felöltéke mellett szabad tölteni. A cserélhető-újratölthető elemeket el kell távolítani a játékból a töltés előtt. NE töltsse fel a nem újratölthető elemeket. NE zárja rövidre a tápegység érintkezőit.

RO INFORMAȚII PRIVIND SIGURANȚA PENTRU BATERIE: Necesită 4 x baterii AA (LR6) de 1,5 V și 3 x baterii AAA (LR03) de 1,5 V (neincluse). Bateriile sunt obiecte mici. Înlocuirea bateriilor trebuie să fie efectuată de adulți. Respectați marjele privind polaritatea (+/-) din compartimentul bateriilor. Îndepărtați imediat bateriile descărcate din jucărie. Eliminați bateriile uscate în mod corect și sigur. Scoateți bateriile înaintea unei perioade prelungite de depozitare. Trebuie să fie utilizate numai baterii de același tip sau de un tip echivalent cu cel recomandat. Nu aruncați bateriile în foc, deoarece acestea pot exploda sau lichidul din ele se poate scurge. Nu utilizați concomitent baterii vechi și noi sau tipuri diferite de baterii (adică alcaline/standard/reîncărcabile). Nu este recomandată utilizarea de baterii reîncărcabile, deoarece este posibilă reducerea performanțelor. Bateriile reîncărcabile trebuie încărcate exclusiv sub supravegherea unei adult. Bateriile reîncărcabile, care pot fi încăluate, trebuie scoase din jucărie înainte de încărcare. Nu reîncărcați bateriile nereîncărcabile. Nu scurtcircuitați bornele de alimentare.

Remove all packaging before use. Retain this information, addresses and phone numbers for future reference. Content may vary from pictures. Meccano reserves the right to discontinue the website www.meccano.com at any time. An adult should periodically check this toy to ensure no damage or hazards exist, if so, remove from use. Children should be supervised during play.

Retirer tout l'emballage avant utilisation. Conserver les informations, adresses et numéros de téléphone pour consultation ultérieure. Le contenu peut différer des images. Meccano se réserve le droit de supprimer le site Internet www.meccano.com à tout moment. Un adulte doit régulièrement examiner ce jouet afin de s'assurer qu'il ne présente pas de dommage ni de risque. En cas de problème, ne plus l'utiliser. Les enfants doivent être surveillés lorsqu'ils jouent.

Retire todo el embalaje antes de utilizar el producto. Conserve toda la información, las direcciones y los números de teléfono para futuras referencias. El contenido del paquete puede no corresponder con las imágenes. Meccano se reserva el derecho a suspender el sitio web www.meccano.com en cualquier momento. Un adulto debe revisar de forma periódica el juguete para asegurarse de que no supone un riesgo para el niño; si así fuera el caso, interrumpa su uso. Supervise a los niños mientras juegan con el producto.

Entfernen Sie vor der Benutzung sämtliche Verpackungsmaterialien. Alle Informationen, Adressen und Telefonnummern bitte für mögliche Rückfragen aufbewahren. Der Packungsinhalt kann von den Bildern abweichen. Meccano behält sich das Recht vor, den Betrieb der Website www.meccano.com jederzeit einzustellen. Ein Erwachsener sollte regelmäßig sicherstellen, dass das Spielzeug keine Gefahr darstellt, und es gegebenenfalls entfernen. Kinder sollten beim Spielen beaufsichtigt werden.

Verwijder de verpakking voor gebruik. Bewaar deze informatie, adressen en telefoonnummers voor toekomstig gebruik. Inhoud kan afwijken van illustraties. Meccano behoudt zich het recht voor de website www.meccano.com wanneer gewenst buiten gebruik te stellen. Een volwassene dient dit speelgoed regelmatig te controleren. In geval van schade of gevaaren het speelgoed niet meer gebruiken. Houd toezicht als kinderen spelen.

Rimuovere l'imballo prima dell'uso. Conservare informazioni, indirizzi e numeri di telefono per riferimento futuro. Il prodotto potrebbe essere differente dalle immagini. Meccano si riserva il diritto di rimuovere il sito www.meccano.com in qualsiasi momento. Il giocattolo deve essere periodicamente controllato da un adulto per prevenire eventuali danni o rischi; in caso di danno, sospendere l'uso. I bambini devono essere sorvegliati durante il gioco.

Remova totalmente a embalagem antes de utilizar. Guarde todos os endereços, números de telefone e demais informações para consulta e referência. O conteúdo poderá ser diferente das ilustrações. A Meccano reserva-se o direito de descontinuar o site www.meccano.com a qualquer altura. Um adulto deve verificar o brinquedo periodicamente para garantir que não há danos ou riscos. Se houver, é necessário que o brinquedo seja retirado de uso. As crianças devem ser supervisionadas enquanto brincam.

Снимите все упаковочные материалы перед использованием. Запишите указанные на упаковке адреса и номера телефонов, чтобы у вас была возможность связаться с нами. Содержимое упаковки может отличаться от иллюстраций. Компания Meccano оставляет за собой право прекратить использование сайта www.meccano.com в любое время. Взрослым следует время от времени проверять игру и следить за тем, чтобы она не была сломана и не представляла опасности для ребенка. В противном случае ее не следует использовать. Во время игры дети должны находиться под присмотром.

Przed użyciem wyjąć zabawkę z opakowania. Zachować niniejsze informacje, adresy i numery telefonów na wypadek, gdyby były potrzebne w przyszłości. Zawartość opakowania może różnić się od zabawki przedstawionej na obrazkach. Firma Meccano zastrzega sobie prawo do zaprzestania korzystania z witryny www.meccano.com w dowolnym momencie. Osoba dorosła powinna regularnie sprawdzać zabawkę pod kątem uszkodzeń oraz zagrożeń. Jeśli takowe wystąpią, należy zaprzestać używania zabawki. Dzieci nie powinny bawić się bez nadzoru.

Před použitím odstraňte veškeré balicí materiály. Uložte si tyto informace, adresy a telefonní čísla pro budoucí použití. Obsah se může lišit od obrázků. Společnost Meccano si vyhrazuje právo kdykoli ukončit web www.meccano.com. Dospělá osoba by měla pravidelně kontrolovat, zda hračka není poškozená nebo zda nepředstavuje nebezpečí. Pokud ano, hračku vyhodte. Během hry nenechávejte děti bez dozoru.

Pred použitím odstráňte všetok obalový materiál. Tieto informácie, adresy a telefónne čísla si uchovajte na ďalšie použitie. Obsah sa môže líšiť od zobrazenia. Spoločnosť Meccano si vyhradzuje právo kedykoľvek ukončiť používanie webovej lokality www.meccano.com. Túto hračku musí pravidelne kontrolovať dospelá osoba, aby sa uistila, že nedošlo k jej poškodeniu a že nehrozí žiadne nebezpečenstvo. Ak áno, ukončíte jej používanie. Deti nesmú byť pri hre bez dozoru.

Használat előtt távolítsd el a minden csomagolóanyagot. A tudnivalókat, a címet és a telefonszámot őrizze meg későbbi használatra. A csomag tartalma eltérhet a képen látottaktól. A Meccano fenntartja magának a jogot, hogy bármikor felfüggeszse a www.meccano.com weboldalt használatát. A felhívőnek rendszeresen ellenőrizniük kell, hogy a játékon nincs-e sérülés, illetve nem jelent-e veszélyforrást. Ha igen, ki kell vonni a használatból. A gyermekek játék közben felügyeletet igényelnek.

Îndepărtați toate ambalajele înainte de utilizare. Păstrați aceste informații, adresele și numerele de telefon pentru consultare ulterioară. Conținutul poate fi diferit de imaginea din fotografii. Meccano își rezervă dreptul de a întrerupe utilizarea site-ului web www.meccano.com în orice moment. Această jucărie trebuie verificată periodic de un adult pentru a se asigura că nu există nicio deteriorare sau nicio pericol; dacă există, scoateți jucăria din uz. Copiii trebuie supravegheați în timp ce se joacă.

- Warning: CHOKING HAZARD – Small parts.
- Attention ! DANGER D'ÉTOUFFEMENT – Contient de petits éléments.
- Advertencia: PELIGRO DE ASFIXIA – Contiene piezas pequeñas. No conveniente para niños menores de 3 años.
- Achtung: ERSTICKUNGSGEFahr – Kleinteile.
- Waarschuwing: VERSTIKKINGSGEVAAR – Kleine onderdelen.
- Attenzione: RISCHIO DI SOFFOCAMENTO – Pezzi piccoli.
- Aviso: PERIGO DE ASFIXIA – Peças pequenas.
- Осторожно! ОПАСНОСТЬ ДУДУШЬЯ – Мелкие детали.
- Uwaga! NIEBEZPIECZYSTWO ZADŁAWIENIA – Drobne elementy.
- Upozornění: NEBEZPEČÍ UDUSENÍ – Obsahuje malé části.
- Varovanie: NEBEZPEČENSTVO UDUSENIA – Obsahuje malé predmety.
- Figyelem! FULLADÁSVESZÉLY – Apró alkatrészek.
- Avertisment: PERICOL DE ASFIXIERE – Piese mici.



TM & © 2017 MECCANO for packaging, instructions and models built with this set. © MECCANO is an exclusive trademark of MECCANO. Spin Master logo is a trademark of Spin Master Ltd. All rights reserved. / TM & © 2017 MECCANO pour l'emballage, les notices et modèles de ce coffret. © MECCANO est une marque de commerce exclusive de MECCANO. Le logo de Spin Master est une marque de commerce de Spin Master Ltd. Tous droits réservés.

Meets CPSC Safety Requirements.

Conforme aux exigences de sécurité de la CPSC.

Cumple con las normas de seguridad de la CPSC.

SPIN MASTER LTD., 450 FRONT STREET WEST, TORONTO, ON M5V 1B6 CANADA.
Imported into EU by/Importé dans l'UE par: SPIN MASTER INTERNATIONAL, S.A.R.L.,
20 RUE DES PEUPLIERS, L-2328, LUXEMBOURG
www.spinmaster.com

Made in China / Fabriqué en Chine / Hecho en China



T91843_0001_20087888_GML_BK_R2 (MEC_Rc_Speedster_Cn)



UK – 0800 206 1191, serviceuk@spinmaster.com
IRELAND – 1800 992 249
FRANCE – 0800 909 150, servicefr@spinmaster.com
DEUTSCHLAND – 00800 0101 0222, Kundenservice@spinmaster.com
SCHWEIZ – 0800 561 350 • ÖSTERREICH – 0800 297 267
NEDERLAND – 0800 022 3683, klantenservice@spinmaster.com
BELGIË/BELGIQUE – 0800 77 688 • LUXEMBOURG – 800 2 8044

NORTH AMERICA • AMÉRIQUE DU NORD 1-800-622-8339, CUSTOMERCARE@SPINMASTER.COM

ITALIA – 800 788 532, servizio@spinmaster.com
MÉXICO – 55 4160 7947, servicio@spinmaster.com
POLSKA – 800080238, poland@spinmaster.com
ČESKÁ REPUBLIKA – 800550530, czechrepublic@spinmaster.com
SLOVENSKO – 0800232800, slovakia@spinmaster.com
MAGYARORSZÁG – 080 100 052, hungary@spinmaster.com
ROMÂNIA – 0800400015, romania@spinmaster.com

WWW.SPINMASTER.COM