

# 51" GROOVE™

**SPORTCRAFT** ⚡

turbo hockey table  
*mesa de hockey de turbo*

**www.sportcraft.com**

TO ORDER PARTS, visit our website.  
PARA ORDENAR DE PIEZAS, visite nuestro sitio web.



**MODEL #: 34933A ES**  
*(no. de modelo / n° de modèle)*

Assembly and Instructions  
Instrucciones de ensamblaje

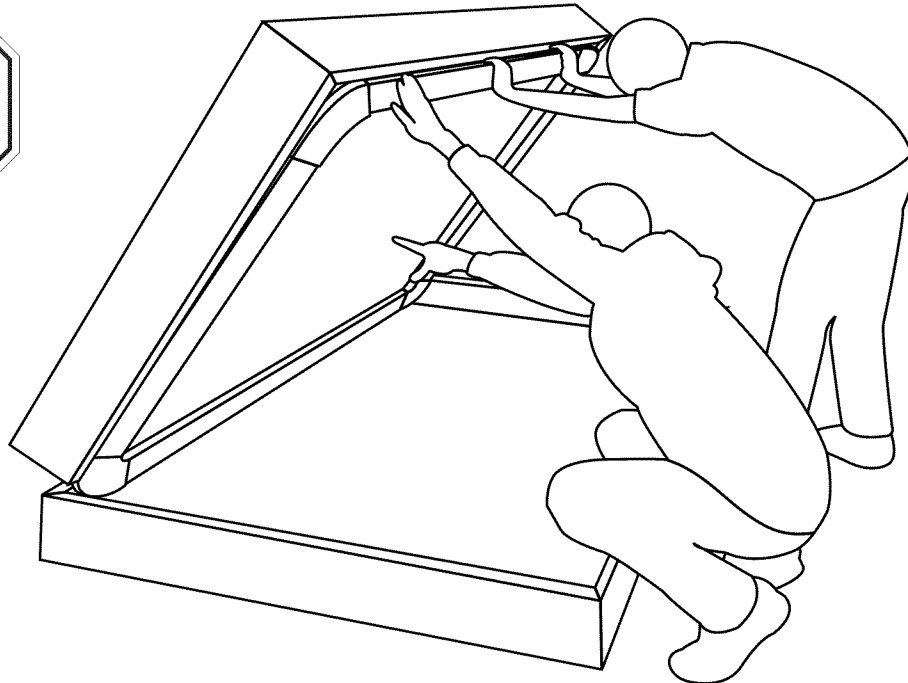

**INSPECT YOUR PLAYFIELD BEFORE ASSEMBLY!**

- Your playfield/main table frame is **NOT** replaceable and the product will need to be returned to the original place of purchase if damaged. Please make sure to check it before beginning assembly.
- Please make sure you received 1 box(es).

**¡INSPECCIONE SU SUPERFICIE DE JUGAR ANTES DE ASAMBLEA!**

- Su campo de juego/marco de mesa **NO** es reemplazable e el producto debería ser devuelto a la tienda de ser dañada. Por favor asegúrese para inspeccionarlo antes de la asamblea que comienza.
- Por favor asegúrese que usted recibió 1 caja(s).

**INSPECTEZ VOTRE L'AIRE DE JEU AVANT L'ASSEMBLÉE!**

- Votre cadre/l'aire de jeu de table **N'EST PAS** remplaçable et le produit devrait être retourner au détaillant du l'achat initial s'il est endommagé. Assurez-vous s'il vous plaît de le vérifier avant de commencer l'assemblée.
- Assurez-vous s'il vous plaît que vous avez reçu 1 boîte(s).



**CONTACT INFORMATION**

*(INFORMACIÓN DE CONTACTO / POUR COMMUNIQUER AVEC NOUS)*

**Hours:** Mon.-Fri., 9:00am to 5:00pm EST

*(Horas: lunes a viernes, 9:00am a 5:00pm EST / Heures d'ouverture: lundi au vendredi, 9 h à 17 h - HNE)*

**Replacement Parts:** [www.Sportcraft.com](http://www.Sportcraft.com) / **(530) 526-0244**

*(Piezas de recambio/ Pièces de rechange):*

**Technical Support:** **(530) 526-0244 / [CustomerService@Sportcraft.com](mailto:CustomerService@Sportcraft.com)**

*(Soporte técnico / Soutien technique)*

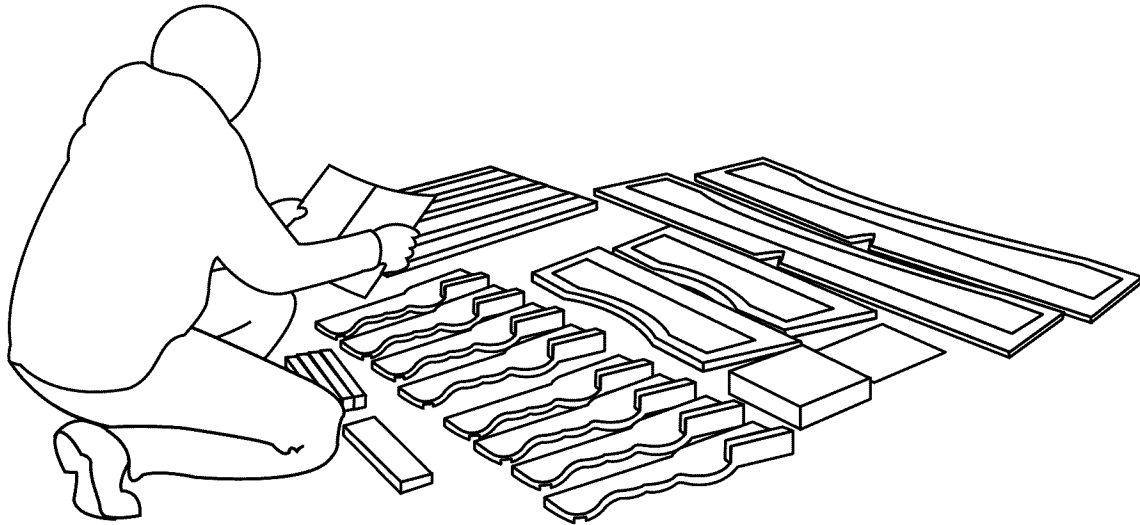

**IMPORTANT!**

PLEASE KEEP YOUR INSTRUCTIONS AND RECEIPT/PROOF-OF-PURCHASE!

- Please review the replacement parts guide and make sure that you have all your parts before beginning assembly.
- For questions that may arise or for missing/damaged parts, PLEASE CONTACT US AT 1-530-526-0244 BEFORE RETURNING THE GAME TO THE STORE.
- Please keep your Proof-of-Purchase (or Store Receipt) with your manual. Your model number and proof-of-purchase will be required for you to receive customer service help and warranty parts service. Please staple below.

**¡IMPORTANTE!**

¡IMPORTANTE! ¡POR FAVOR GUARDE ESTAS INSTRUCCIONES Y SU RECIBO/PRUEBA-DE-COMPRA!

- Por favor consultar la guía de piezas de recambio y asegurarse que usted tiene todas sus piezas antes de comenzar la asamblea.
- Para preguntas o para piezas que no se hayan incluidos/dañadas, POR FAVOR PÓNGASE EN CONTACTO CON NOSOTROS AL 1-530-526-0244 ANTES DE DEVOLVER A LA TIENDA.
- Por favor guardar su prueba-de-compra (o su recibo de tienda) con su manual. Su número de modelo y su prueba-de-compra serán requeridos para recibir la ayuda del servicio de consumidor y del servicio para las piezas conforme a la garantía. Por favor graparlo debajo.

**IMPORTANT!**

CONSERVEZ CES INSTRUCTIONS ET VOTRE REÇU/PREUVE-D'CHAT!

- S'il vous plaît passez en revue la guide de pièces de rechange et vous assurez que vous avez toutes vos pièces avant de commencer l'assemblée.
- Si vous avez des questions ou pour des pièces manquantes/endommagées, ENTREZ S'IL VOUS PLAÎT EN CONTACT AVEC NOUS À 1-530-526-0244 AVANT DE LE RETOURNER AU MAGASIN.
- Gardez s'il vous plaît votre preuve-d'achat ou (le reçu du magasin) avec votre manuel. Votre numéro de modèle et la preuve-d'achat seront exigés pour recevoir l'aide de service après-vente et le service de pièces conforme à la garantie. S'il vous plaît agrafez-la ci-dessous.

**STAPLE YOUR RECEIPT HERE –**

Proof-of-Purchase is required to order parts under warranty.

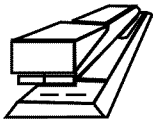

**GRAPA SU RECIBO AQUÍ-**

*La prueba-de-compra es requerido para ordenar piezas conforme a la garantía.*

**AGRAFEZ VOTRE REÇU ICI-**

*La preuve-d'achat est exigée pour commander des pièces conformes à la garantie.*

(Siga a la página siguiente.)

# IMPORTANT SAFETY INSTRUCTIONS

- 1. Read all instructions - All the safety and operating instructions should be read carefully before this turbo hockey game is played.**
- 2. Caution - This is not a toy and is intended for use by or under the supervision of adults. Adults should review safety guidelines with children to avoid possible risk of electric shock or other injuries.**
- 3. Power sources - This hockey game should be operated only from 59-125V A.C., 60 cycle current as indicated on the identification label. If you are not sure of the type of power supply to your home, consult your appliance dealer or local power company.**
- 4. Power cord protection - Power cord should be routed so that it is not likely to be walked on or pinched by items placed upon or against it. Pay particular attention to cords at plugs, convenience receptacles, and the point of exit from the game.**
- 5. Overloading - Do not overload wall outlets and extension cords as this can result in a risk of fire or electric shock.**
- 6. Object and liquid entry - Never push objects of any kind into this game through openings as they may touch dangerous voltage points or short-out parts which could result in a fire or electric shock. Never spill liquid of any kind on the game.**
- 7. Ventilation - Openings in the game are provided for the exhaust air to create a cushion effect. The openings on the air blower are for the intake air. Keep clear of the air blower when it is on. Do not put hand or other objects near the intake openings. To ensure reliable operation of the game and protect it from overheating these openings must not be blocked or covered.**
- 8. Damage requiring service - Unplug the game from the wall outlet. Do not attempt to service the blower yourself as opening or removing covers may expose you to dangerous voltage or other hazards. Refer servicing to qualified service personnel under the following conditions.**
  - A. When the power supply cord or plug is damaged.**
  - B. If liquid has spilled, or objects have fallen into the blower.**
  - C. When the air blower exhibits a distinct change in performance e.g. abnormal noise, this indicates a need for service.**
- 9. Grounding or Polarization - This game is equipped with a polarized alternating current line plug (a plug having one blade wider than the other). This plug will fit into the power outlet only one way. This is a safety feature. If you are unable to insert the plug fully into the outlet, try reversing the plug. If the plug should still fail to fit, contact your electrician to replace your obsolete outlet. Do not defeat the safety purpose of the polarized plug.**
- 10. CAUTION - ELECTRICALLY OPERATED PRODUCT - Not recommended for children under 8 years of age. As with all electrical products, precautions should be observed during handling and use to reduce the risk of electric shock.**
- 11. We recommend that the game be periodically examined for conditions that may result in the risk of fire, electrical shock, or injury to persons. In the event such conditions exist, the game should not be used until properly repaired.**

## SAVE THESE INSTRUCTIONS

**WARNING: To Reduce The Risk Of Fire Or Electric Shock, Do Not Use This Fan With Any Solid-State Speed Control Device**

# INSTRUCCIONES IMPORTANTES DE SEGURIDAD

- 1. Lea todas las instrucciones – todas las instrucciones de seguridad y operación se deben leer con cuidado antes de utilizar este juego de hockey.**
- 2. Advertencia – Esto no es un juguete y es para el uso de adultos o menores con la supervisión de adultos. Las personas adultas deben revisar las pautas de seguridad en cuanto a los niños para evitar cualquier posible riesgo de electrocución u otras lesiones.**
- 3. Fuentes de poder – Este juego de hockey sólo se debe operar con corriente alterna de 59-125V C.A., y 60 ciclos según se indica en la etiqueta de identificación. Si usted no sabe con seguridad qué tipo de energía tiene en su hogar, consulte con un vendedor de electrodomésticos o con la compañía local de electricidad.**
- 4. Protección del cordón – Se debe colocar el cordón de manera que no se pueda pisar, ni aplastar con objetos que se le coloquen encima o al lado. Preste mucha atención a los cordones en la parte del enchufe, los receptáculos y los puntos de salida del juego.**
- 5. Sobrecarga – No sobrecargue los tomacorrientes ni las extensiones ya que esto puede ocasionar riesgo de incendio o electrocución.**
- 6. Entrada de objetos y líquidos – Nunca inserte ninguna clase de objeto en las aberturas de este juego ya que pueden entrar en contacto con puntos de voltaje peligrosos o partes que causan cortocircuito lo cual puede causar un incendio o electrocución. Nunca se debe derramar ningún tipo de líquido sobre este juego.**
- 7. Ventilación – Las aberturas del juego están diseñadas para que el aire de salida cree un efecto de "colchón". Las aberturas en el soplador de aire son para la entrada de aire. Manténgase alejado del soplador cuando está encendido. No coloque las manos ni otros objetos cerca de las aberturas de entrada de aire. Para asegurar el funcionamiento confiable del juego y evitar que se sobrecaliente, estas aberturas no se deben bloquear ni cubrir.**
- 8. Daños que requieran servicios de reparación – Desenchufe el juego. No trate de reparar el soplador usted mismo ya que el abrir o quitar las cubiertas lo expone a voltajes peligrosos u otros peligros. Los servicios de reparación los deben proporcionar una persona calificada bajo las siguientes condiciones:**
  - A. Cuando el cordón o el enchufe están dañados.**
  - B. Si se ha derramado un líquido o se han dejado caer objetos dentro del soplador.**
  - C. Cuando el soplador de aire muestra un cambio marcado en su desempeño**
- 9. Polarización o conexión a tierra – Este juego viene con un enchufe de línea de corriente alterna polarizada (un enchufe que tiene un diente más ancho que el otro). Este enchufe sólo entra en el tomacorriente de una manera. Ésta es una medida de seguridad. Si no puede insertar el enchufe por completo en el tomacorriente, trate de invertirlo. Si, aún así, no entra, contacte a un electricista para que reemplace el tomacorriente obsoleto. No intente violar esta medida de seguridad.**
- 10. PRECAUCIÓN - PRODUCTO ELÉCTRICAMENTE MANEJADO - No recomendado para niños bajo 8 años. Como con todos los productos eléctricos, las precauciones deberían ser observadas durante el manejo y el empleo para reducir el riesgo de choque eléctrico.**
- 11. Recomendamos que el juego sea examinado de vez en cuando de las condiciones que pueden causar el riesgo de fuego, la descarga eléctrica, o la herida a personas. Si estas condiciones existen, el juego no debería ser usado hasta que está reparado.**

## GUARDE ESTAS INSTRUCCIONES

**ADVERTENCIA: Para disminuir el riesgo de incendio o electrocución, no use este ventilador con un dispositivo de control de velocidad de estado sólido.**

(Siga a la página siguiente.)

# CONSIGNES DE SÉCURITÉ IMPORTANTES

- 1. Lisez toutes les instructions. Toutes les consignes de sécurité et de fonctionnement doivent être lues attentivement avant d'utiliser ce jeu.**
- 2. Avertissement - Cette table n'est pas un jouet et elle doit être utilisée par des adultes ou sous la supervision d'un adulte. Les adultes doivent prendre connaissance des consignes de sécurité et en informer les enfants afin d'éviter tout risque potentiel de choc électrique ou de blessure corporelle.**
- 3. Sources d'alimentation - Ce jeu de hockey doit être branché uniquement dans une prise de 59-125 V C.A., 50/60 HZ comme indiqué sur la fiche signalétique. Si vous avez un doute sur le type d'alimentation électrique de votre résidence, consultez votre détaillant ou votre distributeur d'électricité local.**
- 4. Protection du cordon d'alimentation - Le cordon d'alimentation doit courir au sol de telle sorte qu'on ne marche pas dessus ou qu'il ne soit pas coincé par des objets déposés dessus ou tout contre. Il faut porter une attention particulière aux fiches, aux prises et à l'endroit d'où sort le cordon de la table de jeu.**
- 5. Surcharge - Ne pas surcharger les prises murales et les cordons de rallonge car cela peut entraîner un risque d'incendie ou de choc électrique.**
- 6. Objets et liquides - Ne jamais enfoncer d'objets de quelque nature que ce soit dans les orifices de ce jeu puisqu'ils pourraient entrer en contact avec des points de tension électrique dangereux ou court-circuiter des pièces pouvant entraîner un incendie ou un choc électrique. Ne jamais répandre quelque liquide que ce soit sur la table de jeu.**
- 7. Ventilation - Les orifices de ce jeu sont fournis pour que l'air évacué crée un effet d'amortissement. Les orifices du ventilateur servent à l'admission d'air. Se tenir loin du ventilateur lorsqu'il est en fonction. Ne pas mettre les mains ou des objets près des admissions d'air. Pour assurer un fonctionnement fiable du jeu et le protéger de toute surchauffe, ces orifices ne doivent pas être obstrués ou fermés.**
- 8. Dommage exigeant un appel de service - Débrancher le jeu de la prise de courant murale. Ne pas tenter de réparer le ventilateur par vous-même puisque le fait d'ouvrir ou de retirer les couvercles peut vous exposer à une tension électrique dangereuse ou à d'autres risques. Confier la réparation à un technicien qualifié si les conditions suivantes se présentent:**
  - A. Lorsque le cordon d'alimentation ou la fiche est endommagé(e).**
  - B. Si un liquide a été répandu ou si des objets sont tombés dans le ventilateur.**
  - C. Lorsque le ventilateur démontre un changement notable dans son rendement comme par un bruit anormal. Ceci indique qu'un appel de service est requis.**
- 9. Mise à la terre ou prise polarisée - Ce jeu est muni d'une fiche de courant alternatif polarisée (une fiche ayant une broche plus large que l'autre). Cette fiche se branche dans la prise d'une seule façon. C'est un dispositif de sécurité. Si vous n'êtes pas capable d'insérer la fiche entièrement dans la prise, essayer d'inverser la fiche. Si la fiche ne réussit toujours pas à entrer dans la prise, communiquer avec votre électricien pour remplacer votre prise de courant désuète. Ne pas toucher à la broche de mise à la terre.**
- 10. AVERTISSEMENT - PRODUIT FONCTIONNANT À L'ÉLECTRICITÉ - Non recommandé pour des enfants de moins de 8 ans. Comme pour tous les appareils électriques, des précautions doivent être prises durant la manipulation et l'utilisation afin de réduire les risques de choc électrique.**
- 11. Nous recommandons que le jeu soit inspecté périodiquement pour détecter toute condition pouvant entraîner un risque d'incendie, de choc électrique ou de blessure corporelle. Dans l'éventualité de telles conditions, le jeu ne doit pas servir jusqu'à temps qu'il soit réparé adéquatement.**

## CONSERVER CES CONSIGNES!

**AVERTISSEMENT: AFIN DE RÉDUIRE LES RISQUES D'INCENDIE OU DE CHOC ÉLECTRIQUE, NE PAS UTILISER CE VENTILATEUR AVEC TOUT DISPOSITIF DE COMMANDE DE VITESSE À SEMI-CONDUCTEURS.**

**Do Not Use or Keep Product Outdoors. For Indoor Use Only. No Wet/ Humid Conditions.**

**WARNING!**

This is not a child's toy. Adult supervision is required for children playing this game. Please read instructions carefully. Proper use of this set can avoid damage or injury.

**CHOKING HAZARD** -- Product contains small balls and/or small parts. Not for children under 3 years.

**LIMITED WARRANTY**

Sportcraft, Ltd. (the "Company") warrants the Product to be free from defects in workmanship and materials under normal use and conditions **FOR A PERIOD OF 90 DAYS FROM THE DATE OF ORIGINAL PURCHASE** in the United States and Canada.

**Product Registration Card**

The Product Registration Card must be filled out completely and mailed to the Company at the address printed on the card within 10 days from the date of your purchase of the Product.

**What Is Covered**

Except as provided below, this Limited Warranty covers all defects in materials and workmanship. This Limited Warranty is void if the Product is:

- Damaged through improper usage, negligence, misuse, abuse, transportation damage, acts of nature, or accident (including failure to follow the instructions supplied with the Product)
- Used in commercial applications or rentals
- Modified or repaired by anyone not authorized by the Company.

**What Is Not Covered**

This Limited Warranty does not cover expendable items such as batteries, light bulbs, fuses, accessories, cosmetic parts, tools and other items that wear out due to normal usage.

**What The Company Will Pay For**

If during the Limited Warranty period, any part or component of the Product is found by the Company to be defective, the Company will, at its option, repair the Product, replace the Product with a new Product (either the same or an equivalent model) or cause the original retailer of the Product to exchange the Product with a new Product (either the same or an equivalent model) or refund the original purchase price of the Product, without charge for labor or parts. The Company's obligation to repair, replace or exchange the Product, however, shall be limited to the amount of the original purchase price of the Product.

**How To Obtain Warranty Service**

In order to enforce your rights under this Limited Warranty, you must follow these procedures:

- You must have completed and mailed the Product Registration Card to the Company within 10 days of purchase of the Product.
- You must include THE ORIGINAL COPY OF YOUR SALES RECEIPT.
- You must call the Company's Consumer Service Department at 1-800-526-0244 from 9:00 A.M. to 5:00 P.M. (EST) to notify the Company of the nature of the problem and to obtain instructions for how to obtain servicing. At the Company's option, the Product may be serviced at your location or at a location designated by the Company.
- If you are instructed to return the Product to the Company for servicing, you are responsible for shipping the Product, at your expense, to the address designated by the Company in packaging that will protect against further damage.
- You must also include your name, address, daytime telephone number, model number of the Product and a description of the problem.
- The Company will pay for any shipping charges to return the repaired or replaced Product to you.

**THIS LIMITED WARRANTY IS AVAILABLE ONLY TO THE ORIGINAL PURCHASER OF THE PRODUCT AND IS VALID IN THE UNITED STATES AND CANADA ONLY.**

**THE COMPANY'S LIABILITY IS LIMITED TO THE REPAIR OR REPLACEMENT, AT ITS OPTION, OF ANY DEFECTIVE PRODUCT AND SHALL NOT INCLUDE ANY LIABILITY FOR INDIRECT, INCIDENTAL OR CONSEQUENTIAL DAMAGES OF ANY KIND.**

**THIS WARRANTY IS EXPRESSLY MADE IN LIEU OF ALL OTHER WARRANTIES, EXPRESSED OR IMPLIED.**

**SOME STATES DO NOT ALLOW LIMITATIONS ON HOW LONG AN IMPLIED WARRANTY LASTS OR DO NOT ALLOW FOR EXCLUSION OF INCIDENTAL OR CONSEQUENTIAL DAMAGES. TO THAT EXTENT, THE ABOVE LIMITATIONS MAY NOT APPLY TO YOU.**

This Limited Warranty gives you specific legal rights, but you may also have other rights that vary from state to state.

If you have questions regarding this Limited Warranty or the operation of the Product, you may call or write us:

Consumer Service Department  
313 Waterloo Valley Rd.  
Budd Lake, NJ 07828  
1-800-526-0244  
www.sportcraft.com



**No use y no guarde el producto al aire libre. Para el empleo de interior sólo. Ningunas condiciones mojadas/húmedas.**

**¡ADVERTENCIA!**

Esto no es un juguete de niños. La supervisión adulta es requerida para jugar este juego por los niños. Por favor leer las instrucciones con cuidado. El empleo apropiado de este juego puede evitar el daño o la herida.

**RIESGO DE ASFIXIA** - el producto contiene pequeñas pelotas y/o pequeñas piezas. No es apropiado para niños menores de 3 años.

**GARANTIA LIMITADA**

Sportcraft, Ltd. (la "Compañía") garantiza que este producto no tiene defectos de fabricación ni materiales bajo condiciones y uso normales **POR UN PERIODO DE 90 DÍAS A PARTIR DE LA FECHA DE COMPRA ORIGINAL**, en Estados Unidos y Canadá.

**Tarjeta de registro del producto**

La tarjeta de registro del producto se debe llenar por completo y enviar por correo a la Compañía a la dirección impreso sobre la tarjeta dentro de 10 días a partir de la fecha de compra del Producto.

**La cobertura**

La garantía cubre todos los defectos de fabricación y materiales, excepto lo que se indica a continuación. Esta garantía limitada no tiene validez si el producto:

- Se daña por uso inapropiado, negligencia, mal uso, abuso, daña de transporte, fenómenos naturales o accidentes (incluyendo el no seguir las instrucciones que se proporcionan con el producto).
- Se usa en aplicaciones comerciales o se alquila
- Alguna persona no autorizada por la Compañía lo modifica o repara.

**Lo que la garantía no cubre**

La garantía limitada no cubre artículos perecederos tales como baterías, focos, fusibles, accesorios, partes cosméticas, herramientas, y otros artículos que se gastan con el uso normal.

**Pagos de la Compañía**

Si durante el período de la Garantía Limitada, la Compañía determina que alguna pieza o componente del producto tiene defectos, a su discreción, lo reparará o reemplazará el Producto con un nuevo Producto (ya sea con un modelo similar o equivalente) o causa la tienda original del Producto para cambiar el Producto con un Producto nuevo (sea con un modelo similar o equivalente) o reembolsa el precio de compra original del Producto, sin cargos por la mano de obra o las piezas. La obligación de la Compañía de reparar, sustituir, o reemplazar el Producto, sin embargo, será limitada con el precio de compra original del Producto.

**Cómo obtener servicios de garantía**

Para hacer cumplir sus derechos de esta Garantía Limitada, debe seguir estos procedimientos:

- Debe haber completado y ha enviado la tarjeta de registro de Producto a la Compañía dentro de 10 días de compra del Producto.
- Debe incluir LA COPIA ORIGINAL DE SU RECIBO DE LAS VENTAS.
- Debe llamar al departamento de Servicio al Cliente de la Compañía al 1-800-526-0244 entre las 9:00 A.M. y 5:00 P.M. (hora del este) para notificar la Compañía la naturaleza del problema y para obtener las instrucciones como adquirir la manutención. En la opción de la Compañía, el Producto puede ser revisado en su sitio o en un sitio designado por la Compañía.
- Si está instruido a devolver el Producto a la Compañía para la manutención, está responsable para el envío del Producto, a su gasto, a la Compañía a la dirección situada debajo, en un embalaje que protegerá contra el remoto daño.
- Asimismo, debe incluir su nombre, dirección, número de teléfono durante el día, el modelo del producto y una descripción del problema.
- La Compañía pagará cualquier gasto de envío para enviarle de regreso el producto reparado o reemplazado.

**ESTA GARANTÍA LIMITADA ES DISPONIBLE SÓLO AL COMPRADOR ORIGINAL DEL PRODUCTO Y ES VÁLIDA SOLAMENTE EN ESTADOS UNIDOS Y CANADÁ.**

**LA RESPONSABILIDAD DE LA COMPAÑÍA SE LIMITA A REPARAR O REEMPLAZAR, A SU DISCRECIÓN, CUALQUIER PRODUCTO DEFECTUOSO Y NO INCLUIRÁ RESPONSABILIDAD POR DAÑOS INDIRECTOS, INCIDENTALES O CONSECUENTES DE NINGUNA CLASE.**

**ESTA GARANTÍA OTORGADA SUPERSEDE A CUALQUIER OTRA GARANTÍA, EXPRESO O IMPLÍCITO.**

**ALGUNOS ESTADOS NO PERMITEN LIMITACIONES EN LA DURACIÓN DE GARANTÍAS IMPLÍCITAS O NO PERMITEN LA EXCLUSIÓN DE DAÑOS CONSECUENTES O INCIDENTALES. EN ESE CASO, LAS LIMITACIONES MENCIONADAS ARRIBA NO SE APLICAN A USTED.**

Esta garantía limitada le otorga derechos legales específicos, pero usted también tiene otros derechos que varían de un estado a otro.

Si tiene alguna pregunta con respecto a esta Garantía Limitada o la operación del producto, usted puede llamar o escribir a:

Consumer Service Department  
313 Waterloo Valley Rd.  
Budd Lake, NJ 07828  
1-800-526-0244  
www.sportcraft.com



**Ne ni utiliser ni garder le produit au grand air. Pour l'utilisation d'intérieur seulement. Aucune condition humide.**

**ATTENTION!**

Ce jeu n'est pas un jouet d'enfant. La présence d'un adulte est nécessaire lorsque des enfants jouent à ce jeu. Veuillez lire les instructions attentivement. L'utilisation appropriée de ce jeu peut prévenir les dommages matériels et les blessures.

**RISQUE D'ASFIXIATION** - le produit contient des petites balles et/ou des petites pièces. N'est pas indiqué pour enfants sous 3 ans.

**GARANTIE LIMITÉE**

Sportcraft Ltd. (la «compagnie») garantit le produit contre tout défaut de fabrication et de matériel si celui-ci est utilisé dans des conditions normales. **POUR UNE PÉRIODE DE 90 JOURS À PARTIR DE LA DATE D'ACHAT INITIALE**, aux États-Unis et au Canada.

**Fiche d'enregistrement de produit**

L'acheteur doit remplir la fiche d'enregistrement du produit et la poster à la compagnie à l'adresse imprimée sur la carte, dans les 10 jours de la date d'achat du produit.

**Ce qui est couvert**

La garantie limitée couvre tous les défauts de matériel et de fabrication, à l'exception de ce qui suit. Cette garantie limitée est nulle si le produit est :

- endommagé à cause d'une mauvaise utilisation, de négligence, d'abus, du transport, d'un imprévu ou d'un accident (y compris en cas de non respect des instructions d'utilisation)
- utilisé à des fins commerciales ou de location
- modifié ou réparé par une personne non autorisée par la compagnie

**Ce qui n'est pas couvert**

Cette garantie limitée ne couvre pas les articles courants comme les piles, les ampoules, les fusibles, les accessoires, les pièces décoratives, les outils ou les autres articles qui subissent une usure normale.

**Frais assumés par la compagnie**

Si au cours de la période de garantie limitée de la compagnie, cette dernière juge qu'une pièce ou une composante du produit est défectueuse, la compagnie, à son choix, réparera le produit ou remplacera le produit par un nouveau produit (soit du même modèle ou d'un modèle équivalent) ou exigera du détaillant du produit d'échanger le produit avec un nouveau produit (soit du même modèle ou d'un modèle équivalent) ou de rembourser le prix d'achat original du produit, sans frais de main-d'œuvre ou de pièces. L'obligation de la compagnie de réparer, remplacer ou échanger le produit, cependant, sera limitée au montant total du prix d'achat original du produit.

**Service offert dans le cadre de la garantie**

Pour faire valoir vos droits conformément à la présente garantie limitée, il faut suivre la méthode suivante:

- Vous êtes tenu de remplir et d'expédier par la poste la fiche d'enregistrement de produit à la compagnie dans un délai de 10 jours suivant l'achat du produit.
- Vous devez inclure LA COPIE ORIGINALE DE VOTRE REÇU DE CAISSE.
- Vous devez communiquer avec le Service à la clientèle de la compagnie en composant le 1 800 526-0244, de 9 h à 17 h (HNE) pour aviser la compagnie de la nature du problème et pour obtenir des instructions sur la façon d'obtenir du service. À la discrétion de la compagnie, vous pourriez obtenir du service sur place ou à un emplacement désigné par la compagnie.
- Si on vous demande de retourner le produit à la compagnie aux fins de service, vous êtes responsable d'expédier le produit à la compagnie, à vos frais, à l'adresse indiquée par la compagnie. Vous devez emballer le produit de sorte qu'il ne subisse pas de dommages supplémentaires.
- Vous devez également inclure votre nom, votre adresse, votre numéro de téléphone (de jour), le numéro de modèle du produit et une description du problème.
- La compagnie assumera les frais de réexpédition du produit réparé ou remplacé.

**CETTE GARANTIE LIMITÉE EST OFFERTE SEULEMENT À L'ACHETEUR INITIAL DU PRODUIT ET EST VALIDE AUX ÉTATS-UNIS ET AU CANADA SEULEMENT.**

**LA RESPONSABILITÉ DE LA COMPAGNIE SE LIMITE À LA RÉPARATION OU AU REMPLACEMENT, À SON CHOIX, DE TOUT PRODUIT DÉFECTUEUX. LA COMPAGNIE N'EST PAS RESPONSABLE DES DOMMAGES INDIRECTS, ACCESSOIRES OU CONSÉQUENTS DE TOUTES SORTES.**

**CETTE GARANTIE REMPLACE EXPRESSÉMENT TOUTE AUTRE GARANTIE, EXPRIMÉE OU IMPLICITE.**

**CERTAINS ÉTATS NE PERMETTENT PAS QU'UNE LIMITE SOIT IMPOSÉE QUANT À LA DURÉE D'UNE GARANTIE IMPLICITE OU NE PERMETTENT PAS QUE LES DOMMAGES ACCESSOIRES OU CONSÉQUENTS SOIENT EXCLUS. IL EST POSSIBLE QU'À CET ÉGARD, LES RESTRICTIONS CI-DESSUS NE S'APPLIQUENT PAS À VOUS.**

Cette garantie limitée vous accorde certains droits légaux spécifiques, mais il est possible que vous ayez d'autres droits qui peuvent varier d'un état à l'autre ou d'une province à l'autre.

Si vous avez des questions au sujet de la présente garantie limitée ou du fonctionnement du produit, communiquez avec ou écrivez à:

Consumer Service Department  
313 Waterloo Valley Rd.  
Budd Lake, NJ 07828  
1-800-526-0244  
www.sportcraft.com

## TOOLS REQUIRED

## HERRAMIENTAS NECESARIAS / OUTILS NÉCESSAIRES



Do Not Use Drill  
No use el taladro  
Ne pas utiliser de perceuse



Phillips Head Screwdriver (not included)  
Destornillador Phillips (no incluido)  
Tournevis Philips (non inclus)



Wrench (included)  
Llave inglesa (incluida)  
Llave inglesa (incluida)

## PARTS GUIDE

## GUÍA DE PIEZAS / GUIDE DE PIÈCES

**For replacement, missing or defective parts, order online or call:**

Para las piezas de recambio, que faltan o defectuosas, ordenar a la página web o pongase en contacto:  
Pour des pièces de rechange, manquantes ou défectueuses, commander à notre page web ou entrez en contact à:

**www.sportcraft.com**

**(530) 526-0244**

### EXAMPLE CONSUMER-INSTALL PART

(Pieza de ejemplo instalada por el consumidor/  
Exemple de pièce installée par le consommateur)

 ID # (No. de secuencia/ N° d'ordre)	20 (X 4) Quantity (Cantidad/Quantité)	LEG LEVELER 5" NIVELADOR DE LA PIERNA DE 5" VÉRIN DE CALAGE 5 po <b>34933ES51</b>	← = No Shading (Ningún color/ aucune couleur)  ← Part Number (No. de pieza/ N° de pièce)
---	--	---	--

### EXAMPLE PRE-INSTALLED PART

(Pieza de ejemplo preinstalada/  
Exemple de pièce préinstallée)

 ID # (No. de secuencia/ N° d'ordre)	23 (X 2) Quantity (Cantidad/Quantité)	SCORER - RETURN TRAY CAJA PARA LA DEVOLUCIÓN DEL DISCO Y DISPARADOR PLATEAU DE RETOUR DE DISQUE <b>34933ES54</b>	← = Shading (color/ couleur)  ← Part Number (No. de pieza/ N° de pièce)
---	--	--	---

### TABLE & LEG COMPONENTS / COMPONENTES DE MESA Y PIERNA / COMPOSANTS DE TABLE ET PIED

1  (X 4)	LEG - PANEL - SIDE  PANEL DE PIERNA LATERAL  <b>34933ES40</b>	2  (X 2)	APRON - SIDE WITHOUT HOLE  TABLERO LATERAL  <b>34933ES41</b>
3  (X 1)	APRON - END WITHOUT HOLE  TABLERO DE EXTREMO  <b>34933ES42</b>	4  (X 1)	APRON - END WITH HOLE  TABLA DE EXTREMO CON APERTURA  <b>34933ES43</b>

(Siga a la página siguiente.)

REPLACEMENT PARTS: [www.sportcraft.com](http://www.sportcraft.com)  
 PIEZAS DE RECAMBIO / PIÈCES DE RECHANGE

 Shaded box = pre-installed part (Caja coloreada = pieza preinstalada / Boîte colorée = pièce préinstallée)

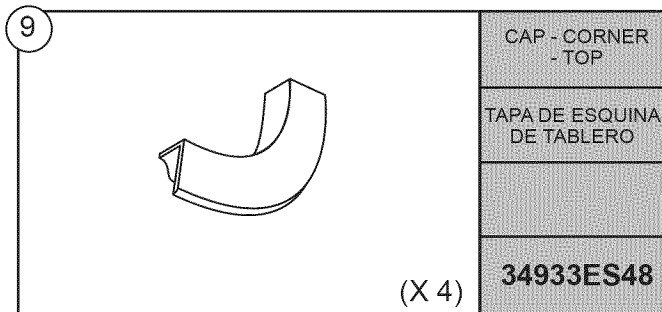
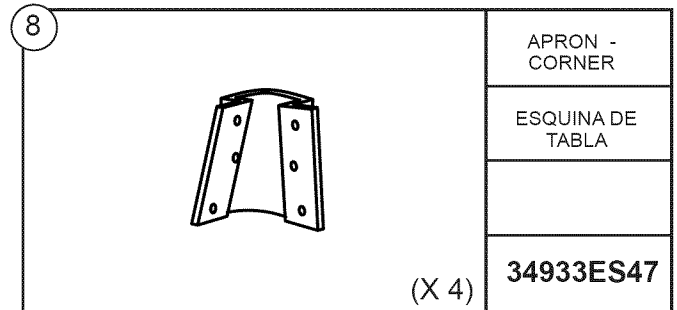
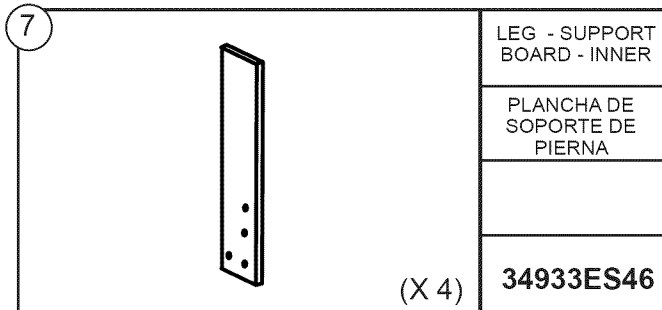
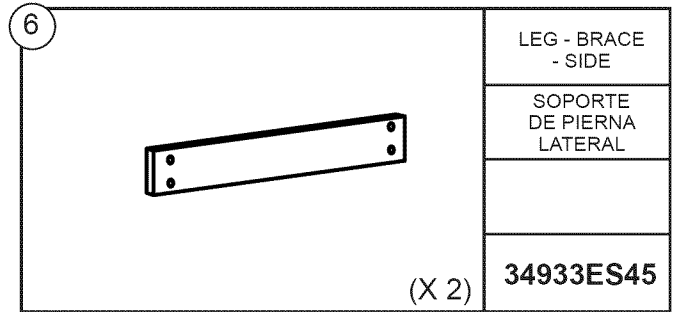
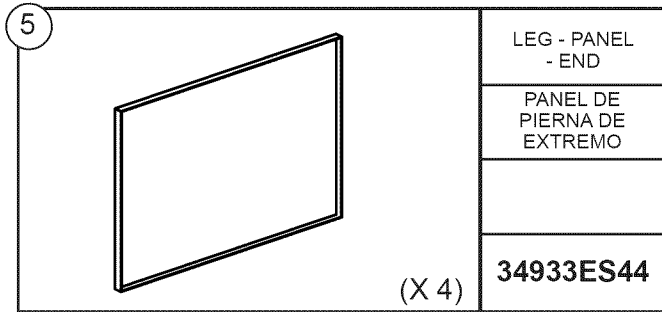

**ADDITIONAL PIECES / PIEZAS ADICIONALES / PIÈCES COMPLÉMENTAIRES**

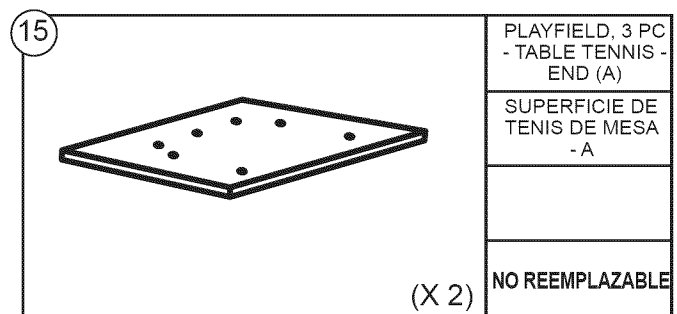
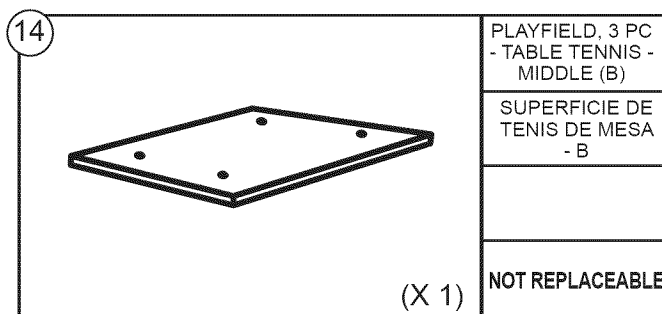



(Siga a la página siguiente.)

REPLACEMENT PARTS: [www.sportcraft.com](http://www.sportcraft.com)  
 PIEZAS DE RECAMBIO / PIÈCES DE RECHANGE

 Shaded box = pre-installed part (Caja coloreada = pieza preinstalada / Boîte colorée = pièce préinstallée)

SMALL PRODUCT PARTS / PEQUEÑAS PIEZAS DE PRODUCTO / PETITES PIÈCES DE PRODUIT

20		LEG LEVELER - SILVER 5"
		NIVELADOR DE LA PIERNA PLATA 5 pulg.
		(X 4) <b>34933ES51</b>

21		NAME PLATE
		PLACA DE NOMBRE
		(X 2) <b>34933ES52</b>

22		GOAL - COVER
		CUBIERTA DEL ARCO DE GOL ADJUSTABLE
		(X 2) <b>34933ES53</b>

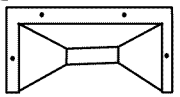
23		SCORER - RETURN TRAY
		CAJA PARA LA DEVOLUCION DEL DISCO Y DISPARADOR
		(X 2) <b>34933ES54</b>

ELECTRICAL PARTS / PIEZAS ELÉCTRICAS / PIÈCES ÉLECTRIQUES

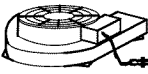
28		BLOWER AND WIRE
		SOPLADOR DE AIRE
		(X 1) <b>34933ES55</b>

ELECTRONIC SCORER COMPONENTS/COMPONENTES DE MARCADOR ELECTRÓNICOS/COMPOSANTS DE MARQUEUR ÉLECTRONIQUES

33		SCORER - PUCK WIRE - 23"
		CABLE CORTA DE LA UNIDAD DISPARADOR (23 PULG.)
		(X 1) <b>34933ES56</b>

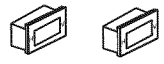
34		SCORER - LED DISPLAY, HOME & VISITOR
		MARCADOR DEL DE CASA Y DE VISITANTE
		(X 2) <b>34933ES57</b>

35		SCORER - TIMER - LED DISPLAY
		MARCADOR - RELOJ DEL
		(X 1) <b>34933ES58</b>

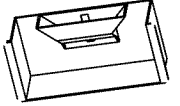
36		SCORER - RETURN BOX WITH LED LIGHT/SENSOR
		CAJA PARA LA DEVOLUCIÓN DEL DISCO Y SENSOR
		(X 2) <b>34933ES59</b>

37		SCORER - CONTROL BOX WITH WIRE
		CAJA DE CONMUTADOR Y ENCHUFE DE CONTROL
		(X 1) <b>34933ES60</b>

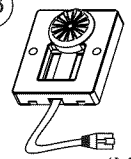
38		SCORER - BASE BOX WITHOUT WIRE
		BASE DE MARCADOR SIN CABLE
		(X 1) <b>34933ES61</b>

39		ADAPTER-7.5V, 350mA
		ADAPTADOR DE CA 7.5V, 350mA
		(X 2) <b>34933ES62</b>

40		SCORER - PUCK WIRE - 63"
		CABLE LARGA DE LA UNIDAD DISPARADOR (63 PULG.)
		(X 1) <b>34933ES63</b>

41		SCORER - TIMER WIRE - 2 PRONG
		CABLE DE RELOJ CON 2 DIENTES
		(X 1) <b>34933ES64</b>

(Siga a la página siguiente.)





REPLACEMENT PARTS: [www.sportcraft.com](http://www.sportcraft.com)  
 PIEZAS DE RECAMBIO / PIÈCES DE RECHANGE

 Shaded box = pre-installed part (Caja coloreada = pieza preinstalada / Boîte colorée = pièce préinstallée)

 (X 1)	SCORER - CONNECT WIRE - 3 PRONG
	CABLE DE MARCADOR CON 3 DIENTES
	<b>34933ES65</b>

ACCESSORIES / ACCESORIOS / ACCESSOIRES

 (X 4)	PUSHER - SOMBRERO, BLACK
	EMPUJADOR ESTILO SOMBRERO, NEGRO
	<b>34933ES66</b>

 (X 3)	PUCK - ROUND, BLACK - 22 G
	DISCO REDONDO NEGRO - 22 G
	<b>34933ES67</b>

 (X 4)	PUSHER FELT, GREEN - 95 MM
	FIELTRO PARA EL EMPUJADO, VERDE 95 MM
	<b>34933ES68</b>

 (X 2)	PADDLE - TABLE TENNIS
	PALA DE TENIS DE MESA
	<b>34933ES69</b>

 (X 2)	POST - TABLE TENNIS
	JUEGO DE POSTE DE TENIS DE MESA
	<b>34933ES70</b>

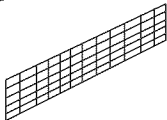
 (X 1)	NET - TABLE TENNIS
	RED DE TENIS DE MESA
	<b>34933ES71</b>

 (X 10)	CUHSHION - TABLE PROTECTOR 1.5"
	COJIN 1,5"
	<b>34933ES72</b>







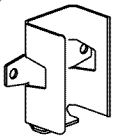
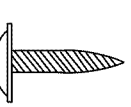

 (X 2)	BALL - TABLE TENNIS
	PELOTA DE TENIS DE MESA
	<b>34933ES73</b>

(Siga a la página siguiente.)

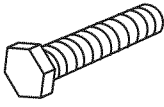
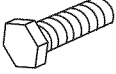
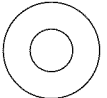
REPLACEMENT PARTS: [www.sportcraft.com](http://www.sportcraft.com)  
 PIEZAS DE RECAMBIO / PIÈCES DE RECHANGE

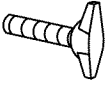
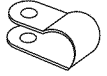
 Shaded box = pre-installed part (Caja coloreada = pieza preinstalada / Boîte colorée = pièce préinstallée)

**HARDWARE / FERRETERÍA / QUINCAILLERIE**

<p>59</p>  <p>(X 1)</p>	<p>BRACKET - U STYLE</p> <p>ANAQUEL EN LA FORMA DE "U"</p> <p><b>34933ES74</b></p>	<p>60</p>  <p>(X 7)</p>	<p>SCREW - WASHER HEAD 4 X 15 MM</p> <p>TORNILLO CON CABEZA DE ARANDELA DE 4 X 15 MM</p> <p><b>34933ES75</b></p>	<p>61</p>  <p>(X 36)</p>	<p>SCREW - ROUND HEAD 4 X 12 MM</p> <p>TORNILLO CON CABEZA REDONDA DE 4 X 12 MM</p> <p><b>34933ES76</b></p>
<p>62</p>  <p>(X 24)</p>	<p>SCREW - FLAT HEAD 4 X 44.5 MM</p> <p>TORNILLO CON CABEZA PLANA DE 4 X 44,5 MM</p> <p><b>34933ES77</b></p>	<p>63</p>  <p>(X 8)</p>	<p>BOLT - HEX HEAD 8 X 38 MM</p> <p>PERNO DE LLAVE INGLESA DE 8 X 38 MM</p> <p><b>34933ES78</b></p>	<p>64</p>  <p>(X 8)</p>	<p>BOLT - HEX HEAD 6.5 X 32 MM</p> <p>PERNO DE LLAVE INGLESA DE 6,5 X 32 MM</p> <p><b>34933ES79</b></p>
<p>65</p>  <p>(X 1)</p>	<p>WASHER - 8 X 23 MM</p> <p>ARANDELA DE 8 X 23 MM</p> <p><b>34933ES80</b></p>	<p>66</p>  <p>(X 7)</p>	<p>WASHER - 6.5 X 15 MM</p> <p>ARANDELA DE 6,5 X 15 MM</p> <p><b>34933ES81</b></p>	<p>67</p>  <p>(X 12)</p>	<p>BOLT - WING NUT 6.5 X 18 MM</p> <p>PERNO DE MARIPOSA DE 6,5 X 18 MM</p> <p><b>34933ES82</b></p>
<p>68</p>  <p>(X 2)</p>	<p>CLIP - WIRE MOUNTING</p> <p>SUJETADOR DE CABLES</p> <p><b>34933ES83</b></p>	<p>69</p>  <p>(X 12)</p>	<p>DOWEL - WOODEN 6 MM</p> <p>CLAVIJA DE MADERA 6 MM</p> <p><b>34933ES84</b></p>	<p>70</p>  <p>(X 1)</p>	<p>WRENCH - DOUBLE SIDED</p> <p>LLAVE INGLESA</p> <p><b>34933ES85</b></p>
<p>71</p>  <p>(X 2)</p>	<p>SCREW - WASHER HEAD 3 X 25 MM</p> <p>TORNILLO CON CABEZA DE ARANDELA DE 3 X 25 MM</p> <p><b>34933ES86</b></p>				

(Siga a la página siguiente.)



**Strong Adults Needed: 3**

*Adultos fuertes necesarios*

Adultes forts nécessités



**No Children in Assembly Area**

*Ningunos niños en el área de asamblea*

Aucun enfant dans le secteur d'assemblée



**No Pets in Assembly Area**

*Ningunas mascotas en el área de asamblea*

Aucun animal de compagnie dans le secteur d'assemblée

English	Español	Français
<p><b><u>ASSEMBLY INSTRUCTIONS:</u></b></p> <p><b>We recommend that three adults work together to assemble this table.</b></p> <ul style="list-style-type: none"> <li>• <i>The table will be assembled upside down and then turned over onto its legs. This is a very heavy table and turning it over will require at least three strong adults.</i></li> <li>• <i>We suggest that you use the bottom carton as a clean flat work area to protect the table.</i></li> </ul>	<p><b><u>INSTRUCCIONES DE ENSAMBLAJE</u></b></p> <p><b>Recomendamos que tres adultos ayuden a armar esta mesa.</b></p> <ul style="list-style-type: none"> <li>• <i>La mesa puede armarse de manera invertida y después darse vuelta para que se asiente sobre las piernas. Esta mesa es pesado y para darle vuelta será necesaria la participación de tres adultos fuertes.</i></li> <li>• <i>Sugerimos que utilice el fondo de la caja como área de trabajo limpia y plana para la protección de la mesa.</i></li> </ul>	<p><b><u>INSTRUCTIONS D'ASSEMBLAGE</u></b></p> <p><b>Nous recommandons que trois adultes procèdent à l'assemblage de cette table.</b></p> <ul style="list-style-type: none"> <li>• <i>Cette table doit être assemblée à l'envers, puis retournée sur ses pieds. Étant très lourde, il faudra au moins trois adultes forts pour retourner la table à l'endroit.</i></li> <li>• <i>Nous recommandons d'utiliser le carton du fond comme surface de travail propre et plate afin de protéger la table.</i></li> </ul>

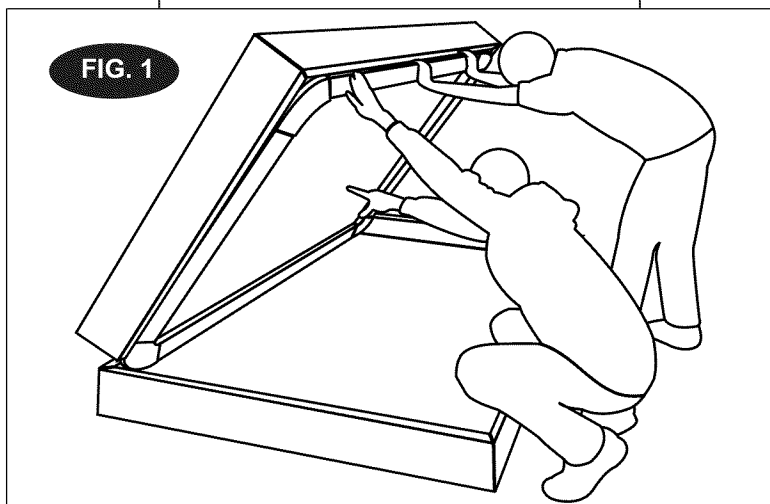

**STEP 1:**

- Your playfield/main table frame is NOT replaceable and the product will need to be returned to the original place of purchase if damaged. Please make sure to check it before beginning assembly.

**PASO 1:**

- Su campo de juego/marco de mesa no es reemplazable e el producto debe ser devuelto a la tienda de ser dañada. Por favor asegúrese para inspeccionarlo antes de la asamblea que comienza.

**ÉTAPE 1:**

- Votre cadre/l'aire de jeu de table n'est pas remplaçable et le produit doit être retourné au détaillant du l'achat initial s'il est endommagé. Assurez-vous s'il vous plaît de le vérifier avant de commencer l'assemblée.

(Siga a la página siguiente.)





**STEP 2:**

- Attach each Apron Corner (#8) between the Side and End Aprons using six Screws (#61). See Fig. 2.
- Attach one Side Apron (#2) to the Main Cabinet using four Bolts (#67).
- Then attach one End Apron (#3) to Main Cabinet using two Bolts (#67).
- Repeat the above steps for the other Side Apron and the End Apron with Opening (#4).

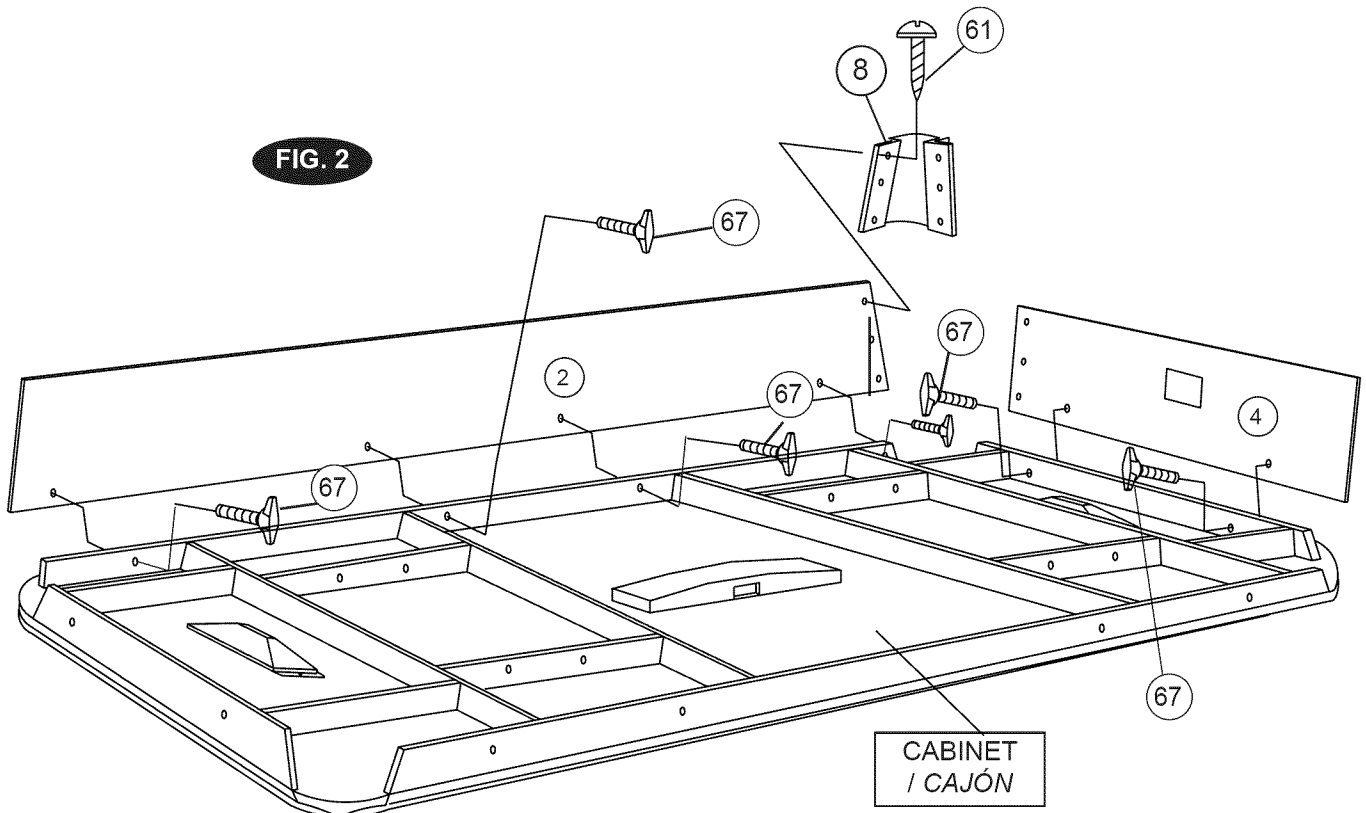
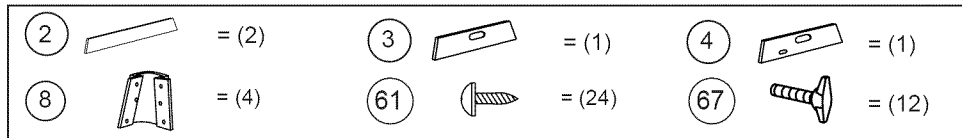
**PASO 2:**

- Fijar cada esquina de tabla (no. 8) entre las tablas laterales y de extremo usando seis tornillos (no. 61) por esquina. Ver la figura 2.
- Fijar una tabla lateral (no. 2) al cajón usando cuatro pernos (no. 67).
- Fijar una tabla de extremo (no. 3) al cajón usando dos pernos (no. 67).
- Repetir estos pasos para las otras tablas lateral y de extremo con agujero (no. 4).

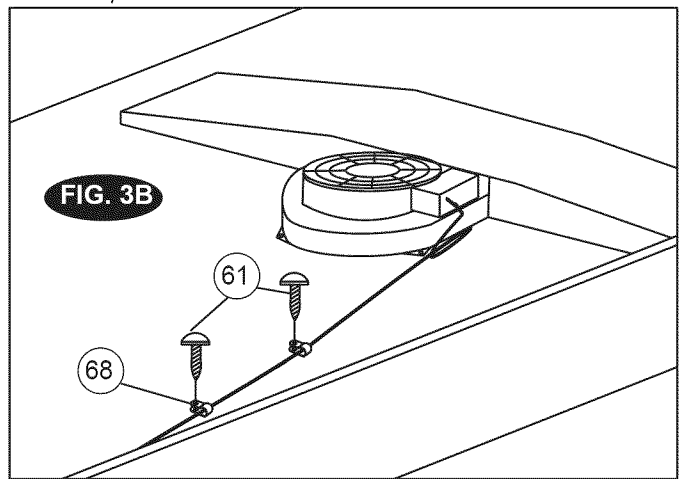
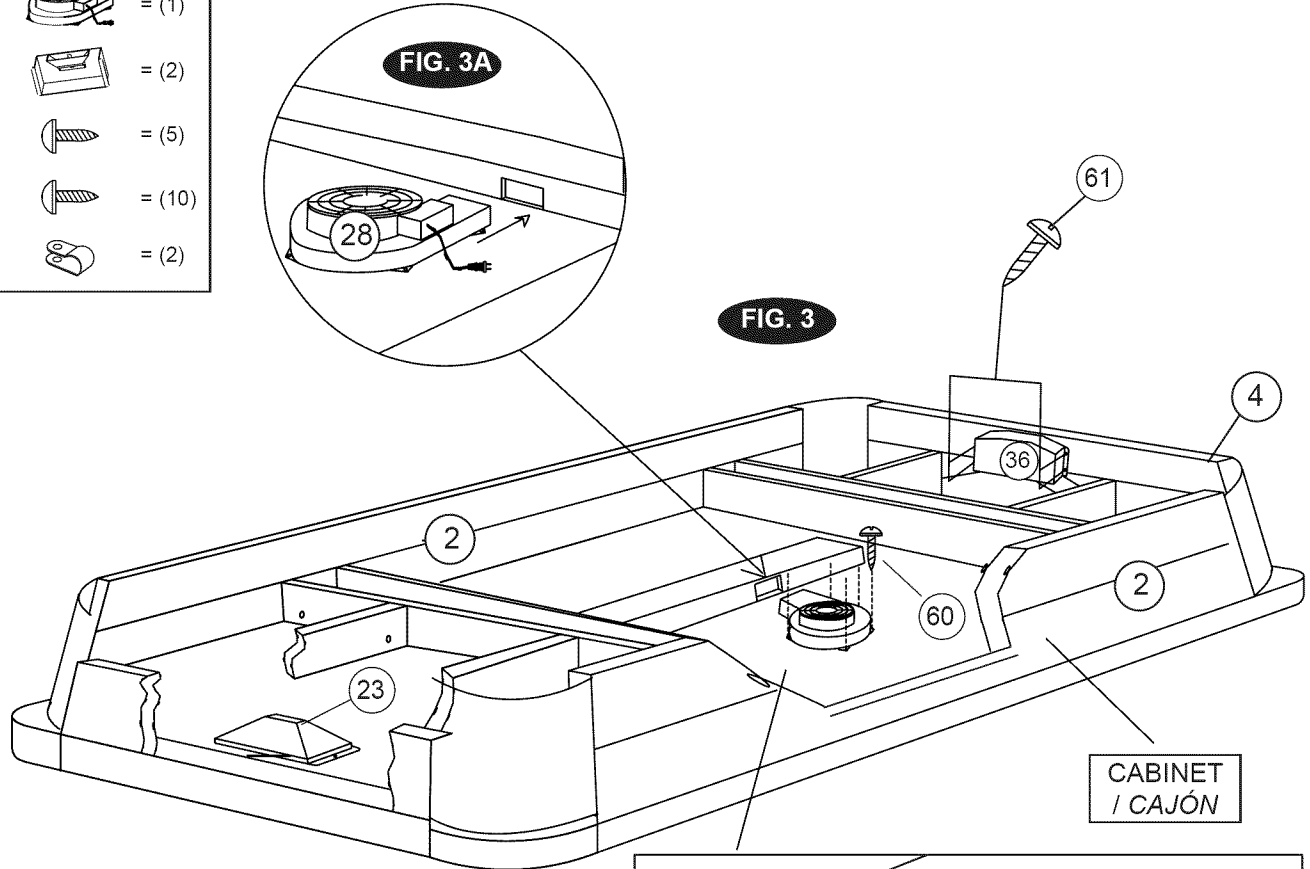

28		= (1)
36		= (2)
60		= (5)
61		= (10)
68		= (2)

**STEP 3:**

- Insert Blower (#28) into the Main Cabinet as shown in Fig. 3A. Attach to the Cabinet using five Screws (#60). Then attach the wire of the Blower (#28) to the connector box inside the Cabinet using two Screws (#61).
- Attach two Puck Return Boxes (#36) to the End Aprons using four Screws (#61) per Puck Return Box. See Fig. 3.
- Attach the Puck Return Box with Short Scorer Wire (#33) to the End Apron (#4).
- Attach the Puck Return Box with Long Scorer Wire (#40) to the End Apron (#3).

**PASO 3:**

- Insertar el soplador de aire (no. 28) en el cajón según la figura 3A. Fijarlo al cajón usando cinco tornillos (no. 60). Entonces fijar el cable del soplador (no. 28) a la caja de conexión al interior del cajón usando dos tornillos (no. 61).
- Fijar las cajas para la devolución del disco (no. 36) a las tablas de extremo usando cuatro tornillos (no. 61) por caja. Ver la figura 3.
- Fijar la caja para la devolución del disco con corto cable (no. 33) a la tabla de extremo (no. 4).
- Fijar la caja para la devolución del disco con largo cable (no. 40) a la tabla de extremo (no. 3).

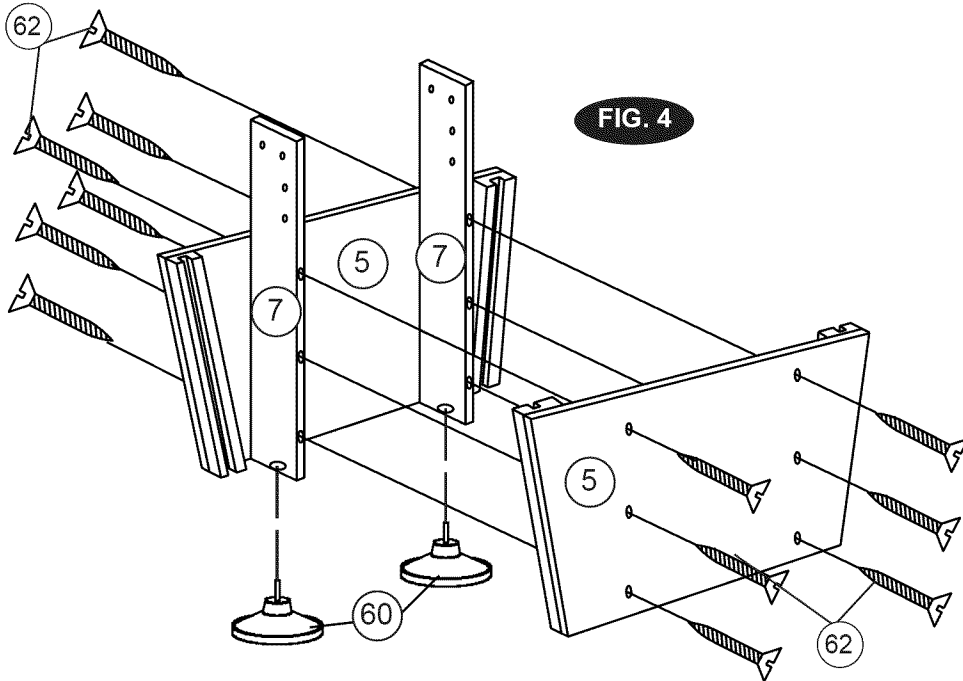
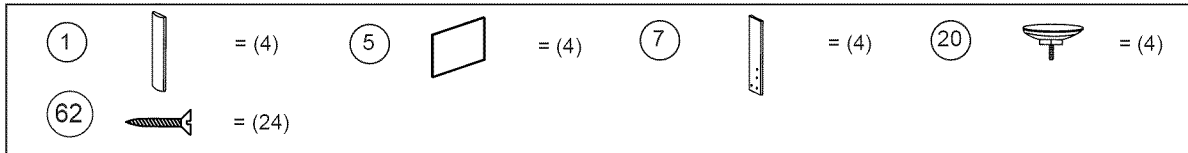

FIG. 4

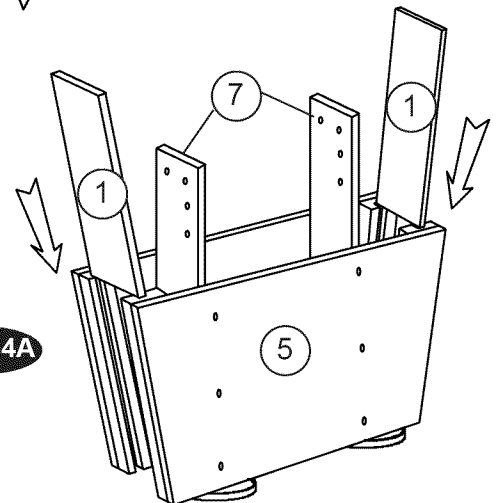

FIG. 4A

**STEP 4:**

- Screw two Leg Levelers (#20) into the Leg Boards (#7).
- Attach two Leg Boards (#7) to one Leg End Panel (#5) using six Screws (#62). Place a second Leg End Panel (#5) over the assembly and attach using six Screws (#62).
- Slide one Leg Brace (#1) into each groove of the Leg assembly.
- Repeat the above steps for the other Leg Board/Panel.

**PASO 4:**

- Atornillar dos niveladores de pierna (no. 20) en los tableros de pierna (no. 7).
- Fijar dos tableros de pierna (no. 7) a un panel de pierna (no. 5) usando seis tornillos (no. 62). Colocar un segundo panel de pierna (no. 5) sobre la asamblea y fijarlo usando seis tornillos (no. 62).
- Deslizar un soporte de pierna (no. 1) en cada surco de la asamblea de pierna.
- Repetir los susodichos pasos para el otro tablero/panel de pierna.

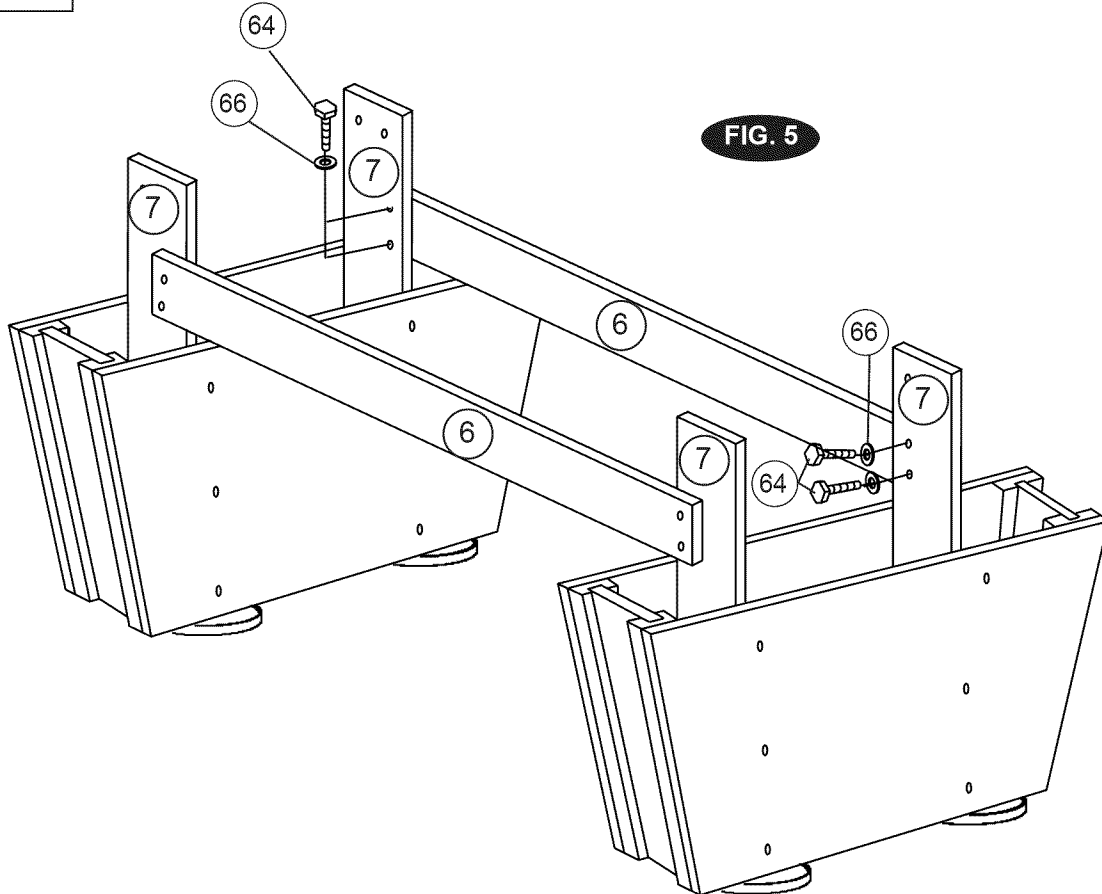
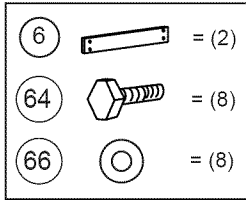

FIG. 5

**STEP 5:**

- Attach one Leg Side Brace (#6) between the leg assemblies using four Bolts (#64) and four Washers (#66).
- Repeat the same for the other Leg Side Brace.

**PASO 5:**

- Fijar un soporte de pierna lateral (no. 6) entre las asambleas de piernas usando cuatro pernos (no. 64) y cuatro arandelas (no. 66).
- Repetir el mismo para el otro soporte lateral de pierna.

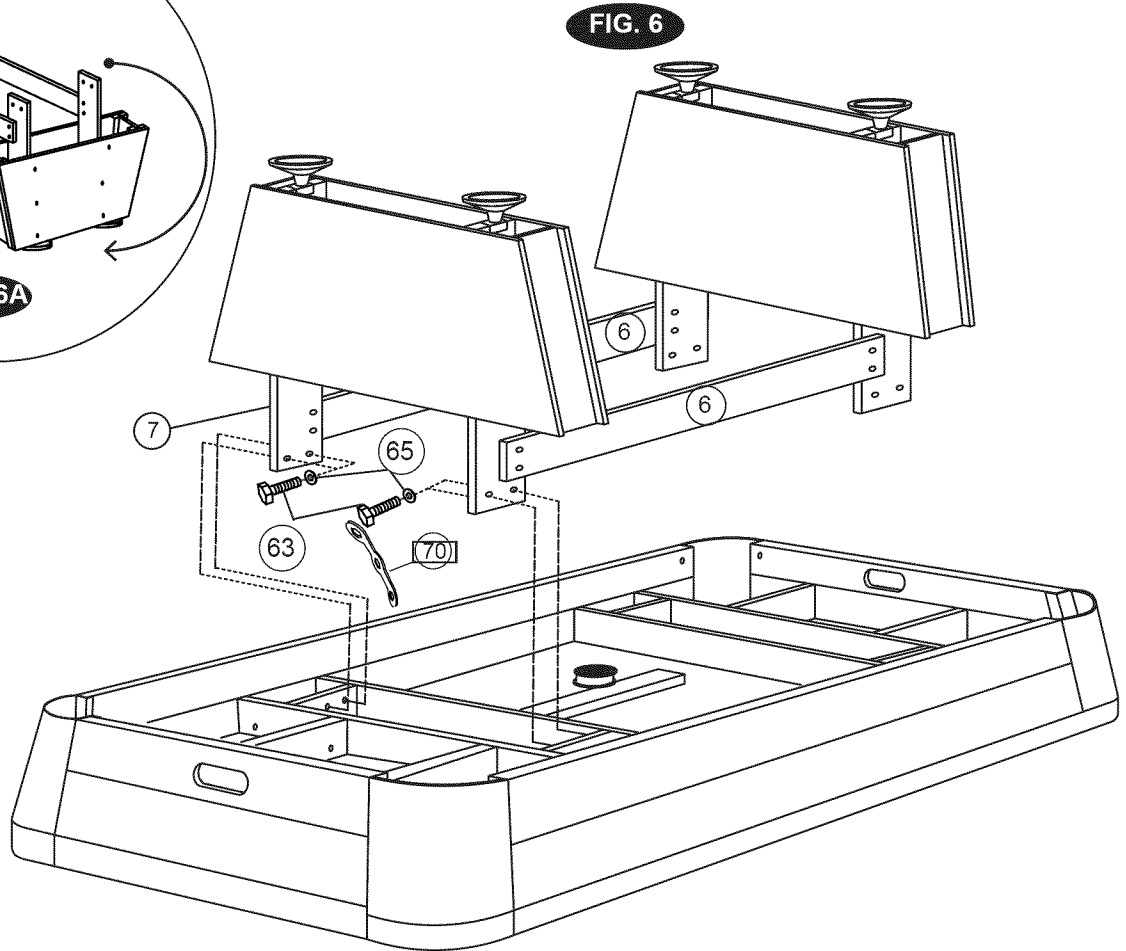
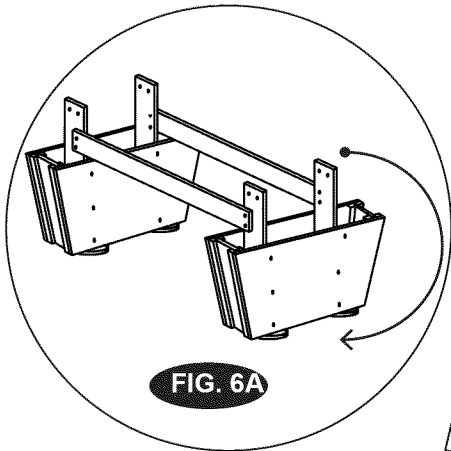
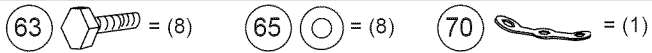
**STEP 6:**

- Carefully turn over the leg assemblies. See Fig. 6A.
- Attach leg assemblies to Main Cabinet using eight Bolts (#63) and eight Washers (#65). See Fig. 6.
- You will need 3 or more adults for this step. Carefully lift the assembly off the floor and turn it over. **CAUTION:** Make sure that you place the table squarely onto its legs or damage to the table may occur.

**PASO 6:**

- Con cuidado, dar vuelta a las ensamblas de pierna. Ver la figura 6A.
- Fijar la asamblea de pierna al cajón usando ocho pernos (no. 63) y ocho arandelas (no. 65). Ver la figura 6.
- Usted necesitará 3 o más adultos para este paso. Con cuidado levantar la asamblea del piso y darlo vuelta. **PRECAUCIÓN:** Asegurarse colocar la mesa directamente en sus piernas o el daño a la mesa puede ocurrir.

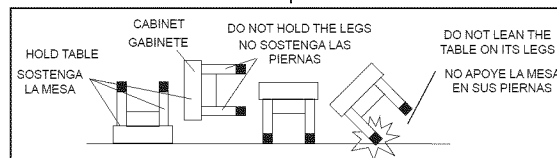



FIG 7:

- Attach the Control Box (#37) to End Apron with Opening (#4) using two Screws (#60). See Fig. 7
- Attach the "U" Bracket (#59) to the End Apron with Opening (#4) using two Screws (#61). See Fig. 7A.
- Then insert the plug (the square head) of the Adapter (#39) and the plug of the Blower (#28) into the plug box of the Control Box (#37). See Fig. 7B.
- Insert the wire from the Scorer Base Box (#38) into the Control Box (#37). See Figures 7 and 7C.
- Then insert the two Puck Catcher Wires (#40 and #33) and the other end of the Adapter wire (#39) into the Control Box (#37). See Figures 7 and 7C.

FIG 7:

- Fijar la caja de conmutador con enchufe de control (no. 37) a la tabla de extremo con apertura (no. 4) usando dos tornillos (no. 60). Ver la figura 7.
- Fijar el anaqueel en la forma de "U" (no. 59) al tablero de extremo con la apertura (no. 4) usando dos tornillos (no. 61). Ver la figura 7A.
- Entonces, insertar el enchufe del adaptador (con la cabeza cuadrada) (no. 39) y el enchufe del soplador (no. 38) en la caja de enchufes. Ver la figura 7B.
- Insertar el cable de la base de marcador (no. 38) en la caja de conmutador de control (no. 37). Ver las figuras 7 y 7C.
- Entonces insertar los dos cables de disparador (nos. 40 y 33) y el otro extremo del cable de adaptador (no. 39) en la caja de conmutador de control (no. 37). Ver las figuras 7 y 7C.

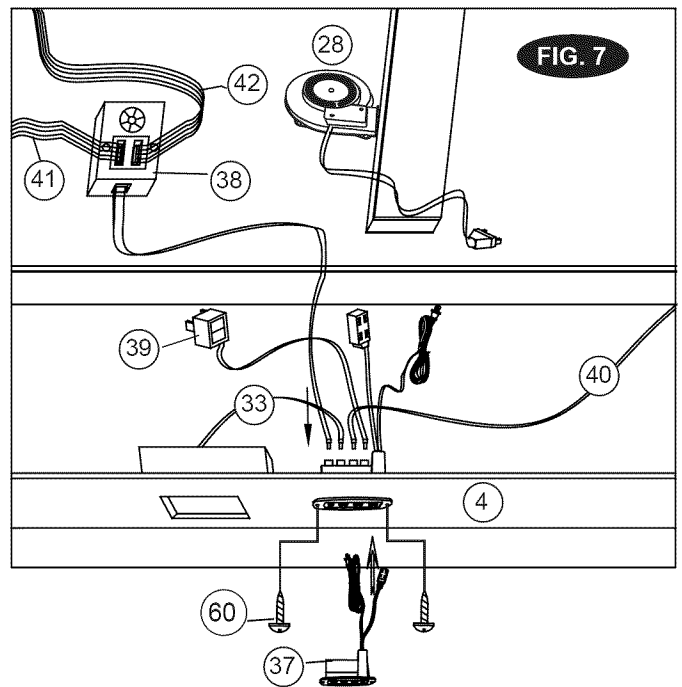
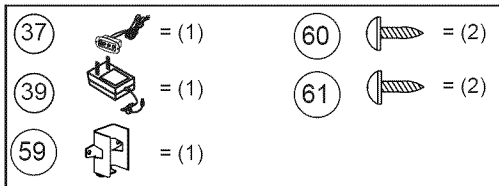

FIG. 7A

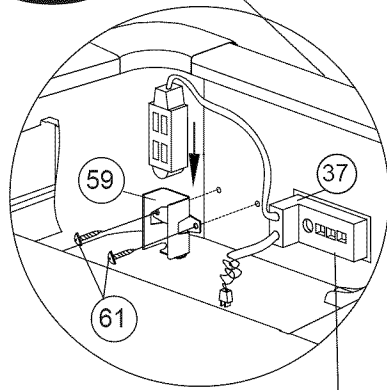
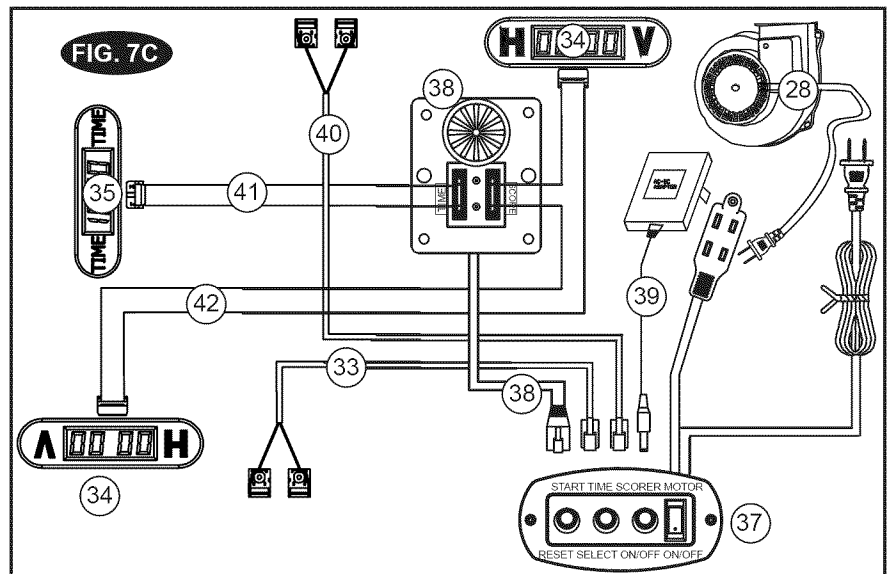
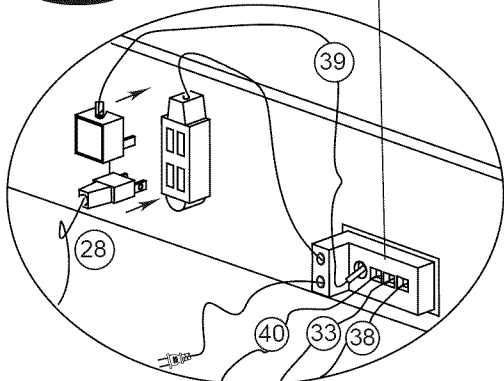

FIG. 7B



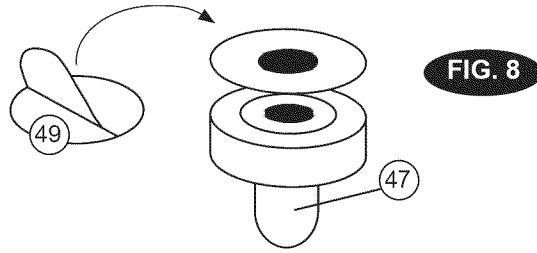
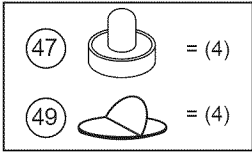
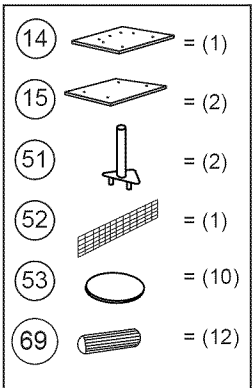
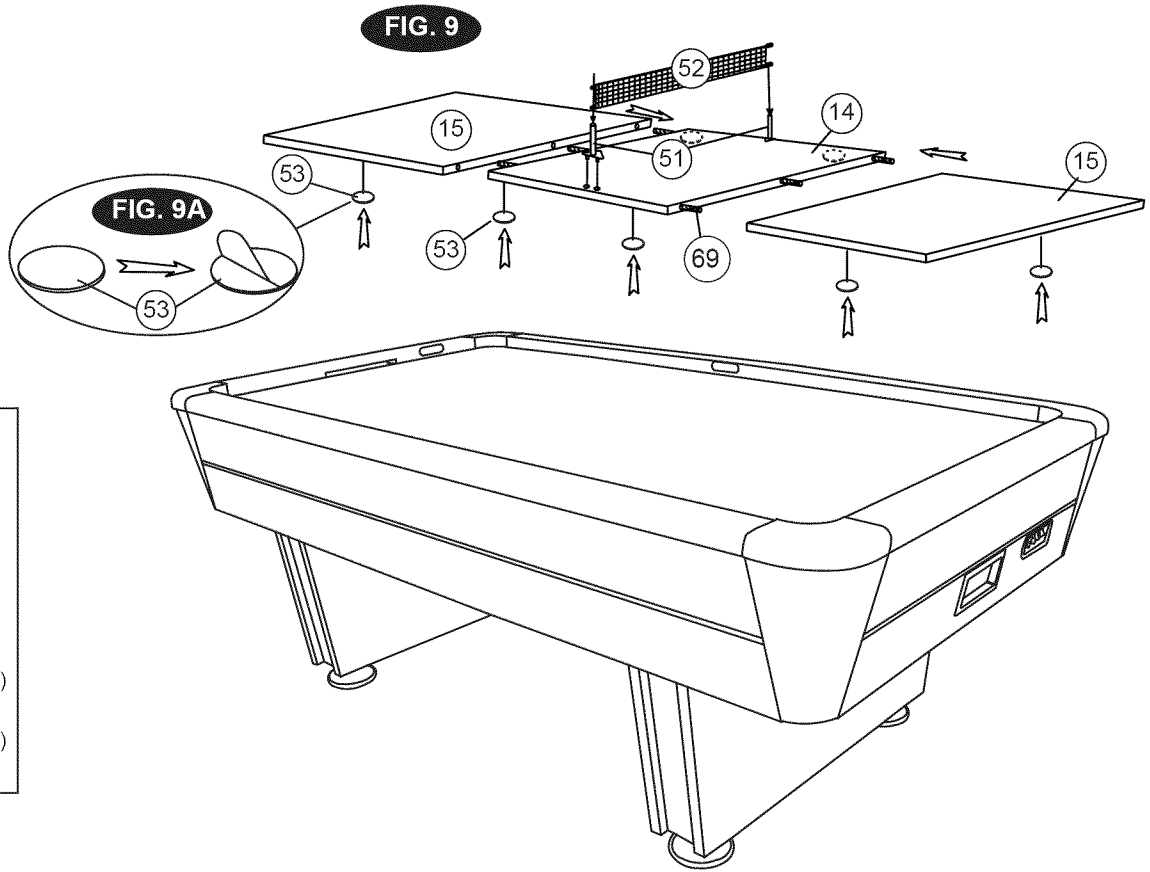

FIG 8:

- Tear off the backside papers from the Hockey Felts (#49) and stick them at the bottom of the Hockey Pushers (#47).

FIG 8:

- Quitar los papeles de trasero de los fieltros de hockey (no. 49) y pegarlos al fondo de los empujadores de hockey (#47).



STEP 14:

- Peel the backing off the Cushion (#53) and stick it on the bottom of the Table Tennis Surface - A and B (#15 and #14). See Fig. 14A.
- Insert the Wooden Dowels (#69) into the holes in the Table Tennis Surface. **NOTE:** Make sure the Wooden Dowels (#69) match the holes when connecting together.
- Slide one Table Tennis Surface - A (#15) onto the table gently lift up the end of the Surface while sliding in.

PASO 14:

- Quitar el trasero del cojín (#53) y pegarlo al fondo de la superficie de tenis de mesa - A y la B (no. 15 y no. 14). Ver la figura 14A.
- Insertar las clavijas de madera (no. 69) en los agujeros de la superficie de tenis de mesa. **NOTA:** Asegurarse que las clavijas de madera (no. 69) van en las aperturas cuando uniendo juntos.
- Deslizar una superficie de tenis de mesa - A (no. 15) sobre la mesa y con cuidado, levantar sobre el extremo de la superficie cuando deslizando.

TABLE MAINTENANCE (MANTENIMIENTO DE LA MESA)	
TABLE SURFACE (Mesa)	Wipe playing surface with a clean cloth before and after each use. While table is on, vacuum gently with a soft brush attachment on a vacuum cleaner.
	Limpie la superficie de juego con un paño limpio antes y después de usarla. Con la mesa encendida, aspirela con delicadeza, usando el aditamento de cepillo de la aspiradora.
PUCKS (Discos)	In the event the puck becomes rough or scuffed, use a sheet of extra fine sand paper to lightly rub until the puck is smooth.
	Si la superficie de uno de los tejos se vuelve áspera o se raya, use una lija muy fina para lijar el disco hasta que quede lisa.
FASTER PLAY (Jugar más rápido)	For faster play, wipe down the playing surface with a spray wax and cloth. (NOTE: Do not spray the wax directly on the table. Spray it on a cloth first.)
	Para juegos de mayor rapidez, rocíe la superficie de juego con cera y pásele un paño (NOTA: no rocíe la superficie directamente, primero rocíe el paño). Asegúrese que el soplador esté encendido para evitar que las aperturas se obstruyan.

**ELECTRONIC SCORER OPERATION:**

1. Plug the adapter into the connecting box turn on the power of the "MOTOR/ON/OFF" switch and then press the SCORER/ON/OFF button. You will hear music and the scores 0-9 will automatically show on the scoreboard.
2. There is one pre-set period of 15 minutes which can be adjusted to 10 minutes, 5 minutes, or "No Time Limit" mode by pressing the "TIME SELECT" button.
3. Press "START/RESET" button to begin the game.
4. After your game, while the table is still on, press "START/RESET" and the scoreboard will clear all scores to 0. The time will show the previously-selected time period.
5. Once a score reach 99 points, the next score will show "00" on the scoreboard. Cheering sounds will activate. Time will revert to the mode of the last game, the score will not change, and the game ends. No additional points will then be counted for any puck that enters the goal box.
6. **NOTE:** the scoreboard will shut off automatically after 5 minutes, if not used. However we suggest turning the power off when the game will not be used for an extended period of time. However, do not turn the power off when playing in the "No Time Limit" mode.

**HOCKEY GAME RULES:**

- 1) This game is designed to be played with two (2) players, one at each end, or with four (4) players, two at each end of the game table.
- 2) Flip a coin to determine who will begin play, or a face-off can be held at the center of the table.
- 3) Play begins when the puck is placed on the playing surface. Players must hit the puck with the hand-held pushers and attempt to shoot into the opponent's goal.
- 4) One point is awarded when a puck is shot into the opponent's goal.
- 5) Winning the game: the winning score is accomplished by being the first player to reach a predetermined score or by being the player to score the most points within a given period of time.

**OPERACIÓN DE DEL MARCADOR ELECTRÓNICO:**

1. Enchufar el adaptador en la caja de conexión y presionar el interruptor MOTOR/ON/OFF (motor/encender/apagar) y entonces apretar el botón "SCORER/ON/OFF" (marcador/encender/apagar). Usted oír la música y las marcas 0-9 automáticamente mostrarán sobre el marcador.
2. Hay un período predeterminado de 15 minutos que pueden ser ajustados a 10 minutos, 5 minutos, o el modo de "ningún límite de tiempo" por presionando el botón "TIME SELECT" (escoger el tiempo).
3. Presionar el botón "START/RESET" (comenzar/reponer) para comenzar el juego.
4. Después de su juego, mientras que la mesa es todavía conectada, presionar el botón "START/RESET" (comenzar/reponer) y el marcador repondrá todos las marcas al 0. El tiempo lo dirá el período de tiempo antes seleccionado.
5. Una vez que una cuenta alcanza 99 puntos, la siguiente cuenta mostrará "00" sobre el marcador. Los sonidos de ovaciones activarán. El tiempo volverá al modo del último juego, la cuenta no se cambiará, y el juego terminará. Ningunos puntos adicionales entonces serán contados para cualquier disco que entra en la caja de gol.
6. **NOTA:** el marcador cerrará automáticamente después de 5 minutos. Si no está empleado, sin embargo, sugerimos apagar el poder cuando el juego no será usado durante un período de tiempo. Sin embargo, no apagar el poder jugando en el modo de "ningún límite de tiempo"

**REGLAS DE JUEGO DE HOCKEY:**

- 1) Este juego está diseñado para que jugadores jueguen frente a frente, uno en cada extremo de la mesa.
- 2) Lancen una moneda al aire para determinar quién empezará.
- 3) El juego comienza cuando se coloca el tejo en el área de juego. Los jugadores deben pegarle al tejo con las aletas y tratar de marcar un gol en el arco del oponente.
- 4) Se anota un punto cada vez que se introduzca el tejo en el arco del oponente.
- 5) Quién gana el juego: Gana el primer jugador que alcance un número predeterminado de puntos o el jugador que marque más puntos durante un periodo determinado.

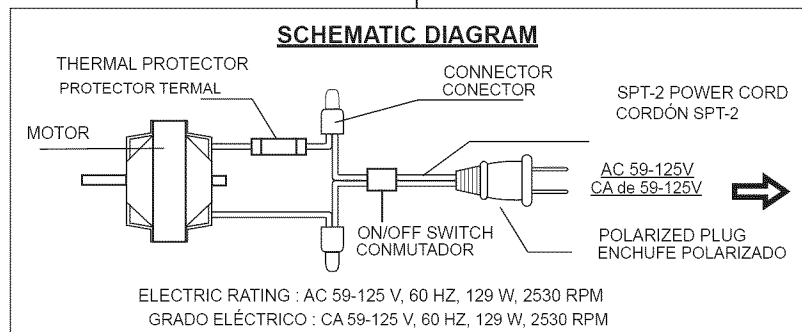

**Frequently Asked Questions (FAQs):**

- 1) **Q:** I don't get any air coming out of my table surface.  
**A:** Check all surface holes to make sure they are not blocked.
- If you see a consistent blockage of holes please call us for further instructions.
  - If you notice slight a blockage (example: wax, dust) use a toothpick or other such object to try to clear the holes. Do this with the blowers on in order to help push anything that might be caught in the hole out.
  - Now check your fans. Some tables have one fan and some have two. Feel the direction of the air. If the air is blowing towards the ground please remove that fan and check to see if the fan was installed upside down or if the blade in the fan was installed upside down.
    - If the fan itself is installed upside down, flip and reinstall.
    - If the blade is installed upside down, depending on the model, you should be able to open the fan and flip the blade. Then reinstall on the table.
- 2) **Q:** My pucks do not float or slide well.  
**A:** Check to be sure the surface is clean. Try spraying furniture polish into a cloth and wipe down the table. (Do not spray directly onto the table as this may clog the holes. Make sure that the motor is on when wiping cloth.) Check that the pucks are flat, not warped or chipped. Try sanding them down with very fine sandpaper. Check to make sure the area is clean and that the holes are not clogged with anything.
- 3) **Q:** How do electronic scorers turn off?  
**A:** Hold down the button for at least 3-5 seconds and the scorer will shut off.
- 4) **Q:** How can I tell which leg is left or right?  
**A:** The left and right of a table are determined by the player's starting position. See illustration below.
- 1 = Left  
 2 = Right  
 3 = End
- 5) **Q:** How do I level my table?  
**A:** Place a level in three different locations on the table parallel to the long side of the table (A). Adjust the leg leveler under each leg until the level is bubbled in all three locations. See illustration below. Then repeat the same for the short side of the table (B).  
 A = long side of table  
 B = short side of table

**Preguntas frecuentes (FAQs):**

- 1) **P:** No tengo ningún aire saliendo de mi superficie de mesa.  
**R:** Inspeccione todos los agujeros superficiales para asegurarse que ellos no son bloqueados.
- Si usted ve una obstrucción constante de agujeros por favor nos llama para otras instrucciones.
  - Si usted nota una obstrucción pequeño (por ejemplo: la cera, el polvo) use un mondadientes u otro tal objeto para limpiar los agujeros. Completa esto con los sopladores encendidos para ayudar levantar algo que podría ser cogido en el agujero.
  - Ahora inspeccione a sus ventiladores. Algunas mesas tienen uno y otras tienen dos. Sienta la dirección del aire. Si el aire sopla hacia la tierra por favor quite aquel ventilador y inspeccione si el ventilador fuera instalado al revés o si la lámina del ventilador fuera instalada al revés.
    - Si el ventilador sí mismo es instalado al revés, haga girarlo e instala de nuevo.
    - Si la lámina es instalada al revés, dependiendo al modelo, usted debería ser capaz de abrir el ventilador y hacer girar la lámina. Entonces instale de nuevo sobre la mesa.
- 2) **P:** Mis pelotas no se flotan o se deslizan bien.  
**R:** Inspeccione que la superficie es limpia. Trate de rociar la cera de muebles en un paño y limpiar la mesa. (No rocíe directamente en la mesa como esto puede obstruir los agujeros. Asegúrese que el sopladore es conectado cuando limpiando el paño.) Inspeccione que las pelotas son planas, no combada ni picado. Trate lijar ellos con papel de lija muy fino. Asegúrese que el área es limpia y que los agujeros no son obstruidos de nada.
- 3) **P:** ¿Cómo apagar los marcadores electrónicos?  
**R:** Tenir el botón durante al menos 3-5 segundos y el marcador cerrará.
- 4) **P:** ¿Cómo puedo determinar cual pierna es el izquierdo o el derecho?  
**R:** El izquierdo y el derecho de una mesa son determinados por la posición de partida del jugador. Ver la ilustración abajo.  
 1 = Izquierdo  
 2 = Derecho  
 3 = Extremo
- 5) **P:** ¿Cómo niveló mi mesa?  
**R:** Colocar un nivel en tres posiciones diferentes sobre la mesa y paralela al lado largo de la mesa (A). Ajustar los niveladores de pierna bajo de cada pierna hasta que el nivel sea burbujeado en las tres posiciones. Ver la ilustración debajo. Entonces repetir el mismo sólo paralela al lado corto de la mesa (B).  
 A = lado largo de mesa  
 B = lado corto de mesa

**Foire aux questions (FAQ):**

- 1) **Q:** Il n'y a pas d'air qui circule à la surface de la table.  
**R:** Assurez-vous que les orifices d'air à la surface de la table ne sont pas obstrués.
- Si vous observez que les orifices d'air se bloquent continuellement, veuillez communiquer avec nous pour obtenir d'autres instructions.
  - Si vous remarquez un léger blocage (p. ex. cire ou poussières), utilisez un cure-dent ou un objet similaire pour tenter de dégager l'orifice. Faites fonctionner la soufflerie en même temps afin d'aider à déloger l'obstruction de l'orifice.
  - Vérifiez maintenant les ventilateurs. Certaines tables de jeu ont un seul ventilateur alors que d'autres modèles en ont deux. Sentez la direction de l'air avec la main. Si l'air est poussé vers le bas, retirez le ventilateur et vérifiez s'il a été installé inversé ou si la pale du ventilateur a été installée inversée.
    - Si le ventilateur a été installé inversé, il suffit de le retourner et de le réinstaller.
    - Si la pale a été installée inversée, tout dépendant du modèle, vous devriez pouvoir ouvrir le ventilateur et retourner la pale, puis réinstaller le ventilateur sur la table de jeu.
- 2) **Q:** Les rondelles ne flottent pas bien ou glissent mal.  
**R:** Assurez-vous que la surface est propre. Vaporisez de la cire à meubles sur un chiffon et essuyez la surface de la table. (Ne vaporisez pas la cire directement sur la table, car elle pourrait boucher les orifices. Assurez-vous que le moteur est en marche lorsque vous essuyez la table.) Vérifiez les rondelles. Si elles sont gauchies ou écaillées plutôt que plates, poncez-les avec du papier abrasif ultrafin. Assurez-vous que la surface de jeu est propre et que les orifices ne sont pas obstrués.
- 3) **Q:** Comment le système de pointage s'éteint-il?  
**R:** Appuyez sur le bouton et tenez-le enfoncé pendant au moins 3 à 5 secondes et le système de pointage s'éteindra.
- 4) **Q:** Comment savoir si le pied de la table est à droite ou à gauche?  
**R:** Les côtés droite et gauche de la table sont déterminés par la position de départ du joueur. Consultez l'illustration ci-dessous.  
 1 = gauche  
 2 = droite  
 3 = extrémité
- 5) **Q:** Comment savoir si la table est de niveau?  
**R:** Placez un niveau à trois endroits différents sur la table, en parallèle avec le côté le plus long de la table (A). Réglez chaque patin niveleur sous chaque pied jusqu'à ce que la bulle du niveau soit bien centrée aux trois endroits. Consultez l'illustration ci-dessous. Répétez le même processus pour mettre à niveau les côtés courts de la table (B).  
 A = côté long de la table  
 B = côté court de la table

