

84" GROOVE™

turbo hockey

SPORTCRAFT 

www.sportcraft.com

TO ORDER PARTS / ORDENAR DE PIEZAS

Visit our website before returning to store
Visite nuestro sitio web antes de devolver a la tienda



1-1-34-933 ES

Assembly, Instructions and Rules

Instrucciones de ensamblaje y reglas

313 Waterloo Valley Road / Budd Lake, NJ 07828 / www.sportcraft.com

IMPORTANT SAFETY INSTRUCTIONS

1. **Read all instructions - All the safety and operating instructions should be read carefully before this turbo hockey game is played.**
2. **Caution - This is not a toy and is intended for use by or under the supervision of adults. Adults should review safety guidelines with children to avoid possible risk of electric shock or other injuries.**
3. **Power sources - This hockey game should be operated only from 100-125V A.C., 60 cycle current as indicated on the identification label. If you are not sure of the type of power supply to your home, consult your appliance dealer or local power company.**
4. **Power cord protection - Power cord should be routed so that it is not likely to be walked on or pinched by items placed upon or against it. Pay particular attention to cords at plugs, convenience receptacles, and the point of exit from the game.**
5. **Overloading - Do not overload wall outlets and extension cords as this can result in a risk of fire or electric shock.**
6. **Object and liquid entry - Never push objects of any kind into this game through openings as they may touch dangerous voltage points or short-out parts which could result in a fire or electric shock. Never spill liquid of any kind on the game.**
7. **Ventilation - Openings in the game are provided for the exhaust air to create a cushion effect. The openings on the air blower are for the intake air. Keep clear of the air blower when it is on. Do not put hand or other objects near the intake openings. To ensure reliable operation of the game and protect it from overheating these openings must not be blocked or covered.**
8. **Damage requiring service - Unplug the game from the wall outlet. Do not attempt to service the blower yourself as opening or removing covers may expose you to dangerous voltage or other hazards. Refer servicing to qualified service personnel under the following conditions.**
 - A. When the power supply cord or plug is damaged.
 - B. If liquid has spilled, or objects have fallen into the blower.
 - C. When the air blower exhibits a distinct change in performance e.g. abnormal noise, this indicates a need for service.
9. **Grounding or Polarization - This game is equipped with a polarized alternating current line plug (a plug having one blade wider than the other). This plug will fit into the power outlet only one way. This is a safety feature. If you are unable to insert the plug fully into the outlet, try reversing the plug. If the plug should still fail to fit, contact your electrician to replace your obsolete outlet. Do not defeat the safety purpose of the polarized plug.**
10. **CAUTION - ELECTRICALLY OPERATED PRODUCT - Not recommended for children under 8 years of age. As with all electrical products, precautions should be observed during handling and use to reduce the risk of electric shock.**
11. **We recommend that the game be periodically examined for conditions that may result in the risk of fire, electrical shock, or injury to persons. In the event such conditions exist, the game should not be used until properly repaired.**

SAVE THESE INSTRUCTIONS

WARNING: To Reduce The Risk Of Fire Or Electric Shock, Do Not Use This Fan With Any Solid-State Speed Control Device

INSTRUCCIONES IMPORTANTES DE SEGURIDAD

1. **Lea todas las instrucciones – todas las instrucciones de seguridad y operación se deben leer con cuidado antes de utilizar este juego de hockey.**
2. **Advertencia – Esto no es un juguete y es para el uso de adultos o menores con la supervisión de adultos. Las personas adultas deben revisar las pautas de seguridad en cuanto a los niños para evitar cualquier posible riesgo de electrocución u otras lesiones.**
3. **Fuentes de poder – Este juego de hockey sólo se debe operar con corriente alterna de 100-125V C.A., y 60 ciclos según se indica en la etiqueta de identificación. Si usted no sabe con seguridad qué tipo de energía tiene en su hogar, consulte con un vendedor de electrodomésticos o con la compañía local de electricidad.**
4. **Protección del cordón – Se debe colocar el cordón de manera que no se pueda pisar, ni aplastar con objetos que se le coloquen encima o al lado. Preste mucha atención a los cordones en la parte del enchufe, los receptáculos y los puntos de salida del juego.**
5. **Sobrecarga – No sobrecargue los tomacorrientes ni las extensiones ya que esto puede ocasionar riesgo de incendio o electrocución.**
6. **Entrada de objetos y líquidos – Nunca inserte ninguna clase de objeto en las aberturas de este juego ya que pueden entrar en contacto con puntos de voltaje peligrosos o partes que causan cortocircuito lo cual puede causar un incendio o electrocución. Nunca se debe derramar ningún tipo de líquido sobre este juego.**
7. **Ventilación – Las aberturas del juego están diseñadas para que el aire de salida cree un efecto de “colchón”. Las aberturas en el soplador de aire son para la entrada de aire. Manténgase alejado del soplador cuando está encendido. No coloque las manos ni otros objetos cerca de las aberturas de entrada de aire. Para asegurar el funcionamiento confiable del juego y evitar que se sobrecaliente, estas aberturas no se deben bloquear ni cubrir.**
8. **Daños que requieran servicios de reparación – Desenchufe el juego. No trate de reparar el soplador usted mismo ya que el abrir o quitar las cubiertas lo expone a voltajes peligrosos u otros peligros. Los servicios de reparación los deben proporcionar una persona calificada bajo las siguientes condiciones:**
 - A. Cuando el cordón o el enchufe están dañados.
 - B. Si se ha derramado un líquido o se han dejado caer objetos dentro del soplador.
 - C. Cuando el soplador de aire muestra un cambio marcado en su desempeño
9. **Polarización o conexión a tierra – Este juego viene con un enchufe de línea de corriente alterna polarizada (un enchufe que tiene un diente más ancho que el otro). Este enchufe sólo entra en el tomacorriente de una manera. Ésta es una medida de seguridad. Si no puede insertar el enchufe por completo en el tomacorriente, trate de invertirlo. Si, aún así, no entra, contacte a un electricista para que reemplace el tomacorriente obsoleto. No intente violar esta medida de seguridad.**
10. **PRECAUCIÓN - PRODUCTO ELÉCTRICAMENTE MANEJADO - No recomendado para niños bajo 8 años. Como con todos los productos eléctricos, las precauciones deberían ser observadas durante el manejo y el empleo para reducir el riesgo de choque eléctrico.**
11. **Recomendamos que el juego sea examinado de vez en cuando de las condiciones que pueden causar el riesgo de fuego, la descarga eléctrica, o la herida a personas. Si estas condiciones existen, el juego no debería ser usado hasta que está reparado.**

GUARDE ESTAS INSTRUCCIONES

ADVERTENCIA: Para disminuir el riesgo de incendio o electrocución, no use este ventilador con un dispositivo de control de velocidad de estado sólido.

Congratulations! We hope you will have many hours of enjoyable use with your new Sportcraft Turbo Hockey!



PLEASE KEEP YOUR INSTRUCTIONS!

- Your Model number is necessary should you need to contact us.
- Please read through this instruction book to familiarize yourself with all the parts and assembly steps.
- Refer to the Parts Identifier and verify that all parts have been included.
- For questions that may arise or for missing parts, **DO NOT RETURN THE GAME TO THE STORE.**



CONTACT INFORMATION:

Hours: Mon.-Fri., 9:00am to 5:00pm EST

Replacement Parts: order online at: www.sportcraft.com or call: (866) 206-4321

Technical Support: (800) 526-0244



WARNING!

This is not a child's toy. Adult supervision is required for children playing this game. Please read instructions carefully. Proper use of this set can avoid damage or injury.



BEFORE ASSEMBLY:

- Did you receive 1 box?
- Did you inspect your playfield/main table frame before assembly? It is not replaceable and must be returned to the original place of purchase if damaged.



TOOLS REQUIRED FOR ASSEMBLY:

- Phillips and Slotted Head Screwdrivers / or Power Driver (not included)
- Allen Wrench (included)

¡Felicitaciones! ¡Nosotros esperamos que este nuevo juego de Turbo Hockey Sportcraft le proporcione muchas horas de diversión!



¡POR FAVOR GUARDE ESTAS INSTRUCCIONES!

- Su número de modelo es necesario en caso de que deba comunicarse con nosotros.
- Por favor leer este manual de instrucciones para familiarizarse con todas las piezas y los pasos a seguir en el montaje.
- Consultar la lista Identificación de las Piezas y asegúrese de que todas las piezas hayan sido incluidas.
- Para preguntas o para piezas que no se hayan incluidos, **NO DEVUELVA EL JUEGO A LA TIENDA DONDE LO COMPRÓ.**



INFORMACIÓN DE CONTACTO:

Horas: lunes a viernes, 9:00am a 5:00pm EST

Piezas de recambio: ordenar a la página de internet: www.sportcraft.com o llame: (866) 206-4321

Soporte técnico: (800) 526-0244



¡ADVERTENCIA!

Esto no es un juguete de niños. La supervisión adulta es requerida para jugar este juego por los niños. Por favor leer las instrucciones con cuidado. El empleo apropiado de este juego puede evitar el daño o la herida.



ANTES DE ASAMBLAR:

- ¿Recibió usted 1 caja?
- ¿Inspeccionó usted su campo de juego/marco de mesa antes de la asamblea? No es reemplazable y debe ser devuelto al lugar original de compra.



HERRAMIENTAS NECESARIAS PARA MONTAR:

- Destornilladores Phillips y de cabeza ranurada / o destornillador eléctrico (no incluido)
- Llaves inglesa y hexagonal (incluidas)

FOR MISSING OR DEFECTIVE PARTS, VISIT www.sportcraft.com

IDENTIFICACIÓN DE LAS PIEZAS

PARA LAS PIEZAS QUE FALTAN O DEFECTUOSAS, VISITE www.sportcraft.com

(Add a Check (✓) to the box to indicate receipt of each part.)

(Añada una marca (✓) a la caja para indicar el recibo de cada pieza.)

1		LEG BRACE	<input type="checkbox"/>
		SOPORTE DE PIERNA	<input type="checkbox"/>
		9-3-34-933ES01 (4)	<input type="checkbox"/>

2		SIDE APRON	<input type="checkbox"/>
		TABLA LATERAL	<input type="checkbox"/>
		9-3-34-933ES02 (2)	<input type="checkbox"/>

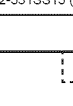
3		END APRON	<input type="checkbox"/>
		TABLA DE EXTREMO	<input type="checkbox"/>
		9-3-34-933ES03 (2)	<input type="checkbox"/>

4		END APRON WITH OPENING	<input type="checkbox"/>
		TABLA DE EXTREMO CON APERTURA	<input type="checkbox"/>
		9-3-34-933ES04 (2)	<input type="checkbox"/>

5		LEG END PANEL	<input type="checkbox"/>
		PANEL DE PIERNA	<input type="checkbox"/>
		9-3-34-933ES05 (4)	<input type="checkbox"/>

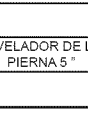
6		LEG SIDE BRACE	<input type="checkbox"/>
		SOPORTE DE PIERNA LATERAL	<input type="checkbox"/>
		9-3-34-933ES06 (2)	<input type="checkbox"/>

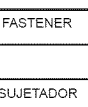
7		LEG BOARD	<input type="checkbox"/>
		TABlero DE PIERNA	<input type="checkbox"/>
		9-3-34-933ES07 (4)	<input type="checkbox"/>

8		"U" BRACKET	<input type="checkbox"/>
		ANAQUEL EN LA FORMA DE "U"	<input type="checkbox"/>
		9-3-34-933ES08 (1)	<input type="checkbox"/>

9		5" LEG LEVELER	<input type="checkbox"/>
		NIVELADOR DE LA PIERNA 5"	<input type="checkbox"/>
		9-3-34-711SS07 (4)	<input type="checkbox"/>

10		APRON CORNER	<input type="checkbox"/>
		ESQUINA DE TABLA	<input type="checkbox"/>
		9-3-34-933ES10 (4)	<input type="checkbox"/>

11		4 X 15 MM WASHER HEAD SCREW	<input type="checkbox"/>
		TORNILLO CON CABEZA DE ARANDELA DE 4 X 15 MM	<input type="checkbox"/>
		9-3-34-510SS07 (7)	<input type="checkbox"/>

12		4 X 12 MM WASHER HEAD SCREW	<input type="checkbox"/>
		TORNILLO CON CABEZA DE ARANDELA DE 4 X 12 MM	<input type="checkbox"/>
		9-3-32-531SS17 (36)	<input type="checkbox"/>

13		4 X 44.5 MM FLAT HEAD SCREW	<input type="checkbox"/>
		TORNILLO CON CABEZA PLANA DE 4 X 44.5 MM	<input type="checkbox"/>
		9-3-36-559SS23 (24)	<input type="checkbox"/>

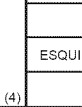
14		8 X 38 MM HEX BOLT	<input type="checkbox"/>
		PERNO HEXAGONAL DE 8 X 38 MM	<input type="checkbox"/>
		9-3-34-771SS14 (8)	<input type="checkbox"/>

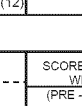
15		6.5 X 32 MM HEX BOLT	<input type="checkbox"/>
		PERNO HEXAGONAL DE 6.5 X 32 MM	<input type="checkbox"/>
		9-3-34-503SS23 (8)	<input type="checkbox"/>

16		8 X 23 MM WASHER	<input type="checkbox"/>
		ARANDELA DE 8 X 23 MM	<input type="checkbox"/>
		9-3-36-039SS44 (8)	<input type="checkbox"/>

17		6.5 X 15 MM WASHER	<input type="checkbox"/>
		ARANDELA DE 6.5 X 15 MM	<input type="checkbox"/>
		9-3-32-531SS15 (8)	<input type="checkbox"/>

18		6.5 X 18 MM WING NUT BOLT	<input type="checkbox"/>
		PERNO DE MARIPOSA DE 6.5 X 18 MM	<input type="checkbox"/>
		9-3-34-503SS07 (12)	<input type="checkbox"/>

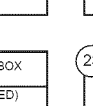
19		PUCK RETURN BOX WITH SENSOR	<input type="checkbox"/>
		CAJA PARA LA DEVOLUCION DEL DISCO	<input type="checkbox"/>
		9-3-34-510SS27 (2)	<input type="checkbox"/>

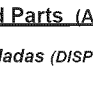
20		CONTROL BOX WITH WIRE	<input type="checkbox"/>
		CAJA DE CONMUTADOR Y ENCHUFE DE CONTROL	<input type="checkbox"/>
		9-3-34-933ES20 (1)	<input type="checkbox"/>

21		FASTENER	<input type="checkbox"/>
		SUJETADOR	<input type="checkbox"/>
		9-3-34-771SS41 (2)	<input type="checkbox"/>

22		SCORER BASE BOX WITH WIRE (PRE-INSTALLED)	<input type="checkbox"/>
		BASE DE MARCADOR CON CABLE (PRE-INSTALADO)	<input type="checkbox"/>
		9-3-34-933ES22 (1)	<input type="checkbox"/>

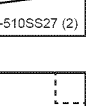
23		TABLE TENNIS SURFACE - B	<input type="checkbox"/>
		SUPERFICIE DE TENIS DE MESA - B	<input type="checkbox"/>
		9-3-34-933ES23 (1)	<input type="checkbox"/>

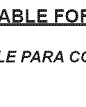
24		BLOWER AND WIRE (PRE-INSTALLED)	<input type="checkbox"/>
		SOPLADOR DE AIRE (PRE-INSTALADO)	<input type="checkbox"/>
		9-3-34-730SS33 (1)	<input type="checkbox"/>

25		6 MM WOODEN DOWEL	<input type="checkbox"/>
		CLAVIJA DE MADERA 6 MM	<input type="checkbox"/>
		9-3-34-933ES25 (12)	<input type="checkbox"/>

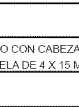
26		TABLE TENNIS SURFACE - A	<input type="checkbox"/>
		SUPERFICIE DE TENIS DE MESA - A	<input type="checkbox"/>
		9-3-34-933ES26 (2)	<input type="checkbox"/>

ACCESSORIES/Pre-Installed Parts (AVAILABLE FOR PURCHASE ONLINE.)

ACCESORIOS/Piezas preinstaladas (DISPONIBLE PARA COMPRA POR INTERNET.)

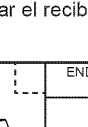
A1		NAME PLATE (PRE-INSTALLED)	<input type="checkbox"/>
		PLACA DE NOMBRE (PRE-INSTALADA)	<input type="checkbox"/>
		9-3-34-510SS19 (2)	<input type="checkbox"/>

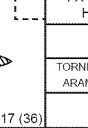
A2		PUCK RETURN WITH TRAY (PRE-INSTALLED)	<input type="checkbox"/>
		CAJA PARA LA DEVOLUCION DEL DISCO Y DISPARADOR (PRE-INSTALADA)	<input type="checkbox"/>
		9-3-34-510SS26 (2)	<input type="checkbox"/>

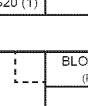
A3		PUCK CATCHER WIRE WITH SENSOR (PRE-INSTALLED)	<input type="checkbox"/>
		CABLE DE LA UNIDAD DISPARADOR (PRE-INSTALADO)	<input type="checkbox"/>
		9-3-34-933ES28 (2)	<input type="checkbox"/>

A4		WRENCH	<input type="checkbox"/>
		LLAVE INGLESA	<input type="checkbox"/>
		9-3-32-531SS27 (1)	<input type="checkbox"/>

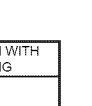
A5		TOP CORNER CAP (PRE-INSTALLED)	<input type="checkbox"/>
		TAPA DE ESQUINA DE TABLERO (PRE-INSTALADO)	<input type="checkbox"/>
		9-3-34-933ES29 (4)	<input type="checkbox"/>

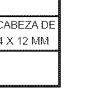
A6		HOCKEY PUSHER - BLACK	<input type="checkbox"/>
		EMPUJADOR	<input type="checkbox"/>
		9-3-34-933ES30 (4)	<input type="checkbox"/>

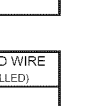
A7		HOCKEY PUCK - 22 G (BLACK)	<input type="checkbox"/>
		DISCO REDONDO - 22 G	<input type="checkbox"/>
		9-3-34-933ES31 (3)	<input type="checkbox"/>

A8		ADAPTER-7.5V, 350mA	<input type="checkbox"/>
		ADAPTADOR DE CA 7.5V, 350mA	<input type="checkbox"/>
		9-3-35-730SS27 (1)	<input type="checkbox"/>

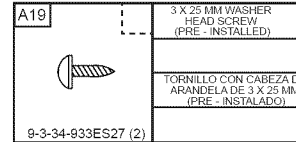
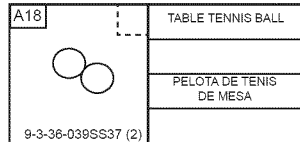
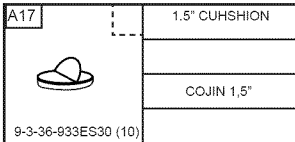
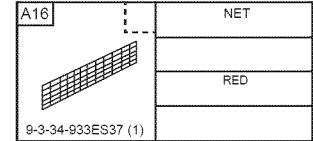
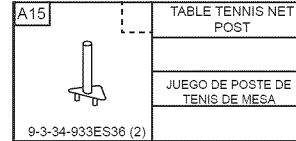
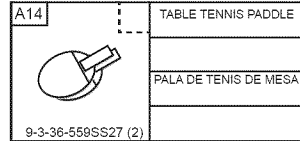
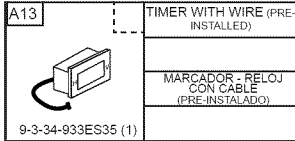
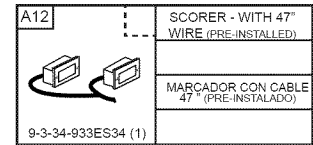
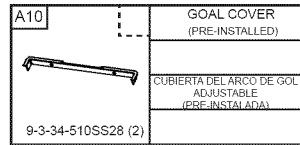
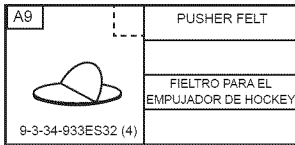

ASSEMBLY INSTRUCTIONS:

We recommend that two adults work together to assemble this table.

- The table will be assembled upside down and then turned over onto its legs. This is a very heavy table and turning it over will require at least two strong adults.
- We suggest that you use the bottom carton as a clean flat work area to protect the table.

INSTRUCCIONES DE ENSAMBLAJE

Recomendamos que dos adultos ayuden a armar esta mesa.

- La mesa puede armarse de manera invertida y después darse vuelta para que se asiente sobre las piernas. Esta mesa es pesado y para darle vuelta será necesaria la participación de dos adultos fuertes.
- Sugerimos que utilice el fondo de la caja como área de trabajo limpia y plana para la protección de la mesa.

FIG. 1: LEG ASSEMBLY

- Attach each Apron Corner (#10) between the Side and End Aprons using six Screws (#12). See Fig. 1.
- Attach one Side Apron (#2) to the Main Cabinet using four Bolts (#18).
- Then attach one End Apron (#3) to Main Cabinet using two Bolts (#18).
- Repeat the above steps for the other Side Apron and the End Apron with Opening (#4).

FIG. 1: ASAMBLEA DE PIERNA

- Fijar cada esquina de tabla (no. 10) entre las tablas laterales y de extremo usando seis tornillos (no. 12) por esquina. Ver la figura 1.
- Fijar una tabla lateral (no. 2) al cajón usando cuatro pernos (no. 18).
- Fijar una tabla de extremo (no. 3) al cajón usando dos pernos (no. 18).
- Repetir estos pasos para las otras tablas lateral y de extremo con agujero (no. 4).

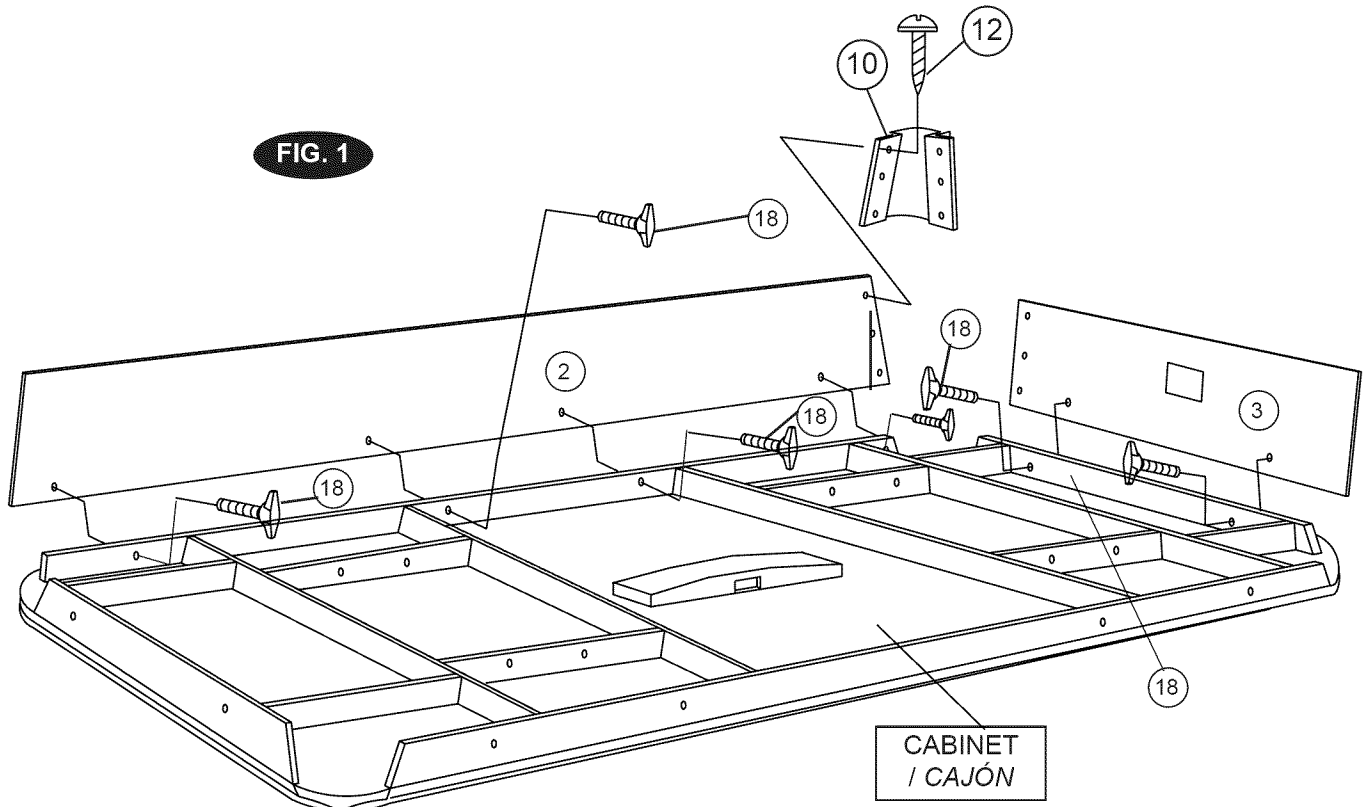
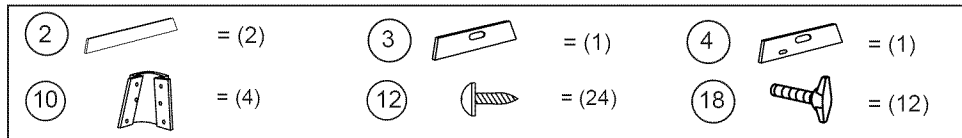

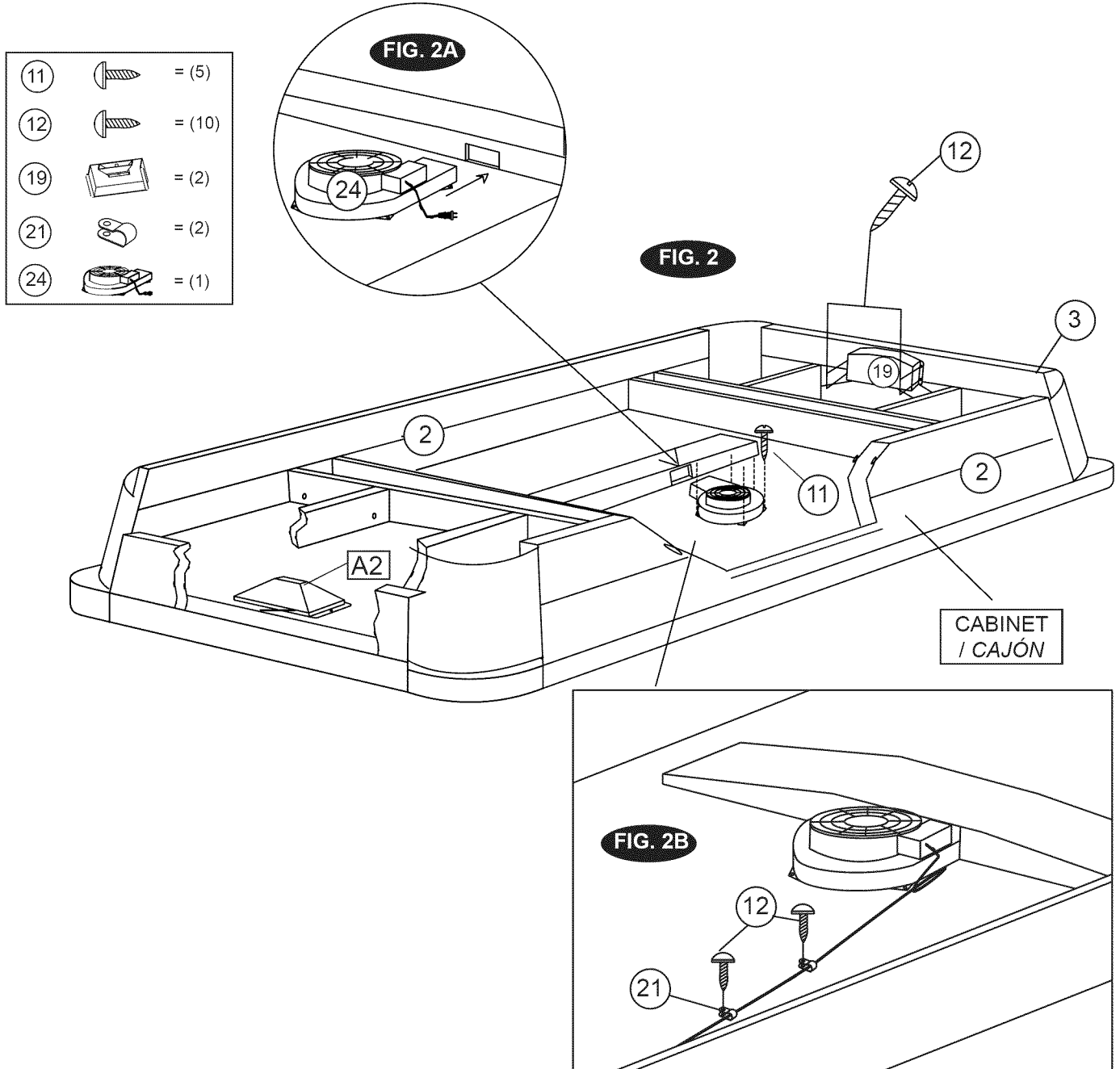

FIG. 2:

- Insert Blower (#24) into the Main Cabinet as shown in Fig. 2A. Attach to the Cabinet using five Screws (#11). Then attach the wire of the Blower (#21) to the connector box inside the Cabinet using two Screws (#12).
- Attach two Puck Return Boxes (#19) to the End Aprons using four Screws (#12) per Puck Return Box. See Fig. 2.

FIG. 2:

- Insertar el soplador de aire (no. 24) en el cajón según la figura 2A. Fijarlo al cajón usando cinco tornillos (no. 11). Entonces fijar el cable del soplador (no. 21) a la caja de conexión al interior del cajón usando dos tornillos (no. 12).
- Fijar las cajas para la devolución del disco (no. 19) a las tablas de extremo usando cuatro tornillos (no. 12) por caja. Ver la figura 2.

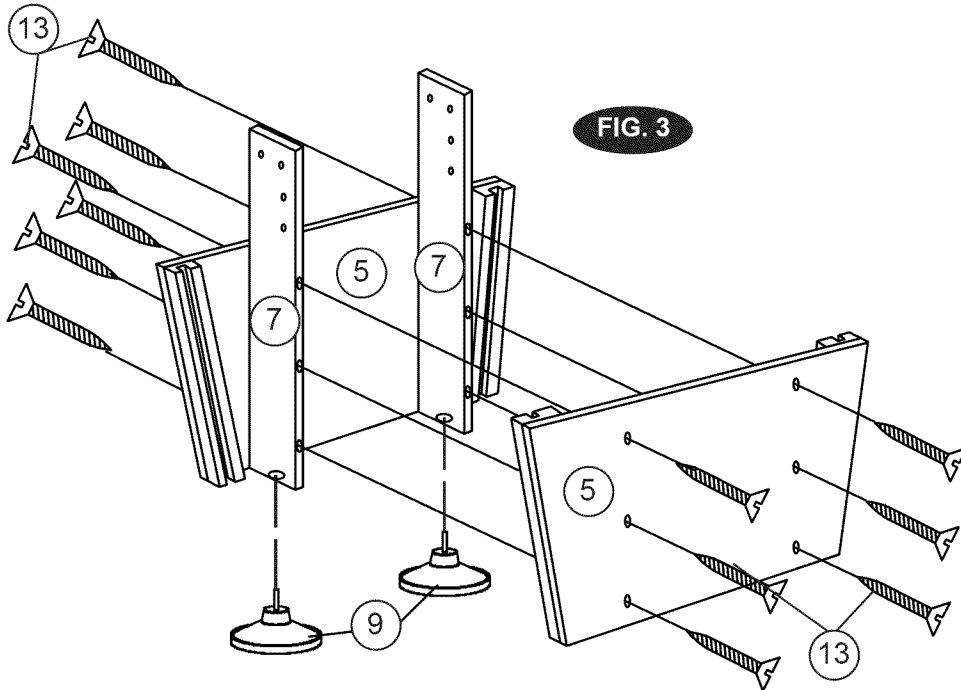
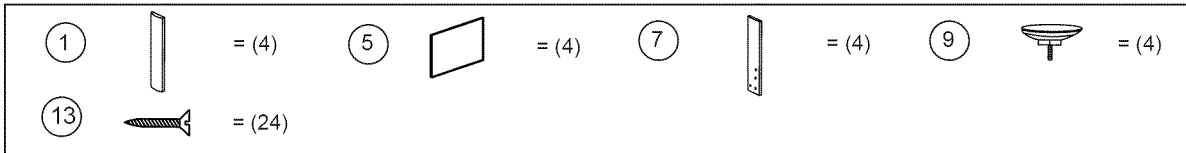

FIG. 3

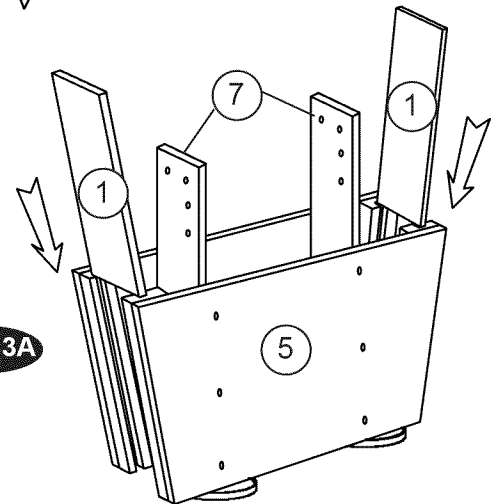

FIG. 3A

FIG. 3:

- Screw two Leg Levelers (#9) into the Leg Boards (#7).
- Attach two Leg Boards (#7) to one Leg End Panel (#5) using six Screws (#13). Place a second Leg End Panel (#5) over the assembly and attach using six Screws (#13).
- Slide one Leg Brace (#1) into each groove of the Leg assembly.
- Repeat the above steps for the other Leg Board/Panel.

FIG. 3:

- Atornillar dos niveladores de pierna (no. 9) en los tableros de pierna (no. 7).
- Fijar dos tableros de pierna (no. 7) a un panel de pierna (no. 5) usando seis tornillos (no. 13). Colocar un segundo panel de pierna (no. 5) sobre la asamblea y fijarlo usando seis tornillos (no. 13).
- Deslizar un soporte de pierna (no. 1) en cada surco de la asamblea de pierna.
- Repetir los susodichos pasos para el otro tablero/panel de pierna.

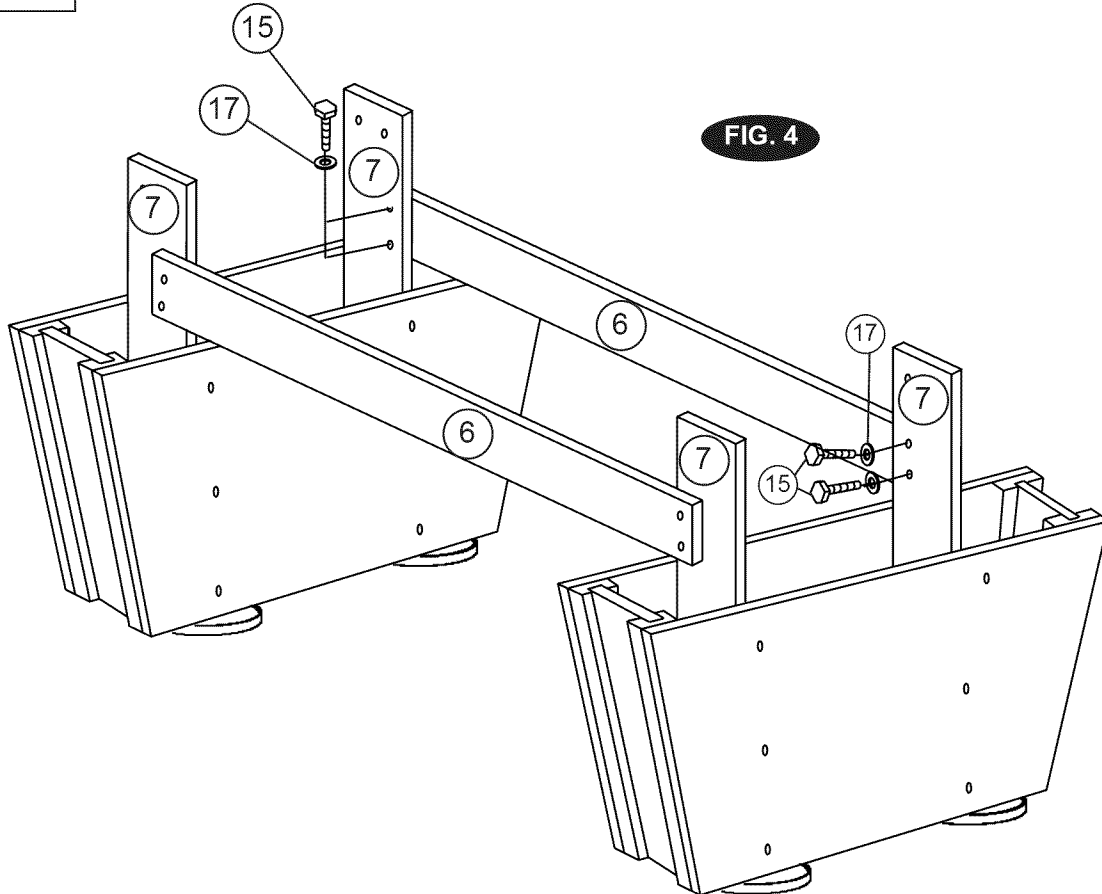
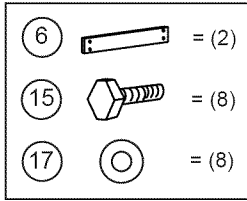

FIG. 4

FIG. 4:

- Attach one Leg Side Brace (#6) between the leg assemblies using four Bolts (#15) and four Washers (#17).
- Repeat the same for the other Leg Side Brace.

FIG. 4:

- Fijar un soporte de pierna lateral (no. 6) entre las asambleas de piernas usando cuatro pernos (no. 15) y cuatro arandelas (no. 17).
- Repetir el mismo para el otro soporte lateral de pierna.

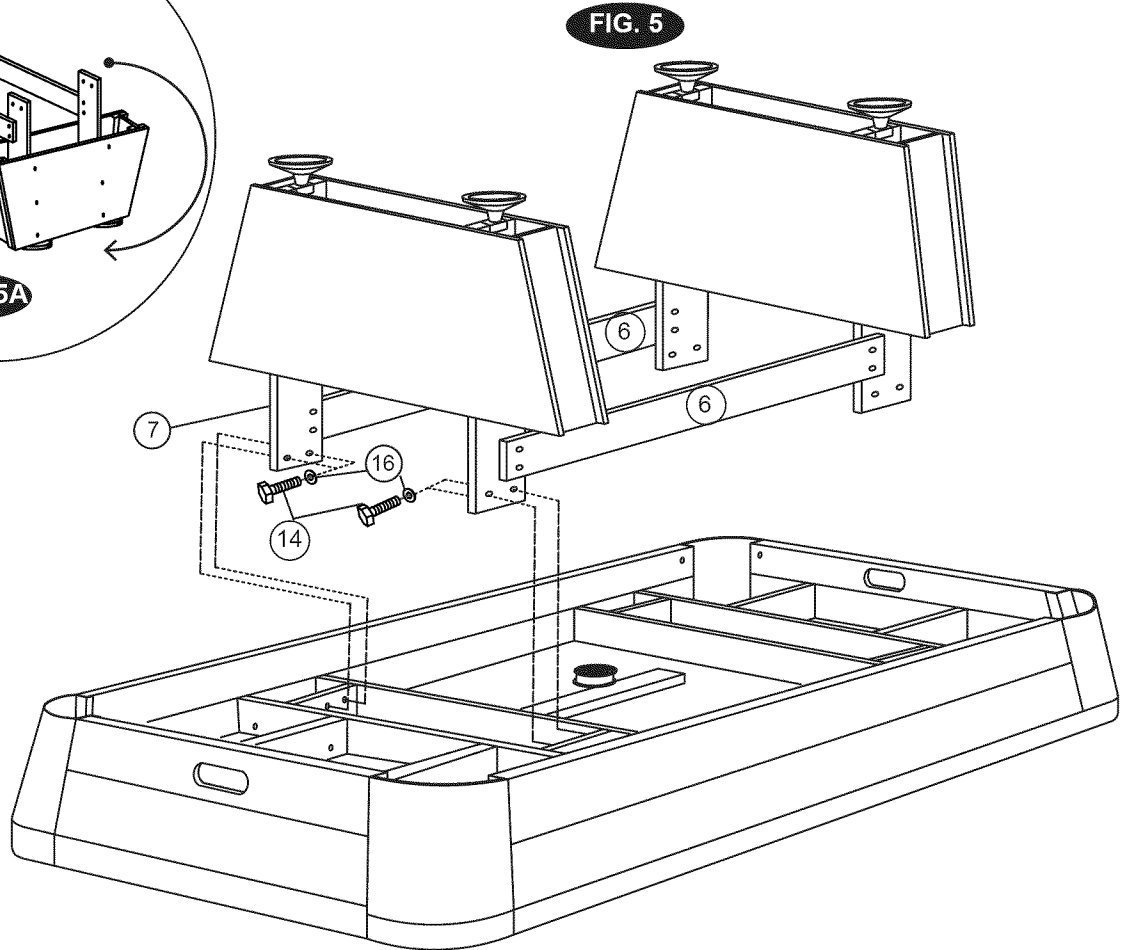
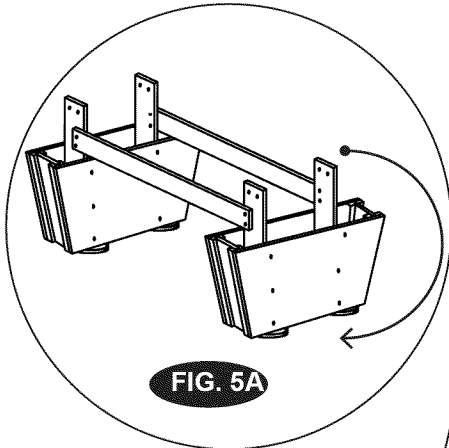
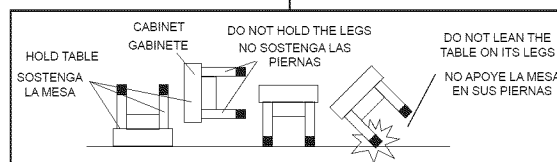

FIG. 5:

- Carefully turn over the leg assemblies. See Fig. 5A.
- Attach leg assemblies to Main Cabinet using eight Bolts (#14) and eight Washers (#15). See Fig. 5.
- You will need 2 or more adults for this step. Carefully lift the assembly off the floor and turn it over. **CAUTION:** Make sure that you place the table squarely onto its legs or damage to the table may occur.

FIG. 5:

- Con cuidado, dar vuelta a las asambleas de pierna. Ver la figura 5A.
- Fijar la asamblea de pierna al cajón usando ocho pernos (no. 14) y ocho arandelas (no. 15). Ver la figura 5.
- Usted necesitará 2 o más adultos para este paso. Con cuidado levantar la asamblea del piso y darlo vuelta. **PRECAUCIÓN:** Asegurarse colocar la mesa directamente en sus piernas o el daño a la mesa puede ocurrir.



CAUTION: Two strong adults are recommended to turn the table over as shown.

1. Lift the table off the ground.
2. Turn the table over.
3. Place it on all four feet at the same time on the ground.

PRECAUCIÓN: Se recomienda que dos adultos fuertes le den vuelta la mesa como se muestra en el gráfico.

1. Levante la mesa del suelo.
2. Vuelque la mesa.
3. Apoye las cuatro piernas en el suelo al mismo tiempo.

FIG 6:

- Attach the Control Box (#20) to End Apron with Opening (#4) using two Screws (#11).
- Insert Plug (with the square head) of the Contro Wire (#A11) into the Plug Box (#20). See Fig. 6.
- Then insert the two Puck Catcher Wires (#A3) and one Adapter wire (#A8) into Plug Box(#20). See Fig. 6.
- Attach the "U" Bracket (#8) to the End Apron with Opening (#4) using two Screws (#12). See Fig. 6A.
- Insert the Plug Box from Control Box (#20) into the "U" Bracket (#24). See Fig. 6A.
- Then insert the plug (with the square head) of the Adapter (#A8) and Blower (#24) plug into the Plug Box (#20). See Fig. 6B

FIG 6:

- Fijar la caja de conmutador con enchufe de control (no. 20) a la tabla de extremo con apertura (no. 4) usando dos tornillos (no. 11).
- Insertar el enchufe (con la cabeza cuadrada) del cable de control (no. A11) en la caja de enchufes (no. 20). Ver la figura 6.
- Entonces insertar los dos cables de disparador (no. A3) y un cable de adaptador (no. A8) en la caja de enchufes (no. 20). Ver la figura 6.
- Fijar el anaquel en la forma de "U" (no. 8) al tablero de extremo con la apertura (no. 4) usando dos tornillos (no. 12). Ver la figura 6A.
- Insertar la caja de enchufe de la caja de control (no. 20) en el anaquel en forma de "U" (no. 24). Ver la figura 6A.
- Entonces, insertar el enchufe del adaptador (con la cabeza cuadrada) (no. A8) y del soplador (no. 24) en la caja de enchufes. Ver la figura 6B.

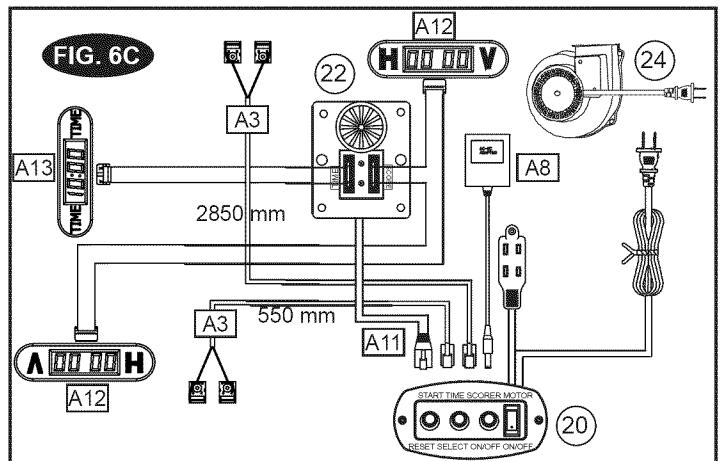
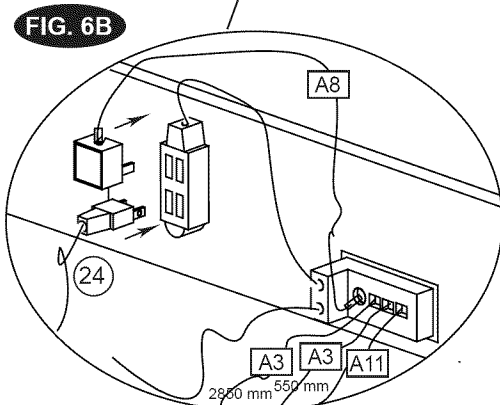
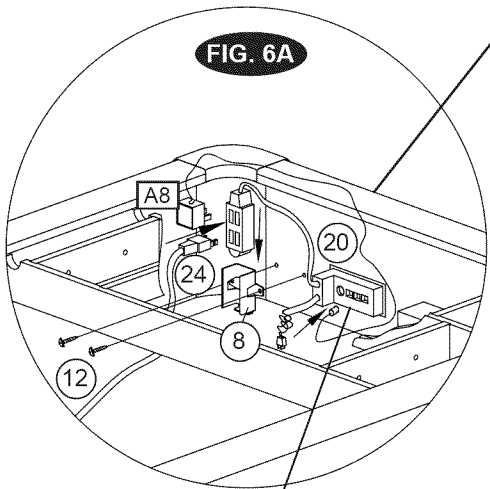
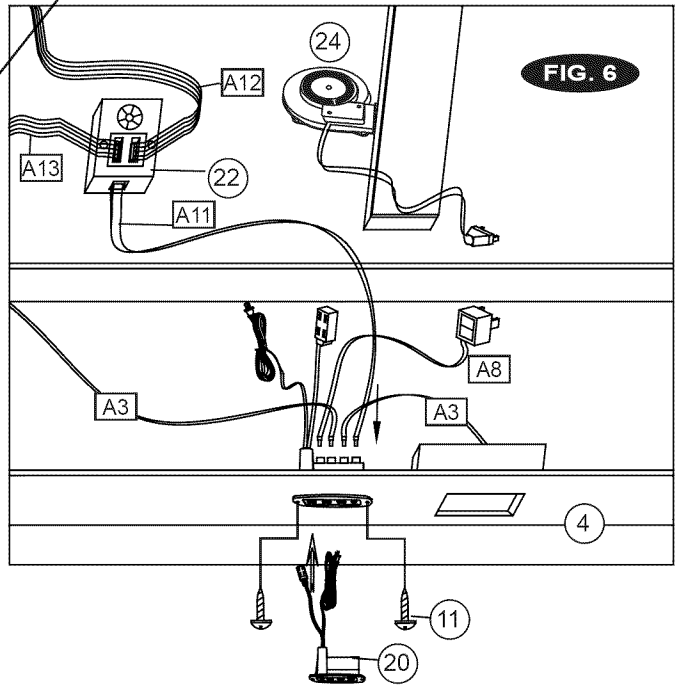
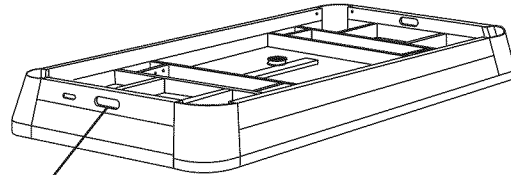
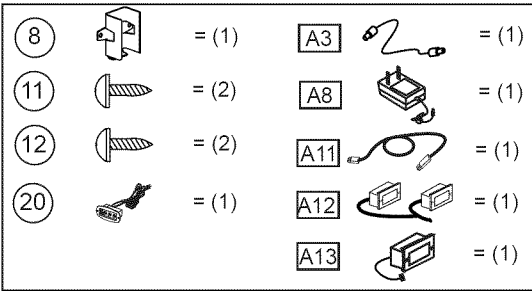

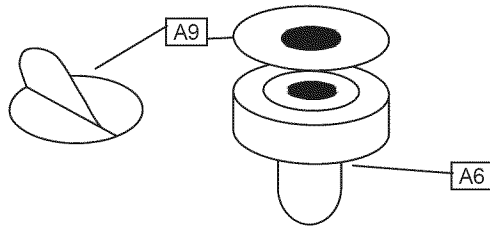
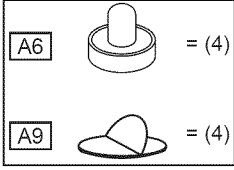

FIG. 7

FIG 7:

- Tear off the backside papers from the Hockey Felts (#A9) and stick them at the bottom of the Hockey Pushers (#A6).

FIG 7:

- Quitar los papeles de trasero de los fieltros de hockey (no. A9) y pegarlos al fondo de los empujadores de hockey (#A6).

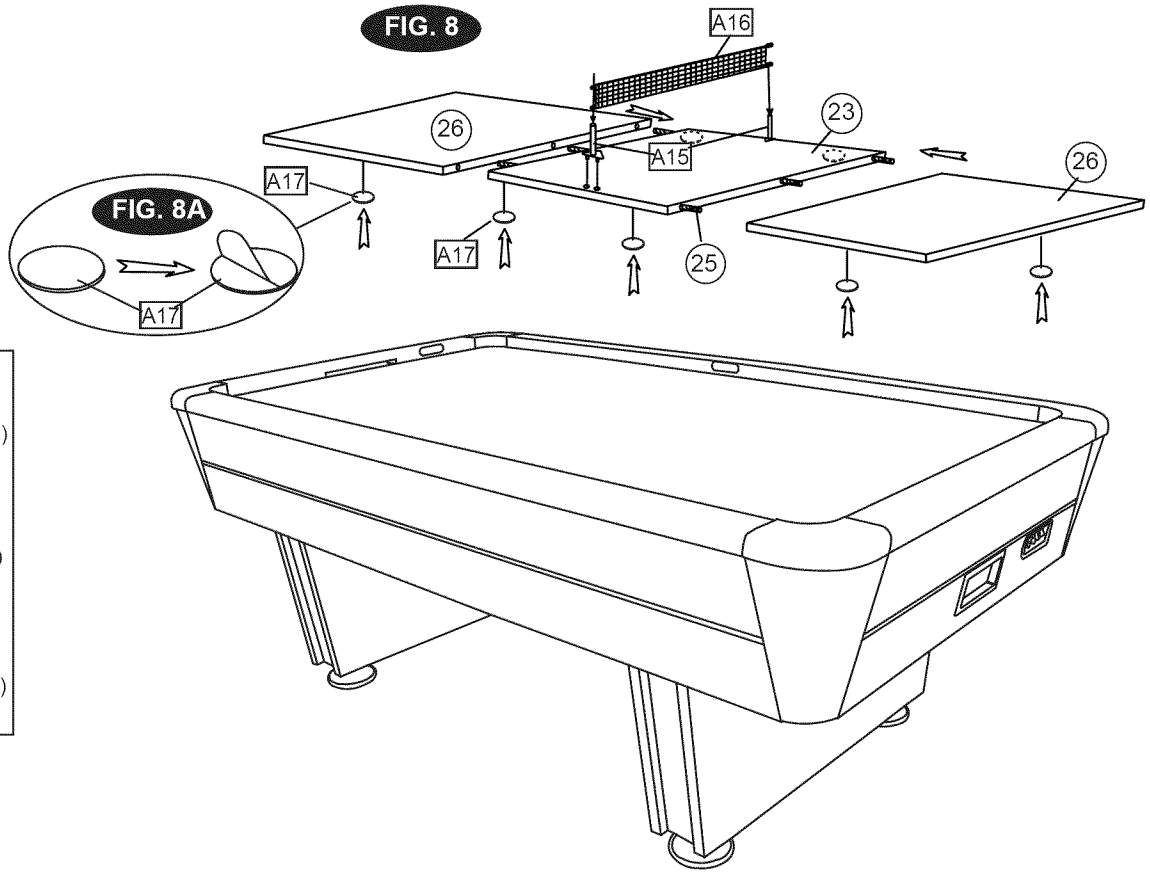

FIG. 8

FIG. 8A

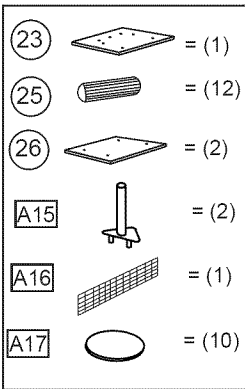

FIG. 8:

- Peel the backing off the Cushion (#A17) and stick it on the bottom of the Table Tennis Surface - A and B (#26 and #23). See Fig. 8A.
- Insert the Wooden Dowels (#25) into the holes in the Table Tennis Surface. **NOTE:** Make sure the Wooden Dowels (#25) match the holes when connecting together.
- Slide one Table Tennis Surface - A onto the table gently lift up the end of the Surface while sliding in.

FIG. 8:

- Quitar el trasero del cojín (#A17) y pegarlo al fondo de la superficie de tenis de mesa - A y la B (no. 26 y no. 23). Ver la figura 8A.
- Insertar las clavijas de madera (no. 25) en los agujeros de la superficie de tenis de mesa. **NOTA:** Asegurarse que las clavijas de madera (no. 25) van en las aperturas cuando uniendo juntos.
- Deslizar una superficie de tenis de mesa - A (no. 22) sobre la mesa y con cuidado, levantar sobre el extremo de la superficie cuando deslizando.

TABLE MAINTENANCE (MANTENIMIENTO DE LA MESA)	
TABLE SURFACE (Mesa)	Wipe playing surface with a clean cloth before and after each use. While table is on, vacuum gently with a soft brush attachment on a vacuum cleaner.
	Limpie la superficie de juego con un paño limpio antes y después de usarla. Con la mesa encendida, aspirela con delicadeza, usando el aditamento de cepillo de la aspiradora.
PUCKS (Discos)	In the event the puck becomes rough or scuffed, use a sheet of extra fine sand paper to lightly rub until the puck is smooth.
	Si la superficie de uno de los tejos se vuelve áspera o se raya, use una lija muy fina para lijar el disco hasta que quede lisa.
FASTER PLAY (Jugar más rápido)	For faster play, wipe down the playing surface with a spray wax and cloth. (NOTE: Do not spray the wax directly on the table. Spray it on a cloth first.)
	Para juegos de mayor rapidez, rocíe la superficie de juego con cera y pásele un paño (NOTA: no rocíe la superficie directamente, primero rocíe el paño). Asegúrese que el soplador esté encendido para evitar que las aperturas se obstruyan.

ELECTRONIC SCORER OPERATION:

1. Plug the adapter into the connecting box turn on the power of the "MOTOR/ON/OFF" switch and then press the SCORER/ON/OFF button. You will hear music and the scores 0-9 will automatically show on the scoreboard.
2. There is one pre-set period of 15 minutes which can be adjusted to 10 minutes, 5 minutes, or "No Time Limit" mode by pressing the "TIME SELECT" button.
3. Press "START/RESET" button to begin the game.
4. After your game, while the table is still on, press "START/RESET" and the scoreboard will clear all scores to 0. The time will show the previously-selected time period.
5. Once a score reach 99 points, the next score will show "00" on the scoreboard. Cheering sounds will activate. Time will revert to the mode of the last game, the score will not change, and the game ends. No additional points will then be counted for any puck that enters the goal box.
6. **NOTE:** the scoreboard will shut off automatically after 5 minutes, if not used. However we suggest turning the power off when the game will not be used for an extended period of time. However, do not turn the power off when playing in the "No Time Limit" mode.

HOCKEY GAME RULES:

- 1) This game is designed to be played with two (2) players, one at each end, or with four (4) players, two at each end of the game table.
- 2) Flip a coin to determine who will begin play, or a face-off can be held at the center of the table.
- 3) Play begins when the puck is placed on the playing surface. Players must hit the puck with the hand-held pushers and attempt to shoot into the opponent's goal.
- 4) One point is awarded when a puck is shot into the opponent's goal.
- 5) Winning the game: the winning score is accomplished by being the first player to reach a predetermined score or by being the player to score the most points within a given period of time.

OPERACIÓN DE DEL MARCADOR ELECTRÓNICO:

1. Enchufar el adaptador en la caja de conexión y presionar el interruptor MOTOR/ON/OFF (motor/encender/apagar) y entonces apretar el botón "SCORER/ON/OFF" (marcador/encender/apagar). Usted oír la música y las marcas 0-9 automáticamente mostrarán sobre el marcador.
2. Hay un período predeterminado de 15 minutos que pueden ser ajustados a 10 minutos, 5 minutos, o el modo de "ningún límite de tiempo" por presionando el botón "TIME SELECT" (escoger el tiempo).
3. Presionar el botón "START/RESET" (comenzar/reponer) para comenzar el juego.
4. Después de su juego, mientras que la mesa es todavía conectada, presionar el botón "START/RESET" (comenzar/reponer) y el marcador repondrá todos las marcas al 0. El tiempo lo dirá el período de tiempo antes seleccionado.
5. Una vez que una cuenta alcanza 99 puntos, la siguiente cuenta mostrará "00" sobre el marcador. Los sonidos de ovaciones activarán. El tiempo volverá al modo del último juego, la cuenta no se cambiará, y el juego terminará. Ningunos puntos adicionales entonces serán contados para cualquier disco que entra en la caja de gol.
6. **NOTA:** el marcador cerrará automáticamente después de 5 minutos. Si no está empleado, sin embargo, sugerimos apagar el poder cuando el juego no será usado durante un período de tiempo. Sin embargo, no apagar el poder jugando en el modo de "ningún límite de tiempo".

REGLAS DE JUEGO DE HOCKEY:

- 1) Este juego está diseñado para que jugadores jueguen frente a frente, uno en cada extremo de la mesa.
- 2) Lancen una moneda al aire para determinar quién empezará.
- 3) El juego comienza cuando se coloca el tejo en el área de juego. Los jugadores deben pegarle al tejo con las aletas y tratar de marcar un gol en el arco del oponente.
- 4) Se anota un punto cada vez que se introduzca el tejo en el arco del oponente.
- 5) Quién gana el juego: Gana el primer jugador que alcance un número predeterminado de puntos o el jugador que marque más puntos durante un periodo determinado.

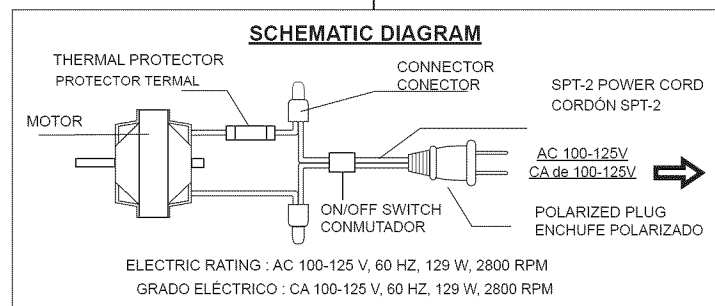

SPORTCRAFT

LIMITED WARRANTY

Limited Warranty

Sportcraft, Ltd. (the "Company") warrants the Product to be free from defects in workmanship and materials under normal use and conditions FOR A PERIOD OF 90 DAYS FROM THE DATE OF ORIGINAL PURCHASE in the United States and Canada.

Product Registration Card

The Product Registration Card must be filled out completely and mailed to the Company at the address printed on the card within 10 days from the date of your purchase of the Product.

What Is Covered

Except as provided below, this Limited Warranty covers all defects in materials and workmanship. This Limited Warranty is void if the Product is:

- Damaged through improper usage, negligence, misuse, abuse, transportation damage, acts of nature, or accident (including failure to follow the instructions supplied with the Product)
- Used in commercial applications or rentals
- Modified or repaired by anyone not authorized by the Company.

What Is Not Covered

This Limited Warranty does not cover expendable items such as batteries, light bulbs, fuses, accessories, cosmetic parts, tools and other items that wear out due to normal usage.

What The Company Will Pay For

If during the Limited Warranty period, any part or component of the Product is found by the Company to be defective, the Company will, at its option, repair the Product, replace the Product with a new Product (either the same or an equivalent model) or cause the original retailer of the Product to exchange the Product with a new Product (either the same or an equivalent model) or refund the original purchase price of the Product, without charge for labor or parts. The Company's obligation to repair, replace or exchange the Product, however, shall be limited to the amount of the original purchase price of the Product.

How To Obtain Warranty Service

In order to enforce your rights under this Limited Warranty, you must follow these procedures:

- You must have completed and mailed the Product Registration Card to the Company within 10 days of purchase of the Product.
- You must include THE ORIGINAL COPY OF YOUR SALES RECEIPT.
- You must call the Company's Consumer Service Department at 1-800-526-0244 from 9:00 A.M. to 5:00 P.M. (EST) to notify the Company of the nature of the problem and to obtain instructions for how to obtain servicing. At the Company's option, the Product may be serviced at your location or at a location designated by the Company.
- If you are instructed to return the Product to the Company for servicing, you are responsible for shipping the Product, at your expense, to the address designated by the Company in packaging that will protect against further damage.
- You must also include your name, address, daytime telephone number, model number of the Product and a description of the problem.
- The Company will pay for any shipping charges to return the repaired or replaced Product to you.

THIS LIMITED WARRANTY IS AVAILABLE ONLY TO THE ORIGINAL PURCHASER OF THE PRODUCT AND IS VALID IN THE UNITED STATES AND CANADA ONLY.

THE COMPANY'S LIABILITY IS LIMITED TO THE REPAIR OR REPLACEMENT, AT ITS OPTION, OF ANY DEFECTIVE PRODUCT AND SHALL NOT INCLUDE ANY LIABILITY FOR INDIRECT, INCIDENTAL OR CONSEQUENTIAL DAMAGES OF ANY KIND.

THIS WARRANTY IS EXPRESSLY MADE IN LIEU OF ALL OTHER WARRANTIES, EXPRESSED OR IMPLIED.

SOME STATES DO NOT ALLOW LIMITATIONS ON HOW LONG AN IMPLIED WARRANTY LASTS OR DO NOT ALLOW FOR EXCLUSION OF INCIDENTAL OR CONSEQUENTIAL DAMAGES. TO THAT EXTENT, THE ABOVE LIMITATIONS MAY NOT APPLY TO YOU.

This Limited Warranty gives you specific legal rights, but you may also have other rights that vary from state to state.

If you have questions regarding this Limited Warranty or the operation of the Product, you may call or write us:

Consumer Service Department
313 Waterloo Valley Rd.
Budd Lake, NJ 07828
1-800-526-0244
www.sportcraft.com

0408 TG-CA

****NOTE: Please save your original proof of purchase as it is needed should you require warranty service.**

Come Explore our Website! (www.sportcraft.com) Join our mailing list to receive more information on product updates and event announcements. You can even order replacement parts, and learn more about our company.

SPORTCRAFT 
Budd Lake, NJ 07828
www.sportcraft.com
Printed in China

SPORTCRAFT

GARANTIA LIMITADA

Garantía limitada

Sportcraft, Ltd. (la "Compañía") garantiza que este producto no tiene defectos de fabricación ni materiales bajo condiciones y uso normales POR UN PERIODO DE 90 DÍAS A PARTIR DE LA FECHA DE COMPRA ORIGINAL, en Estados Unidos y Canadá.

Tarjeta de registro del producto

La tarjeta de registro del producto se debe llenar por completo y enviar por correo a la Compañía a la dirección impreso sobre la tarjeta dentro de 10 días a partir de la fecha de compra del Producto.

La cobertura

Esta garantía cubre todos los defectos de fabricación y materiales, excepto lo que se indica a continuación. Esta garantía limitada no tiene validez si el producto:

- Se daña por uso inapropiado, negligencia, mal uso, abuso, daño de transporte, fenómenos naturales o accidentes (incluyendo el no seguir las instrucciones que se proporcionan con el producto).
- Se usa en aplicaciones comerciales o se alquila
- Alguna persona no autorizada por la Compañía lo modifica o repara.

Lo que la garantía no cubre

La garantía limitada no cubre artículos perecederos tales como baterías, focos, fusibles, accesorios, partes cosméticas, herramientas, y otros artículos que se gastan con el uso normal.

Pagos de la Compañía

Si durante el periodo de la Garantía Limitada, la Compañía determina que alguna pieza o componente del producto tiene defectos, a su discreción, lo reparará o reemplazará el Producto con un nuevo Producto (ya sea con un modelo similar o equivalente) o causa la tienda original del Producto para cambiar el Producto con un Producto nuevo (sea con un modelo similar o equivalente) o reembolsa el precio de compra original del Producto, sin cargos por la mano de obra o las piezas. La obligación de la Compañía de reparar, sustituir, o reemplazar el Producto, sin embargo, será limitada con el precio de compra original del Producto.

Cómo obtener servicios de garantía

Para hacer cumplir sus derechos de esta Garantía Limitada, debe seguir estos procedimientos:

- Debe haber completado y ha enviado la tarjeta de registro de Producto a la Compañía dentro de 10 días de compra del Producto.
- Debe incluir LA COPIA ORIGINAL DE SU RECIBO DE LAS VENTAS.
- Debe llamar al departamento de Servicio al Cliente de la Compañía al 1-800-526-0244 entre las 9:00 A.M. y 5:00 P.M. (hora del este) para notificar la Compañía la naturaleza del problema y para obtener las instrucciones como adquirir la manutención. En la opción de la Compañía, el Producto puede ser revisado en su sitio o en un sitio designado por la Compañía.
- Si está instruido a devolver el Producto a la Compañía para la manutención, está responsable para el envío del Producto, a su gasto, a la Compañía a la dirección situada debajo, en un embalaje que protegerá contra el remoto daño.
- Asimismo, debe incluir su nombre, dirección, número de teléfono durante el día, el modelo del producto y una descripción del problema.
- La Compañía pagará cualquier gasto de envío para enviarle de regreso el producto reparado o reemplazado.

ESTA GARANTÍA LIMITADA ES DISPONIBLE SÓLO AL COMPRADOR ORIGINAL DEL PRODUCTO Y ES VÁLIDA SOLAMENTE EN ESTADOS UNIDOS Y CANADÁ.

LA RESPONSABILIDAD DE LA COMPAÑÍA SE LIMITA A REPARAR O REEMPLAZAR, A SU DISCRECIÓN, CUALQUIER PRODUCTO DEFECTUOSO Y NO INCLUIRÁ RESPONSABILIDAD POR DAÑOS INDIRECTOS, INCIDENTALES O CONSECUENTES DE NINGUNA CLASE.

ESTA GARANTÍA OTORGADA SUPERSEDE A CUALQUIER OTRA GARANTÍA, EXPRESO O IMPLÍCITO.

ALGUNOS ESTADOS NO PERMITEN LIMITACIONES EN LA DURACIÓN DE GARANTÍAS IMPLÍCITAS O NO PERMITEN LA EXCLUSIÓN DE DAÑOS CONSECUENTES O INCIDENTALES. EN ESE CASO, LAS LIMITACIONES MENCIONADAS ARRIBA NO SE APLICAN A USTED.

Esta garantía limitada le otorga derechos legales específicos, pero usted también tiene otros derechos que varían de un estado a otro.

Si tiene alguna pregunta con respecto a esta Garantía Limitada o la operación del producto, usted puede llamar o escribir a:

Sportcraft, Ltd.
Consumer Service Department
313 Waterloo Valley Rd.
Budd Lake, NJ 07828
1-800-526-0244
www.sportcraft.com

0408 TG

****NOTA: Por favor guarde su prueba de compra original porque es necesario si requiere el servicio de la garantía.**

¡Venga y explore nuestro página de Internet! (www.sportcraft.com) Inscribise en nuestra lista de correo para recibir más información acerca de productos actualizados y anuncios de eventos. Además, se puede pedir piezas de repuesto, información para la compra de piezas adicionales y obtener más información acerca de nuestra compañía.

SPORTCRAFT 
Budd Lake, NJ 07828
www.sportcraft.com
Impreso en China



Sportcessories

313 Waterloo Valley Road

Budd Lake, NJ 07828

www.sportcraft.com

PARTS RE-ORDER FORM

1-1-34-933 ES - TURBO HOCKEY

NAME: _____

DATE: _____

ADDRESS: _____

PHONE: _____

CITY: _____ STATE: _____

ZIP CODE: _____

REF	QUANTITY ORDERED	PART #	DESCRIPTION	UNIT PRICE	TOTAL AMOUNT
1		9-3-34-933ES01	Leg Brace	12.00 ea	
2		9-3-34-933ES02	Side Apron	12.00 ea	
3		9-3-34-933ES03	End Apron	12.00 ea	
4		9-3-34-933ES04	End Apron with Hole	12.00 ea	
5		9-3-34-933ES05	Leg End Panel	10.00 ea	
6		9-3-34-933ES06	Leg Side Brace	8.00 ea	
7		9-3-34-933ES07	Leg Board	4.00 ea	
8		9-3-34-933ES08	"U" Bracket	2.00 ea	
9		9-3-34-711SS07	5" Leg Leveler	5.00 ea	
10		9-3-34-933ES10	Apron Corner	6.00 ea	
11		9-3-34-510SS07	4 x 15 mm Washer Head Screw	0.75 ea	
12		9-3-32-531SS17	4 x 12 mm Washer Head Screw	0.75 ea	
13		9-3-36-559SS23	4 x 44.5 mm Flat Head Screw	0.75 ea	
14		9-3-34-771SS14	8 x 38 mm Hex Bolt	0.75 ea	
15		9-3-34-503SS23	6.5 x 32 mm Hex Bolt	0.75 ea	
16		9-3-36-039SS44	8 x 23 mm Washer	0.75 ea	
17		9-3-32-531SS15	6.5 x 15 mm Washer	0.75 ea	
18		9-3-34-503SS07	6.5 x 18 mm Wing Nut Bolt	0.75 ea	
19		9-3-34-510SS27	Puck Return Box	0.75 ea	
20		9-3-34-933ES20	Switch Box And Control Plug	18.00 ea	
21		9-3-34-771SS41	Fastener	2.00 ea	
22		9-3-34-933ES22	Scorer Base Box with Wire (pre-installed)	15.00 ea	
23		9-3-34-933ES23	Table Tennis Surface - B	10.00 ea	
24		9-3-34-730SS33	Blower and Wire (pre-installed)	20.00 ea	
25		9-3-34-933ES25	Wooden Dowel	1.00 ea	
26		9-3-34-933ES26	Table Tennis Surface - A	15.00 ea	
Accessories/pre-installed Parts (Available For Purchase)					
A1		9-3-34-510SS19	Name Plate (pre-installed)	3.00 ea	
A2		9-3-34-510SS26	Puck Return with Tray (pre-installed)	3.00 ea	
A3		9-3-34-933ES28	Puck Catcher Wire (pre-installed)	3.00 ea	
A4		9-3-32-531SS27	Wrench	3.00 ea	
A5		9-3-34-933ES29	Top Corner Cap (pre-installed)	2.00 ea	
A6		9-3-34-933ES30	Pusher - Black	3.00 ea	
A7		9-3-34-933ES31	Hockey Puck - 22 g (Black)	5.00 ea	
A8		9-3-35-730SS27	Adapter-7.5V, 350 mA	15.00 ea	
A9		9-3-34-933ES32	Pusher Felt	1.00 ea	
A10		9-3-34-510SS28	Goal Cover (pre-installed)	5.00 ea	
A12		9-3-34-933ES34	Scorer - with 47" Wire (pre-installed)	10.00 ea	
A13		9-3-34-933ES35	Timer with Wire (pre-installed)	10.00 ea	
A14		9-3-36-559SS27	Table Tennis Paddle	6.00 ea	
A15		9-3-34-933ES36	Table Tennis Net Post	8.00 ea	
A16		9-3-34-933ES37	Net	6.00 ea	
A17		9-3-36-933ES30	1.5" Cushion	2.00 ea	
A18		9-3-36-039SS37	Table Tennis Ball	2.00 ea	
A19		9-3-34-933ES27	3 x 25 mm Washer Head Screw (pre-installed)	0.75 ea	

CUT HERE

Shipping and Handling Charges* (in US \$)				
Shipment Value	\$0-20	\$21-40	\$41-60	\$61 and over
Charge	\$7.00	\$9.00	\$11.00	\$15.00

*= Prices valid for Continental US and Canada only, all other please call for quote.

Method of Payment:
 Visa Mastercard American Express

Card #: _____

Exp. Date: _____

Name (as printed on card): _____

Subtotal:	
(Residents Add State Sales Tax)	
NJ (7%) and IL (6.25%) and CA (7.75%):	
Shipping and Handling Charges:	
TOTAL:	

Signature: _____





Sportcessories

313 Waterloo Valley Road
Budd Lake, NJ 07828
www.sportcraft.com



FORMULARIO DE PEDIDO DE PIEZAS

No. 1-1-34-933 ES - MESA DE HOCKEY

NOBMR: _____

FECHA: _____

DIRECCIÓN: _____

TELÉFONO: _____

CIUDAD: _____ ESTADO _____

CÓDIGO POSTAL: _____

REF	CANTIDAD	NO. DE PIEZAS PEDIDAS	DESCRIPCIÓN	PRECIO POR UNIDAD	CANTIDAD TOTAL
1		9-3-34-933ES01	Soporte de pierna	12,00	
2		9-3-34-933ES02	Tabla lateral	12,00	
3		9-3-34-933ES03	Tabla de extremo	12,00	
4		9-3-34-933ES04	Tabla de extremo con apertura	12,00	
5		9-3-34-933ES05	Panel de pierna	10,00	
6		9-3-34-933ES06	Soporte de pierna lateral	8,00	
7		9-3-34-933ES07	Tablero de pierna	4,00	
8		9-3-34-933ES08	Anaquele en la forma de "U"	2,00	
9		9-3-34-711SS07	Nivelador de la pierna 5"	5,00	
10		9-3-34-933ES10	Esquina de tabla	6,00	
11		9-3-34-510SS07	Tornillo con cabeza de arandela de 4 x 15 mm	0,75	
12		9-3-32-531SS17	Tornillo con cabeza de arandela de 4 x 12 mm	0,75	
13		9-3-36-559SS23	Tornillo con cabeza plana de 4 x 44,5 mm	0,75	
14		9-3-34-771SS14	Perno hexagonal de 8 x 38 mm	0,75	
15		9-3-34-503SS23	Perno hexagonal de 6,5 x 32 mm	0,75	
16		9-3-36-039SS44	Arandela de 8 x 23 mm	0,75	
17		9-3-32-531SS15	Arandela de 6,5 x 15 mm	0,75	
18		9-3-34-503SS07	Perno de mariposa de 6,5 x 18 mm	0,75	
19		9-3-34-510SS27	Caja para la devolución del disco	0,75	
20		9-3-34-933ES20	Caja de conmutador y enchufe de control	18,00	
21		9-3-34-771SS41	Sujetador	2,00	
22		9-3-34-933ES22	Base de marcador con cable (pre-instalado)	20,00	
23		9-3-34-933ES23	Superficie de tenis de mesa - B	10,00	
24		9-3-34-730SS33	Soplador de aire (pre-instalado)	15,00	
25		9-3-34-933ES25	Clavija de madera	1,00	
26		9-3-34-933ES26	Superficie de tenis de mesa - A	15,00	
Accesorios/Piezas preinstaladas (disponible para comprar)					
A1		9-3-34-510SS19	Placa de nombre pre-instalada	3,00	
A2		9-3-34-510SS26	Caja para la devolución del disco y disparador (pre-instalada)	3,00	
A3		9-3-34-933ES28	Cable de la unidad disparador (pre-instalado)	3,00	
A4		9-3-32-531SS27	Llave inglesa	3,00	
A5		9-3-34-933ES29	Tapa de esquina de tablero (pre-instalado)	2,00	
A6		9-3-34-933ES30	Empujador	3,00	
A7		9-3-34-933ES31	Disco redondo - 22 g	5,00	
A8		9-3-35-730SS27	Adaptador de CA 7.5V. 350 mA	15,00	
A9		9-3-34-933ES32	Filtro para el empujador de hockey	1,00	
A10		9-3-34-510SS28	Cubierta del arco de gol ajustable (pre-instalada)	5,00	
A12		9-3-34-933ES34	Marcador - con cable 47" (pre-instalado)	10,00	
A13		9-3-34-933ES35	Marcador - reloj (pre-instalado)	10,00	
A14		9-3-36-559SS27	Pala de tenis de mesa	6,00	
A15		9-3-34-933ES36	Juego de poste de tenis de mesa	8,00	
A16		9-3-34-933ES37	Red	6,00	
A17		9-3-36-933ES30	Cojín de 1.5"	2,00	
A18		9-3-36-039SS37	Pelota de tenis de mesa	2,00	
A19		9-3-34-933ES27	Tornillo con cabeza de arandela de 4 x 15 mm (pre-instalado)	0,75	

CORTE AQUI

Cargos por envío* (en \$US)					
Valor de envío	\$0-20	\$21-40	\$41-60	superior a \$61	Subtotal:
Cargo	\$7.00	\$9.00	\$11.00	\$15.00	Residentes de NJ (7%), de IL (6,25%) y de CA (7,75%) añadan de impuesto sobre la venta:
* = precios válidos para los EE.UU. continentales y Canadá sólo, en otra parte por favor pide una cotización.					Cargos por envío:
					TOTAL:

Método de pago:
 Visa Mastercard American Express

Número de tarjeta: _____

Fecha de vencimiento: _____

Nombre (indicado sobre la tarjeta): _____

Firma: _____

