

TROUBLESHOOTING FREQUENTLY ASKED QUESTIONS

| TROUBLESHOOTING | | |
|--------------------------------|---|--|
| TROUBLE | PROBABLE CAUSE | SOLUTION |
| • Unit does not turn on. | <ul style="list-style-type: none"> ☛ Not plugged in. ☛ Outlet not functioning. | <ul style="list-style-type: none"> ✓ Plug in unit. ✓ Have outlet replaced by a licensed electrician. |
| • Mist output minimal to none. | <ul style="list-style-type: none"> ☛ Filter has not absorbed water. ☛ Cool mist is invisible. | <ul style="list-style-type: none"> ✓ Wait 30 minutes for filter to absorb water. ✓ Operate in High (II) setting. |
| • Filter turns brown. | <ul style="list-style-type: none"> ☛ The filter has absorbed minerals. | <ul style="list-style-type: none"> ✓ Replace your filter (HWF62) by calling 1-888-264-9669, or visiting www.sunbeam.com. |

| FREQUENTLY ASKED QUESTIONS | |
|--|---|
| Question | Answer |
| • What are the variables that affect run time? | <p>The estimated run time for this humidifier is based on average room conditions. The actual run time of your humidifier is dependent on numerous variables such as:</p> <ul style="list-style-type: none"> ✓ Air exchange in the room where the humidifier is placed. ✓ Room construction of the room where the humidifier is placed. ✓ Temperature of the room where the humidifier is placed. ✓ Humidity levels in the room where the humidifier is placed. ✓ Movement of occupants and the opening and closing of doors in the room where the humidifier is placed. ✓ Home furnishings in the room where the humidifier is placed. |
| • How do I remove film on water tank? | <ul style="list-style-type: none"> ✓ See Daily Maintenance instructions. Regular cleaning is recommended. |
| • How can I extend the run time? | <ul style="list-style-type: none"> ✓ Run your unit on the lowest setting. ✓ If your unit has electronics, set it to your desired humidity level. The unit will turn on and off, which will extend the run time. ✓ Fill the tank all the way full, place it on the base, let the water empty into the base until it stops bubbling, then refill the tank full again. This ensures maximum water capacity and will extend run time. |

If you have any questions regarding your product or would like to learn more about other Sunbeam® products, please contact our Consumer Service Department at 1-888-264-9669 or visit our website at www.sunbeam.com.

WARRANTY INFORMATION

1 YEAR LIMITED WARRANTY

Sunbeam Products, Inc. doing business as Jarden Consumer Solutions or if in Canada, Sunbeam Corporation (Canada) Limited doing business as Jarden Consumer Solutions (collectively "JCS") warrants that for a period of one year from the date of purchase, this product will be free from defects in material and workmanship. JCS, at its option, will repair or replace this product or any component of the product found to be defective during the warranty period. Replacement will be made with a new or remanufactured product or component. If the product is no longer available, replacement may be made with a similar product of equal or greater value. This is your exclusive warranty. Do NOT attempt to repair or adjust any electrical or mechanical functions on this product. Doing so will void this warranty.

This warranty is valid for the original retail purchaser from the date of initial retail purchase and is not transferable. Keep the original sales receipt. Proof of purchase is required to obtain warranty performance. JCS dealers, service centers, or retail stores selling JCS products do not have the right to alter, modify or any way change the terms and conditions of this warranty.

This warranty does not cover normal wear of parts or damage resulting from any of the following: negligent use or misuse of the product, use on improper voltage or current, use contrary to the operating instructions, disassembly, repair or alteration by anyone other than JCS or an authorized JCS service center. Further, the warranty does not cover: Acts of God, such as fire, flood, hurricanes and tornadoes.

What are the limits on JCS's Liability?

JCS shall not be liable for any incidental or consequential damages caused by the breach of any express, implied or statutory warranty or condition.

Except to the extent prohibited by applicable law, any implied warranty or condition of merchantability or fitness for a particular purpose is limited in duration to the duration of the above warranty.

JCS disclaims all other warranties, conditions or representations, express, implied, statutory or otherwise.

JCS shall not be liable for any damages of any kind resulting from the purchase, use or misuse of, or inability to use the product including incidental, special, consequential or similar damages or loss of profits, or for any breach of contract, fundamental or otherwise, or for any claim brought against purchaser by any other party.

Some provinces, states or jurisdictions do not allow the exclusion or limitation of incidental or consequential damages or limitations on how long an implied warranty lasts, so the above limitations or exclusion may not apply to you.

This warranty gives you specific legal rights, and you may also have other rights that vary from province to province, state to state or jurisdiction to jurisdiction.

How to Obtain Warranty Service

In the U.S.A.

If you have any questions regarding this warranty or would like to obtain warranty service, please call 1-888-264-9669 and a convenient service center address will be provided to you.

In Canada

If you have any questions regarding this warranty or would like to obtain warranty service, please call 1-888-264-9669 and a convenient service center address will be provided to you.

WARRANTY INFORMATION

In the U.S.A., this warranty is offered by Sunbeam Products, Inc. doing business as Jarden Consumer Solutions located in Boca Raton, Florida 33431. In Canada, this warranty is offered by Sunbeam Corporation (Canada) Limited doing business as Jarden Consumer Solutions, located at 20 B Hereford Street, Brampton, Ontario L6Y 0M1. If you have any other problem or claim in connection with this product, please write our Consumer Service Department. **PLEASE DO NOT RETURN THIS PRODUCT TO ANY OF THESE ADDRESSES OR TO THE PLACE OF PURCHASE.**

© 2012 Sunbeam Products, Inc. doing business as Jarden Consumer Solutions. All Rights Reserved. Distributed by Sunbeam Products, Inc. doing business as Jarden Consumer Solutions, Boca Raton, Florida 33431.

Printed In China

TRUSTED FOR OVER
100 YEARS

SCM1100

Sunbeam®

Cool Mist Humidifier



FILTER#: HWF62
FILTER TYPE : WICK

Instruction Leaflet

PLEASE READ AND SAVE THESE IMPORTANT INSTRUCTIONS

DIAGNÓSTICO DE PROBLEMAS PREGUNTAS FRECUENTES

| DIAGNÓSTICO DE PROBLEMAS | | |
|----------------------------------|--|--|
| PROBLEMA | POSIBLE CAUSA | SOLUCIÓN |
| • La unidad no se enciende. | <ul style="list-style-type: none"> ☛ No está enchufada. ☛ El amarrorriente no funciona. | <ul style="list-style-type: none"> ✓ Enchúfela. ✓ Haga reemplazar el tomacorriente por un electricista matriculado. |
| • Salida de vapor mínima o nula. | <ul style="list-style-type: none"> ☛ El filtro no ha absorbido el agua. ☛ La niebla fría es invisible. | <ul style="list-style-type: none"> ✓ Espere 30 minutos para que el filtro absorba el agua. ✓ Funcionamiento en configuración High (alta) (II). |
| • El filtro se pone marrón. | <ul style="list-style-type: none"> ☛ El filtro ha absorbido minerales. | <ul style="list-style-type: none"> ✓ Reemplace su filtro (HWF62) llamando al 1-888-264-9669, o visite www.sunbeam.com. |

| PREGUNTAS FRECUENTES | |
|--|---|
| PREGUNTAS | RESPUESTAS |
| • ¿Cuáles son las variables que afectan el tiempo de funcionamiento? | <p>El tiempo de funcionamiento estimado de este humidificador está basado en las condiciones ambientales promedio. El tiempo de funcionamiento actual de su humidificador depende de varios factores tales como :</p> <ul style="list-style-type: none"> ✓ El intercambio de aire en el cuarto donde se encuentra el humidificador. ✓ La estructura del cuarto donde se encuentra el humidificador. ✓ La temperatura del cuarto donde se encuentra el humidificador. ✓ Los niveles de humedad en el cuarto donde se encuentra el humidificador. ✓ La actividad de los ocupantes y la secuencia en que se abren y cierran las puertas del cuarto donde se encuentra el humidificador. ✓ El número de muebles presentes en el cuarto donde se encuentra el humidificador. |
| • ¿Cómo quito la película del tanque de agua? | <ul style="list-style-type: none"> ✓ Consulte las instrucciones diarias de mantenimiento. Se recomienda una limpieza regular. |
| • ¿Cómo puedo extender el tiempo de funcionamiento? | <ul style="list-style-type: none"> ✓ Haga funcionar la unidad en el modo más bajo. ✓ Si su unidad tiene electrónicos, ajústela al nivel de humedad deseado. La unidad se encenderá y apagará, extendiendo el tiempo de funcionamiento. ✓ Llene el tanque al máximo, colóquelo en la base, deje que el agua se vacíe en la base hasta que deje de burbujear, luego llene nuevamente el tanque al máximo. Esto asegura una capacidad máxima de agua que extenderá el tiempo de funcionamiento. |

Si tiene preguntas relacionadas con este producto o si está interesado en conocer otros productos Sunbeam®, póngase en contacto con nuestro Departamento de Servicio al Cliente: llame al 1 (888) 264-9669 o visite nuestro sitio web www.sunbeam.com.

INFORMACION DE LA GARANTIA

GARANTÍA LIMITADA DE 1 AÑO

Sunbeam Products, Inc. operando bajo el nombre de Jarden Consumer Solutions, o en Canadá, Sunbeam Corporation (Canada) Limited operando bajo el nombre de Jarden Consumer Solutions, (en forma conjunta, "JCS"), garantiza que por un periodo de uno año a partir de la fecha de compra, este producto estará libre de defectos de materiales y mano de obra. JCS, a su elección, reparará o reemplazará este producto o cualquier componente del mismo que presente defectos durante el periodo de garantía. El reemplazo se realizará por un producto o componente nuevo o reparado. Si el producto ya no estuviera disponible, se lo reemplazará por un producto similar de valor igual o superior. Esta es su garantía exclusiva. No intente reparar o ajustar ninguna función eléctrica o mecánica de este producto. Al hacerlo eliminará esta garantía.

La garantía es válida para el comprador minorista original a partir de la fecha de compra inicial y la misma no es transferible. Conserve el recibo de compra original. Para solicitar servicio en garantía se requiere presentar un recibo de compra. Los agentes y centros de servicio de JCS o las tiendas minoristas que venden productos de JCS no tienen derecho a alterar, modificar ni cambiar de ningún otro modo los términos y las condiciones de esta garantía. Esta garantía no cubre el desgaste normal de las piezas ni los daños que se produzcan como resultado de uso negligente o mal uso del producto, uso de voltaje incorrecto o corriente inapropiada, uso contrario a las instrucciones operativas, y desarme, reparación o alteración por parte de un tercero ajeno a JCS o a un Centro de Servicio autorizado por JCS. Asimismo, la garantía no cubre actos fortuitos tales como incendios, inundaciones, huracanes y tornados.

¿Cuál es el límite de responsabilidad de JCS?

JCS no será responsable de daños incidentales o emergentes causados por el incumplimiento de alguna garantía o condición expresa, implícita o legal.

Excepto en la medida en que lo prohíba la ley aplicable, cualquier garantía o condición implícita de comerciabilidad o aptitud para un fin determinado se limita, en cuanto a su duración, al plazo de la garantía antes mencionada.

JCS queda exenta de toda otra garantías, condiciones o manifestaciones, expresa, implícita, legal o de cualquier otra naturaleza.

JCS no será responsable de ningún tipo de daño que resulte de la compra, uso o mal uso del producto, o por la imposibilidad de usar el producto, incluidos los daños incidentales, especiales, emergentes o similares, o la pérdida de ganancias, ni de ningún incumplimiento contractual, sea de una obligación esencial o de otra naturaleza, ni de ningún reclamo iniciado contra el comprador por un tercero.

Algunas provincias, estados o jurisdicciones no permiten la exclusión o limitación de los daños incidentales o emergentes ni las limitaciones a la duración de las garantías implícitas, de modo que es posible que la exclusión o las limitaciones antes mencionadas no se apliquen en su caso.

Esta garantía le otorga derechos legales específicos y es posible que usted tenga otros derechos que varían de un estado, provincia o jurisdicción a otro.

Cómo solicitar el servicio en garantía

En los Estados Unidos

Si tiene alguna pregunta sobre esta garantía o desea recibir servicio de garantía, llame al 1-888-264-9669 y podrá obtener la dirección del centro de servicio que le resulte más conveniente.

En Canadá

Si tiene alguna pregunta sobre esta garantía o desea recibir servicio de garantía, llame al 1-888-264-9669 y podrá obtener la dirección del centro de servicio que le resulte más conveniente.

INFORMACION DE LA GARANTIA

En los Estados Unidos, esta garantía es ofrecida por Sunbeam Products, Inc. operando bajo el nombre de Jarden Consumer Solutions, Boca Raton, Florida 33431. En Canadá, esta garantía es ofrecida por Sunbeam Corporation (Canada) Limited operando bajo el nombre de Jarden Consumer Solutions, 20 B Hereford Street, Brampton, Ontario L6Y 0M1. Si usted tiene otro problema o reclama en conexión con este producto, por favor escriba al Departamento de Servicio al Consumidor. **POR FAVOR NO DEVUELVA ESTE PRODUCTO A NINGUNA DE ESTAS DIRECCIONES NI AL LUGAR DE COMPRA.**

© 2012 Sunbeam Products, Inc. operando bajo el nombre de Jarden Consumer Solutions. Todos los derechos reservados. Distribuido por Sunbeam Products, Inc. operando bajo el nombre de Jarden Consumer Solutions, Boca Raton, Florida 33431.

156868/9100030007843
GCDS-SUN25219-PH

SCM1100_12ESM1

Impreso en China

CONFIANZA
DESDE HACE
100 AÑOS

SCM1100

Sunbeam®

con rocío fresco Humidificador



FILTRO#: HWF62
FILTRO TIPO : WICK

Folleto de instrucciones

LEA Y CONSERVE ESTAS IMPORTANTES INSTRUCCIONES

PLEASE READ AND SAVE THESE IMPORTANT SAFETY INSTRUCTIONS

When using electrical appliances, basic safety precautions should always be followed to reduce the risk of fire, electric shock, and injury to persons, including the following:

1. Read all instructions before using the appliance.
2. To avoid fire or shock hazard, plug the appliance directly into a 120V AC electrical outlet.
3. Keep the cord out of heavy traffic areas. To avoid fire hazard, NEVER put the cord under rugs or near heat registers.
4. DO NOT place humidifier near heat sources such as stoves, radiators, and heaters. DO locate your humidifier on an inside wall near an electrical outlet. The humidifier should be at least 4 inches (10 cm) away from the wall for best results.
5. NEVER place humidifier in an area where it is accessible to children. NEVER use humidifier in a closed room, particularly where a child may be sleeping, resting, or playing (a closed room may result in excessive humidity).
6. **WARNING:** Do not attempt to refill humidifier without first unplugging the unit from its electrical outlet. Failure to heed this warning may cause personal injury. Be sure to unplug the unit by pulling on the plug and not the cord. Never place anything over moisture outlet when the unit is running.
8. NEVER drop or insert any object into any openings.
9. DO NOT operate any appliance with a damaged cord or plug, after the appliance malfunctions, or if it has been dropped or damaged in any manner. Return appliance to manufacturer for examination, electrical or mechanical adjustment, or repair.
10. Use appliance only for intended household use as described in this manual. Any other use not recommended by the manufacturer may cause fire, electric shock, or injury to persons. The use of attachments not recommended or sold by the manufacturer may cause hazards.
11. DO NOT use outdoors.
12. Always place humidifier on a firm, flat, level surface. A waterproof mat or pad is recommended for use under the humidifier. NEVER place it on a rug or carpet, or on a finished floor that may be damaged by exposure to water or moisture.
13. DO NOT allow the Moisture Outlet to directly face the wall. Moisture could cause damage, particularly to wallpaper.
14. Humidifier should be unplugged when not in use.
15. NEVER tilt, move, or attempt to empty unit while it is operating. Shut off and unplug before removing the water tank and moving the unit.
16. This humidifier requires daily and weekly maintenance to operate appropriately. Refer to daily and weekly cleaning procedures. Use only cleaners and additives recommended by the manufacturer.
17. NEVER use detergents, gasoline, glass cleaner, furniture polish, paint thinner, or other household solvents to clean any part of the humidifier.
18. Excessive humidity in a room can cause water condensation on windows and some furniture. If this happens, turn the humidifier OFF.
19. Do not use humidifier in an area where humidity level is in excess of 50%. Use a hygrometer, available at your local retailer or through the manufacturer, to measure the humidity.
20. DO NOT attempt to repair or adjust any electrical or mechanical functions on this unit. Doing so will void your warranty. The inside of the unit contains no user serviceable parts. All servicing should be performed by qualified personnel only.
21. Never place housing under water flow or immerse in liquids.
22. Do not plug in the cord with wet hands: electric shock could result.
23. Do not pour water in any openings other than the water tank.
24. To prevent damage to surfaces, do not place humidifier under overhanging surfaces.
25. NEVER operate unit without water in the tank.

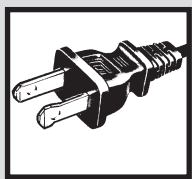

THIS APPLIANCE HAS A POLARIZED PLUG (one blade is wider than the other). To reduce the risk of electric shock, this plug is intended to fit in a polarized outlet only one way. If the plug does not fit fully in the outlet, reverse the plug. If it still does not fit, contact a qualified electrician to install the proper outlet.

DO NOT ATTEMPT TO MODIFY THIS PLUG OR DEFEAT THIS SAFETY FEATURE IN ANY WAY.

LEA Y CONSERVE ESTAS IMPORTANTES INSTRUCCIONES DE SEGURIDAD

Debe tomar precauciones básicas de seguridad siempre que utilice artefactos eléctricos para reducir el riesgo de incendio, descarga eléctrica y daños personales, incluyendo lo siguiente:

1. Lea completamente las instrucciones antes de utilizar el artefacto.
2. Para evitar incendio o descarga eléctrica, enchufe el artefacto directamente en un tomacorriente de 120V CA.
3. Mantenga el cable fuera de las zonas de mucho tráfico. Para evitar incendios, NUNCA coloque el cable debajo de alfombrillas o cerca de salidas de calefacción.
4. NO coloque el humidificador cerca de fuentes de calor como estufas, radiadores y calefactores. NO coloque el humidificador contra una pared interna cerca de un tomacorriente. El humidificador debe estar a por lo menos 4" de la pared para obtener el mejor resultado.
5. NUNCA coloque el humidificador en una zona accesible para los niños. NUNCA use el humidificador en un cuarto cerrado, especialmente donde pueda haber un niño durmiendo, descansando, o jugando (un cuarto cerrado puede resultar en excesiva humedad).
6. **ADVERTENCIA:** No intente llenar nuevamente el humidificador sin antes desenchufarlo del tomacorriente. El no tener en cuenta esta advertencia puede causar daños personales. Asegúrese de desenchufar la unidad tirando del enchufe y no del cable.
7. Nunca coloque algo sobre la salida de humedad cuando la unidad esté funcionando.
8. NUNCA inserte ningún objeto en una de las ranuras.
9. NO utilice ningún artefacto si el cable o el enchufe están dañados, luego de una falla, o si se ha caído o ha sufrido cualquier tipo de daño. Devuelva el artefacto al fabricante para su inspección, ajuste eléctrico o mecánico, o reparación.
10. Utilice el artefacto únicamente para el propósito hogareño indicado en este manual. Cualquier uso distinto al recomendado por el fabricante puede causar incendio, descarga eléctrica, o daños personales. El uso de accesorios no recomendados o que no sean vendidos por el fabricante puede ser peligroso.
11. NO utilizar en el exterior.
12. Siempre coloque el humidificador en una superficie firme, plana y nivelada. Se recomienda el colocar una alfombrilla o bandeja resistente al agua debajo del humidificador. NUNCA lo coloque sobre un tapete o una alfombra, o en un piso que pueda dañarse con el agua o la humedad.
13. NO haga que la salida de humedad apunte directamente a la pared. La humedad puede causar daños, especialmente al empapelado.
14. Se debe desenchufar el humidificador cuando no se usa.
15. NUNCA incline, mueva o intente vaciar la unidad mientras esté funcionando. Apague y desenchufe la unidad antes de quitar el tanque de agua y moverla.
16. Este humidificador requiere mantenimiento diario y semanal para funcionar correctamente. Refiérase a los procedimientos de limpieza diarios y semanales. Use únicamente limpiadores y aditivos recomendados por el fabricante.
17. NUNCA use detergentes, gasolina, limpiavidrios, limpiador de muebles, diluyente de pintura u otro solvente hogareño para limpiar ninguna parte del humidificador.
18. La humedad excesiva en un cuarto puede causar condensación de agua en las ventanas y en algunos muebles. Si sucede esto, apague el humidificador.
19. No use el humidificador en un área donde el nivel de humedad es mayor al 50%. Use un Higrómetro, disponible en su tienda local o a través del fabricante, para medir la humedad.
20. NO intente reparar o ajustar ninguna función eléctrica o mecánica de esta unidad. El hacerlo invalidará la garantía. La unidad no contiene partes reparables por el usuario. Toda reparación debe ser realizada únicamente por personal calificado.
21. Nunca coloque el gabinete debajo de la canilla o lo sumerja en líquidos.

ESTE PRODUCTO TIENE UN ENCHUFE POLARIZADO (una hoja es más ancha que la otra). A fin de disminuir el riesgo de descarga eléctrica, este enchufe está diseñado para insertarse en un tomacorriente polarizado en un solo sentido. Si el enchufe no entra completamente en el tomacorriente, invértalo. Si aun así no entra, llame a un electricista calificado para instalar un tomacorriente apropiado.

NO MODIFIQUE EL ENCHUFE NI ANULE ESTA FUNCION DE SEGURIDAD DE NINGUNA MANERA.

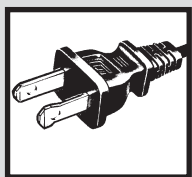

FEATURES - OPERATIONS

26. Do not move unit after it has been used until unit cools completely.
27. Use both hands when carrying full tank of water.

PLEASE READ AND SAVE THESE IMPORTANT SAFETY INSTRUCTIONS

CONSUMER SAFETY INFORMATION

NOTE: This is an electrical appliance and requires attention when in use.

NOTE: If moisture forms on the walls or windows of the room, turn off the humidifier. The room already has plenty of humidity and additional moisture may cause damage.

NOTE: DO NOT block air inlet or outlet.

Cord and Plug Installation Safety Instructions:

The length of cord used on this appliance was selected to reduce the hazards of becoming tangled in, or tripping over a longer cord. If a longer cord is necessary an approved extension cord may be used. The electrical rating of the extension cord must be equal to or greater than the rating of the humidifier (refer to the rating information placed on the humidifier). Care must be taken to arrange the extension cord so that it will not drape over the countertop or tabletop where it can be pulled on by children or accidentally tripped over.

HOW COOL MIST WORKS

Your Sunbeam® Cool Mist humidifier draws dry air through the rear air intake grill area. This air is then passed through a moisture-laden wick filter, which retains the minerals and deposits in the water. The resulting moist air is directed back into the room from the top air grill.

NOTE: This humidification system provides a cool, invisible moisture output. It is normal not to see the mist.

NOTE: A humidity level below 20% can be unhealthy and uncomfortable. The recommended humidity level is between 40%-50%.

PRE-OPERATING INSTRUCTIONS

1. Be sure the humidifier is switched to OFF (○) and the unit is disconnected from the electrical outlet.

2. Select a location for your humidifier, on a flat surface, about 4 inches (10 cm) away from the wall. DO NOT place the humidifier on a finished floor or near furniture, which can be damaged by too much moisture or water. Place on a moisture resistant surface.
3. Select current month (JAN, FEB, ..., DEC) on the Filter Reminder Dial (see figure 2). For example, if the current month is January, scroll to select JAN. This will serve as reference for when filter replacement is needed.

FILLING THE WATER TANK

Tank Cap Tablet Holder

The tank cap of the humidifier features a cage that holds humidifier enhancement tablets. It is located on the tank cap to ensure all water is treated by the tablet before it passes through to the base of the humidifier. Pop off the top of the green cage and place tablet directly inside. Close the top of the green cage and replace the tank cap on tank FIRMLY (see Figure 1).

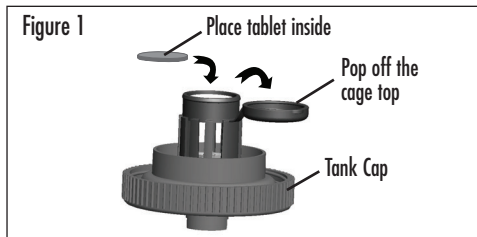

NOTE: Only one humidifier enhancement tablet should be used per tank filling. To order humidifier enhancement tablets, go to www.sunbeam.com or call customer service at 1-888-264-9669.

1. Remove the tank from the base of the humidifier and bring to the faucet. Turn the tank upside down and twist off the tank cap by turning counter clockwise. Fill tank with cool, fresh tap water. DO NOT fill with warm water as this may cause leaking. Replace the cap on tank FIRMLY.
2. This humidifier holds about 1 gallon of water in the tank and humidifier base. The humidifier will produce up to 1 gallon of water in a 24-hour period, depending on the room humidity and temperature.
3. Plug the power cord into a 120V AC electrical outlet.

CARACTERISTICA - FUNCIONAMIENTO

22. No enchufe el cable con las manos húmedas. Puede ocasionarle una descarga eléctrica.
23. No coloque agua en ninguna abertura que no sea el tanque de agua.
24. Para prevenir el daño a las superficies, no coloque el humidificador debajo de ninguna superficie que sobresalga por encima del mismo.
25. NUNCA haga funcionar la unidad sin agua en el tanque.
26. Una vez utilizada la unidad, no la mueva hasta que se haya enfriado completamente.
27. Use las dos manos cuando cargue el tanque de agua.

LEA Y CONSERVE ESTAS IMPORTANTES INSTRUCCIONES DE SEGURIDAD

INFORMACIÓN DE SEGURIDAD PARA EL CONSUMIDOR

NOTA: Este es un artefacto eléctrico y requiere ser usado con cuidado.

NOTA: Si se acumula humedad en las paredes o ventanas del cuarto, apague el humidificador. El cuarto ya tiene demasiada humedad y la humedad adicional puede causar daños.

NOTA: NO bloquee la entrada o salida de aire.

Instrucciones de Seguridad en la Instalación del Cable y el Enchufe :

La longitud del cable de este artefacto fue seleccionada para reducir el riesgo de enredarse o tropezarse con un cable más largo. Si necesita usar un cable más largo, puede utilizar un cable de extensión aprobado. La capacidad eléctrica del cable de extensión debe ser igual o mayor que la capacidad del humidificador (consulte la información sobre clasificación que se encuentra en el humidificador). No debe permitir que el cable de extensión cuelgue de la mesada o mesa de tal forma que pueda ser jalado por niños o causar que alguien se tropiece.

COMO FUNCIONA EL VAPOR FRÍO

Su humidificador Sunbeam® de Vapor Frío succiona aire seco a

través de la rejilla de entrada de aire. Luego, el aire pasa por 6 filtros de mecha cargados de humedad, los que retienen los minerales y depósitos del agua. El aire húmedo resultante es dirigido nuevamente al ambiente por la rejilla superior.

NOTA: Este sistema de humidificación proporciona una salida de humedad fría e invisible. Es normal que no se vea el vapor.

NOTA: Un nivel de humedad menor al 20% puede ser nocivo e incómodo. El nivel de humedad recomendado es entre el 40% y el 50%.

INSTRUCCIONES PREVIAS AL USO

1. Asegúrese de que el humidificador esté en OFF (Apagado ○) y desenchúfelo del tomacorriente.
2. Elija un lugar para su humidificador, en una superficie plana, aproximadamente a 4 pulgadas de distancia de la pared. NO coloque el humidificador sobre un piso pulido o cerca de algún mueble, ya que lo puede dañar por el exceso de humedad o agua. Colóquelo sobre una superficie resistente a la humedad.
3. Seleccione el mes actual (ENE, FEB, etc.) en el Recordatorio del reemplazo del filtro (ver figura 2). Por ejemplo, si el mes actual es enero, seleccione ENE. Esto servirá de referencia para saber cuándo es necesario reemplazar el filtro.

COMO LLENAR EL TANQUE DE AGUA

Compartimiento del tapón del tanque para tabletas

El tapón del tanque del humidificador cuenta con un compartimiento en el que se pueden colocar tabletas intensificadoras del humidificador. Se encuentra ubicado en el tapón del tanque a fin de garantizar que toda el agua sea tratada con la tableta antes de pasar a través de la base del humidificador. Levante la parte superior del compartimiento verde y coloque la tableta

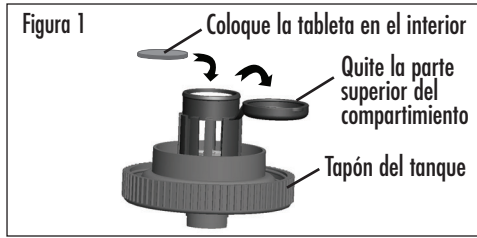

FEATURES - OPERATIONS

OPERATING INSTRUCTIONS

1. Move the Humidity Control Knob to the HI (II) position. Move the Humidity Control knob to the LO (I) setting to lower the humidification rate. Allow up to 30 minutes for the filter to fully absorb water and the unit to produce the maximum moisture output.
2. When the water tank is empty, and the base is almost empty, you need to refill the tank. The fan will continue to run to help dry the humidifier. Shut off and unplug the unit. Please follow the Daily Cleaning Instructions. Refill the tank as directed in Pre-Operating Instructions.
3. Make sure the unit is switched OFF (○), then plug into the electrical outlet. Turn the power ON.

If you do not plan to use the humidifier for two or more days, make sure any residual water is drained from the tank cap tablet holder, water tank, base and wick filter to prevent algae or bacteria growth.

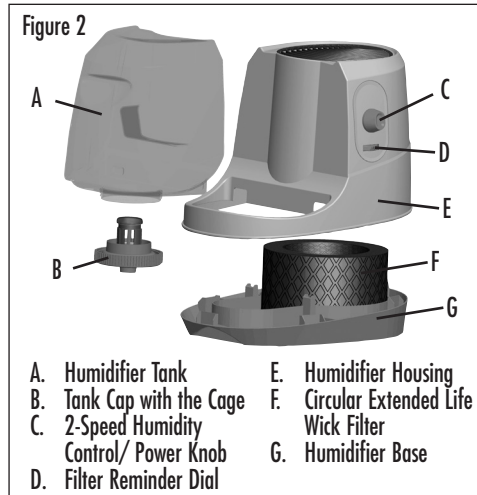

CARACTERISTICA - FUNCIONAMIENTO

directamente en el interior. Cierre la parte superior del compartimiento y reemplace el tapón del tanque en el tanque CON FIRMEZA (vea la Figura 1).

NOTA: Se debe usar solo una tableta intensificadora del humidificador por llenado del tanque. Para solicitar tabletas intensificadoras del humidificador, visite www.sunbeam.com o llame al servicio de atención al cliente al 1-888-264-9669.

1. Retire el tanque de la base del humidificador y acérquelo al grifo. De vuelta el tanque y desensrosque la tapa del tanque girando en sentido contrario a las agujas del reloj. Llene el tanque con agua fría del grifo. NO llene con agua caliente ya que puede producir una pérdida. Vuelva a colocar la tapa del tanque CON FIRMEZA.
2. Este humidificador almacena aproximadamente 1 galone de agua en el tanque y base humidificadora. El humidificador producirá hasta 1 galone de humedad por un periodo aproximado de 24 horas, dependiendo de la humedad y temperatura del cuarto.
3. Enchufe el cable de corriente en un tomacorriente de 120 voltios AC.

INSTRUCCIONES DE USO

1. Mueva la perilla de control a la posición HI (II). Mueva

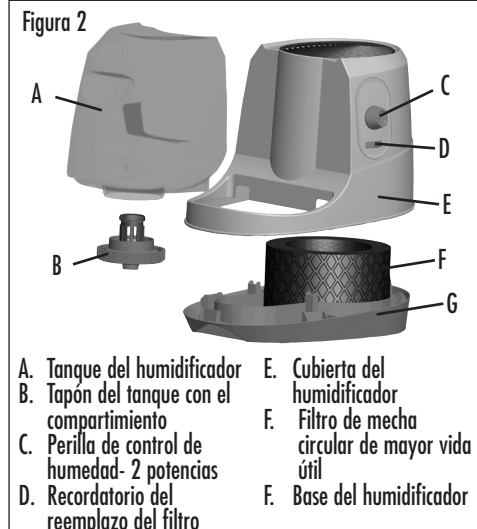

REPLACING THE FILTER

Through normal use, waterborne minerals and sediment become trapped in the wick filter. The harder your water, the greater the amount of minerals in the water, and the more often you will need to change your filter.

Use Filter Reminder Dial to keep track on how long a filter has been in use.

Filter Life – Under normal conditions of continuous use, a brand new filter will operate efficiently for 1 month. It is strongly recommended that a new filter be replaced every 30 days of use.

To replace the filter, follow the steps below.

1. Be sure the humidifier is switched OFF (○) and disconnected from the electrical outlet.
2. Remove the tank and main housing to access the base tray (see Figure 2).
3. Discard the old filter and follow weekly cleaning instructions.
4. Insert a new filter into the filter support in the base.
5. Replace the main housing and then the tank.
6. Reset the Filter Reminder Dial by turning the wheel to select the current month (JAN-DEC).
7. Repeat Operating Instruction steps.

It will take about 30 minutes for the humidifier to reach maximum output.

NOTE: You can purchase replacement filters (model HWF62) at a local retailer, by calling 1-888-264-9669, or by visiting www.sunbeam.com. It is recommended that a replacement filter is purchased for uninterrupted use.

CLEANING / MAINTENANCE

CLEANING AND MAINTENANCE

INSTRUCTIONS

Humidifiers provide comfort by adding moisture to dry, heated indoor air. To benefit most from the humidifier and avoid product misuse, follow all instructions carefully. Please note that this is an electrical appliance and requires attention when in use.

In addition, if you do not follow the recommended care and maintenance guidelines, micro-organisms may be able to grow in the water within the water tank. You must routinely follow the cleaning procedures that follow in order to ensure proper, efficient operation of your humidifier. Proper maintenance and cleaning is essential to the continued performance of your unit and the avoidance of algae or bacteria build-up.

Daily Maintenance

1. Be sure the unit is OFF and is disconnected from the electrical outlet.
2. Remove the housing and the tank from the humidifier and place in sink or tub.
3. Carry the base of the unit to the sink, remove the wick, place in sink, drain any remaining water and rinse thoroughly to remove any sediment or dirt. Wipe clean, and dry with a clean cloth or paper towel.
4. Drain the water from the tank into the sink and rinse tank thoroughly. Wipe clean, and dry with a clean cloth or paper towel.
5. Put filter back in, replace the housing, then refill tank with cool tap water as instructed earlier in the Filling Instructions. Do not overfill.
6. Follow Operating Instructions.

Weekly Maintenance

Remove scale:

1. Repeat steps 1-4 above.
2. Clean the base by partially filling the base with one 8-oz cups of undiluted white vinegar, or by using Cleanse Clean® solution (Model S1710) by the manufacturer. Leave this solution in the base for 20 minutes, while cleaning all the interior surfaces with a soft brush. Remove base scale by wiping the base with a cloth dampened with undiluted white vinegar.
3. Rinse with clean warm water to remove the cleaning solution before disinfecting the tank.

LIMPIEZA / MANTENIMIENTO

Tomará aproximadamente 30 minutos para que el humidificador alcance su potencia máxima.

NOTA: Puede comprar repuestos de filtros (modelo HWF62) en una tienda local, llamando al 1-888-264-9669, o visitando www.sunbeam.com. Se recomienda que compre un filtro de repuesto para no interrumpir el funcionamiento de la unidad.

INSTRUCCIONES DE LIMPIEZA Y MANTENIMIENTO

Los humidificadores proveen confort agregando humedad al aire seco de los ambientes interiores calefaccionados. Para beneficiarse al máximo de los humidificadores y evitar su mal uso, siga todas las instrucciones cuidadosamente. Tenga en cuenta que éste es un artefacto eléctrico que requiere atención cuando esté en uso.

Además, si no se siguen las recomendaciones para el cuidado y mantenimiento, crecerán microorganismos en el agua dentro de los tanques. Se deben ejecutar rutinariamente los procedimientos de limpieza que se indican a continuación para asegurar el funcionamiento adecuado y eficiente del humidificador que son esenciales para el rendimiento óptimo constante de la unidad y para evitar la formación de algas y bacterias.

Mantenimiento diario

1. Asegúrese de apagar y desenchufar la unidad del tomacorriente.
2. Desmonte el casco y los tanques del humidificador y colóquelos en el fregadero o en la tina.
3. Lleve la base de la unidad al fregadero o a la tina, quite el filtro de mecha, coloque la base en el fregadero, drene el agua remanente, enjuague completamente para remover cualquier sedimento o suciedad, limpie frotando con un paño y seque con una toalla de tela o papel.
4. Drene el agua de los tanques en el fregadero y enjuáguelos completamente. Límpielos frotando con un paño y séquelos con una toalla de tela o de papel.
5. Vuelva a instalar el filtro, el caso y vuelva a llenar el tanque con agua corriente como se indicó anteriormente en las instrucciones para el llenado. NO lo llene de más.
6. Siga las instrucciones de operación.

Mantenimiento semanal

Para extraer el sarro :

1. Repita los pasos 1 a 4 anteriores.

To Disinfect Humidifier Base and Tank:

1. Fill humidifier tank 1/2 full with water and 1/2 tablespoon of chlorine bleach.
2. Let the solution stand for 20 minutes, swishing every few minutes. Wet all surfaces.
3. Carefully empty the tank after 20 minutes, and rinse with warm water until you cannot detect any bleach smell. Dry with a clean cloth or paper towel.
4. Place filter back into tank and refill the water tank as directed in Operating Instructions, and turn the unit on.

STORAGE INSTRUCTIONS

When not using your humidifier for an extended period of time:

1. Dispose of the filters. DO NOT leave in unit.
2. Clean, rinse and thoroughly dry the humidifier as directed in weekly maintenance. DO NOT leave any water in the unit when storing. Leaving water in the unit may render the unit inoperable for the following season.
3. Place the humidifier in the original carton and store in a cool, dry place.
4. Order your replacement filter for next year's use.

REPLACEMENT ACCESSORIES

To order the replacement accessories you can do any of the following:

- Visit your local retailer
- Go to www.sunbeam.com
- Call Consumer Service at 1-888-264-9669