

Hinweise

Lesen Sie bitte alle Anweisungen, bevor Sie das Produkt in Gebrauch nehmen.

Das Produkt ist für eine kommerzielle Nutzung bestimmt.

Wireless Console wurde entwickelt und hergestellt, um auf Group Cycle installiert zu werden; jeder andere Verwendung ist als missbräuchlich anzusehen und somit gefährlich. Die Erfordernisse für die Installationsumgebung stimmen mit denjenigen des Gerätes überein, auf denen es angebracht wird.

Verhindern Sie, dass Kinder ohne Beaufsichtigung Zugang zum Produkt haben; Eltern oder Aufsichtspersonen, denen die Kinder anvertraut wurden, sind für sie voll verantwortlich und müssen Situationen oder Verhaltensweisen vermeiden, für die das Produkt nicht entwickelt wurde.

Das Produkt eignet sich auf keinen Fall für eine Verwendung als Spielzeug.

Bevor mit dem Training begonnen wird, sollten Sie immer einen Arzt, Physiotherapeut oder einen anderen, qualifizierten Angehörigen der Heilberufe zu Rate ziehen. Es ist eine gute Angewohnheit, sich gründlich über jede Aktivität oder Entscheidung zu informieren, die mögliche Auswirkungen auf die Gesundheit hat.

Im Fall von Schmerzen oder anomalen Symptomen muss das Training sofort eingestellt und ein Arzt aufgesucht werden.

Überanstrengen Sie sich nicht und trainieren Sie nicht bis zur Erschöpfung. Ein falsches oder übermäßiges Training kann körperliche Schäden hervorrufen.

Das Produkt ist nicht wasserdicht und darf nicht ins Wasser gestellt werden.

Das Produkt nicht im Freien benutzen oder stehen lassen; das Produkt keinen Witterungseinflüssen aussetzen. Setzen Sie das Produkt keinen Wasserstrahlen aus.

Verwenden Sie für die Reinigung einen feuchten Lappen und ein neutrales Reinigungsmittel für den häuslichen Gebrauch.

Die vorliegende Anleitung, in Originalsprache des Herstellers und in die Sprache des Einsatzlandes übersetzt, ist integrierender Bestandteil der Wireless Console und muss dem Produkt immer beiliegen; auch im Fall eines Umzugs oder eines Eigentümerwechsels muss die Anleitung immer in Produktnähe bleiben. Die Anleitung muss an einem zugänglichen Ort, der dem befugten Personal bekannt ist, aufbewahrt und vor Feuchtigkeit und Wärme geschützt werden.

Jeder am Produkt ausgeübte Eingriff durch Personal, das nicht von Technogym autorisiert wurde, macht die Garantie ungültig.

Für alles, was nicht ausdrücklich in der vorliegenden Anleitung angeführt ist, wenden Sie sich bitte an den Kundendienst:

Technogym Technical Support Service

via G. Perticari 20

47035 Gambettola (FC) ITALY

tel: 0547 650650

fax: 0547 650150

email: service@technogym.com

Copyright © Technogym® s.p.a., Januar 2011

Technogym® behält es sich vor, ohne vorherige Mitteilungspflicht Veränderungen an den Produkten und Anleitungen vorzunehmen.

Technische Merkmale

Display	
Herzfrequenzbereich	30 - 240 Schläge pro Minute
Messgenauigkeit der Herzfrequenz	± 4 Schläge pro Minute
Merkmale der Batterien	AA 1.5V Alkaline x 3
Dauer der Batterien	1 Stunde pro Tag für 12 Monate

Sender	
Gesendete Frequenz	2.4 GHz ±10%
Merkmale der Batterien	AAA 1.5V Alkaline x 2
Dauer der Batterien	1 Stunde pro Tag für 12 Monate

Ein Sensor im Sender zählt, wie oft der am Schwungrad montierte Magnet vor dem Sensor selbst durchläuft. Der Sender überträgt die so gemessenen Werte mit kodierten Radiofrequenzen an das Display.

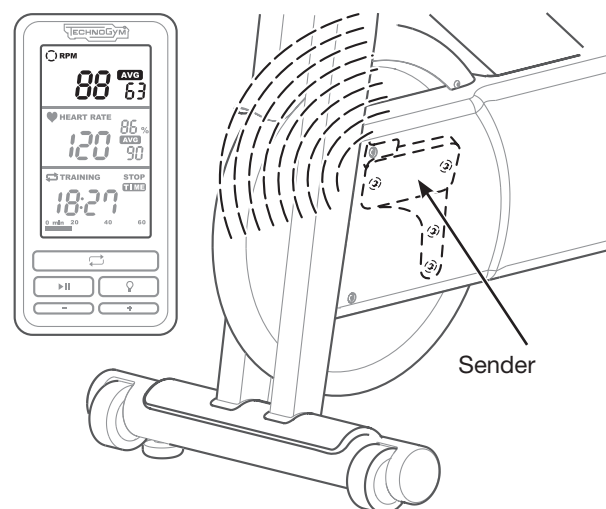

Im unteren Teil des Displays befindet sich ein Empfänger, der die Signale der Herzfrequenz von dem telemetrischen Brustgurt empfängt.

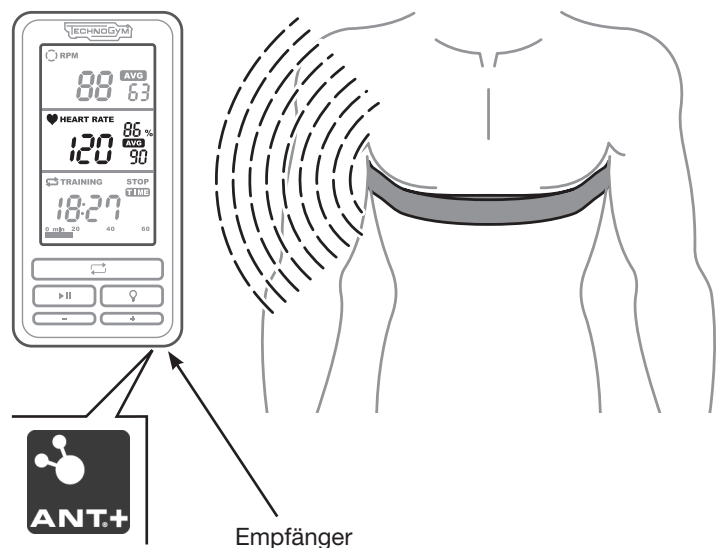

Beschreibung des Produkts



Um das Display einzuschalten, kann eine beliebige Taste betätigt werden; nach 5 Minuten ohne Signal schaltet sich das Display automatisch aus.

Das Display zeigt den Takt bzw. die Geschwindigkeit, die Herzfrequenz, Zeitdauer sowie die zurückgelegte Strecke und den Kalorienverbrauch an, wie nachfolgend beschrieben.



Im ersten Feld wird der Takt angegeben, d.h. die Messung, wie schnell sich das Schwungrad dreht; der Takt wird in RPM oder Drehung pro Minute (UpM) ausgedrückt. AVG (average) gibt den Durchschnittswert ab Beginn der Übung an.

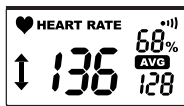

Im zweiten Feld wird die vom Brustgurt ermittelte Herzfrequenz (HEART RATE), ausgedrückt in Herzschlag pro Minute, angezeigt.

AVG (average) gibt den Durchschnittswert ab Beginn der Übung an.

%: In diesem Teil des Displays wird angezeigt, welchem Prozentsatz der Trainings-Herzfrequenz der gemessene Herzschlag entspricht.

Die Trainings-Herzfrequenz wird berechnet auf der Basis der maximalen Herzfrequenzwerte (FC max) und der Herzschlagfrequenz in Ruhe (AHR). Die maximale Herzfrequenz ergibt sich aus der Formel $220 - \text{Alter}$; die Ruheherzfrequenz wird von Mal zu Mal eingegeben: siehe „Eingabe persönlicher Daten und Einstellung des Brustgurtes.“

Unter dem Herz-Symbol kann außerdem ein nach oben oder unten weisender Pfeil erscheinen; dieser zeigt an, dass die Trainingsintensität erhöht oder verringert werden muss, um im Trainingsintervall zu bleiben.

Um den Brustgurt auf den Empfänger abzustimmen, siehe den Absatz „Eingabe persönlicher Daten und Einstellung des Brustgurtes“.



Im letzten Feld werden folgende Werte angezeigt:

- TIME, die verstrichene Zeit seit Übungsbeginn, ausgedrückt in min:sec.
- DISTANCE, eine annähernde Messung der Entfernung, die auf der Straße mit einem Standard-Fahrrad zurückgelegt worden wäre.
- KCAL, eine annähernde Messung der beim Training verbrannten Kilokalorien. Die Kilokalorien-Schätzung ergibt sich aus dem Verhältnis der momentanen Herzfrequenz und des Alters, des Gewichts und der Ruheherzfrequenz.

Während des Trainings wird die Zeitliste am unteren Display-Rand in 60 Minuten gefüllt.

Um die Messeinheit der Entfernung in Kilometer oder Meilen einzustellen, muss vor Trainingsbeginn die Taste RETURN (ZURÜCK) zwei Mal gedrückt werden, um die Entfernung anzuzeigen; anschließend gleichzeitig die Tasten RETURN (ZURÜCK) und PLAY drücken.

Eingabe persönlicher Daten und Einstellung des Brustgurtes

Zum Zeitpunkt des Kaufes sind bereits folgende Standardwerte vorgegeben:

- Alter (AGE): 30 Jahre
- Gewicht (KG / LBS): 70 kg (154 lbs)
- Ruheherzfrequenz (AHR): 70 bpm

Diese Werte werden zur Berechnung des Kalorienverbrauchs und der Trainings-Herzfrequenz benutzt.

Falls keine persönlichen Daten eingegeben werden, erfolgt die Berechnung der verbrannten Kilokalorien und der Trainingsherzfrequenz auf der Basis der Standardparameter.

Zur Eingabe der persönlichen Daten und zur Einstellung des Brustgurtes drücken Sie eine beliebige Taste, um das Display einzuschalten und halten dann die Taste RETURN (ZURÜCK) gedrückt.

Betätigen Sie die Taste PLUS, um den Wert der Einheit zu erhöhen; Sie können den Vorgang beschleunigen, indem Sie die Taste PLUS gedrückt halten.

Betätigen Sie die Taste MINUS, um den Wert der Einheit zu verringern; Sie können den Vorgang beschleunigen, indem Sie die Taste MINUS gedrückt halten.

Betätigen Sie die Taste RETURN (ZURÜCK), um von einem Parameter auf den nächsten überzugehen.

Nach der Einstellung der Ruheherzfrequenz (AHR) wird der Brustgurt mit dem Empfänger eingestellt:

- Befeuchten Sie den Bereich der Fühler und legen Sie den Brustgurt an.
- Begeben Sie sich mit maximal 15 cm Abstand in den Bereich des Empfängers, der auf dem Display mit dem Symbol  gekennzeichnet ist.
- Warten Sie, bis der Code des Gurts erscheint.

Wenn es sich bei dem Gurt um den digitalen Typ ANT+ handelt, ist der Code alphanumerisch; bei Gurten anderer Art erscheinen 4 Nullen (0000).

Nachdem Sender und Empfänger aufeinander abgestimmt wurden, wird der Herzfrequenzwert auf dem zweiten Feld des Displays angezeigt.

Falls die Einstellung nicht innerhalb von 20 Sekunden erfolgt oder wenn die Herzfrequenz nicht korrekt ist, nähern Sie sich zusätzlich dem Empfängerbereich und drücken Sie die Taste PLAY, um das Einstellverfahren erneut zu starten.

Betätigen Sie die Taste RETURN (ZURÜCK), um das Menü zur Eingabe und Einstellung zu verlassen.

Die persönlichen Daten können auch während des Betriebs oder in einer Pause verändert werden.

Der Brustgurt muss vor Trainingsbeginn eingestellt werden; die Einstellung ist bei jedem neuen Training zu wiederholen.

Falls sich das Display automatisch ausschaltet (5 Minuten ohne jede Bewegung), bleiben die persönlichen Daten im Speicher. Wird das Display hingegen mit der Taste PLAY ausgeschaltet, werden die vorgegebenen Standardwerte wieder hergestellt.

Hinweise

Es ist empfehlenswert, einen Brustgurt des Typs ANT+ zu verwenden.

Ein analoger Brustgurt bietet keine Gewähr, dass keine Störungen von anderen Benutzern in der Nähe erzeugt werden.

Im Fall von Brustgurten analoger Art müssen die Geräte, um Interferenzen zu vermeiden, in einem Mindestabstand von 170 cm, wie in der Figur dargestellt, aufgestellt werden.

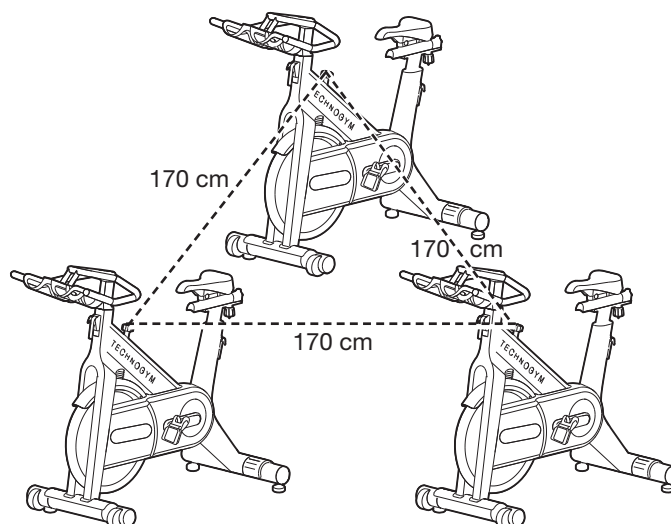

Takteinstellung am Empfänger

Bei der ersten Installation ist, damit die mit dem Takt bzw. der Geschwindigkeit verbundenen Daten korrekt angezeigt werden, die Art der Übertragung – mit Riemen oder mit Kette – anzugeben.

Beim Kauf ist als Standardwert der Typ Kette vorgegeben.

- Entnehmen Sie die Batterien aus dem Display.
- Halten Sie eine beliebige Taste gedrückt und legen Sie die gleichen Batterien wieder ein.
- Betätigen Sie die Taste RETURN (ZURÜCK); es wird der Code des Empfängers angezeigt.
- Betätigen Sie erneut die Taste RETURN (ZURÜCK); es wird die Standardeinstellung angezeigt, somit die Kette.
- Drücken Sie die Taste PLUS oder MINUS, um den Parameter zu verändern.
- Drücken Sie die Taste RETURN (ZURÜCK), um den angezeigten Parameter zu bestätigen und das Display zu verlassen.



Kette



Riemen

Falls die Daten hinsichtlich des Taktes (RPM) nicht korrekt sind, stellen Sie bitte sicher, dass der Empfänger des Displays und der Sender den gleichen Code aufweisen.

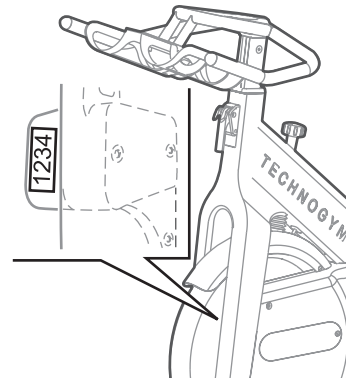
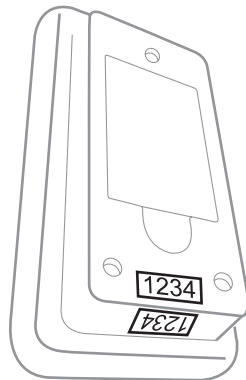

Falls die Codes übereinstimmen, die Batterien des Senders ersetzen.

Falls die Daten auch nach dem Auswechseln der Batterien fehlerhaft sind, mit der Einstellung beginnen.

- Entnehmen Sie die Batterien aus dem Display.
- Halten Sie eine beliebige Taste gedrückt und legen Sie die gleichen Batterien wieder ein.
- Betätigen Sie die Taste RETURN (ZURÜCK) und lesen Sie den Code, der im unterem Feld des Displays erscheint. Dieser Code muss mit dem auf dem Sender aufgedruckten übereinstimmen.
- Halten Sie die Taste PLAY gedrückt; auf dem Display wird der Code 0000 angezeigt.
- Geben Sie den gleichen Wert des Senders ein: drücken Sie die Taste PLUS oder die Taste MINUS, um die einzelne Zahl zu verändern; drücken Sie die Taste PLAY, um von einer Zahl zur nächsten zu springen.

Falls auch nach dieser Einstellung die Daten fehlerhaft sind, wenden Sie sich bitte an den Technischen Kundendienst von Technogym.

Training

Betätigen Sie eine beliebige Taste, um das Display einzuschalten.
Legen Sie den Brustgurt an und stimmen Sie ihn auf den Empfänger ab.

Betätigen Sie die Taste PLAY, um das Gerät zu starten.
Es beginnt die Zählung der Trainingszeit und auf dem Display werden die Daten zur Herzfrequenz und zum Takt angezeigt.

Drücken Sie die Taste RETURN (ZURÜCK), um auszuwählen, welcher Parameter auf dem letzten Feld des Displays angezeigt wird. Wenn Sie die Option SCAN wählen, werden die Werte Zeit, Kilokalorien und Entfernung alle 3 Sekunden verändert.

Um die Übung zu unterbrechen, erneut die Taste PLAY wie beim Beginn betätigen; es leuchtet der Schriftzug STOP auf und das Display befindet sich im Pausenmodus.

Zur endgültig Beendigung des Workouts stehen Ihnen zwei Möglichkeiten zur Verfügung:

- Die Pedalbewegungen einstellen: nach 5 Minuten ohne jede Bewegung schaltet sich das Display automatisch aus; die persönlichen Daten wurden, sofern verändert, abgespeichert.
- Halten Sie die Taste PLAY während der Pause gedrückt; die persönlichen Daten, sofern sie verändert wurden, werden durch die Standardwerte ersetzt.

Bevor Sie eine neue Trainingseinheit beginnen, sollten Sie sich vergewissern, dass das Display sich im Stand-by-Modus befindet. Falls Sie bereits ein Workout absolvieren, die Taste PLAY drücken, um in den Pausenmodus zu wechseln; dann die gleiche PLAY-Taste gedrückt halten, um das Training zu beenden.

Auswechseln der Batterien

Wenn die Batterien des Displays ersetzt werden müssen, leuchtet das obere Symbol im ersten Display-Feld auf (☒).

Um die Batterien des Senders und des Displays zu ersetzen, die Schrauben der Abdeckung lockern, die neuen Batterien in die angegebene Richtung einlegen und die Schrauben der Abdeckung wieder positionieren.

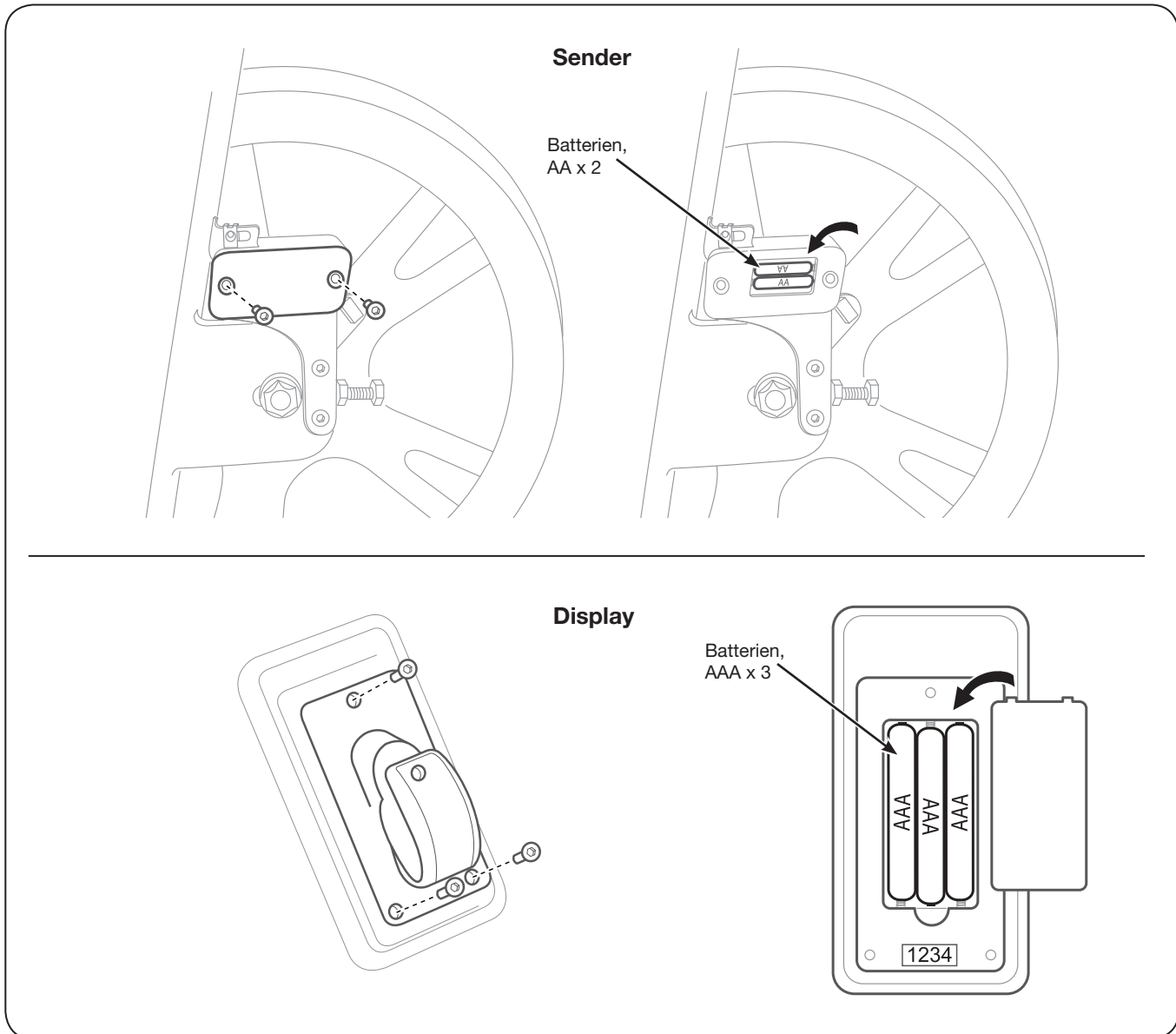

Entsorgung

Stellen Sie sicher, dass das Produkt auf keinen Fall zu einer Gefahrenquelle wird; vermeiden Sie es deshalb, das Produkt den Spielen von Kindern auszuliefern.

Es ist verboten, das Produkt in der Umwelt sowie öffentlichen oder privaten Bereichen, die öffentlicher Nutzung unterliegen, zu hinterlassen.

Das Produkt besteht aus recycelbarem Material, das im Sinne der geltenden Vorschriften für urbane, assimilierbare Abfälle entsorgt werden muss; wenden Sie sich dafür an Firmen, die auf städtische Umweltdienste spezialisiert sind.

Waarschuwingen

Lees alle instructies alvorens het product te gebruiken.

Het product is bestemd voor commercieel gebruik.

Wireless Console is ontworpen en gemaakt om op Group Cycle te worden geïnstalleerd. Iedere andere vorm van gebruik moet als oneigenlijk en dus als gevaarlijk worden beschouwd. De aanbevolen vereisten voor de installatieomgeving zijn dezelfde als die voor de toestellen waarop het product wordt aangebracht.

Laat kinderen niet zonder toezicht in de buurt van het product. Ouders en anderen die zorgdragen voor kinderen moeten hun verantwoordelijkheid nemen en situaties en handelingen voorkomen waarvoor het product niet ontworpen is.

Het product is absoluut niet geschikt om als speelgoed te worden gebruikt.

Raadpleeg, alvorens te beginnen met trainen, altijd eerst een arts of een gekwalificeerd en bevoegd gezondheidswerker. U doet er altijd goed aan om informatie in te winnen over de activiteiten en keuzes die gevolgen kunnen hebben voor uw gezondheid.

Als u pijn of abnormale symptomen krijgt, stop dan onmiddellijk met trainen en raadpleeg een dokter.

Mat uzelf niet af, noch train tot u niet meer kunt. Een onjuiste of overmatige training kan lichamelijk letsel veroorzaken.

Het product is niet waterdicht en mag dus niet onder water worden gehouden.

Gebruik het product niet buiten. Laat het ook niet buiten staan; het mag niet worden blootgesteld aan weersinvloeden.

Stel het product ook niet bloot aan waterstralen.

Gebruik voor de reiniging een vochtige doek en neutrale huishoudzeep.

Deze handleiding, geschreven in de taal van de fabrikant en vervolgens vertaald in de taal van het land van gebruik, vormt een integraal onderdeel van de Wireless Console, waarbij ze altijd bewaard moet worden. Ook in het geval van een verhuizing of verandering van eigenaar moet de handleiding bij het product blijven. De handleiding moet op een droge en koele plek bewaard worden, die bekend bij en toegankelijk voor het bevoegde personeel is.

Hantering van het product door personeel dat niet door Technogym geautoriseerd is, laat de garantie vervallen. Voor overige zaken die niet in deze handleiding staan kunt u contact opnemen met de klantenservice:

Technogym Technical Support Service
via G. Peticari 20
47035 Gambettola (FC) ITALY
tel: 0547 650650
fax: 0547 650150
email: service@technogym.com

Copyright © Technogym® s.p.a., januari 2011

Technogym® behoudt zich het recht voor om zonder voorafgaande mededeling de producten en documentatie te wijzigen.

Technische kenmerken

Display	
Bereik van de hartslag	30 ÷ 240 slagen per minuut
Precisie van de hartslag	± 4 slagen per minuut
Kenmerken van de batterijen	AA 1,5V Alkaline x 3
Duur van de batterijen	1 uur per dag gedurende 12 maanden

Zender	
Zendfrequentie	2,4 GHz ±10%
Kenmerken van de batterijen	AA 1,5V Alkaline x 2
Duur van de batterijen	1 uur per dag gedurende 12 maanden

Een sensor in de zender telt het aantal keren dat de magneet op het vliegwiel langs de sensor gaat. De zender zendt vervolgens via gecodificeerde radiofrequenties de gemeten waarden naar het display.

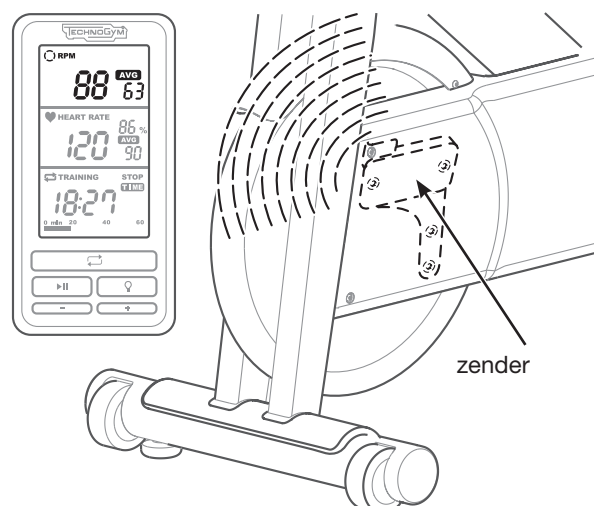

Onderaan het display zit een ontvanger, die de hartslagsignalen van de telemetrische borstband ontvangt.

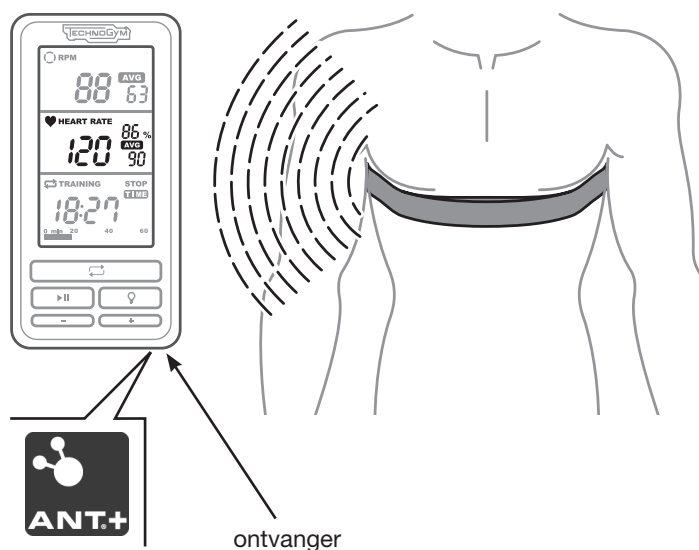

Productbeschrijving



Druk op een willekeurige toets om het display aan te zetten. Als het display 5 minuten geen signaal krijgt schakelt het automatisch uit.

Het display toont tempo, hartslag, verstreken tijd, afgelegde afstand en calorieverbruik, zoals hierna wordt beschreven.



In het eerste vakje wordt het tempo aangegeven, ofwel hoe snel het vliegwiel draait. Het tempo wordt uitgedrukt in RPM of toeren per minuut. AVG (average) geeft de gemiddelde waarde sinds het begin van de training aan.

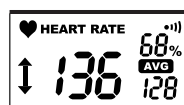

In het tweede vakje wordt de hartslag (HEART RATE) aangegeven, gemeten door de borstband. Deze wordt uitgedrukt in slagen per minuut. AVG (average) geeft de gemiddelde waarde sinds het begin van de training aan. %: in dit gedeelte van het display staat met welk percentage van de trainingshartslag de gemeten slag overeenkomt.

De trainingshartslag wordt berekend op basis van de maximale hartslagwaarden (FC max) en de rusthartslag (AHR). De FC max wordt berekend met de formule $220 - \text{leeftijd}$; de rusthartslag wordt elke keer opnieuw ingevoerd: zie de paragraaf "Persoonlijke gegevens invoeren en de borstband afstemmen".

Onder het hartsymbool kan een pijl verschijnen, naar boven of beneden wijzend, die aangeeft of de intensiteit van de training verhoogd of verlaagd moet worden om binnen het bereik van de trainingshartslag te blijven.

Raadpleeg voor de afstemming van de borstband op de ontvanger de paragraaf "Persoonlijke gegevens invoeren en de borstband afstemmen".



In het laatste vakje worden afwisselend de volgende waarden aangegeven:

- TIME, hoeveel tijd er is verstreken sinds het begin van de training; uitgedrukt in min:sec.
- DISTANCE, een schatting van de afstand die buiten zou zijn afgelegd met een standaardfiets.
- KCAL, een schatting van de kilocalorieën die tijdens de training zijn verbrand. De schatting van de kilocalorieën wordt gemaakt op basis van de verhouding tussen de actuele hartslag en leeftijd, gewicht en rusthartslag.

Tijdens de training laadt de balk onderaan op het display in 60 minuten.

Om de afstandseenheid, kilometers of mijlen, in te stellen, drukt u vóór de training tweemaal op de toets RETURN om de afstand weer te geven. Houd vervolgens de toetsen RETURN en PLAY tegelijkertijd ingedrukt.

Persoonlijke gegevens invoeren en de borstband afstemmen

Bij de aankoop zijn de volgende defaultwaarden ingesteld:

- leeftijd (AGE): 30 jaar
- gewicht (KG / LBS): 70 kg (154 lbs)
- rusthartslag (AHR): 70 bpm

Met deze waarden worden het calorieverbruik en de trainingshartslag berekend.

Als de persoonlijke gegevens niet zijn ingevoerd, worden de verbrande kilocalorieën en de trainingshartslag berekend op basis van de defaultparameters.

Om uw persoonlijke gegevens in te voeren en de borstband af te stemmen, drukt u eerst op een willekeurige toets om het display aan te zetten en houdt u vervolgens de toets RETURN ingedrukt.

Druk op de toets PLUS om de waarde van een eenheid te verhogen. U kunt de toets PLUS ingedrukt houden om de waarde sneller te verhogen.

Druk op de toets MIN om de waarde van een eenheid te verlagen. U kunt de toets MIN ingedrukt houden om de waarde sneller te verlagen.

Druk op de toets RETURN om naar de volgende parameter te gaan.

Na het invoeren van de rusthartslag (AHR) stemt u de borstband op de ontvanger af:

- Bevochtig de plek van de sensoren en doe de borstband om.
- Beweeg niet meer dan 15 cm van de zone van de ontvanger, aangegeven op het display met het symbool .
- Wacht tot de code van de borstband verschijnt.

Als de borstband van het type digitaal ANT+ is, is de code alfanumeriek. Als de band van een ander type is, verschijnen er 4 nullen (0000).

Zodra de zender en ontvanger op elkaar zijn afgestemd, wordt de waarde van de hartslag in het tweede vakje van het display weergegeven.

Als het afstemmen niet binnen 20 seconden lukt of als de waarde van de hartslag niet juist is, beweeg dan dichterbij de zone van de ontvanger en druk op de toets PLAY om de procedure opnieuw te starten.

Druk op de toets RETURN om uit het menu voor invoering en afstemming te gaan.

De persoonlijke gegevens kunnen ook tijdens de training of in een pauze gewijzigd worden.

De borstband moet worden afgestemd voordat u met de training begint. Bij iedere nieuwe training moet de borstband opnieuw worden afgestemd.

Als het display automatisch zelf uitschakelt (na 5 minuten zonder beweging), blijven de persoonlijke gegevens in het geheugen bewaard. Als u het display echter met de toets PLAY uitschakelt, worden de defaultwaarden hersteld.

Waarschuwingen

We raden aan een borstband van het type ANT+ te gebruiken.

Met een analoge borstband kunnen storingen van nabijgebruikers optreden.

Als er analoge borstbanden worden gebruikt, dienen de toestellen minimaal 170 cm van elkaar af te staan, zoals aangegeven in de afbeelding.

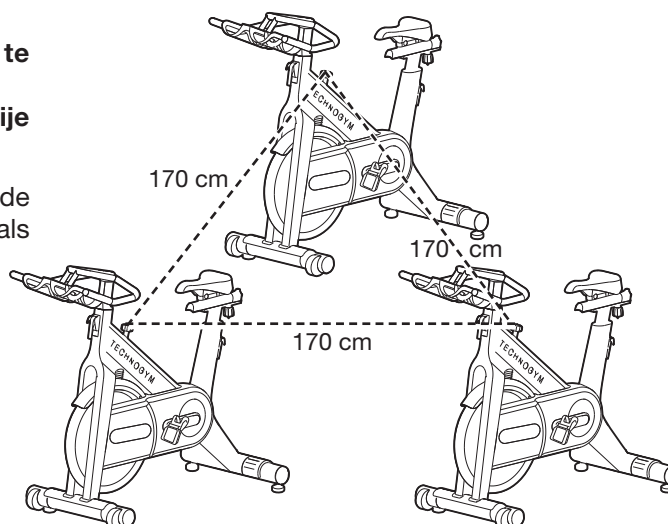

Afstemming van de tempo-ontvanger

Om ervoor te zorgen dat de tempogegevens juist worden weergegeven, moet bij de eerste installatie het soort transmissie, met riem of ketting, worden ingevoerd.

Bij de aankoop is de ketting de defaultinstelling.

- Haal de batterijen uit het display.
- Houd een willekeurige toets ingedrukt als u dezelfde batterijen er weer indoeft.
- Druk op de toets RETURN. De code van de ontvanger wordt weergegeven.
- Druk opnieuw op de toets RETURN. De defaultinstelling, oftewel de ketting, wordt weergegeven.
- Druk op de toets PLUS of de toets MIN om de parameter te wijzigen.
- Druk op de toets RETURN om de weergegeven parameter te bevestigen en af te sluiten.



ketting



riem

Als de gegevens met betrekking tot het tempo (RPM) niet juist zijn, controleer dan of de ontvanger van het display en de zender dezelfde code hebben.

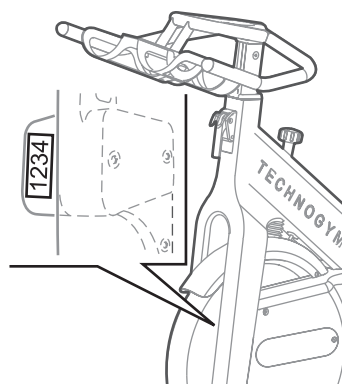
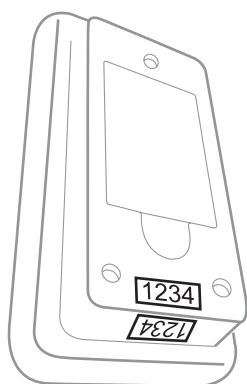

Als de codes overeenkomen, vervang dan de batterijen van de zender.

Als de gegevens na de vervanging van de batterijen nog steeds niet kloppen, ga dan over tot het afstemmen.

- Haal de batterijen uit het display.
- Houd een willekeurige toets ingedrukt als u dezelfde batterijen er weer indoeft.
- Druk op de toets RETURN en lees de code die in het onderste vakje van het display verschijnt. Deze code moet overeenkomen met die welke op de zender staat.
- Houd de toets PLAY ingedrukt. Op het display wordt de code 0000 weergegeven.
- Voer dezelfde code van de zender in: druk op de toets PLUS of de toets MIN om het cijfer te wijzigen. Druk op de toets PLAY om naar het volgende cijfer te gaan.

Als na deze afstemming de gegevens nog steeds niet juist zijn, neem dan contact op met de Technische Klantenservice van Technogym.

Trainen

Druk op een willekeurige toets om het display aan te zetten.
Doe de borstband om en stem deze af op de ontvanger.

Druk op de toets PLAY om de training te starten.
De tijd begint te lopen en op het display worden de gegevens over de hartslag en het tempo weergegeven.

Druk op de toets RETURN om te kiezen welke parameter zichtbaar moet blijven in het laatste vakje van het display.
Als u de optie SCAN kiest worden de waarden van tijd, kilocalorieën en afstand elke 3 seconden afgewisseld.

Als u de training wilt onderbreken drukt u op dezelfde toets PLAY als waarmee u start. De tekst STOP verschijnt en het display pauzeert.

Om de training definitief te beëindigen heeft u twee mogelijkheden:

- Stop met trappen: na 5 minuten achtereen zonder beweging gaat het display automatisch uit. De persoonlijke gegevens, als ze gewijzigd zijn, blijven in het geheugen bewaard.
- Houd de toets PLAY tijdens de pauzering ingedrukt. De persoonlijke gegevens, als ze gewijzigd zijn, worden vervangen door de defaultwaarden.

Controleer, alvorens te beginnen met trainen, of het display in stand-by staat. Als de training reeds in gang is, druk dan op de toets PLAY om te pauzeren en houd vervolgens dezelfde toets PLAY ingedrukt om de training te beëindigen.

De batterijen vervangen

Als de batterijen van het display vervangen moeten worden, licht het symbool bovenaan in het eerste vakje van het display op ().

Om de batterijen van de zender en het display te vervangen draait u de schroeven van de afdekking los, plaatst u de nieuwe batterijen in de aangegeven richting en draait u de schroeven van de afdekking weer aan.

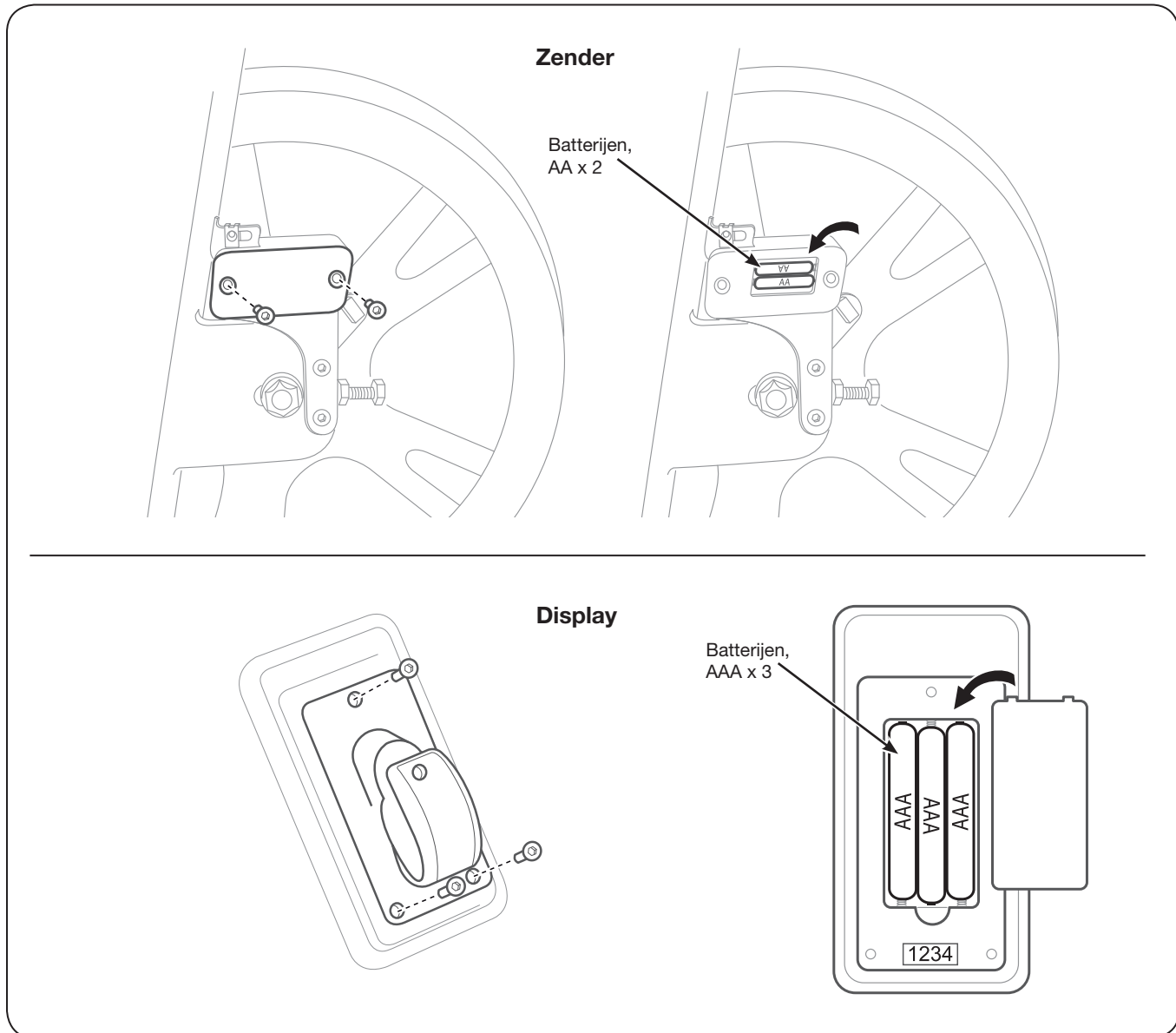

Afvalverwerking

Controleer of het product op geen enkele manier een bron van gevaar kan worden en voorkom zo dat het product door kinderen als speelgoed wordt gebruikt.

Het is verboden om het product achter te laten in het milieu, openbare gebieden of privéterreinen die door het publiek gebruikt worden.

Het product bestaat uit recyclebare materialen, die verwerkt moeten worden volgens de wijze waarop hier voor huishoudelijk of vergelijkbaar afval door de geldende wetgeving voorzien wordt, door zich te wenden tot bedrijven die gespecialiseerd zijn in milieuvriendelijke afvalverwerking.

Vigtigt

Læs alle anvisninger inden produktet tages i brug.

Produktet er beregnet til kommerciel brug.

Wireless Console er udviklet og konstrueret til installation på Group Cycle. Enhver anden brug betragtes som ukorrekt og dermed farlig. De anbefalede krav til installationsområdet er de samme, som gælder for udstyret, som produktet anvendes på.

Børn må ikke få adgang til produktet uden opsyn. Forældre og andre personer, som har børnene under opsyn, skal påtage sig ansvaret for børnene og undgå, at der opstår situationer og adfærd, som produktet ikke er beregnet til. Produktet må under ingen omstændigheder anvendes som legetøj.

Inden start af træningen bør man altid konsultere en læge eller kvalificeret og autoriseret sundhedspersonale. Det er en god ide at undersøge og informere sig grundigt om alle aktiviteter og valg, der kan have indflydelse på helbredet. Stop straks træningen i tilfælde af smerter eller anomale symptomer, og kontakt en læge.

Undgå overanstrengelse og overbelastninger. En forkert eller overdreven træning kan medføre fysiske skader.

Produktet er ikke vandtæt og må ikke komme i kontakt med vand.

Brug ikke produktet udendørs og lad det ikke stå udenfor i vind og vejr. Produktet må heller ikke komme i kontakt med vandstråler.

Rengør med en fugtet klud og et neutralt rengøringsmiddel.

Denne brugsanvisning er skrevet på fabrikantens modersmål og herefter oversat til det pågældende sprog, og den udgør en integreret del af Wireless Console og skal altid følge med produktet i tilfælde af flytning eller overdragelse til andre. Opbevar brugsanvisningen et tilgængeligt sted, som personalet er bekendt med, og som er beskyttet mod fugt og varme.

Indgreb på produktet af personale, der ikke er autoriseret af Technogym, medfører bortfald af garantien. I tilfælde af informationer, som ikke er beskrevet i denne brugsanvisning, kontaktes serviceafdelingen.

Technogym Technical Support Service
via G. Peticari 20
47035 Gambettola (FC) ITALY
tel: 0547 650650
fax: 0547 650150
email: service@technogym.com

Copyright © Technogym® s.p.a., januar 2011

Technogym® forbeholder sig retten til at foretage ændringer på produkter og dokumentation uden forudgående varsel.

Tekniske specifikationer

Display	
Udvidelse af pulsfrekvens	30 ÷ 240 slag i minuttet
Præcisering af pulsfrekvens	± 4 slag i minuttet
Batteriet specifikationer	AA 1.5V Alkaline x 3
Batteriet levetid	1 time dagligt i 12 måneder

Sender	
Frekvens	2.4 GHz ±10%
Batteriet specifikationer	AAA 1.5V Alkaline x 2
Batteriet levetid	1 time dagligt i 12 måneder

En sensor i senderen tæller, hvor mange gange magneten på hjulet passerer foran selve sensoren. Senderen sender målingerne til displayet med kodificerede radiofrekvenser.

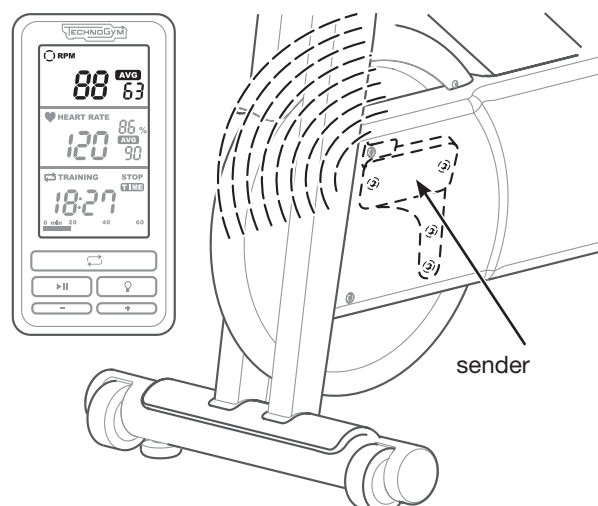

På den nederste del af displayet sidder en modtager, der modtager pulsfrekvenssignalerne fra brystbåndet.

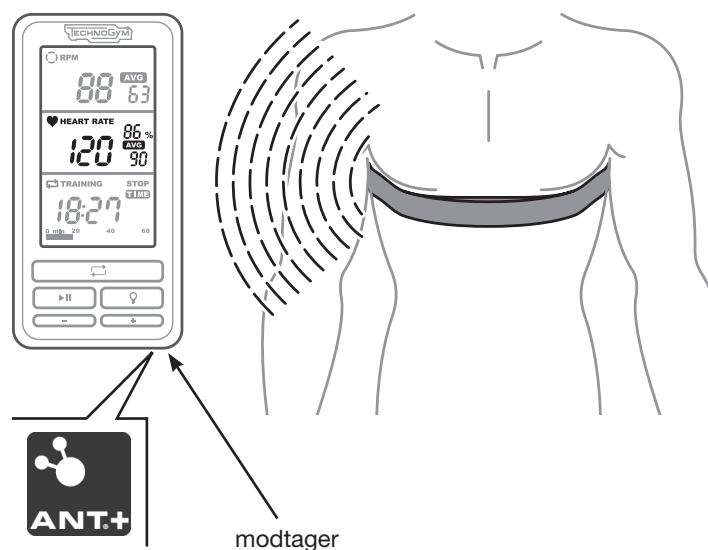

Produktbeskrivelse

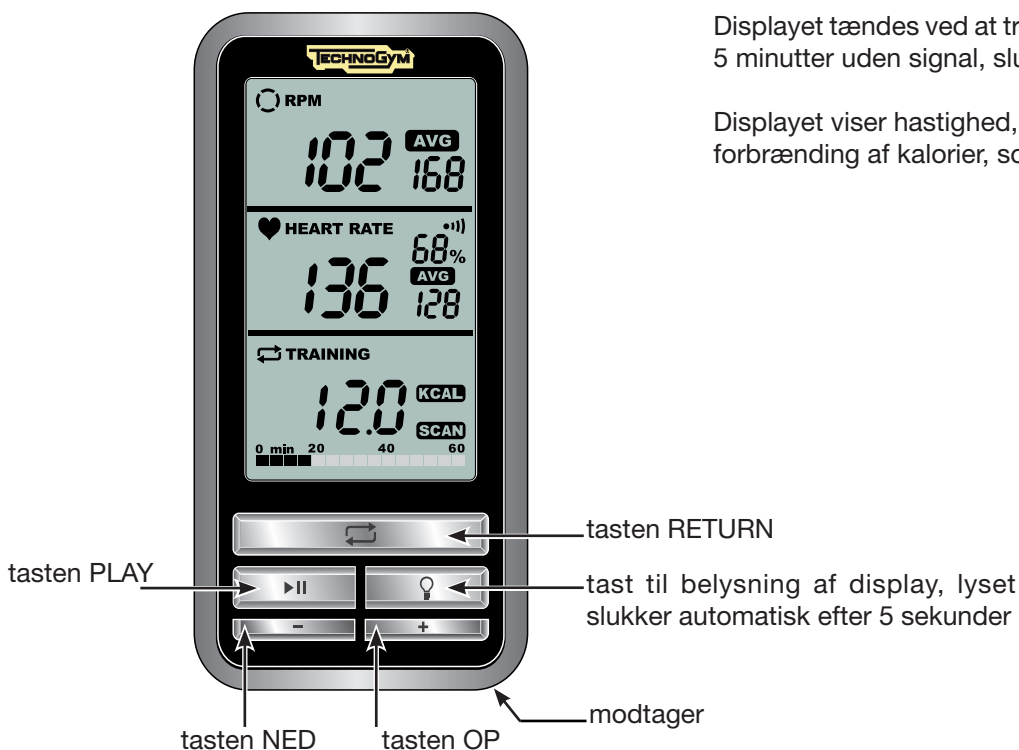

Displayet tændes ved at trykke på en vilkårlig tast. Efter 5 minutter uden signal, slukker displayet automatisk.

Displayet viser hastighed, pulsfrekvens, tid, afstand og forbrænding af kalorier, som beskrevet i det følgende.



På første billede vises hastigheden, dvs. hvor hurtigt hjulet drejer, som udtrykkes i RPM eller omdrejninger i minuttet. AVG (average) angiver gennemsnittet fra påbegyndelsen af træningen.

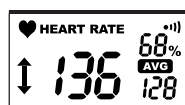

På andet billede vises pulsfrekvensen (HEART RATE), som målt af brystbåndet, og det udtrykkes i slag i minuttet. AVG (average) angiver gennemsnittet fra påbegyndelsen af træningen. %: På denne del af displayet vises træningspuls i procent, som den målte puls svarer til. Træningspuls beregnes ud fra værdierne for maks. pulsfrekvens (FC max) og hvilepuls (AHR). Maks. FC fremkommer ved formlen $220 - \text{alder}$. Hvilepuls indstilles fra gang til gang. Se afsnittet "Indstilling af personlige data og synkronisering af brystbånd". Under hjertesymbolet kan der vises en pil op eller ned, som angiver, at man skal øge eller mindske træningsintensiteten for at forblive i træningsområdet. For synkronisering af brystbåndet med modtageren henvises til afsnittet "Indstilling af personlige data og synkronisering af brystbånd".



På det sidste billede vises skiftevis følgende oplysninger:

- TIME (tid), fra påbegyndelsen af træningen, udtrykt i min:sek.
- DISTANCE (afstand), den omtrentlige afstand, hvis strækningen var udført på en almindelig cykel.
- KCAL, omtrentlig måling af antal forbrændte kalorier under træningen. Beregningen af kilokalorier fremkommer ved forholdet mellem øjeblikkelig pulsfrekvens og alder, vægt og hvilepuls.

Under træning fyldes statuslinjen nederst på displayet på 60 minutter.

For at indstille afstandsmålingen, kilometer eller mil, inden påbegyndelse af træningen skal man trykke på tasten RETURN to gange for at få vist afstanden. Tryk herefter tasterne RETURN og PLAY ned samtidig.

Indstilling af personlige data og synkronisering af brystbånd

Ved køb er der indstillet følgende standardværdier:

- alder (AGE): 30 år
- vægt (KG / LBS): 70 kg (154 lbs)
- hvilepuls (AHR): 70 bpm

Disse værdier tjener til at kunne beregne forbrændingen af kalorier og træningspuls.

Hvis der ikke er indtastet personlige oplysninger, beregnes antallet af forbrændte kilokalorier og træningspulsen på baggrund af standardparametrene.

For at indtaste personlige oplysninger og synkronisere brystbåndet skal man trykke på en vilkårlig tast for at tænde displayet og herefter trykke og holde tasten RETURN nede.

Tryk på tasten OP for at øge værdien. Hold tasten OP nede for at øge værdien hurtigere.

Tryk på tasten NED for at mindske værdien. Hold tasten NED nede for at mindske værdien hurtigere.

Tryk herefter på tasten RETURN for at fortsætte til næste parameter.

Efter indstilling af hvilepuls (AHR) synkroniseres brystbåndet med modtageren:

- Fugt sensorområdet og tag brystbåndet på.
- Placer dig ikke mere end 15 cm fra modtageren, som er mærket på displayet med symbolet .
- Vent, indtil båndets kode vises.

Hvis brystbåndet er af typen digitalt ANT+, er koden numerisk, og hvis det er en anden type, vises 4 nuller (0000).

Herefter synkroniseres sender og modtager og pulsfrekvensen vises i det andet billede på displayet.

Hvis synkroniseringen ikke lykkes inden 20 sekunder, eller hvis pulsfrekvensværdien ikke er korrekt, skal man rykke tættere på modtageren og trykke på tasten PLAY for at genstarte proceduren.

Tryk på tasten RETURN for at lukke indstillings- og synkroniseringsmenuen.

De personlige oplysninger kan ændres under træning eller pause.

Brystbåndet skal synkroniseres inden træningen påbegyndes og skal gentages ved hver ny træningssession.

Hvis man lader displayet slukke automatisk (efter 5 minutter uden bevægelse), gemmes de personlige oplysninger i hukommelsen. Hvis man derimod slukker med tasten PLAY, genoprettes standardværdierne.

Vigtigt

Det anbefales at anvende et brystbånd af typen ANT+.

Med andre typer bånd kan det ikke garanteres, at der ikke er forstyrrelser fra andre apparater i nærheden.

Ved brug af andre typer bånd skal man - for at undgå forstyrrelser - anvende udstyret i en afstand på mindst 170 cm, som vist i figuren.

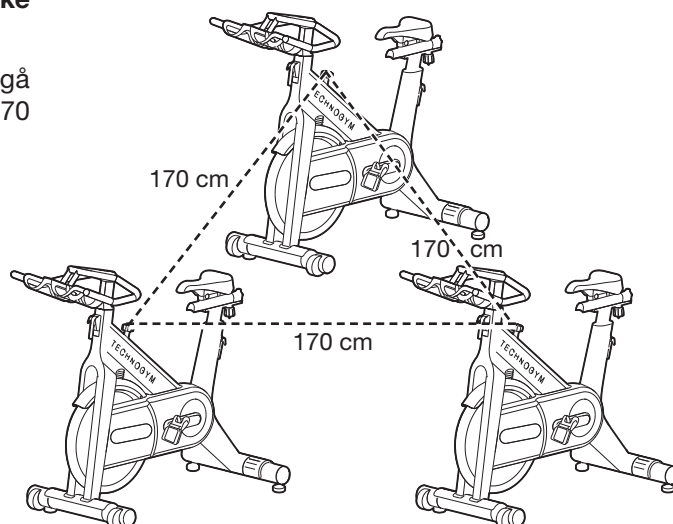

Synkronisering af hastighedsmodtageren

Ved første installation skal man indstille transmissionstypen - rem eller kæde - for at få vist hastigheden korrekt. Ved købet er standardindstillingen indstillet til kæde.

- Tag batterierne ud af displayet.
- Hold en vilkårlig tast nede og sæt batterierne i igen.
- Tryk på tasten RETURN. Modtagerens kode vises.
- Tryk igen på tasten RETURN. Standardindstillingen vises, dvs. kæde.
- Tryk på tasten OP eller NED for at ændre parametret.
- Tryk på tasten RETURN for at bekræfte parametret og lukke menuen.

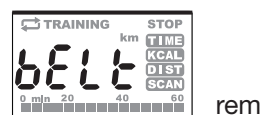
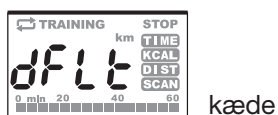

Hvis hastighedsoplysningerne (RPM) ikke er korrekte, skal man kontrollere, om displayets modtager og senderen har samme kode.

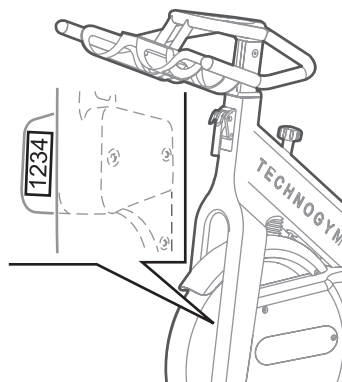
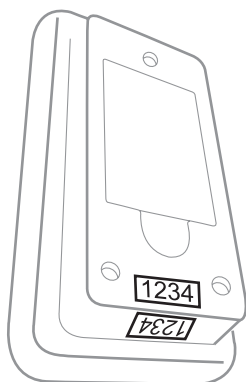

Hvis koderne stemmer overens, skal udskifte senderens batterier.

Hvis oplysningerne er forkerte, skal man efter udskiftning af batterierne fortsætte med synkroniseringen.

- Tag batterierne ud af displayet.
- Hold en vilkårlig tast nede og sæt batterierne i igen.
- Tryk på tasten RETURN og aflæs koden, der vises nederst på displayet. Denne kode skal stemme overens med den påtrykte kode på senderen.
- Tryk og hold tasten PLAY nede. Displayet viser koden 0000.
- Indtast den korrekte kode på senderen: Tryk på tasten OP eller tasten NED for at ændre de enkelte cifre. Tryk herefter på tasten PLAY for at skifte fra et ciffer til det næste.

Hvis oplysningerne efter denne synkronisering stadig ikke er korrekte, skal man kontakte Technogyms serviceafdeling.

Træning

Tryk på en vilkårlig tast for at tænde for displayet.
Tag brystbåndet på og synkroniser det med modtageren.

Tryk på tasten PLAY for at starte træningen.
Tidstællingen starter og på displayet vises pulsfrekvens og hastighed.

Tryk på tasten RETURN for at vælge, hvilket parameter, der skal vises på sidste billede på displayet. Hvis man vælger SCAN, vises skiftevis tid, kilokalorier og afstand hver 3. sekund.

For at afbryde træningen skal man trykke på tasten PLAY. Meddelelsen STOP tænder, og displayet sættes på pause.
For helt at afbryde træningen er der to muligheder:

- Stop med at træde rundt: efter 5 minutter uden bevægelse slukker displayet automatisk. De personlige indstillinger, hvis de blev ændret, gemmes i hukommelsen.
- Tryk og hold tasten PLAY nede under pausen. De personlige indstillinger, hvis de blev ændret, udskiftes med standardværdierne.

Inden påbegyndelse af træning skal man sikre sig, at displayet er på stand-by. Hvis en træningssession er i gang, skal man trykke på tasten PLAY for at gå i pausetilstand og herefter trykke og holde tasten PLAY nede for at afbryde den igangværende træningssession.

Udskiftning af batterierne

Når displayet batterier skal udskiftes, oplyses symbolet øverst på displayets første billede ().

For at udskifte batterierne i sender og display skal man skrue dækslets skrue af, placere de nye batterier i den viste retning og skrue dækslet på igen.

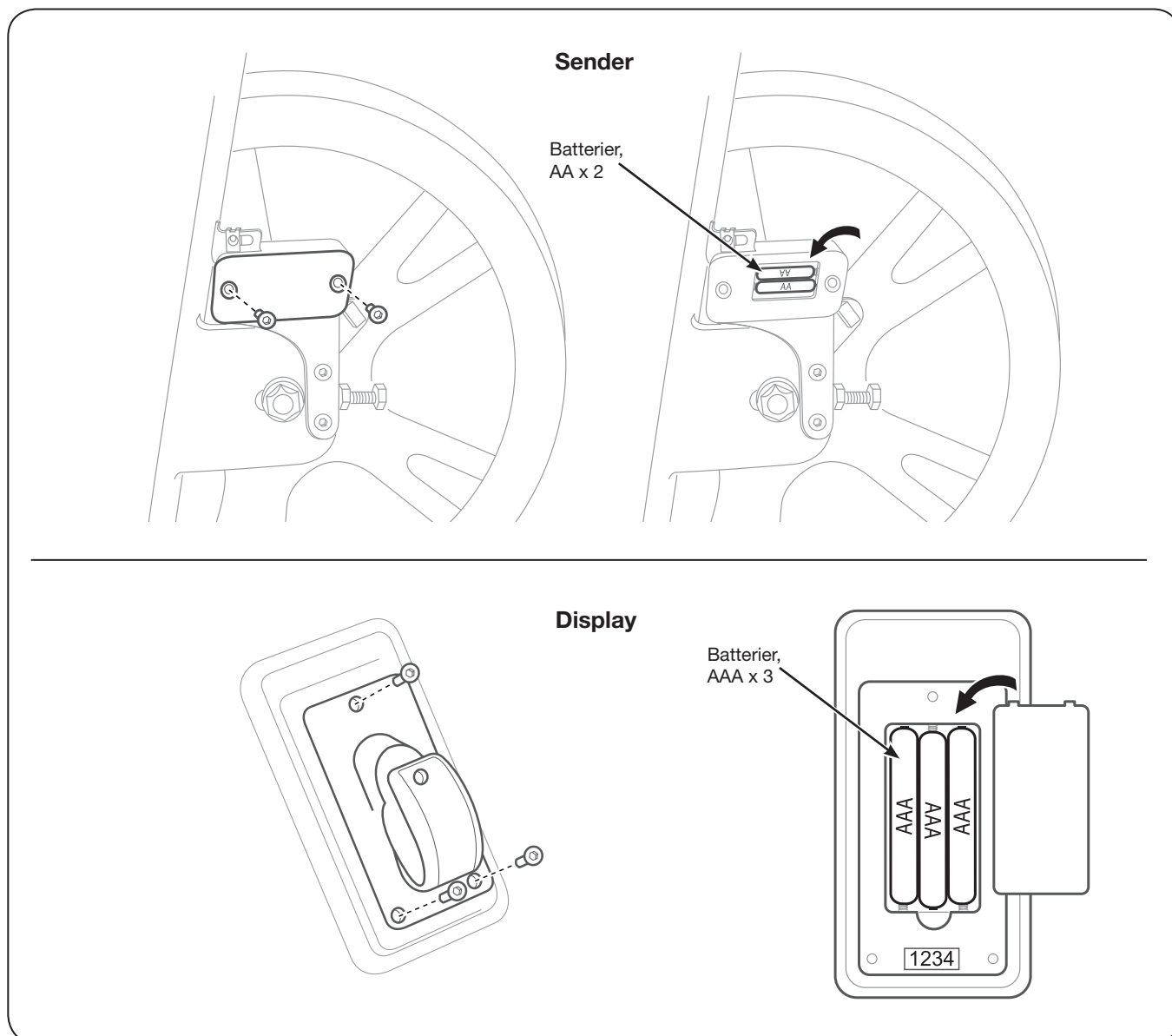

Bortskaffelse

Kontroller, om produktet kan udgøre en fare, og undgå at efterlade det tilgængeligt for børn.

Det er forbudt at smide produkterne ud i naturen eller på offentlige steder eller private steder med offentlig adgang. Produktet består af genbrugsmaterialer, som skal bortskaffes på passende vis i henhold til reglerne for byaffald og lignende ved at rette henvendelse til specialiserede renovationsvirksomheder.

Advertencias

Leer todas las instrucciones antes de utilizar el producto.

El producto está destinado al uso comercial.

Wireless Console ha sido diseñada y realizada para instalarla en Group Cycle; cualquier otro uso debe considerarse inadecuado y, por ende, peligroso. Los requisitos recomendados para el ambiente de instalación son los mismos que para los equipos a los que se aplica.

Impedir a los niños el acceso no vigilado al producto; los padres y demás adultos a cargo de los niños deben hacerse responsables de éstos y evitar situaciones y comportamientos para los cuales el producto no es adecuado. Este producto no es un juguete.

Antes de realizar cualquier ejercicio, consultar a un médico u operador sanitario calificado y autorizado. Es buena norma hacerse estudios e informarse de forma exhaustiva sobre cualquier actividad y cualquier elección que implique posibles efectos en la salud.

En caso de dolores o síntomas anormales, suspender de inmediato el entrenamiento y consultar a un médico.

No cansarse excesivamente; no entrenarse hasta el agotamiento. Un entrenamiento incorrecto o excesivo puede provocar daños físicos.

Este producto no es impermeable y no se debe exponer al agua.

No utilizarlo al aire libre; no dejarlo en el exterior, expuesto a los agentes atmosféricos. No exponer el producto a chorros de agua.

Para la limpieza, utilizar un paño húmedo y jabón neutro de uso doméstico.

Este manual ha sido escrito en el idioma original por el fabricante y luego ha sido traducido al idioma del país de uso; forma parte del producto Wireless Console y siempre deberá acompañarlo, incluso en caso de mudanza o cambio de propiedad. Conservar el manual en un lugar accesible, conocido por el personal encargado, protegido de la humedad y del calor.

Las reparaciones realizadas en el producto por personal no autorizado por Technogym dejan la garantía sin efecto. Para todo aquello que no esté especificado en este manual, dirigirse al Servicio de Asistencia:

Technogym Technical Support Service

via G. Peticari 20

47035 Gambettola (FC) ITALY

tel: 0547 650650

fax: 0547 650150

email: service@technogym.com

Copyright © Technogym® s.p.a., enero de 2011

Technogym® se reserva el derecho de modificar los productos y la documentación sin obligación de aviso previo.