

Características técnicas

Pantalla	
Rango de frecuencia cardíaca	30 ÷ 240 latidos por minuto
Precisión de la frecuencia cardíaca	± 4 latidos por minuto
Características de las baterías	AA 1.5V Alcalinas x 3
Duración de las baterías	12 meses, 1 hora por día

Transmisor	
Frecuencia emitida	2.4 GHz ±10%
Características de las baterías	AAA 1.5V Alcalinas x 2
Duración de las baterías	12 meses, 1 hora por día

Un sensor situado en el transmisor cuenta las veces que el imán montado en el volante le pasa por delante. El transmisor envía los valores medidos a la pantalla, con frecuencias radiocodificadas.

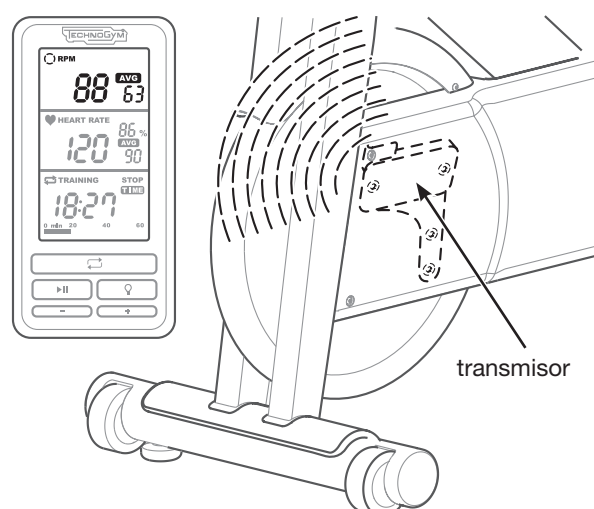

En la parte inferior de la pantalla hay un receptor que recibe las señales de la frecuencia cardíaca de la banda torácica telemétrica.

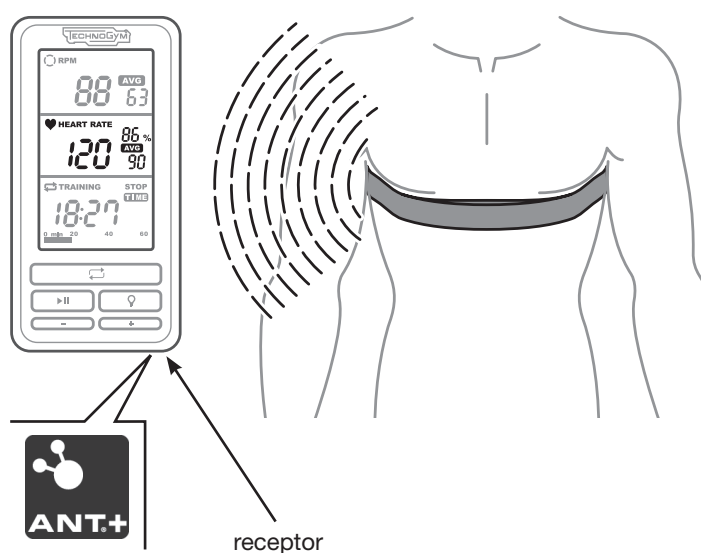

Descripción del producto



Para encender la pantalla, pulsar cualquier tecla; a los 5 minutos, si no hay ninguna señal, la pantalla se apaga automáticamente.

La pantalla muestra la velocidad, la frecuencia cardíaca, el tiempo transcurrido, la distancia recorrida y el consumo calórico, como se describe a continuación.



En el primer recuadro se indica la velocidad de rotación del volante en RPM (revoluciones por minuto).
AVG (average) indica el valor medio desde el comienzo del ejercicio.

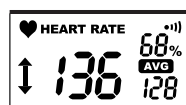

En el segundo recuadro se indica la frecuencia cardíaca (HEART RATE), medida por la banda torácica, en latidos por minuto.
AVG (average) indica el valor medio desde el comienzo del ejercicio.
%: en esta parte de la pantalla se indica el porcentaje de frecuencia cardíaca de entrenamiento correspondiente al ritmo cardíaco medido.

La frecuencia cardíaca de entrenamiento se calcula en base a los valores de frecuencia cardíaca máxima (FC max) y frecuencia cardíaca en reposo (AHR). La FC max está dada por la fórmula $220 - \text{edad}$; la frecuencia cardíaca en reposo se debe introducir cada vez: ver el apartado "Introducción de los datos personales y sintonización de la banda torácica".

Debajo del símbolo del corazón puede aparecer una flecha, hacia arriba o hacia abajo, que indica que hay que aumentar o reducir la intensidad del entrenamiento para permanecer en la zona de entrenamiento.

Para sintonizar la banda torácica con el receptor, ver el apartado "Introducción de los datos personales y sintonización de la banda torácica".



En el último recuadro se alternan los siguientes valores:

- TIME (TIEMPO): tiempo que lleva el ejercicio desde el comienzo, expresado en min:seg.
- DISTANCE (DISTANCIA): distancia aproximada que se habría recorrido con una bicicleta común en carretera.
- KCAL: valor aproximado de kilocalorías consumidas durante el ejercicio. El cálculo de las kilocalorías está dado por la relación entre la frecuencia cardíaca instantánea y la edad, el peso y la frecuencia cardíaca en reposo.

Durante el ejercicio, la barra inferior de la pantalla se llena en 60 minutos.

Para configurar la unidad de medida de la distancia en kilómetros o millas, antes de comenzar el ejercicio hay que pulsar la tecla RETURN dos veces para visualizar la distancia; mantener pulsadas simultáneamente las teclas RETURN y PLAY.

Introducción de los datos personales y sintonización de la banda torácica

El equipo se suministra con los siguientes valores de fábrica:

- edad (AGE): 30 años
- peso (KG / LBS): 70 kg (154 lbs)
- frecuencia cardíaca en reposo (AHR): 70 bpm

Estos valores sirven para calcular el consumo calórico y la frecuencia cardíaca de entrenamiento.

Si no se introducen los datos personales, las kilocalorías consumidas y la frecuencia de entrenamiento se calculan sobre la base de los parámetros de fábrica.

Si se desea introducir los datos personales y sintonizar la banda torácica, pulsar una tecla cualquier para encender la pantalla y luego mantener pulsada la tecla RETURN.

Pulsar la tecla MÁS para aumentar el valor en una unidad; mantenerla pulsada para aumentar el valor más rápidamente. Pulsar la tecla MENOS para reducir el valor en una unidad; mantenerla pulsada para reducir el valor más rápidamente. Pulsar la tecla RETURN para pasar de un parámetro al siguiente.

Una vez introducida la frecuencia cardíaca en reposo (AHR), la banda torácica se sintoniza con el receptor:

- Humedecer la zona de los sensores y ponerse la banda torácica.
- Ponerse a no más de 15 cm de la zona del receptor, marcada en pantalla con el símbolo .
- Esperar hasta que aparezca el código de la banda.

Si la banda torácica es digital ANT+, el código es alfanumérico; si la banda es de otro tipo, aparecen 4 ceros (0000).

Una vez sintonizados el transmisor y el receptor, el valor de la frecuencia cardíaca aparece en el segundo recuadro de la pantalla.

Si a los 20 segundos todavía no hay sintonización, o si el valor de la frecuencia cardíaca no es correcto, acercarse más a la zona del receptor y pulsar la tecla PLAY para reiniciar el procedimiento.

Pulsar la tecla RETURN para salir del menú de introducción y sintonización.

Los datos personales se pueden modificar incluso durante el ejercicio o la pausa.

La banda torácica se debe sintonizar antes de comenzar el ejercicio; la sintonización se debe repetir para cada nuevo ejercicio.

Si la pantalla se apaga automáticamente (a los 5 minutos consecutivos de falta de movimiento), los datos personales se conservan en la memoria. Si la pantalla se apaga con la tecla PLAY, se restablecen los valores de fábrica.

Advertencias

Se recomienda utilizar una banda torácica de tipo ANT+.

Una banda analógica no garantiza la ausencia de interferencias de otros usuarios cercanos.

Si se utilizan bandas analógicas, para evitar las interferencias, los equipos se deben distanciar al menos 170 cm entre sí, como indica la figura.

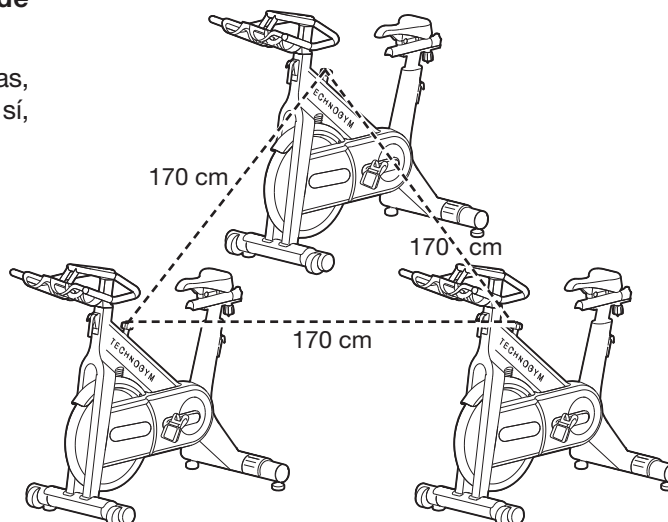

Sintonización del receptor de la velocidad

A la primera instalación, para que se visualicen correctamente los datos de la velocidad, hay que configurar el tipo de transmisión, con correa o con cadena.

El ajuste de fábrica es con cadena.

- Sacar las baterías de la pantalla.
- Mantener pulsada cualquier tecla e introducir las baterías.
- Pulsar la tecla RETURN; aparece el código del receptor.
- Pulsar la tecla RETURN; aparece el ajuste de fábrica, es decir, la cadena.
- Pulsar la tecla MÁS o la tecla MENOS para modificar el parámetro.
- Pulsar la tecla RETURN para confirmar el parámetro visualizado y salir.



cadena



correa

Si los datos de velocidad (RPM) no son correctos, comprobar que el receptor de la pantalla y el transmisor tengan el mismo código.

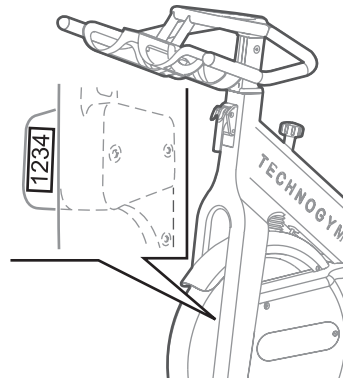
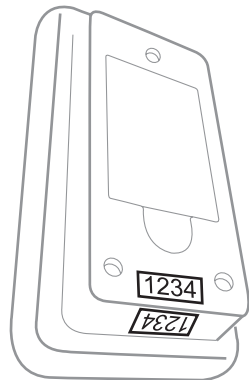

Si los códigos coinciden, sustituir las baterías del transmisor.

Si los datos aún no son correctos después de sustituir las baterías, ejecutar la sintonización.

- Sacar las baterías de la pantalla.
- Mantener pulsada cualquier tecla e introducir las baterías.
- Pulsar la tecla RETURN y leer el código que aparece en el recuadro inferior de la pantalla. Este código debe coincidir con el del transmisor.
- Mantener pulsada la tecla PLAY; en la pantalla aparece el código 0000.
- Poner el mismo código en el transmisor: pulsar la tecla MÁS o la tecla MENOS para modificar la cifra; pulsar la tecla PLAY para pasar de una cifra a la siguiente.

Si después de la sintonización los datos aún no son correctos, dirigirse al Servicio de Asistencia Técnica Technogym.

Entrenamiento

Pulsar cualquier tecla para encender la pantalla.
Ponerse la banda torácica y sintonizarla con el receptor.

Pulsar la tecla PLAY para comenzar el ejercicio.
Comienza el cálculo del tiempo y la pantalla muestra los datos de frecuencia cardíaca y velocidad.

Pulsar la tecla RETURN para seleccionar el parámetro que se desea visualizar en el último recuadro de la pantalla. Si se selecciona la opción SCAN (ROTAR), los valores de tiempo, kilocalorías y distancia se alternan cada 3 segundos.

Para interrumpir el ejercicio, pulsar la tecla PLAY; se enciende la inscripción STOP (PARADO) y la pantalla se pone en pausa.

Para terminar definitivamente el ejercicio, hay dos posibilidades:

- Dejar de pedalear: a los 5 minutos consecutivos de falta de movimiento, la pantalla se apaga automáticamente; si se han introducido datos personales, éstos se conservan en la memoria.
- Mantener pulsada la tecla PLAY durante la pausa; si se han introducido datos personales, éstos son reemplazados por los valores de fábrica.

Antes de comenzar un ejercicio, asegurarse de que la pantalla esté en stand-by. Si hay un ejercicio en curso, pulsar la tecla PLAY para ponerse en pausa; luego mantener pulsada la tecla PLAY para terminar el ejercicio en curso.

Sustitución de las baterías

Cuando es necesario sustituir las baterías de la pantalla, se enciende el símbolo en el primer recuadro superior de la pantalla ().

Para sustituir las baterías del transmisor y de la pantalla, desenroscar los tornillos de la tapa, poner las baterías nuevas en el sentido indicado y atornillar los tornillos de la tapa.

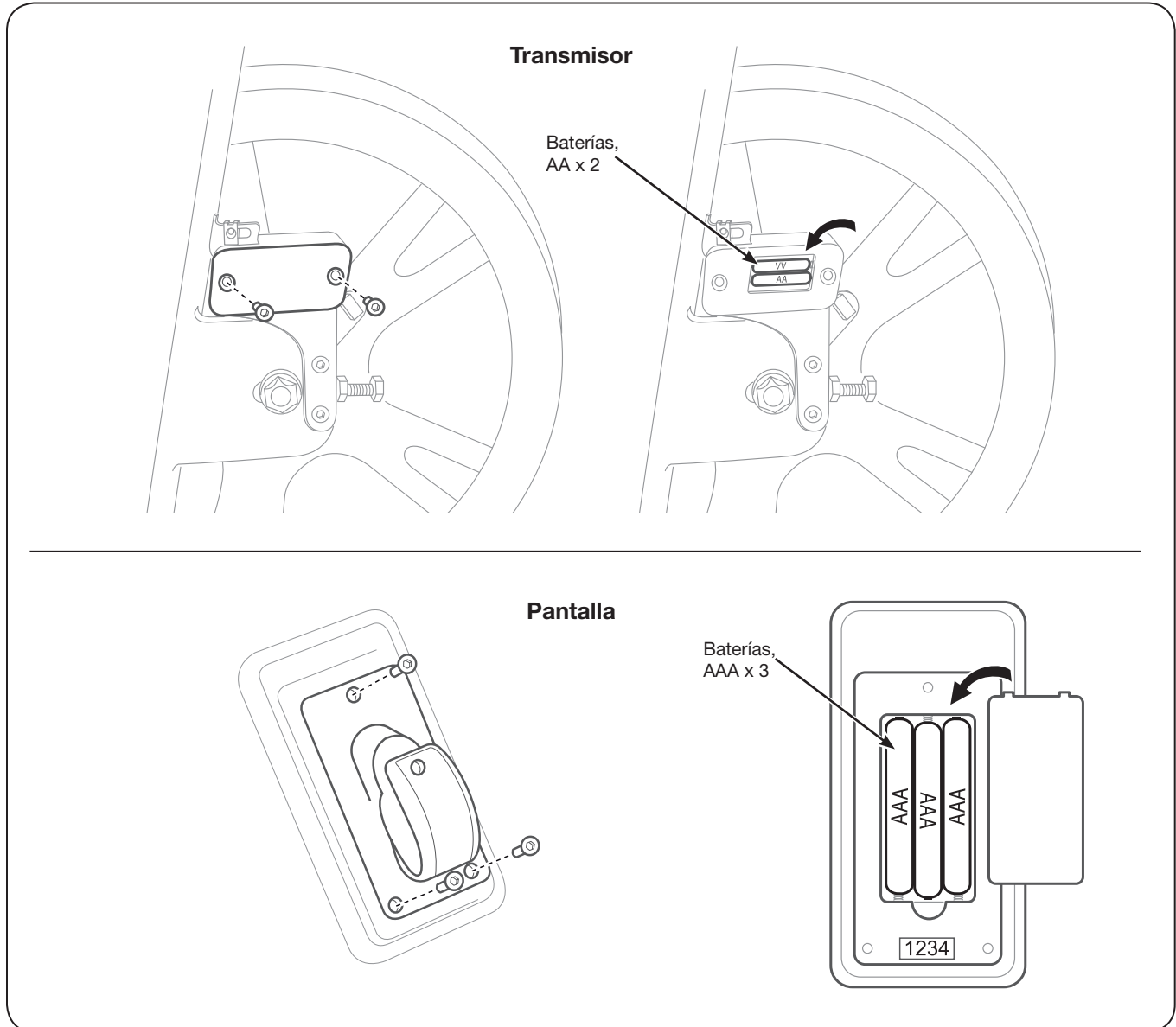

Eliminación

Asegurarse de que el producto no pueda constituir de modo alguno una fuente de peligro; impedir que los niños puedan jugar con él.

Está prohibido abandonar el producto en el medio ambiente, en áreas públicas o privadas sujetas a uso público. El producto está compuesto por materiales reciclables que se deben eliminar de conformidad con las normas vigentes en materia de desechos urbanos y asimilables; dirigirse a empresas especializadas en higiene urbana y medioambiental.

Advertências

Ler todas as instruções antes de utilizar o produto.

O produto destina-se a um uso comercial.

Wireless Console foi projectada e realizada para ser instalada em Group Cycle; qualquer outra utilização deve ser considerada imprópria e portanto perigosa. Os requisitos aconselhados para o ambiente de instalação são os mesmos indicados para os equipamentos nos quais o dispositivo será aplicado.

Impedir às crianças o acesso ao produto sem supervisão; os pais e as outras pessoas responsáveis pelas crianças responderão para tal e deverão evitar o surgir de situações e comportamentos não consoantes com o produto e as suas finalidades.

O produto não é um brinquedo e não deve ser utilizado como tal.

Antes de iniciar qualquer exercício, consultar sempre um médico ou um operador sanitário devidamente qualificado e autorizado. É boa norma pesquisar e informar-se sempre pormenorizadamente sobre qualquer actividade e qualquer escolha que implique possíveis efeitos sobre a saúde.

Em caso de dor ou sintomas anómalos, suspender imediatamente o treino e consultar um médico.

Evitar o cansaço excessivo ou o exercício que leve ao esgotamento físico. Um treino incorrecto ou excessivo pode provocar danos físicos.

O produto não é impermeável e não deve ser posto na água.

Não utilizar ao ar livre; não deixar o produto em áreas externas, exposto aos agentes atmosféricos. Não expor o produto a jactos de água.

Para a limpeza, utilizar um pano húmido e sabão neutro para uso doméstico.

Este manual, escrito em língua original pelo fabricante e sucessivamente traduzido na língua do País de utilização, é parte integrante da Wireless Console, à qual deverá permanecer sempre unido; em caso de mudança ou cessão de propriedade, o manual deverá acompanhar o produto. Deve ser guardado em lugar acessível e conhecido pelo pessoal encarregado, protegido contra humidade e calor.

Operações sobre o produto, efectuadas por pessoal não autorizado pela Technogym, determinam o decaimento da garantia.

Em relação a tudo quanto não especificado no presente manual, dirigir-se ao Serviço de Assistência:

Technogym Technical Support Service

via G. Perticari 20

47035 Gambettola (FC) ITALY

tel: 0547 650650

fax: 0547 650150

email: service@technogym.com

Copyright © Technogym® s.p.a., janeiro de 2011

Technogym® reserva-se o direito de modificar os produtos e a documentação sem aviso prévio.

Características técnicas

Ecrã	
Extensão da frequência cardíaca	30 ÷ 240 pulsações por minuto
Exactidão da frequência cardíaca	± 4 pulsações por minuto
Características das pilhas	AA 1.5V Alkaline x 3
Duração das pilhas	1 hora por dia, durante 12 meses

Transmissor	
Frequência emitida	2.4 GHz ±10%
Características das pilhas	AAA 1.5V Alkaline x 2
Duração das pilhas	1 hora por dia, durante 12 meses

Um sensor no transmissor conta quantas vezes o imã montado no volante passa diante do mesmo sensor. O transmissor, em seguida, envia os valores assim medidos para o ecrã, com frequências rádio codificadas.

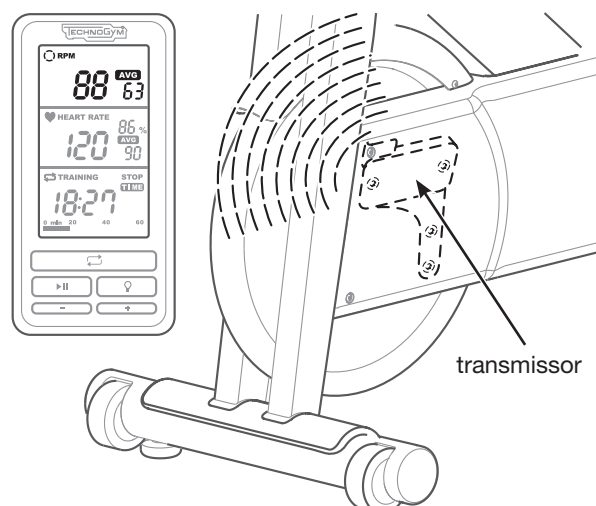

Na parte inferior do monitor há um receptor, que recebe os sinais da frequência cardíaca desde o cinto telemétrico aplicado ao tórax.

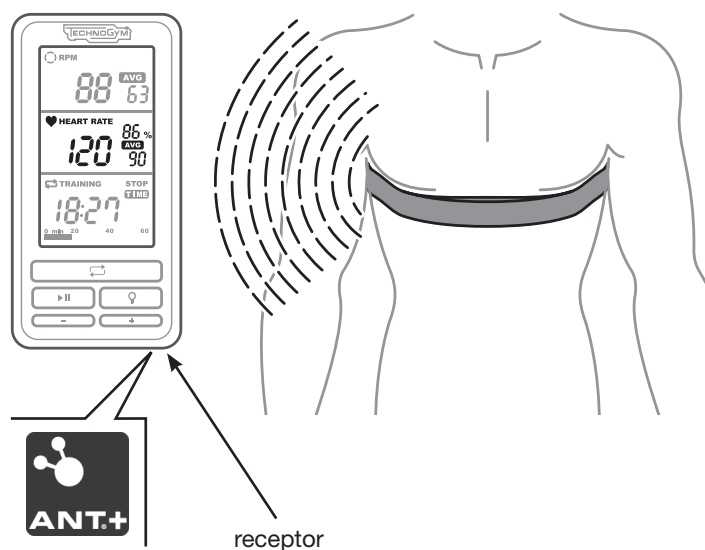

Descrição do produto



Para ligar o ecrã, premir uma tecla qualquer; após 5 minutos sem nenhum sinal, o ecrã apaga automaticamente.

O ecrã mostra ritmo, frequência cardíaca, tempo transcorrido, distância percorrida e dispêndio de calorías, como descrito a seguir.



No primeiro sector está indicado o ritmo, isto é, a medição da velocidade de rotação do volante; o ritmo é indicado em RPM, rotações por minuto. AVG (average – média) indica o valor médio desde o início do exercício.

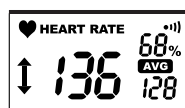

No segundo sector, está indicada a frequência cardíaca (HEART RATE) detectada pelo cinto torácico; é indicada em pulsações por minuto. AVG (average – média) indica o valor médio desde o início do exercício.

%; neste sector do ecrã está indicada a qual percentagem da frequência cardíaca de treino corresponde a pulsação detectada.

A frequência cardíaca de treino é calculada com base nos valores de frequência cardíaca máxima (FC max) e frequência cardíaca em repouso (AHR). A FC max resulta da fórmula $220 - \text{idade}$; a frequência cardíaca em repouso é programada a cada vez: ver o parágrafo “Programação dos dados pessoais e sintonização do cinto torácico”.

Abaixo do símbolo do coração, pode inclusive aparecer uma flecha, para cima ou para baixo, a indicar que é necessário aumentar ou diminuir a intensidade do treino para que os batimentos permaneçam no intervalo apropriado.

Para sintonizar o cinto torácico com o receptor, ver o parágrafo “Programação dos dados pessoais e sintonização do cinto torácico”.



No último sector são indicados, alternativamente, os valores a seguir:

- TIME, ou seja, há quanto tempo começou o exercício, expresso em min : seg.
- DISTANCE, a medição aproximativa da distância que teria sido percorrida na estrada com uma bicicleta normal.
- KCAL, a medição aproximativa das kilocalorias queimadas durante o exercício. A estimativa das kilocalorias é dada pela relação entre a frequência cardíaca instantânea e idade, peso e frequência cardíaca em repouso.

Durante o exercício, a barra no lado inferior do ecrã preenche-se em 60 minutos.

Para programar a unidade de medida da distância, isto é, quilómetros ou milhas, antes de iniciar o exercício, premir a tecla RETURN por duas vezes, para visualizar a distância; em seguida, manter premidas, contemporaneamente, as teclas RETURN e PLAY.

Programação dos dados pessoais e sintonização do cinto torácico

O produto está programado, no momento da compra, com os seguintes valores predefinidos:

- Idade (AGE): 30 anos
- Peso (Kg / Libras): 70 kg (154 lbs)
- Frequência cardíaca em repouso (AHR): 70 bpm

Esses valores servem para calcular o dispêndio calórico e a frequência cardíaca de treino.

Se os dados pessoais não forem inseridos, as calorias queimadas e a frequência de treino serão calculadas com base nos parâmetros predefinidos.

Para inserir os dados pessoais e sintonizar o cinto torácico, premir uma tecla qualquer para ligar o ecrã, em seguida manter premida a tecla RETURN.

Premir a tecla MAIS para aumentar o valor duma unidade; manter premida a tecla MAIS para aumentar o valor mais rapidamente.

Premir a tecla MENOS para diminuir o valor duma unidade; manter premida a tecla MENOS para diminuir o valor mais rapidamente.

Premir a tecla RETURN para passar ao parâmetro sucessivo.

Após a programação da frequência cardíaca em repouso (AHR), sintoniza-se o cinto torácico com o receptor:

- Humedecer a área dos sensores e vestir o cinto torácico.
- Posicionar-se a não mais de 15 cm de distância da área do receptor, que está indicada no ecrã com o símbolo .
- Aguardar até que apareça o código do cinto.

Se o cinto torácico for do tipo digital ANT+, o código será alfanumérico; se o cinto for doutro tipo, aparecerão 4 zeros (0000).

Após a sintonização de transmissor e receptor, o valor da frequência cardíaca é visualizado no segundo sector do ecrã. Se a sintonização não acontecer em até 20 segundos, ou se o valor da frequência cardíaca não estiver correcto, aproximar-se ulteriormente da área do receptor e premir a tecla PLAY para que o procedimento inicie novamente.

Premir a tecla RETURN para sair do menu de programação e sintonização.

Os dados pessoais podem ser modificados inclusive durante o exercício ou a pausa.

O cinto torácico deve ser sintonizado antes de começar o exercício; a sintonização deve ser repetida a cada novo exercício. Se deixar o ecrã apagar automaticamente (5 minutos consecutivos sem movimento algum), os dados pessoais permanecem na memória. Se, doutro lado, apagar o ecrã com a tecla PLAY, os valores predefinidos são restabelecidos.

Advertências

Recomendamos a utilização dum cardiofrequencímetro torácico do tipo ANT+.

Um cardiofrequencímetro analógico não garante contra interferências provocadas por utilizadores próximos.

No caso de cardiofrequencímetros analógicos, para evitar interferências, os equipamentos devem estar a uma distância mínima de 170 cm, como indicado na figura.

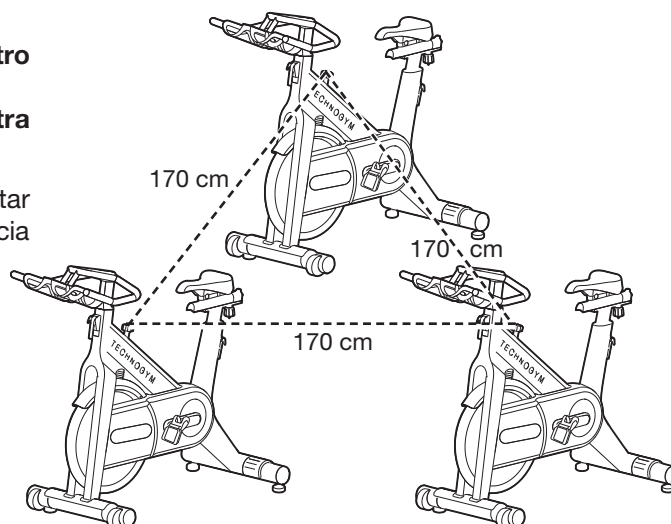

Sintonização do receptor do ritmo

Na primeira instalação, para que os dados do ritmo sejam mostrados correctamente, é necessário programar o tipo de transmissão, se com correia ou corrente.

A programação predefinida, no momento da compra, prevê a corrente.

- Retirar as pilhas do ecrã.
- Manter premida uma tecla qualquer e inserir novamente as mesmas pilhas.
- Premir a tecla RETURN; é então exibido o código do receptor.
- Premir novamente a tecla RETURN; aparecerá a programação predefinida, isto é, a corrente.
- Premir a tecla MAIS ou a tecla MENOS para modificar o parâmetro.
- Premir a tecla RETURN para confirmar o parâmetro visualizado e sair.



corrente



correia

Se os dados relativos ao ritmo (RPM) não estiverem correctos, verificar que o receptor do ecrã e o transmissor tenham o mesmo código.

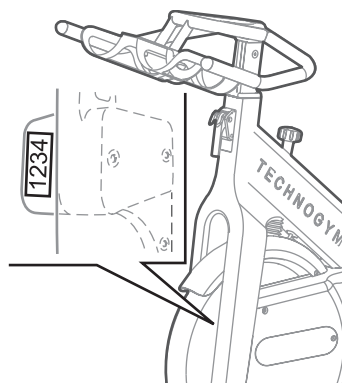
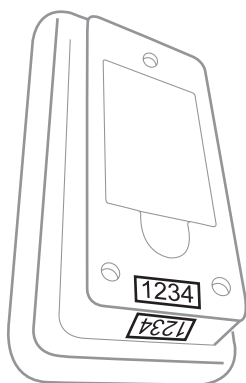

Se os códigos coincidirem, substituir as pilhas do transmissor.

Se os dados continuarem errados até depois a substituição das pilhas, proceder com a sintonização.

- Retirar as pilhas do ecrã.
- Manter premida uma tecla qualquer e inserir novamente as mesmas pilhas.
- Premir a tecla RETURN e ler o código que aparece no sector inferior do ecrã. Este código deve corresponder àquele impresso no transmissor.
- Manter premida a tecla PLAY; no ecrã visualiza-se o código 0000.
- Programar o mesmo código do transmissor: premir a tecla MAIS ou a tecla MENOS para modificar um algarismo específico; premir a tecla PLAY para passar ao algarismo sucessivo.

Se mesmo após esta sintonização os dados continuarem incorrectos, dirigir-se ao Serviço de Assistência Técnica da Technogym.

Treino

Premir uma tecla qualquer para ligar o ecrã.
Vestir o cinto torácico e sintonizá-lo com o receptor.

Premir a tecla PLAY para iniciar o exercício.
A contagem do tempo irá iniciar e no ecrã serão visualizados os dados de frequência cardíaca e de ritmo.

Premir a tecla RETURN para seleccionar qual parâmetro deve permanecer visualizado no último sector do ecrã.
Ao seleccionar a opção SCAN, os valores de tempo, kilocalorias e distância irão aparecer alternativamente a cada 3 segundos.

Para interromper o exercício, premir a mesma tecla PLAY da partida; a escrita STOP irá ligar e o ecrã estará em pausa.
Para terminar definitivamente o exercício, há duas possibilidades:

- Parar de pedalar: após 5 minutos consecutivos sem nenhum movimento, o ecrã irá apagar automaticamente; os dados pessoais, se tiverem sido modificados, são mantidos na memória.
- Manter premida a tecla PLAY durante a pausa; os dados pessoais, se tiverem sido modificados, serão substituídos pelos valores predefinidos.

Antes de iniciar um exercício, certificar-se de que o ecrã esteja em espera. Se já houver um exercício em andamento, premir a tecla PLAY para passar ao estado em pausa, em seguida manter premida a mesma tecla PLAY para terminar o exercício em andamento.

Substituição das pilhas

Quando as pilhas do ecrã necessitarem substituição, o símbolo acima, no primeiro sector do ecrã, irá ligar ().

Para substituir as pilhas do transmissor e do ecrã, desaparafusar os parafusos da tampa, posicionar as novas pilhas no sentido indicado, em seguida aparafusar os parafusos da tampa.

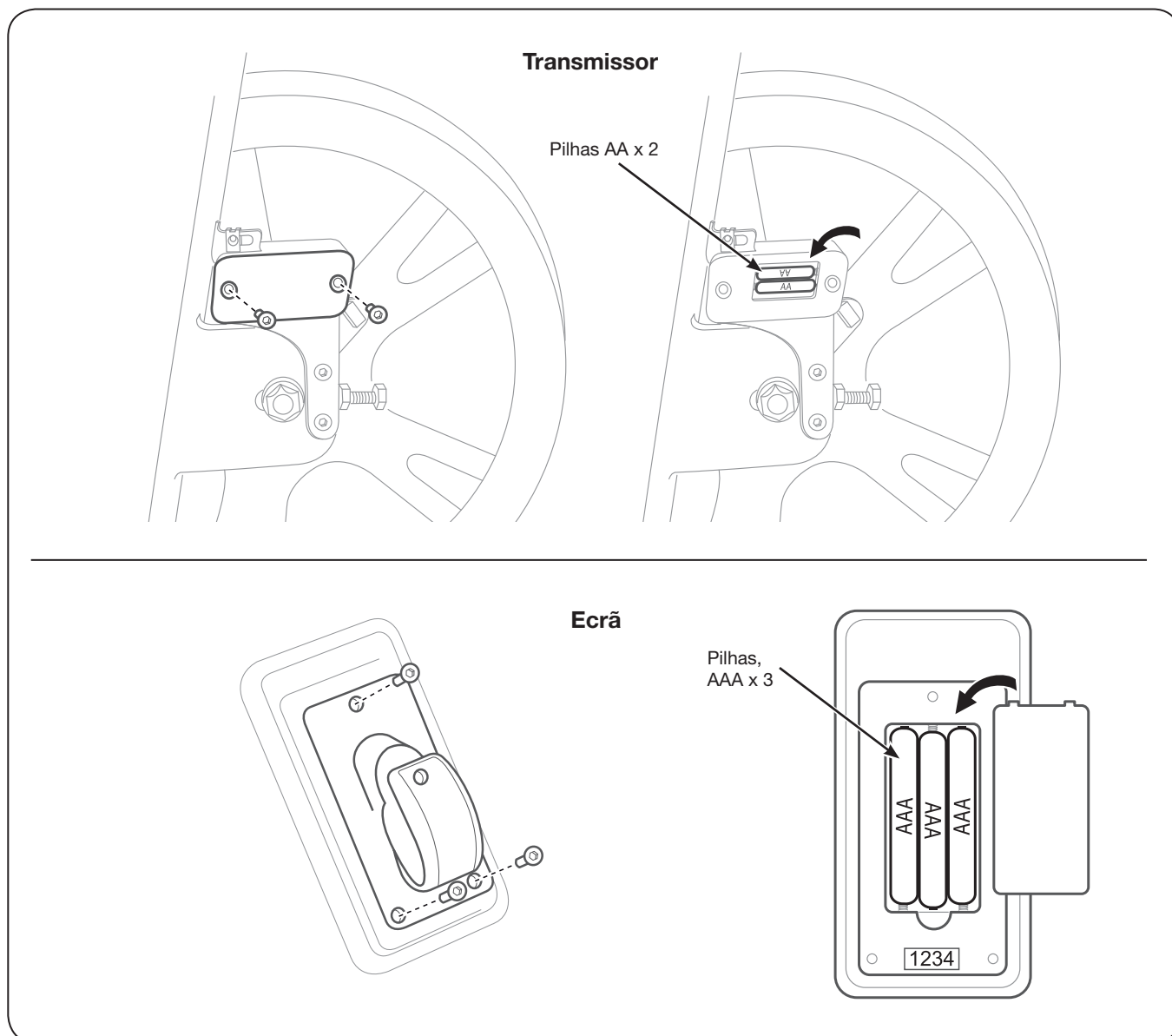

Eliminação

Controlar que o produto não possa se tornar uma fonte de perigo, e evitar portanto que seja deixado às brincadeiras das crianças.

É proibido abandonar o produto no ambiente, em áreas públicas ou particulares destinadas a uso público.

O produto é constituído por materiais recicláveis, que devem ser eliminados nas formas previstas pelas normas em vigor relativamente a dejectos urbanos e similares, dirigindo-se a empresas especializadas do sector.

重要情報

本製品をお使いになる前に、説明書をよく読んでください。

本製品は、商業用の使用を意図しています。

Wireless Console は、Group Cycle に設置して使用するよう設計・製造されています。その他の用途での使用は、意図されておらず、危険が伴います。設置する部屋に推奨される必要要件は、本製品が設置される機器の要件と同様となります。本製品は監督下でない子供には遊ばせないでください。保護者は子供の監督にあたり、本製品が目的とされた使用にそぐわない形で使用されることを避ける責任があります。

本製品は玩具として使用しないでください。

エクササイズを開始する前に、必ず医師または資格ある健康診断士の診断を受けてください。健康に影響があると思われるエクササイズやアクティビティについて、調査し、しっかりと情報を得ることをお勧めします。

痛みを感じた場合や、通常とは異なる症状に気づいた場合は、直ちにトレーニングを中止し、医師の診断を仰いでください。

過度な使用や疲労するまでムリなトレーニングをしないでください。正しくないトレーニングや過度な運動は、身体的な障害を引き起こす場合があります。

本製品は、防水加工されていないため、水にさらさないでください。

本製品を屋外で使用しないでください。本製品を外気に触れる屋外に置きっぱなしにしないでください。本製品は水流がかかる場所を避けてください。

本製品を掃除する際は、湿った布や中性洗剤を使用してください。

本取扱説明書は、製造社によって元の言語から編集され、目的地の言語に翻訳されています。本取扱説明書は Wireless Console の主要部分について記載されており、常に製品とともに保管するようにしてください。本取扱説明書は、本製品の移動や販売に伴い、常に本体に付属してください。本取扱説明書は、担当者の手の届くところに保管し、湿気や熱を避けて保存してください。

許可を受けない者による修理が施された場合などは、保証の対象外となります。

本マニュアルに記載されていない事項については、テクニカルアシスタンス サービスまでお問い合わせください。

テクノジム・ジャパン株式会社

アフターセールス

〒105-0011

東京都港区芝公園2-10-1

住友不動産芝園ビル6F

フリーダイヤル:0120-061282

Copyright © Technogym® s.p.a.2011年1月

Technogym® は、いつでも告知なく本製品や付属文書に変更を加える権利を留保します。

技術的特徴

ディスプレイ	
心拍数モニター	30 ÷ 240 BMP
心拍数の正確性	± 4 BMP
バッテリー仕様	単三 1.5V アルカリ x 3
バッテリー寿命	1日1時間で12ヶ月

トランスミッタ	
周波数	2.4 GHz ±10%
バッテリー仕様	単三 1.5V アルカリ x 2
バッテリー寿命	1日1時間で12ヶ月

トランスミッタに付属されたセンサーは、フライホイールに付いているマグネットが何回センサーを通過するかを記録します。トランスミッタは、次に記録した値をコード化された無線周波数と共にディスプレイに送信します。

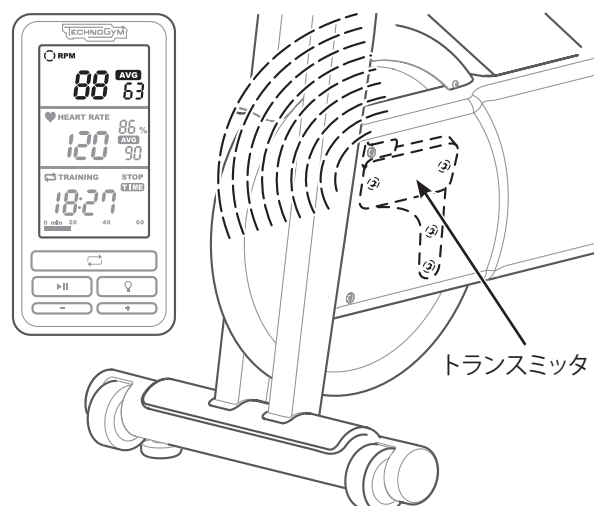

ディスプレイ下部にあるレシーバーより、遠隔測定チェストベルトから送信される心拍数の信号を受信します。

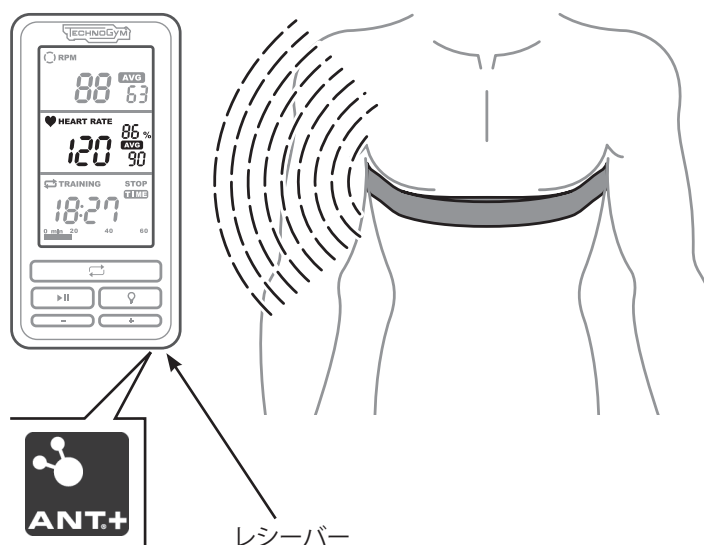

製品の詳細



任意のキーを押してディスプレイをオンにします。信号の受信のない状態が5分続くと、ディスプレイは自動的にオフになります。

ディスプレイには、テンポ、心拍数、経過時間、移動距離、消費カロリーが下のように表示されます。



フレームの上部には、テンポがRPMで表示されます。(フライホイールの回転速度など) AVG (平均) には、エクササイズ開始後からの平均値が表示されます。

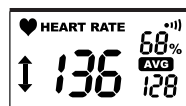

ディスプレイ中段には、チェストベルトに記録された心拍数が表示されます。心拍数はBPMで表示されます。

AVG (平均) には、エクササイズ開始後からの平均値が表示されます。

%: ディスプレイのこのセクションには、記録された心拍数が目標とする心拍数に何パーセント達しているかが表示されます。

目標とする心拍数は、最大心拍数(MAX.HR)、平常時心拍数(AHR)を使用して計算されます。最大心拍数は、次の公式を使用して計算されます。220 - 年齢 平常時の心拍数は毎回設定されます:「個人データ設定とチェストベルトの調整」の項を参照。

さらに、上下の矢印がハートマークの下に表示される場合があります。これは、目標とするゾーン範囲に入るためにはトレーニングの強度をあげる必要がある、または下げる必要があることを示すものです。チェストベルトをレシーバーと調整するには、「個人データ設定とチェストベルトの調整」の項を参照。



フレームの下部には、順番に次のデータが表示されます。

- TIME(時間)、トレーニングを開始してからの経過時間 - min:secで表示されます。
- DISTANCE(距離)、実際に通常の自転車道が道路を走った時のおよその距離が表示されます。
- KCAL(キロカロリー)、このエクササイズでどのくらいのカロリーが消費されたかが表示されます。キロカロリーの概算は、瞬間心拍数と年齢、体重、平常時心拍数の間に表示されます。

エクササイズの最中に、下部の進捗バーが60分を示します。

距離の測定単位(Kmまたはマイル)を設定するには、エクササイズ開始前に、リターンキーを2回押し、距離を表示、次にリターンキーとPLAY(再生)キーを同時に押します。

個人データ設定とチェストベルトの調整

購入時の工場出荷時の設定:

- 年齢(AGE):30歳
- 体重 (KG / LBS):70 kg (154 lbs)
- 平常時心拍数(AHR):70 bpm

これらの設定は消費カロリーおよび目標の心拍数を計算するために必要となります。

ユーザーが個人データを入力しない場合、消費キロカロリーと目標となる心拍数は工場出荷時の設定に基づいて計算されます。

個人データを入力し、チェストベルトを調整し、ディスプレイの任意のキーを押し、RETURN(リターン)キーを長押ししてください。

INCREASE(増加)キーを押して数値を1段階上げます。INCREASE(増加)キーを押したまま、数字をスクロールします。DECREASE(減少)キーを押して数値を1段階下げます。DECREASE(減少)キーを押したまま、数字をスクロールします。RETURN(リターン)キーを押して次のパラメータにスキップします。

平常時心拍数(AHR)を入力後、チェストベルトをレシーバーと調整してください。

- センサーエリアをぬらし、チェストベルトを取り付けます。
- レシーバーから最低 15 cm、ディスプレイの  マークの所まで離れます。
- チェストベルトのコードが表示されます。

チェストベルトがANT + デジタルタイプのベルトの場合、コードは数字になります。異なるチェストベルトが使用された場合、0が4つ表示されます(0000)。

トランスミッタとレシーバーが調整されたら、心拍数の数値はディスプレイの中段に表示されます。

20秒以内に表示されない場合、または心拍数が正しく読み取られなかった場合は、受信ゾーンに近づき、PLAY(再生)キーを押し、手順を再開してください。

RETURN(リターン)キーを押して設定を終了、メニューに戻ります。

入力された個人データはエクササイズの最中または停止中に変更できます。

チェストベルトは、エクササイズ開始前に調整してください。新しくエクササイズを開始する際には毎回再調整が必要です。ディスプレイが自動的に切れた場合にも、(動きがなく5分経過後) 個人データは記憶されています。また、工場出荷時の設定は、ディスプレイが切れていても、PLAY(再生)キーを使って復元できます。

警告

**ANT+ タイプのチェストベルトを使用してください。
アナログのチェストベルトは、周辺のユーザーの干渉を受ける場合があります。**

アナログのチェストベルトを使用する場合、干渉を避けるためにも、各ベルトは図のようにお互い最低170cmの距離を保ってください。

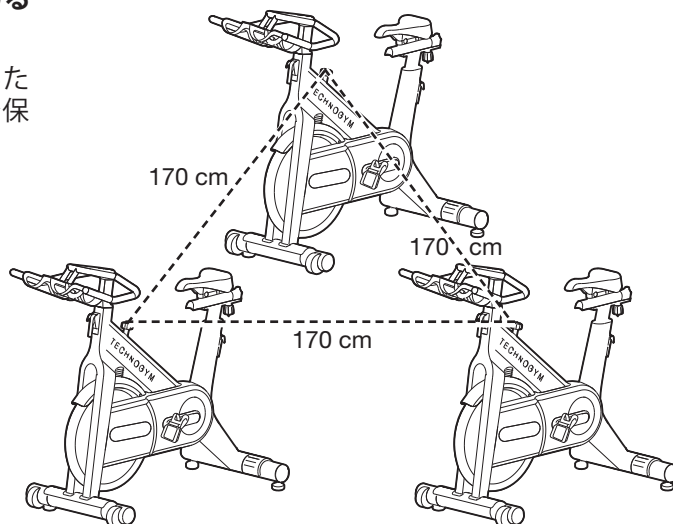

テンポレシーバーの調整

初回の設置時、テンポデータが正しく表示されるよう、通信モードはベルトまたはチェーンに設定してください。製品のご購入時は「チェーン」通信に設定されています。

- バッテリーをディスプレイから取り外します。
- 任意のボタンを押したまま同じバッテリーを再度挿入します。
- RETURN(リターン)キーを押し、レシーバーコードを表示します。
- RETURN(リターン)ボタンを再度押すと、工場出荷時の設定(チェーン)が表示されます。
- INCREASE(増加)キーまたはDECREASE(減少)キーを押してパラメータを変更します。
- RETURN(リターン)キーを押して設定を表示・確認、終了します。

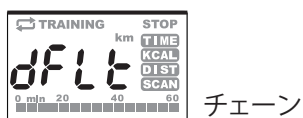

チェーン

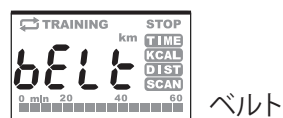

ベルト

テンポの読み取り(RPM)が正しくない場合、ディスプレイのレシーバーとトランスミッタが同じコードになっているかを確認してください。

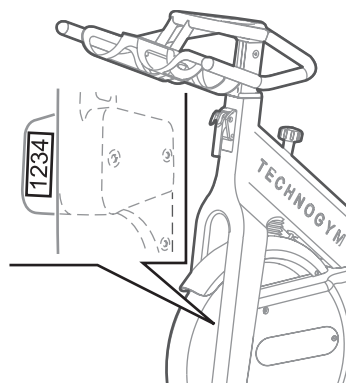
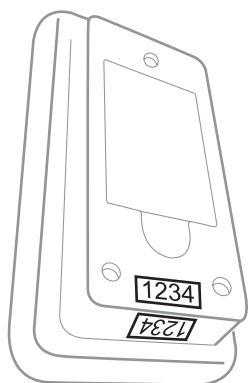

コードが合致した場合、トランスミッタのバッテリーを交換します。

バッテリーを交換してもデータが正しくない場合、調整に進みます。

- バッテリーをディスプレイから取り外します。
- 任意のキーを押したまま同じバッテリーを再度挿入します。
- リターンキーを押し、フレーム下部に表示されるコードを確認します。このコードは、トランスミッタに印刷されているコードと一致しなくてはなりません。
- PLAY(再生)キーを長押しすると0000のコードが表示されます。
- トランスミッタに表示されているものと同じコードを設定します。INCREASE(増加)またはDECREASE(減少)キーを押して、1桁修正し、PLAY(再生)キーを押して次の桁に移動します。

この調整手順を完了してもデータが正しく表示されない場合、Technogym のテクニカル アシスタンス サービスにご連絡ください。

トレーニング

任意のキーを押して、ディスプレイをオンにします。
チェストベルトを着用し、レシーバーと調整します。

PLAY(再生)キーを押して、エクササイズを開始します。
経過時間が表示され、心拍数およびテンポが表示されます。

RETURN(リターン)キーを押して、ディスプレイの下部のフレームに表示させるパラメーターを選択します。スキャンオプションが選択された場合、時間、キロカロリー、距離が3秒ごとに交互に表示されます。

エクササイズを中断する際は、PLAY(再生)キーを最初に押し、「STOP」のメッセージが表示され、一旦停止モードになります。

エクササイズを中止するには、2つの方法があります。

- ペダルを漕ぐのをストップする。動きがなく5分経過後、ディスプレイは自動的にオフになり、(変更されている場合)個人データが記憶されます。
- 停止中にPLAY(再生)キーを長押しする。(変更されている場合)個人データは工場出荷時の設定に戻ります。

エクササイズを再開する前に、ディスプレイがスタンバイモードになっていることを確認してください。エクササイズが実行中の場合、PLAY(再生)キーを押し、一旦停止モードに切り替え、次にPLAY(再生)キーを長押しして、実行中のエクササイズを終了させます。

バッテリーの交換

ディスプレイのバッテリーを交換する必要がある場合、フレーム上部の(✕)マークが点灯します。

トランスミッタとバッテリーの電池を交換するには、カバーのネジをゆるめ、新しいバッテリーを図のような方向に入れ、カバーのネジを戻します。

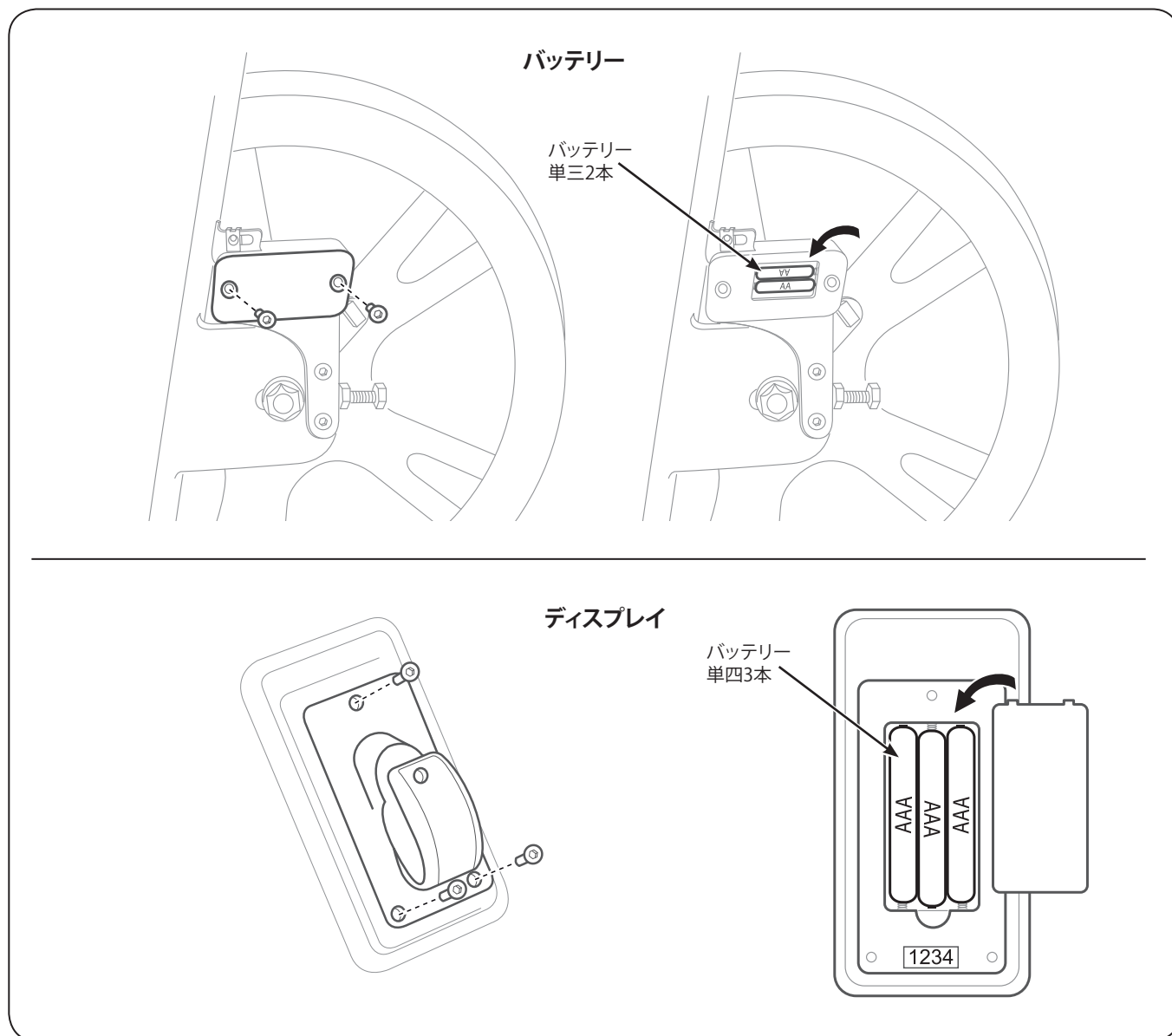

廃棄

製品が危険な状態でないことを確認し、子供の手の届くところに放置するのを避けます。

本製品は、公共の場所または公共の使用を目的とした私有地、および自然環境には廃棄しないでください。

本製品は、リサイクル可能な素材を使用して製作されています。都市環境衛生に精通した企業などにより、地方自治体またはそれに準じる機関が設定した標準に従って廃棄する必要があります。

重要信息

使用本产品之前，请先阅读所有说明。

本产品用于商业用途。

无线网络控制器是专为安装于健身动感单车而设计和生产的；滥用替代品将导致危险。建议对安装空间的要求与应用本产品的健身设备的要求相同。

切勿让无人照看的儿童接触该产品；照看儿童的父母或人士须对儿童负责，必须预防各类不符合产品用途的情形或行为发生。

严禁将产品当作玩具。

请在开始锻炼之前，向医护人员或经授权的合格保健商咨询情况。建议开展研究并获取详尽资料，了解各类锻炼或活动可能会对您的健康产生影响。

如果您感觉疼痛或有异常症状，请立即停止锻炼并寻求医疗救助。

避免过度锻炼或耗尽体力。不正确的锻炼或过度锻炼都有可能造成身体伤害。

该产品不防水，不得浸泡于水中。

不要在户外使用该产品；不要将产品直接暴露于户外自然大气环境中。避免将产品暴露于喷淋中。

使用湿布和家用中性肥皂清洁产品。

本手册——由制造商按其本国语言编制后再翻译成各国语种——是构成无线网络控制器的必要组成部分，应始终与产品存放在一起；当产品被转移或出售时，本手册必须随产品附带。本手册应存放在有关人员方便取用之处，并确保其免受潮湿和热气的不良影响。

未经授权的个人对产品施于任何影响性能的技术措施将导致保修条款失效。

对于本手册中未提及的其他各类问题，请向技术支持服务部咨询：

Technogym Technical Support Service

via G. Perticari 20

47035 Gambettola (FC) ITALY

tel: 0547 650650

fax: 0547 650150

email: service@technogym.com

Copyright © Technogym® s.p.a., 2011 年 1 月
Technogym® 保留修改产品的权利，恕不另行提供相关文件。

技术特性

显示器	
心率范围	30 ÷ 240 次心跳/分钟
心率精度	每分钟心跳 ± 4 下
电池规格	3 节 AA 型 1.5V 碱性电池
电池使用时间	每天 1 小时可维持 12 个月

发射器	
发射频率	2.4 GHz ±10%
电池规格	2 节 AAA 型 1.5V 碱性电池
电池使用时间	每天 1 小时可维持 12 个月

内置于发射器中的传感器可记录磁电机飞轮的旋转次数。随后发射器将记录值以及编码无线电频率发送至显示器。

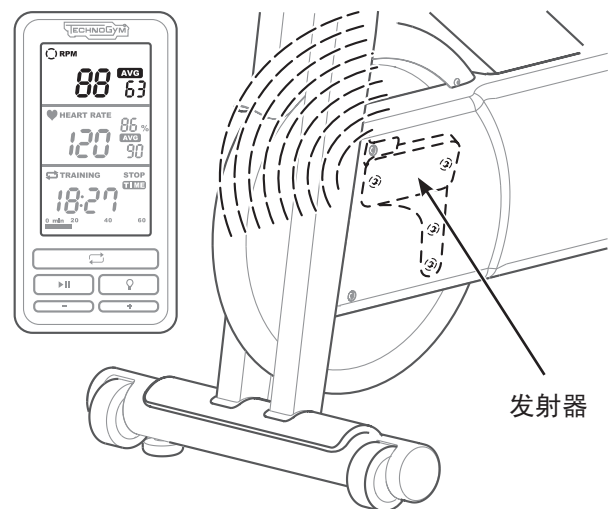

位于显示器下端的接收器可接收遥测胸带输出的心率信号。

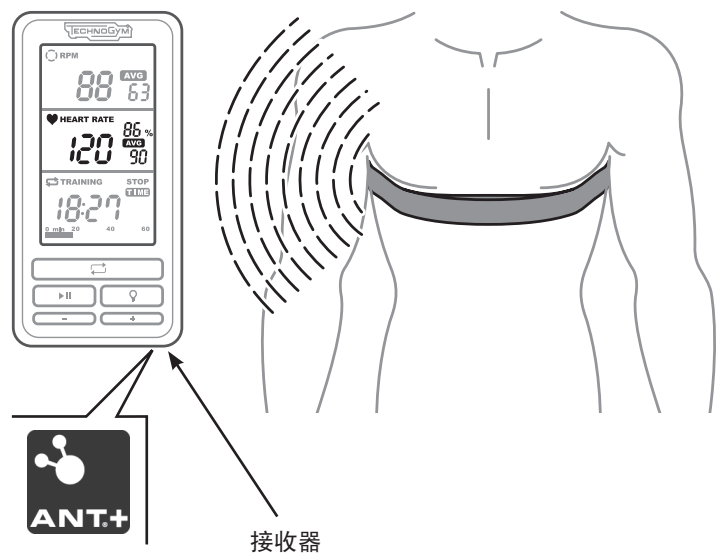

产品说明



按任意键可打开显示器; 若连续 5 分钟没有收到任何信号, 显示器将自动关闭。

如下所述, 显示器可显示转速、心率、实际耗时、踏骑距离和热量消耗值。



顶部视框显示转速——即飞轮旋转速度。
AVG (平均值) 表示开始运动之后记录的平均值。



中间视框显示胸带记录的心率; 心率是按每分钟心跳次数来表示的。
AVG (平均值) 表示开始运动之后记录的平均值。

%: 显示器的这个部分显示被测心率与目标心率所对应的百分比。

目标心率是通过最大心率 (max. HR) 与环境心率 (AHR) 推算得出。最大心率 (max. HR) 是采用以下公式推算得出: $220 - \text{年龄}$; 每次设定的环境心率: 请查阅“个人资料设置和调整胸带”部分。此外, 在心型符号下方可能会出现有一个向上或向下的箭头, 以示根据目标范围需要增加或减小训练强度。

如欲对准接收器调整胸带, 请查阅“个人资料设置和调整胸带”部分的介绍。



底部视框会交替显示以下数据:

- TIME (时间), 自锻炼开始后的耗时——按分: 秒显示。
- DISTANCE (距离), 在道路上踩踏标准自行车的距离大约换算值。
- KCAL (卡路里), 在锻炼过程中消耗的热量。卡路里是通过瞬时心率和年龄, 体重和环境心率的比值而估算得出的。

在运动中, 显示器底部的进度表最多可显示 60 分钟。

如欲设置测量距离的单位 (公里或英里), 请在锻炼之前按 RETURN (返回) 键二次, 即可看见距离显示值; 然后同时按住 RETURN (返回) 与 PLAY (启动) 键。