

Dashboard Camera **FHD**

THINKWARE

F800

User Guide

This product records videos while the vehicle is operating.
Read and follow the instructions in this guide to properly use and maintain the product.

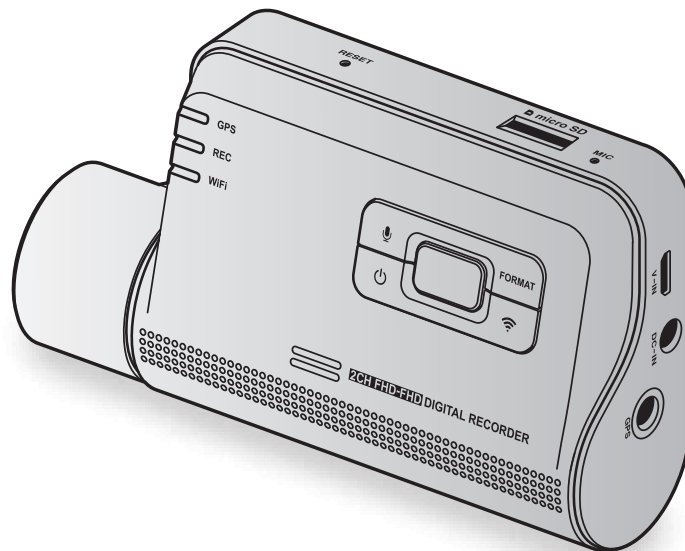

Before using the product

About the product

This product records videos while the vehicle is operating. Use this product only for reference when investigating incidents or road accidents. This product is not guaranteed to record ALL events. The device may not properly record accidents with small impacts that are too minor to activate the impact sensor or accidents with massive impacts that cause the vehicle's battery voltage to deviate.

Video recording does not begin until the product is completely turned on (booted up). To ensure that all vehicle events are recorded, wait until the product is completely booted up after turning it on, and then begin operating the vehicle.

THINKWARE is not responsible for any loss caused by an accident, nor is it responsible for providing any support regarding the outcome of an accident.

Depending on the vehicle's configuration or operating conditions, such as the installation of remote door lock devices, ECU settings, or TPMS settings, some product features may not be supported, and different firmware versions may influence the product's performance or features.

About the user guide

The information provided in the guide may change when the manufacturer updates its service policy.

This user guide is intended for THINKWARE F800 models only, and it may contain technical errors, editorial errors, or missing information.

Copyrights

All rights for the content and maps in this guide are reserved by THINKWARE and are protected under copyright laws. All unauthorized duplication, revision, publication, or distribution of this guide without written consent from THINKWARE is prohibited and is eligible for criminal charges.

Registered trademarks

THINKWARE F800 is a registered trademark of THINKWARE.

Other product logos and service names in this guide are trademarks of the relevant companies.

Industry Canada Radiation Exposure Statement

This equipment complies with IC radiation exposure limits set forth for an uncontrolled environment. This equipment should be installed and operated with minimum distance 20 cm between the radiator & your body.

FCC Statement

This device complies with Part 15 of the FCC Rules. Operation is subject to the following two conditions: (1) this device may not cause harmful interference, and (2) this device must accept any interference received, including interference that may cause undesired operation.

This equipment has been tested and found to comply with the limits for a Class B digital device, pursuant to Part 15 of the FCC Rules. These limits are designed to provide reasonable protection against harmful interference in a residential installation. This equipment generates, uses and can radiate radio frequency energy and, if not installed and used in accordance with the instructions, may cause harmful interference to radio communications. However, there is no guarantee that interference will not occur in a particular installation. If this equipment does cause harmful interference to radio or television reception, which can be determined by turning the equipment off and on, the user is encouraged to try to correct the interference by one or more of the following measures:

- Reorient or relocate the receiving antenna.
- Increase the separation between the equipment and receiver.
- Connect the equipment to an outlet on a circuit different from that to which the receiver is connected.
- Consult the dealer or an experienced radio/TV technician for help.
- This appliance and its antenna must not be co-located or operation in conjunction with any other antenna or transmitter.
- A minimum separation distance of 20cm must be maintained between the antenna and the person for this appliance to satisfy the RF exposure requirements.

FCC CAUTION: Any changes or modifications to the equipment not expressly approved by the party responsible for compliance could void your authority to operate the equipment.

FCC ID: 2ADTG-F800

Information to user : RSS-247

This device complies with Industry Canada's licence-exempt RSSs.

Please be cautioned the changes or modifications not expressly approved by the party responsible for compliance could void the user's authority to operate the equipment.

Notice: Operation is subject to the following two conditions : (1) this device may not cause interference, and (2) this device must accept any interference, including interference that may cause undesired operation of the device.

This Class B digital apparatus complies with Canadian ICES-003.

IC: 12594A-F800

Contents

Safety information	6	5. Using the PC viewer	24
1. Product overview	9	5.1 System requirements	24
1.1 Included items	9	5.2 Installing the PC viewer	24
1.1.1 Standard items	9	5.3 PC viewer screen layout	25
1.1.2 Accessories (sold separately)	9	5.4 Playing recorded videos on the PC viewer	26
1.2 Part names	10	5.5 Video control menu overview	27
1.2.1 Front camera (main unit) - front view	10	6. Settings	28
1.2.2 Front camera (main unit) - rear view	11	6.1 Managing the memory card	28
1.2.3 Rear camera (optional)	11	6.1.1 Partitioning the memory card	28
1.3 Removing and inserting the memory card	12	6.1.2 Formatting the memory card	28
2. Installing the product	13	6.1.3 Configuring the video overwriting function	28
2.1 Installing the front camera (main unit)	13	6.2 Setting the camera	29
2.1.1 Selecting an installation location	13	6.2.1 Setting the brightness of the front camera	29
2.1.2 Securing the product	13	6.2.2 Setting the brightness of the rear camera	29
2.1.3 Connecting the power cable	15	6.2.3 Reversing the rear view upside down	29
2.2 Installing the rear camera (optional)	16	6.3 Setting recording features	30
2.2.1 Selecting an installation location	16	6.3.1 Setting the continuous impact detection sensitivity	30
2.2.2 Securing the rear camera	17	6.3.2 Setting the Super Night Vision feature	30
2.2.3 Connecting the rear camera cable	18	6.3.3 Setting parking mode	30
3. Using recording features	19	6.3.4 Setting the impact sensitivity in parking mode	31
3.1 Turning the product on or off	19	6.3.5 Setting the motion detection sensitivity	31
3.2 Learning about file storage locations	19	6.3.6 Setting the record timer feature	31
3.3 Using the continuous recording feature	19	6.3.7 Setting the battery protection feature	32
3.4 Recording manually	20	6.3.8 Setting the battery cutoff voltage feature	32
3.5 Using parking mode	20	6.3.9 Setting the battery protection feature for wintertime	32
4. Using the mobile viewer	22	6.4 Setting road safety features	33
4.1 Connect the product to a smartphone	22	6.4.1 Setting the safety cameras	33
4.2 Mobile viewer screen layout	22	6.4.2 Setting the mobile zone alert	33
4.3 Playing recorded videos on the mobile viewer	23	6.4.3 Identifying the vehicle type	33
4.4 Video control menu overview	23	6.4.4 Initializing the ADAS calibration setting	33

6.4.5	Setting the lane departure warning sensitivity	34
6.4.6	Setting the lane departure detection speed	34
6.4.7	Setting the forward collision detection sensitivity	34
6.4.8	Setting the low speed forward collision detection sensitivity	34
6.4.9	Setting front vehicle departure warning	35
6.5	Configuring the system settings	35
6.5.1	Setting the display language	35
6.5.2	Adjusting the system volume	35
6.5.3	Setting the Security LED	35
6.5.4	Setting the rear camera LED	36
6.5.5	Setting the time zone	36
6.5.6	Setting the daylight saving time	36
6.5.7	Setting the speed unit	36
6.5.8	Setting the speed stamp	36
7.	Accessing the product information	37
7.1	Viewing the product information	37
7.2	Accessing and configuring the GPS	37
8.	Upgrading the firmware	38
9.	Troubleshooting	39
10.	Specifications	40

Safety information

Read the following safety information to properly use the product.

Safety symbols in this guide



"Warning" - Indicates a potential hazard which, if not avoided, may result in injury or death.



"Caution" - Indicates a potential hazard which, if not avoided, may result in minor injury or property damage.



"Note" - Provides useful information to help users better utilize the product's features.

Safety information for proper use

Driving and product operation



- **Do not operate the product while driving a vehicle.** Distraction while driving may cause accidents and result in injury or death.
- **Install the product in places where the driver's view is not obstructed.** Obstruction of the driver's vision may cause accidents and result in injury or death. Check with your state and municipal laws before mounting the product to the windshield.

Power supply



- **Do not operate or handle the power cable with wet hands.** Doing so may result in electrocution.
- **Do not use damaged power cables.** Doing so may result in electrical fire or electrocution.
- **Keep the power cable away from all heat sources.** Failure to do so may cause the power cord insulation to melt, resulting in electrical fire or electrocution.
- **Use the power cable with the correct connector and make sure the power cable is connected securely and is firmly in place.** Failure to do so may result in electrical fire or electrocution.
- **Do not modify or cut the power cable.** Also, do not place heavy objects on the power cable or pull, insert, or bend the power cable using excessive force. Doing so may result in electrical fire or electrocution.



- **Use only genuine accessories from THINKWARE or an authorized THINKWARE dealer.** THINKWARE does not guarantee compatibility and normal operation of third-party accessories.
- **When connecting the power cable to the product, ensure that the connection between the cable plug and the power cable connector on the product is secure.** If the connection is loose, the power cable may become disconnected due to vehicle vibration. Video recording is not available if the power connector is disconnected.

Children and pets



- **Ensure that the product is out of the reach of children and pets.** If the product breaks, it may result in fatal damage.

Other information about the product

Product management and operation



- **Do not expose the product to direct sunlight or intense light.** The lens or internal circuitry may fail otherwise.
- **Use the product at a temperature between 14°F and 140°F (-10°C to 60°C) and store the product at a temperature between -4°F and 158°F (-20°C to 70°C).** The product may not function as designed and some permanent physical damages may result if it is operated or stored out of the specified temperature ranges. Such damages are not covered by the warranty.
- **Frequently check the product for the proper installation position.** Impact caused by extreme road conditions may alter the installation position. Ensure that the product is positioned as instructed in this guide.
- **Do not apply excessive force when pressing the buttons.** Doing so may damage the buttons.
- **Do not use chemical cleaners or solvents to clean the product.** Doing so may damage plastic components of the product. Clean the product using a clean, soft, and dry fabric.
- **Do not disassemble the product or subject the product to impact.** Doing so may damage the product. Unauthorized disassembly of the product voids the product warranty.
- **Handle with care.** If you drop, mishandle, or expose the product to external shocks, it may cause damage and/or result in the malfunction of the product.
- Do not attempt to insert foreign objects into the device.
- **Avoid excessive humidity and do not allow any water to enter the product.** Electronic components inside the product may fail if exposed to humidity or water.



- **Depending on the make and model of your car, the power may be constantly supplied to the dash cam even when the ignition is turned off. Installation of the device to a continuously powered 12V outlet could result in vehicle battery drainage.**
- This device is designed to record video while the vehicle is in operation. The quality of the video might be affected by weather conditions and the road environment, such as whether it is day or night, presence of street lighting, entering/exiting tunnels, and the surrounding temperature.
- THINKWARE is NOT responsible for the loss of any recorded video during operation.
- Although the device was designed to withstand high-impact car collisions, THINKWARE does not guarantee the recording of accidents when the device is damaged as a result of the accident.
- Keep the windshield and camera lens clean for optimal video quality. Particles and substances on the camera lens or windshield may reduce the quality of the recorded videos.
- This device is intended to be used inside the vehicle only.

1. Product overview

1.1 Included items

Ensure that all the items are included when you open the product box.

1.1.1 Standard items

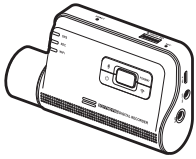

Front camera (main unit)

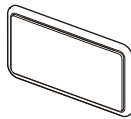

Mount

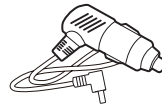

Car charger



Adhesive cable holder

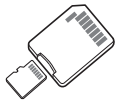

MicroSD memory card
with adapter
(consumable)



Quick start guide & Warranty
/ CS information / User guide
(stored in the microSD card)



USB MicroSD card reader



The standard items may change without prior notice.

1.1.2 Accessories (sold separately)



Hardwiring cable



External GPS receiver

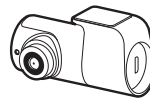

Rear camera

1.2 Part names

1.2.1 Front camera (main unit) - front view

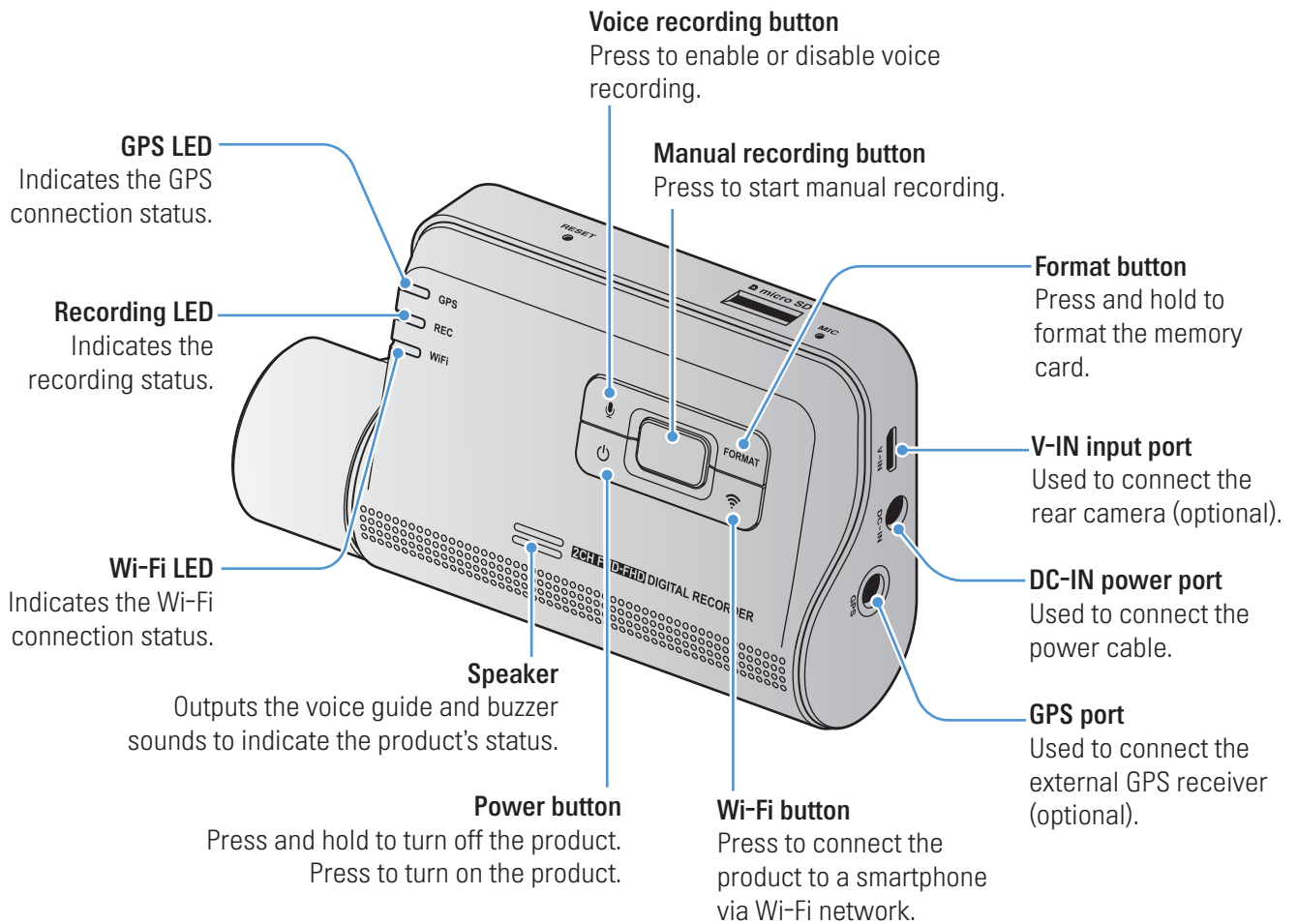

1.2.2 Front camera (main unit) - rear view

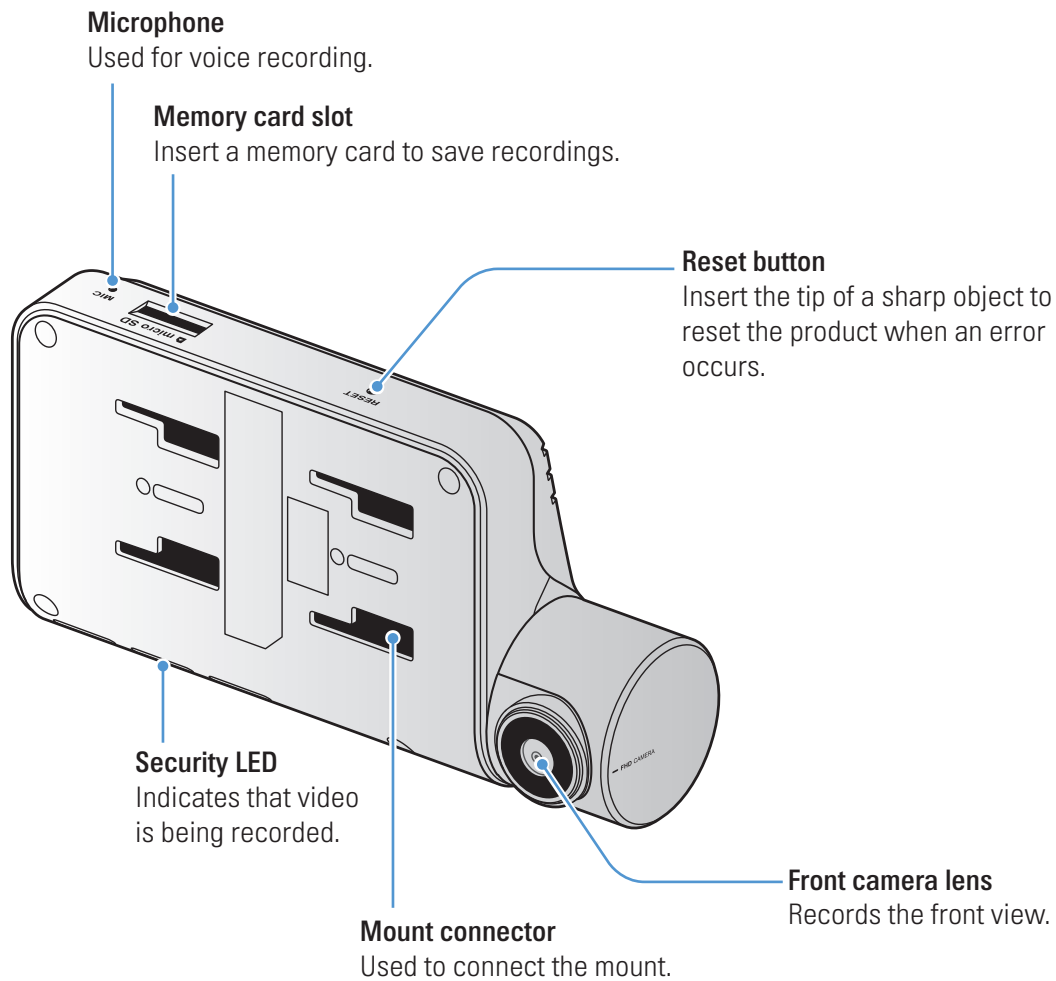

1.2.3 Rear camera (optional)

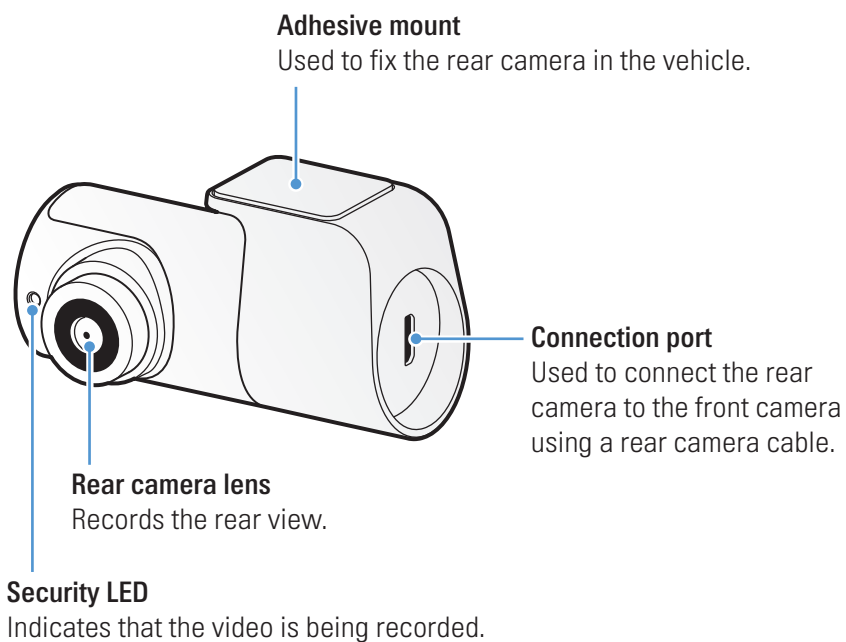

1.3 Removing and inserting the memory card

Follow the instructions to remove the memory card from the product or to insert the memory card into the product.

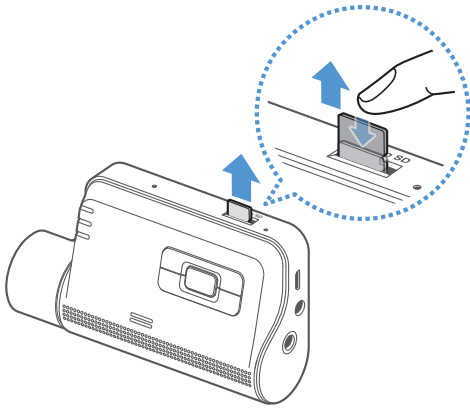

Removing the memory card

Ensure that the product is turned off, and then gently push the bottom of the memory card with your fingernail. The lower part of the memory card will be exposed.

Remove it from the product.

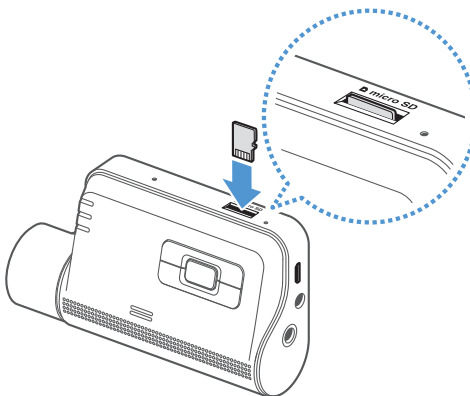

Inserting the memory card

Insert the memory card into the memory card slot, paying attention to the direction of the memory card, and then push the memory card into the slot until you hear a click.

Before inserting the memory card, ensure that the metal contacts on the memory card are facing toward the buttons of the product.



- Ensure that the product is turned off before removing the memory card. The recorded video files may be corrupted or lost if you remove the memory card while the product is on.
- Ensure that the memory card is in the correct direction before inserting it into the product. The memory card slot or the memory card may be damaged if it is inserted incorrectly.
- Use only authentic memory cards from THINKWARE. THINKWARE does not guarantee compatibility and normal operation of third-party memory cards.



To prevent loss of recorded video files, periodically back up the video files on a separate storage device.

2. Installing the product

2.1 Installing the front camera (main unit)

Follow the instructions to properly install the product.

2.1.1 Selecting an installation location

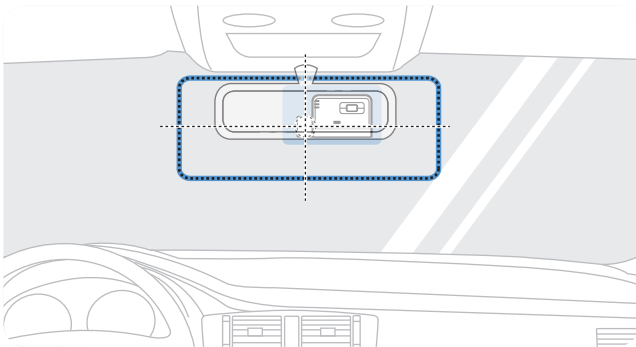

Select an installation location that can record the entire view in front of the vehicle without obstructing the driver's vision. Ensure that the front camera lens is located in the center of the windshield.

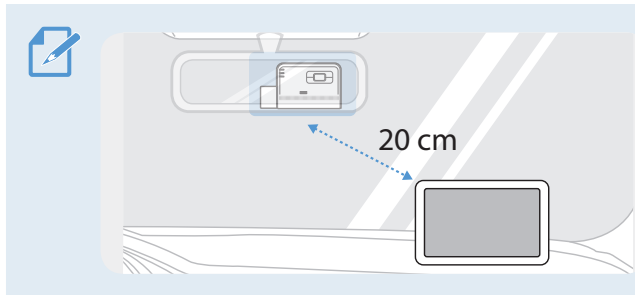

If a GPS navigating device is installed on the dashboard, its GPS reception may be affected depending on the dashboard camera's installation location. Adjust the installation location of the GPS navigating device to ensure that the two devices are separated by at least 20 centimeters (approximately 8 inches).

2.1.2 Securing the product

Follow the instructions to secure the product at the installation location.

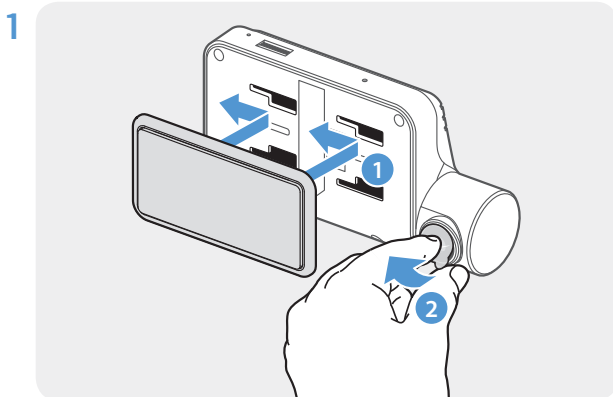

Align the mount to the mount rail on the product, and then slide it until you hear a click (1). Then, carefully remove the protective film (2).

- 2 After determining the installation location, wipe the installation location on the windshield with a dry cloth.

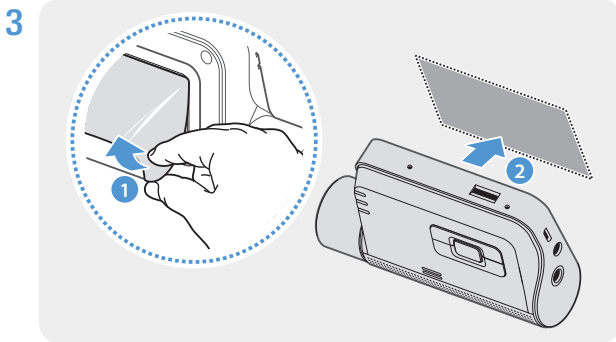

Remove the protective film from the adhesive mount, and then press the mount to the installation location.

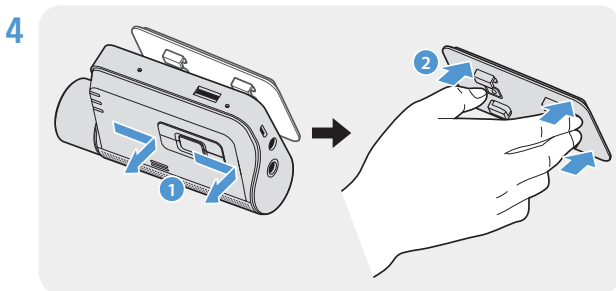

Remove the product from the mount and push the mount against the windshield to ensure that the mount is firmly fixed.

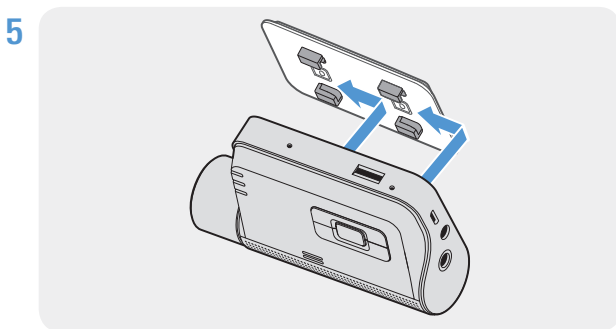

Align the product to the mount, and then slide it into the locking position until you hear a click.



- The product may fall and be damaged during vehicle operation if it is not firmly fixed to the mount.
- If you need to remove the mount from the windshield to alter the installation location, be careful not to damage the windshield's film coat.

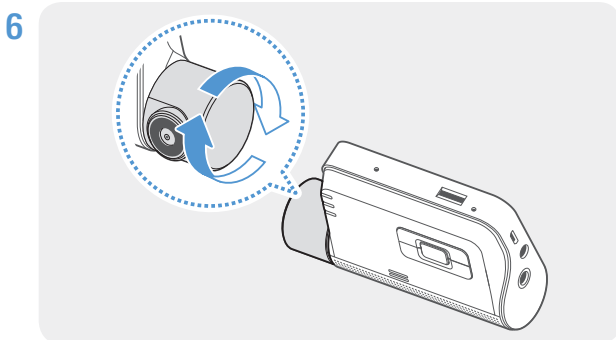

Set the vertical angle of the camera appropriately.



To confirm the camera angle, record a video after installation and check the video using the mobile viewer or the PC viewer. If necessary, adjust the camera angle again. For more information about the mobile viewer or the PC viewer, refer to "4. Using the mobile viewer" on page 22 or "5. Using the PC viewer" on page 24.

2.1.3 Connecting the power cable

When the engine and electrical accessories are turned off, connect the car charger.



The hardwiring cable (optional) must be professionally installed to the vehicle by a trained mechanic.

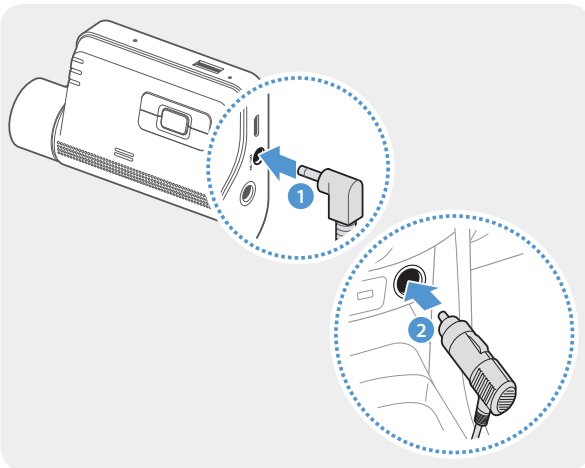

Connect the car charger to the product's DC-IN power port and insert the cigar jack into the vehicle's power socket.



The location and specifications of the power socket may differ by vehicle make and model.



- Use the authentic THINKWARE car charger. Use of third party power cables may damage the product and result in electrical fire or electrocution due to the voltage difference.
- Do not cut or modify the power cable yourself. Doing so may damage the product or the vehicle.
- For safe driving, arrange the cables to prevent the driver's vision from being obstructed or interfering with driving. For more information about arranging cables, visit www.thinkware.com.

2.2 Installing the rear camera (optional)

Refer to the following instructions to properly install the rear camera.

2.2.1 Selecting an installation location

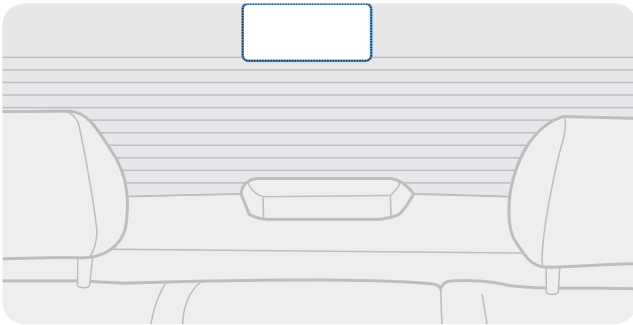

Select a location on the rear windshield where there is no defrost grid wire and the camera can record the entire rear view.



- For vehicles with a sunshade attached to the rear windshield, you must select a location where using the sunshade will not interfere with camera operation.
- The adhesive part of the rear camera should not touch the defrost grid.

2.2.2 Securing the rear camera

Refer to the following instructions to secure the product to the installation location.

- 1 After determining the installation location, wipe the installation surface of the windshield with a dry cloth.



Check the installation location before you secure the rear camera to the rear windshield. After securing the rear camera to the windshield, it is hard to remove the camera or change the installation location due to the strong adhesive.

2

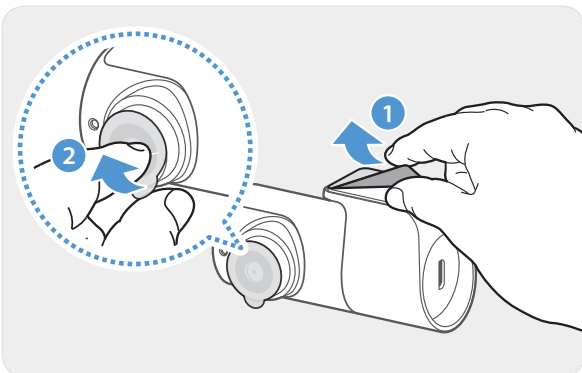

Remove the protective film from the adhesive mount and camera lens.

3

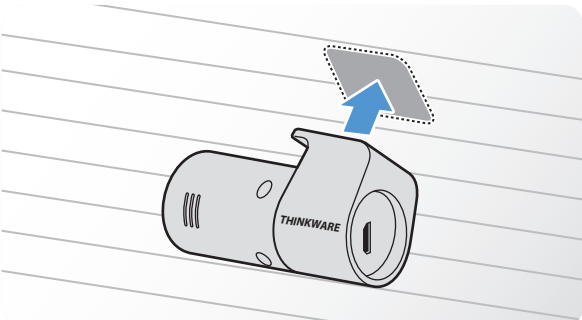

Attach the product with the THINKWARE logo facing indoors and press the adhesive tape firmly to secure the camera.



If the product is fixed in reverse, the rear view will be recorded upside down.

4

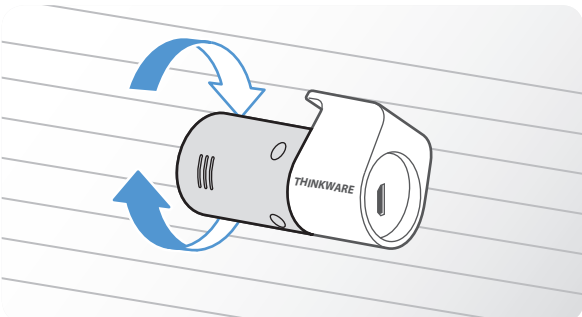

Adjust the camera's vertical angle.

2.2.3 Connecting the rear camera cable

Power off the product and connect the rear camera cable to the front camera (main unit).

1

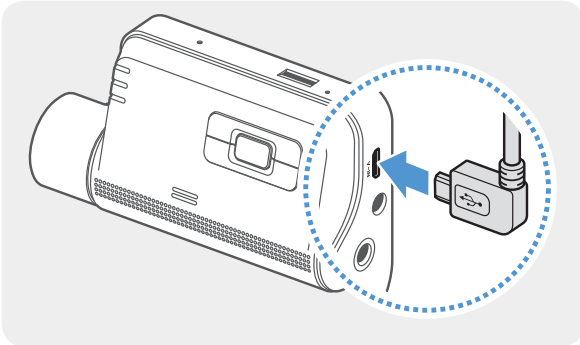

Connect one end of the rear camera cable to the front camera's V-IN port.

2

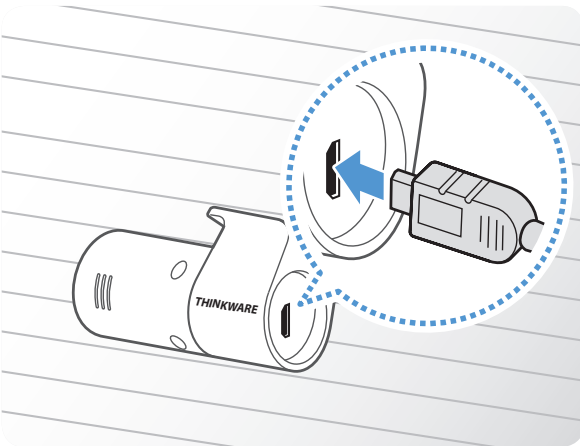

Connect the other end of the rear camera cable to the rear camera's connection port.



For safe driving, arrange the cables to prevent the driver's vision from being obstructed or interfering with driving.

3 Turn on the ACC or start the engine to check if the product is powered on. After the product is powered on, the Status LED and the voice guidance will be turned on.



The product is powered on when the ACC mode is turned on or when the engine starts.

3. Using recording features

3.1 Turning the product on or off





The product is turned on automatically and continuous recording starts when you turn on the ACC or start the engine.



Wait until the product is completely booted up after turning it on, and then begin operating the vehicle. The video recording does not begin until the product is completely turned on (booted up).

3.2 Learning about file storage locations

Videos are stored in the following folders according to their recording mode.

On the mobile viewer	Continuous	Continuous Incident	Manual Recording	Motion Detection	Parking Incident
In the memory card	 cont_rec	 evt_rec	 manual_rec	 motion_timelaps e_rec	 parking_rec



Play videos on a computer only. If you play videos by inserting the memory card in devices such as a smartphone or a tablet PC, the video files may be lost.



A file name is composed of the recording start date and time, and the recording option.

YYYY_MM_DD	HH_MM_SS	F
REC_2017_07_01	10_25_30	F.MP4
REC_2017_07_01	10_25_30	R.MP4



Recording conditions

- F: Front camera
- R: Rear camera (when optional rear camera is equipped)

3.3 Using the continuous recording feature

Connect the power cable to the product's DC-IN power port and then turn on the vehicle's electrical accessories or start the engine. The status LED and the voice guide are turned on, and the continuous recording starts.

During continuous recording, the product operates as follows.

Mode	Operation description	Recording LED (REC)
Continuous recording	During driving, videos are recorded in 1 minute segments and stored in the "cont_rec" folder.	 (light on)
Incident continuous recording*	When an impact to the vehicle is detected, a video is recorded for 20 seconds, from 10 seconds before the detection to 10 seconds after the detection, and stored in the "evt_rec" folder.	 (flickers)

* When an impact to the vehicle is detected during continuous recording, incident continuous recording starts with a buzzer sound.



- Wait until the product is completely booted up after turning it on, and then begin operating the vehicle. The video recording does not begin until the product is completely turned on (booted up).
- When incident continuous recording starts, the buzzer sounds as a notification. This function saves you time when checking the status LED to know the operating status of the product.
- To enable recording, you must insert a memory card into the product.

3.4 Recording manually

You can record a scene you want to capture while driving and store it as a separate file.

To start manual recording, press the REC button. Then, manual recording will start with the voice guide. During manual recording, the product operates as follows.

Mode	Operation description	Recording LED (REC)
Manual recording	When you press the REC button, a video will be recorded for 1 minute, from 10 seconds before to 50 seconds after pressing the button, and stored in the "manual_rec" folder.	 (flickers)

3.5 Using parking mode





When the product is connected to the vehicle via the hardwiring cable (optional), the operating mode is switched to parking mode with the voice guide after the engine or electrical accessories are turned off.



- Parking mode operates only when the hardwiring cable is connected. The hardwiring cable (optional) must be professionally installed to the vehicle by a trained mechanic.
- To use all recording modes, you must insert a memory card into the product.
- Depending on the battery charging status of the vehicle, the duration of parking mode may differ. If you want to use parking mode for an extended period, check the battery level to prevent battery depletion.

If you do not want to use parking mode or you want to change the mode settings, from the mobile viewer, click **Dash cam Settings > Record Settings**.

Refer to the following table to set the **Parking Mode** options.

Option		Operation description	Recording LED (REC)
Motion Detection	No motion or impact detected	Monitors movement in the area or impacts to the vehicle. Video will be recorded only when motion or an impact is detected.	 (light on)
	Motion detected	When a moving objects is detected while parking, a video is recorded for 20 seconds, from 10 seconds before detection to 10 seconds after detection, and stored in the " motion_rec " folder.	 (flickers)
	Impact detected	When an impact is detected while parking, a video is recorded for 20 seconds, from the moment 10 seconds before detection to 10 seconds after detection, and stored in the " parking_rec " folder.	 (flickers)
Time Lapse	No impact detected	A videos is recorded at a rate of 2 fps for 10 minutes, compressed into a 2-minute long file, and stored in the " motion_rec " folder. Since the video file recorded with this option is small, you can record a long video.	 (light on)
	Impact detected	When an impact is detected while parking, a video is recorded for 100 seconds at a rate of 2 fps, from the moment 50 seconds before detection to 50 seconds after detection, and stored in the " parking_rec " folder after being compressed into a 20-second long file. (The buzzer will sound.)	 (flickers)
OFF		The product is powered off when electric accessories and the engine are turned off.	Off



You cannot use Motion Detection and Time Lapse at the same time.



If parking mode settings are changed, the videos recorded with the previous settings will be deleted. To prevent data loss, back up all parking mode videos before changing parking mode settings.

4. Using the mobile viewer

You can view and manage the recorded videos and configure various product features on your smartphone.



One of the following environments is required to use the **Thinkware dash cam viewer for F800** application:

- Android 4.0 (Ice Cream Sandwich) or higher
- iOS 7.0 or higher

4.1 Connect the product to a smartphone

- 1 On your smartphone, run Play Store or App store, and download and install **Thinkware dash cam viewer for F800**.
- 2 Run **Thinkware dash cam viewer for F800**.
- 3 Tap **Dash cam connection is required.** at the bottom of the screen and follow the on-screen instructions to connect the product to an smartphone.

4.2 Mobile viewer screen layout

The following provides brief information about the mobile viewer's screen layout.

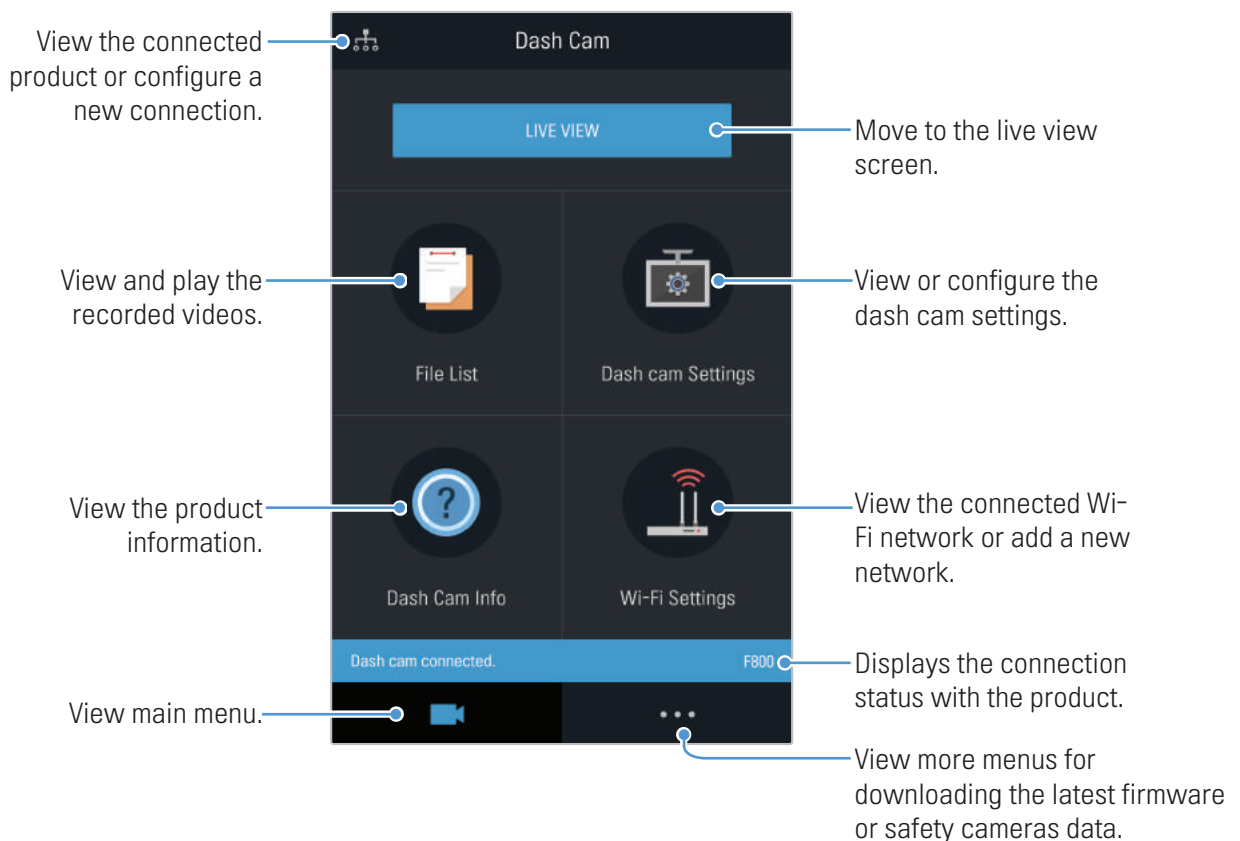

4.3 Playing recorded videos on the mobile viewer

Follow the instructions to play recorded videos.



The recording and the Advanced Driver Assistance System (ADAS) features of the product are disabled while checking the video file list or playing a video on the mobile viewer.

- 1 On your smartphone, run the Thinkware Cloud application and connect the product to the smartphone.
- 2 From the home screen of the mobile viewer, tap **File List**. The categories will be displayed.
- 3 Tap the desired category. The video file list will appear.
- 4 If necessary, tap **All**, **Front**, or **Rear** to filter the video file list by camera.
- 5 Select the desired video.

4.4 Video control menu overview

The following provides brief information about the mobile viewer's video control menu.



The recording and the Advanced Driver Assistance System (ADAS) features of the product are disabled while checking the video file list or playing a video on the mobile viewer.

Move to the file list screen.

Displays the playback status.



Play the previous file.

Play the next file.

Play or pause the video.

5. Using the PC viewer

You can view and manage the recorded videos and configure various product features on your PC.

5.1 System requirements

The following are the system requirements for running the PC viewer.

- Processor: Intel Core i5, or higher
- Memory: 4 GB or more
- Operating system: Windows 7 or later (64-bit is recommended), macOS X10.8 Mountain Lion or later
- Other: DirectX 9.0 or higher / Microsoft Explorer version 7.0 or higher



The PC viewer will not operate properly on PC systems running an operating system other than those listed in the system requirements.

5.2 Installing the PC viewer



You can download the latest PC viewer software from the THINKWARE website (<http://www.thinkware.com/Support/Download>).

Windows

The PC viewer installation file (setup.exe) is stored in the root folder of the memory card that is provided with the product. Follow the instructions to install the PC viewer on your PC.

- 1 Insert the memory card into a memory card reader connected to your PC.
- 2 Run the installation file, and complete the installation according to the instructions given in the installation wizard.

After the installation is complete, there will be a shortcut icon to THINKWARE Dashcam Viewer.



Mac

- 1 Insert the memory card into a memory card reader connected to your Mac.
- 2 Move the file named "Dashcam Viewer.zip" to the desktop.
- 3 Right-click the Dashcam Viewer.zip and click Open With > Archive Utility.

The THINKWARE Dashcam Viewer opens.

5.3 PC viewer screen layout

The following provides brief information about the PC viewer's screen layout.

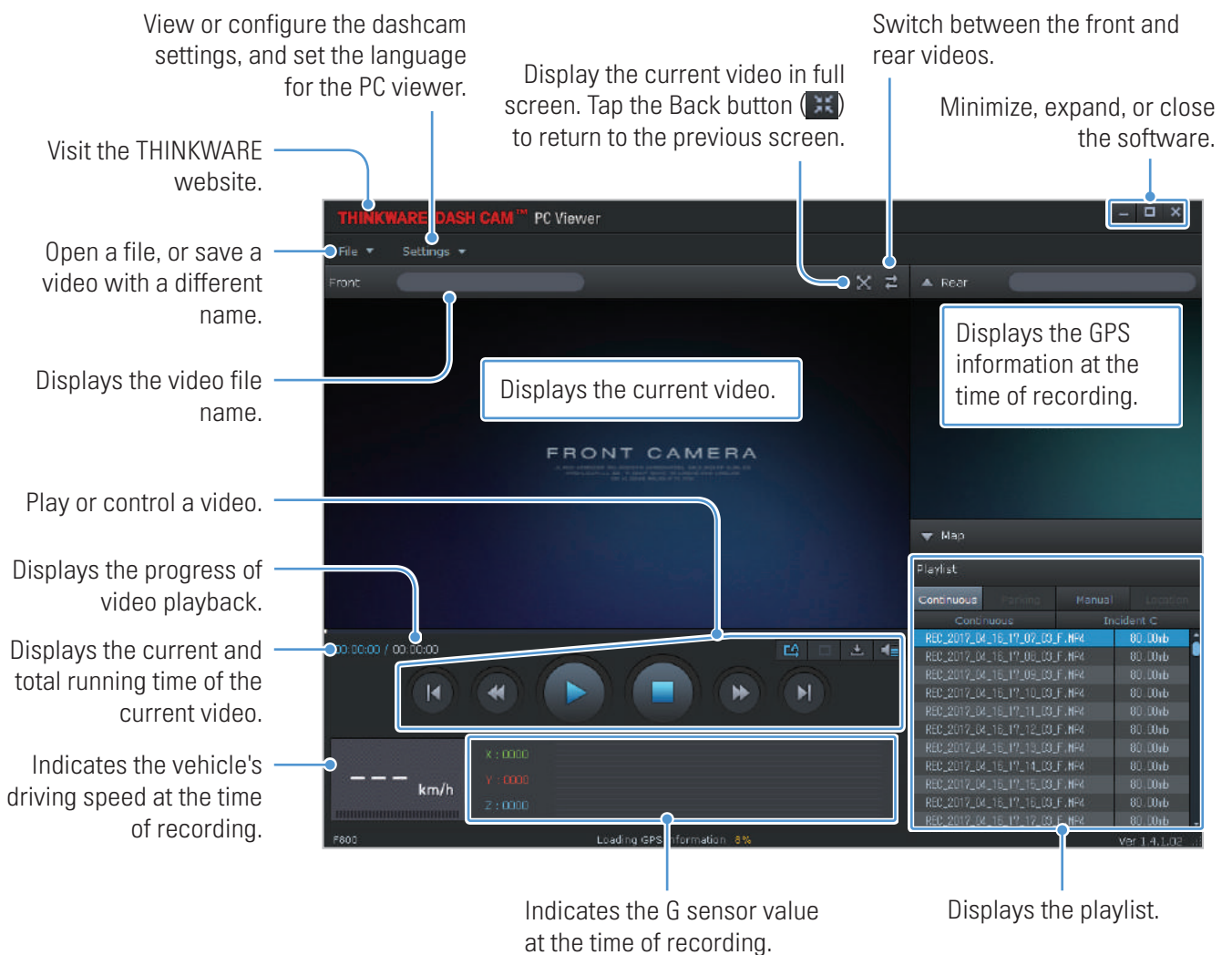

5.4 Playing recorded videos on the PC viewer

Follow the instructions to play recorded videos.

- 1 Turn off the product and remove the memory card.
- 2 Insert the memory card into a memory card reader connected to your PC.
- 3 Double-click the shortcut to the PC viewer () to open the program. The video files in the memory card will be automatically added to the playlist in the bottom-right corner of the PC viewer screen. The playlist section layout is as follows.

Select a folder.

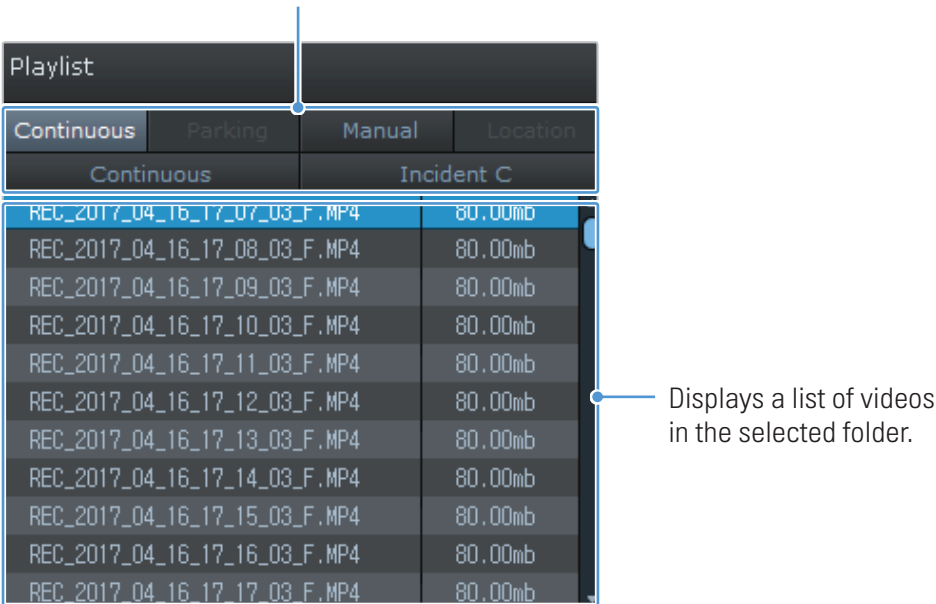

Playlist			
Continuous	Parking	Manual	Location
Continuous		Incident C	
REC_2017_04_16_17_07_03_F.MP4	80.00mb		
REC_2017_04_16_17_08_03_F.MP4	80.00mb		
REC_2017_04_16_17_09_03_F.MP4	80.00mb		
REC_2017_04_16_17_10_03_F.MP4	80.00mb		
REC_2017_04_16_17_11_03_F.MP4	80.00mb		
REC_2017_04_16_17_12_03_F.MP4	80.00mb		
REC_2017_04_16_17_13_03_F.MP4	80.00mb		
REC_2017_04_16_17_14_03_F.MP4	80.00mb		
REC_2017_04_16_17_15_03_F.MP4	80.00mb		
REC_2017_04_16_17_16_03_F.MP4	80.00mb		
REC_2017_04_16_17_17_03_F.MP4	80.00mb		

Displays a list of videos in the selected folder.

- 4 Double-click a video file after selecting a video folder, or click the Play button (▶) after selecting a video file. The selected video file will be played.

 If the video files on the memory card are not automatically added to the playlist when you run the PC viewer, click **File** ▾ > **Open**, select the removable storage device for the memory card, and click **Confirm**.

5.5 Video control menu overview

The following provides brief information about the PC viewer's video control menu.

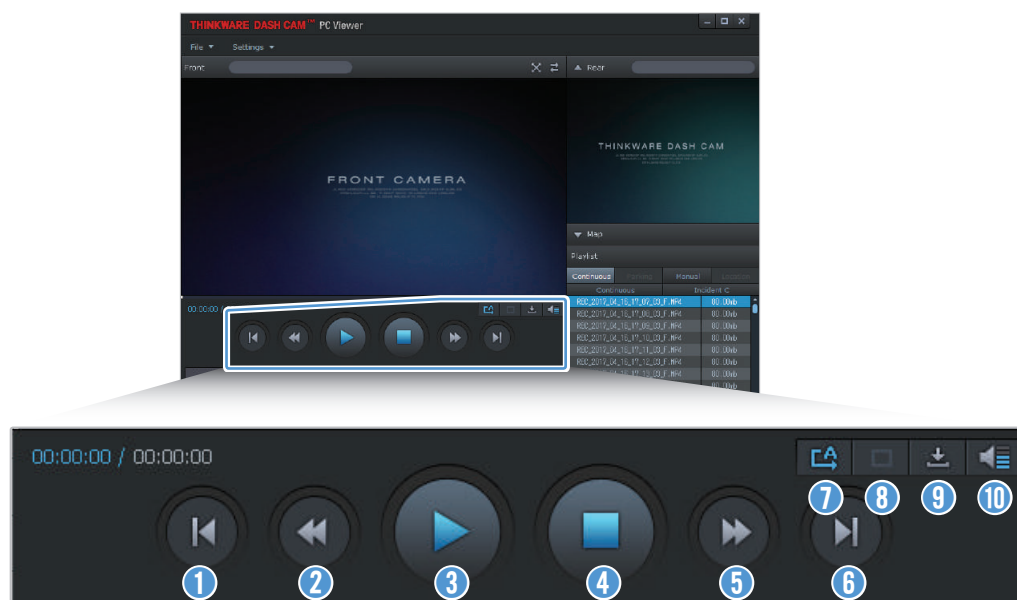

Number	Item	Description
1	Play the previous file	Play the previous file in the currently selected folder.
2	Rewind by 10 sec.	Rewind the video by 10 sec.
3	Play/Pause	Play or pause the selected video file.
4	Stop	Stop playing the current video. The progress bar will move to the beginning of the video.
5	Skip forward by 10 sec.	Fast forward the video by 10 sec.
6	Play the next file	Play the next file in the currently selected folder.
7	Enable/Disable playing the next file in the playlist	Enables or disables the feature for playing the next file in the playlist.
8	Enlarge/Reduce image	Enlarge or reduce the size of the current video.
9	Save	Save the current video on your PC.
10	Volume	Adjust the volume of the current video.

6. Settings

You can set the product features according to your needs to your needs and preferences using the mobile viewer or the PC viewer. The following procedures are based on the mobile viewer.



The product will stop recording while configuring settings on the mobile viewer.

6.1 Managing the memory card

6.1.1 Partitioning the memory card

You can partition the memory card to adjust the storage space for different types of video recordings. Refer to the following instructions to partition the memory card.

- 1 From the mobile viewer, tap **Dash cam Settings > Memory Card Settings**.
- 2 From **Memory Partition**, select the desired memory partition type. The new setting is applied automatically.

6.1.2 Formatting the memory card

This menu allows you to format the memory card that is inserted in the product. Refer to the following instructions to format the memory card.

- 1 From the mobile viewer, tap **Dash cam Settings > Memory Card Settings** and click the **Format** button under **Formatting Memory Card**.
- 2 From **Formatting Memory Card**, tap **OK** to proceed with memory formatting. All the data stored on the memory card will be erased after the formatting. Tap **Cancel** to cancel memory formatting.

6.1.3 Configuring the video overwriting function

This menu allows new video files to overwrite the oldest video files in the storage reserved for each mode.

- 1 From the mobile viewer, tap **Dash cam Settings > Memory Card Settings**.
- 2 From **Overwrite Videos**, select the modes to allow video overwriting. The new setting is applied automatically.

6.2 Setting the camera

You can adjust the brightness of the front and rear view or reverse left and right of the rear view.

6.2.1 Setting the brightness of the front camera

You can set the brightness of the front view recording. Refer to the following instructions to set the brightness.

- 1 From the mobile viewer, tap **Dash cam Settings > Camera Settings**.
- 2 From **Brightness-front**, select **Dark**, **Mid**, or **Bright**. The new setting is applied automatically.

6.2.2 Setting the brightness of the rear camera

You can set the brightness of the rear view recording. Refer to the following instructions to set the brightness.

- 1 From the mobile viewer, tap **Dash cam Settings > Camera Settings**.
- 2 From **Brightness-rear**, select **Dark**, **Mid**, or **Bright**. The new setting is applied automatically.

6.2.3 Reversing the rear view upside down

You can reverse the rear view image upside down. Follow the instructions to activate the feature.

- 1 From the mobile viewer, tap **Dash cam Settings > Camera Settings**.
- 2 From **Rotate Rear Camera**, select **Enabled** or **Disabled**. The new setting is applied automatically.

6.3 Setting recording features

You can set and adjust various features for recording, including the detection sensitivity for recording when the product detects an impact during continuous recording.

6.3.1 Setting the continuous impact detection sensitivity

You can set the detection sensitivity for recording when an impact is detected while driving. When you set the sensitivity, you must consider the road conditions, traffic situation, and your driving style.

- 1 From the mobile viewer, tap **Dash cam Settings > Record Settings**.
- 2 From **Continuous Mode Incident Recording Sensitivity**, select the desired sensitivity. The new setting is applied automatically.

6.3.2 Setting the Super Night Vision feature

You can record bright and high resolution videos while parking at night if you activate the Super Night Vision feature. Follow the instructions to select a recording mode to use the Super Night Vision feature.

- 1 From the mobile viewer, tap **Dash cam Settings > Record Settings**.
- 2 From **Super Night Vision**, select the desired recording mode to use the Super Night Vision feature. The new setting is applied automatically.

6.3.3 Setting parking mode

You can set the operating mode of the product while the vehicle is parked. Follow the instructions to set parking mode.



To use parking mode, you must install the hardwiring cable (optional). If continuous power is not supplied to the product, the product will stop recording when the vehicle engine is turned off.



For more information about parking mode, refer to "3.5 Using parking mode"

- 1 From the mobile viewer, tap **Dash cam Settings > Record Settings**.
- 2 From **Parking Mode**, select the desired parking mode option. The new setting is applied automatically.

6.3.4 Setting the impact sensitivity in parking mode

You can set the detection sensitivity for recording when impact is detected while parking. Refer to the following instructions to set the parking impact sensitivity.

- 1 From the mobile viewer, tap **Dash cam Settings > Record Settings**.
- 2 From **Impact Sensitivity in Parking Mode**, select the desired sensitivity. The new setting is applied automatically.

6.3.5 Setting the motion detection sensitivity

The Motion detection feature records a video when a moving object is detected near your vehicle. Refer to the following instructions to set the motion detection sensitivity.

- 1 From the mobile viewer, tap **Dash cam Settings > Record Settings**.
- 2 From **Motion Detection Sensitivity**, select the desired sensitivity. The new setting is applied automatically.

6.3.6 Setting the record timer feature

When you activate the record timer feature, the product will record a video in parking mode at a preset time. Refer to the following instructions to set the time.

- 1 From the mobile viewer, tap **Dash cam Settings > Record Settings**.
- 2 From **Record Timer**, select the desired time. The new setting is applied automatically.



The vehicle battery will not be charged while the vehicle is parked. If you record in parking mode for an extended period, the vehicle's battery may be depleted and you may not be able to start the vehicle.

6.3.7 Setting the battery protection feature

You can set to use the battery protection feature. Follow the instructions to activate the feature.

- 1 From the mobile viewer, tap **Dash cam Settings > Record Settings**.
- 2 From **Battery Protection**, select **Enabled** or **Disabled**. The new setting is applied automatically.

6.3.8 Setting the battery cutoff voltage feature

You can set the voltage limit to stop recording at when using the Low Voltage Off feature. Refer to the following instructions to set the voltage.



- The battery cutoff voltage can be set only when the **Battery Protection** setting is set to **Enabled**.
- If the Off voltage value is too low, the product may consume the battery completely depending on the conditions like the vehicle type or temperature.

- 1 From the mobile viewer, tap **Dash cam Settings > Record Settings**.
- 2 From **12V** or **24V**, select the desired voltage.

For vehicles using a 12 V battery (most passenger vehicles), configure the **12V** setting. For vehicles using the 24 V battery (trucks and commercial vehicles), adjust the **24V** setting. The new setting is applied automatically.

6.3.9 Setting the battery protection feature for wintertime

You can set the month(s) during the cold season to apply the low voltage protection level of the vehicle. Refer to the following instructions to set the month(s).

- 1 From the mobile viewer, tap **Dash cam Settings > Record Settings**.
- 2 From **Wintertime Battery Protection**, select the month(s) to apply the battery protection feature. The new setting is applied automatically.

6.4 Setting road safety features

You can activate or deactivate a safety camera alert system, a lane departure warning system (LDWS), a forward collision warning system (FCWS), a low speed Forward collision warning system (low speed FCWS), and a front vehicle departure warning (FVDW) and set their options.

6.4.1 Setting the safety cameras

When the vehicle approaches or passes the speed limit zone, the safety camera alert system will collect GPS signals and safety camera data. Refer to the following instructions to enable or disable this feature.

- 1 From the mobile viewer, tap **Dash cam Settings > Road Safety Settings**.
- 2 From **Safety Cameras**, select **Enabled** or **Disabled**. The new setting is applied automatically.

6.4.2 Setting the mobile zone alert

Follow the instructions to turn on or off the mobile zone alert.

- 1 From the mobile viewer, tap **Dash cam Settings > Road Safety Settings**.
- 2 From **Mobile Zone Alert**, select **Enabled** or **Disabled**. The new setting is applied automatically.

6.4.3 Identifying the vehicle type

Refer to the following instructions to initialize the ADAS calibration setting.

- 1 From the mobile viewer, tap **Dash cam Settings > Road Safety Settings**.
- 2 From **Vehicle Type**, select your vehicle's type. The new setting is applied automatically.

6.4.4 Initializing the ADAS calibration setting

Refer to the following instructions to identify your vehicle type for using the ADAS feature.

- 1 From the mobile viewer, tap **Dash cam Settings > Road Safety Settings** and click the **Reset** button under **Initialize ADAS**.
- 2 From **Initialize ADAS**, tap **Confirm** to proceed with initializing. Tap **Cancel** to cancel initializing.

6.4.5 Setting the lane departure warning sensitivity

When the vehicle departs its lane, the LDWS will detect the lane departure via the real-time video image and warn the driver. Refer to the following instructions to set the detection sensitivity or activate or deactivate this feature.

- 1 From the mobile viewer, tap **Dash cam Settings > Road Safety Settings**.
- 2 From **LDWS (Lane Departure Warning)**, select the desired sensitivity. The new setting is applied automatically.

6.4.6 Setting the lane departure detection speed

You can change the lane departure detection speed. Refer to the following instructions to set the lane departure detection speed.

- 1 From the mobile viewer, tap **Dash cam Settings > Road Safety Settings**.
- 2 From **LDWS Speed**, select the desired sensitivity. The new setting is applied automatically.

6.4.7 Setting the forward collision detection sensitivity

When the vehicle drives at 30 km/h or above, the FCWS will detect forward collision danger via the realtime video image and warn the driver. Refer to the following instructions to set the detection sensitivity or activate or deactivate this feature.

- 1 From the mobile viewer, tap **Dash cam Settings > Road Safety Settings**.
- 2 From **FCWS (Forward Collision Warning)**, select the desired sensitivity. The new setting is applied automatically.

6.4.8 Setting the low speed forward collision detection sensitivity

When the vehicle drives at 30 km/h or lower, the Low Speed FCWS will detect forward collision danger via the realtime video image and warn the driver. Refer to the following instructions to set the detection sensitivity or activate or deactivate this feature.

- 1 From the mobile viewer, tap **Dash cam Settings > Road Safety Settings**.
- 2 From **Low Speed FCWS**, select the desired sensitivity. The new setting is applied automatically.

6.4.9 Setting front vehicle departure warning

When the vehicle is stopped in traffic, this feature will detect the departure of the vehicle in front and notify the driver. Refer to the following instructions to enable or disable this feature.

- 1 From the mobile viewer, tap **Dash cam Settings > Road Safety Settings**.
- 2 From **FVDW (Front Vehicle Departure Warning)**, select **Enabled** or **Disabled**. The new setting is applied automatically.

6.5 Configuring the system settings

This menu allows you to configure the hardware settings that are globally applied to the system during operation, such as the display language and screen brightness.

6.5.1 Setting the display language

Select a language to display on the screen. Follow the instructions to select a language.

- 1 From the mobile viewer, tap **Dash cam Settings > System Settings**.
- 2 From **Language**, select the desired language. The new setting is applied automatically.

6.5.2 Adjusting the system volume

This menu allows you to adjust the voice guidance volume. Follow the instructions to adjust the volume.

- 1 From the mobile viewer, tap **Dash cam Settings > System Settings**.
- 2 From **Volume**, select **0**, **1**, **2**, or **3**. The new setting is applied automatically.



If you select **0**, the voice guidance will be disabled.

6.5.3 Setting the Security LED

Follow the instructions to turn on or off the security LED.

- 1 From the mobile viewer, tap **Dash cam Settings > System Settings**.
- 2 From **Security LED**, select the desired mode. The new setting is applied automatically.

6.5.4 Setting the rear camera LED

Follow the instructions to turn on or off the rear camera LED.

- 1 From the mobile viewer, tap **Dash cam Settings > System Settings**.
- 2 From **Rear Camera LED**, select **Enabled** or **Disabled**. The new setting is applied automatically.

6.5.5 Setting the time zone

Follow the instructions to set the time zone.

- 1 From the mobile viewer, tap **Dash cam Settings > System Settings**.
- 2 From **Time Zone**, select the desired time zone. The new setting is applied automatically.

6.5.6 Setting the daylight saving time

Follow the instructions to set the daylight saving time.

- 1 From the mobile viewer, tap **Dash cam Settings > System Settings**.
- 2 From **Daylight Saving**, select **Enabled** or **Disabled**. The new setting is applied automatically.

6.5.7 Setting the speed unit

Follow the instructions to set the speed unit.

- 1 From the mobile viewer, tap **Dash cam Settings > System Settings**.
- 2 From **Speed Unit**, select **km/h** or **mph**.

6.5.8 Setting the speed stamp

Follow the instructions to turn on or off the speed stamp feature.

- 1 From the mobile viewer, tap **Dash cam Settings > System Settings**.
- 2 From **Speed Stamp**, select **Enabled** or **Disabled**. The new setting is applied automatically.

7. Accessing the product information

New users may benefit from the basic product information that can be accessed from the Menu screen.

7.1 Viewing the product information

From the mobile viewer, tap **Dash cam Info** to view product information. The following product information will be displayed on the screen.

- Model Name
- Memory Size
- Firmware Ver.
- LOCAL ID
- Safety Camera Ver.
- GPS Info

7.2 Accessing and configuring the GPS

A GPS module is used to include the location data in the recorded videos. From the mobile viewer, tap **Dash Cam Info > GPS Info** to view the GPS features. The connection status, signal strength, time (UTC), vehicle speed, current altitude, and Horizontal Dilution of Precision (HDOP) are displayed on the screen.

Tap the  to initialize the GPS, and allow it to locate the current position.



Horizontal Dilution of Precision (HDOP)

HDOP is a value that refers to GPS deviation due to satellite positioning.

8. Upgrading the firmware

A firmware upgrade is provided to enhance the product's features, operation or to increase stability. For optimal operation of the product, ensure that you keep the firmware up to date.

Follow the instructions to upgrade the firmware.

- 1 On your PC, open a web browser and go to <http://www.thinkware.com/Support/Download>.
- 2 Select the product and download the latest firmware upgrade file.
- 3 Unzip the downloaded file.
- 4 Disconnect power to the product and remove the memory card.
- 5 Open the memory card on a PC and copy the firmware upgrade file to the root folder of the memory card.
- 6 While the power is disconnected from the product, insert the memory card into the memory card slot on the product.
- 7 Connect the power cable to the product, and then turn on the power (ACC ON) or start the engine to turn on the product. The firmware upgrade starts automatically, and the system will restart once the firmware update is completed.



Do not disconnect the power or remove the memory card from the product during the upgrade. Doing so may cause serious damage to the product, or to the data stored in the memory card.



You can also update the firmware from the mobile viewer and the PC viewer.

9. Troubleshooting

The following table lists the problems users may encounter while using the product and measures to resolve them. If the problem persists after taking the measures provided in the table, contact the customer service center.

Problems	Solution
Cannot power on the product	<ul style="list-style-type: none">• Make sure the power cable (the car charger or the hardwiring cable) is connected to the vehicle and the product properly.• Check the vehicle's battery level.
The voice guide and/or buzzer do not sound.	Check if the volume is set to the minimum. For more information about how to adjust the volume, refer to "6.5.2 Adjusting the system volume".
The video is unclear or hardly visible.	<ul style="list-style-type: none">• Ensure that the protective film on the camera lens has been removed. The video may look unclear if the protective film is still on the camera lens.• Check the installation location of the front or rear camera, turn on the product, and then adjust the camera's viewing angle.
The memory card cannot be recognized.	<ul style="list-style-type: none">• Ensure that the memory card has been inserted in the correct direction. Before inserting the memory card, ensure that the metal contacts on the memory card are facing toward the lens of the product.• Turn off the power, remove the memory card, and then check to ensure that the contacts in the memory card slot are not damaged.• Ensure that the memory card is an authentic product distributed by THINKWARE. THINKWARE does not guarantee compatibility and normal operation of third-party memory cards.
The recorded video cannot be played on a PC.	The recorded videos are stored as MP4 video files. Ensure that the video player installed on your PC supports the playback of MP4 video files.
GPS signal cannot be received even though the external GPS receiver is installed.	The GPS signal may not be received in out-of-service areas, or if the product is located between tall buildings. Also, GPS signal reception may not be available during storms or heavy rain. Try again on a clear day at a location that is known to have a good GPS reception. It may take up to 5 minutes until GPS reception is established.

10. Specifications

To see the product specifications, refer to the following table.

Item	Specification	Remarks
Model name	F800	
Dimensions / Weight	107 x 60.5 x 30 mm / 104.5 g 4.2 x 2.4x 1.18 inch /0.23 lb	
Memory	microSD memory card	16 GB, 32 GB, 64 GB (UHS-I)
Recording mode	Continuous Rec	Records videos in 1-minute segments (dual channels are supported for recording the front and rear view)
	Incident Rec	Records 10 seconds before and after the incident (total 20 seconds)
	Manual Rec	Records from 10 seconds before and 50 seconds after manually starting the recording (total 1 minute)
	Parking Rec (parking mode)	(Optional)
	Audio Recording	Press the voice recording button to turn the audio recording on or off
Camera sensor	2.13 Megapixel, 1/2.9" Sony Exmor R STARVIS	
Angle of view (Lens)	Approximately 140° (diagonally)	
Video	FHD (1920 X 1080) /H.264/ file extension: MP4	
Frame rate	Maximum 30 fps	Applies equally to the front / rear recording
Audio	HE-AAC	
Acceleration sensor	3-axis acceleration sensor (3D, ±3G)	5 levels for sensitivity adjustment available
Rear camera (optional)	V-IN port	Optional accessory that requires separate purchase
GPS	Embedded GPS	Safety driving section alert supported
Power input	DC 12 / 24 V supported	
Power consumption	2ch: 4.2 W / 1ch: 2.9 W (mean)	Except for the fully charged supercapacitor / GPS
Auxiliary power unit	Super capacitor	
LED indicator	<ul style="list-style-type: none"> • Front: Security LED • Rear: GPS LED, Rec LED, Wi-Fi LED 	
Alarm	Built-in speakers	Voice guide (buzzer sounds)

Item	Specification	Remarks
Operating temperature	14 – 140°F / -10 – 60°C	
Storage temperature	-4 – 158°F / -20 – 70°C	
Connection Interface	1 x V-IN port	

Before contacting a service center

Please back up all important data stored in the memory card. The data in the memory card may be deleted during repair. Every product requested for repair is regarded as a device that has had its data backed up. The customer service center does not back up your data. THINKWARE is not responsible for any loss, such as data loss.

<http://www.thinkware.com>

Dashboard Camera **FHD**

THINKWARE

F800

Guide de l'utilisateur

Ce produit enregistre des vidéos pendant le fonctionnement du véhicule.
Veuillez lire et suivre les instructions du présent guide pour utiliser et entretenir le produit correctement.

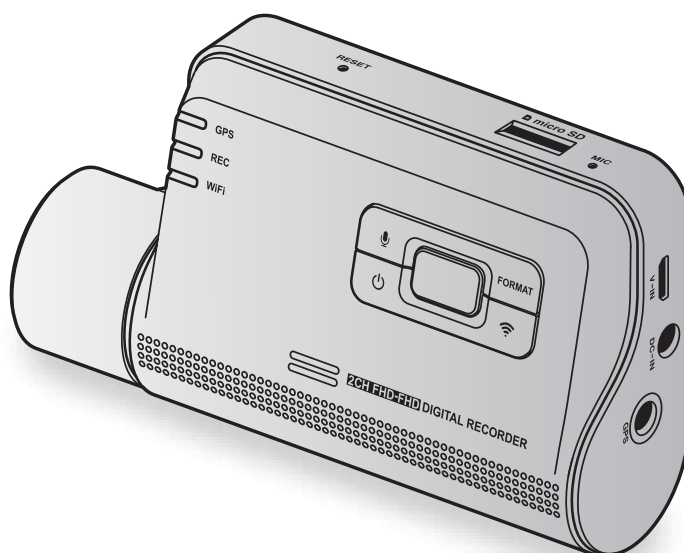

Avant d'utiliser le produit

À propos de ce produit

Ce produit enregistre des vidéos pendant le fonctionnement du véhicule. Utilisez cet appareil seulement à des fins de documentation pour les enquêtes d'incidents ou d'accidents de la route. Il n'existe aucune garantie que cet appareil enregistrera TOUS les événements. L'appareil pourrait ne pas enregistrer correctement les accidents incluant un impact minime insuffisant pour activer le capteur d'impact, ou encore les accidents avec un très impact qui cause une déviation de la tension électrique de la batterie du véhicule.

L'enregistrement vidéo commence seulement à partir du moment où le produit est entièrement en fonction (activé). Pour vous assurer que tous les événements concernant le véhicule sont enregistrés, attendez que le produit ait terminé de s'activer après l'avoir allumé, puis commencez à conduire.

THINKWARE n'est aucunement responsable de toute perte résultant d'un accident ni de fournir du soutien, quel qu'il soit, en lien avec les conséquences d'un accident.

Selon la configuration ou les conditions de fonctionnement du véhicule, par exemple l'installation de dispositifs de verrouillage à distance des portes ou les réglages de l'unité de contrôle électronique ou du système de surveillance de la pression des pneus, certaines fonctions du produit pourraient ne pas être prises en charge et différentes versions du logiciel peuvent avoir des effets sur le rendement ou les fonctions du produit.

À propos du guide de l'utilisateur

L'information présentée dans ce guide est sujette à modification quand le fabricant met à jour sa politique de service.

Ce guide de l'utilisateur est conçu pour les modèles THINKWARE F800 seulement et peut comporter des erreurs techniques ou de rédaction ou des omissions.

Droits d'auteur

Tous les droits portant sur le contenu et les cartes du présent guide sont réservés par THINKWARE et protégés selon les lois sur la propriété intellectuelle. Toute copie, modification, publication ou distribution du présent guide sans une autorisation écrite de THINKWARE est interdite et sujette à des poursuites criminelles.

Marques de commerce déposées

THINKWARE F800 est une marque déposée de THINKWARE.

Les autres logos de produits et noms de services apparaissant dans le présent guide sont des marques de commerce de leurs entreprises respectives.

Déclaration d'exposition aux radiations

Cet équipement est conforme aux limites d'exposition aux rayonnements IC établies pour un environnement non contrôlé. Cet équipement doit être installé et utilisé avec un minimum de 20 cm de distance entre la source de rayonnement et votre corps.

Énoncé FCC

Cet appareil est conforme à la partie 15 des Règles de la FCC. Son utilisation est assujettie aux deux conditions suivantes : (1) Cet appareil ne doit causer aucune interférence nuisible et (2) cet appareil doit accepter toutes les interférences reçues, y compris celles qui pourraient provoquer un fonctionnement non souhaitable.

Cet équipement a été testé et déclaré conforme aux limites pour appareils numériques de classe B, selon la section 15 des Règles de la FCC. Ces limites sont destinées à assurer une protection raisonnable contre les interférences nuisibles dans une installation résidentielle. Cet équipement génère, utilise et émet de l'énergie de fréquences radio et peut, en cas d'installation ou d'utilisation non conforme aux instructions, engendrer des interférences nuisibles pour les communications radio. Toutefois, il n'existe aucune garantie qu'une installation particulière sera à l'abri des interférences. Si cet équipement cause des interférences nuisibles à la réception radiophonique ou télévisuelle, ce qui peut être vérifié en mettant l'équipement hors, puis sous tension, l'utilisateur peut tenter de résoudre le problème de l'une des façons suivantes :

- Réorienter ou déplacer l'antenne de réception.
- Augmenter la distance entre l'équipement et le récepteur.
- Brancher l'équipement sur un circuit électrique différent de celui où le récepteur est branché.
- Consulter le fournisseur ou un technicien expérimenté dans le domaine de la radio ou de la télévision.
- Cet appareil et son antenne ne doivent pas être placés à proximité de toute autre antenne ou de tout autre émetteur, ni être utilisés conjointement avec ceux-ci.
- Une distance de séparation minimale de 20 cm doit être maintenue entre l'antenne de cet appareil et l'utilisateur pour satisfaire aux exigences d'exposition aux RF.

MISE EN GARDE DE LA FCC : Tout changement ou toute modification à l'équipement qui n'a pas fait l'objet d'une autorisation expresse par la partie responsable d'assurer sa conformité pourrait annuler votre droit à utiliser l'équipement.

Code FCC : 2ADTG-F800

Information pour l'utilisateur : CNR-247

Cet appareil est conforme aux exigences des CNR d'Innovation, Sciences et Développement économique Canada pour les dispositifs exempts de licence.

Soyez avisés que tout changement ou toute modification à l'équipement qui n'a pas fait l'objet d'une autorisation expresse par la partie responsable d'assurer sa conformité pourrait annuler le droit de l'utilisateur à utiliser l'équipement.

Avis : L'utilisation est assujettie aux deux conditions suivantes : (1) Cet appareil ne doit causer aucune interférence et (2) cet appareil doit accepter toutes les interférences, y compris celles qui pourraient provoquer un fonctionnement non souhaité.

Cet appareil numérique de classe B est conforme à la norme canadienne NMB-003.

ISDEC : 12594A-F800

Table des matières

Consignes de sécurité	6	4.2 Disposition de l'écran de la visionneuse mobile	24
1. Aperçu du produit	9	4.3 Regarder des vidéos enregistrées avec la visionneuse mobile	25
1.1 Articles inclus	9	4.4 Aperçu du menu des commandes vidéo	25
1.1.1 Articles standard	9		
1.1.2 Accessoires (vendus séparément)	9		
1.2 Légende des pièces	10	5. Utilisation de la visionneuse pour ordinateur	26
1.2.1 Caméra avant (appareil principal) – vue avant	10	5.1 Exigences système	26
1.2.2 Caméra avant (appareil principal) – vue arrière	11	5.2 Installation de la visionneuse pour ordinateur	26
1.2.3 Caméra arrière (en option)	11	5.3 Disposition de l'écran de la visionneuse pour ordinateur	27
1.3 Retrait et insertion de la carte mémoire	12	5.4 Regarder des vidéos enregistrées avec la visionneuse pour ordinateur.	28
		5.5 Aperçu du menu des commandes vidéo	29
2. Installation du produit	13	6. Paramétrage	30
2.1 Installation de la caméra avant (appareil principal)	13	6.1 Gestion de la carte mémoire	30
2.1.1 Choix de l'emplacement d'installation	13	6.1.1 Partitionnement de la carte mémoire	30
2.1.2 Fixation du produit	13	6.1.2 Formatage de la carte mémoire	30
2.1.3 Branchement du câble d'alimentation	15	6.1.3 Configuration de la fonction d'écrasement vidéo	31
2.2 Installation de la caméra arrière (en option)	16	6.2 Réglage de la caméra	31
2.2.1 Choix de l'emplacement d'installation	16	6.2.1 Réglage de la luminosité de la caméra avant	31
2.2.2 Fixation de la caméra arrière	17	6.2.2 Réglage de la luminosité de la caméra arrière	31
2.2.3 Raccordement du câble de la caméra arrière	18	6.2.3 Inverser la vue arrière	32
3. Utilisation des fonctions d'enregistrement	19	6.3 Réglage des fonctions d'enregistrement	32
3.1 Allumer ou éteindre le produit	19	6.3.1 Réglage de la sensibilité de détection des impacts pour l'enregistrement en continu	32
3.2 Emplacements de stockage des fichiers	19	6.3.2 Réglage de la fonction de vision nocturne	32
3.3 Utilisation de la fonction d'enregistrement en continu	20	6.3.3 Réglage du mode de stationnement	33
3.4 Enregistrement manuel	20	6.3.4 Réglage de la sensibilité de l'impact pour le mode de stationnement	33
3.5 Utilisation du mode de stationnement	21	6.3.5 Réglage de la sensibilité de la détection du mouvement	33
4. Utilisation de la visionneuse mobile	23		
4.1 Connecter le produit à un téléphone intelligent	23		

6.3.6 Réglage de la fonction de minuterie d'enregistrement	34	8. Mise à jour du micrologiciel	42
6.3.7 Réglage de la fonction de protection de la batterie	34	9. Dépannage	43
6.3.8 Réglage de la limite de tension électrique de la batterie	35	10. Caractéristiques techniques	44
6.3.9 Réglage de la fonction de protection de la batterie en hiver	35		
6.4 Régler les fonctions de sécurité routière	36		
6.4.1 Réglage des alertes de caméra de sécurité	36		
6.4.2 Réglage de l'alerte de zone de vitesse	36		
6.4.3 Identification du type de véhicule	36		
6.4.4 Initialisation du paramètre d'étalonnage ADAS	37		
6.4.5 Réglage de la sensibilité de l'avertissement de changement de voie	37		
6.4.6 Réglage de la vitesse de détection de changement de voie	37		
6.4.7 Réglage de la sensibilité de détection des collisions avant	37		
6.4.8 Réglage de la sensibilité de détection des collisions avant à faible vitesse	38		
6.4.9 Réglage de l'avertissement de départ du véhicule avant	38		
6.5 Configuration des paramètres du système	38		
6.5.1 Réglage de la langue d'affichage	38		
6.5.2 Réglage du volume du système	39		
6.5.3 Réglage du voyant de sécurité	39		
6.5.4 Réglage du voyant de la caméra arrière	39		
6.5.5 Réglage du fuseau horaire	39		
6.5.6 Réglage de l'heure d'été	40		
6.5.7 Réglage des unités de vitesse de l'appareil	40		
6.5.8 Réglage de la fonction d'inscription de la vitesse	40		
7. Consulter l'information sur le produit	41		
7.1 Afficher l'information sur le produit	41		
7.2 Consultation et configuration de la fonction GPS	41		

Consignes de sécurité

Veillez lire les consignes de sécurité ci-dessous pour utiliser le produit correctement.

Symboles de sécurité utilisés dans le guide



« Avertissement » : Indique un danger potentiel qui, s'il n'est pas évité, pourrait causer des blessures ou la mort.



« Mise en garde » : Indique un danger potentiel qui, s'il n'est pas évité, pourrait causer des blessures légères ou des dommages matériels.



« Remarque » : Indique la présence d'information utile pour une utilisation optimale des fonctions du produit.

Consignes de sécurité pour l'utilisation

Conduite et utilisation du produit



- **Ne pas actionner l'appareil pendant que vous conduisez un véhicule.** La distraction pendant la conduite peut causer des accidents occasionnant des blessures ou la mort.
- **Installer le produit à un endroit où il n'obstrue pas la vision du conducteur.** L'obstruction du champ de vision du conducteur peut causer des accidents occasionnant des blessures ou la mort. Avant d'installer l'appareil sur un pare-brise, vérifiez les lois de votre municipalité et de votre province.

Alimentation électrique



- **Ne pas actionner ou manipuler le produit avec des mains mouillées.** Ceci pourrait causer une électrocution.
- **Ne pas utiliser des câbles ou fils électriques endommagés.** Ceci pourrait causer un incendie ou une électrocution.
- **Tenir le câble d'alimentation à distance de toute source de chaleur.** La chaleur pourrait faire fondre l'isolant du câble d'alimentation et causer un incendie ou une électrocution.
- **Utiliser un câble d'alimentation doté du connecteur approprié et s'assurer que le câble d'alimentation est branché correctement et solidement.** Le défaut de suivre cette consigne pourrait causer un incendie ou une électrocution.
- **Ne pas modifier ni couper le câble d'alimentation.** Ne pas placer d'objet lourd sur le câble d'alimentation ni tirer, insérer ou plier le câble d'alimentation avec force. Ceci pourrait causer un incendie ou une électrocution.



- **Utiliser uniquement des accessoires d'origine obtenus auprès de THINKWARE ou d'un revendeur THINKWARE autorisé.** THINKWARE ne garantit pas la compatibilité ni le fonctionnement d'accessoires de tiers.
- **Lors du raccordement du câble d'alimentation au produit, s'assurer que le branchement est solide entre la fiche de câble et le connecteur du câble d'alimentation de l'appareil.** Si le branchement n'est pas solide, le câble d'alimentation pourrait se détacher en raison de la vibration du véhicule. L'enregistrement vidéo n'est pas disponible si le câble d'alimentation est débranché.

Enfants et animaux domestiques



- **Tenir le produit à distance des enfants et des animaux.** Si l'appareil venait à se briser, des blessures ou la mort pourraient survenir.

Autres renseignements à propos de ce produit

Gestion et utilisation du produit



- **Ne pas exposer le produit à la lumière directe du soleil ou à une lumière forte.** L'objectif et les circuits de l'appareil pourraient cesser de fonctionner.
- **Utiliser le produit dans une plage de température de -10 °C à 60 °C (14 °F à 140 °F) et entreposez le produit dans une plage de température de -20 °C à 70 °C (-4 °F à 158 °F).** Le produit pourrait ne pas fonctionner tel que prévu et subir des dommages permanents s'il est utilisé ou entreposé hors des plages de température spécifiées. De tels dommages ne sont pas couverts par la garantie.
- **Vérifiez régulièrement le produit pour vous assurer que l'emplacement d'installation est approprié.** Les impacts causés par des conditions routières difficiles pourraient modifier l'emplacement d'installation. Assurez-vous que le produit est positionné selon les instructions du présent guide.
- **Ne pas appliquer de force excessive en appuyant sur les boutons.** Ceci pourrait endommager les boutons du produit.
- **Ne pas utiliser de nettoyeurs chimiques ou de solvants pour nettoyer ce produit.** Ceci pourrait endommager les pièces de plastique du produit. Nettoyer le produit avec un linge propre, sec et doux.
- **Ne pas démonter le produit ni le soumettre à des chocs.** Ceci pourrait endommager le produit. Le démontage non autorisé du produit annule la garantie du produit.
- **Manipuler le produit avec précaution.** La chute ou la manipulation incorrecte du produit ou son exposition à des chocs externes pourrait causer des dommages au produit ou causer un problème de fonctionnement.
- Ne pas tenter d'insérer de corps étranger dans l'appareil.
- **Éviter l'excès d'humidité et empêcher l'eau d'entrer dans l'appareil.** Les composantes électroniques du produit pourraient cesser de fonctionner si elles sont exposées à l'humidité ou à l'eau.



- **Selon la marque et le modèle de votre véhicule, l'alimentation électrique pourrait être fournie en continu à la caméra de tableau de bord, même quand le système d'allumage est éteint. L'installation de l'appareil sur une sorte de 12 V à alimentation continue pourrait épuiser la batterie du véhicule.**
- Cet appareil est conçu pour enregistrer des vidéos pendant le fonctionnement du véhicule. La qualité de la vidéo peut être affectée par les conditions météorologiques et routières, par exemple selon l'heure du jour ou de la nuit, la présence d'un éclairage de rue, la position dans un tunnel et la température ambiante.
- THINKWARE n'est PAS responsable de la perte de toute vidéo pendant l'utilisation.
- Bien que l'appareil soit conçu pour résister à des collisions de véhicules à fort impact, THINKWARE ne garantit pas l'enregistrement d'accidents où l'appareil est endommagé en raison de l'accident.
- Maintenir la propreté du pare-brise et de l'objectif de la caméra pour optimiser la qualité vidéo. La présence de particules ou de substances sur le pare-brise ou l'objectif de la caméra pourraient réduire la qualité des vidéos enregistrées.
- Cet appareil est conçu pour être utilisé à l'intérieur du véhicule seulement.

1. Aperçu du produit

1.1 Articles inclus

Assurez-vous que tous les articles indiqués sont inclus dans l'emballage.

1.1.1 Articles standard

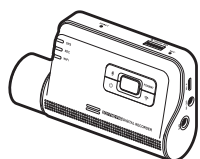

Caméra avant (appareil principal)

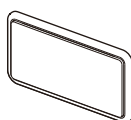

Support



Chargeur pour véhicule



Soutien adhésif pour câble

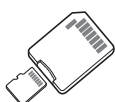

Carte mémoire MicroSD avec adaptateur (produit consommable)



Guide de démarrage rapide et garantie / Information CS / Guide de l'utilisateur (sur la carte MicroSD)



Lecteur de carte MicroSD USB



Les articles standard sont sujets à changement sans préavis.

1.1.2 Accessoires (vendus séparément)



Câble de raccordement



Récepteur GPS externe



Caméra arrière

1.2 Légende des pièces

1.2.1 Caméra avant (appareil principal) – vue avant

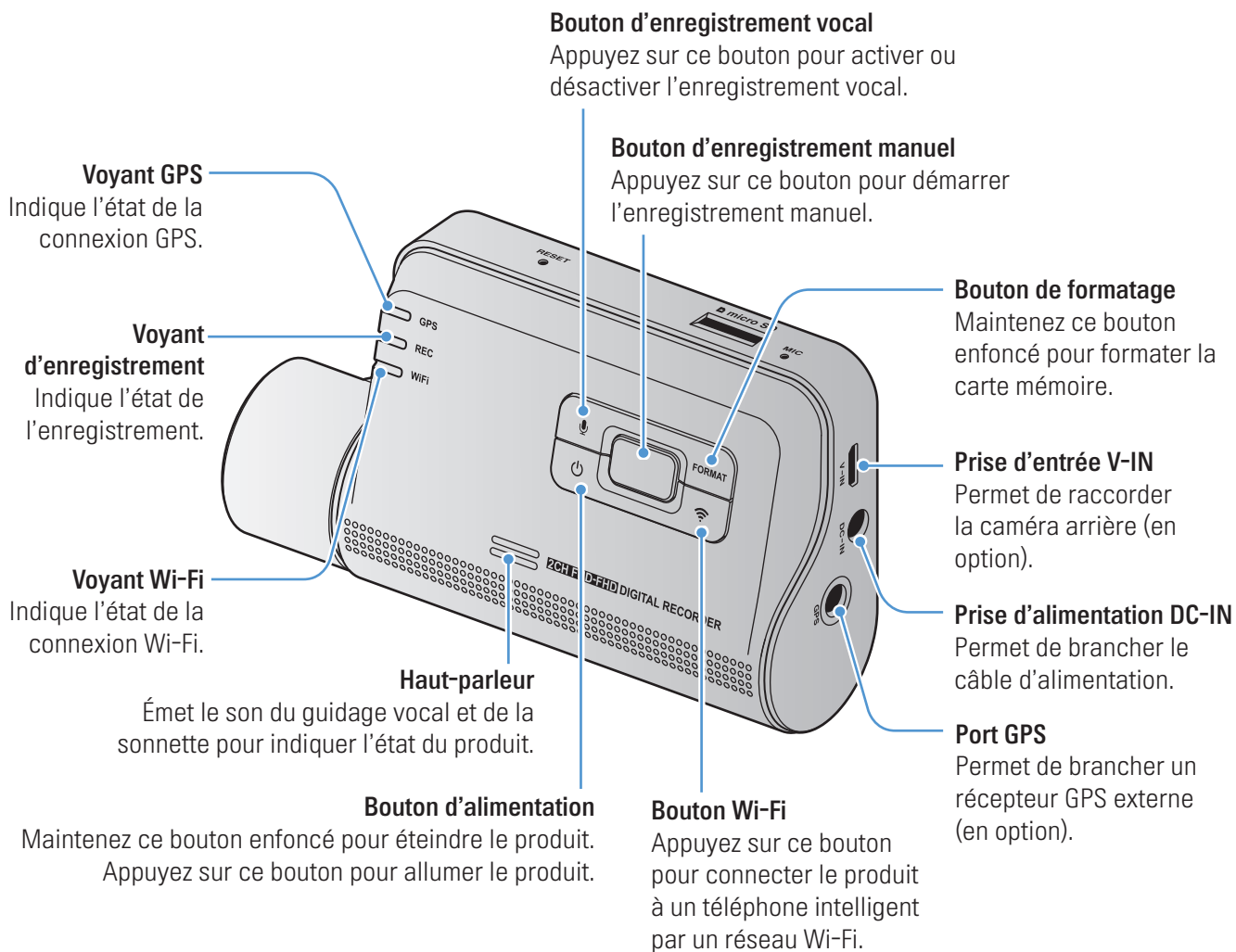

1.2.2 Caméra avant (appareil principal) – vue arrière

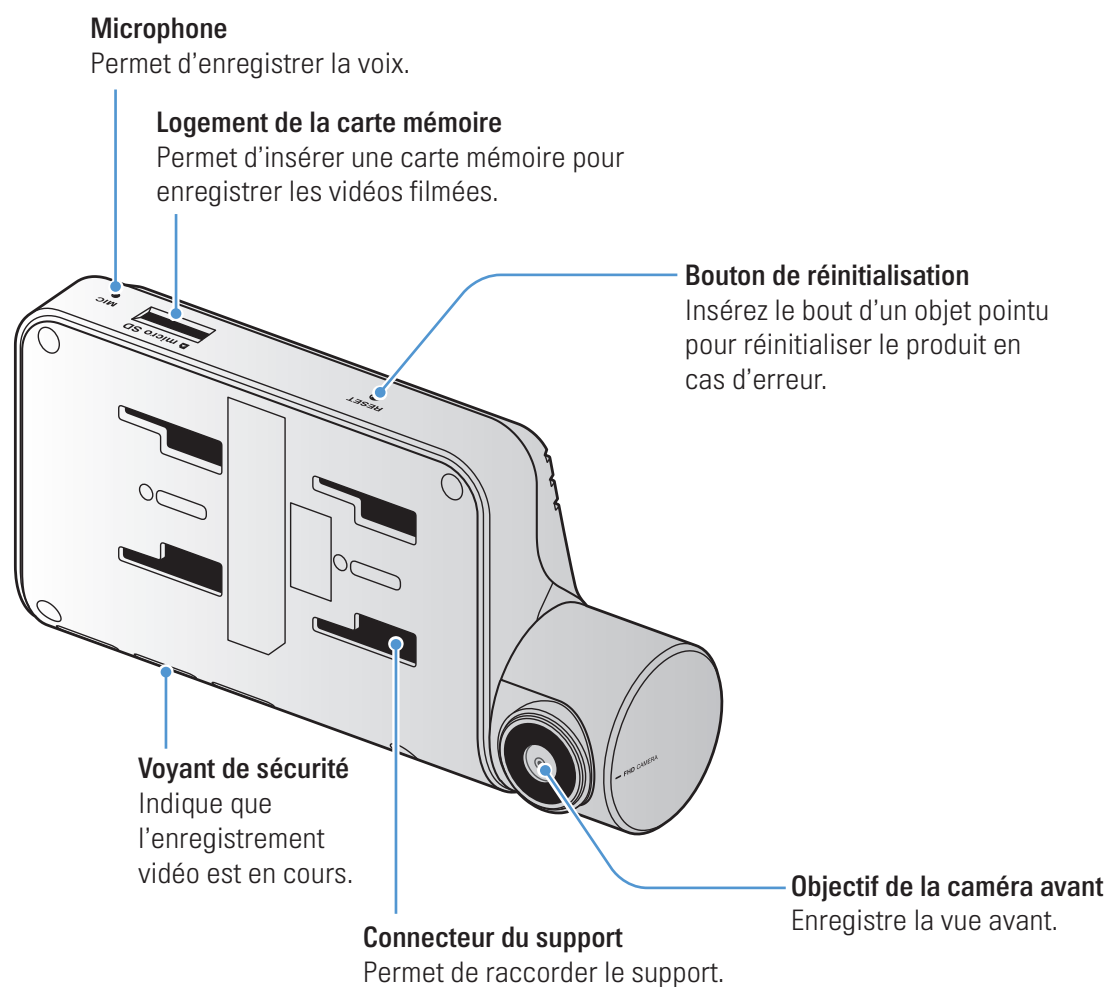

1.2.3 Caméra arrière (en option)

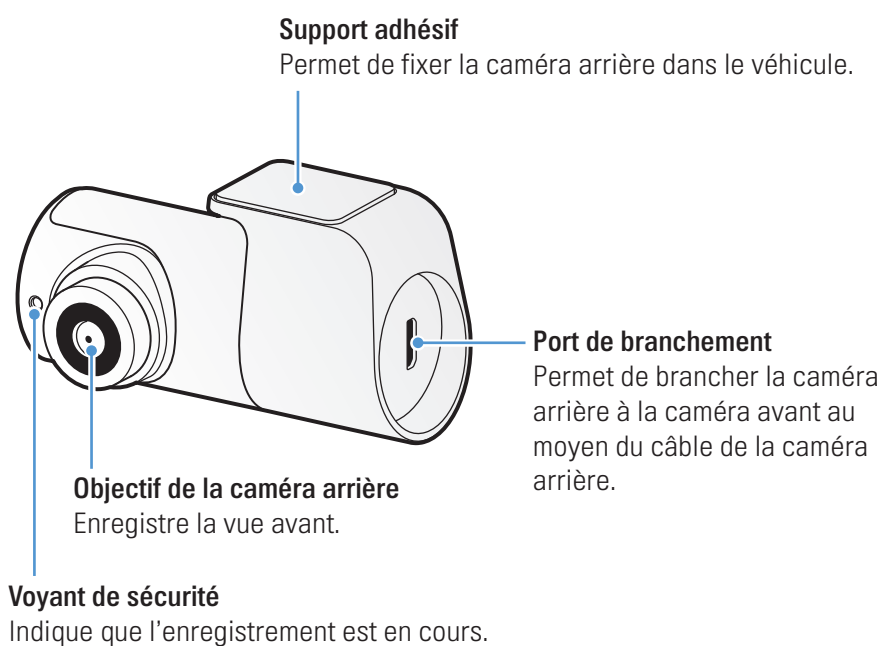

1.3 Retrait et insertion de la carte mémoire

Suivez les instructions pour retirer la carte mémoire de l'appareil ou pour insérer la carte mémoire dans l'appareil.

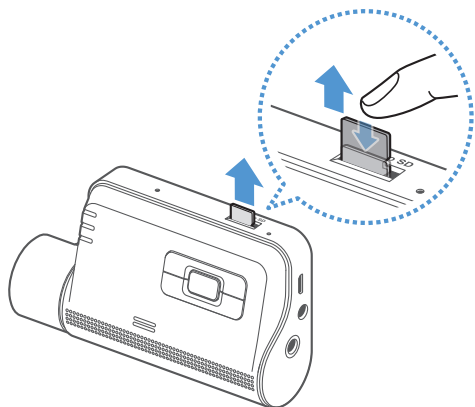

Retrait de la carte mémoire

Assurez-vous que le produit est éteint, puis appuyez délicatement sur le dessus de la carte mémoire avec l'ongle. La partie inférieure de la carte mémoire sera exposée.

Retirez-la de l'appareil.

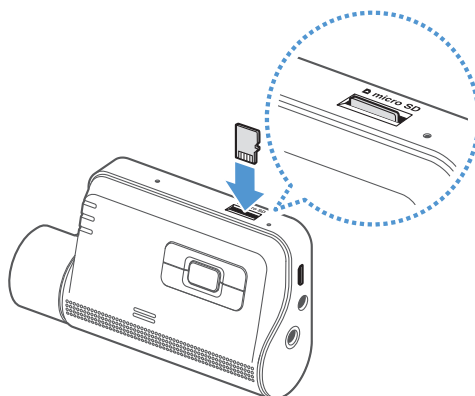

Insertion de la carte mémoire

Insérez la carte mémoire dans le logement de carte mémoire, en prenant soin de la placer dans le bon sens, puis appuyez sur la carte mémoire pour la faire entrer dans le logement jusqu'à ce que vous entendiez un déclic.

Avant d'insérer la carte mémoire, assurez-vous que les contacts métalliques de la carte mémoire sont placés en direction des boutons de l'appareil.



- Assurez-vous que l'appareil est éteint avant de retirer la carte mémoire. Les fichiers vidéo enregistrés pourraient être endommagés ou effacés si vous retirez la carte mémoire pendant que le produit est allumé.
- Assurez-vous que la carte mémoire est dans le bon sens avant de l'insérer dans l'appareil. Le logement de la carte mémoire ou la carte mémoire elle-même pourrait subir des dommages si elle est mal insérée.
- Utilisez seulement des cartes mémoire d'origine de THINKWARE. THINKWARE ne garantit pas la compatibilité ni le fonctionnement de cartes mémoire de tiers.



Pour éviter la perte des fichiers vidéo enregistrés, faites une sauvegarde périodique des fichiers vidéo sur un autre dispositif de stockage.

2. Installation du produit

2.1 Installation de la caméra avant (appareil principal)

Suivez les instructions pour installer le produit correctement.

2.1.1 Choix de l'emplacement d'installation

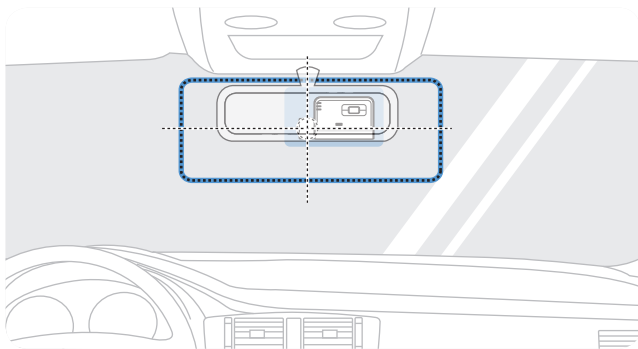

Choisissez un emplacement d'installation qui permet d'enregistrer toute la vue avant du véhicule, sans obstruer le champ de vision du conducteur. Assurez-vous que l'objectif de la caméra avant est placé au centre du pare-brise.

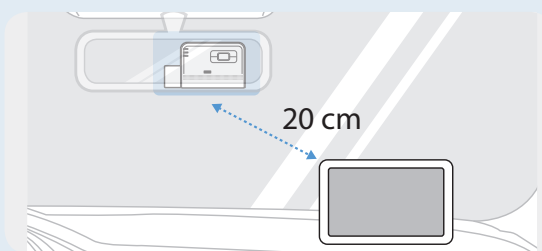

Si un appareil de navigation GPS est installé sur le tableau de bord, la réception du signal GPS pourrait être affectée selon l'emplacement d'installation de la caméra de tableau de bord.

Modifiez l'emplacement d'installation de l'appareil de navigation GPS afin que les deux appareils soient placés à une distance d'au moins 20 centimètres (environ 8 pouces).

2.1.2 Fixation du produit

Suivez les instructions pour fixer l'appareil à l'emplacement d'installation.

1

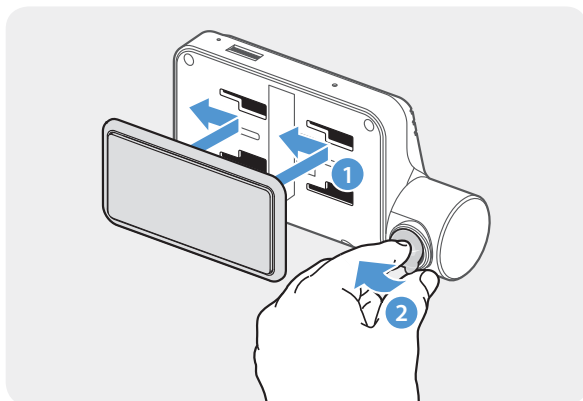

Alignez le support avec le rail du support sur l'appareil, puis faites-le glisser jusqu'à ce que vous entendiez un déclic (1). Ensuite, retirez le film protecteur avec précaution (2).

2 Après avoir choisi l'emplacement d'installation, essayez l'emplacement d'installation sur le pare-brise avec un linge sec.

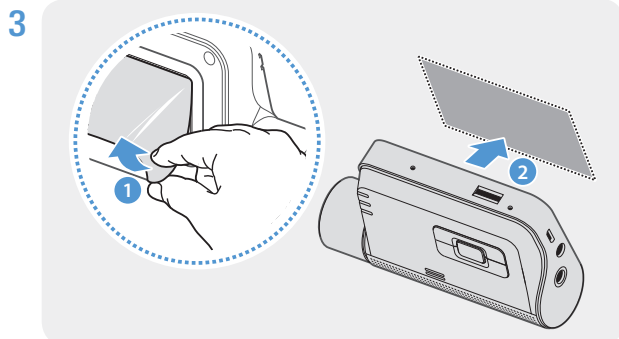

Retirez le film protecteur du support adhésif, puis appuyez le support sur la surface de l'emplacement d'installation.

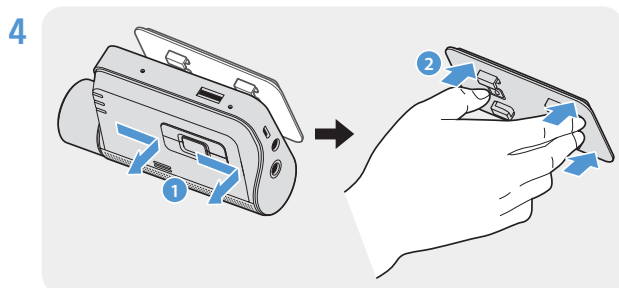

Retirez l'appareil du support et appuyez le support sur le pare-brise pour vous assurer que le support est fixé solidement.

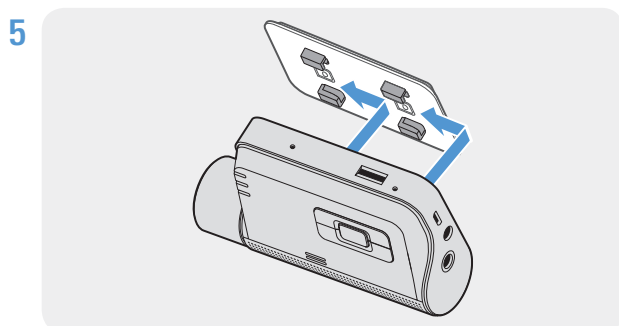

Alignez l'appareil avec le support, puis faites-le glisser en position de fixation jusqu'à ce que vous entendiez un déclic.



- Si l'appareil n'est pas fixé solidement au support, il pourrait tomber et subir des dommages pendant le fonctionnement du véhicule.
- Si vous devez retirer le support du pare-brise pour changer l'emplacement d'installation, veillez à ne pas endommager le film protecteur du pare-brise.

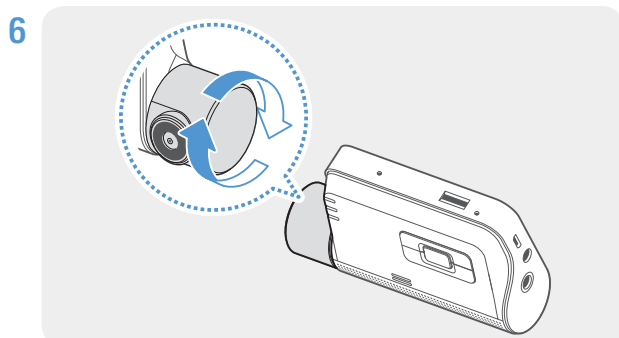

Régalez correctement l'angle vertical de la caméra.



Pour confirmer que l'angle de la caméra est correctement réglé, enregistrez une vidéo après l'installation, puis regardez la vidéo avec la visionneuse mobile ou la visionneuse pour ordinateur. Au besoin réglez l'angle de la caméra de nouveau.

Pour plus de renseignements à propos de la visionneuse mobile ou de la visionneuse pour ordinateur, consultez "4. Using the mobile viewer" on page 23 ou "5. Using the PC viewer" on page 26.

2.1.3 Branchement du câble d'alimentation

Éteignez le moteur du véhicule et ses accessoires électriques, puis branchez le chargeur pour véhicule.



Le câble de raccordement (en option) doit être installé professionnellement dans le véhicule par un mécanicien formé.

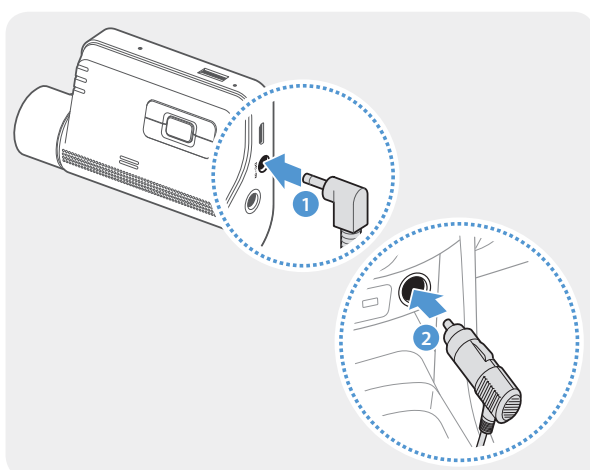

Branchez le chargeur pour véhicule à la prise d'alimentation DC-IN de l'appareil, puis insérez la fiche pour allume-cigare dans la prise d'alimentation du véhicule.



L'emplacement et les caractéristiques techniques de la prise d'alimentation peuvent varier selon la marque et le modèle du véhicule.



- Utilisez seulement le chargeur pour véhicule d'origine de THINKWARE. L'utilisation d'un câble d'alimentation d'un autre fabricant pourrait entraîner des dommages au produit et causer un incendie ou une électrocution en raison de la différence de tension électrique.
- Ne pas modifier ni couper le câble d'alimentation vous-même. Ceci pourrait endommager le produit ou le véhicule.
- Pour une conduite en toute sécurité, placez les câbles afin de ne pas obstruer le champ de vision du conducteur ou nuire à la conduite du véhicule. Pour plus de renseignements à propos du positionnement des câbles, consultez www.thinkware.com.

2.2 Installation de la caméra arrière (en option)

Reportez-vous aux instructions suivantes pour installer la caméra arrière correctement.

2.2.1 Choix de l'emplacement d'installation

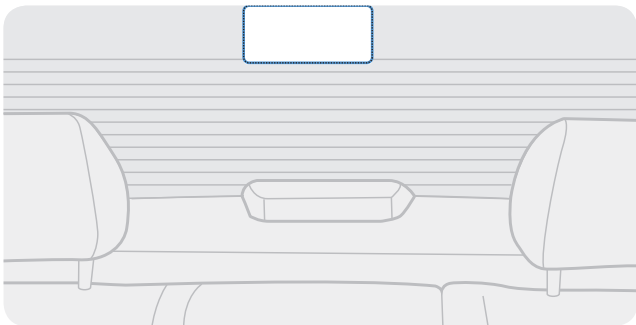

Choisissez un emplacement d'installation sur la lunette arrière qui n'est pas dans la grille du dégivreur et qui permet à la caméra d'enregistrer toute la vue arrière du véhicule.



- Sur les véhicules dont la lunette arrière est protégée par un pare-soleil, choisissez un emplacement où le pare-soleil ne nuire pas à l'utilisation de la caméra.
- L'adhésif de la caméra arrière ne doit pas entrer en contact avec la grille du dégivreur.

2.2.2 Fixation de la caméra arrière

Reportez-vous aux instructions suivantes pour fixer l'appareil à l'emplacement d'installation.

- 1 Après avoir choisi l'emplacement d'installation, essuyez la surface d'installation sur le pare-brise avec un linge sec.



Inspectez l'emplacement d'installation avant de fixer la caméra arrière sur la lunette arrière. Après avoir fixé la caméra arrière sur la lunette arrière, il est difficile de retirer la caméra ou de changer l'emplacement d'installation en raison de la force de l'adhésif.

2

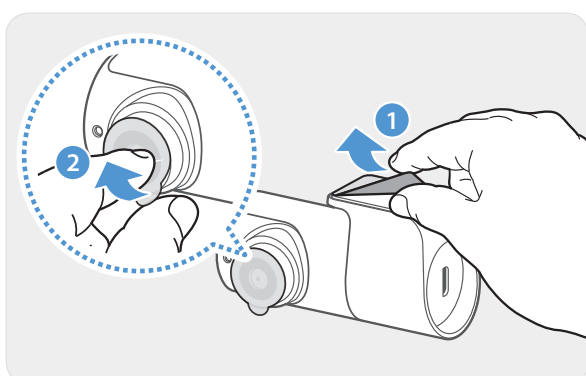

Retirez le film protecteur du support adhésif et de l'objectif de la caméra.

3

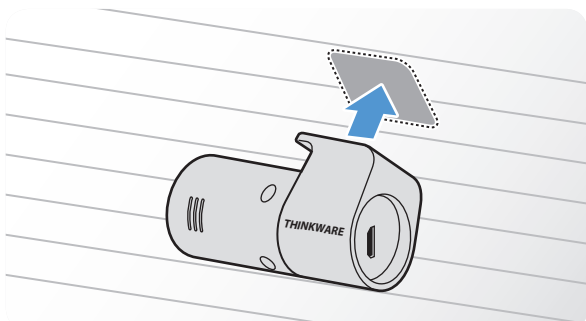

Placez l'appareil en tournant le logo THINKWARE vers l'intérieur de l'habitacle, puis appuyez fermement l'adhésif sur la surface pour fixer la caméra.



Si l'appareil est fixé à l'envers, la vue arrière sera enregistrée à l'envers.

4

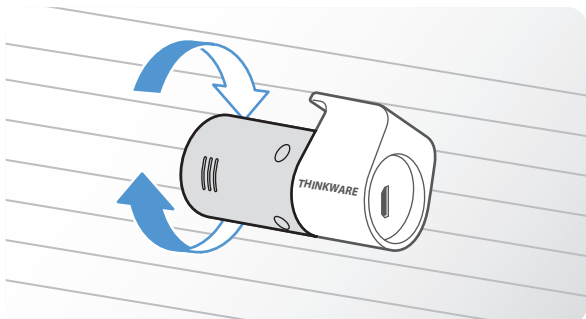

Réglez l'angle vertical de la caméra.

2.2.3 Raccordement du câble de la caméra arrière

Éteignez le produit, puis branchez le câble de la caméra arrière à la caméra avant (appareil principal).

1

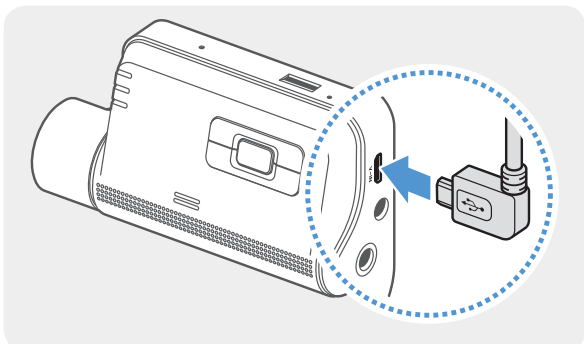

Branchez une extrémité du câble de la caméra arrière au port V-IN de la caméra avant.

2

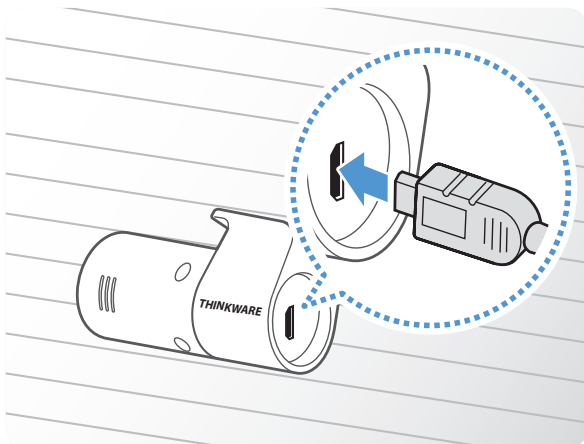

Branchez l'autre extrémité du câble de la caméra arrière au connecteur de la caméra arrière.



Pour une conduite en toute sécurité, placez les câbles afin de ne pas obstruer le champ de vision du conducteur ou nuire à la conduite du véhicule.

3 Placez le démarreur en position ACC ou démarrez le moteur pour vous assurer que le produit s'allume. Une fois que le produit est allumé, le voyant d'état et le guide vocal s'allument.



Le produit s'allume quand le démarreur est en position ACC (accessoires) ou quand le moteur démarre.

3. Utilisation des fonctions d'enregistrement

3.1 Allumer ou éteindre le produit





Le produit s'allume automatiquement et l'enregistrement en continu démarre quand le démarreur est en position ACC ou quand le moteur démarre.



Attendez que le produit ait terminé de s'activer après l'avoir allumé, puis commencez à conduire. L'enregistrement vidéo commence seulement à partir du moment où le produit est entièrement en fonction (activé).

3.2 Emplacements de stockage des fichiers

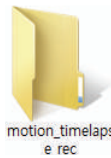
Les fichiers vidéo sont enregistrés dans le dossier suivant, en fonction du mode d'enregistrement.

Sur la visionneuse mobile	Continu	Incident en continu	Enregistrement manuel	Détection du mouvement	Incident en stationnement
Sur la carte mémoire					



Visionnement des vidéos sur un ordinateur seulement. Si vous tentez de visionner des vidéos en insérant la carte mémoire dans un autre dispositif, comme un téléphone intelligent ou une tablette, les fichiers vidéo pourraient être effacés.



Le nom du fichier est composé de la date et de l'heure de début de la vidéo et de l'option d'enregistrement.

YYYY_MM_DD	HH_MM_SS	F
REC_2017_07_01	10_25_30	F.MP4
REC_2017_07_01	10_25_30	R.MP4



Conditions d'enregistrement

- F : Caméra avant
- R : Caméra arrière (quand une caméra arrière en option est installée)

3.3 Utilisation de la fonction d'enregistrement en continu

Branchez le câble d'alimentation à la prise d'alimentation DC-IN de l'appareil, puis placez le démarreur du véhicule à la position ACC ou démarrez le moteur. Le voyant d'état et le guide vocal s'allument et l'enregistrement en continu commence.

Pendant l'enregistrement en continu, le produit fonctionne comme suit.

Mode	Description du fonctionnement	Voyant d'enregistrement (REC)
Enregistrement en continu	Pendant la conduite, les vidéos sont enregistrées en segments de 1 minute, puis enregistrées dans le dossier « cont_rec ».	 (voyant allumé)
Enregistrement d'incident en continu*	Quand un impact au véhicule est détecté, une vidéo de 20 secondes est enregistrée, à partir de 10 secondes avant la détection et jusqu'à 10 secondes après la détection, puis la vidéo est enregistrée dans le dossier « evt_rec ».	 (clignotement)

* Quand un impact au véhicule est détecté pendant l'enregistrement en continu, le début de l'enregistrement d'incident est annoncé par un bruit de sonnette.



- Attendez que le produit ait terminé de s'activer après l'avoir allumé, puis commencez à conduire. L'enregistrement vidéo commence seulement à partir du moment où le produit est entièrement en fonction (activé).
- Quand l'enregistrement d'incident en continu commence, un bruit de sonnette se fait entendre en tant que notification. Cette fonction vous permet de gagner du temps quand vous vérifiez le voyant d'état afin de connaître l'état de fonctionnement du produit.
- Pour activer l'enregistrement, vous devez insérer une carte mémoire dans l'appareil.

3.4 Enregistrement manuel

Vous pouvez enregistrer une scène que vous voulez filmer pendant la conduite et l'enregistrer en tant que fichier séparé.

Pour démarrer l'enregistrement manuel, appuyez sur le bouton REC. Ensuite, l'enregistrement manuel commence avec le guide vocal. Pendant l'enregistrement manuel, le produit fonctionne comme suit.

Mode	Description du fonctionnement	Voyant d'enregistrement (REC)
Enregistrement manuel	Quand vous appuyez sur le bouton REC, une vidéo de 1 minute est enregistrée, à partir de 10 secondes avant la pression sur le bouton et jusqu'à 50 secondes après la pression sur le bouton, puis la vidéo est enregistrée dans le dossier « manual_rec ».	 (clignotement)

3.5 Utilisation du mode de stationnement



Quand le produit est branché au véhicule avec le câble de raccordement (en option), le mode de fonctionnement passe au mode de stationnement avec guide vocal quand le moteur et le démarreur sont éteints.





- Le mode de stationnement fonctionne seulement quand le câble de raccordement est raccordé. Le câble de raccordement (en option) doit être installé professionnellement dans le véhicule par un mécanicien formé.
- Pour utiliser tous les modes d'enregistrement, vous devez insérer une carte mémoire dans l'appareil.
- Selon l'état de charge de la batterie du véhicule, la durée du mode de stationnement peut varier. Avant d'utiliser le mode de stationnement pendant une longue période, vérifiez le niveau de charge de la batterie pour éviter qu'elle ne se décharge.

Si vous ne souhaitez pas utiliser le mode de stationnement ou que vous voulez changer les paramètres de mode, à partir de la visionneuse mobile, appuyez sur **Dash cam Settings > Record Settings**.

Reportez-vous au tableau suivant pour régler les options du **Parking Mode**.

Option		Description du fonctionnement	Voyant d'enregistrement (REC)
Détection du mouvement	Aucun mouvement ni impact détecté	Surveille les mouvements à proximité et les impacts au véhicule. Une vidéo est enregistrée seulement si un mouvement ou un impact est détecté.	 (voyant allumé)
	Mouvement détecté	Quand un mouvement est détecté pendant que le véhicule est stationné, une vidéo de 20 secondes est enregistrée, à partir de 10 secondes avant la détection et jusqu'à 10 secondes après la détection, puis la vidéo est enregistrée dans le dossier « motion_rec ».	 (clignotement)
	Impact détecté	Quand un impact est détecté pendant que le véhicule est stationné, une vidéo de 20 secondes est enregistrée, à partir de 10 secondes avant la détection et jusqu'à 10 secondes après la détection, puis la vidéo est enregistrée dans le dossier « parking_rec ».	 (clignotement)

Option		Description du fonctionnement	Voyant d'enregistrement (REC)
Image par image	Aucun impact détecté	Une vidéo est enregistrée à un taux de 2 images/s pendant 10 minutes, comprimée en un fichier de 2 minutes, puis enregistrée dans le dossier « motion_rec ». Comme le fichier vidéo enregistré avec cette option est de faible taille, elle permet d'enregistrer une vidéo de longue durée.	 (voyant allumé)
	Impact détecté	Quand un impact est détecté pendant que le véhicule est stationné, une vidéo de 100 secondes est enregistrée à un taux de 2 images/s, à partir de 50 secondes avant la détection et jusqu'à 50 secondes après la détection, puis la vidéo est enregistrée dans le dossier « parking_rec » après avoir été comprimée en un fichier de 20 secondes. (La sonnette se fait entendre.)	 (clignotement)
Désactivé		Le produit est désactivé quand les accessoires électriques et le moteur du véhicule sont éteints.	Désactivé



Vous ne pouvez pas utiliser les fonctions Détection du mouvement et Image par image simultanément.



Si vous modifiez les paramètres du mode de stationnement, les vidéos enregistrées avec les paramètres précédents seront effacées. Pour éviter la perte de données, effectuez une sauvegarde de toutes les vidéos du mode de stationnement avant de modifier les paramètres du mode de stationnement.

4. Utilisation de la visionneuse mobile

Avec la visionneuse mobile, vous pouvez regarder et gérer les vidéos enregistrées et configurer diverses fonctions du produit à partir de votre téléphone intelligent.



Un des systèmes d'exploitation suivants est requis pour utiliser l'application **Thinkware dash cam viewer for F800** :

- Android 4.0 (Ice Cream Sandwich) ou plus récent
- iOS 7.0 ou plus récent

4.1 Connecter le produit à un téléphone intelligent

- 1 Sur votre téléphone intelligent, accédez au Play Store ou au App Store, puis téléchargez et installez l'application **Thinkware dash cam viewer for F800**.
- 2 Ouvrez l'application **Thinkware dash cam viewer for F800**.
- 3 Touchez **La connexion à la caméra est requise.** dans le bas de l'écran, puis suivez les instructions affichées pour connecter le produit à un téléphone intelligent.

4.2 Disposition de l'écran de la visionneuse mobile

Cette section présente une courte description de la disposition de l'écran de la visionneuse mobile.



4.3 Regarder des vidéos enregistrées avec la visionneuse mobile

Suivez les instructions pour regarder des vidéos enregistrées.



Les fonctions d'enregistrement et de système avancé d'aide à la conduite (ADAS) de l'appareil sont désactivées pendant que vous consultez la liste des fichiers vidéo ou que vous regardez une vidéo avec la visionneuse mobile.

- 1 Sur votre téléphone intelligent, ouvrez l'application Thinkware Cloud et connectez l'appareil au téléphone intelligent.
- 2 Sur l'écran d'accueil de la visionneuse mobile, touchez **Liste des fichiers**. Les catégories s'affichent.
- 3 Touchez la catégorie souhaitée. La liste des fichiers vidéo s'affiche.
- 4 Si nécessaire, touchez **Tout**, **Avant** ou **Arrière** pour filtrer la liste des fichiers vidéo en fonction de la caméra.
- 5 Touchez la vidéo de votre choix.

4.4 Aperçu du menu des commandes vidéo

Cette section présente un bref aperçu du menu des commandes vidéo de la visionneuse mobile.



Les fonctions d'enregistrement et de système avancé d'aide à la conduite (ADAS) de l'appareil sont désactivées pendant que vous consultez la liste des fichiers vidéo ou que vous regardez une vidéo avec la visionneuse mobile.



5. Utilisation de la visionneuse pour ordinateur

À partir de votre ordinateur, vous pouvez regarder et gérer les vidéos enregistrées et configurer diverses fonctions du produit.

5.1 Exigences système

Les caractéristiques ci-dessous représentent les exigences liées au système pour l'exécution de la visionneuse pour ordinateur.

- Processeur : Intel Core i5 ou supérieur
- Mémoire : 4 Go ou plus
- Système d'exploitation : Windows 7 ou plus récent (64 bits recommandé), macOS X10.8 Mountain Lion ou plus récent
- Autres : DirectX 9.0 ou plus récent / Microsoft Explorer version 7.0 ou plus récent



La visionneuse pour ordinateur ne fonctionnera pas correctement sur un ordinateur doté d'un système d'exploitation autre que ceux indiqués dans la liste d'exigences système.

5.2 Installation de la visionneuse pour ordinateur



Pour télécharger la plus récente version du logiciel de visionneuse pour ordinateur, accédez au site de THINKWARE (<http://www.thinkware.com/Support/Download>).

Windows

Le fichier d'installation de la visionneuse pour ordinateur (setup.exe) se trouve dans le fichier racine de la carte mémoire fournie avec le produit. Suivez les instructions pour installer la visionneuse sur votre ordinateur.

- 1 Insérez la carte mémoire dans un lecteur de carte mémoire connecté à votre ordinateur.
- 2 Exécutez le fichier d'installation, puis suivez les instructions de l'assistant d'installation.
Au cours de l'installation, une icône de raccourci vers THINKWARE Dashcam Viewer sera créée.



Mac

- 1 Insérez la carte mémoire dans un lecteur de carte mémoire connecté à votre Mac.
- 2 Déplacez le fichier nommé « Dashcam Viewer.zip » sur le bureau.
- 3 Cliquez avec le bouton droit de la souris sur le fichier Dashcam Viewer.zip, puis cliquez sur Ouvrir avec > Utilitaire d'archive.

Le logiciel THINKWARE Dashcam Viewer s'ouvre.

5.3 Disposition de l'écran de la visionneuse pour ordinateur

Cette section présente une courte description de la disposition de l'écran de la visionneuse pour ordinateur.



5.4 Regarder des vidéos enregistrées avec la visionneuse pour ordinateur.

Suivez les instructions pour regarder des vidéos enregistrées.

- 1 Éteignez le produit, puis retirez la carte mémoire.
- 2 Insérez la carte mémoire dans un lecteur de carte mémoire connecté à votre ordinateur.
- 3 Double-cliquez sur le raccourci vers la visionneuse pour ordinateur () pour ouvrir le logiciel. Les fichiers vidéo enregistrés sur la carte mémoire sont automatiquement ajoutés à la liste de lecture dans le coin inférieur droit de la visionneuse pour ordinateur. La section de liste de lecture est disposée comme suit.

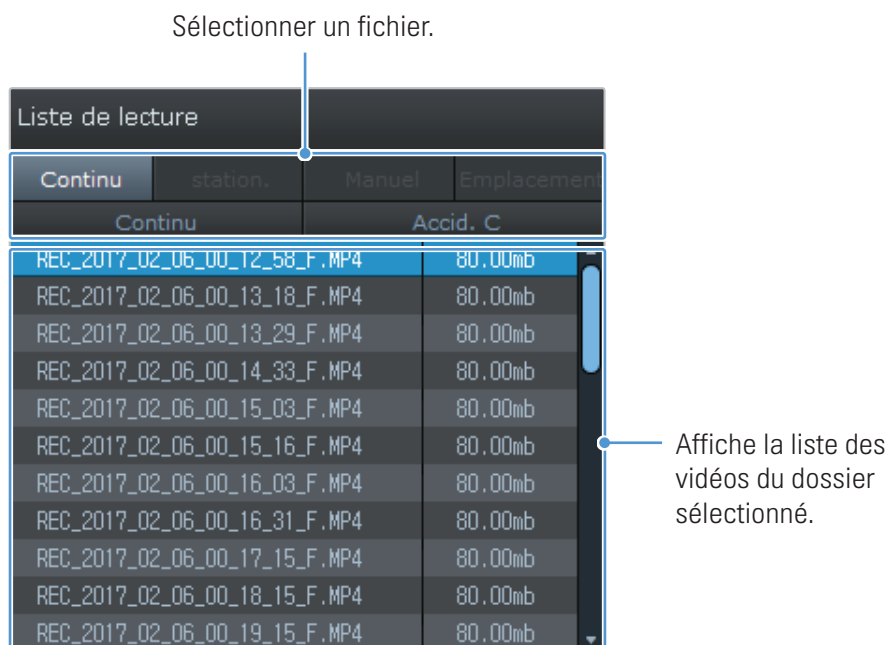

- 4 Sélectionnez un dossier, puis double-cliquez sur un fichier vidéo, ou encore sélectionnez un fichier vidéo, puis cliquez sur le bouton de lecture (▶). Le fichier vidéo sélectionné sera lu.



Si les fichiers vidéo de la carte mémoire ne sont pas automatiquement ajoutés à la liste de lecture quand vous activez la visionneuse pour ordinateur, cliquez sur **File ▼ > Open**, sélectionnez le dispositif de stockage amovible de la carte mémoire, puis cliquez sur **Confirm**.

5.5 Aperçu du menu des commandes vidéo

Cette section présente un bref aperçu du menu des commandes vidéo de la visionneuse pour ordinateur.

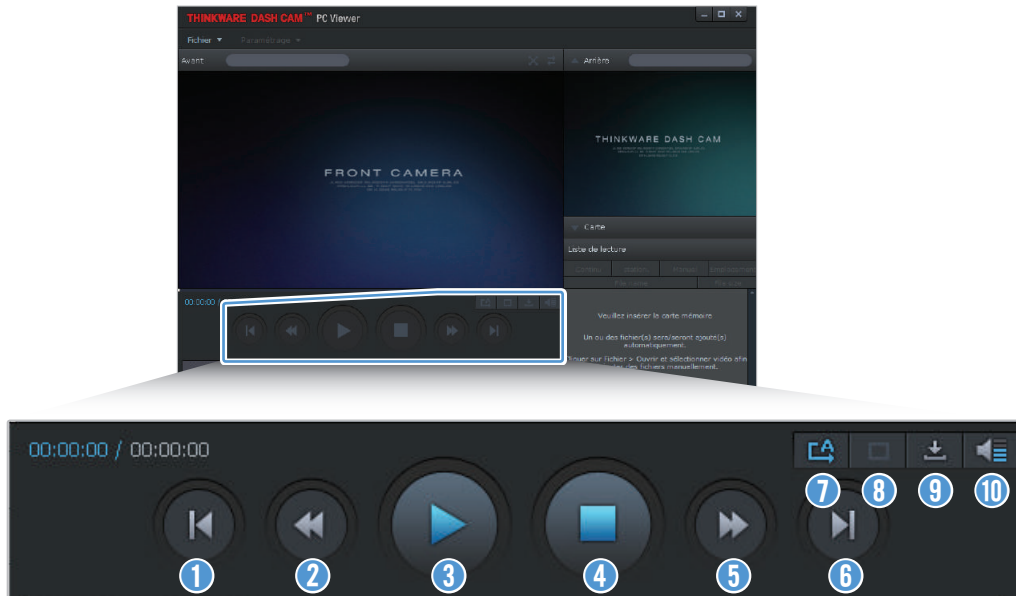

Numéro	Élément	Description
1	Lecture du fichier précédent	Lance la lecture du fichier précédent dans le dossier sélectionné en cours.
2	Recul de 10 secondes	Recul la lecture de 10 secondes dans la vidéo en cours.
3	Lecture/pause	Lance la lecture du fichier vidéo sélectionné ou fait une pause de lecture.
4	Arrêt	Arrête la lecture du fichier vidéo en cours. La barre de progression revient au début de la vidéo.
5	Avance de 10 secondes	Fait avancer la lecture de 10 secondes dans la vidéo en cours.
6	Lecture du fichier suivant	Lance la lecture du fichier suivant dans le dossier sélectionné en cours.
7	Lecture du fichier suivant (activer/désactiver)	Permet d'activer ou de désactiver la fonction de lecture du fichier suivant dans la liste de lecture.
8	Agrandissement/réduction de l'image	Permet d'agrandir ou de réduire la taille de la vidéo en cours.
9	Enregistrer	Permet d'enregistrer la vidéo en cours sur votre ordinateur.
10	Volume	Permet de régler le volume sonore de la vidéo en cours.

6. Paramétrage

Vous pouvez régler les fonctions du produit selon vos besoins et préférences avec la visionneuse mobile ou la visionneuse pour ordinateur. Les instructions suivantes correspondent aux menus de la visionneuse mobile.



L'appareil cesse d'enregistrer pendant la configuration des paramètres avec la visionneuse mobile.

6.1 Gestion de la carte mémoire

6.1.1 Partitionnement de la carte mémoire

Vous pouvez partitionner la carte mémoire pour régler l'espace de stockage pour différents types d'enregistrements vidéo. Reportez-vous aux instructions suivantes pour partitionner la carte mémoire.

- 1 À partir de la visionneuse mobile, touchez **Param. de caméra de > Paramètres de la carte mémoire**.
- 2 Dans le menu **Paramètres de la mémoire**, sélectionnez le type de partition désiré pour la mémoire. Les nouveaux paramètres sont appliqués automatiquement.

6.1.2 Formatage de la carte mémoire

Ce menu vous permet de formater la carte mémoire insérée dans le produit. Reportez-vous aux instructions suivantes pour formater la carte mémoire.

- 1 À partir de la visionneuse mobile, touchez **Param. de caméra de > Paramètres de la carte mémoire** puis touchez le bouton **Formater** dans le menu **Formatage de la carte mémoire**.
- 2 Dans le menu **Formatage de la carte mémoire**, touchez **Confirmer**
pour commencer le formatage de la carte mémoire. Toutes les données de la carte mémoire seront effacées après le formatage. Touchez **Annuler** pour annuler le formatage de la carte mémoire.

6.1.3 Configuration de la fonction d'écrasement vidéo

Ce menu vous permet de faire en sorte que les nouveaux fichiers vidéo remplacent les plus anciens fichiers vidéo dans le répertoire de stockage réservé à chacun des modes.

- 1 À partir de la visionneuse mobile, touchez **Param. de caméra de > Paramètres de la carte mémoire**.
- 2 Dans le menu **Remplacer les vidéos**, sélectionnez les modes pour lesquels vous voulez permettre le remplacement (écrasement) des fichiers. Les nouveaux paramètres sont appliqués automatiquement.

6.2 Réglage de la caméra

Vous pouvez régler la luminosité de la vue avant ou arrière, ou inverser les côtés gauche et droit de la vue arrière.

6.2.1 Réglage de la luminosité de la caméra avant

Vous pouvez régler la luminosité de l'enregistrement avec la caméra avant. Reportez-vous aux instructions suivantes pour régler la luminosité.

- 1 À partir de la visionneuse mobile, touchez **Param. de caméra de > Paramètres de la caméra**.
- 2 Dans le menu **Luminosité-avant**, sélectionnez **Foncé**, **Moyen** ou **Clair**. Les nouveaux paramètres sont appliqués automatiquement.

6.2.2 Réglage de la luminosité de la caméra arrière

Vous pouvez régler la luminosité de l'enregistrement avec la caméra arrière. Reportez-vous aux instructions suivantes pour régler la luminosité.

- 1 À partir de la visionneuse mobile, touchez **Param. de caméra de > Paramètres de la caméra**.
- 2 Dans le menu **Luminosité-arrière**, sélectionnez **Foncé**, **Moyen** ou **Clair**. Les nouveaux paramètres sont appliqués automatiquement.

6.2.3 Inverser la vue arrière

Vous pouvez inverser la vue arrière pour qu'elle soit enregistrée à l'envers. Suivez les instructions pour activer cette fonction.

- 1 À partir de la visionneuse mobile, touchez **Param. de caméra de > Paramètres de la caméra.**
- 2 Dans le menu **Pivoter la caméra arrière**, sélectionnez **Activé** ou **Désactivé**. Les nouveaux paramètres sont appliqués automatiquement.

6.3 Réglage des fonctions d'enregistrement

Vous pouvez régler et changer les réglages de diverses fonctions d'enregistrement, y compris la sensibilité du produit pour la détection des impacts au cours de l'enregistrement en continu.

6.3.1 Réglage de la sensibilité de détection des impacts pour l'enregistrement en continu

Vous pouvez régler la sensibilité de détection des impacts au cours de la conduite afin de déterminer quand l'enregistrement se produira. Quand vous réglez la sensibilité, tenez compte des conditions routières, de la circulation et de votre style de conduite.

- 1 À partir de la visionneuse mobile, touchez **Param. de caméra de > Paramètres d'enregistrement.**
- 2 Dans le menu **Sensibilité de l'enregistrement d'incidents en mode Continu**, sélectionnez la sensibilité voulue. Les nouveaux paramètres sont appliqués automatiquement.

6.3.2 Réglage de la fonction de vision nocturne

Vous pouvez enregistrer des vidéos claires et à haute résolution pendant le stationnement de nuit lorsque vous utilisez la fonction Super vision nocturne. Suivez les instructions pour sélectionner un mode d'enregistrement afin d'utiliser la fonction Super vision nocturne.

- 1 À partir de la visionneuse mobile, touchez **Param. de caméra de > Paramètres d'enregistrement.**
- 2 Dans le menu **Super vision de nuit**, sélectionnez le mode d'enregistrement désiré afin d'utiliser la fonction Super vision nocturne. Les nouveaux paramètres sont appliqués automatiquement.

6.3.3 Réglage du mode de stationnement

Vous pouvez régler le mode de fonctionnement du produit pendant que le véhicule est stationné. Suivez les instructions pour régler le mode de stationnement.



Pour utiliser le mode de stationnement, un câble de raccordement (en option) doit être installé. Si l'alimentation en continu n'est pas fournie au produit, le produit cesse d'enregistrer quand le moteur du véhicule est éteint.



Pour plus de renseignements à propos du mode de stationnement, consultez "3.5 Using parking mode".

- 1 À partir de la visionneuse mobile, touchez **Param. de caméra de > Paramètres d'enregistrement**.
- 2 Dans le menu **Mode Stationnement**, sélectionnez l'option de mode de stationnement désirée. Les nouveaux paramètres sont appliqués automatiquement.

6.3.4 Réglage de la sensibilité de l'impact pour le mode de stationnement

Vous pouvez régler la sensibilité de détection des impacts en mode de stationnement afin de déterminer quand l'enregistrement se produira. Reportez-vous aux instructions suivantes pour régler la sensibilité de détection des impacts en mode de stationnement.

- 1 À partir de la visionneuse mobile, touchez **Param. de caméra de > Paramètres d'enregistrement**.
- 2 Dans le menu **Sensibilité aux impacts en mode Stationnement**, sélectionnez la sensibilité désirée. Les nouveaux paramètres sont appliqués automatiquement.

6.3.5 Réglage de la sensibilité de la détection du mouvement

La fonction de détection du mouvement enregistre une vidéo quand un mouvement est détecté à proximité de votre véhicule. Reportez-vous aux instructions suivantes pour régler la sensibilité de la détection du mouvement.

- 1 À partir de la visionneuse mobile, touchez **Param. de caméra de > Paramètres d'enregistrement**.
- 2 Dans le menu **Sensibilité de la détection de mouvement**, sélectionnez la sensibilité désirée. Les nouveaux paramètres sont appliqués automatiquement.

6.3.6 Réglage de la fonction de minuterie d'enregistrement

Quand vous activez la fonction de minuterie d'enregistrement, le produit enregistre une vidéo en mode de stationnement pendant une durée prééglée. Reportez-vous aux instructions suivantes pour régler la minuterie.

- 1 À partir de la visionneuse mobile, touchez **Param. de caméra de > Paramètres d'enregistrement**.
- 2 Dans le menu **Minuterie d'enregistrement**, sélectionnez la durée voulue. Les nouveaux paramètres sont appliqués automatiquement.



La batterie du véhicule ne se recharge pas pendant que le véhicule est stationné. Si vous enregistrez une vidéo en mode de stationnement pendant une longue période, la batterie du véhicule pourrait se décharger et vous pourriez ne plus pouvoir démarrer le véhicule.

6.3.7 Réglage de la fonction de protection de la batterie

Vous pouvez activer une fonction de protection de la batterie. Suivez les instructions pour activer cette fonction.

- 1 À partir de la visionneuse mobile, touchez **Param. de caméra de > Paramètres d'enregistrement**.
- 2 Dans le menu **Arrêt pour basse tension**, sélectionnez **Activé** ou **Désactivé**. Les nouveaux paramètres sont appliqués automatiquement.

6.3.8 Réglage de la limite de tension électrique de la batterie

Vous pouvez régler la limite de tension électrique de la batterie à laquelle le produit arrêtera l'enregistrement lorsque vous utilisez la fonction Arrêt basse tension. Reportez-vous aux instructions suivantes pour régler la limite de tension électrique.



- La limite de tension électrique de la batterie peut seulement être définie quand le paramètre **Arrêt pour basse tension** est réglé à **Activé**.
- Si la limite de tension de la batterie pour l'arrêt de l'enregistrement est trop faible, le produit pourrait épuiser complètement la batterie en fonction de différentes conditions, comme le type de véhicule ou la température.

1 À partir de la visionneuse mobile, touchez **Param. de caméra de > Paramètres d'enregistrement**.

2 Sélectionnez la tension voulue, soit **12 V** ou **24 V**.

Pour les véhicules équipés d'une batterie de 12 V (la plupart des véhicules de passagers), réglez ce paramètre à **12 V**. Pour les véhicules équipés d'une batterie de 24 V (camions et véhicules commerciaux), réglez ce paramètre à **24 V**. Les nouveaux paramètres sont appliqués automatiquement.

6.3.9 Réglage de la fonction de protection de la batterie en hiver

Vous pouvez définir le ou les mois d'hiver pendant lesquels le niveau de protection de faible tension s'appliquera pour le véhicule. Reportez-vous aux instructions suivantes pour régler le ou les mois d'activation.

1 À partir de la visionneuse mobile, touchez **Param. de caméra de > Paramètres d'enregistrement**.

2 Dans le menu **Tension d'arrêt en hiver**, sélectionnez le ou les mois pendant lesquels la fonction de protection de la batterie s'appliquera. Les nouveaux paramètres sont appliqués automatiquement.

6.4 Régler les fonctions de sécurité routière

Vous pouvez activer ou désactiver un système d'alerte de caméra de sécurité, un système d'avertissement de changement de voie, un système d'avertissement de collision avant, un système d'avertissement de collision avant à faible vitesse, ainsi qu'un système d'avertissement de départ du véhicule avant, puis régler leurs options.

6.4.1 Réglage des alertes de caméra de sécurité

Quand le véhicule s'approche d'une zone de limite de vitesse ou la dépasse, le système d'alerte de caméra de sécurité récolte des données sur les signaux GPS et la caméra de sécurité. Reportez-vous aux instructions suivantes pour activer ou désactiver cette fonction.

- 1 À partir de la visionneuse mobile, touchez **Param. de caméra de > Paramètres de sécurité routière**.
- 2 Dans le menu **Caméras de sécurité**, sélectionnez **Activé** ou **Désactivé**. Les nouveaux paramètres sont appliqués automatiquement.

6.4.2 Réglage de l'alerte de zone de vitesse

Suivez les instructions pour activer ou désactiver la fonction d'alerte de zone de vitesse.

- 1 À partir de la visionneuse mobile, touchez **Param. de caméra de > Paramètres de sécurité routière**.
- 2 Dans le menu **Alerte de zone de vitesse**, sélectionnez **Activé** ou **Désactivé**. Les nouveaux paramètres sont appliqués automatiquement.

6.4.3 Identification du type de véhicule

Reportez-vous aux instructions suivantes pour initialiser le paramètre d'étalonnage ADAS.

- 1 À partir de la visionneuse mobile, touchez **Param. de caméra de > Paramètres de sécurité routière**.
- 2 Dans le menu **Type de véhicule**, sélectionnez le type de votre véhicule. Les nouveaux paramètres sont appliqués automatiquement.

6.4.4 Initialisation du paramètre d'étalonnage ADAS

Reportez-vous aux instructions suivantes pour définir le type de votre véhicule pour l'utilisation de la fonction ADAS.

- 1 À partir de la visionneuse mobile, touchez **Param. de caméra de > Paramètres de sécurité routière** puis touchez le bouton **Initialiser** dans le menu **Initialiser l'ADAS**.
- 2 Dans le menu **Initialiser l'ADAS**, touchez **Confirmer** pour commencer l'initialisation. Touchez **Annuler** pour annuler l'initialisation.

6.4.5 Réglage de la sensibilité de l'avertissement de changement de voie

Quand le véhicule change de voie, la fonction d'avertissement de changement de voie détecte le changement par l'intermédiaire de la vidéo en temps réel et avertit le conducteur. Reportez-vous aux instructions suivantes pour activer ou désactiver cette fonction ou en régler la sensibilité.

- 1 À partir de la visionneuse mobile, touchez **Param. de caméra de > Paramètres de sécurité routière**.
- 2 Dans le menu **FIL (avertisseur de sortie de voie)**, sélectionnez la sensibilité désirée. Les nouveaux paramètres sont appliqués automatiquement.

6.4.6 Réglage de la vitesse de détection de changement de voie

Vous pouvez changer la vitesse de détection de changement de voie. Reportez-vous aux instructions suivantes pour régler la vitesse de détection du changement de voie.

- 1 À partir de la visionneuse mobile, touchez **Param. de caméra de > Paramètres de sécurité routière**.
- 2 Dans le menu **Vitesse associée au FIL**, sélectionnez la sensibilité désirée. Les nouveaux paramètres sont appliqués automatiquement.

6.4.7 Réglage de la sensibilité de détection des collisions avant

Quand le véhicule se déplace à 30 km/h ou plus, le système d'avertissement de collision avant détecte le risque de collision par l'intermédiaire de la vidéo en temps réel et avertit le conducteur. Reportez-vous aux instructions suivantes pour activer ou désactiver cette fonction ou en régler la sensibilité.

- 1 À partir de la visionneuse mobile, touchez **Param. de caméra de > Paramètres de sécurité routière**.
- 2 Dans le menu **RCA (avertisseur de risque de collision à l'avant)**, sélectionnez la sensibilité désirée. Les nouveaux paramètres sont appliqués automatiquement.

6.4.8 Réglage de la sensibilité de détection des collisions avant à faible vitesse

Quand le véhicule se déplace à moins de 30 km/h, le système d'avertissement de collision avant à faible vitesse détecte le risque de collision par l'intermédiaire de la vidéo en temps réel et avertit le conducteur. Reportez-vous aux instructions suivantes pour activer ou désactiver cette fonction ou en régler la sensibilité.

- 1 À partir de la visionneuse mobile, touchez **Param. de caméra de > Paramètres de sécurité routière**.
- 2 Dans le menu **RCA à basse vitesse**, sélectionnez la sensibilité désirée. Les nouveaux paramètres sont appliqués automatiquement.

6.4.9 Réglage de l'avertissement de départ du véhicule avant

Quand le véhicule est immobilisé dans la circulation, cette fonction permet de détecter le départ du véhicule qui précède et d'en avertir le conducteur. Reportez-vous aux instructions suivantes pour activer ou désactiver cette fonction.

- 1 À partir de la visionneuse mobile, touchez **Param. de caméra de > Paramètres de sécurité routière**.
- 2 Dans le menu **DVA (avertissement de départ du véhicule avant)**, sélectionnez **Activé** ou **Désactivé**. Les nouveaux paramètres sont appliqués automatiquement.

6.5 Configuration des paramètres du système

Ce menu vous permet de configurer les paramètres du matériel qui s'appliquent au système dans son ensemble pendant le fonctionnement, par exemple la langue d'affichage et la luminosité de l'écran.

6.5.1 Réglage de la langue d'affichage

Sélectionnez une langue pour l'affichage à l'écran. Suivez les instructions pour sélectionner une langue.

- 1 À partir de la visionneuse mobile, touchez **Param. de caméra de > Paramètres du système**.
- 2 Dans le menu **Langue**, sélectionnez la langue de votre choix. Les nouveaux paramètres sont appliqués automatiquement.

6.5.2 Réglage du volume du système

Ce menu vous permet de régler le volume du guidage vocal. Suivez les instructions pour régler le volume.

- 1 À partir de la visionneuse mobile, touchez **Param. de caméra de > Paramètres du système**.
- 2 Dans le menu **Volume**, sélectionnez **0, 1, 2** ou **3**. Les nouveaux paramètres sont appliqués automatiquement.



Si vous sélectionnez **0**, le guidage vocal sera désactivé.

6.5.3 Réglage du voyant de sécurité

Suivez les instructions pour activer ou désactiver le voyant de sécurité.

- 1 À partir de la visionneuse mobile, touchez **Param. de caméra de > Paramètres du système**.
- 2 Dans le menu **DEL de sécurité**, sélectionnez le mode voulu. Les nouveaux paramètres sont appliqués automatiquement.

6.5.4 Réglage du voyant de la caméra arrière

Suivez les instructions pour activer ou désactiver le voyant de la caméra arrière.

- 1 À partir de la visionneuse mobile, touchez **Param. de caméra de > Paramètres du système**.
- 2 Dans le menu **DEL de caméra arrière**, sélectionnez **Activé** ou **Désactivé**. Les nouveaux paramètres sont appliqués automatiquement.

6.5.5 Réglage du fuseau horaire

Suivez les instructions pour régler le fuseau horaire.

- 1 À partir de la visionneuse mobile, touchez **Param. de caméra de > Paramètres du système**.
- 2 Dans le menu **Fuseau horaire**, sélectionnez votre fuseau horaire. Les nouveaux paramètres sont appliqués automatiquement.

6.5.6 Réglage de l'heure d'été

Suivez les instructions pour régler l'heure d'été.

- 1 À partir de la visionneuse mobile, touchez **Param. de caméra de > Paramètres du système**.
- 2 Dans le menu **Heure avancée**, sélectionnez **Activé** ou **Désactivé**. Les nouveaux paramètres sont appliqués automatiquement.

6.5.7 Réglage des unités de vitesse de l'appareil

Suivez les instructions pour régler les unités de vitesse utilisées par l'appareil.

- 1 À partir de la visionneuse mobile, touchez **Param. de caméra de > Paramètres du système**.
- 2 Sous **Unité de vitesse**, sélectionnez **km/h** ou **mph**.

6.5.8 Réglage de la fonction d'inscription de la vitesse

Suivez les instructions pour activer ou désactiver la fonction d'inscription de la vitesse.

- 1 À partir de la visionneuse mobile, touchez **Param. de caméra de > Paramètres du système**.
- 2 Dans le menu **Estampille de vitesse**, sélectionnez **Activé** ou **Désactivé**. Les nouveaux paramètres sont appliqués automatiquement.

7. Consulter l'information sur le produit

Particulièrement utile pour les nouveaux utilisateurs, cette information de base est accessible à partir de l'écran du menu.

7.1 Afficher l'information sur le produit

À partir de la visionneuse mobile, touchez **Infos sur la caméra de** pour afficher l'information sur le produit. L'information suivante à propos du produit s'affiche à l'écran.

- Numéro de modèle
- Numéro du micrologiciel
- Version de la caméras de sécurité
- Capacité de mémoire
- LOCAL ID
- Infos sure le GPS

7.2 Consultation et configuration de la fonction GPS

Un module GPS sert à inclure les données de positionnement dans les vidéos enregistrées. À partir de la visionneuse mobile, touchez **Infos sur la caméra de > Infos sur le GPS** pour afficher les fonctions GPS. L'état de connexion, la force du signal, l'heure (temps universel coordonné), la vitesse du véhicule, l'altitude et l'affaiblissement de la précision horizontale (HDOP) s'affichent à l'écran.

Touchez  pour initialiser le GPS et lui permettre de définir la position en cours.



Affaiblissement de la précision horizontale (HDOP)

La valeur HDOP indique la déviation de la mesure GPS en raison du positionnement des satellites.

8. Mise à jour du micrologiciel

Les mises à jour du micrologiciel sont fournies pour faire des ajouts aux fonctions du produit ou améliorer la stabilité du produit. Pour un fonctionnement optimal du produit, assurez-vous de garder le micrologiciel à jour.

Suivez les instructions pour faire la mise à jour du micrologiciel.

- 1 Sur l'ordinateur, ouvrez votre navigateur et accédez au site <http://www.thinkware.com/Support/Download>.
- 2 Sélectionnez votre produit et téléchargez le plus récent fichier de mise à jour du micrologiciel.
- 3 Décompressez le fichier Zip téléchargé.
- 4 Débranchez l'alimentation du produit et retirez la carte mémoire.
- 5 Ouvrez le répertoire de la carte mémoire à partir d'un ordinateur, puis copiez le fichier de mise à jour du micrologiciel dans le fichier racine de la carte mémoire.
- 6 Pendant que l'alimentation est débranchée du produit, insérez la carte mémoire dans le logement de carte mémoire du produit.
- 7 Branchez le câble d'alimentation au produit, puis placez le démarreur du véhicule à la position ACC (accessoires) ou démarrez le moteur pour allumer le produit. La mise à jour du micrologiciel commence automatiquement, puis le système redémarre quand la mise à jour du micrologiciel est terminée.



Ne débranchez pas l'alimentation et ne retirez pas la carte mémoire du produit pendant la mise à jour. Ceci pourrait endommager le produit ou les données stockées sur la carte mémoire.



Vous pouvez également mettre à jour le micrologiciel à partir de la visionneuse mobile ou de la visionneuse pour ordinateur.

9. Dépannage

Le tableau suivant contient certains problèmes que l'utilisateur pourrait rencontrer pendant l'utilisation du produit, ainsi que des mesures à prendre pour les résoudre. Si le problème persiste après avoir suivi les mesures conseillées dans le tableau, communiquez avec le centre de service à la clientèle.

Problème	Solution
Impossible d'allumer le produit	<ul style="list-style-type: none"> Assurez-vous que le câble d'alimentation (chargeur pour véhicule ou câble de raccordement) est branché correctement au véhicule et au produit. Vérifiez le niveau de charge de la batterie du véhicule.
Je n'entends pas le guidage vocal ou la sonnette.	Vérifiez le réglage du volume pour vous assurer qu'il n'est pas au minimum. Pour plus d'information sur le réglage du volume, consultez "6.5.2 Adjusting the system volume".
L'image vidéo n'est pas claire ou presque invisible.	<ul style="list-style-type: none"> Vérifiez que vous avez bien retiré le film protecteur de l'objectif. Il se peut que l'image ne soit pas claire si le film de protection de l'objectif de la caméra est en place. Vérifiez l'emplacement d'installation de la caméra avant ou arrière, allumez le produit, puis réglez l'angle de la caméra.
La carte mémoire n'est pas reconnue.	<ul style="list-style-type: none"> Assurez-vous que la carte mémoire est insérée dans le bon sens. Avant d'insérer la carte mémoire, assurez-vous que les contacts métalliques de la carte mémoire sont tournés vers l'objectif de l'appareil. Éteignez le produit, retirez la carte mémoire, puis vérifiez les contacts du logement pour carte mémoire afin de vous assurer qu'ils ne sont pas endommagés. Assurez-vous que la carte mémoire est un produit d'origine distribué par THINKWARE. THINKWARE ne garantit pas la compatibilité ni le fonctionnement de cartes mémoire de tiers.
Les vidéos enregistrées ne peuvent pas être lues sur un ordinateur.	Les vidéos sont enregistrées au format de fichier vidéo MP4. Vérifiez que le lecteur vidéo installé sur votre ordinateur prend en charge la lecture de fichiers vidéo MP4.
Le signal GPS n'est pas reçu, même si le récepteur GPS externe est installé.	Il se peut que le signal GPS ne soit pas reçu dans les zones hors de portée du signal ou si le produit se trouve entre des immeubles de grande hauteur. Il se peut aussi que le signal GPS ne soit pas reçu pendant une tempête ou de fortes pluies. Essayez de nouveau par beau temps, dans un endroit où vous savez que la réception du signal GPS est habituellement bonne. La réception du signal GPS peut prendre jusqu'à 5 minutes.

10. Caractéristiques techniques

Pour connaître les caractéristiques techniques du produit, reportez-vous au tableau suivant.

Élément	Caractéristique	Remarques
Nom du modèle	F800	
Dimensions/poids	107 x 60,5 x 33 mm / 104,5 g 4,2 x 2,4 x 1,18 po / 0,23 lb	
Mémoire	Carte mémoire microSD	16 Go, 32 Go, 64 Go (UHS-I)
Mode d'enregistrement	Continuous Rec (enregistrement en continu)	Enregistre des vidéos à intervalles de 1 minute (deux canaux pris en charge pour l'enregistrement avec la caméra avant et arrière)
	Incident Rec (enregistrement d'incidents)	Enregistre pendant 10 secondes avant et après l'incident (20 secondes au total).
	Manual Rec (enregistrement manuel)	Enregistre pendant 10 secondes avant et 50 secondes après le démarrage manuel de l'enregistrement (1 minute au total).
	Parking Rec (mode de stationnement)	(En option)
	Enregistrement audio	Appuyez sur le bouton d'enregistrement vocal pour activer ou désactiver l'enregistrement audio.
Capteur de la caméra	2,13 mégapixels, 1/2,9 po Sony Exmor R STARVIS	
Angle de vue (objectif)	Environ 140° (diagonale)	
Vidéo	FHD (1920 X 1080) / H.264 / format de fichier : MP4	
Cadence de prise de vue	30 images/seconde max.	Applicable à l'enregistrement par les caméras avant et arrière.
Audio	HE-AAC	
Capteur d'accélération	Capteur d'accélération triaxial (3D, ±3G)	5 niveaux de réglage de la sensibilité
Caméra arrière (en option)	Port V-IN	Accessoire en option vendu séparément
GPS	GPS intégré	Alerte de zone de sécurité de conduite prise en charge
Entrée électrique	12/24 V CC pris en charge	
Consommation électrique	2 canaux : 4,2 W / 1 canal : 2,9 W (moyenne)	Exception : supercondensateur pleinement chargé / GPS

Élément	Caractéristique	Remarques
Dispositif d'alimentation auxiliaire	Supercondensateur	
Voyant indicateur	<ul style="list-style-type: none">• Avant : Voyant de sécurité• Arrière : Voyant GPS, voyant REC, voyant Wi-Fi	
Alarme	Haut-parleurs intégrés	Guidage vocal (sons de sonnette)
Température de fonctionnement	-10 à 60 °C / 14 à 140 °F	
Température d'entreposage	-20 à 70 °C / -4 à 158 °F	
Interface de connexion	1 port V-IN	

Avant de communiquer avec un centre de service

Veillez faire une sauvegarde de toutes les données importantes stockées sur la carte mémoire. Les données de la carte mémoire pourraient être effacées au cours de la réparation. Pour chaque produit envoyé pour réparation, l'entreprise considère que les données ont été sauvegardées. Le centre de service à la clientèle n'effectue pas la sauvegarde de vos données. THINKWARE n'est responsable d'aucune perte, telle que la perte de données.

<http://www.thinkware.com>