

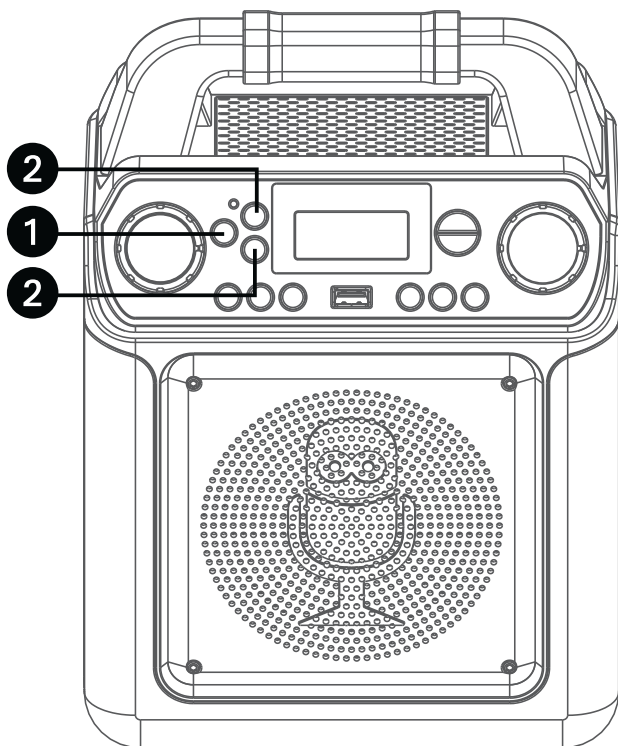

Funcionamiento

Utilizar un dispositivo Bluetooth



1 Conecte la unidad como se describió antes. Oprima el botón de **ENCENDIDO/APAGADO (ON/OFF)**  para encender la unidad.

2 Presione Bluetooth o varias veces el botón **MODO** para seleccionar el modo Bluetooth; aparecerá “bt” cuando busque el dispositivo. La unidad busca automáticamente y empareja un dispositivo Bluetooth previamente emparejado (si ya se realizó esta acción antes). Si no hay dispositivos previamente emparejados, realice la conexión como se muestra en el siguiente paso.

Nota: También puede oprimir **BLUETOOTH**  para desconectar los dispositivos emparejados y emparejar uno nuevo.

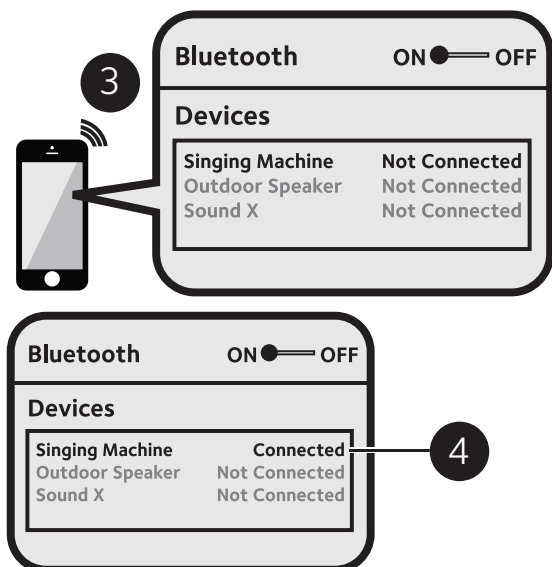

3 Encienda la opción Bluetooth en su dispositivo, desde el menú de configuración para buscar un dispositivo reconocible con señal Bluetooth. Seleccione “**Singing Machine**” en los resultados del dispositivo en el menú de Bluetooth.

Nota: También consulte el manual de usuario de su dispositivo con Bluetooth para más instrucciones.

4 El indicador de Bluetooth quedará encendido y sonará un repique.

Notas:

- Si su dispositivo con Bluetooth le pide un código durante el proceso de emparejamiento, ingrese “0000” para conectarse.
- En algunos dispositivos con Bluetooth, una vez finalizado el emparejamiento, elija su dispositivo con Bluetooth como “Usar como dispositivo de audio” o similar.
- Si la conexión se pierde luego de un emparejamiento exitoso, verifique que la distancia entre el altavoz y el dispositivo con Bluetooth no supera los 30 pies/10 metros.

Funcionamiento

Utilizar un dispositivo Bluetooth (Continuación)

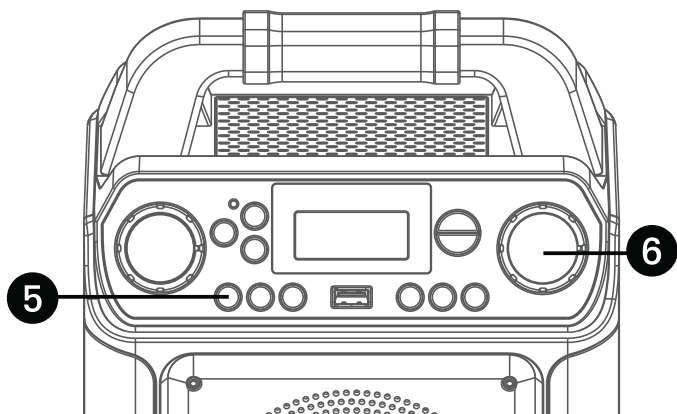

5

Para controlar su dispositivo con Bluetooth desde esta unidad, oprima **REPRODUCIR/PAUSAR (PLAY/PAUSE) ▶||** para comenzar la reproducción (la aplicación de música debe estar abierta). Presione el botón **REPRODUCIR/PAUSAR (PLAY/PAUSE) ▶||** durante la reproducción para pausar la canción.

6

Ajuste el volumen a un nivel conveniente usando el control de **VOLUMEN PRINCIPAL (MASTER VOLUME)** de esta unidad así como también el Volumen de su dispositivo Bluetooth.

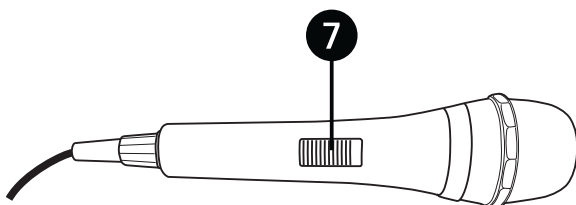

7

Conecte el/los micrófono. Ubique el interruptor de **ENCENDIDO/APAGADO (ON/OFF)** del Control remoto/ Micrófono en la posición de ENCENDIDO (ON).

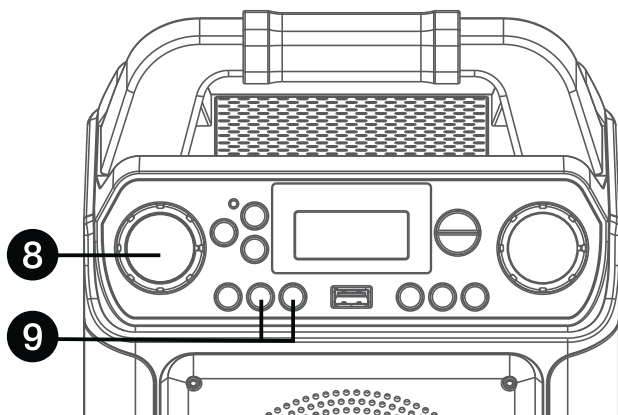

8

Ajuste el control de **VOLUMEN DEL MICRÓFONO (MIC VOLUME)** hasta el nivel deseado. Al aumentar el nivel de este control se incrementará el volumen de los dos micrófonos.

9

Ajuste el control de **VOLUMEN DEL MICRÓFONO (MIC VOLUME)** hasta el nivel deseado. Al aumentar el nivel de este control se incrementará el volumen de los dos micrófonos.

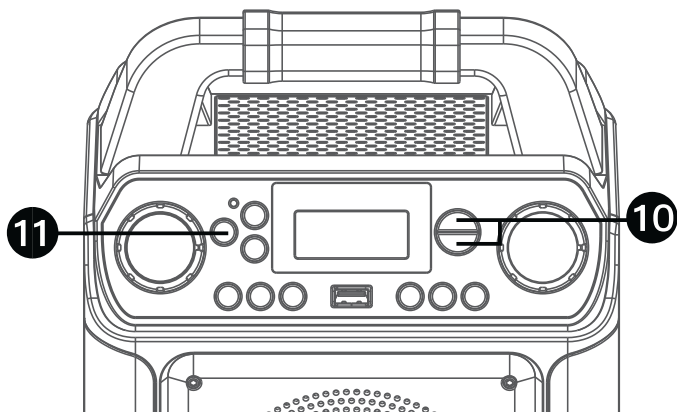

10

EFFECTO DE SONIDO: Repetidamente oprima los botones **EFFECTOS DE VOZ (VOICE EFFECTS) ^ o v** para seleccionar entre los efectos vocales ECO, FEMENINO, MASCULINO, ARDILLA, ROBOT o RADIO. Seleccione NINGUNO (NONE) para cantar sin efectos de voz.

11

Oprima **ENCENDIDO/APAGADO (ON/OFF) ⏻** para apagar la unidad

Funcionamiento

Uso del conector de ENTRADA de Aux

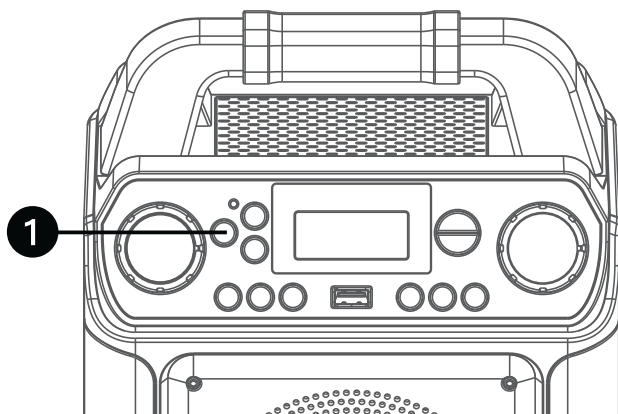

- 1 Conecte la unidad como se describió. Oprima el botón de **ENCENDIDO/APAGADO (ON/OFF)**  para encender la unidad.

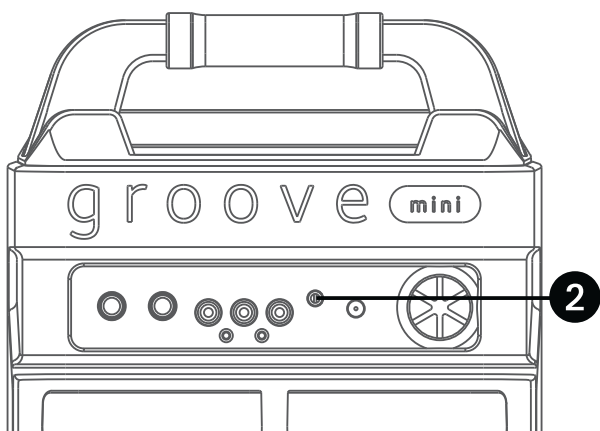

- 2 Conecte la unidad externa al conector de **ENTRADA AUXILIAR (AUX IN)** en la parte trasera de esta unidad. Conectar una unidad externa permitirá reproducir audio a través de su Singing Machine.

Notas:

- Se recomienda que configure el volumen en la unidad auxiliar a 1/3 o menos para evitar distorsiones.
- No es posible saltar archivos o pistas cuando se usa un dispositivo externo.

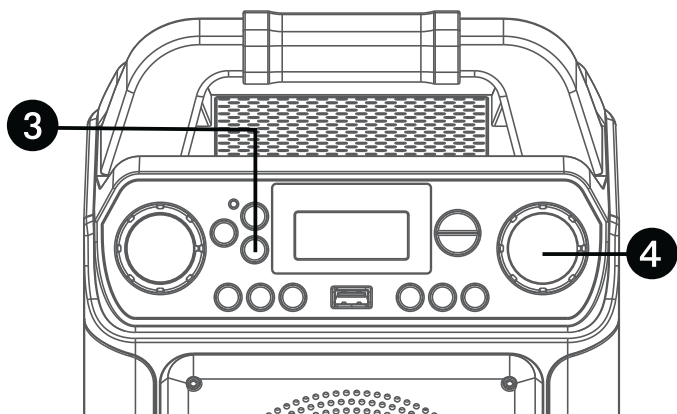

- 3 Presione varias veces el botón **MODO** para seleccionar el modo ENTRADA de Aux; aparecerá "AU" cuando busque el dispositivo.

- 4 Ajuste el volumen con el control de **VOLUMEN PRINCIPAL (MASTER VOLUME)** de esta unidad o con el control de volumen del dispositivo externo.

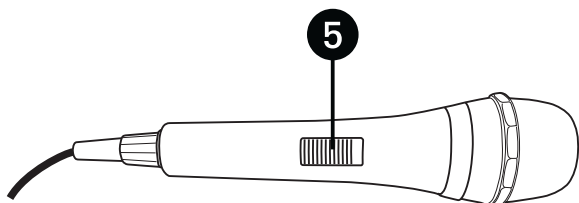

- 5 Conecte el/los micrófono/s. Ubique el interruptor de **ENCENDIDO/APAGADO (ON/OFF)** del Control remoto/Micrófono en la posición de ENCENDIDO (ON).

Funcionamiento

Uso del conector de ENTRADA de AUX (Continuación)

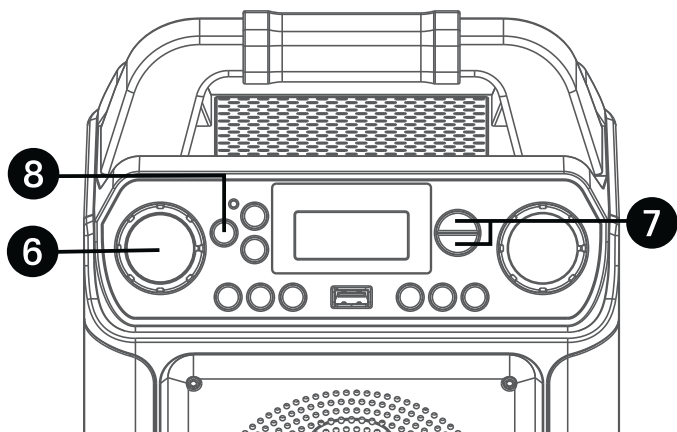

6 Ajuste el control de **VOLUMEN DEL MICRÓFONO (MIC VOLUME)** hasta el nivel deseado. Al aumentar el nivel de este control se incrementará el volumen de los dos micrófonos.

7 **EFFECTO DE SONIDO:** Repetidamente oprima los botones EFECTOS DE VOZ (VOICE EFFECTS) \wedge o \vee para seleccionar entre los efectos vocales ECO, FEMENINO, MASCULINO, ARDILLA, ROBOT o RADIO. Seleccione NINGUNO (NONE) para cantar sin efectos de voz.

8 Oprima **ENCENDIDO/APAGADO (ON/OFF)** ⏻ para apagar la unidad.

Funcionamiento

Dónde descargar archivos MP3+G

Recomendaciones útiles :

Los archivos .mp3 y .cdg. se entregan para descargarse en un único archivo, comprimido MP3 +G.zip. El archivo MP3+G no se puede reproducir como un archivo .zip en un dispositivo flash USB. Para reproducir canciones de karaoke utilizando un dispositivo flash USB, el archivo MP3+G.zip se debe descomprimir de la siguiente manera:

- Conecte un dispositivo flash USB a su computadora
- Descargue el archivo MP3+G de su casillero digital y guarde el archivo .zip* en una carpeta en su computadora.
- Haga doble clic en el archivo .zip para abrirlo (visualizará los archivos .mp3 y .cdg).
- Arrastre los archivos .mp3 y .cdg al dispositivo flash USB.
- Quite (expulse) el dispositivo flash USB de su computadora.

Encienda el Singing Machine y conecte el dispositivo flash USB.

PREGUNTAS FRECUENTES

¿Dónde puedo obtener ayuda adicional con los formatos de archivo?

En la página web de Singing Machine Store, haga clic en **FORMATOS DE ARCHIVO (FILE FORMATS)** en el extremo inferior izquierdo.

Visite <http://singingmachine.com/smcmusic/> para recibir recursos adicionales sobre el tipo correcto de **FORMATO DE ARCHIVO** para su sistema.

Para adquirir y descargar música de Karaoke visite <http://store.singingmachine.com> y acceda a más de 13000 de sus canciones favoritas para karaoke. Necesitará un dispositivo flash USB (no incluido) para transferir las descargas a esta unidad.

Siga estos sencillos pasos:

- 1 Ingrese en <http://store.singingmachine.com> con su navegador de Internet y regístrese.
- 2 Seleccione y adquiera su música de karaoke favorita de la Tienda de descargas de Singing Machine.
- 3 Descargue su compra seleccionada del Singing Machine Digital Locker a su dispositivo flash USB.
- 4 Introduzca el dispositivo flash USB como se muestra en la página S9 y ¡disfrute!

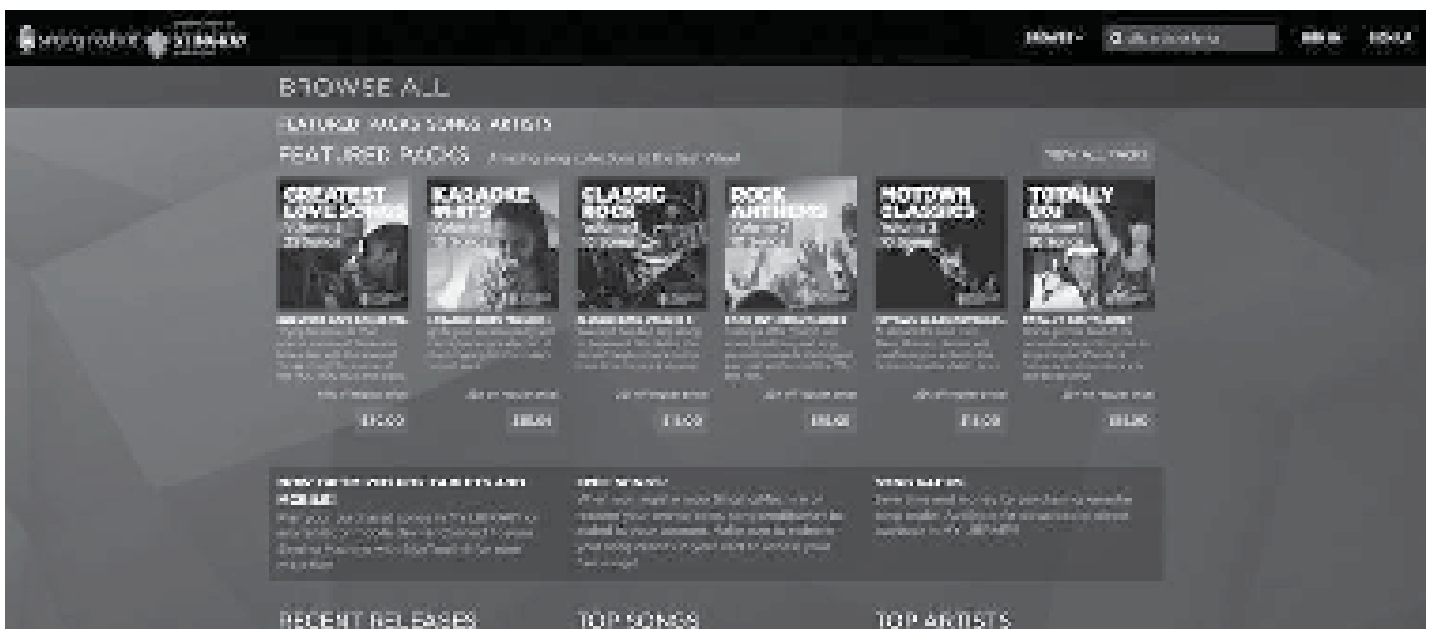

Guía de Resolución de Problemas

Si esta unidad presentara un problema, lea el siguiente cuadro antes de llamar al servicio técnico:

No hay energía

- La unidad no está encendida; oprima **ENCENDIDO/APAGADO (ON/OFF)** para encenderla.
- Verifique que el adaptador de CA esté conectado de forma segura en la parte trasera de la unidad.
- Conecte la unidad a otro tomacorriente.

No hay sonido (General)

- **Volumen principal (Master Volume)** está en mínimo: suba el volumen.
- No se seleccionó la Función correcta; oprima el botón de **MODO (MODE)** para cambiar la función.
- Si utiliza un dispositivo externo, suba el volumen.

No hay sonido – si está conectado a un televisor

- El volumen del televisor está silenciado o demasiado bajo.
- No se seleccionó la fuente correcta (generalmente AV) en el menú del televisor.

No hay sonido desde el micrófono

- Asegúrese de que está firmemente conectado a la entrada para el MICRÓFONO 1 o 2.
- Asegúrese de que el interruptor de **ENCENDIDO/APAGADO (ON/OFF)** del micrófono se encuentre en la posición ENCENDIDO (ON).
- Asegúrese de que el control de **VOLUMEN DEL MICRÓFONO (MIC VOLUME)** no esté en su configuración más baja.
- El **VOLUMEN PRINCIPAL** está fijado en mínimo: suba el volumen.

El dispositivo Bluetooth no se puede configurar o conectar con la unidad.

- No ha activado la función Bluetooth de su dispositivo; consulte la página S12 o el manual del usuario del dispositivo con Bluetooth.
- La unidad no está en modo de emparejamiento; presione el botón **BLUETOOTH**  para reiniciar el emparejamiento.
- Asegúrese de que los otros dispositivos con Bluetooth estén apagados para evitar el emparejamiento accidental.

La reproducción de la música no está disponible en la unidad luego de conectar de manera exitosa el Bluetooth.

- Asegúrese de que su dispositivo Bluetooth es compatible con el perfil Bluetooth A2DP.
- El volumen del dispositivo externo con Bluetooth está bajo o en silencio; súbalo según lo deseado.
- Asegúrese de que esté abierta su aplicación de música.

Especificaciones

AUDIO

Potencia De Salida..... 5 Watts (RMS)
Impedancia De Salida 4 Ohms

USB

Formato FAT32
Máxima compatibilidad.....32GB

BLUETOOTH

Version Bluetooth V4.2+EDR
Distancia De Trabajo Hasta 10 Metros Medidos En Espacio Abierto

Entrada auxiliar (Aux In) conector estéreo de 3,5mm
Micrófono..... Impedancia con micrófono dinámico -74 db 600 Ohm con 6,3 mm

Energía.....DC 9V \equiv 1A , DC 9V (6 x "C" batteries) (pilas no está incluidas)
Dimensiones (HxWxD) 11,2 x 8,3 x 5,4 inches / 28,4 x 21 x 13,8 cm
Peso 2,9 lbs/1,32 kgs

Las Especificaciones Están Sujetas A Cambios Sin Previo Aviso.

El nombre de la marca Bluetooth® y los logotipos son marcas registradas propiedad de Bluetooth SIG, Inc., y todo uso que The Singing Machine Company haga de dichas marcas es en virtud de una licencia. Otras marcas registradas y comerciales pertenecen a sus respectivos titulares.

Mises en Garde

	Mises en Garde RISQUE DE CHOC ÉLECTRIQUE NE PAS OUVRIR	
MISE EN GARDE: AFIN DE RÉDUIRE LE RISQUE D'ÉLECTROCUTION, NE PAS RETIRER LE COUVERCLE (OU LE DOS DU BOÎTIER). AUCUNE PIÈCE POUVANT ÊTRE RÉPARÉE PAR L'UTILISATEUR NE SE TROUVE À L'INTÉRIEUR. POUR TOUTE RÉPARATION, CONTACTER UN TECHNICIEN COMPÉTENT. La mention Mise en garde se trouve sur le panneau inférieur.		



TENSION DANGEREUSE : Le symbole de l'éclair dans un triangle équilatéral a pour but d'avertir l'utilisateur du danger présenté par des pièces non isolées à l'intérieur de l'appareil, dont la tension est suffisante pour provoquer des décharges électriques dangereuses.



ATTENTION: Le point d'exclamation à l'intérieur d'un triangle équilatéral a pour but d'avertir l'utilisateur de la présence de consignes importantes sur le fonctionnement et l'entretien (réparation) de l'appareil dans la documentation accompagnant ce produit.

AVERTISSEMENT D'ÉGOUTTEMENT : Ce produit ne doit pas être exposé à l'égouttement ni aux éclaboussures et aucun objet rempli de liquide, tel qu'un vase, ne doit être placé sur le produit.

AVERTISSEMENT D'AÉRATION : L'aération normale du produit ne doit pas être entravée pour l'usage prévu.

MISE EN GARDE: AFIN D'ÉVITER TOUT RISQUE D'ÉLECTROCUTION, JUMELER LA LARGE BROCHE DE LA FICHE À LA FENTE LA PLUS LARGE ET L'INSÉRER COMPLÈTEMENT.

AVERTISSEMENT: AFIN D'ENRAYER TOUT RISQUE D'ÉLECTROCUTION OU D'INCENDIE, NE PAS EXPOSER CET APPAREIL À LA PLUIE OU À L'HUMIDITÉ

CAN ICES-3(B)/NMB-3(B)

MISE EN GARDE DE LA FCC: Cet appareil peut générer ou utiliser des fréquences radio. Les modifications ou changements peuvent causer des interférences nuisibles, à moins que ces modifications ne soient approuvées expressément dans ce mode d'emploi. L'utilisateur pourrait perdre l'autorité de faire fonctionner cet équipement en cas de modification non autorisée. Cet appareil répond aux exigences de l'alinéa 15 des réglementations FCC. Son utilisation est soumise aux deux conditions suivantes : 1) Cet appareil ne peut pas causer d'interférence nuisible et 2), Cet appareil doit accepter toute interférence reçue, incluant les interférences qui pourraient affecter son fonctionnement.

REMARQUE: Suite aux tests effectués, il est établi que cet appareil numérique de Classe B répond aux exigences de l'alinéa 15 des réglementations FCC. Ces normes sont élaborées pour vous protéger contre toute interférence nuisible en installation résidentielle. Cet appareil génère, utilise et peut émettre des fréquences radio. Par conséquent, s'il n'est pas installé et utilisé en suivant les instructions, il peut causer des interférences nuisibles aux communications radio. Cependant, aucune garantie n'est donnée concernant la possibilité d'interférence avec une installation spécifique. Si une interférence se produisait en réception radio et/ou de télédiffusion, lors de l'activation et la désactivation de l'appareil, nous vous recommandons

- Réorientez ou déplacez l'antenne de réception.
- Éloignez l'appareil du récepteur.
- Branchez l'appareil à une prise de courant différente de celle utilisée par le récepteur.
- En cas de problème, contactez le vendeur ou un technicien spécialisé en réception radio/TV.

Le régime nominal est indiqué dans la partie inférieure de l'appareil.

Le présent appareil est conforme aux CNR d'Industrie Canada applicables aux appareils radio exempts de licence. L'exploitation est autorisée aux deux conditions suivantes:

- (1) l'appareil ne doit pas produire de brouillage, et
- (2) l'utilisateur de l'appareil doit accepter tout brouillage radioélectrique subi, même si le brouillage est susceptible d'empêcher le fonctionnement.

Cet équipement doit être installé et utilisé à une distance minimale de 20 cm entre le radiateur et votre corps.

Renseignements Importants de Sécurité

1. Lisez ces instructions.
2. Conservez ces instructions.
3. Respectez toutes les mises en garde.
4. Suivez toutes les consignes.
5. N'utilisez pas cet appareil à proximité de l'eau.
6. Nettoyez l'appareil uniquement avec un chiffon sec.
7. Ne bloquez pas les ouvertures d'aération. Installez conformément selon les consignes du fabricant.
8. N'installez pas à proximité de sources de chaleur telles que les radiateurs, registres d'air chaud, cuisinières, ou autres appareils (notamment des amplificateurs) produisant de la chaleur.
9. Ne nuisez pas à la fonction de sécurité de la fiche polarisée ou de mise à la terre. Une fiche polarisée est dotée de deux broches dont l'une est plus large que l'autre. Une fiche de mise à la terre est dotée de deux broches et d'une troisième broche de mise à la terre. La broche la plus large ou la troisième broche est conçue pour votre sécurité. Lorsque la broche fournie ne convient pas à la prise, consultez un électricien afin de remplacer la prise défectueuse.
10. Protégez le cordon d'alimentation afin que personne ne marche dessus ou le pince, particulièrement au niveau des broches, de la prise et du point où ils sortent de l'appareil.
11. Utilisez seulement les accessoires spécifiés par le fabricant.
12. Utilisez seulement avec un chariot, une sellette, un trépied, un support ou une table. Lorsqu'un chariot est utilisé, prenez garde de ne pas déplacer la combinaison chariot/appareil pour éviter toute blessure causée par un renversement.
13. Débranchez cet appareil durant un orage ou lorsqu'il n'est pas utilisé pendant de longues périodes.
14. Confiez toutes les réparations à un technicien compétent. La réparation s'avère nécessaire lorsque l'appareil a été endommagé, par exemple, si le cordon d'alimentation ou la fiche a été endommagé, du liquide a été renversé ou des objets sont tombés dans l'appareil, ou si l'appareil a été exposé à la pluie ou à l'humidité, ne fonctionne pas normalement, ou a été échappé.
15. **AVERTISSEMENT :** Pour réduire le risque d'électrocution, évitez d'exposer l'appareil à la pluie ou à l'humidité. Ne déposez pas d'objets remplis d'eau, tels qu'un vase, sur l'appareil.
16. La fiche de secteur c.a. est utilisée pour débrancher l'appareil et doit être facilement accessible et utilisable durant l'usage prévu. Afin de couper complètement l'alimentation de l'appareil, la fiche de secteur doit être complètement débranchée de la prise c.a.
17. **MISE EN GARDE :** Afin de réduire le risque d'incendie ou d'explosion, n'exposez pas les piles à une source de chaleur excessive telle que le soleil, le feu ou autre.



Contenu

Vérifiez si tous les articles suivants sont compris.

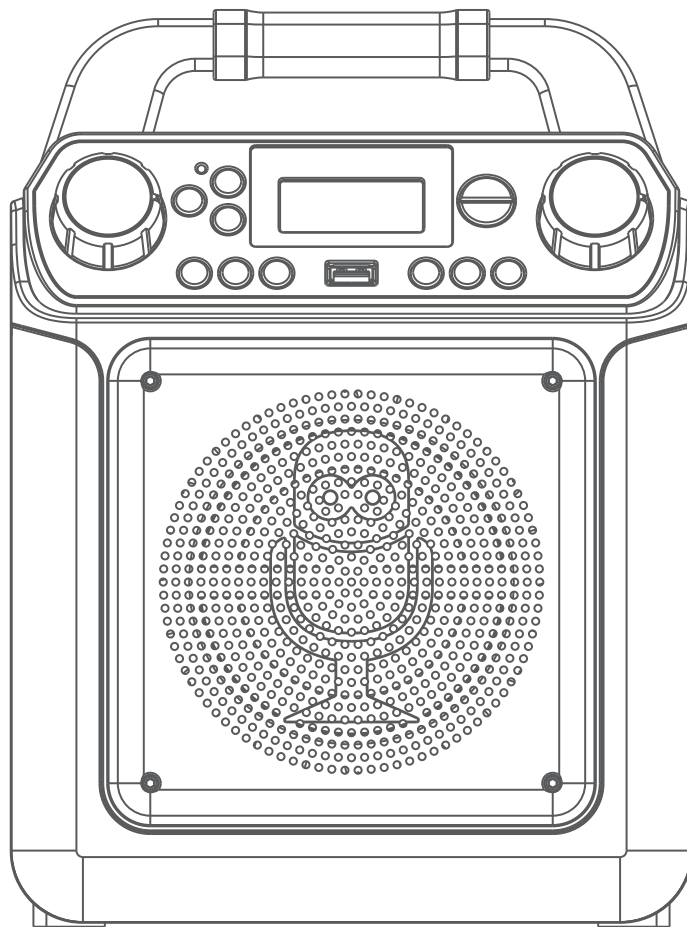

Unité principale

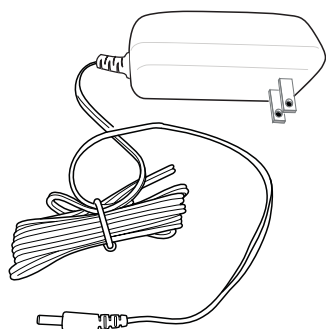

Adaptateur CA

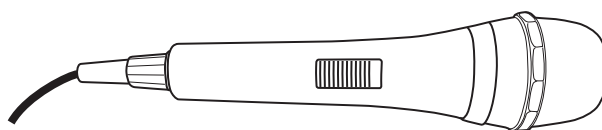

Microphone avec cable

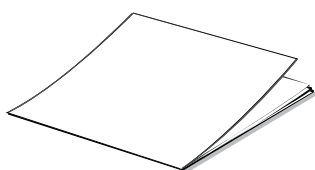

Mode D'Emploi

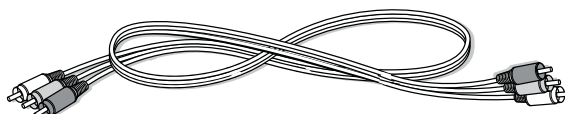

Câble Audio/Vidéo

Emplacement des Commandes (Dessus/Devant)

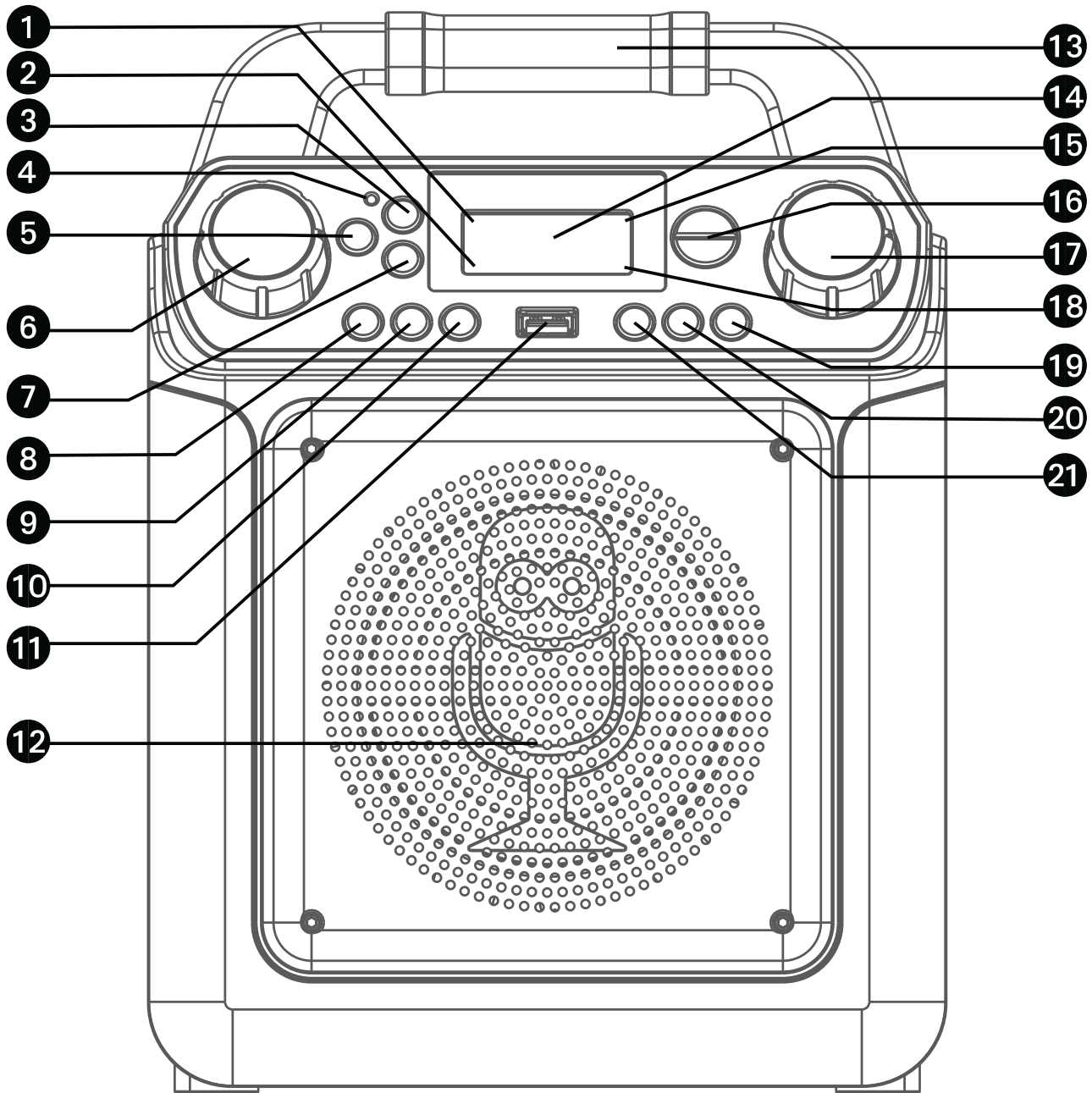

- | | |
|--------------------------------------------------------------------------------------------------------------------------|-----------------------------------------------------------|
| 1. Témoin MP3+G | 12. Haut-parleur |
| 2. Témoin Répéter (Repeat) | 13. Poignée |
| 3. Touche Bluetooth  | 14. Afficheur |
| 4. Témoin Bluetooth | 15. Témoin Lecture/Pause |
| 5. Touche MARCHÉ/VEILLE (ON/STANDBY)  | 16. Touche EFFETS VOCAUX HAUT/BAS (VOICE EFFECTS UP/DOWN) |
| 6. Commande VOLUME MICRO (MIC VOLUME) | 17. Commande VOLUME PRINCIPAL (MASTER VOLUME) |
| 7. Touche MODE | 18. Témoin Programme (Program) |
| 8. Touche LECTURE/PAUSE  | 19. Touche LUMIÈRE (LIGHT) |
| 9. Touche Saut  | 20. Touche PROG/RÉPÉTER (PROG/REPEAT) |
| 10. Touche Saut  | 21. Touche +10 |
| 11. Port USB | |

Emplacement des Commandes (CÔTÉ)

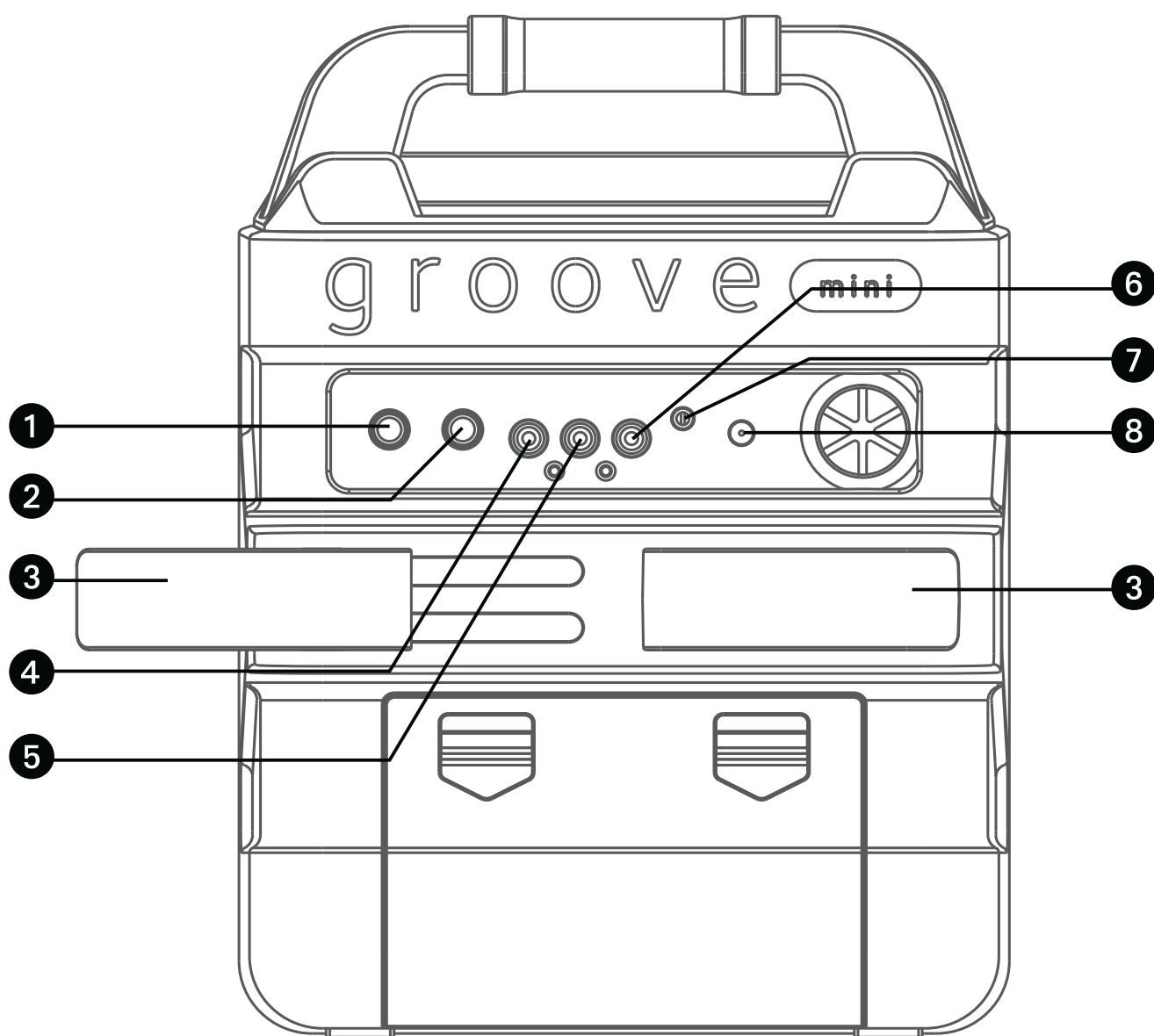

- | | |
|----------------------------------|--------------------------------|
| 1. Prise MIC 1 | 5. Prise de sortie AUX OUT (D) |
| 2. Prise MIC 2 | 6. Prise de sortie AUX OUT (G) |
| 3. Supports de micro extensibles | 7. Prise d'entrée de Aux |
| 4. Prise de sortie VIDEO OUT | 8. Prise DC |

Branchement

Connexion des microphones

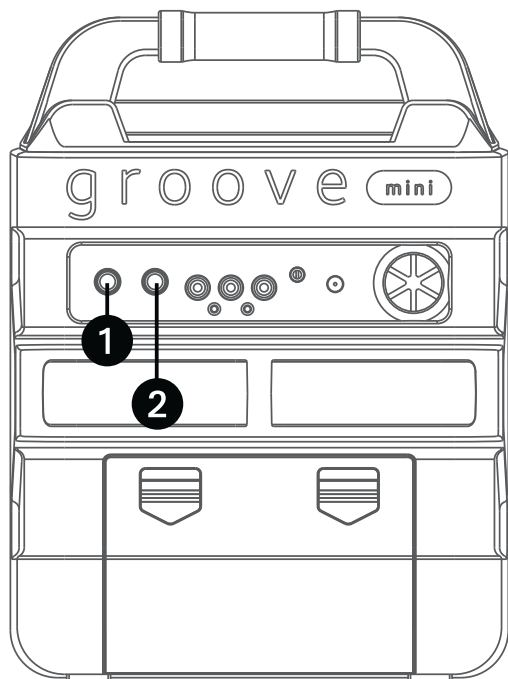

Microphones :

Connectez le microphone à une prise MIC 1 **1** et à une prise MIC 2 **2** (lorsque souhaité) Situé sur le côté de l'appareil.

Remarque: Ne pas échapper le microphone car cela peut causer des dommages ainsi qu'aux haut-parleurs. Ne pas faire virevolter le microphone par la cordon car cela peut endommager le câblage encastré.

Connexion de l'unité à un téléviseur

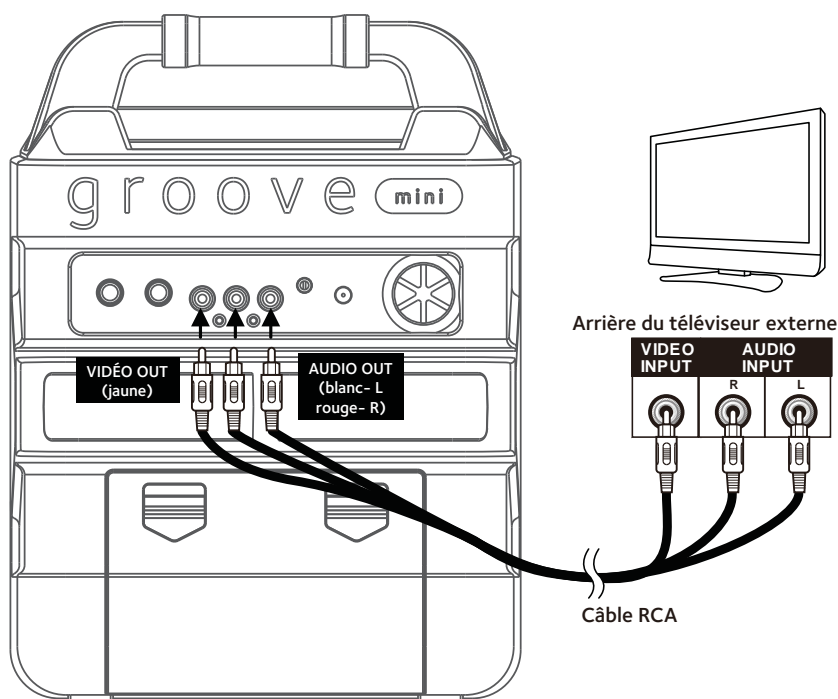

Pour sortir des données vidéo, des paroles de chansons et le son de votre téléviseur, veuillez suivre les étapes suivantes :

Connectez le câble vidéo RCA (jaune) à la prise VIDÉO OUT et les câbles audio (blanc et rouge) aux prises AUDIO OUT situés à l'arrière du Singing Machine.

Connectez l'autre extrémité du câble vidéo RCA (jaune) à la prise VIDÉO IN et les câbles audio (blanc et rouge) aux prises AUDIO IN situés sur votre téléviseur.

Remarques:

- Cet appareil peut être utilisé avec ou sans un téléviseur, mais il est vivement recommandé d'utiliser un téléviseur afin de pouvoir accéder à toutes les fonctions
- Reportez-vous également au guide d'utilisation du téléviseur pour les instructions relatives au raccordement d'entrée et à l'affichage.
- Pour voir les paroles à l'écran, vous devez lire des fichiers MP3+G à l'aide du port USB.

Branchement

Raccordement à l'alimentation CA

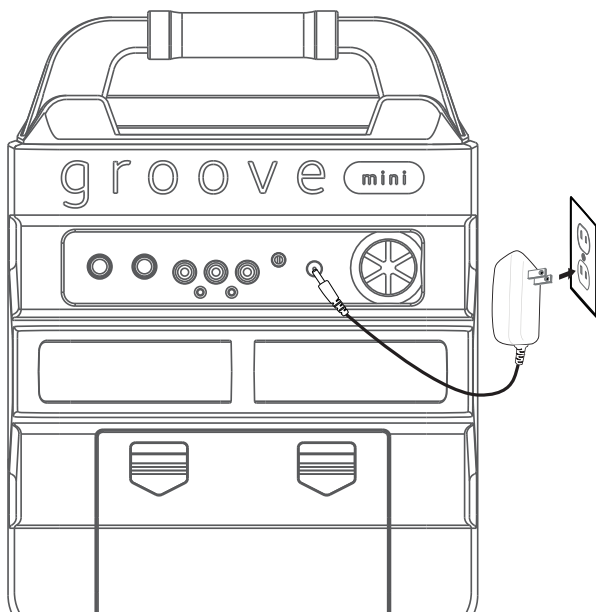

Branchez le cordon d'alimentation CA dans une prise de courant 120 V CA, 60 Hz située à proximité.

Remarque:

Effectuez toutes les connexions avant de brancher le cordon d'alimentation CA.

Insertion des piles

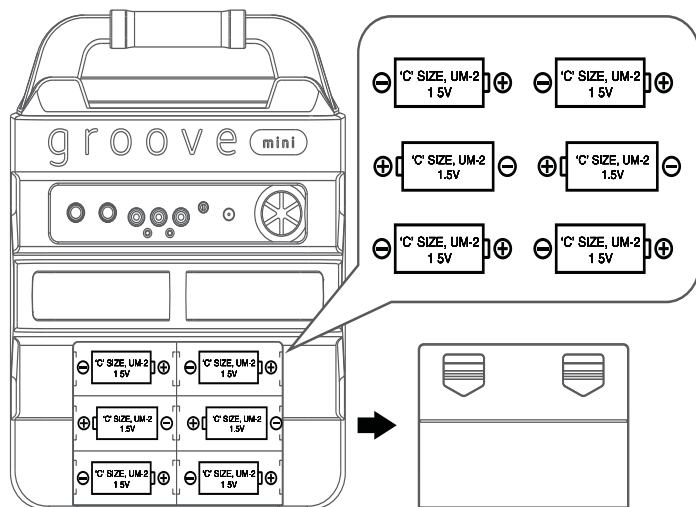

1 Glissez le couvercle des piles dans la direction des flèches pour ouvrir le compartiment des piles. Insérez 6 piles alcalines « C » (non comprises) de la manière indiquée sur le schéma.

2 Réinstallez le couvercle fermement avant d'utiliser l'appareil.

Précautions à prendre avec les piles

Suivez ces consignes lorsque vous utilisez cet appareil avec des piles :

1. Utilisez uniquement des piles du format et du type spécifiés.
2. Lorsque vous insérez les piles, assurez-vous de respecter les polarités indiquées dans le compartiment des piles. Le fait d'inverser les polarités des piles peut endommager l'appareil.
3. Ne mélangez pas les piles de types différents (exemple : alcalines et carbone zinc) ou les piles usées avec les piles neuves.
4. Lors des longues périodes d'inutilisation, retirez les piles pour prévenir les blessures et les dommages pouvant être causés par les fuites de leur liquide corrosif.
5. N'essayez pas de recharger les piles qui ne sont pas conçues à cette fin; elles pourraient surchauffer et exploser. Veuillez suivre les instructions du fabricant des piles.
6. Les piles rechargeables doivent être retirées du produit avant la charge.
7. Les piles rechargeables doivent être chargées uniquement sous la supervision d'un adulte.
8. Retirez les piles épuisées du produit.
9. Les piles ne doivent pas être exposées à une chaleur excessive, comme celle des rayons de soleil et des flammes.

Branchement

Connexion à une prise AUX

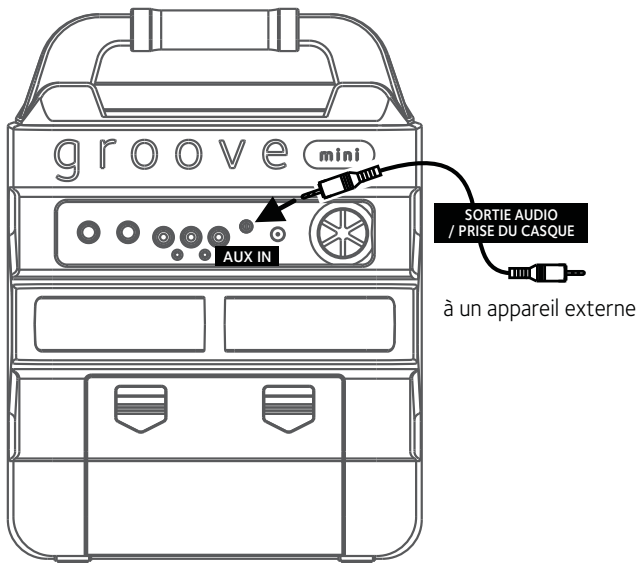

Raccordez simplement votre appareil externe en utilisant un câble audio approprié (câble audio 3,5 mm non inclus) tel qu'illustré.

Remarque :

Voir la page F13 pour sélectionner et utiliser la fonction LINE IN.

Support

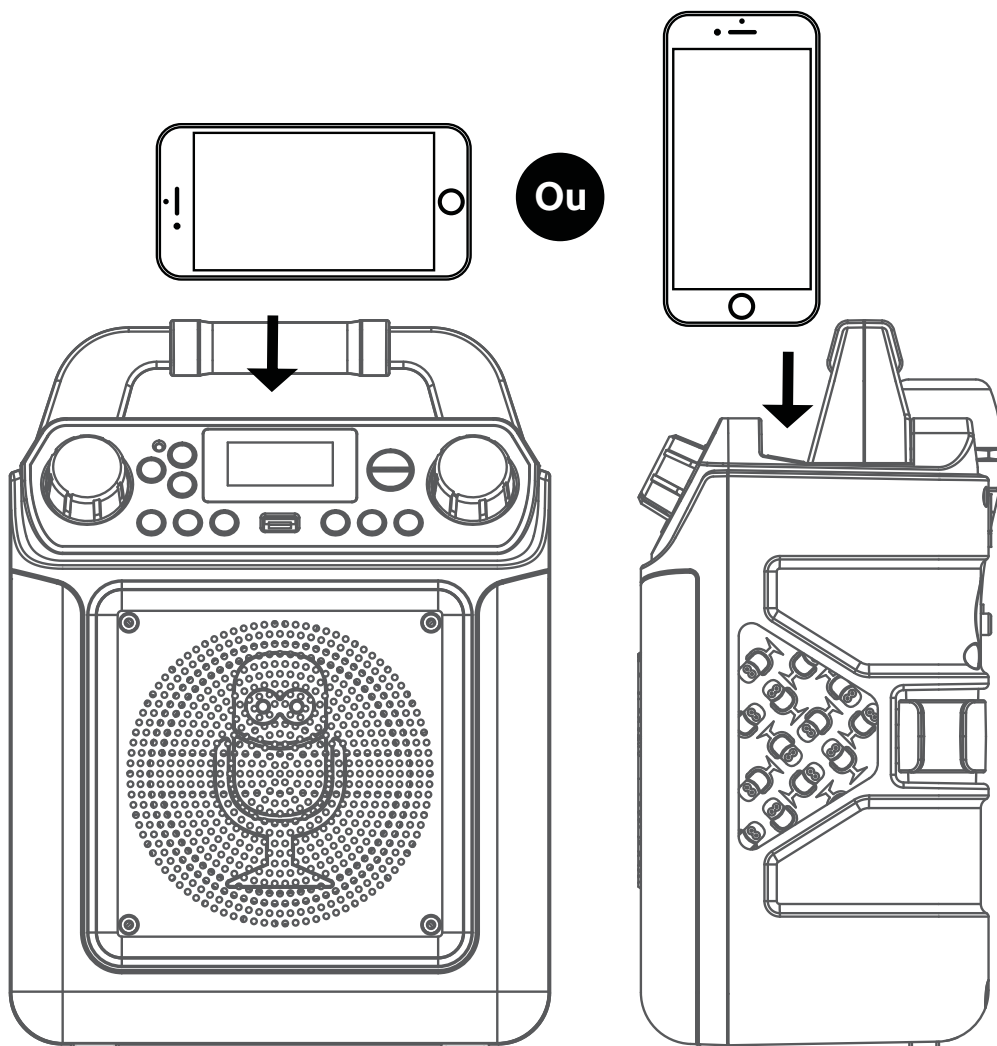

Branchement

Effet sonore

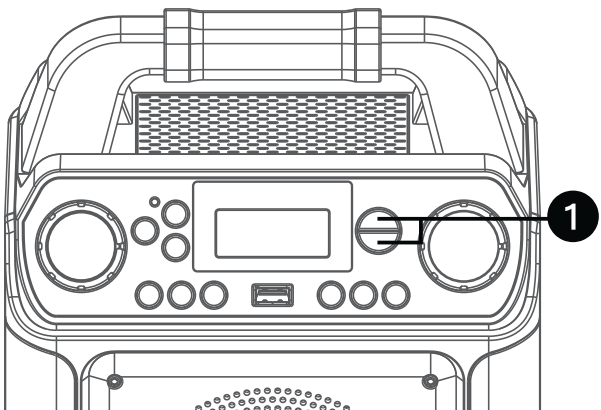

Appuyez plusieurs fois sur les touches **EFFETS VOCAUX Haut** ou **Bas** pour sélectionner les différents effets vocaux.

L'afficheur indiquera :

- EF0 - AUCUN (NONE),
- EF1 - ÉCHO,
- EF2 - FEMME (FEMALE),
- EF3 - HOMME (MALE),
- EF4 - CHIPMUNK,
- EF5 - ROBOT ou
- EF6 - RADIO.

Voyants de haut-parleur

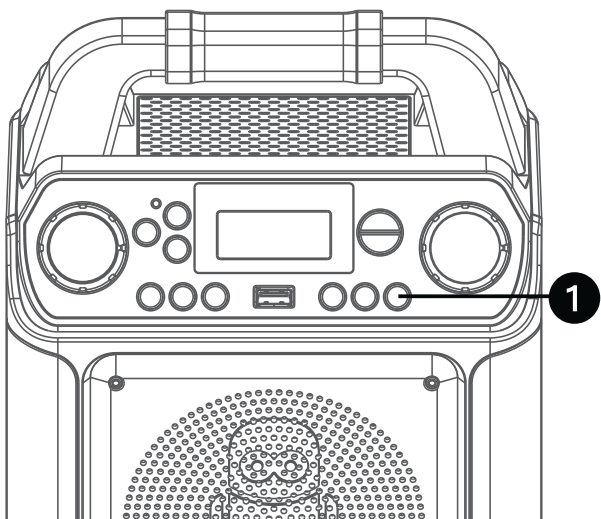

Appuyez sur la touche **LUMIÈRE (LIGHT)** pour activer l'effet d'éclairage; appuyez de nouveau pour le désactiver.

Mode Bluetooth

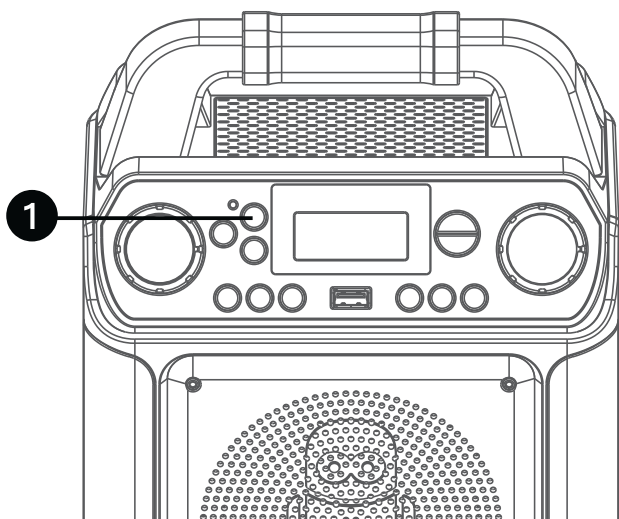

Appuyez sur la touche **Bluetooth**  pour régler facilement l'appareil en mode de jumelage.

Fonctionnement

Lire des titres depuis une clé USB

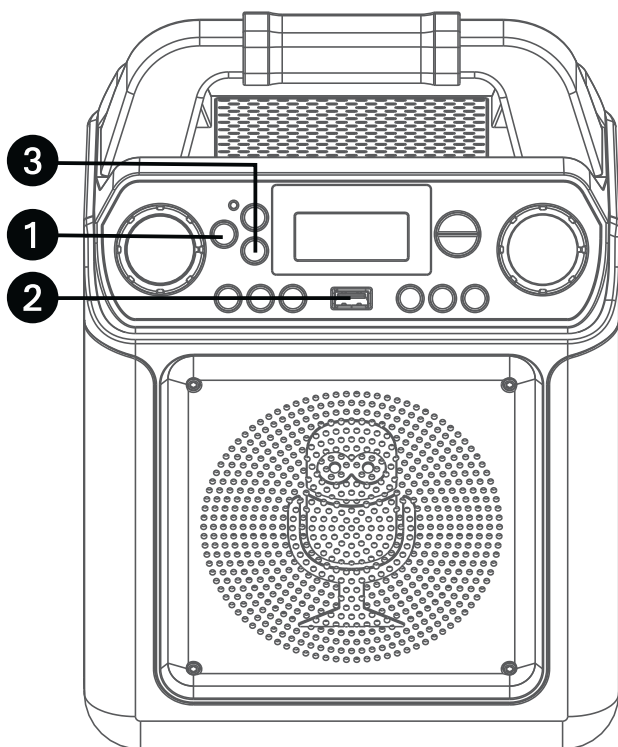

1 Connectez l'appareil tel que cela a été décrit précédemment ; il devrait être connecté à un téléviseur. Appuyez sur le bouton **MARCHÉ/ARRÊT**  pour allumer l'appareil.

2 Insérez une clé USB contenant des fichiers MP3 ou MP3+G dans le port USB de l'appareil, face vers le haut. Nous offrons un grand choix de musique de karaoké en téléchargement dans notre Boutique Karaoké.

3 Appuyez plusieurs fois sur la touche **MODE** pour sélectionner le mode USB; la mention « USB » (s'affiche lors de la recherche sur le disque et ensuite, le nombre de pistes s'affichera.

Remarques:

- Le mode USB n'est pas accessible si la clé USB n'est pas insérée.
- Nous vous conseillons vivement d'effectuer le raccordement à un téléviseur pour la lecture USB

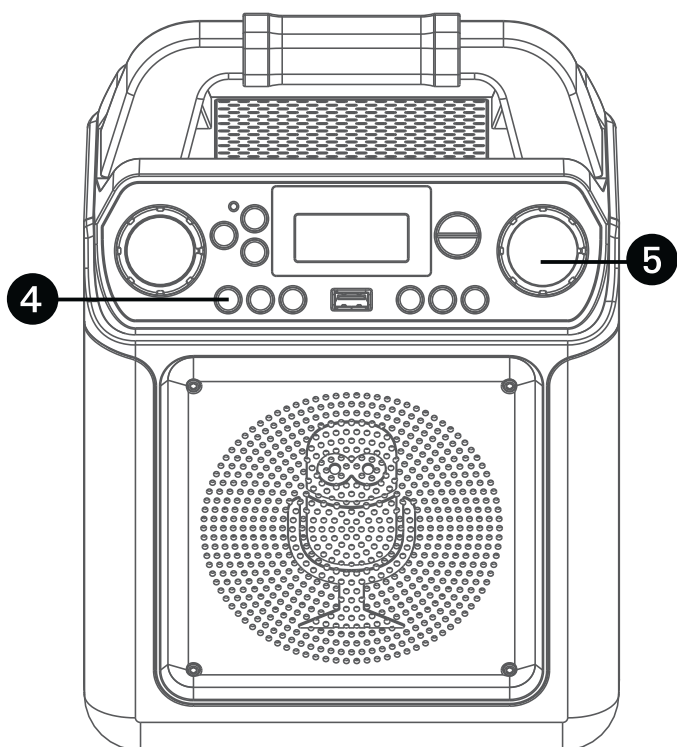

4 Appuyez sur la touche **LECTURE/PAUSE**  pour débiter la lecture; Lorsque vous écoutez un fichier MP3+G, l'image et les paroles s'affichent à l'écran du téléviseur (si raccordé). Le témoin MP3+G s'allumera.

5 Appuyez sur le bouton **MARCHÉ/ARRÊT** pour éteindre l'appareil.

Remarque : Si l'appareil est connecté à un téléviseur ou une autre source audio, ajustez le volume du téléviseur en utilisant la commande de volume qui lui est dédiée.

Fonctionnement

Lire des titres depuis une clé USB (suite)

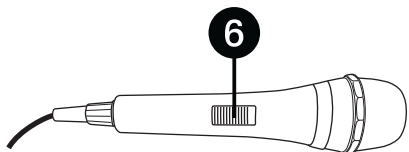

6

Connectez le(s) microphone(s), et faites glisser le bouton **ON/OFF** du microphone en position ON.

7

Réglez la commande **VOLUME MICRO** au niveau souhaité. Le fait de monter ce réglage augmente le volume des deux microphones.

8

SUIVANT: Avancez ou reculez d'une piste en appuyant sur les boutons **SUIVANT** ◀ ou ▶. Vous pouvez également avancer de 10 pistes/fichiers en appuyant sur le bouton **+10**.

9

RÉPÉTER: Lors de la lecture, appuyez une fois sur le bouton **PROGRAMME/ RÉPÉTER** pour lire plusieurs fois le titre sélectionné ; le voyant "Repeat" se met à clignoter rapidement. Lors de la lecture, appuyez une fois sur le bouton **PROGRAMME/ RÉPÉTER** et une seconde fois pour lire plusieurs fois le dossier sélectionné ; le voyant "Repeat" se met à clignoter lentement. Appuyez une troisième fois pour rejouer l'ensemble du CD ; le voyant "Repeat" reste alors allumé. Appuyez de nouveau pour annuler la fonction "Repeat" ; le voyant s'éteint.

10

PROGRAM: Vous pouvez programmer jusqu'à 20 pistes pour les lire dans l'ordre que vous souhaitez. Lorsque l'appareil est en mode Stop, appuyez sur le bouton **PROGRAMME/ RÉPÉTER**; le voyant de programme se met à clignoter et "01" apparaît à l'écran, indiquant que vous pouvez programmer le premier titre. Sélectionnez le premier titre en utilisant les boutons ◀ ou ▶. Appuyez de nouveau sur le bouton **PROGRAMME/ RÉPÉTER** pour confirmer la saisie. Répétez cette opération pour programmer jusqu'à 20 titres dans la mémoire. Lorsque vous avez terminé, appuyez sur le bouton **LECTURE/ PAUSE** ▶|| pour lancer la lecture.

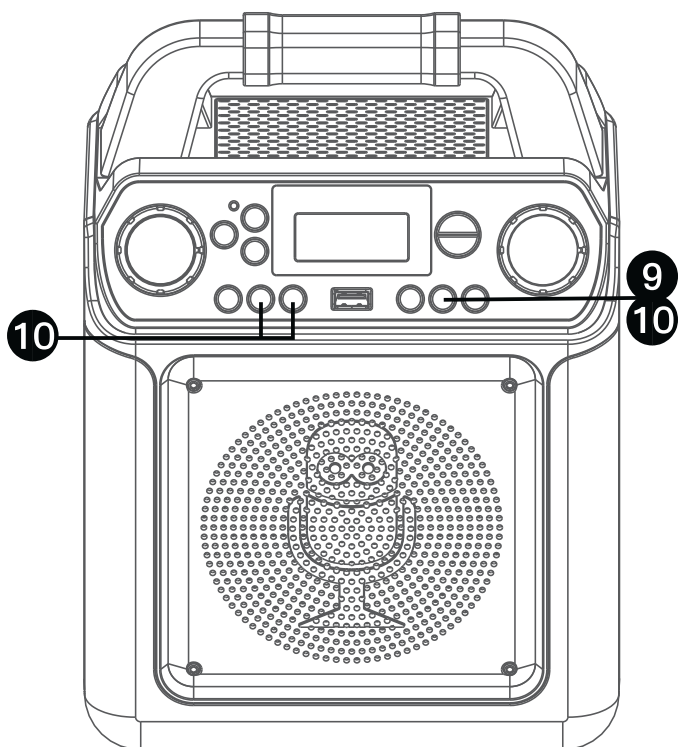
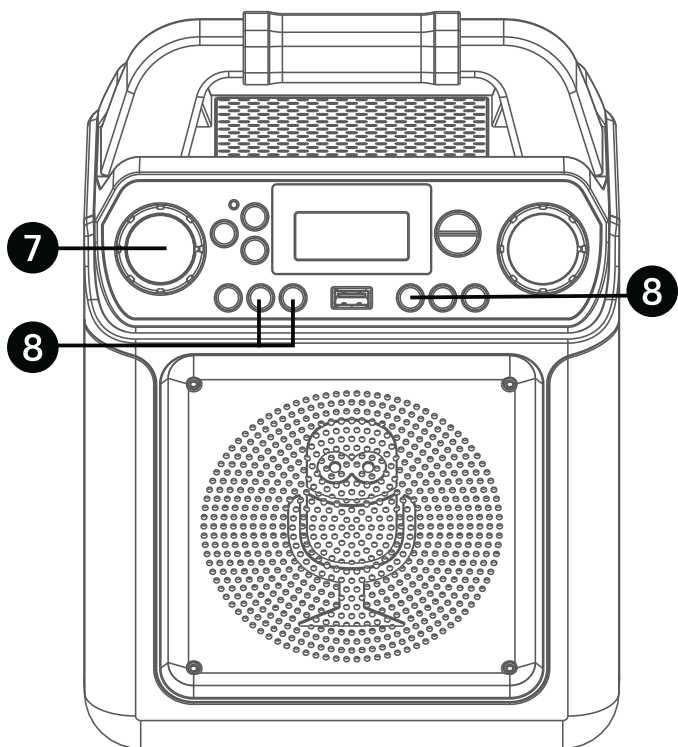

Fonctionnement

Lire des titres depuis une clé USB (suite)

Remarques:

- Maintenez enfoncée la touche **PROG/ RÉPÉTER** pour arrêter et supprimer le programme.
- Si vous essayez de programmer plus de 20 titres, "FUL" apparaîtra sur l'écran.

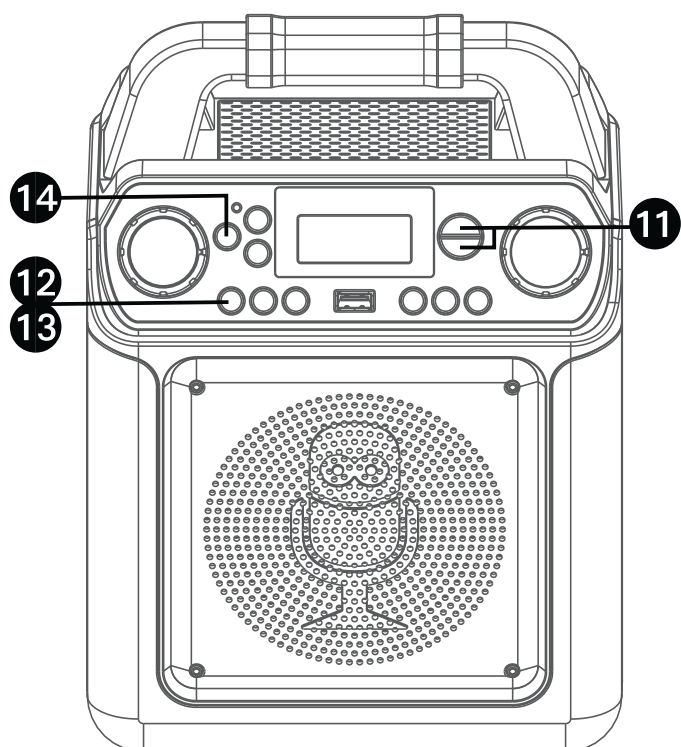

11 EFFET SONORE : Appuyez plusieurs fois sur la touche **EFFETS VOCAUX** \wedge ou \vee pour sélectionner l'effet vocal ÉCHO, FEMME, HOMME, CHIPMUNK, ROBOT ou RADIO. Sélectionnez AUCUN pour chanter sans aucun effet vocal.

12 PAUSE: Lors de la lecture, si vous souhaitez temporairement mettre la musique en pause, appuyez sur le bouton **LECTURE/PAUSE** $\blacktriangleright \parallel$; le voyant Play/Pause se met à clignoter. Appuyez de nouveau pour retourner à la lecture normale.

13 Maintenez enfoncée la touche **LECTURE/PAUSE** $\blacktriangleright \parallel$ pour arrêter la lecture.

14 Appuyez sur le bouton **MARCHE/ARRÊT** ⏻ pour éteindre l'appareil.

Fonctionnement

Utilisation d'un appareil Bluetooth

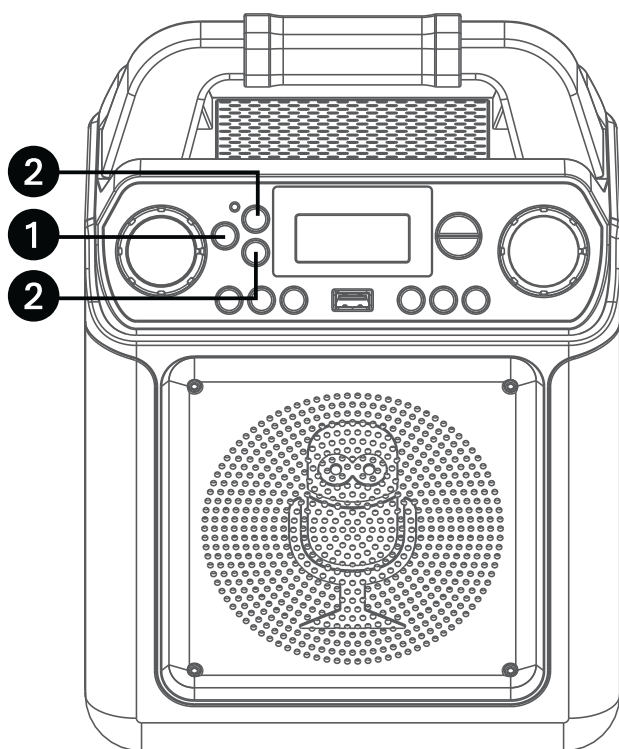

1 Connectez l'appareil tel que cela a été décrit précédemment ; il devrait être connecté à un téléviseur. Appuyez sur le bouton **MARCHÉ/ARRÊT** pour allumer l'appareil.

2 Appuyez **BLUETOOTH** ou plusieurs fois sur le bouton **FUNCTION** pour sélectionner le mode Bluetooth ; "bt" apparaît alors sur l'écran. Le voyant Bluetooth clignote lorsque l'appareil recherche automatiquement un appareil Bluetooth ayant déjà été couplé afin de le coupler (si l'appareil a déjà été couplé auparavant). Si aucun appareil précédemment couplé n'est à proximité, établissez la connexion tel que cela est décrit dans l'étape suivante.

Remarque: Vous pouvez également appuyer sur le bouton **BLUETOOTH** pour déconnecter tout appareil couplé et coupler un autre appareil.

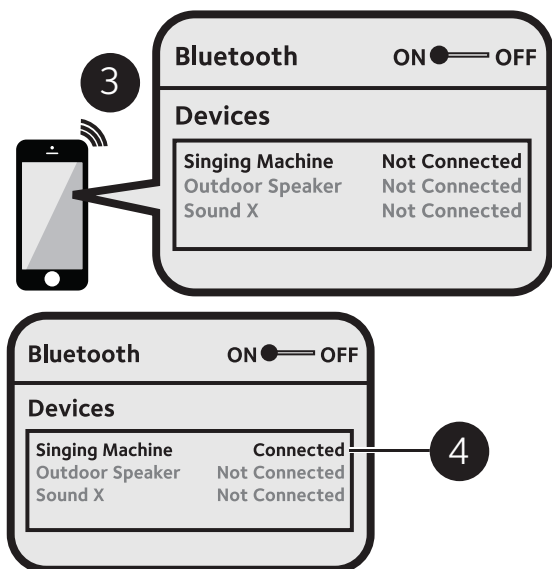

3 Activez la fonction Bluetooth de votre appareil externe dans les paramètres pour chercher un appareil disponible disposant d'un signal Bluetooth. Sélectionnez "**Singing Machine**" dans les résultats du menu Bluetooth de l'appareil externe.

Remarque: Référez-vous également au guide utilisateur de votre appareil Bluetooth pour des instructions détaillées.

4 Le témoin Bluetooth s'allume et une sonnerie est audible.

Remarques:

- Si votre appareil Bluetooth vous demande un mot de passe lors du processus de couplage, veuillez saisir "0000" pour établir la connexion.
- Sur certains appareils Bluetooth, une fois que le couplage est effectué, sélectionnez votre appareil Bluetooth en mode "Utiliser comme appareil audio" ou similaire.
- Si la connexion est rompue après un couplage réussi, vérifiez que la distance entre le haut-parleur et l'appareil Bluetooth n'excède pas 30 pieds/10 mètres.

Fonctionnement

Utilisation d'un appareil Bluetooth (suite)

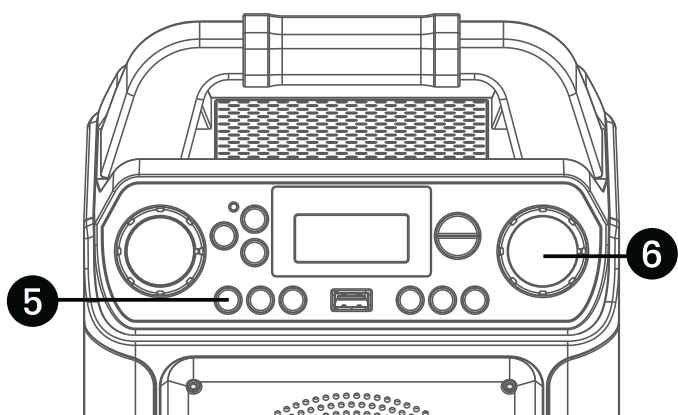

5 Pour contrôler votre appareil Bluetooth à partir de cet appareil, appuyez sur la touche **LECTURE/PAUSE** **⏮** pour démarrer la lecture (l'application musicale doit être ouverte). Appuyez sur la touche **LECTURE/PAUSE** **⏮** pendant la lecture pour interrompre la chanson.

6 Réglez le volume à un niveau confortable en utilisant la commande **VOLUME PRINCIPAL** sur cet appareil ou le volume sur votre appareil Bluetooth.

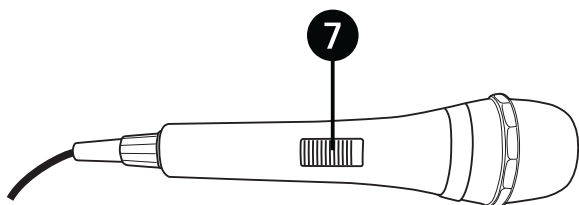

7 Connectez le(s) microphone(s), et faites glisser le bouton **ON/OFF** du microphone en position ON.

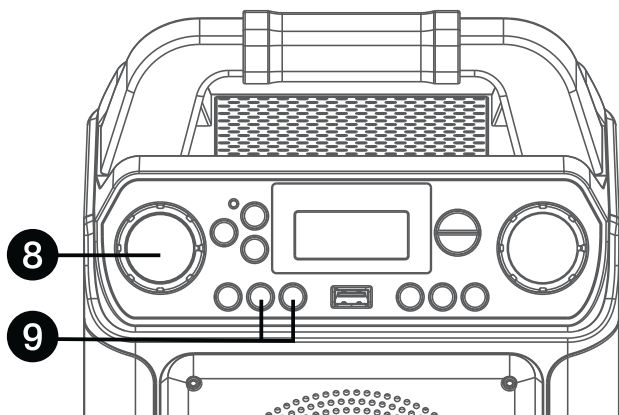

8 Réglez la commande **VOLUME MICRO** au niveau souhaité. Le fait de monter ce réglage augmente le volume des deux microphones.

9 **SUIVANT:** Avancez ou reculez d'une piste en appuyant sur les boutons **SUIVANT** **⏮** ou **⏭**.

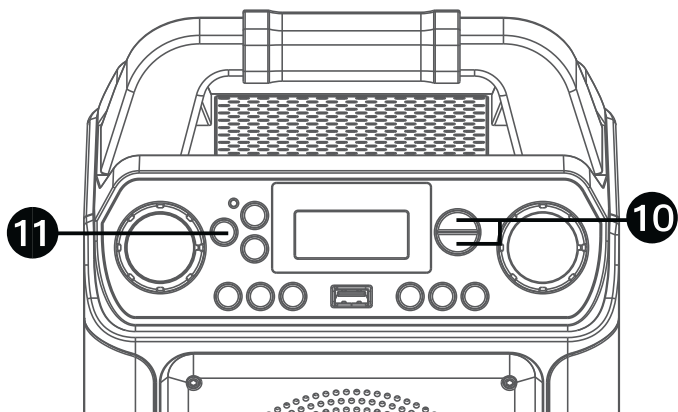



10 **EFFET SONORE :** Appuyez plusieurs fois sur la touche **EFFETS VOCAUX** **^** ou **v** pour sélectionner l'effet vocal ÉCHO, FEMME, HOMME, CHIPMUNK, ROBOT ou RADIO. Sélectionnez AUCUN pour chanter sans aucun effet vocal.

11 Appuyez sur le bouton **MARCHE/ARRÊT** **⏻** pour éteindre l'appareil.

Fonctionnement

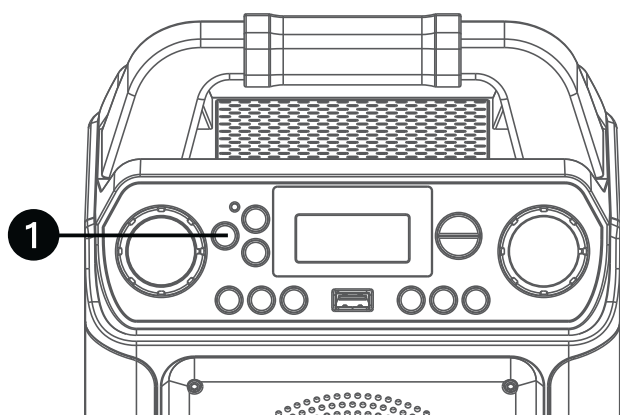
Utilisation du jack AUX



1 Connectez l'appareil tel que cela a été décrit précédemment. Appuyez sur le bouton **MARCHE/ARRÊT**  pour allumer l'appareil.

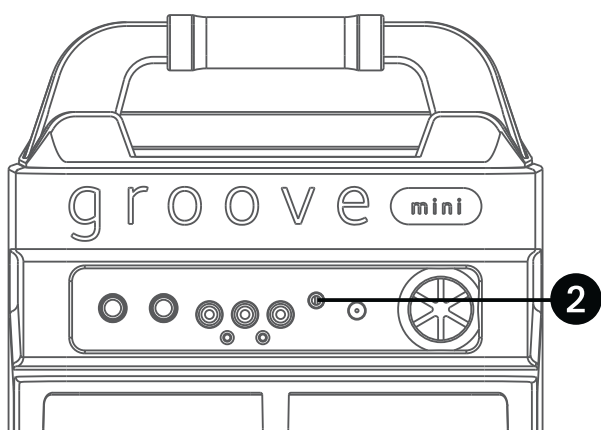

2 Connectez l'appareil externe à la prise d'entrée AUX IN à l'arrière de cet appareil. La connexion d'un appareil externe permet de restituer l'audio à l'aide de votre karaoké Singing Machine.

Remarques:

- Il est fortement recommandé de régler le volume de l'appareil auxiliaire sur 1/3 ou plus bas pour éviter les déformations.
- Il n'est pas possible d'avancer d'un ou plusieurs fichiers/titres avec cet appareil si vous utilisez un appareil externe.

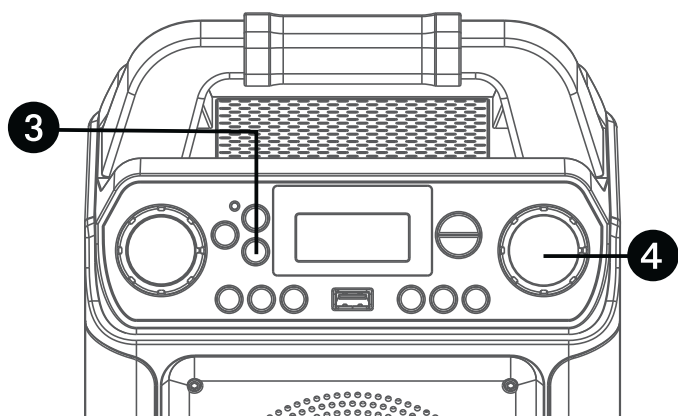

3 Appuyez plusieurs fois sur le bouton **MODE** pour sélectionner le mode LINE IN ; "AU" apparait alors sur l'écran.

4 Ajustez le volume en utilisant la commande **MASTER VOLUME** de cet appareil ou bien la commande de volume de votre appareil externe.

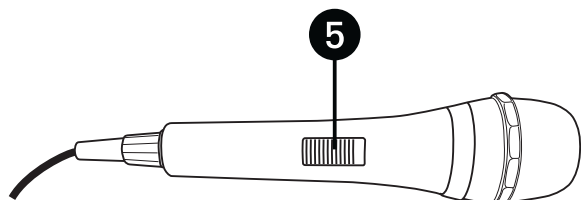



5 Connectez le(s) microphone(s), et faites glisser le bouton **ON/OFF** du microphone en position ON.

Fonctionnement

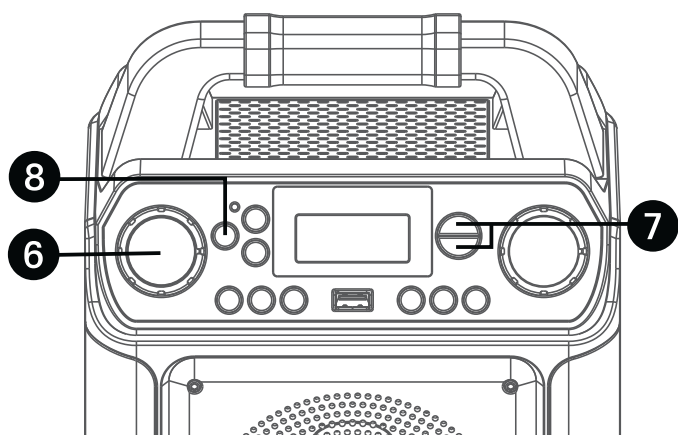
Utilisation du jack AUX (suite)



6 Réglez la commande **VOLUME MICRO** au niveau souhaité. Le fait de monter ce réglage augmente le volume des deux microphones.

7 **EFFET SONORE** : Appuyez plusieurs fois sur la touche **EFFETS VOCAUX**  ou  pour sélectionner l'effet vocal ÉCHO, FEMME, HOMME, CHIPMUNK, ROBOT ou RADIO. Sélectionnez AUCUN pour chanter sans aucun effet vocal.

8 Appuyez sur le bouton **MARCHE/ARRÊT**  pour éteindre l'appareil.

Fonctionnement

Où télécharger des fichiers MP3+G ?

Conseils pratiques :

Les fichiers .mp3 et .cdg sont mis à disposition pour le téléchargement dans un seul fichier .zip MP3+G compressé. Le fichier MP3+G ne peut pas être lu au format .zip sur une clé USB. Afin de lire des titres de karaoké avec une clé USB, le fichier .zip MP3+G doit être dézippé comme suit :

- Connectez une clé USB à votre ordinateur.
- Téléchargez le fichier MP3+G de votre espace numérique et enregistrez le fichier.zip dans un dossier sur votre ordinateur.
- Double-cliquez sur le fichier .zip pour l'ouvrir (vous voyez alors les fichiers .mp3 et .cdg).
- Glissez-déposez les fichiers .mp3 et .cdg sur votre clé USB.
- Retirez (eject) la clé USB de votre ordinateur. Allumez

Pour acheter et télécharger de la musique de karaoké, rendez-vous sur <http://store.singingmachine.com> pour avoir accès à plus de 13 .000 de vos titres de karaoké préférés. Vous avez besoin d'une clé USB (non comprise) pour transférer les titres téléchargés sur cet appareil.

Suivez ces étapes très simples:

1 Allez sur <http://store.singingmachine.com> avec votre navigateur internet et créez un compte.

2 Sélectionnez et achetez votre musique de karaoké préférée de la boutique en ligne the Singing Machine.

3 Téléchargez vos achats depuis votre compte numérique Singing Machine sur votre clé USB.

4 Insérez la clé USB tel que cela est décrit page F12 et profitez de la musique!

FAQ

- Ou puis-je trouver de l'aide supplémentaire concernant les formats de fichiers ?

Allez sur <http://singingmachine.com/smcmusic/> afin d'obtenir des renseignements supplémentaires concernant le bon type de FORMAT DE FICHER pour votre système.

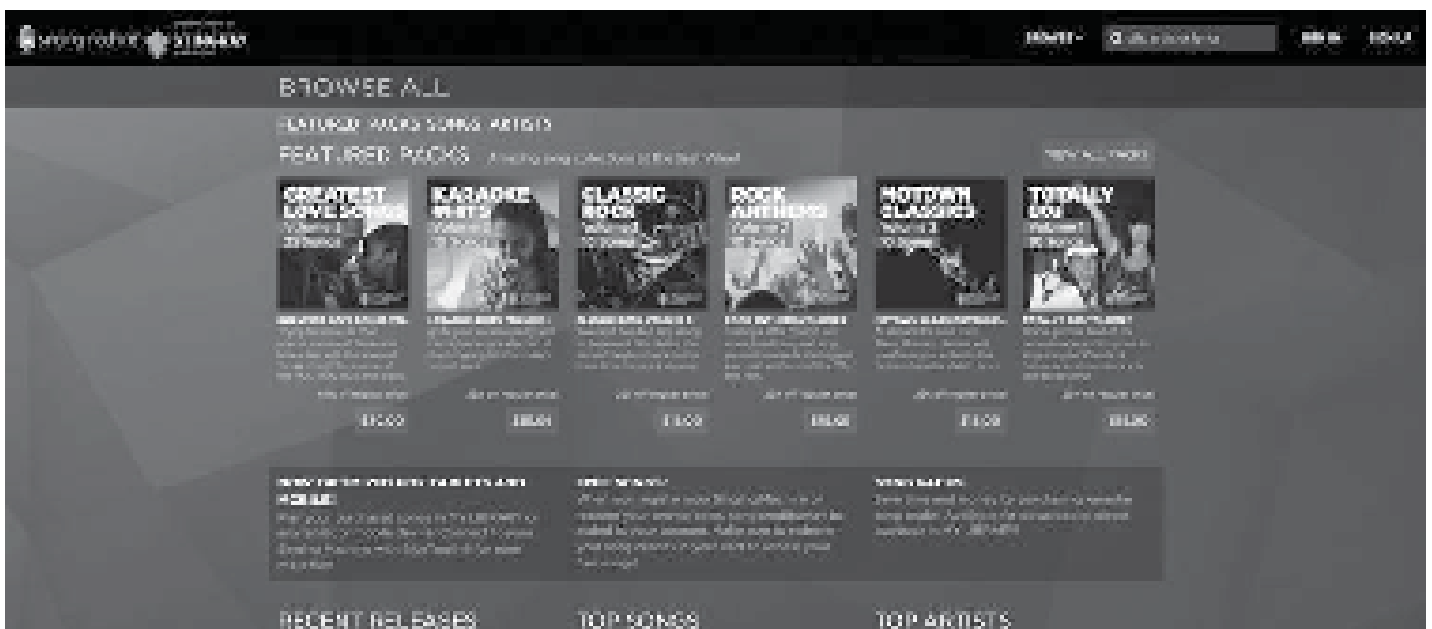

Guide de dépannage

Si vous rencontrez un problème avec cet appareil, vérifiez la liste suivante avant de demander de l'aide:

Ne s'allume pas

- L'appareil n'est pas sous tension ; appuyez sur le bouton **ON/OFF** pour le mettre sous tension.
- Assurez-vous que la prise de courant est correctement branchée à l'arrière de l'appareil.
- Branchez l'appareil à une autre prise de courant.

NPas de son - Général

- Le volume maître est réglé au minimum ; augmentez le volume.
- La bonne fonction n'a pas été sélectionnée ; sélectionnez-la avec le bouton **MODE**.
- Si vous utilisez un appareil externe, augmentez le volume.

Pas de son - Lorsque connecté à un téléviseur

- Le volume du téléviseur est sur muet ou réglé trop bas.
- La bonne source (habituellement AV) n'a pas été sélectionnée dans le menu du téléviseur.

Le microphone n'émet pas de son

- Assurez-vous que le microphone est bien connecté au jack MIC 1 ou MIC 2.
- Assurez-vous que l'interrupteur **ON/OFF** du microphone est bien en position ON.
- Assurez-vous que le paramètre **MIC VOLUME** n'est pas réglé trop bas.
- Le volume maître (**MASTER VOLUME**) est réglé au minimum ; augmentez le volume.

L'appareil Bluetooth ne peut pas être couplé ou connecté à l'appareil

- Vous n'avez pas activé la fonction Bluetooth de votre appareil ; voir page F12 ou référez-vous au guide utilisateur de l'appareil Bluetooth.
- Le système ne se trouve pas en mode couplage ; appuyez sur le bouton **BLUETOOTH** pour relancer le couplage.

La musique n'est pas disponible sur l'appareil après avoir connecté le Bluetooth avec succès

- Assurez-vous que votre appareil Bluetooth est compatible avec le profil Bluetooth A2DP.
- Le volume de l'appareil Bluetooth externe est réglé trop bas ou muet ; augmentez le volume comme vous le souhaitez.

Spécifications

AUDIO

Puissance de sortie 5 Watts (RMS)
Impédance de sortie 4 Ohms



USB

Format FAT32
Capacité maximale 32GB

BLUETOOTH

Bluetooth Version V4.2+EDR
Distance de fonctionnement jusqu'à 30 pieds/10 mètres dans un espace ouvert

Entrée Aux Jack stéréo 3.5 mm
Microphone
..... -74 dB impédance 600 Ohms avec entrée Aux 6.3 mm pour microphone dynamique

SECTION D'ALIMENTATION
..... DC 9V  1A , DC 9V (6 x "C" piles) (piles non incluses)

SECTION D'ALIMENTATION 11,2 x 8,3 x 5,4 inches / 28,4 x 21 x 13,8 cm
Poids 2,9 lbs/1,32 kgs

Les spécifications sont sujettes à changement sans avertissement préalable.

La marque et les logos Bluetooth® sont des marques déposées qui appartiennent à Bluetooth SIG, Inc. et toute utilisation de ces marques et logos par The Singing Machine Company, Inc. s'effectue sous licence. Les autres marques de commerce et noms de commerce appartiennent à leurs propriétaires respectifs.

Visit Our Website: www.singingmachine.com
Visite nuestro sitio web: www.singingmachine.com
Visitez notre site Internet au: www.singingmachine.com

The Singing Machine Company, Inc.
4060 E Jurupa Street, Unit B
Ontario, CA 91761-1413 USA

Copyright © 2018 All Rights Reserved.
Derechos de autor © 2018 Todos los derechos reservados.
Copyright © 2018 Tous droits réservés.

PRINTED IN CHINA
IMPRESO EN CHINA
IMPRIMÉ EN CHINE
650-1803-EFS01-US