

TAIYO IM - MINI RACERS / STINGRAY

Size: 508(W)x356(H)mm
Colour: 2C+2C
Paper: 80gsm Woodfree Paper
Date: 07/Mar/2018
Front Page

PRINTING: OFFSET 175 LPI
BLACK PMS 1795C



OWNER'S MANUAL - MANUEL D'UTILISATION - BEDRIENINGSANLEIDUNG - MANUAL DEL PROPIETARIO - MANUALE D'ISTRUZIONI - MANUAL DO UTILIZADOR - GEBRUIKSHANDLEIDING - BRUKSANVISNING - KAYITTOOHJE - BRUGSVEJLEDNING - BRUKERMANUAL - РУКОВОДСТВО ПОЛЬЗОВАТЕЛЯ

Important! Carefully read the Owners Manual before play!
Wichtig! Lesen Sie diese Bedienungsanleitung vor dem Spielen sorgfältig durch!
Important! Lee con cuidado el manual del propietario antes de ponerlo a jugar.
Important! Leggere attentamente il manuale dell'utente prima di giocare!
Important! Leia atentamente o Manual do Proprietário antes de brincar!
Viktigt! Läs den bruksanvisning noggrant före du använder den här produkt spelet!
Viktigt! Les brugsvejledningen grundigt inden du tænder på batterierne!
Viktigt! Les brøkermanualen nøye før du slår på batteriene!
Важно! Прочитайте внимательно руководство пользователя перед началом игры.

Li-ion, BC, CE, FC, TOY SHOCK logo, and company information for Toy Shock International Limited.

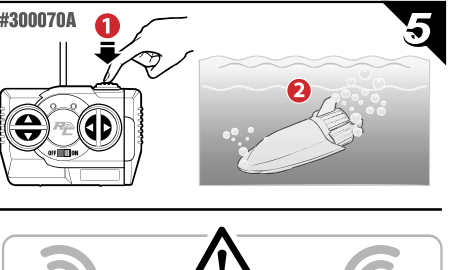
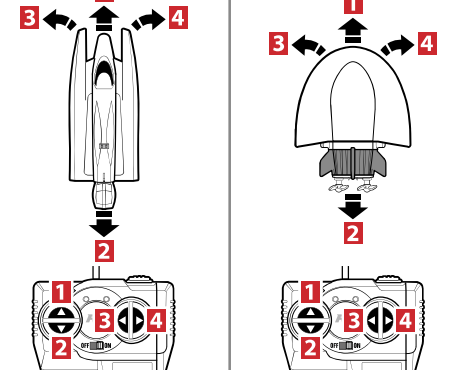
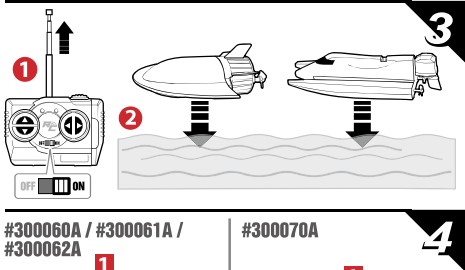
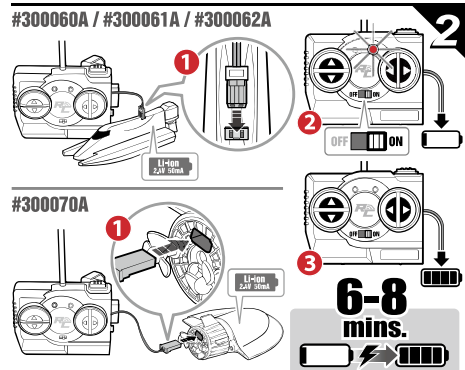
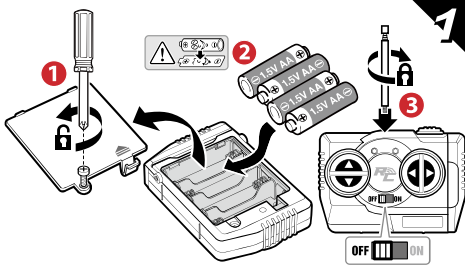

WARNING! CHOKING HAZARD
Not suitable for children under 36 months due to small parts.
NOTE: BATTERIES MUST BE RECYCLED OR DISPOSED PROPERLY.
CAUTION! The rotating propeller is very dangerous. NEVER PUT YOUR FINGERS CLOSE TO THE PROPELLER WHEN BATTERY IS TURNED ON.

AVERTISSEMENT! RISQUES D'ÉTOUFFEMENT
Petites pièces. Ne convient pas aux enfants de moins de 3 ans.
REMARQUE: LES PILES DOIVENT ÊTRE RECYCLÉES OU MISES AU REBUT CORRECTEMENT.
ATTENTION! L'hélice ou le rotor est très dangereux. NE PLACE JAMAIS LES DOIGTS À PROXIMITÉ DE L'HÉLICE LORSQUE LE BÂTARD EST EN MARCHE.

ACHTUNG! ERSTICKUNGSGEFAHR
Kleine Teile. Nicht für Kinder unter 3 Jahren geeignet.
HINWEIS: BATTERIEN MÜSSEN ORDNUNGSGEMÄSS WIEDERVERWERTET ODER ENTSORGT WERDEN.
VORSICHT! Bei rotierender Propeller ist sehr gefährlich. KÖNNEN SIE NEMALS MIT IHREN FINGERN IN DIE NAHE DES PROPELLERS, WENN DAS BOOT EINGESCHALTET IST.

ATTENZIONE! PERICOLO DI SOFFOCAMENTO
Contiene componenti piccoli. Non adatto ai bambini di età sotto dei 3 anni.
NOTA: LE BATTERIE DEVONO ESSERE RICICLATE O SMALTITE CORRETTAMENTE.
ATTENZIONE! Tenere fuori dai portata dei bambini al di sotto dei 36 mesi, poiché sussiste il pericolo di soffocazione.

FEDERAL COMMUNICATIONS COMMISSION COMPLIANCE
NOTE: This device complies with Part 15 of the FCC Rules. Operation is subject to the following two conditions:
(1) This device may not cause harmful interference, and
(2) This device must accept any interference received, including interference that may cause undesired operation of the device.

CERTIFICATION FCC
REMARQUE: Cet appareil est conforme à la Section 15 du règlement de la FCC. Son utilisation est soumise aux deux conditions suivantes:
(1) ce dispositif ne peut pas causer d'interférences nuisibles, et
(2) ce dispositif doit accepter toute interférence reçue, y compris celle qui peut causer un fonctionnement indésirable de l'appareil.

SPREZZATE DAVERO SEI UN BASSER BENEVOLO? WERDEN WENN ES VOLLSTÄNDIG UND GEMÄSS ANLEITUNG ZUSAMMENGEBAUT WURDE.
DIESE PRODUKT UND SEIN ZUBEHÖR SIND KEINE KINDER- ODER JUGENDGERÄTE.
ACHTUNG! ERSTICKUNGSGEFAHR: Kleine Teile. Nicht für Kinder unter 3 Jahren geeignet.

CONSERVARE LA CONFIZIONE E IL MANUALE PER CONSULTAZIONE FUTURA.
ATTENZIONE! Tenere fuori dai portata dei bambini al di sotto dei 36 mesi, poiché sussiste il pericolo di soffocazione.

Modifications not authorized by the manufacturer may void your warranty to operate the device.
This toy and all accessories must be periodically examined for general hazards and any potentially hazardous parts be repaired or replaced.

VEUILLEZ CONSERVER LA BOÎTE ET LE MODE D'EMPLOI POUR UNE CONSULTATION ULTÉRIEURE.
Tous modifications non autorisées par le fabricant peuvent annuler votre garantie pour faire fonctionner le produit.

Bitte beachten Sie, dass dieses Produkt und sein Zubehör keine Kindersicherheits- oder Jugendsicherheitsgeräte sind.
ACHTUNG! ERSTICKUNGSGEFAHR: Kleine Teile. Nicht für Kinder unter 3 Jahren geeignet.

ATTENZIONE! Tenere fuori dai portata dei bambini al di sotto dei 36 mesi, poiché sussiste il pericolo di soffocazione.