

AAA/LR03 x3

AA/LR6 x3



TOY STATE INTERNATIONAL LIMITED  
66 MODY ROAD, KOWLOON, HONG KONG  
www.toystate.com  
www.NikkoRC.com

8+  
ASST  
#90206

consumerservice@toystate.com

(781) 349-1000 ext.310



### PRECAUTION

EN

### WARNING! CHOKING HAZARD

Not suitable for children under 36 months due to small parts.

- Do not use this vehicle in water, mud, or sand.
- This product and its accessories are not suitable for children under the age of 36 months, because of small parts that can be swallowed.
- Intended for children age 8 and older.
- Adult supervision strongly recommended.
- Drive your vehicle in a safe area away from people, pets, cars, etc.
- Do not attempt to disassemble or modify the product or its accessories.
- Never attempt to disassemble or modify the product or its accessories.
- Do not touch or try to pick up the vehicle when it is in motion. Wait until it has stopped completely.
- Keep hair, fingers, face and loose clothing away from front and rear wheels while the vehicle is switched on or while the controller is operating.
- Be a responsible operator.
- Do not drop or give impact to the product and its accessories.

### IMPORTANT BATTERY SAFETY INFORMATION. CAUTION: TO AVOID BATTERY LEAKAGE.

- NOTE: BATTERIES MUST BE RECYCLED OR DISPOSED PROPERLY.** Contact your local area office of solid waste management or other appropriate local agency for information.
- Make sure the batteries are inserted with correct polarity and follow the toy and battery manufacturer's instructions.
- Use only battery types recommended.
- Do not attempt to short-circuit, charge, disassemble or heat batteries.
- Do not dispose of batteries in fire or make them wet.
- Do not mix or use new and old batteries together.
- Do not mix or use different types of batteries together.
- Non-rechargeable batteries are not to be recharged because of the danger of explosion.
- Remove rechargeable batteries from the product before charging.
- Rechargeable batteries are to be charged by adult only.
- Battery replacement should be done in presence of an adult and follow the toy and battery manufacturer's instructions.
- Remove batteries from the product for storage. Battery may be hot.
- After use, be sure to turn the switch off. Failure to do so may adversely affect batteries, resulting in disabled charged.
- Chargers used with the toy are to be regularly examined for damage to the cord, plug, enclosure and other parts, and that, in the event of such damage, the toy must not be used with this charger until the damage has been repaired.

### I - BATTERY INSTALLATION AND CONTROL LINKING

**IMPORTANT:**

- This vehicle uses an automatic system to link the vehicle with the controller. For multi vehicle play, this process must be completed one by one for each vehicle.
- Attempting to link multiple vehicles at the same time will cause miss matching of controllers.
- If the controller and the vehicle cannot link, please repeat the steps 1-3 to re-link.

**NOTE:** There is no ON/OFF switch on the controller. Moving the sticks turns it on automatically. For best performance, always use alkaline batteries only. To remove the batteries, reverse the installation procedure.

### TROUBLE SHOOTING AND CARE FOR R/C VEHICLE

R/C VEHICLE DOES NOT MOVE	PERFORMANCE DROP, INCONSISTENT MOVEMENT OR FAILS TO RUN
<ul style="list-style-type: none"> <li>Is the power switch turned to ON position?</li> <li>Are the batteries weak or out of power?</li> <li>Are the batteries weak or out of power?</li> <li>Are the battery installation and control linking completed?</li> <li>See "BATTERY INSTALLATION AND CONTROL LINKING"</li> <li>Are the + and - contacts correctly matched to the batteries?</li> <li>Are the metal contact tabs touching, rusty or dirty?</li> </ul>	<ul style="list-style-type: none"> <li>Are the batteries weak or out of power?</li> <li>Check batteries. If necessary, recharge battery pack and/or replace the batteries in the R/C vehicle and controller with new alkaline batteries.</li> <li>Are the batteries installed properly?</li> </ul>

### FEDERAL COMMUNICATIONS COMMISSION COMPLIANCE

**NOTE:** This device complies with Part 15 of the FCC Rules. Operation is subject to the following two conditions: (1) this device may not cause harmful interference, and (2) this device must accept any interference received, including interference that may cause undesired operation. Warning: Changes or modifications to this unit not expressly approved by the party responsible for compliance could void the user's authority to operate the equipment. **NOTE:** This device has been tested and found to comply with the limits for a Class B digital device, pursuant to Part 15 of the FCC Rules. These limits are designed to provide reasonable protection against harmful interference in a residential installation. This equipment generates, uses and can radiate radio frequency energy and, if not installed and used in accordance with the instructions, may cause harmful interference to radio communications. However, there is no guarantee that interference will not occur in a particular installation. If this equipment does cause harmful interference to radio or television reception, which can be determined by turning the equipment off and on, the user is encouraged to try to correct the interference by one or more of the following measures:

- Reorient or relocate the receiving antenna.
- Increase the separation between the equipment and receiver.
- Connect the equipment into an outlet on a circuit different from that to which the receiver is connected.
- Consult the dealer or an experienced radio/TV technician for help.

### MANUFACTURER'S NOTE

- Modifications not authorized by the manufacturer may void users authority to operate the device.
- This toy and all accessories need to be periodically examined for potential hazards and any potentially hazardous parts be repaired or replaced.
- In the interest of better quality and value, we are constantly improving and updating our products.
- Consequently, pictures in this instruction sheet may sometimes differ from the model enclosed.
- You are advised to retain the packaging for future reference as it contains important information.

1

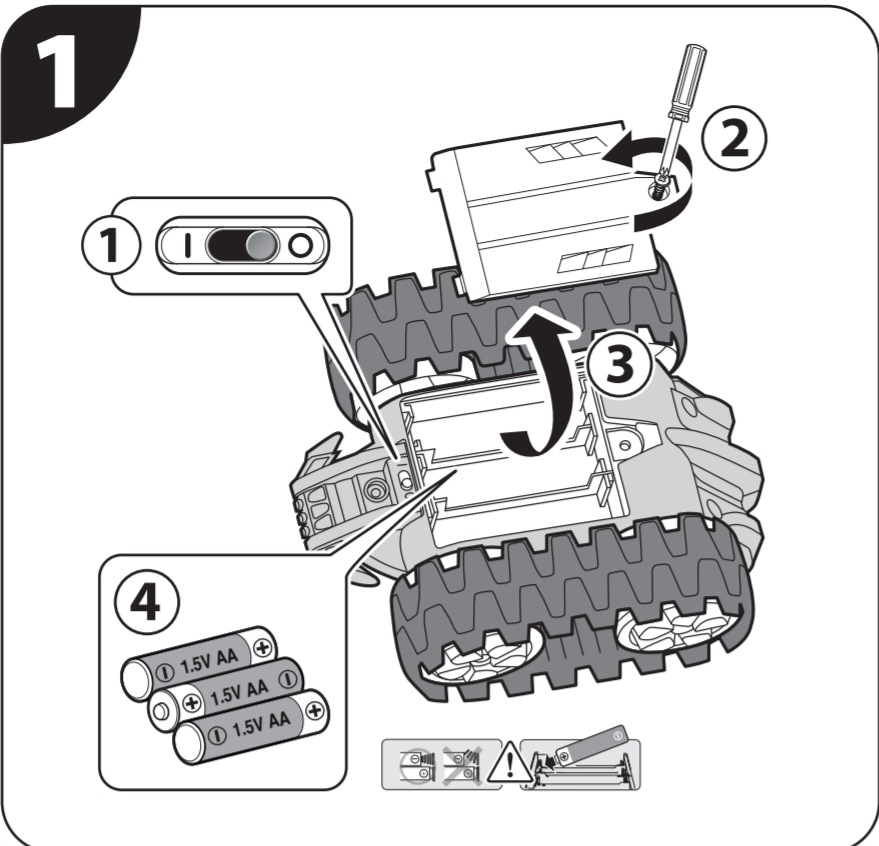

2

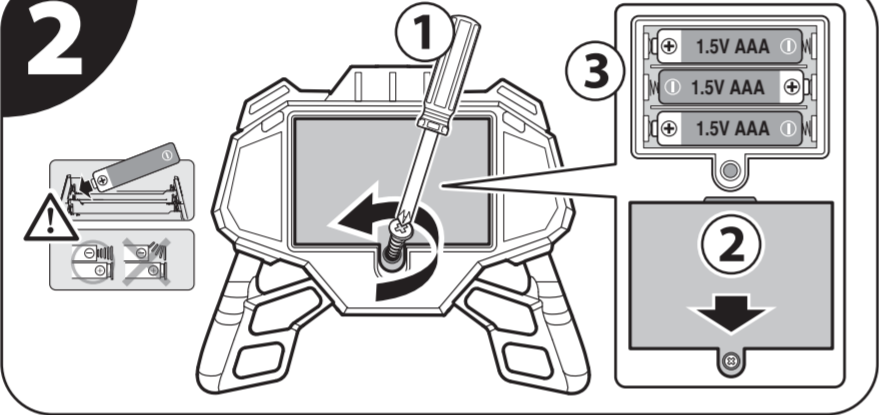

1

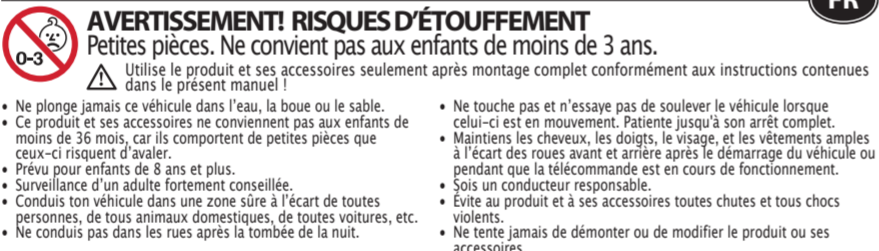

2



3

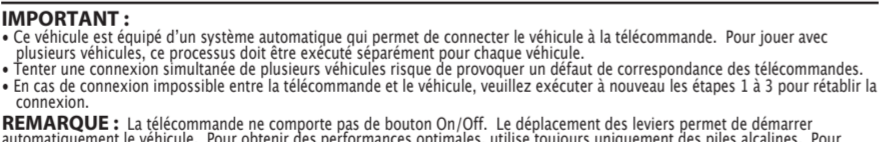

LE VEHICULE RADIOCOMMANDE RESTE IMMOBILE	DIMINUTION DES PERFORMANCES, DEPLACEMENT SACCADE OU IMMOBILITE
<ul style="list-style-type: none"> <li>Le commutateur d'alimentation est-il positionné sur ON (Marche)?</li> <li>Les piles sont-elles faibles ou épuisées?</li> <li>La connexion de la batterie et la connexion de la télécommande sont-elles effectuées? - Voir la section "INSTALLATION DE LA BATTERIE ET CONNEXION DE LA TELECOMMANDE".</li> <li>Les bornes + et - correspondent-elles à celles des piles?</li> <li>Les languettes métalliques de contact sont-elles en contact, rouillées ou sales?</li> </ul>	<ul style="list-style-type: none"> <li>Le remplacement des piles doit être effectué en présence d'un adulte.</li> <li>Retirez les piles du produit avant de les ranger. Les piles peuvent être chaudes.</li> <li>Après emploi, coupez l'interrupteur.</li> <li>Retirez toujours du produit les piles faibles ou usées.</li> <li>Mets au rebut les piles usées et conformément aux dispositions environnementales en vigueur localement.</li> <li>Les chargeurs qui sont utilisés avec ce jouet, doivent être examinés régulièrement pour des dommages au cordon, à la fiche, à l'enveloppe et encore à d'autres parties. Le cas échéant le jouet ne doit plus être utilisé avec ce chargeur jusqu'à ce que celui-ci ait été réparé.</li> </ul>

**REMARQUE:** Cet appareil est conforme à la section 15 du règlement de la FCC. Son utilisation est soumise aux deux conditions suivantes: (1) cet appareil ne peut pas causer de brouillage préjudiciable, et (2) cet appareil doit accepter toutes les interférences reçues, y compris celles susceptibles d'engendrer un dysfonctionnement. **Avertissement:** Tout apport de changement ou de modification à cette unité qui n'est pas approuvé expressément par la partie responsable de la conformité peut annuler le droit de l'utilisateur d'utiliser l'appareil. **REMARQUE:** Cet appareil a été testé et respecte les limites prévues pour un appareil numérique de classe B, conformément à la section 15 du règlement FCC. Ces limites sont conçues pour assurer une protection raisonnable contre les interférences nuisibles dans une installation résidentielle. Cet appareil génère, utilise et peut émettre de l'énergie radioélectrique, et s'il n'est pas installé et utilisé conformément aux instructions, il peut causer des interférences préjudiciables pour les communications radio. Cependant, nous ne pouvons garantir qu'aucun brouillage ne se produira dans une installation particulière. Si cet appareil produit des interférences préjudiciables lors de réception radio ou télévisive qui peuvent être détectées en allumant et en éteignant l'appareil, l'utilisateur est prié de les supprimer d'une ou des manières suivantes:

- Reorienter ou déplacer l'antenne de réception.
- Augmenter la distance entre l'appareil et le récepteur.
- Brancher l'appareil à une prise de courant d'un circuit différent de celui auquel le récepteur est branché.
- Consulter le revendeur ou un technicien radio/TV expérimenté pour obtenir de l'aide.

### REMARQUE DU FABRICANT

- Toute modification non autorisée par le fabricant peut annuler le droit qu'a l'utilisateur d'utiliser l'appareil.
- Ce jouet ainsi que tous les accessoires doivent être périodiquement vérifiés afin de détecter tout danger et toute pièce potentiellement dangereuse doit être réparée ou remplacée.
- Soucieux d'offrir une qualité et une valeur sans cesse supérieures, nous améliorons et mettons à jour nos produits constamment.
- En conséquence, les images de ce manuel peuvent parfois différer du modèle ci-joint.
- Nous recommandons de garder toutes les informations relatives à ce produit pour référence future.

3

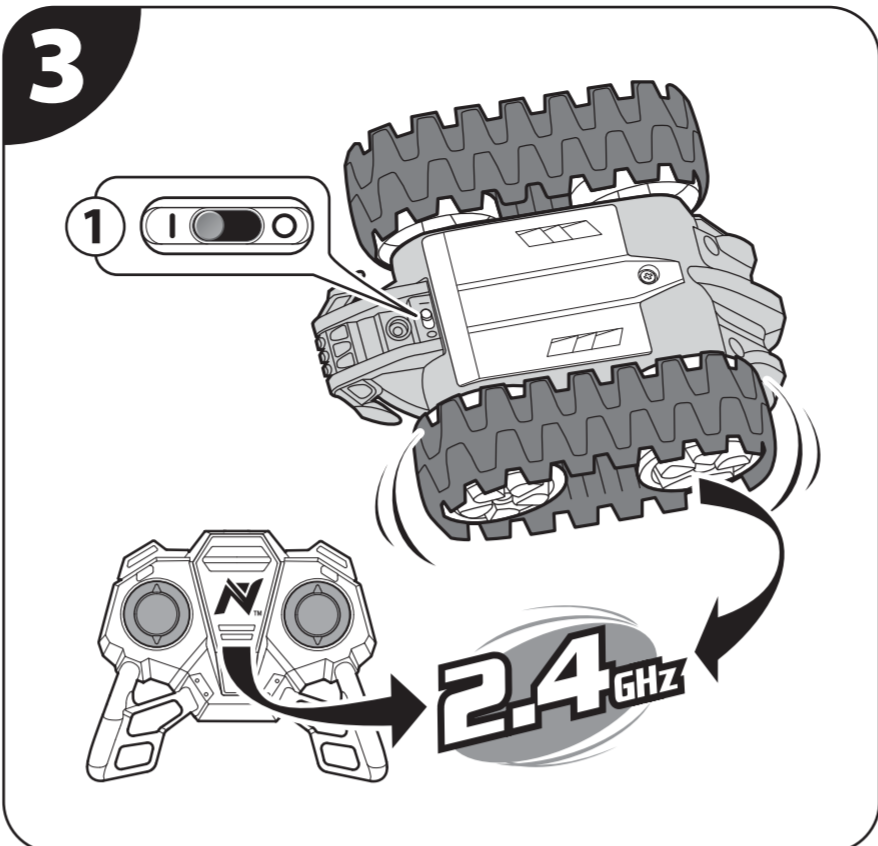

1

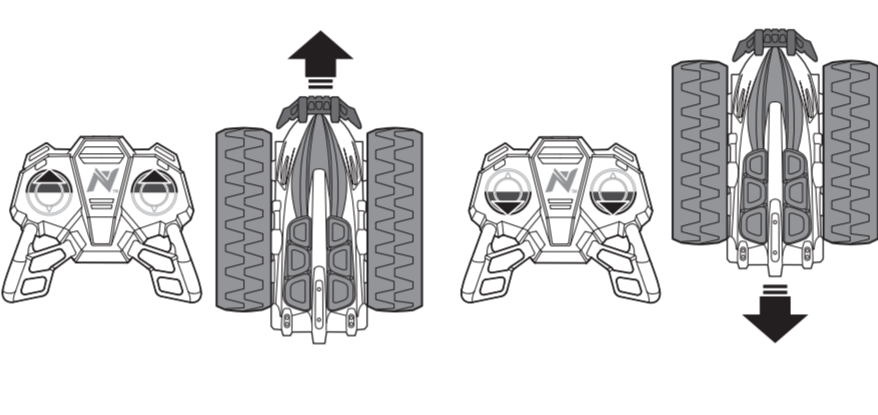

2

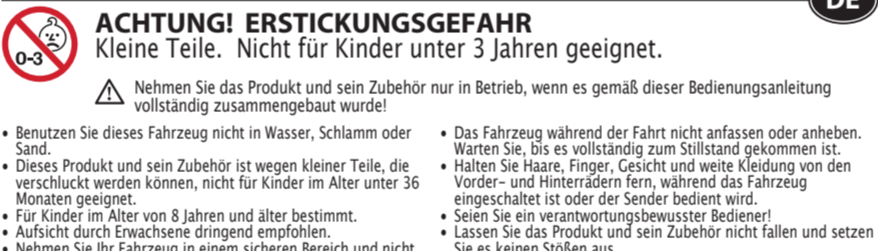

3



1

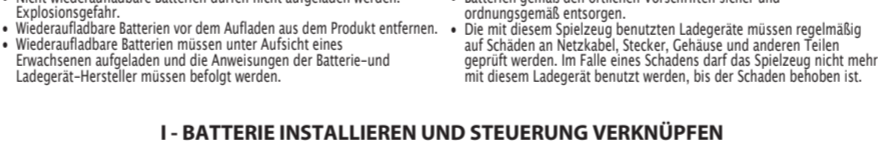

LE VEHICULE RADIOCOMMANDE RESTE IMMOBILE	DIMINUTION DES PERFORMANCES, DEPLACEMENT SACCADE OU IMMOBILITE
<ul style="list-style-type: none"> <li>Le commutateur d'alimentation est-il positionné sur ON (Marche)?</li> <li>Les piles sont-elles faibles ou épuisées?</li> <li>La connexion de la batterie et la connexion de la télécommande sont-elles effectuées? - Voir la section "INSTALLATION DE LA BATTERIE ET CONNEXION DE LA TELECOMMANDE".</li> <li>Les bornes + et - correspondent-elles à celles des piles?</li> <li>Les languettes métalliques de contact sont-elles en contact, rouillées ou sales?</li> </ul>	<ul style="list-style-type: none"> <li>Le remplacement des piles doit être effectué en présence d'un adulte.</li> <li>Retirez les piles du produit avant de les ranger. Les piles peuvent être chaudes.</li> <li>Après emploi, coupez l'interrupteur.</li> <li>Retirez toujours du produit les piles faibles ou usées.</li> <li>Mets au rebut les piles usées et conformément aux dispositions environnementales en vigueur localement.</li> <li>Les chargeurs qui sont utilisés avec ce jouet, doivent être examinés régulièrement pour des dommages au cordon, à la fiche, à l'enveloppe et encore à d'autres parties. Le cas échéant le jouet ne doit plus être utilisé avec ce chargeur jusqu'à ce que celui-ci ait été réparé.</li> </ul>

**REMARQUE:** Cet appareil est conforme à la section 15 du règlement de la FCC. Son utilisation est soumise aux deux conditions suivantes: (1) cet appareil ne peut pas causer de brouillage préjudiciable, et (2) cet appareil doit accepter toutes les interférences reçues, y compris celles susceptibles d'engendrer un dysfonctionnement. **Avertissement:** Tout apport de changement ou de modification à cette unité qui n'est pas approuvé expressément par la partie responsable de la conformité peut annuler le droit de l'utilisateur d'utiliser l'appareil. **REMARQUE:** Cet appareil a été testé et respecte les limites prévues pour un appareil numérique de classe B, conformément à la section 15 du règlement FCC. Ces limites sont conçues pour assurer une protection raisonnable contre les interférences nuisibles dans une installation résidentielle. Cet appareil génère, utilise et peut émettre de l'énergie radioélectrique, et s'il n'est pas installé et utilisé conformément aux instructions, il peut causer des interférences préjudiciables pour les communications radio. Cependant, nous ne pouvons garantir qu'aucun brouillage ne se produira dans une installation particulière. Si cet appareil produit des interférences préjudiciables lors de réception radio ou télévisive qui peuvent être détectées en allumant et en éteignant l'appareil, l'utilisateur est prié de les supprimer d'une ou des manières suivantes:

- Reorienter ou déplacer l'antenne de réception.
- Augmenter la distance entre l'appareil et le récepteur.
- Brancher l'appareil à une prise de courant d'un circuit différent de celui auquel le récepteur est branché.
- Consulter le revendeur ou un technicien radio/TV expérimenté pour obtenir de l'aide.

### REMARQUE DU FABRICANT

- Toute modification non autorisée par le fabricant peut annuler le droit qu'a l'utilisateur d'utiliser l'appareil.
- Ce jouet ainsi que tous les accessoires doivent être périodiquement vérifiés afin de détecter tout danger et toute pièce potentiellement dangereuse doit être réparée ou remplacée.
- Soucieux d'offrir une qualité et une valeur sans cesse supérieures, nous améliorons et mettons à jour nos produits constamment.
- En conséquence, les images de ce manuel peuvent parfois différer du modèle ci-joint.
- Nous recommandons de garder toutes les informations relatives à ce produit pour référence future.

1

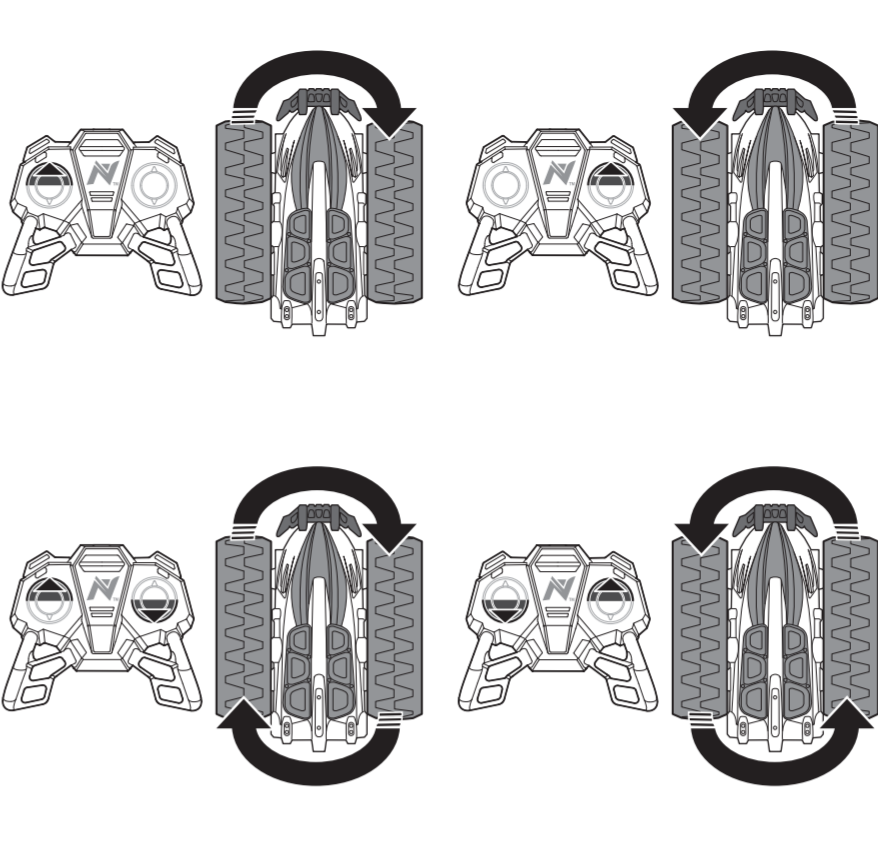

2

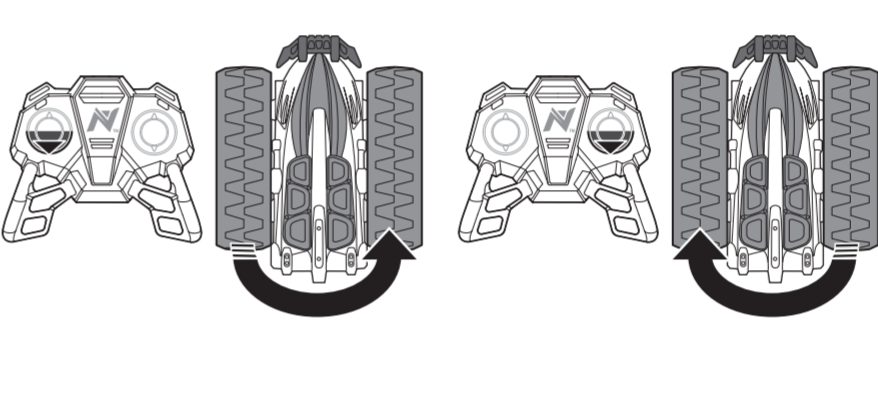

3



1



2

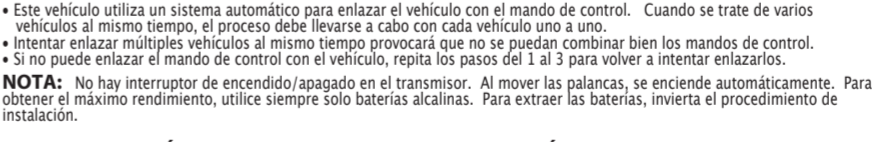

EL VEHICULO R/C NO SE MUOVE	EL DESEMPEÑO BAJO, MOVIMIENTO INCONSTANTE O NO FUNCIONA
<ul style="list-style-type: none"> <li>¿Está el interruptor en la posición de encendido ON?</li> <li>¿Están las baterías bajas o agotadas?</li> <li>¿Ha finalizado la instalación de la batería y el enlace con el mando de control?</li> <li>¿Están los contactos + y - colocados donde corresponde con respecto a la batería?</li> <li>¿Están las lengüetas de metal tocándose, oxidadas o sucias?</li> </ul>	<ul style="list-style-type: none"> <li>¿Están las baterías bajas o agotadas?</li> <li>Compruebe las baterías. De ser necesario, recargue las baterías y/o cámbielas por baterías alcalinas nuevas en el vehículo y control.</li> <li>¿Están correctamente instaladas las baterías?</li> </ul>

**RESOLUZIONE DEI PROBLEMI E CUIDADO DEL VEHICULO RADIOCONTROLADO**

**IL VEHICULO R/C NO SI MUOVE**

- ¿Está el interruptor en la posición de encendido ON?
- ¿Están las baterías bajas o agotadas?
- ¿Ha finalizado la instalación de la batería y el enlace con el mando de control?
- ¿Están los contactos + y - colocados donde corresponde con respecto a la batería?
- ¿Están las lengüetas de metal tocándose, oxidadas o sucias?

**EL DESEMPEÑO BAJO, MOVIMIENTO INCONSTANTE O NO FUNCIONA**

- ¿Están las baterías bajas o agotadas?
- Compruebe las baterías. De ser necesario, recargue las baterías y/o cámbielas por baterías alcalinas nuevas en el vehículo y control.
- ¿Están correctamente instaladas las baterías?

**COMPLIAMENTO CON LA COMISIÓN FEDERAL DE COMUNICACIONES**

**NOTE:** Este dispositivo cumple con la Parte 15 de las Regulaciones FCC. La operación queda sujeta a las siguientes dos condiciones: (1) este dispositivo no puede provocar interferencias peligrosas, y (2) este dispositivo debe aceptar cualquier interferencia recibida, incluyendo aquellas que puedan provocar un funcionamiento no deseado. **Advertencia:** Los cambios o modificaciones a este producto sin la aprobación expresa de la parte responsable del dicho cumplimiento podrían anular la autoridad del usuario para operar el equipo. **NOTA:** Este equipo se ha probado y comprobado en relación a su cumplimiento con los límites para los dispositivos digitales Clase B, según la Parte 15 de las Regulaciones FCC. Estos límites están diseñados para proporcionar una protección razonable contra interferencias dañinas en una instalación residencial. Este equipo genera, utiliza y puede emitir energía de radiofrecuencias, la cual, de no instalarse según las instrucciones, puede provocar interferencia dañina a las comunicaciones por radio. No obstante, no hay garantía de que no ocurra interferencia en una instalación en particular. Si este equipo no provoca interferencia dañina a la recepción de radio o televisión, lo cual puede determinarse encendiendo o apagando el equipo, se anima al usuario a intentar corregir la interferencia mediante uno o más de los siguientes pasos:

- Reorientar o reubicar la antena receptora.
- Aumentar la separación entre el equipo y el receptor.
- Conecte el equipo en un tomacorriente en un circuito diferente al que está conectado el receptor.
- Consulte con su vendedor minorista o con un técnico especializado en radio/TV para obtener ayuda.

### NOTA DEL FABRICANTE

- Las Modificaciones No Autorizadas Por El Fabricante Pueden Anular La Autoridad Del Usuario Para Operar El Dispositivo.
- Este Juguetes Y Todos Sus Accesorios Deben Examinarse Periódicamente Para Identificar Posibles Peligros Y Piezas Peligrosas Que Deben Repararse O Cambiarse.
- Para Obtener El Máximo Valor Y La Máxima Calidad, Constantemente Mejoramos Y Actualizamos Nuestros Productos.
- Consecuentemente, Las Imágenes De Esta Hoja De Instrucciones Podrían, A Veces, Diferir Del Modelo Adquirido.
- Guarde toda la información relacionada con este producto para posibles usos en el futuro.

11

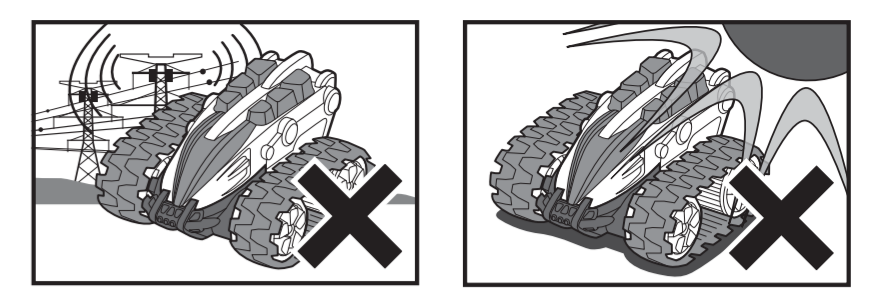

2

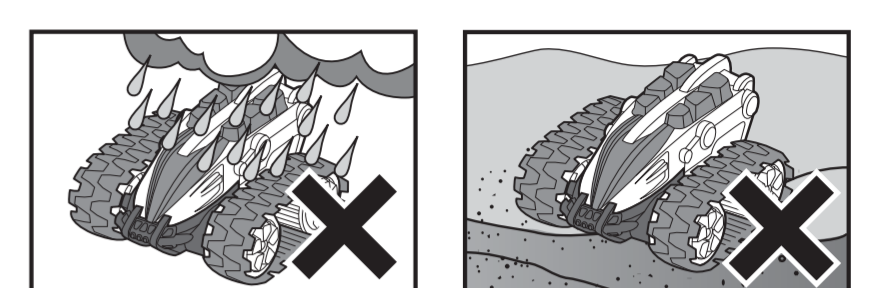

3

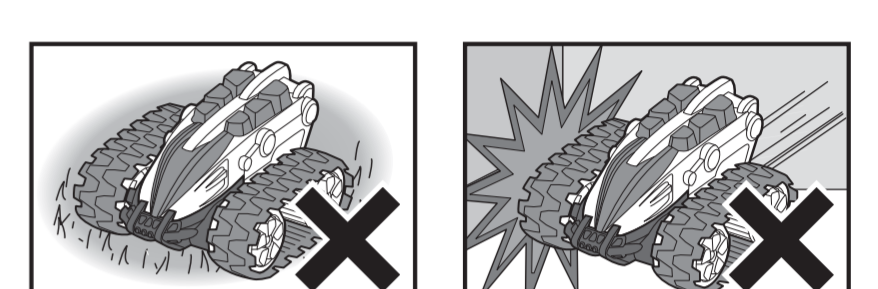

1

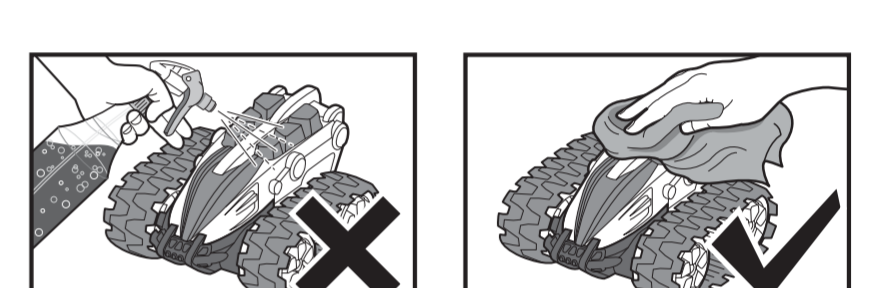

2



3



1



2

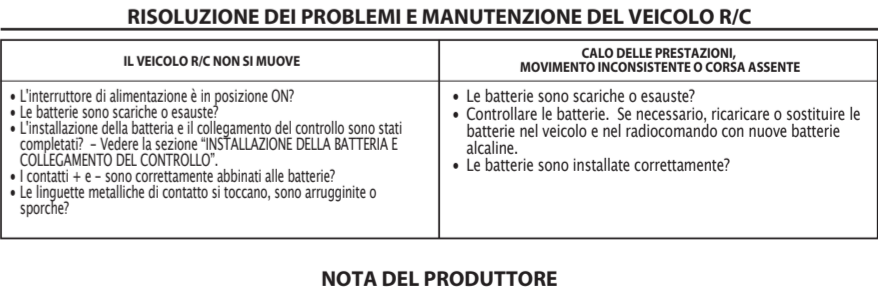

3

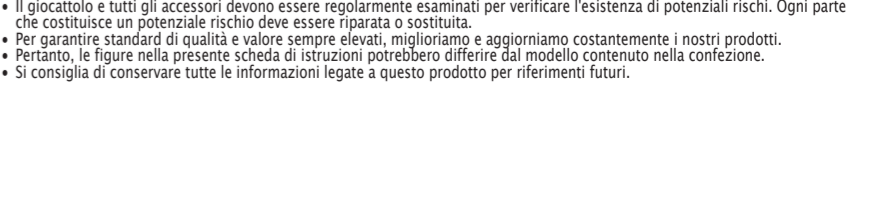

**RESOLUZIONE DEI PROBLEMI E MANUTENZIONE DEL VEICOLO R/C**

**IL VEICOLO R/C NON SI MUOVE**

- ¿Está el interruptor de alimentación en la posición ON?
- ¿Las baterías son scáriche o esautas?
- ¿La instalación della batteria e il collegamento del controllo sono stati completati? - Vedere la sezione "INSTALLAZIONE DELLA BATTERIA E COLLEGAMENTO DEL CONTROLLO".
- ¿I contatti + e - sono correttamente abbinati alle batterie?
- Le linguette metalliche di contatto si toccano, sono arrugginite o sporche?

**CALO DELLE PRESTAZIONI, MOVIMENTO INCONSISTENTE O CORSA ASSENTE**

- Le batterie sono scáriche o esautas?
- Controllare le batterie. Se necessario, ricaricare o sostituire le batterie nel veicolo e nel radiocomando con nuove batterie alcaline.
- Le batterie sono installate correttamente?

### NOTA DEL PRODUTTORE

- Modificare non autorizzate dal produttore potrebbero invalidare il diritto dell'utente a utilizzare il dispositivo.
- Il giocattolo e tutti gli accessori devono essere regolarmente esaminati per verificare l'esistenza di potenziali rischi. Ogni parte che costituisce un potenziale rischio deve essere riparata o sostituita.
- Per garantire standard di qualità e valore sempre elevati, miglioriamo e aggiorniamo costantemente i nostri prodotti.
- Pertanto, le figure nella presente scheda di istruzioni potrebbero differire dal modello contenuto nella confezione.
- Si consiglia di conservare tutte le informazioni legate a questo prodotto per riferimenti futuri.

CUIDADO	PT
<div> <div><span>AVISO! PERIGO DE SUFOCAMENTO</span></div> <div><span>Peças pequenas. Não adequado para crianças com menos de 3 anos.</span></div> <div><span>Manuseie o produto e seus acessórios quando estes estiverem totalmente montados e de acordo com este manual!</span></div> <div><span>Não utilize este veículo em água, lama ou areia.</span></div> <div><span>Este produto e seus acessórios não são adequados para crianças com menos de 36 meses de idade devido às peças pequenas que podem ser engolidas.</span></div> <div><span>Apenas para crianças com 8 anos ou mais.</span></div> <div><span>Recomenda-se a supervisão de um adulto.</span></div> <div><span>Conduza o seu veículo numa área segura longe de pessoas, animais de estimação, carros, etc.</span></div> <div><span>Não conduza em ruas ou depósitos do pó/dó-sol.</span></div> <div><span>Não toque ou tente apanhar o veículo quando este estiver em movimento. Aguarde até que tenha parado totalmente.</span></div> <div><span>Mantenha cabelo, dedos, cara e roupas soltas longe das rodas dianteiras e traseiras enquanto o veículo é ligado ou quando o transmissor estiver a funcionar.</span></div> <div><span>Siga um operador responsável.</span></div> <div><span>Conduza o seu veículo numa área segura longe de pessoas, animais de estimação, carros, etc.</span></div> <div><span>Não conduza em ruas ou depósitos do pó/dó-sol.</span></div> <div><span>Não toque ou tente apanhar o veículo quando este estiver em movimento. Aguarde até que tenha parado totalmente.</span></div> <div><span>Mantenha cabelo, dedos, cara e roupas soltas longe das rodas dianteiras e traseiras enquanto o veículo é ligado ou quando o transmissor estiver a funcionar.</span></div> <div><span>Siga um operador responsável.</span></div> <div><span>Conduza o seu veículo numa área segura longe de pessoas, animais de estimação, carros, etc.</span></div> <div><span>Não conduza em ruas ou depósitos do pó/dó-sol.</span></div> </div>	

INFORMAÇÕES DE SEGURANÇA IMPORTANTE SOBRE A BATERIA. CUIDADO: EVITAR FUGAS NA BATERIA. NOTA: AS BATERIAS DEVEM SER ELIMINADAS OU RECLIDADAS DE FORMA ADEQUADA: CONTACTE O SEU ESCRITÓRIO LOCAL DE GESTÃO DE RESÍDUOS SÓLIDOS OU OUTRA AGENCIA LOCAL ADEQUADA PARA MAIS INFORMAÇÕES.	
<div> <div><span>Certifique-se que as baterias são inseridas com a polaridade correta e siga as instruções do fabricante da bateria e do brinquedo.</span></div> <div><span>Utilize apenas tipos de baterias recomendados.</span></div> <div><span>Não tente fazer curto-circuito, descarregar, desmontar ou aquecer as baterias.</span></div> <div><span>Não elimine as baterias no lume ou molhe-as.</span></div> <div><span>Não misture ou utilize baterias novas e velhas em conjunto.</span></div> <div><span>Não misture ou utilize diferentes tipos de baterias em conjunto.</span></div> <div><span>Baterias não recarregáveis não podem ser recarregadas devido a perigo de erupção.</span></div> <div><span>Remova as baterias recarregáveis do produto antes de carregar.</span></div> <div><span>Baterias recarregáveis só devem ser carregadas sob supervisão de um adulto e seguindo das instruções do fabricante das baterias e do carregador.</span></div> <div><span>As pilhas recarregáveis devem ser carregadas apenas por adultos.</span></div> <div><span>A substituição da bateria deverá ser realizada na presença de um adulto.</span></div> <div><span>Remova as baterias do produto para armazenamento. As baterias poderão faltar quentes.</span></div> <div><span>Depois da utilização, certifique-se que desliga.</span></div> <div><span>Remova baterias usadas ou fracas do produto.</span></div> <div><span>Elimine as baterias de forma adequada e segura, de acordo com os requisitos locais.</span></div> <div><span>Os carregadores usados com o brinquedo devem ser examinados regularmente quanto a danos no fio, ficha, invólucro e outras peças, caso existam danos, o brinquedo não pode ser usado com esse carregador até que o dano tenha sido reparado.</span></div> </div>	

I - INSTALAÇÃO DAS BATERIAS E LIGAÇÃO DO CONTROLO	
<div> <div><span>Importante:</span></div> <div><span>Este veículo usa um sistema automático para efetuar a ligação entre o veículo e o controlador. Para usar vários veículos, este processo tem de ser realizado um a um para cada veículo.</span></div> <div><span>Tentativa a ligação de vários veículos ao mesmo tempo irá causar falhas de correspondência nos controladores.</span></div> <div><span>Se o controlador e o veículo não efetuarem a ligação, repita os passos 1-3 para voltar a efetuar a ligação.</span></div> <div><span><b>NOTA</b> – Não existe interruptor on/off no Transmissor. Mover as varinhas liga-o automaticamente. Para um melhor desempenho, utilize sempre pilhas alcalinas. Para remover as pilhas, realize o procedimento de instalação inverso.</span></div> </div>	

RESOLUÇÃO DO PROBLEMAS E CUIDADOS COM O VEÍCULO R/C	
<p> <span><b>VEÍCULO R/C NÃO SEMOVE</b></span> </p> <ul style="list-style-type: none"><li>O interruptor está ligado na posição ON?</li> <li>As pilhas estão fracas ou são poléricas?</li> <li>A instalação das pilhas e a ligação de controol foram concluídas? – Vea a secção <b>INSTALAÇÃO DAS BATERIAS E LIGAÇÃO DO CONTROLO</b>.</li> <li>Os contactos de polaridade + e - das baterias foram instalados corretamente?</li> <li>As abas de metal dos contactos tocam-se, estão ferrugentas ou sujas?</li></ul> <p> <span><b>QUEDA DE DESEMPENHO, MOVIMENTO INCONSISTENTE OU FALHA DE FUNCIONAMENTO</b></span> </p> <ul style="list-style-type: none"><li>As pilhas estão fracas ou sem poléricas?</li> <li>Verifique as baterias. Se necessário, recarregue o pacote de bateria e o substitua nas pilhas no veículo R/C e no controlador por novas pilhas alcalinas.</li> <li>As pilhas estão corretamente instaladas?</li></ul>	

NOTA DO FABRICAN	
<div> <div><span>Modificações não autorizadas por parte do fabricante poderão anular a autoridade do utilizador em operar o dispositivo.</span></div> <div><span>Este brinquedo e todos os acessórios necessitam de ser examinados periodicamente quanto a potenciais perigos e quaisquer pecas em potencial que devem ser reparadas ou substituídas.</span></div> <div><span>No interesse da melhor qualidade e valor, estamos constantemente a melhorar e a atualizar os nossos produtos.</span></div> <div><span>Assim, as imagens desta folha de informações poderá, por vezes, diferir do modelo atual.</span></div> <div><span>O informações que guardre toda a informação relativa a este produto para futura referência.</span></div> </div>	

PROΦΥΛΑΞΙΣ	GR
<div> <div><span><b>ΠΡΟΕΙΔΟΠΟΙΗΣΗ! ΚΙΝΔΥΝΟΣ ΠΝΙΓΜΟΥ</b></span></div> <div><span>Μικρά κομμάτια. Ακατάλληλα για παιδιά κάτω των 3 ετών.</span></div> <div><span>Λειτουργήστε το προϊόν και τα εξαρτήματα του μόνο όταν είναι πλήρως συναρμολογημένα και σύμφωνα με το παρόν εγχειρίδιο!</span></div> <div><span>Μην χρησιμοποιείτε το όχημα εν νερό, λάσπη ή άμμο.</span></div> <div><span>Αυτό το προϊόν και τα εξαρτήματ του δεν είναι κατάλληλα για παιδιά ηλικίας κάτω των 36 μηνών, καθώς είναι μικροσκοπικά κομμάτια τα οποία μπορούν να καταπονηθούν ή να εισπνευστούν.</span></div> <div><span>Προειδορείται για παιδιά ηλικίας 8 ετών και άνω.</span></div> <div><span>Προβλεπεται για επίσηρη επίβλεψη από ενήλικα.</span></div> <div><span>Φυλάξτε το όχημα σας σε ασφαλή μέρος, μακριά από ανθρώπους, κατοικίδια ζώα, αυτοκίνητα, κ.λπ.</span></div> <div><span>Μην οδηγείτε σε δρόμους ή όταν είναι σκοτεινό.</span></div> <div><span>Μην οδηγείτε και μην προσπαθείτε να οχημάτε το όχημα όταν είναι σε κίνηση. Περιμένετε μέχρι να σταματήσει τελείως.</span></div> <div><span>Κρατήστε τα μαλλά, τα δάχτυλα, το πρόσωπό σας και τα φαρδιά ρούχα μακριά από τα μέρη του μηχανισμού και τους πίσω τροχούς όταν ο μηχανισμός είναι εν λειτουργία. Απομακρύνετε μικροσκοπικά κομμάτια τα οποία μπορούν να καταπονηθούν ή να εισπνευστούν.</span></div> <div><span>Προειδορείται για παιδιά ηλικίας 8 ετών και άνω.</span></div> <div><span>Αποφύγετε να εισπνεύσετε από το όχημα.</span></div> <div><span>Αποφύγετε να οδηγείτε με το όχημα σε δρόμους ή όταν είναι σκοτεινό.</span></div> <div><span>Μην οδηγείτε και μην προσπαθείτε να οχημάτε το όχημα όταν είναι σε κίνηση. Περιμένετε μέχρι να σταματήσει τελείως.</span></div> </div>	

ΣΗΜΑΝΤΙΚΕΣ ΠΑΗΡΟΦΟΡΕΣ ΑΣΦΑΛΕΙΑΣ ΜΠΑΤΑΡΙΑΣ. ΠΡΟΣΟΧΗ: ΠΑ ΝΑ ΑΠΟΦΕΥΓΕΤΕ ΔΙΑΡΡΟΗ ΤΗΣ ΜΠΑΤΑΡΙΑΣ. ΣΗΜΕΙΩΣΗ: ΟΙ ΜΠΑΤΑΡΙΑΣ ΠΡΕΠΕΙ ΝΑ ΑΝΑΚΥΚΛΩΝΟΝΤΑΙ ΚΑΙ ΝΑ ΑΠΟΡΡΙΠΤΟΝΤΑΙ ΣΩΣΤΑ. Επισκευάζονται με το τοπικό γραφείο διαχείρισης στερεών αποβλήτων ή άλλο κατάλληλο οργανισμό για πληροφορίες.	
<div> <div><span>Βεβαιωθείτε ότι οι μπαταρίες έχουν τοποθετηθεί με τη σωστή πολικότητα και ακολουθήστε τις οδηγίες του κατασκευαστή του φορητού.</span></div> <div><span>Χρησιμοποιήστε τον τύπο μπαταρίας που ανακαλύπτει η οδηγία και τις μπαταρίες.</span></div> <div><span>Οποιαδήποτε μπαταρία είναι χαμηλής πίεσης πρέπει να φορτίσονται μόνο από ενήλικα.</span></div> <div><span>Μην επιχειρήσετε να βυθιστείτε, φορτίσετε, θερμάσετε, αφαιρέσετε ή απορριπίσετε μπαταρίες που είναι επιφορτισμένες.</span></div> <div><span>Μην πετάτε τις μπαταρίες επί οτιδήποτε και προσέξτε να μην πιεθούν γυρωτά.</span></div> <div><span>Μην αναμιγνύετε και μην χρησιμοποιείτε ποτέ δύο μπαταρίες μίας ή περισσότερων ειδών.</span></div> <div><span>Μην αναμιγνύετε και μην χρησιμοποιείτε διαφορετικούς τύπους μπαταρίας μαζί.</span></div> <div><span>Μην αναμιγνύετε και μην χρησιμοποιείτε μπαταρίες που είναι αποφορτισμένες ή διαφορετικού είδους μπαταρίες με τις τοπικές νόμους.</span></div> <div><span>Αποφύγετε τις επανορθωμένες μπαταρίες από το προϊόν, την υπέρβαση των ορίων ασφαλείας ή την απορρόφηση της οξείας μπαταρίας με αυτό το φορητό, επειδή αυτές θα βλάψουν τη υγεία.</span></div> </div>	

Ι - ΤΟΠΟΘΕΤΗΣΗ ΜΠΑΤΑΡΙΑΩΝ ΚΑΙ ΣΥΝΔΕΣΗ ΜΕ ΕΛΕΚΤΡΗ ΣΩΣΤΑ. Επισκευάζονται με το τοπικό γραφείο διαχείρισης στερεών αποβλήτων ή άλλο κατάλληλο οργανισμό για πληροφορίες.	
<div> <div><span>την επίβαση ενήλικα και να πρέπει να ακολουθείτε τις οδηγίες του κατασκευαστή του φορητού.</span></div> <div><span>Οποιαδήποτε μπαταρία είναι χαμηλής πίεσης πρέπει να φορτίσονται μόνο από ενήλικα.</span></div> <div><span>Μην επιχειρήσετε να βυθιστείτε, φορτίσετε, θερμάσετε, αφαιρέσετε ή απορριπίσετε μπαταρίες που είναι επιφορτισμένες.</span></div> <div><span>Μην πετάτε τις μπαταρίες επί οτιδήποτε και προσέξτε να μην πιεθούν γυρωτά.</span></div> <div><span>Μην αναμιγνύετε και μην χρησιμοποιείτε ποτέ δύο μπαταρίες μίας ή περισσότερων ειδών.</span></div> <div><span>Μην αναμιγνύετε και μην χρησιμοποιείτε διαφορετικούς τύπους μπαταρίας μαζί.</span></div> <div><span>Μην αναμιγνύετε και μην χρησιμοποιείτε μπαταρίες που είναι αποφορτισμένες ή διαφορετικού είδους μπαταρίες με τις τοπικές νόμους.</span></div> <div><span>Αποφύγετε τις επανορθωμένες μπαταρίες από το προϊόν, την υπέρβαση των ορίων ασφαλείας ή την απορρόφηση της οξείας μπαταρίας με αυτό το φορητό, επειδή αυτές θα βλάψουν τη υγεία.</span></div> </div>	

Ι - ΤΟΠΟΘΕΤΗΣΗ ΜΠΑΤΑΡΙΑΩΝ ΚΑΙ ΣΥΝΔΕΣΗ ΜΕ ΕΛΕΚΤΡΗ ΣΩΣΤΑ. Επισκευάζονται με το τοπικό γραφείο διαχείρισης στερεών αποβλήτων ή άλλο κατάλληλο οργανισμό για πληροφορίες.	
<div> <div><span>Μην επιχειρήσετε να βυθιστείτε, φορτίσετε, θερμάσετε, αφαιρέσετε ή απορριπίσετε μπαταρίες που είναι επιφορτισμένες.</span></div> <div><span>Μην πετάτε τις μπαταρίες επί οτιδήποτε και προσέξτε να μην πιεθούν γυρωτά.</span></div> <div><span>Μην αναμιγνύετε και μην χρησιμοποιείτε ποτέ δύο μπαταρίες μίας ή περισσότερων ειδών.</span></div> <div><span>Μην αναμιγνύετε και μην χρησιμοποιείτε διαφορετικούς τύπους μπαταρίας μαζί.</span></div> <div><span>Μην αναμιγνύετε και μην χρησιμοποιείτε μπαταρίες που είναι αποφορτισμένες ή διαφορετικού είδους μπαταρίες με τις τοπικές νόμους.</span></div> <div><span>Αποφύγετε τις επανορθωμένες μπαταρίες από το προϊόν, την υπέρβαση των ορίων ασφαλείας ή την απορρόφηση της οξείας μπαταρίας με αυτό το φορητό, επειδή αυτές θα βλάψουν τη υγεία.</span></div> </div>	

ΑΝΤΙΜΕΤΩΠΙΣΗ ΠΡΟΒΛΗΜΑΤΩΝ ΤΗΛΕΧΕΙΡΙΖΟΜΕΝΟΥ ΟΧΗΜΑΤΟΣ	
<div> <div><span>Το τηλεχειριζόμενο οχημα δεν κινείται</span></div> <div><span>Επιβεβαιώστε ο διακόπτης ενεργοποίησης στη θέση ON.</span></div> <div><span>Ελέγξτε τις μπαταρίες. Εάν είναι αποφορτισμένο, επαναφορτίστε ή αντικαταστήστε τις μπαταρίες στο οχημάτ.</span></div> <div><span>Ελέγξτε τον χειριστήρι με νέες, αλκαλικές μπαταρίες.</span></div> <div><span>Οποιαδήποτε μπαταρία είναι χαμηλής πίεσης, αντικαταστήστε τη με μια καινούρια.</span></div> </div>	

ΣΗΜΕΙΩΜΑ ΤΟΥ ΚΑΤΑΣΚΕΥΑΣΤΗ	
<div> <div><span>Οι τροποποιήσεις που δεν έχουν εγκριθεί από τον κατασκευαστή μπορεί να ακυρώσουν την εξουσιοδότηση του χρήστη να χειριστεί τη συσκευή.</span></div> <div><span>Αυτό το παχίδιο και όλα τα εξαρτήματα πρέπει να εξεταστούν περιοδικά για πιθανούς κινδύνους, και τα δυνητικά επικίνδυνα τμήματα θα πρέπει να επισκευαστούν ή να αντικατασταθούν.</span></div> <div><span>Στα πλαίσια της βελτίωσης του ποιοτικού και του εδαφίου βελτιώνουμε συνεχώς και ενημερώνουμε τα προϊόντα μας.</span></div> <div><span>Κατα συνέπεια, οι εκδόσεις σε αυτό το φυλλάδιο οδήγησαν μόνο δι διακρίσει από το μοντέλο το σχεματικό.</span></div> <div><span>Σας συμβουλεύουμε να φυλάξετε για μέλλοντι αναφορά, μια και περιέχει σημαντική πληροφοροει.</span></div> </div>	

VOORZORZMAATREGELEN	NL
<div> <div><span><b>WAARSCHUWING! GEVAAR OP VERSTIKKING</b></span></div> <div><span>Kleine onderdelen. Niet voor kinderen onder de 3 jaar.</span></div> <div><span>Gebruik het product en toebehoren alleen wanneer het volledig en in overeenstemming met deze gebruiksaanwijzing in elkaar is gezet.</span></div> <div><span>Gebruik dit voertuig niet in water, modder of zand.</span></div> <div><span>Dit product en toebehoren zijn niet bestemd voor kinderen jonger dan 36 maanden, de kleine onderdelen kunnen gemakkelijk worden ingeslikt.</span></div> <div><span>Bestemd voor kinderen vanaf 8 jaar oud.</span></div> <div><span>Toezicht van een volwassene is ten zeerste aanbevolen.</span></div> <div><span>Rij niet met uw voertuig in een veilig gebied, uit de buurt van voetwegen, huiskinderen, auto's, etc.</span></div> <div><span>Rij niet op de openbare weg of in het donker.</span></div> <div><span>Raak het voertuig niet aan of neem het niet op wanneer het in beweging is. Wacht totdat het voertuig toe een volledige stilstand is gekomen.</span></div> <div><span>Houd haar, vingrs, het gezicht en losse kleding uit de buurt van de voor- en achterwielen wanneer het voertuig is ingeschakeld of wanneer de zender in werking is.</span></div> <div><span>Rij voorzichtig!</span></div> <div><span>Laat het product of toebehoren niet vallen of stoot nergens tegen.</span></div> <div><span>Demonteer of pas het product of toebehoren nooit aan.</span></div> </div>	

ΒΕΛΑΝΓΡΙΚΕ VEILIGHEIDSMFORMATIE OVER BATTERIJEN. OPMERKING: RECYCLE OF GOOI BATTERIJEN OP EEN JUISTE MANIER WEG. Neem contact op met uw gemeente of lokaal inzameelpunt voor meer informatie.	
<div> <div><span>Installeer de batterijen altijd volgens de juiste polariteit en volg de instructies van zowel de speelgoed- als de batteriefabrikant.</span></div> <div><span>Gebruik alleen batterijen die het aanbevolen type zijn.</span></div> <div><span>Probeer niet om de batterijen kort te sluiten, te laden, uit elkaar te halen of op te warmen.</span></div> <div><span>Cool geen batterijen in het vuur of maak ze niet nat.</span></div> <div><span>Meng geen oude met nieuwe batterijen.</span></div> <div><span>Meng of gebruik geen verschillende soorten batterijen.</span></div> <div><span>Laad wegwerpbatterijen niet op, ze kunnen barsten.</span></div> <div><span>Haal oplaadbare batterijen uit het product voordat u ze oplaadt.</span></div> <div><span>Opladbare batterijen mogen alleen onder het toezicht van een volwassen onderdelen, en dat, in geen val met dergelijke schade, het speelgoed niet wordt gebruikt met deze lader totdat de schade is gerepareerd.</span></div> <div><span>Opladbare batterijen mogen alleen door volwassenen worden opgeladen.</span></div> <div><span>Vervang de batterijen onder het toezicht van een volwassene.</span></div> <div><span>Haal de batterijen uit het product voordat u het opbergt. De batterijen kunnen warm zijn.</span></div> <div><span>Gebruik het product uit na gebruik.</span></div> <div><span>Haal zwakke of gebruikte batterijen uit het product.</span></div> <div><span>Goos batterijen op een veilige en juiste manier weg, en volgens de voorschriften die in uw gemeente gelden.</span></div> <div><span>Laders gebruikt met het speelgoed moeten regelmatig worden nagelieken voor schade aan het snor, de stekker, bedruiwing en andere onderdelen, en dat, in geen val met dergelijke schade, het speelgoed niet wordt gebruikt met deze lader totdat de schade is gerepareerd.</span></div> </div>	

Ι - DE BATTERIJEN INSTALLEREN EN DE CONTROLLER KOPPELEN	
<div> <div><span><b>BELANGRIJK:</b></span></div> <div><span>Het voertuig en de controller worden automatisch aan elkaar gekoppeld. Als u met meerdere voertuigen wilt spelen, moet deze procedure voor elk voertuig afzonderlijk worden uitgevoerd.</span></div> <div><span>Als de verbinding tussen het voertuig en de controller wordt onderbroken, wordt het voertuig niet aan elkaar worden gekoppeld, herhaal de stappen 1-3 om automatisch te koppelen.</span></div> <div><span><b>OPMERKING:</b></span></div> <div><span>De zender is niet voorzien van een aan/uit-schakelaar. De zender wordt automatisch ingeschakeld door het bewegen van de hendels. Voor de beste prestaties, gebruik altijd alkalinebatterijen. Om de batterijen te verwijderen, voer de installatieprocedure omgekeerd uit.</span></div> </div>	

PROBLEEMPLOSSING EN ONDERHOUD VAN OP AFSTAND BESTUURBARE VOERTUIGEN	
<p> <span><b>OP AFSTAND BESTUURBAAR VOERTUIG RIJDT NIET</b></span> </p> <ul style="list-style-type: none"><li>Is de aan/uit-schakelaar op de stand ON (aan) ingesteld?</li> <li>Zijn de batterijen zwak of leeg?</li> <li>Controleer de batterijen. Indien nodig, laad de accu op en/of vervang de batterijen indien er is het voertuig aan de controller gekoppeld? – Zie de sectie <b>DE BATTERIJEN INSTALLEREN EN DE CONTROLLER KOPPELEN</b>.</li> <li>Komen de + en – contacten juist overeen met de batterijen?</li> <li>Raken de metalen contacten de batterijen aan of zijn deze vuil of verpest?</li></ul> <p> <span><b>VERMOGEN NEEMT AF, INCONSISTENTE BEWEGINGEN OF VOERTUIG RIJDT NIET</b></span> </p> <ul style="list-style-type: none"><li>Zijn de batterijen zwak of leeg?</li> <li>Spruw de batterijen. Indien nodig, laad de accu op en/of vervang de batterijen in het op afstand bestuurbaar voertuig en de controller door nieuwe alkalinebatterijen.</li> <li>Zijn de batterijen op een correcte manier geplaatst?</li></ul>	

MEDEDELING VAN DE FABRIKANT	
<div> <div><span>Aanpakningen die niet door de fabrikant zijn goedgekeurd kunnen het recht van de gebruiker om het apparaat te bedienen teniet doen.</span></div> <div><span>Controleer dit speelgoed en alle accessoires regelmatig op mogelijke gevallen, en repareer of vervang onderdelen die mogelijk gevaar kunnen veroorzaken.</span></div> <div><span>Om te zorgen voor een betere kwaliteit en waarde, zijn we continue bezig met het verbeteren en bijwerken van onze producten.</span></div> <div><span>De informatie is het mogelijk dat de foto's die in deze handleiding worden afgebeeld afwijken van het meestgevoerd model.</span></div> <div><span>Geef alle informatie in verband met dit product bij te houden voor het geval u de informatie in de toekomst moet raadplegen.</span></div> </div>	

FORSIGTIG	DK
<div> <div><span><b>ADVARSEL! KVÆLNINGSFARE</b></span></div> <div><span>Små dele. Ikke beregnet til børn under 3 år.</span></div> <div><span>Produktet og tilbehøret må kun anvendes når det er komplet samlet og i overensstemmelse med denne betjeningsvejledning.</span></div> <div><span>Anvend ikke dette køretøj i vand, mudder eller sand.</span></div> <div><span>Dette produkt og tilbehøret er ikke beregnet til børn under 36 måneder, da det indeholder små dele, der kan sluges.</span></div> <div><span>Beregnet til børn fra 8 år og opård.</span></div> <div><span>Opsyn af voksne anbefales kraftigt.</span></div> <div><span>Brug kun sikres på køretøjet og det upestøbte.</span></div> <div><span>Tag sikkerhedstiltak på et sikkert område uden personer.</span></div> <div><span>Røben af metallen kontakt de batterier an af zijn deze vuil of verpest?</span></div> <div><span>Når køretøjet er i bevægelse må du ikke røre ved det eller tage det op. Vent til køretøjet er helt stoppet.</span></div> <div><span>Hold håd, hænder, ansigt og løst tøj væk fra for- og baghjul når det er tændt for køretøjet eller når fjernstyringen er tændt.</span></div> <div><span>Undv ansvarlighe ved kørsel!</span></div> <div><span>Tab eller sikres på køretøjet og dets tilbehør.</span></div> <div><span>Forsøg aldrig at adskille eller ændre på produktet eller tilbehøret.</span></div> </div>	

ΒΙΚΙΤΓ ΣΙΚΕΡΗΤΗΣΙΦΟΡΜΑΣΙΟΝ ΟΜ ΒΑΤΕΡΙΑΣ ΣΑΚΕΡΗΤΗΣΙΦΟΡΜΑΣΙΟΝ. ΜΕΡΚ: ΒΑΤΕΡΙΑΣ ΜΕ ΡΕΣΙΚΡΕΚΑΙΕΣ ΕΛΛΕΡ ΑΦΗΝΕΔΕ ΠΑ ΡΙΚΙΤΓ ΒΙΣ. Kontakt ditt lokale avfallshandteringselskab eller et annet lokal byrå for mer informasjon.	
<div> <div><span>Kontrollør at batteriene er riktig satt inn og følg produsentens anvisninger for leketøy og batteriene.</span></div> <div><span>Bruk kun batterierne som anbefales.</span></div> <div><span>Ikke forsøk å kortslutte, lade, demontere eller varme opp batterier. Ikke kast batteriene inn i lid eller gjære dem vite.</span></div> <div><span>Ikke bruk forskjellige, eldre nye og gamle, batterier sammen. Hvis å slå av bryteren etter bruk.</span></div> <div><span>Fjern svage eller opbrugte batterier fra produktet.</span></div> <div><span>Blaad ikke batterier af forskellig type med hinanden.</span></div> <div><span>Ikke-genopladige batterier må ikke oplades paa eksplosionsfare.</span></div> <div><span>Fjern genopladige batterier fra produktet før opladning.</span></div> <div><span>Ikke oplad batterier med en sikker og ridig mat. i henhold til lokale krav.</span></div> <div><span>Opladere der benyttes med legetøj, bør regelmæssigt tjekkes for beskadigelser på kablet, stik, kabler og andre dele og i tilfælde af sådanne beskadigelser, må legetøjet ikke blive anvendt med den oplader indtil skaden er blevet reparert.</span></div> </div>	

Ι - ΜΟΝΤΕΡΑΓ ΑΦ ΒΑΤΕΡΙΑ ΚΑΙ ΣΤΥΡΙΝΓΣΛΙΝΚ	
<div> <div><span><b>VIGTIGT:</b></span></div> <div><span>Køretøjet anvender en automatisk proces til at linke køretøjet med fjernstyringen. Hvis der anvendes flere køretøjer skal denne proces genstartes en efter en for hvert køretøj.</span></div> <div><span>Produktet vil ikke fungerer samtidigt, vil det resultere i fjernbetjeningsfejl.</span></div> <div><span>Hvis fjernbetjeningen og køretøjet ikke kan linke, gentages trin 1-3 for å gen-linke.</span></div> <div><span><b>MERK:</b></span></div> <div><span>Der er ingen av/p-bryer på senderen. Bilen slår sø på automatisk når du beveger styrepinnen. Best yttelse oppnås ved alltid å bruke bare alkaliske batterier. For å ta ut batteriene, følg installasjonsprosedyren omvendt vei.</span></div> </div>	

FEJINDING OG VEDLIGEHOLDELSE AF RC KØRETEJER	
<p> <span><b>RC KØRETØJET VYLTTER SIG IKKE</b></span> </p> <ul style="list-style-type: none"><li>Er afbryderen sat i stilling ON?</li> <li>Er batterierne svage eller opbrugt?</li> <li>Er batterierne installeret og styingslink afsluttede?</li> <li>Se <b>"MONTERING AF BATTERI OG STYRINGSLINK"</b> afsnittet.</li> <li>Er + og – kontakterne korrekte i forhold til batterierne?</li> <li>Har metallkontaktene forbindelse, er de irrede eller ansnavede?</li></ul> <p> <span><b>FUNKTIONSVIGT, USTABELE BEVÆGELSER ELLER KØBER IKKE</b></span> </p> <ul style="list-style-type: none"><li>Er batterierne svake eller opbrugt?</li> <li>Kontrollør batterierne. Om nødvendigt oplades eller udskiftes batterierne i RC køretøjet og fjernstyringen med nye alkaliske batterier.</li> <li>Er batterierne monteret korrekt?</li></ul>	

FABRIKANTENS BEMÆRKNINGER	
<div> <div><span>Modifikationer der ikke er godkendt af fabrikanten, kan medføre at brugers tilladelse til at bruge produktet indtages.</span></div> <div><span>Dette legetøj og alt tilbehør skal jævnligt efterses for potentielle skader og alle potentielt beskadigede dele skal repareres eller skiftes ut.</span></div> <div><span>Vi arbejder konstant med at opgradere eller forbedre vores produkter for bedre kvalitet og brugsværdi.</span></div> <div><span>Som konsekvens heraf kan modellen afvige fra billederne i brugsvejledningen.</span></div> <div><span>Det anbefales at opbevare emballagen med vigtig information for fremtidig brug.</span></div> </div>	

PRZESKAZANIE RYZYKO ZADŁAWIENIA	PL
<div> <div><span><b>OSTRZEŻENIE! RYZYKO ZADŁAWIENIA</b></span></div> <div><span>Małe części. Nieodpowiednie dla dzieci poniżej 3 roku życia.</span></div> <div><span>Z produktu oraz akcesoriów można korzystać wyłącznie, gdy są w pełni złożone zgodnie z niniejszą instrukcją!</span></div> <div><span>Wózek nie należy używać w wodzie, na błocie ani na piachu.</span></div> <div><span>Produkt oraz jego akcesoria nie są odpowiednie do użycia przez dzieci młodsze niż 36 miesięcy, ponieważ mogą one połknąć małe części.</span></div> <div><span>Przeznaczone dla dzieci w wieku co najmniej 8 lat.</span></div> <div><span>Szorstwo zakazuje się nadzór osoby dorosłej.</span></div> <div><span>Pojazd należy prowadzić w bezpiecznym otoczeniu z dala od ludzi, zwierząt, samochodów itp.</span></div> <div><span>Nie jeździć po ulicach po zmroku.</span></div> <div><span>Nie dotykać ani nie próbować złapać pojazdu, gdy znajduje się w ruchu. Zaczekać, aż całkowicie się zatrzyma.</span></div> <div><span>Włosy, palce, twarz i luźna odzież należy trzymać z dala od przednich i tylnych kół, gdy pojazd jest włączony z głośno nadający znajduje się w trakcie pracy.</span></div> <div><span>BeZ odpowiedzialnym kierowni!</span></div> <div><span>Nie upuszczaj ani nie uderzaj produktu ani jego akcesoriów.</span></div> <div><span>Nigdy nie próbować rozmontowywać ani modyfikować produktu ani jego akcesoriów.</span></div> </div>	

WAŻNE INFORMACJE BEZPIECZSTWA DOTYCZĄCE KORZYSTANIA Z BATERII. UWAGA: BATERIE NALEŻY UTYLIZOWAĆ W ODPowiedNI SPOSÓB. Skontaktować się z lokalnym biurom ds. gospodarki odpadami komunalnymi lub z inną właściwą jednostką w celu uzyskania dalszych informacji.	
<div> <div><span>Upewnij się, że baterie włożone zgodnie z prawidłową biegunością i postępując zgodnie z instrukcjami obsługi producenta zabawki oraz baterii.</span></div> <div><span>Stosować wyłącznie baterie zalecanej typu.</span></div> <div><span>Nie próbować zwierać, ładować, rozłączać ani podgrzewać baterii.</span></div> <div><span>Nie moczyć ani nie wyrzucać baterii do ognia.</span></div> <div><span>Nie mieszać ani nie używać baterii nowych ze starymi.</span></div> <div><span>Pojazd należy wyłączać zasilanie z przycisku ON.</span></div> <div><span>Nie wolno ładować baterii, które nie są przeznaczone do ładowania w żadnym ni niebezpiecznym wyłączeniu.</span></div> <div><span>Przed nalożeniem akumulatora należy wyjąć z produktu.</span></div> <div><span>Akumulatory należy ładować wyłącznie pod nadzorem osoby dorosłej. Postępować zgodnie z instrukcjami obsługi producenta akumulatora oraz ładowarki.</span></div> <div><span>Akumulatory powinna ładować wyłącznie osoba dorosła.</span></div> <div><span>Wymiana baterii należy przeprowadzać w obecności osoby dorosłej.</span></div> <div><span>Przed użyciem produktu do przechowywania należy wyjąć ze środka baterie, baterie mogą być gorące.</span></div> <div><span>Po użyciu należy wyłączać urządzenie.</span></div> <div><span>Należy lub wyłączać baterie należy wyjąć z produktu.</span></div> <div><span>Wyrmuzać baterie w bezpieczny sposób zgodnie z regulami.</span></div> <div><span>Ladovářka užívaná do zabitky mógli by regulami správaná pod katem uzkoženého prúdu, výstřiku, obvodu i iných častí. Pred naložením akumulátoru musí byť vybraný z produktu.</span></div> <div><span>Akumulátory treba dobíjať výlučne pod dozorom osoby dospelého. Postupovať podľa inštrukcií obsluhy výrobcu akumulátora a jeho dobíjačky.</span></div> </div>	

Ι - ZAKŁADANIE BATERII I POŁĄCZENIE STERUJĄCE
---

WAŻNE:	
<div> <div><span>Ten pojazd posiada automatyczny system wiazania pojazdu ze uzardzeniem sterujacym. W celu odwarzania przez wiele pojazdow, ten proces musi byc przeprowadzony kolejno z kazdym pojazdem.</span></div> <div><span>Proba wiazania wielu pojazdow w tym samym czasie spowoduje bledne doposażenie uzardzenia.</span></div> <div><span>Jesli uzardzenie sterujace i pojazd nie beda powiazane, nalezy powtorzyc polecenia punktow 1-3, aby wykonać ponowne powiazanie.</span></div> </div>	

<div> <div><span><b>UWAGA:</b></span></div> <div><span>Na nadajniku nie ma przelaznika on/ off. Poruszanie dzarkami automatycznie włącza nadajnik. Aby zapewnić optymalne dzialanie, nalezy stosowac wyklcznie alkaliczne. Aby wyjac baterie, nalezy postepowac odwrotnie jak przy wkladaniu.</span></div> </div>	
---	--

ROZWIĄZYWANIE PROBLEMÓW I KONSERWACJA POJAZDU	
<p> <span><b>ZDALNIE STEROWANY POJAZD NIE RUSZA SIĘ</b></span> </p> <ul style="list-style-type: none"><li>Czy przelazcznik zasilania znajduje się w pozycji ON?</li> <li>Czy bateria są slabe lub wyczerpane?</li> <li>Czy zakończono zakladanie baterii oraz procedure wiazania z uzardzeniem sterujacym? – Patrz akapit <b>ZAKŁADANIE BATERII I POŁĄCZENIE STERUJĄCE</b>.</li> <li>Czy styki i + - są odpowiednio dopasowane do begunow baterii?</li> <li>Czy metalowe paski styków przylegają albo czy nie są zardzewiale lub brudne?</li></ul> <p> <span><b>SPADEK WYDAJNOŚCI, NIETYPICOWE RUCHY LUB BRAK RUCHU</b></span> </p> <ul style="list-style-type: none"><li>Czy bateria są slabe lub wyczerpane?</li> <li>Sprawdzaj baterie. Jesli zachodzi taka potrzeba, naładować akumulator i/lub wymienić baterie w pojeździe i pilocie na nowe baterie alkaliczne.</li> <li>Czy baterie są włożone prawidłowo?</li></ul>	

UWAGA PRODUCENTA	
<div> <div><span>modyfikacje nie zatwierdzone przez producenta mogą unieważnić prawa użytkownika do uznawania urzędniczej i niniejszej zabawkę i jej wyposażenie należy regularnie sprawdzac pod kątem ewentualnych zagrozen, a potencjalnie niebezpieczne części należy naprawiac lub wymieniac.</span></div> <div><span>Aby zapewnić jak najlepszą jakość oraz wartosci, nieustannie polepszamy i aktualizujemy nasze produkty.</span></div> <div><span>dlatego tez zdjecia w niniejszej instrukcji mogą czasem różnić sie od dołozanego modelu.</span></div> <div><span>Zalecamy przechowanie wszystkich informacji dotyczacych tego produktu, tak by móc sie do nich odwołat w przyszłosci.</span></div> </div>	

FORSIKTIG	NO
<div> <div><span><b>ADVARSEL! KVÆLNINGSFARE</b></span></div> <div><span>Små deler. Ikke egnet for barn under 3 år.</span></div> <div><span>Produktet og dets tilbehør skal kun brukes etter de er ferdigmontert i samsvar med denne bruksanvisningen!</span></div> <div><span>Ikke bruk denne bilen i vann, søle eller sand.</span></div> <div><span>Dette produktet og tilbehøret er ikke egnet for barn under 36 måneder, på grunn av de små delene som kan svelges.</span></div> <div><span>Beregnet for barn over 8 år.</span></div> <div><span>Bruk under oppsyn av voksne anbefales sterkt.</span></div> <div><span>Der bør kjetøyets på et trygt sted, på avstand fra mennesker, dyr, biler, osv.</span></div> <div><span>Ikke kjør på veier eller etter skurning.</span></div> <div><span>Ikke berør eller prøv å plukke opp bilen mens den er i bevegelse.</span></div> <div><span>Vent til den har stoppet helt opp.</span></div> <div><span>Hold håd, fingre, ansikt og løststnende plagg borte fra for- og bakhjul mens kjøretøyet er påslått eller når senderen er i drift.</span></div> <div><span>Vær en ansvarlig sjåfør!</span></div> <div><span>Ikke mist produktet eller dets tilbehør i bakken, og unngå slag.</span></div> <div><span>Forsøk aldrig å demontere eller modifisere produktet eller tilbehøret.</span></div> </div>	

ΒΙΚΙΤΓ ΙΦΟΡΜΑΣΙΟΝ ΟΜ ΒΑΤΕΡΙΑΣΙΚΕΡΗΔΗ. FORSIKTIG: UNGDÅ AT BATTERIERE LÆKKER. BEMÆRK: BATTERIER SKAL GENANVENDES ELLER BORTSKAFFES FORSVARLIGT. Kontakt ditt lokale renovatørenselskab eller genbrugsplads for information.
<div> <div><span>Kontrollør at batteriene isættes med korrekt polaritet og følg legetøjs- og batterifabrikantens vejledninger.</span></div> <div><span>Anvend kun de anbefalede batterierne.</span></div> <div><span>Batterierne må ikke kortsluttes, oplades, adskilles eller opvarmes.</span></div> <div><span>Sørg for at slukke på afbryderen efter brug.</span></div> <div><span>Fjern svage eller opbrugte batterier fra produktet.</span></div> <div><span>Blaad ikke batterier af forskellig type med hinanden.</span></div> <div><span>Ikke-genopladige batterier må ikke oplades paa eksplosionsfare.</span></div> <div><span>Fjern genopladige batterier fra produktet før opladning.</span></div> <div><span>Ikke oplad batterier med en sikker og ridig mat. i hen</span></div></div>