

**OWNER'S MANUAL • MANUEL D'UTILISATION • BEDIENUNGSANLEITUNG  
 MANUAL DEL PROPIETARIO • MANUALE D'ISTRUZIONI • MANUAL DO UTILIZADOR  
 GEBRUIKERSHANDLEIDING • INSTRUKCJA UŻYTKOWNIKA • BRUKSANVISNING • KÄYTTÖOHJE  
 ΕΓΧΕΙΡΙΔΙΟ ΧΡΗΣΤΗ • BRUGSVEJLEDNING • BRUKERMANUAL • РУКОВОДСТВО ПОЛЬЗОВАТЕЛЯ**

**8+****ASST  
 #94195**

**RADIO CONTROL • CONTRÔLE RADIO • FERNGESTEUERT WERDEN • CONTROL REMOTO • È RADIOCOMANDATO  
 RÁDIO CONTROLE • RADIOBESTURING • KONTROLA RADIOWA • RADIOSTYRD • KAUKO-OHJATTAVA  
 ΕΓΧΕΙΡΙΔΙΟ ΧΡΗΣΤΗ • BRUGSVEJLEDNING • BRUKERMANUAL • РУКОВОДСТВО ПОЛЬЗОВАТЕЛЯ**

# INVADER™

CONTROLLER • TELECOMMANDE • FERNSTEUERUNG  
 CONTROLADOR • UNITÀ DI COMANDO • CONTROLADOR  
 REGELAAR • KONTROLLER • KONTROLLER  
 ΟΗΓΙΑΣΛΑΙΤΕ • ΧΕΙΡΙΣΤΗΡΙΟ • FJERNSTYRING  
 KONTROLLER • ПУЛЬТ УПРАВЛЕНИЯ

VEHICLE • VEHICULE • FAHRZEUG • VEHÍCULO  
 VEICOLO • VEÍCULO • VOERTUIG • POJAZDY  
 FORDON • AUTO • ОХИМА • KØRETØJ  
 KJØRETØY • АВТОМОБИЛЬ

**AAA/LR03 x 3**

BATTERY INCLUDED • BATTERIE COMPRISE  
 BATTERIE ENTHALTEN • BATERIA INCLUIDA  
 BATTERIA INCLUSA • BATERIA INCLUIDA  
 ACCU MEEGELEVERD • ZAWIERA BATERIE  
 BATTERI MEDFØLGER • AKKU SISÄLTYY TUOTTEESEEN  
 Η ΜΠΑΤΑΡΙΑ ΠΕΡΙΛΑΜΒΑΝΕΤΑΙ • BATTERI MEDFØLGER  
 BATTERI INKLUDERT • АККУМУЛЯТОР В КОМПЛЕКТЕ



BATTERY INCLUDED • BATTERIE COMPRISE  
 BATTERIE ENTHALTEN • BATERIA INCLUIDA  
 BATTERIA INCLUSA • BATERIA INCLUIDA  
 ACCU MEEGELEVERD • ZAWIERA BATERIE  
 BATTERI MEDFØLGER • AKKU SISÄLTYY TUOTTEESEEN  
 Η ΜΠΑΤΑΡΙΑ ΠΕΡΙΛΑΜΒΑΝΕΤΑΙ • BATTERI MEDFØLGER  
 BATTERI INKLUDERT • АККУМУЛЯТОР В КОМПЛЕКТЕ

RECHARGEABLE 4,8V NI-MH BATTERY PACK  
 BLOC-BATTERIE NI-MH 4,8 V RECHARGEABLE • WIEDERAUFLADBARER 4,8 V NIMH-AKKU  
 BATERIA DE NI-MH RECARGABLE DE 4,8 V • GRUPPO BATTERIA NI-MH RICARICABILE 4,8 V  
 PACK DE BATERIA NI-MH DE 4,8 V RECARREGAVEL • OPLAADBARE 4,8 V NI-MH ACCUPACK  
 PAKIET AKUMULATORA NI-MH 4,8 V • LADDNINGSBART 4,8 V NI-MH BATTERI  
 UUDELLEENLADATTAVA 4,8 V NI-MH-AKKUPAKKA  
 ΕΠΑΝΑΦΟΡΤΙΖΟΜΕΝΗ ΜΠΑΤΑΡΙΑ 4,8 V NI-MH • GENOPLADELIG 4,8 V NI-MH BATTERIPAKKE  
 OPPLADBAR 4,8V NI-MH BATTERIPAKKE  
 НИКЕЛЬ-МЕТАЛЛОГИДРИДНЫЙ АККУМУЛЯТОР НА 4,8 В

**Important! Carefully read the Owners Manual before play!**  
**Important! Lisez attentivement le manuel d'utilisation avant de jouer !**  
**Wichtig! Lesen Sie diese Bedienungsanleitung vor dem Spielen sorgfältig durch!**  
**¡Importante! Lee con cuidado el manual del propietario antes de ponerte a jugar.**  
**Importante! Leggere attentamente il manuale dell'utente prima di giocare!**  
**Importante! Leia atentamente o Manual do Proprietário antes de brincar!**  
**Belangrijk! Lees de gebruiksaanwijzing zorgvuldig door voordat je met het product speelt!**  
**Ważne! Należy dokładnie zapoznać się z instrukcją obsługi przed rozpoczęciem zabawy!**  
**Viktigt! Läs noga igenom ägarmanualen innan användning!**  
**Tärkeää! Lue käyttöohje huolellisesti läpi ennen tuotteen käyttöä!**  
**Σημαντικό! Διαβάστε προσεκτικά το Εγχειρίδιο χρήστη πριν ξεκινήσετε να παίζετε!**  
**Viktigt! Læs brugsanvisningen grundigt før brug!**  
**Viktig! Les brukermanualen nøye før du leker med bilen**  
**Важно! Перед тем как играть, внимательно прочитайте руководство пользователя.**





I

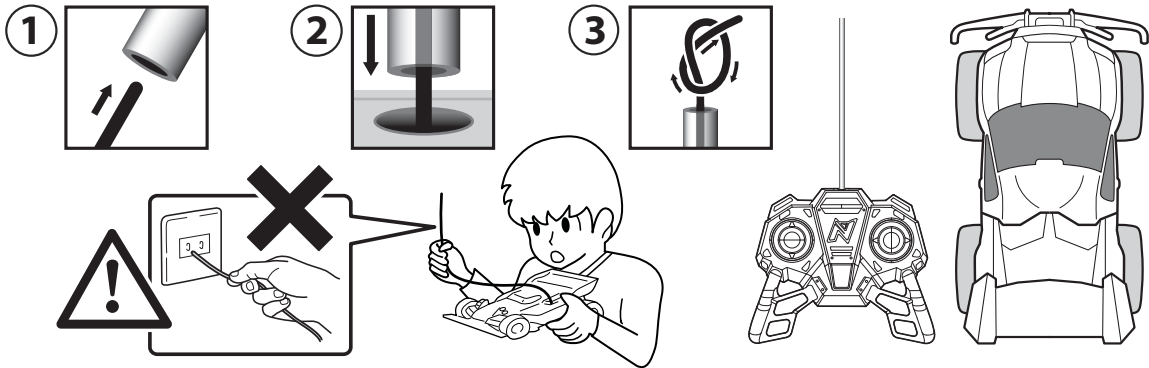

II

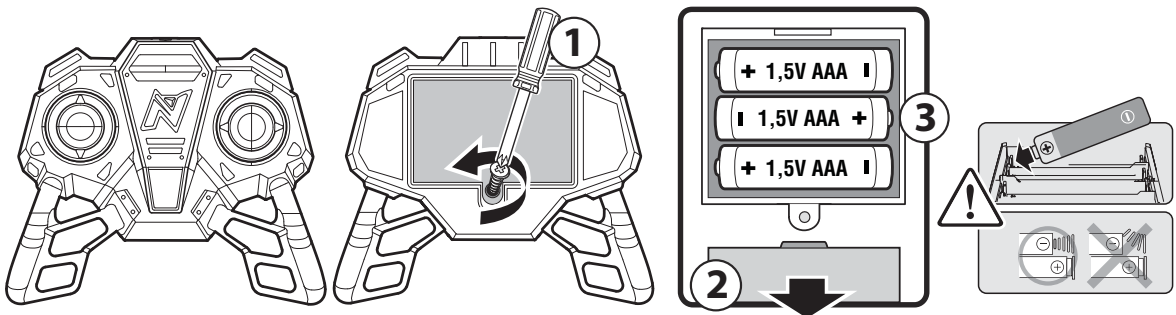

III

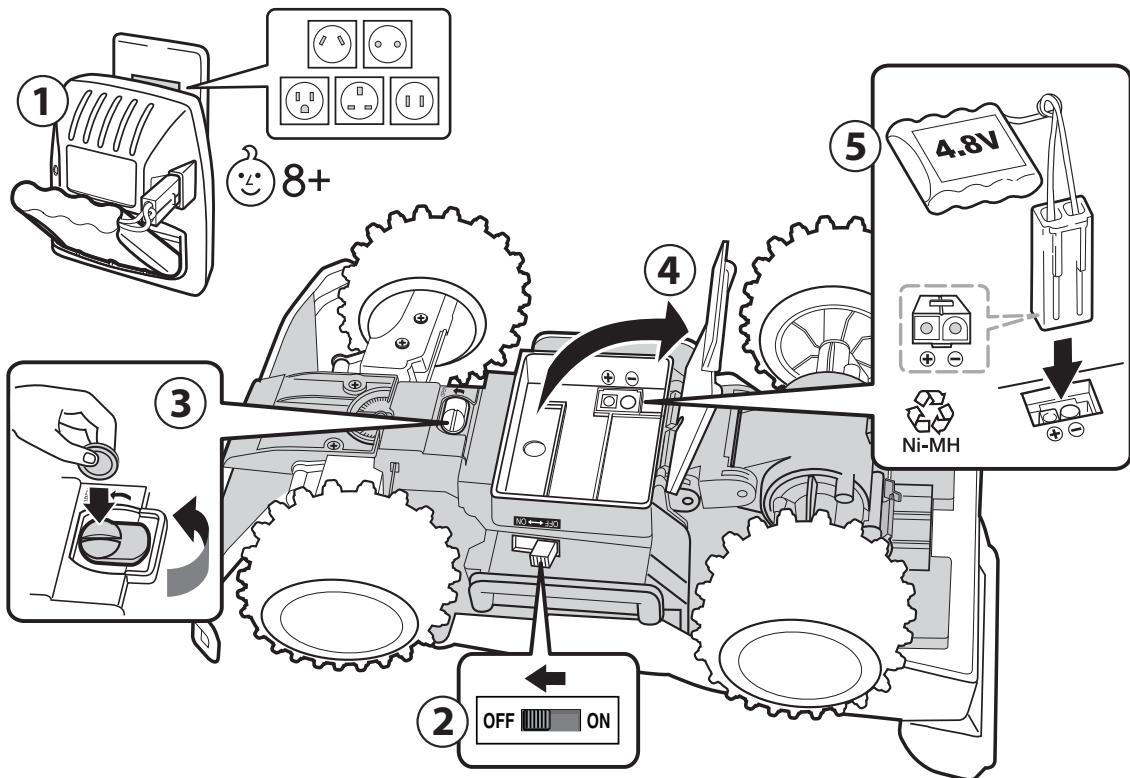



# IV

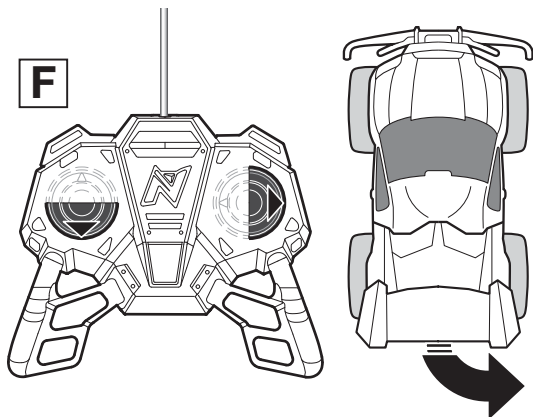
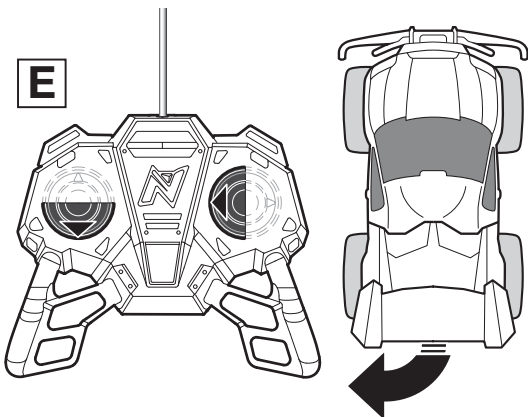
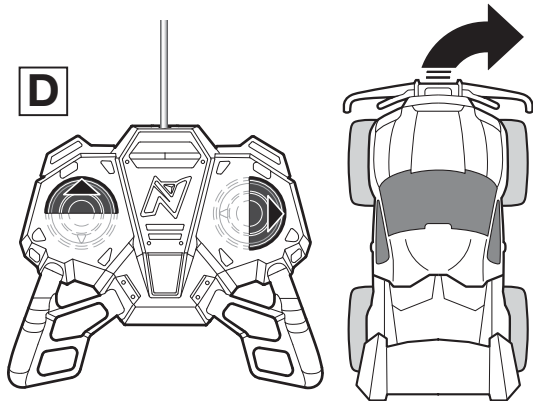
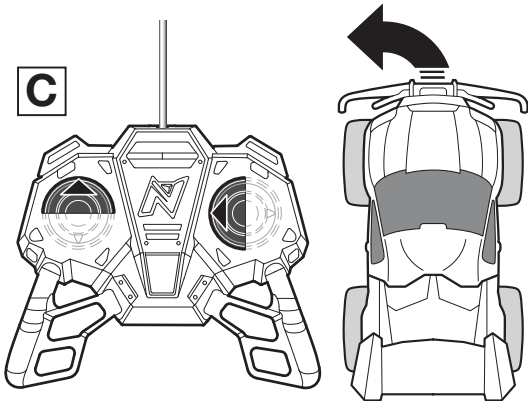
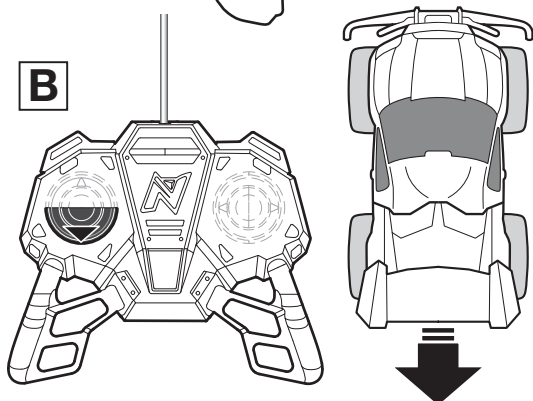
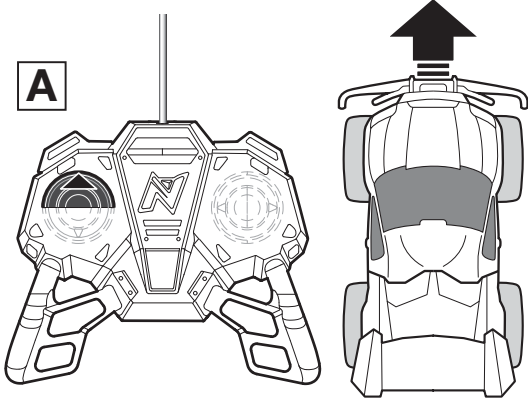
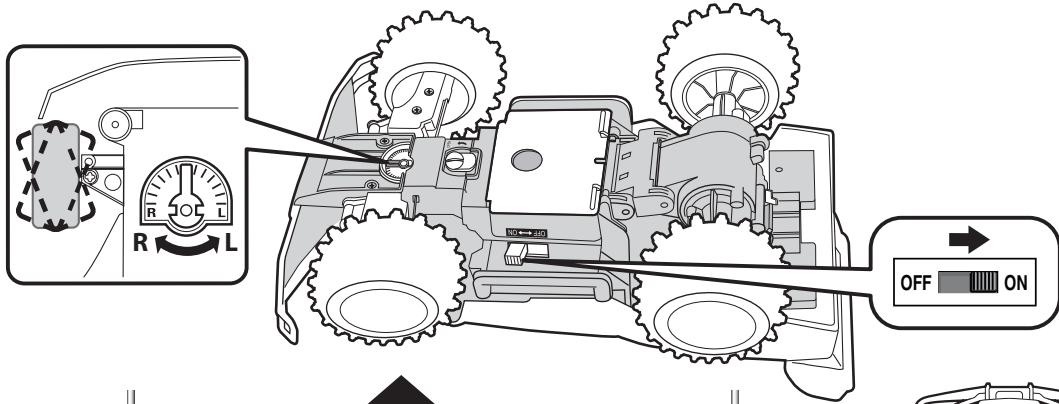

# V

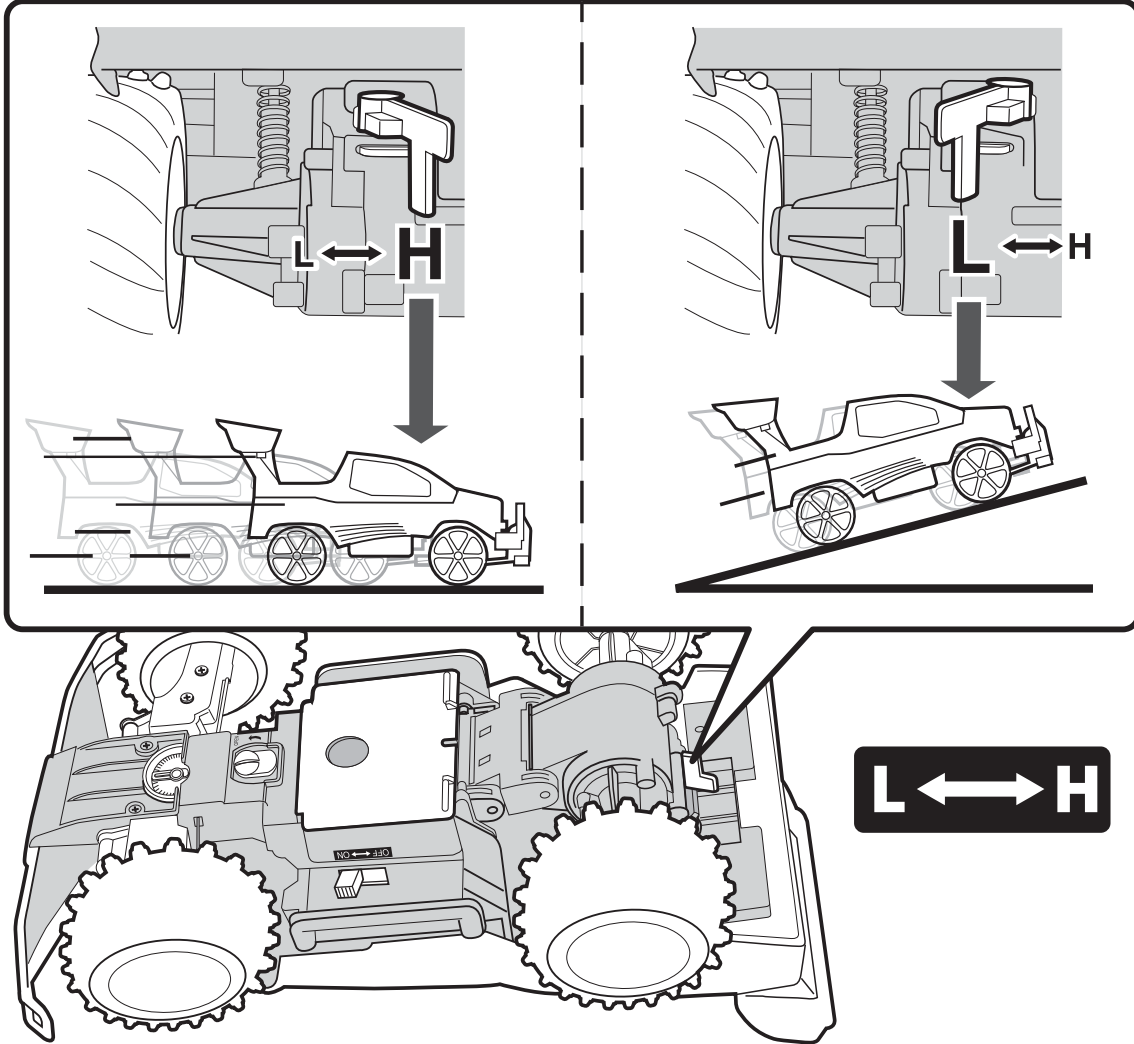

# VI

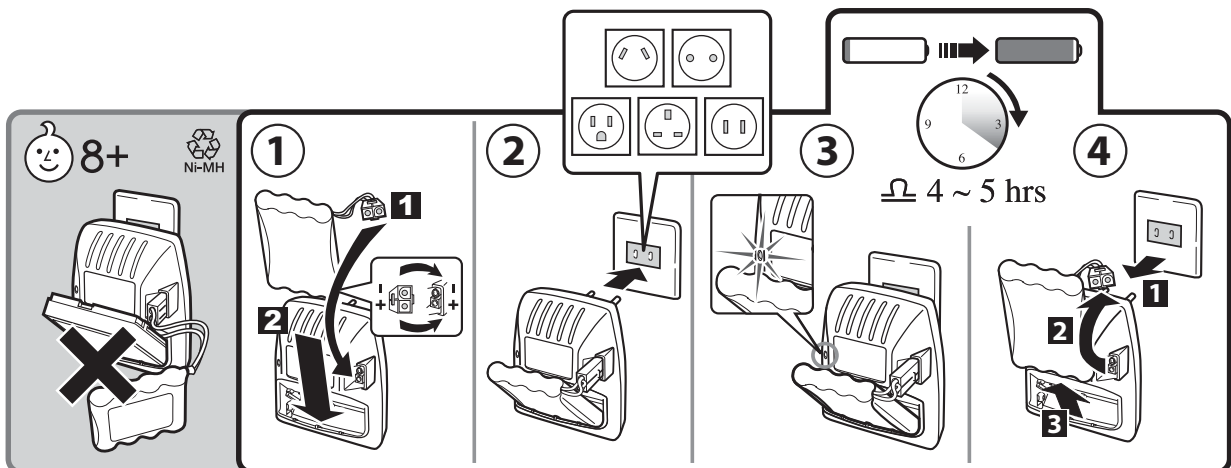



# VII

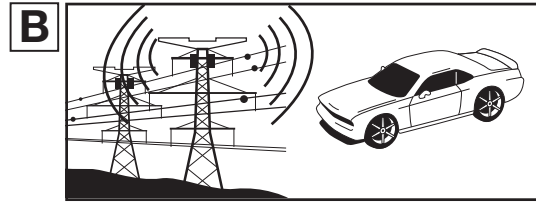
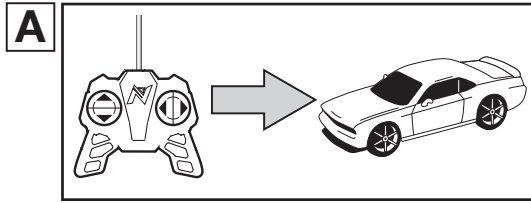

# VIII

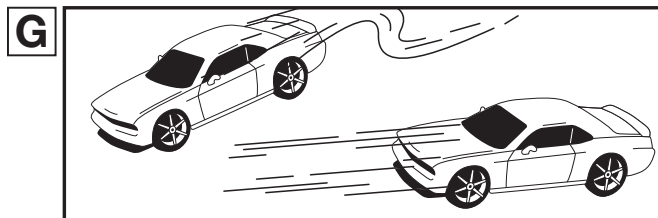
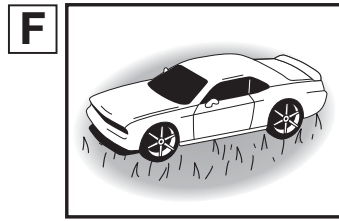
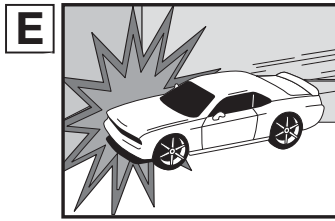
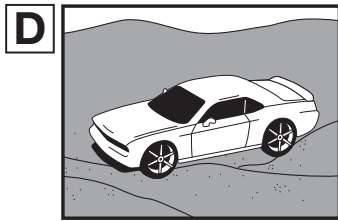
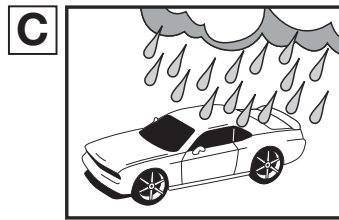
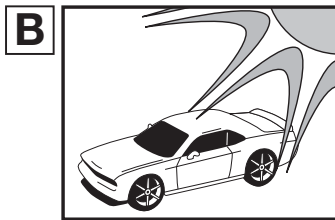
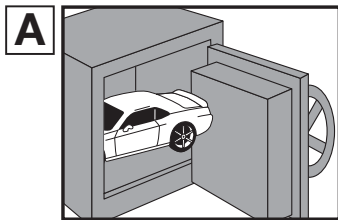

# IX

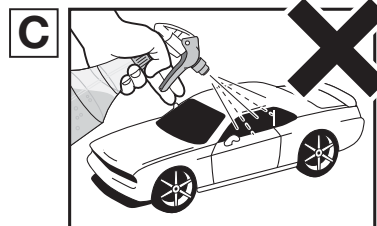
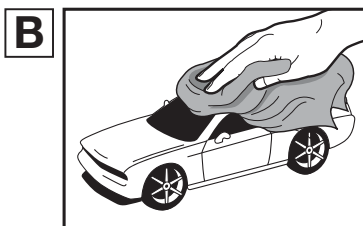
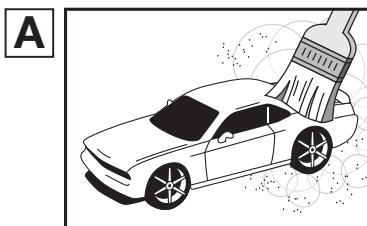

GB

## PRECAUTION



### **WARNING! CHOKING HAZARD**

Small parts. Not for Children under 3 years.



Only operate the product and its accessories when fully assembled and in accordance with this manual!

- Do not use this vehicle in water, mud, or sand.
- This product and its accessories are not suitable for children under the age of 36 months, because of small parts that can be swallowed.
- Intended for children age 8 and older.
- Adult supervision strongly recommended.
- Drive your vehicle in a safe area away from people, pets, cars, etc.
- Do not drive on streets or after dark.
- Do not touch or try to pick up the vehicle when it is in motion. Wait until it has stopped completely.
- Keep hair, fingers, face and loose clothing away from front and rear wheels while the vehicle is switched on or while the transmitter is operating.
- Do not drive the vehicle toward walls or other hard objects.
- Be a responsible operator!
- Do not drop or give impact to the product and its accessories.
- Check if a near transmitter produces interference or signals with the same frequency. In such a case, move to another location or try again after a while.
- Never attempt to disassemble or modify the product or its accessories.
- Regularly inspect the antennas for cracks or breaks. Do not bend the transmitter antenna. Do not use the transmitter if the antenna is broken.
- The vehicle wire antenna is fragile. Never pull or tug on the antenna, as it may loosen or detach from the vehicle.

## BATTERIES AND CHARGER



### **IMPORTANT BATTERY SAFETY INFORMATION**

CAUTION: TO AVOID BATTERY LEAKAGE :



### **NOTE: BATTERIES MUST BE RECYCLED OR DISPOSED PROPERLY.**

Contact your local area office of solid waste management or other appropriate local agency for information.

- Make sure the batteries are inserted with correct polarity and follow the toy and battery manufacturer's instructions.
- Use only battery type(s) recommended.
- Do not attempt to short-circuit, charge, disassemble or heat batteries.
- Do not dispose of batteries in fire or make them wet.
- Do not mix or use new and old batteries together.
- Do not mix or use different types of batteries together.
- Non-rechargeable batteries are not to be recharged because of the danger of eruption.
- Remove rechargeable batteries from the product before charging.
- Recharge batteries only under adult supervision and follow the battery and charger manufacturer's instructions.
- Only children of age 8+ are allowed to use the charger and only if used under adult supervision.
- Battery replacement should be done in presence of an adult.
- Never pull a battery pack out of the vehicle by the wire of the plug.
- Remove batteries from the product for storage. Battery may be hot.
- After use, be sure to turn the switch off. Failure to do so may adversely affect batteries, resulting in disabled charged.
- Remove weak or exhausted batteries from the product.
- Dispose batteries safely and properly, according to your local requirements.

GB

## BATTERY CHARGING AND CARE



**NOTE: NICKEL-METAL HYDRIDE BATTERIES MUST BE RECYCLED OR DISPOSED PROPERLY.** Contact your local area office of solid waste management or other appropriate local agency for information.

**WARNING: THE TRANSFORMER / CHARGER IS NOT A TOY.**

- Regularly examine charger and battery pack for leaking, corrosion, damage, including plugs, casings and all other parts. If damaged, do not use.
- Do not short-circuit the charger.
- Do not charge batteries with a charger other than the included one.
- Do not charge batteries other than the included NiMH battery pack with the charger and do not use the charger as the power source for other equipment.
- Do not charge batteries in a place within the reach of small children.
- Do not short-circuit battery terminals, otherwise the battery may swell and get hot, leading to a dangerous situation.
- Do not use, store or charge batteries in a place near a heater or in high temperature or in humid or damp situations.
- Vehicle will not run without a 4,8V rechargeable NiMH battery pack and matching charger, commonly available for R/C vehicles at many toy and hobby dealers. Always follow the instructions that come with your battery pack and charger.
- Toy must only be used with recommended transformer/ charger.

## RUNNING AND CHARGING TIME

- NiMH battery packs are not like alkaline batteries. They lose all their power suddenly, not gradually, and the vehicle will stop very soon after slowing down becomes noticeable, with little warning. This is normal, but keep it in mind, since you need to get the vehicle back before the battery power runs out.
- Battery pack running times depend on the conditions you operate in. Running time may vary over the life of the battery pack, with the first few charge cycles yielding shorter run times than later charges.

## BATTERY CHARGING INSTRUCTIONS



**NOTE: "CONDITION" BATTERY PACK FOR BEST RESULTS BY CHARGING ACCORDING TO THESE INSTRUCTIONS ON EVERY CHARGE. ON THE FIRST CHARGE, EXPECT A SHORTER RUN TIME. RUN TIMES WILL INCREASE OVER THE NEXT 6 CHARGES.**

### Drain Down-Cool Down-Charge Up

1. After the first charge, for best performance always run the battery pack fully empty before recharging. Run until vehicle wheels/rotors/propellers/motors slow to stop.
2. Allow the battery pack to cool before recharging.

### Battery Pack Heat

1. Battery pack gets hot after use! This is normal, but be careful. Wait until battery pack is cool (20 minutes or more if needed) before charging. Charging battery packs when they are hot will severely reduce the number of times they can be recharged.
2. After charging, battery pack will be warm. This is normal.



 GB

**PLEASE CHECK THE HEADINGS I - IX WITH THE DIAGRAMS IN PAGES 1, 2, 3, 4.**

## I - ANTENNA ASSEMBLY

1. Insert antenna wire from product into tube.
2. Slide tube down antenna wire and into hole in product.
3. Tie knot with any remaining antenna wire (Do not pull wire tight).

**WARNING!** THE ANTENNA IS NOT TO BE INSERTED INTO SOCKET-OUTLETS!

## II - TRANSMITTER BATTERY INSTALLATION

1. To remove battery lid, loosen screw to open.
2. Slide open the battery lid in the direction as shown in the figure, while lightly pressing its center.
3. Insert 1,5V (AAA/LR03) batteries x3 with the polarity (+/-) as shown on the bottom of battery compartment. Replace the battery lid, following the removal procedure in reverse.

**NOTE:** There is no on/off switch on the Transmitter. Moving the sticks turns it on automatically.

## III - VEHICLE BATTERY INSTALLATION

1. Fully charge 4,8V NiMH battery pack in advance of your use.
2. Turning off vehicle.
3. Turn the latches located underneath of vehicle to unlock battery lid as shown in the figure with arrows.
4. Remove battery lid.
5. Insert 4,8V battery pack into battery compartment with correct polarity (+/-). Place battery lid back in position and lock properly.

**NOTE:** To remove the batteries, reverse the installation procedure.

## IV - OPERATING R/C VEHICLE

### WHEEL ALIGNMENT.

- A** FORWARD
- B** BACKWARD
- C** LEFT TURN - FORWARD (Push at the same time)
- D** RIGHT TURN - FORWARD (Push at the same time)
- E** LEFT TURN - BACKWARD (Push at the same time)
- F** RIGHT TURN - BACKWARD (Push at the same time)

### TURN VEHICLE POWER ON.

**NOTE:** After play, always turn vehicle off. Remove batteries from controller and R/C vehicle when not in use or when storing. Leakage may occur and cause damage if left for a long period of time.



## V - HIGH / LOW SPEED SELECTOR SWITCH

### VI - RECHARGING INSTRUCTIONS

1. Plug the battery pack charger into a standard household outlet.
2. Red light on the charger to show that the charger is operating. Normal charging time is 4-5 hrs.
3. Red light will blink continuously when the battery pack is fully charged.
4. Unplug the charger from the standard household outlet after 4-5 hrs of charging. After charging, the battery pack will feel warm, this is normal.

#### NIMH RECHARGEABLE BATTERY PACK TIPS

- Don't overcharge the battery pack, unplug the charger from the household outlet at the end of the recommended charging time (Approximately 4-5 hrs).
- Store your battery pack discharged.
- Your battery pack will hold a charge for a shorter time in hot weather.
- The charging time is 4-5 hrs. Make sure the charging time will not be longer or shorter then the advised charging time as that will effect the quality of the battery.
- When the use time of this battery pack becomes shorter and shorter, it is most likely time to replace the battery pack.
- If driving time becomes shorter or wheels do not turn with full power, the capacity of the 1,5V battery or 4,8V battery pack are insufficient. This is the sign indicating that you need to replace the 1,5V battery or recharge the 4,8V battery pack.
- Be sure to recharge the battery pack before driving it. If you do not play with the vehicle immediately after recharging, the charge is drained and the vehicle cannot drive.
- When the battery temperature gets too high, the circuit shuts off automatically to protect the receiver circuit and the battery in the vehicle. In such a case, wait until the battery cools down before recharging or playing with the vehicle.
- If the rechargeable battery is repeatedly charged without being sufficiently discharged first, the capacity will gradually decrease (memory effect of battery). This is a characteristic of rechargeable batteries. Be sure to start recharging after operating the vehicle until they nearly stop.





## VII - TROUBLESHOOTING AND CARE FOR R/C VEHICLE

- A** LIMITED RADIO CONTROL RANGE  
While R/C vehicle may be visible at a distance, full operational control may be lost. Hold controller high in the air and direct vehicle back.
- B** INTERFERENCE  
Other radio signals may cause loss of control. Remove vehicle from an area of interference.

<b>R/C VEHICLE DOES NOT MOVE</b>	<ul style="list-style-type: none"> <li>• Are the + and - contacts correctly matched in the controller?</li> <li>• Are the metal contact tabs touching, rusty or dirty in controller?</li> <li>• Are there batteries in the vehicle and controller?</li> <li>• Is the power switch turned to play?</li> <li>• Are the batteries weak or out of power?</li> </ul>
<b>R/C VEHICLE MOVES BY ITSELF</b>	<ul style="list-style-type: none"> <li>• There is radio interference in the area.</li> <li>• Another R/C vehicle with the same frequency is close by.</li> </ul>
<b>R/C VEHICLE RUNS SLOWLY</b>	<ul style="list-style-type: none"> <li>• There is radio interference in the area.</li> <li>• Another R/C vehicle with the same frequency is close by.</li> <li>• Are the batteries weak or out of power?</li> </ul>
<b>PERFORMANCE DROP, INCONSISTENT MOVEMENT OR FAILS TO RUN</b>	<p>Check batteries. If necessary, recharge battery pack and/or replace the batteries in the R/C vehicle and controller with new alkaline batteries.</p>

## VIII - TREAT YOUR R/C VEHICLE WELL

Radio waves control the R/C vehicle. Care for your vehicle and it will provide hours of fun!  
Avoid heat, sand and high impact crashes!

- A** Store in safe place.
- B** No direct sunlight.
- C** No rain or water.
- D** No sand or dust.
- E** No Collisions.
- F** R/C vehicle may get stuck on carpet or grass.
- G** Avoid running 2 vehicles with the same radio control frequencies.

## IX - CLEANING AND MAINTAINING

- A** Brush areas where dirt and dust get trapped.
- B** Wipe body off with a soft rag or tact cloth.
- C** Do not clean vehicle with chemicals or water.



# FEDERAL COMMUNICATIONS COMMISSION COMPLIANCE

### NOTE:

This device complies with Part 15 of the FCC Rules. Operation is subject to the following two conditions:

- (1) this device may not cause harmful interference, and
  - (2) this device must accept any interference received, including interference that may cause undesired operation.
- Warning: Changes or modifications to this unit not expressly approved by the party responsible for compliance could void the user's authority to operate the equipment. NOTE: This equipment has been tested and found to comply with the limits for a Class B digital device, pursuant to Part 15 of the FCC Rules. These limits are designed to provide reasonable protection against harmful interference in a residential installation. This equipment generates, uses and can radiate radio frequency energy and, if not installed and used in accordance with the instructions, may cause harmful interference to radio communications. However, there is no guarantee that interference will not occur in a particular installation. If this equipment does cause harmful interference to radio or television reception, which can be determined by turning the equipment off and on, the user is encouraged to try to correct the interference by one or more of the following measures:
- Reorient or relocate the receiving antenna.
  - Increase the separation between the equipment and receiver.
  - Connect the equipment into an outlet on a circuit different from that to which the receiver is connected.
  - Consult the dealer or an experienced radio/TV technician for help.

## MANUFACTURER'S NOTE

"Modifications not authorized by the manufacturer may void users authority to operate the device."

## ATTENTION PARENTS

This toy and all accessories need to be periodically examined for potential hazards and any potentially hazardous parts be repaired or replaced.

www.toystate.com  
 www.NikkoRC.com  
 For questions, e-mail our Consumer Service Dept. at:  
 consumerservice@toystate.com

IMPORTED AND DISTRIBUTED BY  
**TOY STATE EUROPE B.V.**  
 MOSKESBAAN 8, 4823 AH BREDA,  
 THE NETHERLANDS



 **WARNING:**  
 Not suitable for children under 36 months due to small parts. Choking hazard.

 **MADE IN SHENZHEN, CHINA**  
**TOY STATE INTERNATIONAL LIMITED**  
 66 MODY ROAD, KOWLOON, HONG KONG

IN THE INTEREST OF BETTER QUALITY AND VALUE, WE ARE CONSTANTLY IMPROVING AND UPDATING OUR PRODUCTS. CONSEQUENTLY, PICTURES IN THIS INSTRUCTION SHEET MAY SOMETIMES DIFFER FROM THE MODEL ENCLOSED.

FR

## PRÉCAUTIONS



### AVERTISSEMENT! RISQUES D'ÉTOUFFEMENT

Petites pièces. Ne convient pas aux enfants de moins de 3 ans.



Utilise le produit et ses accessoires seulement après montage complet conformément aux instructions contenues dans le présent manuel !

- Ne plonge jamais ce véhicule dans l'eau, la boue ou le sable.
- Ce produit et ses accessoires ne conviennent pas aux enfants de moins de 36 mois, car ils comportent de petites pièces que ceux-ci risquent d'avalier.
- Prévu pour enfants de 8 ans et plus.
- Surveillance d'un adulte fortement conseillée.
- Conduis ton véhicule dans une zone sûre à l'écart de toutes personnes, de tous animaux domestiques, de toutes voitures, etc.
- Ne conduis pas dans les rues après la tombée de la nuit.
- Ne touche pas et n'essaye pas de soulever le véhicule lorsque celui-ci est en mouvement. Patiente jusqu'à son arrêt complet.
- Maintiens les cheveux, les doigts, le visage, et les vêtements amples à l'écart des roues avant et arrière après le démarrage du véhicule ou pendant que la télécommande est en cours de fonctionnement.
- Ne dirige pas le véhicule vers des murs ou tous autres objets durs.
- Sois un conducteur responsable !
- Évite au produit et à ses accessoires toutes chutes et tous chocs violents.
- Assure-toi qu'aucune télécommande active à proximité ne produit des interférences ou signaux sur la même fréquence. Si tel est le cas, déplace-toi vers un autre endroit ou essaye à nouveau après un certain temps.
- Ne tente jamais de démonter ou de modifier le produit ou ses accessoires.
- Vérifie régulièrement l'état des antennes afin de déceler toutes fissures ou ruptures éventuelles. Ne plie pas l'antenne de la télécommande. N'utilise pas la télécommande si l'antenne est brisée.
- L'antenne filaire du véhicule est fragile. Ne tirez jamais sur l'antenne car elle risque de se desouder ou de se détacher du véhicule. N'enroulez pas ou ne nouez pas l'antenne.

## PILE, BATTERIE ET CHARGEUR



**INFORMATIONS IMPORTANTES DE SÉCURITÉ CONCERNANT LES PILES.** ATTENTION : POUR ÉVITER TOUTES FUITES DES PILES :



**REMARQUE : LES PILES DOIVENT ÊTRE RECYCLÉES OU MISES AU REBUT CORRECTEMENT.** Pour toutes informations, contactez le centre de

gestion des déchets solides de votre localité ou tout autre organisme local approprié.

- Assure-toi d'insérer correctement les piles sous la surveillance d'un adulte, et suis toujours les instructions du fabricant du jouet et des piles.
- Utilise exclusivement des piles du type recommandé.
- Ne tente pas de court-circuiter, charger, démonter ou chauffer les piles.
- N'incinère jamais tes piles et ne les trempe pas dans l'eau.
- Ne mélange jamais des piles usées et neuves.
- Ne mélange, ni n'utilise jamais des piles de types différents.
- Ne recharge pas des piles non rechargeables, car cela présente des risques d'explosion.
- Retire les piles rechargeables du produit avant de les charger.
- Les piles rechargeables doivent être chargées exclusivement sous la surveillance d'un adulte, et suis toujours les instructions du fabricant du chargeur.
- Seuls les enfants de 8 ans et + peuvent utiliser le chargeur et seulement sous la supervision d'un adulte.
- Le remplacement des piles doit être effectué en présence d'un adulte.
- Retire les piles du produit avant de le ranger. Les piles peuvent être chaudes.
- Après emploi, coupe l'interrupteur.
- Retire toujours du produit les piles faibles ou usées.
- Mets au rebut les piles en toute sécurité et conformément aux dispositions environnementales en vigueur localement.

FR

## CHARGE ET ENTRETIEN DE LA BATTERIE



**REMARQUE : LES BATTERIES HYDRIDES NICKEL-METAL DOIVENT ETRE RECYCLEES OU MISES AU REBUT AVEC PRECAUTION.**

Contactez votre mairie ou tout autre organisme responsable pour de plus amples informations.

**AVERTISSEMENT : LE TRANSFORMATEUR / CHARGEUR N'EST PAS UN JOUET.**

- Examinez régulièrement le chargeur et la batterie pour éviter les fuites, la corrosion et autres dommages incluant bougies, carters et toutes autres pièces. Si endommagés, ne pas utiliser.
- Ne court-circuitez pas le chargeur.
- Ne rechargez pas la batterie à l'aide d'un chargeur autre que celui fourni avec le produit.
- Ne rechargez pas de batterie autres que la batterie du produit à l'aide du chargeur inclus et n'utilisez pas le chargeur pour alimenter un autre appareil.
- Veillez à recharger la batterie à un endroit inaccessible aux enfants.
- Ne court-circuitez pas les bornes de recharge car la batterie risque de gonfler et de chauffer, ce qui peut s'avérer particulièrement dangereux.
- Il convient de ne pas utiliser, ranger ou charger la batterie à proximité d'une source de chaleur ni dans un endroit soumis à une forte température ou à fort taux d'humidité.
- Le véhicule ne fonctionne qu'avec une batterie 4,8V NiMH rechargeable et le chargeur correspondant, disponibles pour les véhicules R/C chez de nombreux vendeurs de jouets et de véhicules radiocommandés. Suivez toujours les instructions qui sont fournies avec la batterie et le chargeur.
- Le jouet ne doit être utilisé qu'avec le transformateur/ chargeur recommandé.

## TEMPS DE CHARGE ET DE FONCTIONNEMENT

- Les batteries NiMH diffèrent des piles alcalines. Elles ne perdent pas leur puissance progressivement, mais subitement, et le véhicule s'arrêtera très vite après qu'un ralentissement est discernable. Ceci est normal, mais gardez à l'esprit que vous devez récupérer la voiture avant que la batterie ne s'épuise.
- La durée de fonctionnement de la batterie dépend des conditions dans lesquelles vous l'utilisez. La durée de fonctionnement peut varier pendant la vie de la batterie, les premiers cycles de charge offrant des durées de fonctionnement plus courtes que les charges suivantes.

## INSTRUCTIONS DE CHARGE DE LA BATTERIE



**REMARQUE:** POUR OBTENIR DE MEILLEURS RESULTATS, "METTEZ EN CONDITION" LA BATTERIE EN SUIVANT CES INSTRUCTIONS LORS DE CHAQUE CHARGE. A LA PREMIERE RECHARGE, LA DUREE DE FONCTIONNEMENT SERA PLUS COURTE. LA DUREE DE FONCTIONNEMENT AUGMENTE PENDANT LES 6 CHARGES SUIVANTES, JUSQU'A ATTEINDRE LA DUREE DE FONCTIONNEMENT SPECIFIEE.

### Décharger-Refroidir-Charger

1. Au terme de la première charge, pour obtenir des performances optimales, faites toujours fonctionner le bloc batterie jusqu'à ce qu'il se décharge entièrement avant de le recharger. Faites fonctionner jusqu'à ce que les roues/rotors/hélices/moteurs du véhicule s'arrêtent.
2. Laissez la batterie refroidir avant la mise en charge.

### Echauffement de la batterie

1. La batterie chauffe pendant l'utilisation ! Ceci est normal, mais faites attention. Attendez que la batterie refroidisse (20 minutes ou plus si nécessaire) avant de la mettre en charge. La mise en charge de la batterie alors qu'elle est encore chaude réduit considérablement le nombre de cycles de charge.
2. Après avoir été rechargée, la batterie peut être chaude. Ceci est normal.

FR

**VEUILLE CONSULTER LES TITRES I À IX AINSI QUE LES SCHÉMAS DES PAGES 1, 2, 3, 4.**

## I - MONTAGE DE L'ANTENNE

1. Insère le fil de l'antenne du produit dans le tube.
2. Fais coulisser le tube le long du câble d'antenne, puis insérez-le dans le trou situé sur le produit.
3. Fais un nœud avec le reste du câble d'antenne (Ne tire pas trop sur le câble).

**ATTENTION!** L'ANTENNE NE DOIT PAS ÊTRE INTRODUITE DANS DES PRISES DE COURANT !

## II - INSTALLATION DES PILES DE LA TÉLÉCOMMANDE

1. Desserre la vis pour ouvrir et retirer le couvercle du compartiment à piles.
2. Fais coulisser le couvercle du compartiment à piles dans le sens indiqué par la figure tout en exerçant une légère pression sur le milieu.
3. Insère 3 piles (AAA/LR03) 1,5 V en respectant la polarité (+/-) tel qu'indiqué dans le fond du compartiment à piles. Remets en place le couvercle du compartiment à piles, en inversant la procédure de retrait.

**REMARQUE :** La télécommande ne comporte pas de bouton On/Off. Le déplacement des leviers permet de démarrer automatiquement le véhicule.

## III - INSTALLATION DES PILES DU VÉHICULE

1. Chargez complètement la batterie 4,8V avant utilisation.
2. Coupez le moteur du véhicule.
3. Tournez les loquets situés dans la partie inférieure du véhicule pour déverrouiller le couvercle du compartiment à piles, tel qu'illustré dans la figure présentant des flèches.
4. Desserrez les vis du couvercle du compartiment à piles, puis ouvrez celui-ci.
5. Insérez la batterie 6,0V dans le compartiment à batterie en respectant la polarité (+/-). Remettez en place le couvercle du compartiment du bloc batterie, puis verrouillez-le correctement.

**REMARQUE :** Pour ôter la pile, utilisez la procédure d'installation dans l'ordre inverse.

## IV - UTILISATION DU VÉHICULE RADIOCOMMANDÉ

**ALIGNEMENT DES ROUES. METS LE VÉHICULE SOUS TENSION.**

- A** MARCHE AVANT
- B** MARCHE ARRIÈRE
- C** VIRAGE À GAUCHE - EN MARCHE EN AVANT (simultanément)
- D** VIRAGE À DROITE - EN MARCHE EN AVANT (simultanément)
- E** VIRAGE À GAUCHE - EN MARCHE ARRIÈRE (Push at the same time)
- F** VIRAGE À DROITE - EN MARCHE ARRIÈRE (Push at the same time)

**REMARQUE :** Coupe toujours le moteur du véhicule après le jeu. Retire les piles de la télécommande et du véhicule radiocommandé lorsque tu ne les utilises pas ou lorsque tu les ranges. Une fuite des piles peut se produire et endommager le véhicule lorsque tu laisses celles-ci dans le véhicule pendant une longue période.

FR

## V - SÉLECTEUR PETITE/GRANDE VITESSE

## VI - INSTRUCTIONS DE CHARGE

1. Branchez le chargeur de la batterie sur une prise de courant standard.
2. La lumière rouge sur le chargeur pour montrer que le chargement est en cours. Le temps de charge normal est de 4-5 hrs.
3. La lumière rouge clignote en permanence lorsque la batterie est complètement chargée.
4. Débranchez le chargeur de la prise de courant standard après 4-5 hrs de charge. Après la charge, la batterie sera chaude, ce qui est normal.

### CONSEILS À PROPOS DES BATTERIES RECHARGEABLES

- Ne pas surcharger la batterie, débranchez le chargeur de la prise de courant standard à la fin de la durée recommandée de charge (Environ 4-5 hrs).
- Rangez votre batterie déchargée.
- Votre batterie tiendra moins longtemps la charge par temps chaud.
- Le temps de charge est de 4-5 hrs. Assurez-vous que le temps de charge ne sera pas plus long ou plus court que le temps de charge conseillé car cela affectera la qualité de la batterie.
- Lorsque la durée d'utilisation de cette batterie devient de plus en plus courte, il est préférable de remplacer la batterie.
- Si la durée d'utilisation devient de plus en plus courte, ou si les roues ne tournent pas à pleine puissance, cela signifie que la capacité de la batterie 4,8V ou de la pile 1,5V est devenue insuffisante. C'est le signe qu'il est temps de remplacer la pile de 1,5V ou de recharger la batterie de 4,8V.
- Assurez-vous de bien recharger le batterie de 4,8V avant de l'utiliser. Si vous n'utilisez pas le véhicule immédiatement après l'avoir rechargé, la charge s'épuise et le produit ne peut être utilisé.
- Lorsque la température de la batterie devient trop élevée, le circuit électrique est automatiquement coupé pour protéger le circuit du récepteur et la batterie du véhicule. Dans ce cas, attendez que la batterie ait refroidi avant de la mettre en charge ou de jouer avec le véhicule.
- Si la batterie est chargée plusieurs fois sans avoir d'abord été suffisamment déchargée, sa capacité diminuera progressivement (effet de mémoire de la batterie). Ceci est une caractéristique des batteries rechargeables. Assurez-vous de commencer à recharger après que le véhicule ne peut presque plus tourner.

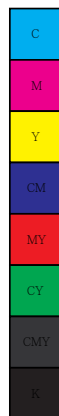



FR

## VII - DÉPANNAGE ET ENTRETIEN DE TON VÉHICULE RADIOCOMMANDÉ

### A PORTÉE LIMITÉE DE LA RADIO COMMANDE

Alors que votre véhicule radiocommandé est toujours en vue, il se peut que vous n'en ayez plus un contrôle total. Tiens la télécommande en l'air, puis ramène le véhicule vers toi.

### B INTERFÉRENCES

D'autres signaux radio peuvent entraîner la perte de contrôle de ton véhicule. Retire le véhicule de la zone d'interférences.

<b>LE VÉHICULE RADIOCOMMANDÉ RESTE IMMOBILE</b>	<ul style="list-style-type: none"> <li>• Les bornes + et - des piles correspondent-elles à celles de la télécommande ?</li> <li>• Les languettes métalliques de contact sont-elles en contact, rouillées ou sales dans la télécommande ?</li> <li>• Y a-t-il des piles dans le véhicule et la télécommande ?</li> <li>• L'interrupteur d'alimentation est-il positionné sur « Play » ?</li> <li>• Les piles sont-elles faibles ou épuisées ?</li> </ul>
<b>LE VÉHICULE RADIOCOMMANDÉ SE DEPLACE TOUT SEUL</b>	<ul style="list-style-type: none"> <li>• Des interférences radio sont présentes dans la zone où tu te trouves.</li> <li>• Un autre véhicule radiocommandé utilisant la même fréquence est utilisé à proximité du tien.</li> </ul>
<b>LE VÉHICULE RADIOCOMMANDÉ ROULE LENTEMENT</b>	<ul style="list-style-type: none"> <li>• Des interférences radio sont présentes dans la zone où tu te trouves.</li> <li>• Un autre véhicule radiocommandé utilisant la même fréquence est utilisé à proximité du tien.</li> <li>• Les piles sont-elles faibles ou épuisées ?</li> </ul>
<b>DIMINUTION DES PERFORMANCES, DÉPLACEMENT SACCADÉ OU IMMOBILITÉ</b>	Vérifie l'état des piles. Au besoin, recharge le bloc batterie et/ou remplace les piles du véhicule radiocommandé et de la télécommande par des piles alcalines neuves.

## VIII - PRENDS SOIN DE TON VÉHICULE RADIOCOMMANDÉ

Le véhicule radiocommandé est commandé par des ondes radio. Le soin porté à ton véhicule te permettra de bénéficier de nombreuses heures d'amusement ! N'expose pas le véhicule à la chaleur, au sable et à des chocs violents !

**A** Range le véhicule dans un endroit sûr.

**B** N'expose pas le véhicule aux rayons du soleil.

**C** N'expose le véhicule ni à l'eau ni à la pluie.

**D** N'expose le véhicule ni au sable ni à la poussière.

**E** Évite toute collision.

**F** Le véhicule radiocommandé peut rester coincé sur un tapis ou de l'herbe.

**G** Évite de faire fonctionner deux véhicules utilisant la même fréquence radio.

## IX - NETTOYAGE ET ENTRETIEN

**A** Brosse les pièces sales et poussiéreuses.

**B** Essuie le boîtier du véhicule à l'aide d'un chiffon ou d'un tissu doux.

**C** Ne nettoie pas le véhicule avec des produits chimiques ou de l'eau.

FR

## CERTIFICATION FCC

### REMARQUE :

Cet appareil est conforme à la Section 15 du règlement de la FCC. Son utilisation est soumise aux deux conditions suivantes :

- (1) cet appareil ne peut pas causer de brouillage préjudiciable, et
- (2) cet appareil doit accepter toutes les interférences reçues, y compris celles susceptibles d'engendrer un dysfonctionnement.

Avertissement : Tout apport de changement ou de modification à cette unité qui n'est pas approuvé expressément par la partie responsable de la conformité peut annuler le droit de l'utilisateur d'utiliser l'appareil. REMARQUE : Cet appareil a été testé et respecte les limites prévues pour un appareil numérique de classe B, conformément à la section 15 du règlement FCC. Ces limites sont conçues pour assurer une protection raisonnable contre les interférences nuisibles dans des bâtiments à vocation résidentielle. Cet appareil génère, utilise et peut émettre de l'énergie radioélectrique, et s'il n'est pas installé et utilisé conformément aux instructions, il peut causer des interférences préjudiciables pour les communications radio. Cependant, nous ne pouvons garantir qu'aucun brouillage ne se produira dans une installation particulière. Si cet appareil produit des interférences préjudiciables lors de réception radio ou télévisée qui peuvent être détectées en allumant et en éteignant l'appareil, l'utilisateur est prié de les supprimer d'une ou de plusieurs manières :

- Réorienter ou déplacer l'antenne de réception.
- Augmenter la distance entre l'appareil et le récepteur.
- Brancher l'appareil à une prise de courant d'un circuit différent de celui auquel le récepteur est branché.
- Consulter le revendeur ou un technicien radio/TV expérimenté pour obtenir de l'aide.

## REMARQUE DU FABRICANT

« Toute modification non autorisée par le fabricant peut annuler le droit qu'a l'utilisateur d'utiliser l'appareil. »

## AVIS PARENTAL

Ce jouet ainsi que tous les accessoires doivent être périodiquement vérifiés afin de détecter tout danger et toute pièce potentiellement dangereuse doit être réparée ou remplacée.

[www.toystate.com](http://www.toystate.com)

[www.NikkoRC.com](http://www.NikkoRC.com)

Pour toute question, envoyez un courrier électronique à notre service client à l'adresse :  
consumerservice@toystate.com

IMPORTÉ ET DISTRIBUÉ PAR

**TOY STATE EUROPE B.V.**  
MOSKESBAAN 8, 4823 AH BREDA,  
THE NETHERLANDS



### AVERTISSEMENT :

Ne convient pas aux enfants de moins de 36 mois en raison des petites pièces qu'il comporte. Risque d'étouffement.



FABRIQUÉ À SHENZHEN, CHINE  
**TOY STATE INTERNATIONAL LIMITED**  
66 MODY ROAD, KOWLOON, HONG KONG

SOUÇIEUX D'OFFRIR UNE QUALITÉ ET UNE VALEUR SANS CESSER SUPÉRIEURES, NOUS AMÉLIORONS ET METTONS À JOUR NOS PRODUITS CONSTAMMENT.

EN CONSÉQUENCE, LES IMAGES DE CE MANUEL PEUVENT PARFOIS DIFFÉRER DU MODÈLE CI-JOINT.

DE

## VORSICHTSMASSNAHMEN



### ACHTUNG! ERSTICKUNGSGEFAHR

Kleine Teile. Nicht für Kinder unter 3 Jahren geeignet.



Nehmen Sie das Produkt und sein Zubehör nur in Betrieb, wenn es gemäß dieser Bedienungsanleitung vollständig zusammengebaut wurde!

- Benutzen Sie dieses Fahrzeug nicht in Wasser, Schlamm oder Sand.
- Dieses Produkt und sein Zubehör ist wegen kleiner Teile, die verschluckt werden können, nicht für Kinder im Alter unter 36 Monaten geeignet.
- Für Kinder im Alter von 8 Jahren und älter bestimmt.
- Aufsicht durch Erwachsene dringend empfohlen.
- Nehmen Sie Ihr Fahrzeug in einem sicheren Bereich und nicht in der Nähe von Personen, Haustieren, Autos usw. in Betrieb.
- Nicht auf Straßen oder nach Einbruch der Dunkelheit verwenden.
- Das Fahrzeug während der Fahrt nicht anfassen oder anheben. Warten Sie, bis es vollständig zum Stillstand gekommen ist.
- Halten Sie Haare, Finger, Gesicht und weite Kleidung von den Vorder- und Hinterrädern fern, während das Fahrzeug eingeschaltet ist oder der Sender bedient wird.
- Fahren Sie mit dem Fahrzeug nicht gegen Wände oder andere harte Objekte.
- Seien Sie ein verantwortungsbewusster Bediener!
- Lassen Sie das Produkt und sein Zubehör nicht fallen und setzen Sie es keinen Stößen aus.
- Überprüfen Sie, ob ein Sender in der Nähe Störungen oder Signale auf der gleichen Frequenz erzeugt. Wechseln Sie in diesem Fall den Standort oder versuchen Sie es nach einer Weile erneut.
- Versuchen Sie niemals das Produkt oder sein Zubehör auseinanderzunehmen oder zu modifizieren.
- Überprüfen Sie regelmäßig die Antennen auf Risse oder Brüche. Knicken Sie nicht die Senderantenne. Den Sender nicht benutzen, wenn die Antenne defekt ist.
- Die Drahtantenne des Fahrzeuges ist zerbrechlich. Ziehen und zerren Sie niemals an der Antenne, da sie sich lockern oder sich vom Fahrzeug lösen könnte.

## BATTERIEN UND LADEGERÄT



### WICHTIGE INFORMATIONEN ZUR BATTERIE

SICHERHEIT VERMEIDEN DES AUSLAUFENS VON BATTERIEN:



### HINWEIS: BATTERIEN MÜSSEN ORDNUNGSGEMÄSS WIEDERVERWERTET ODER ENTSORGT WERDEN.

Weitere Informationen über das Abgabe- und Sammelsystem erhalten Sie bei der für Sie zuständigen Gemeindeverwaltung oder anderen zuständigen Behörden.

- Achten Sie darauf, dass die Batterien mit der richtigen Polarität eingelegt wurden und befolgen Sie die Anweisungen des Spielzeug- und des Batterieherstellers.
- Verwenden Sie ausschließlich die empfohlenen Batterietypen.
- Batterien nicht kurzschließen, aufladen, auseinandernehmen oder erhitzen.
- Batterien nicht im Feuer entsorgen oder nass werden lassen.
- Alte und neue Batterien nicht mischen.
- Verschiedene Batterietypen nicht mischen.
- Nicht wiederaufladbare Batterien dürfen nicht aufgeladen werden. Explosionsgefahr.
- Wiederaufladbare Batterien vor dem Aufladen aus dem Produkt entfernen.
- Wiederaufladbare Batterien müssen unter Aufsicht eines Erwachsenen aufgeladen und die Anweisungen der Batterie- und Ladegerät-Hersteller müssen befolgt werden.
- Das Ersetzen der Batterien muss in Anwesenheit eines Erwachsenen erfolgen.
- Das Verwendung des Ladegerätes ist nur Kindern ab 8 Jahren unter Aufsicht Erwachsener erlaubt.
- Batterien vor dem Aufladen aus dem Produkt entfernen. Batterien können heiß sein.
- Achten Sie nach dem Gebrauch unbedingt darauf, dass der Schalter ausgeschaltet wird.
- Entfernen Sie schwache oder verbrauchte Batterien aus dem Produkt.
- Batterien gemäß den örtlichen Vorschriften sicher und ordnungsgemäß entsorgen.

DE

## AUFLADEN UND PFLEGE DER BATTERIE



**HINWEIS: NICKEL-METALL-HYDRID-BATTERIEN MÜSSEN RECYCLED ODER ORDNUNGSGEMÄSS ENTSORGT WERDEN.** Wenden Sie sich für Informationen an Ihr. Gemeindeamt für Abfallbeseitigungsmanagement oder an eine andere zuständige örtliche Instanz.

**ACHTUNG: DAS LADEGERÄT / DER TRANSFORMATOR IST KEIN SPIELZEUG.**

- Überprüfen Sie regelmäßig das Aufladegerät und die Batteriepackung inklusive der Steckkontakte, Überzüge und allen anderen Teilen auf Leckage, Korrosion und Schaden. Beim Auffinden eventuellen Schadens NICHT benutzen.
- Das Ladegerät nicht kurzschließen.
- Die Batterien nur mit dem mitgelieferten Ladegerät aufladen, kein anderes Gerät dafür benutzen.
- Benutzen Sie das Ladegerät ausschließlich für den mitgelieferten NiMH Batteriesatz, verwenden Sie das Ladegerät nicht als Energiequelle für andere Geräte.
- Die Batterien niemals im Bereich kleiner Kinder aufladen.
- Die Batterieklemmen niemals kurzschließen, dies kann zu einem Aufquellen und Erhitzen der Batterie und damit zu gefährlichen Situationen führen.
- Die Batterien nicht in der Nähe einer Heizung oder bei hoher Temperatur und nicht in feuchter oder nasser Umgebung benutzen, lagern oder aufladen.
- Das Fahrzeug kann ohne einen wiederaufladbaren 4,8V NiMH Batteriesatz mit dazugehörigem Ladegerät nicht betrieben werden. Beides ist für R/C-Fahrzeuge bei vielen Spielzeug- und Hobbyhändlern erhältlich. Befolgen Sie stets die Anleitungen, die Ihrem Batteriesatz und Ladegerät beiliegen.
- Das Spielzeug darf nur mit dem dafür vorgesehenen Transformator / Ladegerät verwendet werden.

## BETRIEBS- UND LADEZEITEN

- NiMH-Batteriesätze sind nicht wie Alkalibatterien. Sie verlieren Ihre Leistung abrupt und nicht allmählich, und das Fahrzeug wird sehr bald und ohne nennenswerte Vorwarnung stillstehen, sobald Sie eine Verlangsamung der Fahrgeschwindigkeit feststellen. Dies ist normal, aber behalten Sie im Gedächtnis, dass Sie das Fahrzeug zurücksteuern müssen bevor die Batterieleistung aufgebraucht ist.
- Die Laufzeit des Batteriesatzes ist abhängig von den Gegebenheiten, in denen Sie das Fahrzeug betreiben. Die Laufzeit variiert je nach Alter des Batteriesatzes. Nach den ersten Ladezyklen erhält man kürzere Betriebszeit als nach späteren Aufladungen.

## ANLEITUNG ZUM LADEN DER BATTERIE



**HINWEIS:** PDER "CONDITION"-BATTERIESATZ SORGT FÜR BESTE ERGEBNISSE, WENN JEDER LADEVORGANG ENTSPRECHEND DIESER ANLEITUNGEN ERFOLGT. NACH DER ERSTEN AUFLADUNG MÜSSEN SIE MIT EINER KÜRZEREN LAUFZEIT RECHNEN. DIE LAUFZEITEN ERHÖHEN SICH INNERHALB DER NÄCHSTEN 6 LADEVORGÄNGE.

### Vollständig entladen - Abkühlen lassen - Aufladen

1. Nach dem erstmaligen Aufladen den Akku vor dem nächsten Aufladen immer vollständig leer laufen lassen, um eine optimale Leistung zu gewährleisten. Gerät laufen lassen, bis die Räder/Rotoren/Propeller/Motoren des. Fahrzeugs langsamer werden bzw. anhalten.
2. Lassen Sie den Batteriesatz vor einer Aufladung abkühlen.

### Batteriehitze

1. Der Batteriesatz ist nach dem Betrieb heiß! Dies ist normal, aber seien Sie deshalb vorsichtig. Warten Sie, bis die Batterie abgekühlt ist (ggf. 20 Minuten oder länger, falls nötig), bevor sie aufgeladen wird. Wenn heiße Batterien aufgeladen werden, wird die Anzahl der möglichen Ladevorgänge erheblich reduziert.
2. Auch nach dem Ladevorgang ist der Batteriesatz warm. Dies ist normal.

DE

## VERGLEICHEN SIE DIE ÜBERSCHRIFTEN I BIS IX MIT DEN ZEICHNUNGEN AUF DEN SEITEN 1, 2, 3 UND 4.

### I - MONTAGE DER ANTENNE

1. Stecken Sie den Antennendraht des Produkts in das Rohr.
2. Schieben Sie Rohr auf den Antennendraht und in die Öffnung im Produkt.
3. Verknoten Sie den restlichen Antennendraht (Ziehen Sie nicht zu stark am Draht).

**ACHTUNG!** ANTENNE NICHT IN DIE STECKDOSE STECKEN!

### II - INSTALLATION DER SENDERBATTERIE

1. Lösen Sie zum Entfernen des Batteriefachdeckels die Schraube.
2. Schieben Sie den Batteriedeckel zum Öffnen in die Richtung, die in der Abbildung dargestellt ist und drücken Sie dabei leicht auf die Mitte des Deckels.
3. Legen Sie drei 1,5 V (AAA/LR03) Batterien mit der richtigen Polarität (+/-) ein, die unten im Batteriefach dargestellt ist. Schließen Sie den Batteriefachdeckel, indem Sie die Schritte zum Entfernen in umgekehrter Reihenfolge durchführen.

**HINWEIS:** Der Sender besitzt keinen Ein-/Ausshalter. Bewegen der Bedienelemente schaltet ihn automatisch ein.

### III - INSTALLATION DER FAHRZEUGBATTERIE

1. Laden Sie den 4,8-V NiMH Batteriesatz vor dem Gebrauch vollständig auf.
2. Fahrzeug ausschalten.
3. Die Verriegelungen an der Unterseite des Fahrzeugs lösen, um die Batteriefachabdeckung gemäß der Abbildung mit den Pfeilmarkierungen zu entriegeln.
4. Batteriefachabdeckung entfernen.
5. Legen Sie den 6,0 V-Batteriesatz mit der korrekten Polarität (+/-) in das Batteriefach ein. Batteriefachabdeckung schließen und richtig verriegeln.

**HINWEIS:** Beim Entfernen der Batterie befolgen Sie dieselbe Prozedur, um den Batteriefachdeckel zu öffnen und zu schließen.

### IV - FERNGESTEUERTES FAHRZEUG BEDIENEN

#### RAD-AUSRICHTUNG.

#### SCHALTEN SIE DAS FAHRZEUG EIN.

- A** VORWÄRTS
- B** RÜCKWÄRTS
- C** LINKSKURVE - VORWÄRTS (gleichzeitig)
- D** RECHTSKURVE - VORWÄRTS (gleichzeitig)
- E** LINKSKURVE - RÜCKWÄRTS (gleichzeitig)
- F** RECHTSKURVE - RÜCKWÄRTS (gleichzeitig)

**HINWEIS:** Schalten Sie nach dem Spielen stets das Fahrzeug aus. Entfernen Sie die Batterien aus der Fernsteuerung und dem ferngesteuerten Fahrzeug, wenn diese nicht benutzt oder aufbewahrt werden. Bei längerer Nichtnutzung können Batterien auslaufen und Schäden verursachen.

DE

## V - WAHLSCHALTER FÜR HOHE / NIEDRIGE GESCHWINDIGKEIT

### VI - ANLEITUNG FÜR DIE WIEDERAUFLADUNG

1. Verbinden Sie das Batterieladegerät mit einer normgerechten Steckdose.
2. Ein rotes Lämpchen auf dem Ladegerät und signalisiert damit den eingang des Ladevorganges. Die durchschnittliche Ladezeit beträgt 4-5 hrs.
3. Sobald die Batteriepackung vollständig aufgeladen ist, blinkt das rote Signallämpchen.
4. Entfernen Sie nach den 4-5 hrs Ladezeit den Stecker des Ladegeräts von der Steckdose. Nach dem Ladevorgang hat sich die Batteriepackung erwärmt - dies ist normal.

#### TIPPS FÜR AUFLADBARE BATTERIEN DES TYPNS NIMH

- Überladen Sie die Batteriepackung nicht, ziehen Sie den Netzstecker des Ladegeräts nach der empfohlenen Ladezeit aus der Steckdose.(ungefähr 4-5 hrs Ladezeit)
- Lagern Sie die Batteriepackung in entladendem, leerem Zustand.
- Die Batteriepackung wird sich in warmen Wetterumständen schneller entladen.
- Die Ladezeit beträgt 4-5 hr. Vergewissern Sie sich, dass die Ladezeit nicht länger oder kürzer als die empfohlene Ladezeit ist, um die Qualität der Batteriepackung zu gewährleisten.
- Wird die Betriebsdauer der Batteriepackung stets kürzer, ist es ratsam, die Batteriepackung durch eine neue zu ersetzen.
- Wenn die Fahrzeit kürzer wird oder wenn sich die Wagenräder nicht mit voller Leistung drehen, ist das Leistungsvermögen der 1,5V Batterie oder des 4,8V NiMH Batteriesatzes nicht mehr ausreichend. Dies ist ein sicheres Zeichen dafür, dass Sie die 1,5V Batterie austauschen müssen oder den 4,8V Batteriesatz aufladen müssen.
- Laden Sie den Batteriesatz unbedingt vor dem Gebrauch auf. Wenn Sie nicht unmittelbar nach dem Ladevorgang mit dem Fahrzeug spielen, kommt es zu einer Entladung und das Fahrzeug kann nicht in Betrieb genommen werden.
- Falls die Batterietemperatur zu hoch wird, schaltet das System sich automatisch aus damit die Batterie und die internen Komponenten nicht beschädigen. Warten Sie in solchen Fälle bitte bis die Batterie abgekühlt ist bevor Sie die Batterie wieder aufladen oder verwenden im Fahrzeug.
- Wenn die aufladbare Batterie wiederholt aufgeladen wird, ohne dass sie zuvor ausreichend entladen worden ist, verringert sich allmählich das Leistungsvermögen (Speichereffekt der Batterie). Dies ist eine Charakteristik von wiederaufladbaren Batterien. Beginnen Sie mit dem Ladevorgang erst, wenn die Batterien vollständig leer sind und das Fahrzeug stehen bleibt.



## VII - FEHLERBEHEBUNG UND PFLEGE FÜR DAS FERNGESTEUERTE FAHRZEUG

### A EINGESCHRÄNKTE FUNKREICHWEITE

Wenn sich das ferngesteuerte Fahrzeug in einiger Entfernung befindet, kann die volle Kontrolle verloren gehen. Halten Sie die Fernsteuerung hoch in die Luft und fahren Sie das Fahrzeug zurück.

### B STÖRUNG

Andere Funksignale können zum Verlust der Kontrolle führen. Entfernen Sie sich mit dem Fahrzeug aus dem Bereich der Störung.

<b>FERNGESTEUERTES FAHRZEUG BEWEGT SICH NICHT</b>	<ul style="list-style-type: none"> <li>• Wurden die Batterien mit der korrekten Polarität + und - in die Fernsteuerung eingelegt?</li> <li>• Sind die Metallkontakte in der Fernsteuerung rostig oder schmutzig?</li> <li>• Wurden die Batterien in das Fahrzeug und die Fernsteuerung eingelegt?</li> <li>• Wurde der Ein/Ausschalter zum Spielen eingeschaltet?</li> <li>• Wurde der Ein/Ausschalter am Fahrzeug eingeschaltet?</li> </ul>
<b>FERNGESTEUERTES FAHRZEUG BEWEGT SICH VON ALLEINE</b>	<ul style="list-style-type: none"> <li>• Es gibt Funkstörungen in dem Bereich.</li> <li>• Ein anderes ferngesteuertes Fahrzeug in der Nähe verwendet die gleiche Frequenz.</li> </ul>
<b>FERNGESTEUERTES FAHRZEUG FÄHRT LANGSAM</b>	<ul style="list-style-type: none"> <li>• Es gibt Funkstörungen in dem Bereich.</li> <li>• Ein anderes ferngesteuertes Fahrzeug in der Nähe verwendet die gleiche Frequenz.</li> <li>• Sind die Batterien schwach oder erschöpft?</li> </ul>
<b>LEISTUNGSABFALL, UNBESTÄNDIGE BEWEGUNG ODER ES LÄUFT NICHT</b>	Kontrollieren Sie die Batterien. Ersetzen Sie nötigenfalls die Batterien im ferngesteuerten Fahrzeug und der Fernsteuerung mit frischen Alkali-Batterien.

## VIII - BEHANDELN SIE IHR FERNGESTEUERTES FAHRZEUG MIT VORSICHT

Das ferngesteuerte Fahrzeug wird mit Funk gesteuert. Pflegen Sie Ihr Fahrzeug gut und es wird Ihnen viele Stunden Vergnügen bereiten! Vermeiden Sie Hitze, Sand und heftige Zusammenstöße!

- A** An einem sicheren Ort aufbewahren.
- B** Keinem direkten Sonnenlicht aussetzen.
- C** Nicht Regen oder Wasser aussetzen.
- D** Nicht Sand oder Staub aussetzen.
- E** Zusammenstöße vermeiden.
- F** Das ferngesteuerte Fahrzeug kann sich auf Teppichen oder in Gras festfahren.
- G** Nehmen Sie nicht 2 Fahrzeuge mit den gleichen Funk-Fernsteuerungsfrequenzen in Betrieb.

## IX - REINIGUNG UND PFLEGE

- A** Bürsten Sie die Bereiche ab, an denen sich Schmutz und Staub angesammelt haben.
- B** Wischen Sie das Gehäuse mit einem weichen Lappen oder Tuch ab.
- C** Reinigen Sie das Fahrzeug nicht mit Chemikalien oder Wasser.

DE

## FEDERALE AMERIKANISCHE KOMMISSION FÜR KOMMUNIKATION

### HINWEIS:

Das Gerät entspricht Abschnitt 15 der FCC-Bestimmungen. Der Betrieb unterliegt folgenden zwei Einschränkungen:

- (1) Das Gerät sendet keine schädlichen Interferenzen aus, und
- (2) das Gerät funktioniert störungsfrei, auch wenn es Einstreuungen ausgesetzt wird, inklusive Interferenzen, die Fehlfunktionen auslösen.

Warnhinweis: Veränderungen, die nicht ausdrücklich von der für die Übereinstimmung verantwortlichen Partei genehmigt sind, können dazu führen, dass die Betriebsgenehmigung des Benutzers erlischt. HINWEIS: Dieses Gerät wurde überprüft und stimmt mit den Grenzwerten für digitale Geräte der Klasse B überein, die im Artikel 15 der FCC-Bestimmungen ausgeführt werden. Diese Grenzwerte sind so ausgelegt, dass sie annehmbaren Schutz gegen störende Interferenzen im Heimbereich bieten. Dieses Gerät verursacht und verwendet Energie im Radiofrequenzbereich und kann auf solchen Frequenzen ausstrahlen. Falls es nicht entsprechend den Anweisungen installiert und verwendet wird, so kann es störende Interferenzen bei Funkkommunikation hervorrufen. Allerdings gibt es keine Garantie, dass bei einer bestimmten Installation keine Interferenzen auftreten werden. Falls dieses Gerät abträgliche Interferenzen beim Funk- oder Fernsehempfang verursacht, was ermittelt werden kann, indem man das Gerät ein- und ausschaltet, so sollte der Benutzer die Interferenz auf eine oder mehrere der folgenden Arten beheben:

- Die Empfangsantenne neu ausrichten/aufstellen.
- Den Abstand zwischen dem Gerät und dem Empfänger vergrößern.
- Das Gerät mit einer Steckdose verbinden, die Teil eines anderen Schaltkreises ist als der Empfänger.
- Fragen Sie den Händler oder einen erfahrenen Radio- und Fernstechniker um Rat.

### HINWEIS VOM HERSTELLER

„Änderungen, die nicht ausdrücklich vom Hersteller genehmigt wurden, können die Betriebserlaubnis des Benutzers erlöschen lassen.“

### ACHTUNG ELTERN

Dieses Spielzeug und alle Zubehörteile müssen regelmäßig auf potenzielle Gefahren untersucht zu werden, und möglicherweise gefährliche Teile müssen repariert oder ersetzt werden.

[www.toystate.com](http://www.toystate.com)

[www.NikkoRC.com](http://www.NikkoRC.com)

Wenden Sie sich bei Fragen per E-Mail an unsere

Kundendienstabteilung unter:  
[consumerservice@toystate.com](mailto:consumerservice@toystate.com)

IMPORTIERT UND VERTRIEBEN VON

**TOY STATE EUROPE B.V.**

MOSKESBAAN 8, 4823 AH BREDA,  
THE NETHERLANDS



### WARNUNG:

Wegen Kleinteilen nicht für Kinder unter 36 Monaten geeignet. Erstickungsgefahr.



HERGESTELLT IN CHINA

**TOY STATE INTERNATIONAL LIMITED**

66 MODY ROAD, KOWLOON, HONG KONG

IM INTERESSE EINER BESSEREN QUALITÄT UND LEISTUNG, VERBESSERN UND AKTUALISIEREN WIR STÄNDIG UNSERE PRODUKTE. FOLGLICH KÖNNEN ABBILDUNGEN IN DIESER BEDIENUNGSANLEITUNG MANCHMAL VOM MITGELIEFERTEN MODELL ABWEICHEN.



ES

## PRECAUCIÓN



### ¡ATENCIÓN! RIESGO DE ASFIXIA

Piezas pequeñas. No apto para niños menores de 3 años.



Utilice el producto y sus accesorios solo cuando esté completamente ensamblado y según se indica en este manual.

- No utilice este vehículo en agua, lodo o arena.
- Este producto y sus accesorios no son aptos para niños menores de 36 meses, ya que podrían tragarse las piezas pequeñas.
- Hecho para niños de 8 años o más.
- Se recomienda encarecidamente la supervisión de un adulto.
- Conduzca el vehículo en una zona segura para las personas, mascotas, automóviles, etc.
- No conduzca en las calles ni en la oscuridad.
- No toque ni intente recoger el vehículo cuando esté en movimiento. Espere hasta que se detenga por completo.
- Mantenga su cabello, sus dedos, su rostro y su ropa alejados de las ruedas traseras y delanteras al encender el vehículo y cuando el transmisor esté funcionando.
- No conduzca el vehículo hacia paredes u otros objetos duros.
- ¡Sea responsable!
- No deje caer ni golpee al producto ni a sus accesorios.
- Compruebe si un transmisor cercano produce interferencia o señales en la misma frecuencia. En tal caso, muévase a otra ubicación o intente nuevamente más tarde.
- Jamás intente desarmar ni modificar el producto o sus accesorios.
- Inspeccione regularmente las antenas. No doble la antena transmisora. No use el transmisor si la antena está rota.
- El cable de la antena del vehículo es frágil. Nunca tire o arrastre de la antena dado que se puede perder o caer del vehículo. Nunca enrolle o haga nudos con la antena

## BATERÍAS Y CARGADOR



### INFORMACIÓN DE SEGURIDAD IMPORTANTE SOBRE LAS BATERÍAS

INFORMACIÓN DE SEGURIDAD IMPORTANTE SOBRE LAS BATERÍAS



### NOTA: LAS BATERÍAS DEBEN RECICLARSE O DESECHARSE

**ADECUADAMENTE.** Contacte a su oficina de gestión de desechos local o a otra autoridad pertinente para obtener información.

- Asegúrese de que las baterías se inserten con la polaridad correcta y siga las instrucciones del fabricante tanto de la batería como del juguete.
- Utilice solo baterías del tipo recomendado.
- No provoque cortocircuitos, cargue, desarme ni caliente las baterías.
- No elimine las baterías quemándolas ni mojándolas.
- No mezcle o utilice baterías nuevas con baterías viejas.
- No mezcle o utilice baterías de distintos tipos.
- Las baterías desechables no pueden recargarse, ya que pueden provocar explosiones.
- Extraiga las baterías recargables del producto antes de cargarlas.
- Solo los niños mayores de 8 años pueden usar el cargador y únicamente bajo la supervisión de un adulto.
- Las baterías recargables se deben cargar solo bajo supervisión de un adulto, siguiendo las instrucciones del fabricante tanto del cargador como de las baterías.
- El cambio de las baterías debe realizarse en presencia de un adulto.
- Extraiga las baterías del producto antes de almacenarlas. Las baterías podrían estar calientes.
- Después de usar, asegúrese de apagar el producto.
- Extraiga las baterías agotadas o bajas del producto.
- Deseche las baterías de manera segura, según los requisitos locales.

ES

## CUIDADO Y CARGA DE LAS BATERÍAS



### **NOTA: LAS BATERÍAS DE NÍKEL-METAL HYDRIDO HAN DE SER RECICLADAS O DEPOSITADAS CORRECTAMENTE.**

Contacte con su oficina local de gestión de residuos u otra agencia local recomendada para cualquier información.

### **PRECAUCIÓN: EL TRANSFORMADOR / CARGADOR NO ES UN JUGUETE.**

- Examine regularmente el cargador y la batería de posibles fugas, corrosión o daños incluidos los tapones, cubierta y otras partes. Si estuviese dañado, no usar.
- No haga cortocircuitos con el cargador.
- No cargue las baterías con un cargador distinto del que se incluye.
- No recargue baterías distintas a las incluidas en el pack de NiMH con el cargador o utilice el cargador como fuente de energía para otro equipo.
- No recargue baterías en un lugar que se encuentre al alcance de los niños.
- No haga cortocircuitos con los terminales de la batería. En cualquier otro caso la batería puede hincharse y calentarse, provocando una situación peligrosa.
- No utilice, almacene o cargue las baterías en un lugar cerca de un calefactor o de alta temperatura o en lugares húmedos o mojados.
- El vehículo no funcionará sin un pack de baterías recargables de 4,8V de NiMH así como un cargador apropiado, normalmente disponible para los vehículos R/C en diversas tiendas de juguetes o hobby. Siempre siga las instrucciones que se incluyen con el pack de batería y el cargador.

## TIEMPOS DE CARGA Y DE USO

- Los packs de baterías de NiMH no son como las baterías alcalinas. Pierden su potencia de forma repentina, no gradualmente, y el vehículo se parará muy poco después de que se note que ralentiza su marcha con poco aviso de ello. Esto es normal pero recuérdelo, recupere el vehículo antes de que la batería se haya agotado.
- El tiempo de uso del pack de baterías depende de las condiciones en las que lo utilizas, El tiempo de uso puede variar de la duración del pack de baterías, con los primeros ciclos de cargas el rendimiento es menor que en las cargas posteriores.

## INSTRUCCIONES DE RECARGA DE LA BATERÍA



**NOTA:** "CONSIGA" QUE LOS RESULTADOS DE LA CARGA SEN MEJORES SIGUIENDO ESTAS INTRUCCIONES EN CADA CARGA. EN LA PRIMERA CARGA, ESPERE UN BREVE ESPACIO DE TIEMPO. EL TIEMPO DE USO SE INCREMENTARÁ DURANTE LAS 6 CARGAS SIGUIENTES.

### **Vacío-Enfriamiento-Recarga**

1. Para un mejor rendimiento, después de la primera carga, deje que el paquete de baterías se descargue por completo antes de volver a cargarlo. Utilícelo hasta que las ruedas, rotores, hélices y motores vayan cada vez más despacio y se paren.
2. Permita que el pack de baterías se enfríe antes de recargarlas.

### **Calentamiento del Pack de baterías**

1. ¡El pack de baterías se calienta tras su uso! Esto es normal, pero tenga cuidado. Espere hasta que el pack de baterías este completamente vacío antes de recargarlo. Cargar los packs de baterías cuando están calientes provocará una reducción significativa en el número de veces que pueden ser recargadas.
2. Tras la recarga, el pack de baterías estará templado. Esto es normal.

ES

## COMPRUEBE LOS ENCABEZADOS I - IX CON LOS DIAGRAMAS DE LAS PÁGINAS 1, 2, 3 Y 4.

### I - ENSAMBLAJE DE LA ANTENA

1. Inserte el cable de la antena desde el producto hacia el tubo.
2. Deslice el cable a través del tubo, hacia el orificio del producto.
3. Haga un nudo con el cable restante (no deje el cable tirante).

**¡ADVERTENCIA!** LA ANTENA NO DEBE SER INSERTADA EN LOS ENCHUFES!

### II - INSTALACIÓN DE LA BATERÍA DEL TRANSMISOR

1. Para extraer la tapa de la batería, suelte el tornillo.
2. Abra la tapa en la dirección que indica la figura, presionando levemente en su centro.
3. Inserte 3 x baterías de 1,5 V (AAA/LR03) con la polaridad (+/-) como se indica en el fondo del compartimiento para las baterías. Reinstale la tapa, siguiendo el procedimiento de extracción a la inversa.

**NOTA:** No hay interruptor de encendido/apagado en el transmisor. Al mover las palancas, se enciende automáticamente.

### III - INSTALACIÓN DE LA BATERÍA DEL VEHÍCULO

1. Cargue previamente el pack de baterías de 6.0V NiMH de forma completa antes de su uso.
2. Apagado del vehículo.
3. Gire el pestillo que hay debajo del vehículo para abrir la tapa de la batería como se muestra en la figura que tiene las flechas.
4. Quite la tapa de la batería.
5. Inserte la batería de 4.8 V en el compartimiento, con la polaridad correcta (+/-). Coloque la tapa de la batería de nuevo en su sitio y ciérrela bien.

**NOTA:** Para extraer las baterías, invierta el procedimiento de instalación.

### IV - USO DEL VEHÍCULO R/C

#### ALINEAMIENTO DE LAS RUEDAS.

#### ENCIENDA EL VEHÍCULO.

- A** HACIA ADELANTE
- B** EN REVERSA
- C** VIRAJE A LA IZQUIERDA - HACIA ADELANTE (al mismo tiempo)
- D** VIRAJE A LA DERECHA - HACIA ADELANTE (al mismo tiempo)
- E** VIRAJE A LA IZQUIERDA - EN REVERSA (al mismo tiempo)
- F** VIRAJE A LA DERECHA - EN REVERSA (al mismo tiempo)

**NOTA:** Después de jugar, apague el vehículo. Extraiga las baterías del control remoto cuando no esté en uso o cuando lo vaya a guardar. Pueden ocurrir fugas y provocarse daños en caso de dejar las baterías puestas durante mucho tiempo.

ES

## V - CONMUTADOR SELECTOR DE VELOCIDADES ALTA / BAJA

### VI - INSTRUCCIONES DE RECARGA

1. Enchufe el cargador de la batería en una toma de corriente estándar.
2. La luz roja del cargador parpadeará para mostrar que el cargador está funcionando. El tiempo de carga normal está entre 4-5 hrs.
3. La luz roja parpadea de forma continuada cuando la batería esté completamente cargada.
4. Desenchufe el cargador de la toma de corriente después de 60-80 minutos de carga. Después de la carga la batería puede estar caliente, es normal.

#### CONSEJOS PARA LA RECARGA DEL PACK DE BATERÍA RECARGABLE DE NIMH

- No sobrecargue la batería, desenchufe el cargador de la toma al final del tiempo de carga recomendado. (Aproximadamente 4-5 hrs minutos)
- Guarde la batería descargada.
- La batería mantiene la carga durante un periodo de tiempo inferior con tiempo cálido.
- El tiempo de carga está en torno a 4-5 hrs. Asegúrese de que el tiempo de carga no es ni más largo ni más corto que el aconsejado o la calidad de la batería se podrá ver afectada.
- Cuando la batería dure cada vez menos, es aconsejable reemplazarla por otra.
- Si se reduce el tiempo de conducción o las ruedas no giran con toda la potencia, la capacidad de la batería de 1,5V o el pack de baterías de 4,8V es insuficiente. Es la señal que necesita para reemplazar la batería de 1,5V o recargar el pack de baterías de 4,8V.
- Asegúrese de recargar el pack de baterías antes de conducirlo. Si no juegas con el vehículo de forma inmediata tras la recarga la carga se pierde y el vehículo no se puede conducir.
- Cuando la temperatura de la batería se calienta en exceso, el circuito se apaga de forma automática para proteger el circuito receptor y la batería del vehículo. En tal caso, espere hasta que la batería se enfríe antes de volver a cargarlo o jugar con el vehículo.

Si la batería recargable se carga de forma repetida sin tener una carga suficiente antes, la capacidad decrecerá de forma gradual (efecto memoria de la batería). Se trata de una característica de las baterías recargables. Asegúrate de comenzar a recargarla después de utilizar el vehículo hasta que prácticamente se para.

ES

## VII - RESOLUCIÓN DE PROBLEMAS Y CUIDADO DEL VEHÍCULO RADIOCONTROLADO

- A** RANGO DE CONTROL DE RADIO LIMITADO  
Si bien el vehículo radiocontrolado podría ser visible a cierta distancia, el control operativo total podría perderse. Sostenga el control alto en el aire y haga que el vehículo vuelva hacia usted.
- B** INTERFERENCIA  
Otras radioseñales podrían causar pérdida de control. Saque el vehículo de la zona de interferencia.

<b>EL VEHÍCULO R/C NO SE MUEVE</b>	<ul style="list-style-type: none"> <li>• ¿Están los contactos + y - correctamente emparejados en el control?</li> <li>• ¿Están las pestañas de metal de los contactos tocándose, oxidadas o sucias?</li> <li>• ¿Hay baterías puestas en el vehículo y control?</li> <li>• ¿Está el interruptor encendido?</li> <li>• ¿Están las baterías bajas o agotadas?</li> </ul>
<b>EL VEHÍCULO R/C SE MUEVE SOLO</b>	<ul style="list-style-type: none"> <li>• Existe interferencia en la zona.</li> <li>• Otro vehículo R/C con la misma frecuencia se encuentra cerca.</li> </ul>
<b>EL VEHÍCULO R/C SE MUEVE LENTAMENTE</b>	<ul style="list-style-type: none"> <li>• Existe interferencia en la zona.</li> <li>• Otro vehículo R/C con la misma frecuencia se encuentra cerca.</li> <li>• ¿Están las baterías bajas o agotadas?</li> </ul>
<b>EL DESEMPEÑO BAJA, MOVIMIENTO INCONSTANTE O NO FUNCIONA</b>	<p>Compruebe las baterías. De ser necesario, recargue las baterías y/o cámbielas por baterías alcalinas nuevas en el vehículo y control.</p>

## VIII - TRATE BIEN A SU VEHÍCULO R/C

El vehículo R/C se controla mediante ondas de radio. Cuide su vehículo y le proporcionará horas de diversión. Evite el calor, la arena y choques de gran impacto.

- A** Almacene en un lugar seguro.
- B** Sin luz solar directa.
- C** Sin lluvia ni agua.
- D** Sin arena ni polvo.
- E** Sin choques.
- F** El vehículo R/C podría quedarse atrapado en alfombras o pasto.
- G** Evite utilizar 2 vehículos con las mismas frecuencias de radiocontrol.

## IX - LIMPIEZA Y MANTENIMIENTO

- A** Cepille las zonas donde el polvo y la suciedad se concentren.
- B** Lave la carrocería utilizando un trapo suave o paño de adherencia.
- C** No limpie el vehículo con químicos o agua.

ES

## CUMPLIMIENTO CON LA COMISIÓN FEDERAL DE COMUNICACIONES

### NOTA:

Este dispositivo cumple con la Parte 15 de las Regulaciones FCC. La operación queda sujeta a las siguientes dos condiciones:

- (1) este dispositivo no puede provocar interferencias peligrosas, y
- (2) este dispositivo debe aceptar cualquier interferencia recibida, incluyendo aquellas que puedan provocar un funcionamiento no deseado.

Advertencia: Los cambios o modificaciones a este producto sin la aprobación expresa de la parte responsable del dicho cumplimiento podrían anular la autoridad del usuario para operar el equipo. NOTA: Este equipo se ha probado y comprobado en relación a su cumplimiento con los límites para los dispositivos digitales Clase B, según la Parte 15 de las Regulaciones FCC. Estos límites están diseñados para proporcionar una protección razonable contra interferencias dañinas en una instalación residencial. Este equipo genera, utiliza y puede emitir energía de radiofrecuencias, la cual, de no instalarse según las instrucciones, puede provocar interferencia dañina a las comunicaciones por radio. No obstante, no hay garantía de que no ocurra interferencia en una instalación en particular. Si este equipo no provoca interferencia dañina a la recepción de radio o televisión, lo cual puede determinarse encendiendo o apagando el equipo, se anima al usuario a intentar corregir la interferencia mediante uno o más de los siguientes pasos:

- Reoriente o reubique la antena receptora.
- Aumente la separación entre el equipo y el receptor.
- Conecte el equipo en un tomacorriente en un circuito diferente al que está conectado el receptor.
- Consulte con su vendedor minorista o con un técnico especializado en radio/TV para obtener ayuda.

## NOTA DEL FABRICANTE

“Las modificaciones no autorizadas por el fabricante pueden anular la autoridad del usuario para operar el dispositivo.”

## ATENCIÓN PADRES

Este juguete y todos sus accesorios deben examinarse periódicamente para identificar posibles peligros y piezas peligrosas que deban repararse o cambiarse.

[www.toystate.com](http://www.toystate.com)

[www.NikkoRC.com](http://www.NikkoRC.com)

Si tiene preguntas, envíe un correo electrónico a nuestro departamento de servicio al cliente, a: [consumerservice@toystate.com](mailto:consumerservice@toystate.com)

IMPORTADO Y DISTRIBUIDO POR

**TOY STATE EUROPE B.V.**  
MOSKESBAAN 8, 4823 AH BREDA,  
THE NETHERLANDS

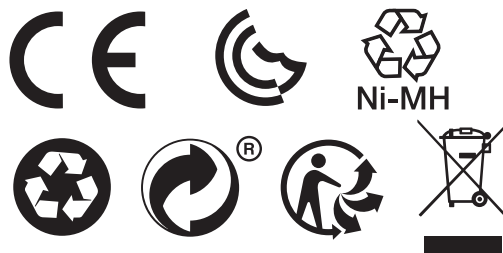

### ADVERTENCIA:

Debido a sus piezas pequeñas, no es apto para niños menores de 36 meses. Riesgo de asfixia.



HECHO EN SHENZHEN, CHINA  
**TOY STATE INTERNATIONAL LIMITED**

66 MODY ROAD, KOWLOON, HONG KONG

PARA OBTENER EL MÁXIMO VALOR Y LA MÁXIMA CALIDAD, CONSTANTEMENTE MEJORAMOS Y ACTUALIZAMOS NUESTROS PRODUCTOS.

CONSECUENTEMENTE, LAS IMÁGENES DE ESTA HOJA DE INSTRUCCIONES PODRÍAN, A VECES, DIFERIR DEL MODELO ADQUIRIDO.

IT

## PRECAUZIONI



### ATTENZIONE! PERICOLO DI SOFFOCAMENTO

Contiene componenti piccoli. Non adatto ai bambini al di sotto dei 3 anni.



Azionare il prodotto e i relativi accessori solo se completamente assemblato e in conformità al presente manuale!

- Non utilizzare il veicolo in acqua, fango o sabbia.
- Il prodotto e i relativi accessori non possono essere utilizzati da bambini al di sotto dei 36 mesi in quanto contengono componenti piccoli che possono essere ingeriti.
- Adatto ai bambini al di sopra degli 8 anni.
- La supervisione da parte di un adulto è fortemente consigliata.
- Manovrare il veicolo in una zona sicura, lontano da persone, animali, automobili e così via.
- Non manovrare in strada o al buio.
- Non toccare o tentare di afferrare il veicolo quando è in movimento. Attendere che si sia arrestato completamente.
- Tenere capelli, dita, volto e indumenti larghi lontano dalle ruote anteriori e posteriori quando il veicolo è acceso o quando il radiocomando è in funzione.
- Non manovrare il veicolo contro pareti o altri oggetti solidi.
- Manovrare sempre con responsabilità!
- Non provocare cadute o urti al prodotto e ai suoi accessori.
- Verificare l'eventuale presenza di un radiocomando che provochi interferenze o che utilizzi la stessa frequenza. In tal caso, spostarsi in un'altra zona o riprovare in un secondo momento.
- Non tentare mai di smontare o modificare il prodotto o i suoi accessori.
- Controllare regolarmente le antenne per verificare l'eventuale presenza di crepe o danni. Non piegare l'antenna del radiocomando. Non utilizzare il radiocomando se l'antenna è danneggiata.
- L'antenna a veicolo è fragile. Non tirate mai l'antenna, poiché si può allentare o staccare da veicolo. Non avvolgete o annodate mai l'antenna.

## BATTERIE E CARICABATTERIE



### INFORMAZIONI IMPORTANTI PER LA SICUREZZA DELLE BATTERIE

ATTENZIONE: PER EVITARE PERDITE DI LIQUIDO DALLE BATTERIE:



**NOTA: LE BATTERIE DEVONO ESSERE RICICLATE O SMALTITE CORRETTAMENTE.** Contattare l'ufficio locale per la gestione dei rifiuti solidi o un altro ufficio locale competente.

- Assicurarsi che le batterie siano inserite rispettando la corretta polarità e in conformità alle istruzioni del produttore del giocattolo e delle batterie.
- Utilizzare esclusivamente i tipi di batterie raccomandati.
- Non tentare di cortocircuitare, caricare, smontare o riscaldare le batterie.
- Non bagnare le batterie né smaltirle nel fuoco.
- Non mescolare o utilizzare insieme batterie vecchie e nuove.
- Non mescolare o utilizzare insieme batterie di tipo diverso.
- Le batterie non ricaricabili non devono essere ricaricate: pericolo di esplosione.
- Rimuovere le batterie ricaricabili dal prodotto prima di ricaricarle.
- Età consigliata: da 8 anni in poi.
- Le batterie ricaricabili devono essere ricaricate solo sotto la supervisione di un adulto e rispettando le istruzioni fornite dal produttore delle batterie e del caricabatterie.
- La sostituzione delle batterie deve essere eseguita in presenza di un adulto.
- Rimuovere le batterie dal prodotto per la conservazione. Le batterie potrebbero essere calde.
- Dopo l'uso, assicurarsi di spegnere l'interruttore.
- Rimuovere le batterie scariche o esauste dal prodotto.
- Smaltire le batterie correttamente e legalmente, in conformità alle normative locali.

IT

## TEMPO DI UTILIZZO E CARICAMENTO



**NOTA : LE BATTERIE DEVONO ESSERE RICICLATE O CONSERVATE CORRETTAMENTE.** Contatta il gestore locale dei rifiuti per maggiori informazioni.

1. I pacchi batteria NiMH non sono come le batterie alcaline. Perdono la carica improvvisamente, non gradualmente, e il veicolo si ferma poco dopo il rallentamento, quasi senza preavviso. Questo è normale, ma lo dovete tenere presente poiché dovrete recuperare il veicolo prima che si sia scaricata la batteria.
2. Il tempo d'utilizzo può variare durante la durata della batteria, e i primi cicli di caricamento forniscono un tempo d'utilizzo più breve rispetto a quelli successivi.

## ISTRUZIONI PER LA RICARICA DELLA BATTERIA



**NOTA:** PER OTTENERE MIGLIORI RISULTATI SI CONSIGLIA DI SEGUIRE SEMPRE E ISTRUZIONI PER LA RICARICA INDICATE IN QUESTO MANUALE. DOPO LA PRIMA RICARICA IL TEMPO DI UTILIZZO SARÀ INFERIORE. IL TEMPO DI UTILIZZO AUMENTERÀ GRADUALMENTE NEL CORSO DELLE SUCCESSIVE 6 RICARICHE E RAGGIUNGERÀ IL TEMPO DI UTILIZZO INDICATO.

### Scaricamento-Raffreddamento-Ricaricamento

1. Dopo la prima carica, per ottenere prestazioni ottimali scaricare sempre completamente la batteria prima di ricaricare. Azionare ruote/rotori/eliche/motori del veicolo finché non rallentano fino a fermarsi.
2. Lasciate che il pacco batteria si raffreddi prima della ricarica.

### Calore della batteria

1. La batteria diventa calda dopo l'uso! Questo è normale, ma fate attenzione. Aspettate che la batteria si raffreddi (20minuti o più tempo se necessario) prima del caricamento. Il caricamento della batterie calde riduce notevolmente il numero di volte possibili per la ricarica.
2. Dopo la ricarica, il pacco batteria diventa caldo. Questo è assolutamente normale.

**CONSULTARE LE VOCI DA I A IX CON GLI SCHEMI NELLE PAGINE 1, 2, 3 E 4.**

## I - MONTAGGIO DELL'ANTENNA

1. Inserire il cavo antenna del prodotto all'interno del tubo.
2. Far scorrere il tubo lungo il cavo antenna fino al foro nel prodotto.
3. Fare un nodo all'eventuale cavo antenna rimanente (non tirare il cavo con forza).

**AVVERTENZA!** L'ANTENNA NON DEVE ESSERE INSERITA NELLE PRESE DELLA CORRENTE!

## II - INSTALLAZIONE DELLE BATTERIE NEL RADIOCOMANDO

1. Per rimuovere il coperchio del vano batterie, allentare la vite.
2. Aprire facendo scorrere il coperchio nella direzione indicata in figura, esercitando una lieve pressione al centro.
3. Inserire 3 batterie da 1,5 V (AAA/LR03) rispettando la polarità (+/-) indicata sul fondo del vano batterie. Riposizionare il coperchio, seguendo la procedura di rimozione in senso inverso.

**NOTA:** il radiocomando non è dotato di interruttore. Il movimento degli stick lo accende automaticamente.



IT

### III - INSTALLAZIONE DELLE BATTERIE NEL VEICOLO

1. Caricate completamente il pacco batteria da 4,8V prima dell'uso.
2. Spegnimento del veicolo.
3. Ruotare i fermi situati sul fondo del veicolo per sbloccare il coperchio del vano batteria, come illustrato nella figura con le frecce.
4. Rimuovere il coperchio del vano batteria.
5. Inserire il gruppo batteria da 4,8 V nell'apposito vano osservando la polarità corretta (+/\_).  
Riposizionare il coperchio del vano batteria e bloccarlo correttamente.

**NOTA:** Per rimuovere le batterie, ripetere la procedura di installazione in senso inverso.

### IV - FUNZIONAMENTO DEL VEICOLO R/C

- |          |  |                              |
|----------|--|------------------------------|
| <b>A</b> | <b>ALLINEAMENTO DELLE RUOTE.</b>                         | <b>ACCENDERE IL VEICOLO.</b> |
| <b>B</b> | <b>AVANTI</b>  |                              |
| <b>C</b> | <b>INDIETRO</b>  |                              |
| <b>D</b> | <b>GIRARE A SINISTRA</b> - AVANTI (contemporaneamente)   |                              |
| <b>E</b> | <b>GIRARE A DESTRA</b> - AVANTI (contemporaneamente)     |                              |
| <b>F</b> | <b>GIRARE A SINISTRA</b> - INDIETRO (contemporaneamente) |                              |
|          | <b>GIRARE A DESTRA</b> - INDIETRO (contemporaneamente)   |                              |

**NOTA:** spegnere sempre il veicolo dopo l'uso. Rimuovere le batterie dal radiocomando e dal veicolo quando non in uso. Se le batterie sono lasciate all'interno per un periodo prolungato, potrebbero verificarsi perdite di liquido che danneggiano il veicolo.

### V - INTERRUTTORE DI SELEZIONE VELOCITÀ ALTA / BASSA

### VI - ISTRUZIONI PER LA RICARICA

1. Inserire la presa del carica batteria in una presa di Corrente.
2. Connettere il pacco batterie al caricatore come mostrato 2.
3. Il normale tempo di ricarica è dai 4-5 hrs.
4. La luce lampeggerà a carica completa
5. Togliere la spina dalla presa dopo aver completato la ricarica
6. Dopo la ricarica, le batterie saranno calde. Questo è normale.

IT

## SUGGERIMENTI SULLA BATTERIA RICARICABILE

- Non sovraccaricare, togliere la spina dopo la ricarica (circa 4-5 hrs ).
- Ritira le batterie quando sono scariche.
- In un clima caldo le batterie dureranno di meno.
- Il tempo di ricarica è 4-5 hrs. Controlla sempre il tempo di carica delle batterie.
- Quando le batterie durano sempre di meno. È giunto il momento di sostituirle.
- I pacchi batteria NiMH non sono come le batterie alcaline. Perdono la carica improvvisamente, non gradualmente, e il veicolo si ferma subito dopo il rallentamento, quasi senza preavviso. Questo è normale.
- Custodite il pacco batteria scarico.
- Il pacco batteria mantiene la carica per un breve periodo quando il tempo è caldo. Altrimenti, potete caricare la batteria per un giorno prima di usare o regalare il prodotto.

## INFORMAZIONI PER LA SICUREZZA DELLA BATTERIE

- Le batterie possono perdere dei liquidi che possono causare lesioni da scottature chimiche oppure rovinare il giocattolo (prodotto).
- Per evitare eventuali perdite dalla batteria: Inserite le batterie seguendo la indicazioni fornite all'interno del vano batterie.
- Togliete le batterie se avete intenzione di non usare il prodotto per un lungo periodo. Togliete sempre le batterie scariche dal giocattolo (prodotto). Gettate via le batterie in maniera corretta
- Non gettate mai le batterie sul fuoco. Possono scoppiare o avere delle fuoriuscite di liquido.
- Non mettete mai i terminali delle batterie in cortocircuito.
- Usate solo batterie dello stesso tipo o di tipo equivalente, secondo le raccomandazioni.
- Le batterie non ricaricabili non devono essere ricaricate.
- Se rimovibili, le batterie ricaricabili sono usati nel Veicolo e/o nel trasmettitore, vanno caricate esclusivamente in presenza di un adulto.

## INFORMAZIONI IMPORTANTI

- Non cercate di ricaricare la batteria se è calda. Lasciatela raffreddare prima della ricarica.
- Non cercate di usare o caricare la batteria se ci sono segni di perdita o corrosione.
- Non smontate la batteria
- Non usare sul bagnato esaminate regolarmente tutti i fili e connettori. In caso di danni, non usate i componenti.

## IMPORTANTE

Se il tempo di guida si riduce e le ruote non girano con la massima potenza, ciò significa che la capacità della batteria da 1,5V o del pacco batteria da 6V è insufficiente.. Questo è un segno che occorre sostituire la batteria da 1,5V o il pacco batteria da 6V

- Assicuratevi di caricare Veicolo appena dopo la guida dello stesso. Se non usate Veicolo immediatamente dopo la ricarica, la carica scompare e non sarà possibile guidare il veicolo.  
Quando la temperatura della batteria diventa troppo alta, il circuito si spegne automaticamente per proteggere il circuito del ricevitore e la batteria nel veicolo. In tal caso, aspettate che si raffreddi la batteria prima di ricaricare la stessa o usare il giocattolo.
- Se la batteria ricaricabile viene caricata ripetutamente senza uno scaricamento sufficiente, la sua capacità diminuirà gradualmente (effetto memoria della batteria)/ Questa è una caratteristica tipica delle batterie ricaricabili. Assicuratevi di procedere alla ricarica dopo aver accertato che la batteria è completamente scarica.

IT

## VII - RISOLUZIONE DEI PROBLEMI E MANUTENZIONE DEL VEICOLO R/C

- A** RAGGIO DI AZIONE DEL RADIOCOMANDO LIMITATO  
Mentre il veicolo R/C è ancora visibile a distanza, la piena operatività del radiocomando potrebbe andare perduta. Tenere il radiocomando in alto e dirigere il veicolo indietro.
- B** INTERFERENZE  
Altri segnali radio potrebbero causare la perdita del controllo. Rimuovere il veicolo dall'area interessata dalle interferenze.

<b>IL VEICOLO R/C NON SI MUOVE</b>	<ul style="list-style-type: none"> <li>• I contatti + e - sono posizionati correttamente nel radiocomando?</li> <li>• Le linguette metalliche dei contatti nel radiocomando sono arrugginite, sporche o fanno contatto?</li> <li>• Le batterie sono inserite nel radiocomando e nel veicolo?</li> <li>• L'interruttore è acceso?</li> <li>• Le batterie sono scariche o esauste?</li> </ul>
<b>IL VEICOLO R/C SI MUOVE DA SOLO</b>	<ul style="list-style-type: none"> <li>• L'area è interessata da interferenze radio.</li> <li>• Un altro veicolo R/C che utilizza la stessa frequenza si trova nelle vicinanze.</li> </ul>
<b>IL VEICOLO R/C SI MUOVE PIANO</b>	<ul style="list-style-type: none"> <li>• L'area è interessata da interferenze radio.</li> <li>• Un altro veicolo R/C che utilizza la stessa frequenza si trova nelle vicinanze.</li> <li>• Le batterie sono scariche o esauste?</li> </ul>
<b>CALO DELLE PRESTAZIONI, MOVIMENTO INCONSISTENTE O CORSA ASSENTE</b>	Controllare le batterie. Se necessario, ricaricare o sostituire le batterie nel veicolo e nel radiocomando con nuove batterie alcaline.

## VIII - TRATTARE IL VEICOLO R/C CORRETTAMENTE

Il veicolo R/C è controllato tramite onde radio. Prendersi cura del proprio veicolo garantisce ore di divertimento! Evitare calore, sabbia e urti violenti!

- A** Conservare in un luogo sicuro.
- B** Evitare la luce diretta del sole.
- C** Evitare acqua o pioggia.
- D** Evitare sabbia o polvere.
- E** Evitare collisioni.
- F** Il veicolo R/C potrebbe rimanere incastrato in tappeti o erba.
- G** Evitare di controllare 2 veicoli funzionanti con le stesse frequenze radio.

## IX - PULIZIA E MANUTENZIONE

- A** Spazzolare le zone in cui si accumulano sporco e polvere.
- B** Pulire la carrozzeria con un panno morbido o antistatico.
- C** Non pulire il veicolo con agenti chimici o acqua.

IT

## CONFORMITÀ ALLE NORME FCC

NOTA:

Il dispositivo è conforme alla Parte 15 delle Norme FCC. Il funzionamento è soggetto alle due seguenti condizioni:

- (1) Questo dispositivo non può provocare interferenze dannose e
- (2) Questo dispositivo deve accettare qualsiasi interferenza ricevuta, incluse quelle che potrebbero causare effetti indesiderati.

Avvertenza: le modifiche o i cambiamenti non espressamente approvati dal responsabile per la conformità potrebbero invalidare il diritto dell'utente a utilizzare il dispositivo. NOTA: questo prodotto è stato testato ed è risultato conforme ai limiti previsti per i dispositivi digitali di Classe B, secondo le specifiche della Parte 15 delle Norme FCC. Questi limiti hanno lo scopo di garantire una protezione adeguata dalle interferenze dannose che possono originarsi quando il dispositivo è utilizzato in un ambiente domestico. Questo dispositivo genera, utilizza e può irradiare energia in radiofrequenza e, qualora non installato e usato in accordo alle istruzioni, potrebbe dare luogo a interferenze dannose nelle comunicazioni radio. Tuttavia, non si garantisce in alcun modo che tali interferenze non possano ugualmente verificarsi in un'installazione specifica. Qualora il prodotto dovesse causare interferenze dannose alla ricezione radiofonica o televisiva, circostanza verificabile spegnendo e riaccendendo il dispositivo, si consiglia di provare a eliminare l'interferenza in uno dei seguenti modi:

- Riorientare o riposizionare l'antenna ricevente.
- Aumentare la distanza che separa il dispositivo dal ricevitore.
- Collegare il dispositivo alla presa di un circuito diverso da quello a cui si è collegato il ricevitore.
- Rivolgersi al rivenditore o a un tecnico radio/TV esperto per ricevere assistenza.

## NOTA DEL PRODUTTORE

“Modifiche non autorizzate dal produttore potrebbero invalidare il diritto dell'utente a utilizzare il dispositivo.”

## AVVERTENZA PER I GENITORI

Il giocattolo e tutti gli accessori devono essere regolarmente esaminati per verificare l'esistenza di potenziali rischi. Ogni parte che costituisce un potenziale rischio deve essere riparata o sostituita.

[www.toystate.com](http://www.toystate.com)

[www.NikkoRC.com](http://www.NikkoRC.com)

Per qualsiasi domanda, contattare via e-mail il nostro

Servizio clienti all'indirizzo:  
[consumerservice@toystate.com](mailto:consumerservice@toystate.com)

IMPORTATO E DISTRIBUITO DA

**TOY STATE EUROPE B.V.**

MOSKESBAAN 8, 4823 AH BREDA,  
 THE NETHERLANDS

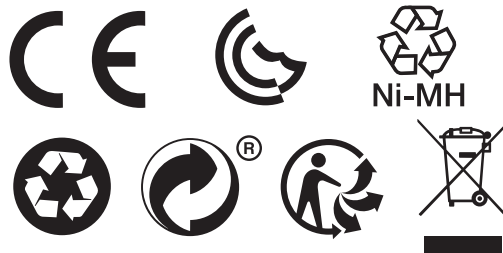

**ATTENZIONE:**

Non adatto ai bambini al di sotto dei 36 mesi.  
 Contiene componenti piccoli. Pericolo di soffocamento.



PRODOTTO A SHENZHEN, CINA

**TOY STATE INTERNATIONAL LIMITED**

66 MODY ROAD, KOWLOON, HONG KONG

PER GARANTIRE STANDARD DI QUALITÀ E VALORE SEMPRE ELEVATI, MIGLIORIAMO E AGGIORNAMO COSTANTEMENTE I NOSTRI PRODOTTI. PERTANTO, LE FIGURE NELLA PRESENTE SCHEDA DI ISTRUZIONI POTREBBERO DIFFERIRE DAL MODELLO CONTENUTO NELLA CONFEZIONE.

PT

## PRECAUÇÕES



### AVISO! PERIGO DE SUFOCAMENTO

Peças pequenas. Não adequado para crianças com menos de 3 anos.



Manuseie o produto e seus acessórios quando estes estiverem totalmente montados e de acordo com este manual!

- Não utilize este veículo em água, lama ou areia.
- Este produto e seus acessórios não são adequados para crianças com menos de 36 meses de idade devido às peças pequenas que podem ser engolidas.
- Apenas para crianças com 8 anos ou mais.
- Recomenda-se a supervisão de um adulto.
- Conduza o seu veículo numa área segura longe de pessoa, animais de estimação, carros, etc.
- Não conduza em ruas ou depois do pôr-do-sol.
- Não toque ou tente apanhar o veículo quando este estiver em movimento. Aguarde até que tenha parado totalmente.
- Mantenha cabelo, dedos, cara e roupas soltas longe das rodas dianteiras e traseiras enquanto o veículo é ligado ou quando o transmissor estiver a funcionar.
- Não conduza o veículo contra paredes ou outros objectos duros.
- Seja um operador responsável!
- Não deixe cair ou crie impacto no produto e seus acessórios.
- Verifique se um transmissor próximo produz interferências ou sinais com a mesma frequência. Nesse caso, mova-se para outro local ou tente novamente mais tarde.
- Nunca tente desmontar ou modificar o produto ou os seus acessórios.
- Inspeccione regularmente as antenas quanto a rachas ou quebras. Não dobre a antena do transmissor. Não utilize o transmissor se a antena estiver danificada.
- O fio da antena do veículo é frágil. Nunca puxar ou empurrar a antena, pois pode desapertar-se ou soltar-se do veículo. Nunca enrolar ou dar um nó da antena.

## BATERIAS E CARREGADOR



### INFORMAÇÕES DE SEGURANÇA IMPORTANTE SOBRE A BATERIA

CUIDADO: EVITAR FUGAS NA BATERIA:



**NOTA: AS BATERIAS DEVEM SER ELIMINADAS OU RECICLADAS DE FORMA ADEQUADA:** Contacte o seu escritório local de gestão de resíduos sólidos ou outra agência local adequado para mais informações.

- Certifique-se que as baterias são inseridas com a polaridade correcta e siga as instruções do fabricante da bateria e do brinquedo.
- Utilize apenas tipos de baterias recomendados.
- Não tente fazer curto-circuito, descarregar, desmontar ou aquecer as baterias.
- Não elimine as baterias no lume ou molhe-as.
- Não misture ou utilize baterias novas e velhas em conjunto.
- Não misture ou utilize diferentes tipos de baterias em conjunto.
- Baterias não recarregáveis não podem ser recarregadas devido a perigo de erupção.
- Remova as baterias recarregáveis do produto antes de carregar.
- Apenas crianças com mais de 8 anos de idade e sob supervisão de um adulto estão autorizadas a utilizar o carregador.
- Baterias recarregáveis só devem ser carregadas sob supervisão de um adulto e seguindo das instruções do fabricante das baterias e do carregador.
- A substituição da bateria deverá ser realizada na presença de um adulto.
- Remova as baterias do produto para armazenamento. As baterias poderão ficar quentes.
- Depois da utilização, certifique-se que desliga.
- Remova baterias gastas ou fracas do produto.
- Elimine as baterias de forma adequada e segura, de acordo com os requisitos locais.

PT

## CARREGAMENTO E CUIDADOS A TER COM A BATERIA



### **NOTA: BATERIAS DE NÍQUEL-HIDRETO METÁLICO DEVEM SER RECICLADAS OU DESCARTADAS CORRETAMENTE.**

Contactar a sede local de gestão de resíduos sólidos ou outra agência indicada para obter estas informações.

### **AVISO: O TRANSFORMADOR / CARREGADOR NÃO É UM BRINQUEDO**

- Examinar regularmente o carregador e bateria, verificando que não exista vazamento, corrosão ou outros danos. Incluindo fichas, caixas e outras peças. Caso estejam danificadas, não usar.
- Não provocar o curto circuito do carregador.
- Não carregar as baterias com um carregador diferente.
- Não usar o carregador para carregar baterias que não sejam do tipo NiMH e não usar o carregador como fonte de energia para outros equipamentos.
- Não carregar as baterias num espaço ao alcance de crianças pequenas.
- Não provocar o curto circuito dos terminais das baterias, caso contrário a bateria pode inchar e ficar quente, levando a uma situação perigosa.
- Não utilizar, carregar ou armazenar as baterias num lugar perto de um aquecedor, em temperatura alta ou em condições húmidas.
- O veículo não vai funcionar sem uma bateria recarregável de 4,8V NiMH e carregador correspondente, disponível em muitos negociantes para veículos de brinquedo R/C e hobby. Seguir sempre as instruções que vêm com a sua bateria e carregador.
- O brinquedo só deve ser usado com o transformador/ carregador recomendado.

## EXECUÇÃO E OS TEMPOS DE CARGA

- Baterias NiMH não são como as pilhas alcalinas. Estas perdem poder de repente e não gradualmente e o veículo vai parar com pouco aviso, logo após se torne visível um abrandamento. Isto é normal, mas mantenha-o em mente, uma vez que você precisa fazer o veículo regressar antes que a bateria se esgote.
- A duração da bateria depende das condições de utilização. A duração da carga pode variar ao longo da vida da bateria, com os primeiros ciclos de carga permitindo menos tempo de utilização do que ciclos posteriores.

## INSTRUÇÕES DE CARREGAMENTO DA BATERIA



**NOTA:** CONDICIONE A BATERIA PARA MELHORES RESULTADOS RECARREGANDO SEMPRE DE ACORDO COM AS INSTRUÇÕES. É DE ESPERAR UMA DURAÇÃO MAIS CURTA NA PRIMEIRA CARGA. A DURAÇÃO DA CARGA VAI AUMENTAR DURANTE AS SEGUINTE 6 RECARGAS.

### **Usar bateria até final - deixar arrefecer - carregar**

1. Depois da primeira carga, para obter um melhor desempenho deixe sempre a bateria esvaziar completamente antes de recarregar. Corra até que as rodas/rotores/hélices/motores do veículo abrandem e comecem a parar.
2. Permitir que a bateria esfrie antes de recarregar.

### **Aquecimento da bateria**

1. A bateria fica quente após o uso! Isso é normal, mas tenha cuidado. Esperar até que a bateria arrefeça (20 minutos ou mais, se necessário) antes de carregar. Carregar as baterias quando estas estão quentes irá reduzir drasticamente o número de vezes que podem ser recarregadas.
2. Após o carregamento, a bateria estará quente. Isto é normal.

PT

**POR FAVOR, VERIFIQUE OS CABEÇALHOS I - IX COM OS DIAGRAMAS NAS PÁGINAS 1, 2, 3, 4.**

## I - MONTAGEM DA ANTENA

1. Insira o cabo da antena a partir do produto para o tubo.
2. Deslize o cabo da antena para baixo para o orifício no produto.
3. Faça um nó com o restante cabo da antena (Não puxe o o cabo).

**AVISO!** A ANTENA NÃO DEVE SER INSERIDO NUMA TOMADA!

## II - INSTALAÇÃO DA BATERIA DO TRANSMISSOR

1. Para remover a tampa da bateria, solte o parafuso para abrir.
2. Deslize a tampa da bateria na direcção indicada na imagem enquanto prime, ligeiramente, o centro.
3. Insira 3 pilhas 1,5 V (AAA/LR03) com a polaridade (+/-) tal como indicado no fundo do compartimento da bateria. Substitua a tampa da bateria seguindo o procedimento de remoção no sentido inverso.

**NOTA:** Não existe interruptor on/off no Transmissor. Mover as varinhas liga-o automaticamente.

## III - INSTALAÇÃO DA BATERIA DO VEÍCULO

1. Carregar totalmente a bateria de 4,8V NiMH antes da sua utilização.
2. Desligar o veículo.
3. Gire os trincos localizados por baixo do veículo para destravar a tampa da bateria como se mostra na figura com setas.
4. Retire a tampa da bateria.
5. Insira o pack de bateria de 4,8 V no compartimento da bateria mantendo a polaridade (+/\_ ) correcta. Volte a colocar a tampa da bateria no lugar e bloqueie correctamente.

**NOTA:** Para remover as pilhas, realize o procedimento de instalação inverso.

## IV - OPERAR VEÍCULO R/C

**ALINHAMENTO DE RODA. LIGAR A POTÊNCIA DO VEÍCULO.**

- A** AVANÇAR
- B** RETROCEDER
- C** VIRAR À ESQUERDA - AVANÇAR (ao mesmo tempo)
- D** VIRAR À DIREITA - AVANÇAR (ao mesmo tempo)
- E** VIRAR À ESQUERDA - RETROCEDERA (ao mesmo tempo)
- F** VIRAR À DIREITA - RETROCEDER (ao mesmo tempo)

**NOTA:** Após brincar, desligue sempre o veículo. Retire as baterias do controlador e guarde o veículo R/C quando este não estiver a ser actualizado ou quando estiver guardado. Poderá ocorrer fuga e causar danos se deixado durante um longo período.

PT

## V - CHAVE SELETORA DE VELOCIDADE ALTA / BAIXA

## VI - INSTRUÇÕES DE RECARREGAMENTO

1. Ligue o carregador de bateria numa tomada normal.
2. O tempo normal de carregamento é de 4-5 hrs.
3. A luz vermelha pisca continuamente quando a bateria está completamente carregada.
4. Desligar o carregador da tomada após 4-5 hrs de carregamento. Após o carregamento, a bateria estará quente, isso é normal.

### DICAS QUANTO ÀS BATERIAS RECARREGÁVEIS NIMH

- Não sobrecarregar a bateria, desligue o carregador da tomada de casa no final do tempo de carga recomenda da (cerca de 4-5 hrs).
- Guarde a bateria descarregada.
- Em clima quente a bateria vai manter a carga por um curto tempo.
- O tempo de carga é de 4-5 hrs. Certifique-se que o tempo de carregamento não seja mais longo ou mais curto do que o aconselhado, uma vez que isso vai afectar a qualidade da bateria.
- Quando o tempo de utilização desta bateria fica mais e mais curto, é provável que esteja na hora de substituir a bateria.
- Se o tempo de utilização se tornar mais curto ou as rodas não girarem com força, a capacidade da bateria de 1,5V ou da bateria 4,8V é insuficiente. Este é o sinal que indica que é necessário substituir a bateria de 1,5V ou recarregar a bateria de 4,8V.
- Certifique-se de recarregar a bateria antes de conduzir o veículo. Se você não utilizar o veículo imediatamente após a recarga, a carga desaparece e o veículo não funciona.
- Quando a temperatura da bateria fica muito elevada, o circuito desliga-se automaticamente para proteger o circuito receptor e a bateria do veículo. Nesse caso, esperar até a bateria esfriar antes de recarregar ou de jogar com o veículo.
- Se a bateria recarregável for carregada repetidamente antes de estar totalmente descarregada, a capacidade irá diminuir gradualmente (efeito memória da bateria). Esta é uma característica das baterias recarregáveis. Certifique-se de iniciar a recarga depois de operar o veículo até que esteja quase parado.



PT

## VII - RESOLUÇÃO DE PROBLEMAS E CUIDADOS COM O VEÍCULO R/C

- A** LIMITE DE CONTROLO DE RÁDIO LIMITADO  
Mesmo que o veículo R/C esteja visível à distância, o controlo operacional total poderá perder-se. Segure o controlador no ar e dirija o veículo para trás.
- B** INTERFERÊNCIAS  
Outros sinais de rádio poderão causar perda de controlo. Retire o veículo de uma área de interferência.

<b>O VEÍCULO R/C NÃO SE MOVE</b>	<ul style="list-style-type: none"> <li>Os contactos + e - coincidem correctamente com os do controlador?</li> <li>Os marcadores de contacto de metal tocam-se, estão ferrugentos ou existe sujidade no controlador?</li> <li>Existem pilhas no veículo e no controlador?</li> <li>O interruptor de conexão está ligado para brincar?</li> <li>As pilhas estão fracas ou sem potência?</li> </ul>
<b>O VEÍCULO R/C MOVE-SE SOZINHO</b>	<ul style="list-style-type: none"> <li>Existe interferência rádio na área.</li> <li>Outro veículo R/C com a mesma frequência está perto.</li> </ul>
<b>O VEÍCULO R/C AVANÇA DEVAGAR</b>	<ul style="list-style-type: none"> <li>Existe interferência rádio na área.</li> <li>Outro veículo R/C com a mesma frequência está perto.</li> <li>As pilhas estão fracas ou sem potência?</li> </ul>
<b>QUEDA DE DESEMPENHO, MOVIMENTO INCONSISTENTE OU FALHA DE FUNCIONAMENTO</b>	Verifique as pilhas. Se necessário, recarregue o pacote de bateria e/ou substitua as pilhas no veículo R/C e no controlador por novas pilhas alcalinas.

## VIII - TRATE BEM O SEU VEÍCULO R/C

As ondas de rádio controlam o veículo R/C. Cuide do seu veículo e terá horas de divertimento! Evite calor, areia e embates de grande impacto!

- A** Armazenar num local seguro.
- B** Sem luz directa do sol.
- C** Sem chuva ou água.
- D** Sem areia ou pó.
- E** Sem colisões.
- F** O veículo R/C poderá ficar preso na tapete ou na relva.
- G** Evite correr 2 veículos com as mesmas frequências de controlo rádio.

## IX - LIMPEZA E MANUTENÇÃO

- A** Escove as áreas onde a sujidade e o pó se acumulam.
- B** Limpe o chassis com um pano suave ou um pano simples.
- C** Não limpe o veículo com químicos ou água.

PT

## CONFORMIDADE COM A COMISSÃO DE COMUNICAÇÕES FEDERAIS

### NOTA:

Este dispositivo cumpre com a Parte 15 das Regras FCC. A operação está sujeita às seguintes duas condições:

- (1) este dispositivo não causa interferências perigosas, e
- (2) este dispositivo deverá aceitar qualquer interferência recebida, incluindo interferências que possam causar uma operação indesejada.

Aviso: Alterações ou modificações a esta unidade que não sejam expressamente aprovadas pela parte responsável pela conformidade poderão anular a autoridade do utilizador a operar o equipamento. NOTA: Este equipamento foi testado e tido como estando conforme os limites para um dispositivo digital de Classe B de acordo com a Parte 15 das Regras FCC. Estes limites são criados para proporcionar uma protecção razoável contra interferências perigosas numa instalação residencial. Este equipamento gera, utiliza e pode irradiar energia de frequência rádio e, se não instalado e utilizado de acordo com as instruções, poderá causar interferências perigosas às comunicações rádio. No entanto, não existe garantia de que não ocorra interferência numa instalação em particular. Se este equipamento causar interferências perigosas à recepção de rádio ou televisão, que podem ser determinadas desligando e ligando o equipamento, o utilizador é encorajado a tentar corrigir a interferência através de uma ou mais das seguintes medidas:

- Reorientar ou recolocar a antena de recepção.
- Aumentar a separação entre o equipamento e o receptor.
- Ligar o equipamento a uma saída num circuito diferentes daquele a que o receptor está ligado.
- Consultar o vendedor ou um técnico de TV/Rádio experiente para obter ajuda.

### NOTA DO FABRICAN

"Modificações não autorizadas por parte do fabricante poderão anular a autoridade do utilizador em operar o dispositivo."

### ATENÇÃO DOS PAIS

Este brinquedo e todos os acessórios necessitam de ser examinados periodicamente quanto a potenciais perigos e quaisquer peças em potencial perigo devem ser reparadas ou substituídas.

[www.toystate.com](http://www.toystate.com)

[www.NikkoRC.com](http://www.NikkoRC.com)

Para questões, envie um email para o nosso Departamento de Serviço ao Consumidor, para: [consumerservice@toystate.com](mailto:consumerservice@toystate.com)

IMPORTADO E DISTRIBUÍDO POR

**TOY STATE EUROPE B.V.**  
MOSKESBAAN 8, 4823 AH BREDA,  
THE NETHERLANDS



FABRICADO EM SHENZHEN, CHINA  
**TOY STATE INTERNATIONAL LIMITED**  
66 MODY ROAD, KOWLOON, HONG KONG

NO INTERESSE DA MELHOR QUALIDADE E VALOR, ESTAMOS CONSTANTEMENTE A MELHORAR E A ACTUALIZAR OS NOSSOS PRODUTOS. ASSIM, AS IMAGENS DESTA FOLHA DE INSTRUÇÕES PODERÁ, POR VEZES, DIFERIR DO MODELO ANEXO.



### AVISO:

Não adequado para crianças com menos de 36 meses devido a peças pequenas. Perigo de sufocamento.

NL

## VOORZORGSMAATREGELEN



### WAARSCHUWING! GEVAAR OP VERSTIKKING

Kleine onderdelen. Niet voor kinderen onder de 3 jaar.



Gebruik het product en toebehoren alleen wanneer het volledig en in overeenstemming met deze gebruiksaanwijzing in elkaar is gezet.

- Gebruik dit voertuig niet in water, modder of zand.
- Dit product en toebehoren zijn niet bestemd voor kinderen jonger dan 36 maanden, de kleine onderdelen kunnen namelijk worden ingeslikt.
- Bestemd voor kinderen vanaf 8 jaar oud.
- Toezicht van een volwassene is ten eerste aanbevolen.
- Rij met uw voertuig in een veilig gebied, uit de buurt van mensen, huisdieren, auto's, etc.
- Rij niet op de openbare weg of in het donker.
- Raak het voertuig niet aan of neem het niet op wanneer het in beweging is. Wacht totdat het voertuig tot een volledige stilstand is gekomen.
- Houd haar, vingers, het gezicht en losse kleding uit de buurt van de voor- en achterwielen wanneer het voertuig is ingeschakeld of wanneer de zender in werking is.
- Rij het voertuig niet naar muren of andere harde voorwerpen.
- Rij voorzichtig!
- Laat het product of toebehoren niet vallen of stoot nergens tegen.
- Controleer of een andere zender in de buurt niet voor storing zorgt of op dezelfde frequentie signalen stuurt. Als dit zich voordoet, speel in een andere ruimte of wacht even voordat u nogmaals probeert.
- Demonteer of pas het product of toebehoren nooit aan.
- Controleer de antennes regelmatig op barsten of breuk. Buig de antenne van de zender niet. Gebruik de zender niet als de antenne beschadigd is.
- De draadantenne van de wagen is kwetsbaar. Trek of ruk nooit aan de antenne. Ze kan loskomen of worden losgekoppeld. Wikkel de antenne nooit op en maak er geen knopen in.

## BATTERIJEN EN LADER



### BELANGRIJKE VEILIGHEIDSINFORMATIE OVER BATTERIJEN

OPGELET: OM BATTERIJLEKKAGE TE VOORKOMEN:



### OPMERKING: RECYCLE OF GOOI BATTERIJEN OP EEN JUISTE

**MANIER WEG.** Neem contact op met uw gemeente of lokaal inzamelpunt voor meer informatie.

- Installeer de batterijen altijd volgens de juiste polariteit en volg de instructies van zowel de speelgoed- als de batterijfabrikant.
- Gebruik alleen batterijen van het aanbevolen type.
- Probeer niet om de batterijen kort te sluiten, te laden, uit elkaar te halen of op te warmen.
- Gooi geen batterijen in het vuur of maak ze niet nat.
- Meng geen oude met nieuwe batterijen.
- Meng of gebruik geen verschillende soorten batterijen.
- Laad wegwerpbatterijen niet op, ze kunnen barsten.
- Haal oplaadbare batterijen uit het product voordat u ze oplaadt.
- Gebruik van de lader is toegestaan voor kinderen vanaf 8 jaar en alleen onder toezicht van een volwassene.
- Oplaadbare batterijen mogen alleen onder het toezicht van een volwassene worden opgeladen. Volg de instructies van zowel de batterij- als de laderfabrikant.
- Vervang de batterijen onder het toezicht van een volwassene.
- Haal de batterijen uit het product voordat u het opbergt. De batterijen kunnen warm zijn.
- Schakel het product uit na gebruik.
- Haal zwakke of gebruikte batterijen uit het product.
- Gooi batterijen op een veilige en juiste manier weg, en volgens de voorschriften die in uw gemeente gelden.

NL

## LADEN EN BEHANDELEN VAN DE BATTERIJEN



### **OPMERKING: NIKKEL-METAAL HYDRIDE BATTERIJEN MOETEN WORDEN GERECYCLEERD OF OP CORRECTE WIJZE WORDEN WEGGEGOED.**

Neem voor meer informatie contact op met uw gemeente of een andere daarvoor aangewezen instantie.

### **WAARSCHUWING: DE TRANSFORMATOR/ LADER IS GEEN SPEELGOED.**

- Controleer regelmatig of er geen schade, lekkage of corrosie is aan de lader en het batterijpack (met inbegrip van de stekkers), de behuizingen en alle andere onderdelen van het product. In geval van beschadiging mag u ze niet gebruiken.
- Sluit de polen van de lader nooit kort.
- Laadt de batterijen ALLEEN op met de meegeleverde lader. Gebruik nooit een andere lader!
- Gebruik de lader NOOIT voor het opladen van andere batterijen of als stroombron voor andere apparaten.
- Laadt de batterijen NOOIT op binnen het bereik van kleine kinderen.
- Sluit de polen van de batterij niet kort, de batterij kan hierdoor uitzetten en heet worden hetgeen kan leiden tot gevaarlijke situaties.
- De batterijen niet gebruiken (laden of bewaren) in de buurt van een warmtebron, bij hoge temperaturen of in vochtige omstandigheden.
- Het voertuig werkt niet zonder een oplaadbaar 4,8V NiMH-batterijpack en bijbehorende lader die in de meeste speelgoed- en hobbywinkels verkrijgbaar zijn voor voertuigen met afstandsbediening. Volg altijd de instructies die bij uw batterijpack en lader worden geleverd.
- Dit speelgoed mag alleen met de aanbevolen transformator/ lader worden gebruikt.

## WERKING EN LAADTIJDEN

- NiMH-batterijpacks werken niet zoals alkalinebatterijen. Ze verliezen al hun kracht in één keer in plaats van geleidelijk en het voertuig zal stoppen kort nadat u vertraging opmerkt en zonder duidelijke waarschuwing. Dit is normaal, maar houdt hiermee rekening en zorg dat u het voertuig kunt bereiken voordat de batterij volledig leeg is.
- De rijduur van het batterijpack kan variëren afhankelijk van de gebruiksomstandigheden. De eerste laadcyclus geven kortere werkingstijden dan de volgende laadcyclus.

## INSTRUCTIES VOOR HET LADEN VAN HET BATTERIJPACK



**OPMERKING: EEN JUISTE BEHANDELING VAN HET BATTERIJPACK GEEFT DE BESTE RESULTATEN. VOLG BIJ HET LADEN ALTIJD DEZE INSTRUCTIES. DE EERSTE LAADCYCLUS GEEFT EEN KORTERE RIJDUUR. DE RIJDUUR NEEMT GEDURENDE DE VOLGENDE 6 LAADCYCLI TOE.**

### **Leeglopen - afkoelen - opladen**

1. Nadat het batterijpack voor de eerste keer is opgeladen, bevelen we aan om het batterijpack volledig te ontladen alvorens deze opnieuw te laden. Speel met het voertuig totdat de wielen/rotors/propellers/motoren niet langer draaien.
2. Laat het batterijpack afkoelen voordat u deze opnieuw oplaadt.

### **Temperatuur van het batterijpack**

1. Het batterijpack kan heet zijn na gebruik! Dit is normaal, maar u dient voorzichtig te zijn. Wacht tot het batterijpack koud is (20 minuten of meer indien nodig) voordat u deze opnieuw oplaadt. Als u het batterijpack oplaadt wanneer deze nog heet is, zal het aantal laadcyclus (de levensduur) aanzienlijk verminderen.
2. Na het opladen is het batterijpack warm. Dit is normaal.

NL

## RAADPLEEG DE SECTIES I - IX MET DE AFBEELDINGEN OP PAGINA'S 1, 2, 3, EN 4.

### I - DE ANTENNE MONTEREN

1. Breng de antennedraad van het product in de buis.
2. Schuif de buis over de antennedraad omlaag en in het gat van het product.
3. Maak een knoop met de resterende antennedraad (trek de draad niet strak aan).

**OPGELET!** STEEK DE ANTENNE NIET IN STOPCONTACTEN!

### II - DE BATTERIJEN IN DE ZENDER INSTALLEREN

1. Draai de schroef los en haal het batterijdeksel af.
2. Schuif het batterijdeksel in de richting zoals afgebeeld in de figuur om te openen. Oefen hierbij een lichte druk op het midden uit.
3. Installeer 3 x 1,5 V (AAA/LR03) batterijen volgens de juiste polariteit (+/-) zoals aangegeven op de bodem van het batterijvak. Plaats het batterijdeksel terug door de verwijderingsprocedure omgekeerd uit te voeren.

**OPMERKING:** De zender is niet voorzien van een aan/uit-schakelaar. De zender wordt automatisch ingeschakeld door het bewegen van de hendels.

### III - DE BATTERIJEN IN HET VOERTUIG INSTALLEREN

1. Laad het 6,0V batterijpack volledig op voordat u het product gaat gebruiken.
2. Schakel het voertuig uit.
3. Draai de sluitingen aan de onderkant van het voertuig om het batterijdeksel los te maken zoals afgebeeld in de figuur met de pijlen.
4. Verwijder het batterijdeksel.
5. Plaats de 4,8 V accupack in het batterijvak volgens de juiste polariteit (+/-). Plaats het batterijdeksel terug en maak stevig vast.

**OPMERKING:** Om de batterijen te verwijderen, voer de installatieprocedure omgekeerd uit.

### IV - HET OP AFSTAND BESTUURBAAR VOERTUIG BESTUREN

#### DE WIELEN UITLIJNEN.

#### SCHAKEL HET VOERTUIG IN.

- A** VOORUIT
- B** ACHTERUIT
- C** LINKS DRAAIEN - VOORUIT (Tegelijkertijd)
- D** RECHTS DRAAIEN - VOORUIT (Tegelijkertijd)
- E** LINKS DRAAIEN - ACHTERUIT (Tegelijkertijd)
- F** RECHTS DRAAIEN - ACHTERUIT (Tegelijkertijd)

**OPMERKING:** Na het spelen, schakel het voertuig altijd uit. Haal de batterijen uit de controller en het op afstand bestuurbaar voertuig wanneer niet in gebruik of alvorens op te bergen. Lekkage kan optreden en schade veroorzaken wanneer de batterijen zich gedurende een lange periode in het product bevinden.

 NL

## V - KEUZESCHAKELAAR HOGE / LAGE SENLHEID

### VI - INSTRUCTIES VOOR HET OPLADEN

1. Steek de lader in een wandcontactdoos.
2. Normale laadtijd is 4-5 hrs.
3. De rode lamp knippert continu wanneer het batterijpack volledig geladen is.
4. Haal de lader uit het stopcontact na 4-5 hrs laden. Na het laden zal het batterijpack warm aanvoelen, dit is normaal.

#### TIPS VOOR OPLAADBARE NIMH BATTERIJEN

- Zorg dat u het batterijpack niet over-laadt. Haal de stekker van de lader uit het stopcontact na de aanbevolen laadtijd (4-5 hrs).
- Berg uw batterijpack ongeladen op.
- Bij warm weer behoudt uw batterijpack een lading voor een kortere tijd.
- De laadtijd is 4-5 hrs. Zorg ervoor dat de laadtijd niet langer of korter is dan deze geadviseerde laadtijd omdat dit effect kan hebben op de kwaliteit van het batterijpack
- Wanneer het batterijpack steeds sneller ontlad, wordt het hoogstwaarschijnlijk tijd dat u het batterijpack vervangt.
- Als de rijtijd korter wordt of de wielen niet met volle kracht draaien, is het vermogen van de 1,5V batterij of het 4,8V batterijpack onvoldoende. Dit is het teken dat de 1,5V batterij vervangen moet worden of het 4,8V batterijpack opgeladen moet worden.
- Laad het batterijpack net vóór gebruik. Als u het batterijpack heeft geladen en er niet meteen mee speelt, loopt de lading terug en zal het voertuig niet werken.
- Wanneer de temperatuur van de batterij te veel stijgt, wordt het circuit automatisch uitgeschakeld om het circuit van de ontvanger en de batterij in het voertuig te beschermen. Wacht in dat geval totdat de batterij is afgekoeld voordat u deze laadt of met het voertuig gaat spelen.
- Als de oplaadbare batterij herhaaldelijk wordt opgeladen voordat ze voldoende is ontladen, zal de capaciteit geleidelijk afnemen (geheugeneffect van de batterij). Dit is kenmerkend voor oplaadbare batterijen. Begin de batterij pas op te laden nadat u het voertuig heeft laten draaien totdat het bijna stil staat.

## VII - PROBLEEMOPLOSSING EN ONDERHOUD VAN OP AFSTAND BESTUURBAAR VOERTUIGEN

- A** BEPERKT BEREIK VOOR RADIOBESTURING  
Hoewel het op afstand bestuurbaar voertuig zich nog op zichtbare afstand bevindt, kan een goede besturing verstoord zijn. Houd de controller hoog in de lucht en stuur het voertuig terug.
- B** STORING  
Andere radiosignalen kunnen controleverlies over de besturing veroorzaken. Verwijder het voertuig uit de ruimte die storing veroorzaakt.

<b>OP AFSTAND BESTUURBAAR VOERTUIG RIJDT NIET</b>	<ul style="list-style-type: none"> <li>• Zijn de batterijen op een juiste manier op de + en - pool in de controller aangesloten?</li> <li>• Raken de metalen contacten in de controller de batterijen aan of zijn deze vuil of verroest?</li> <li>• Bevinden er zich batterijen in het voertuig en de controller?</li> <li>• Is de AAN/UIT-schakelaar ingeschakeld?</li> <li>• Zijn de batterijen zwak of leeg?</li> </ul>
<b>OP AFSTAND BESTUURBAAR VOERTUIG RIJDT UIT ZICHZELF</b>	<ul style="list-style-type: none"> <li>• Er is radiostoring in de ruimte.</li> <li>• Een ander op afstand bestuurbaar voertuig met dezelfde frequentie bevindt zich in de buurt.</li> </ul>
<b>OP AFSTAND BESTUURBAAR VOERTUIG RIJDT TRAAG</b>	<ul style="list-style-type: none"> <li>• Er is radiostoring in de ruimte.</li> <li>• Een ander op afstand bestuurbaar voertuig met dezelfde frequentie bevindt zich in de buurt.</li> <li>• Zijn de batterijen zwak of leeg?</li> </ul>
<b>VERMOGEN NEEMT AF, INCONSISTENTE BEWEGINGEN OF VOERTUIG RIJDT NIET</b>	Controleer de batterijen. Indien nodig, laad de batterijpack op en/of vervang de batterijen in het op afstand bestuurbaar voertuig en de controller door nieuwe alkalinebatterijen.

## VIII - DRAAG ZORG VOOR UW OP AFSTAND BESTUURBAAR VOERTUIG

Radiogolven besturen het op afstand bestuurbaar voertuig. Draag zorg voor uw voertuig en u zult er urenlang plezier aan beleven! Vermijd hitte, zand en harde botsingen!

- A** Berg op in een veilige ruimte.
- B** Geen direct zonlicht.
- C** Geen regen of water.
- D** Geen zand of stof.
- E** Geen botsingen.
- F** Het op afstand bestuurbaar voertuig kan op tapijt of gras vast komen te zitten.
- G** Vermijd dat 2 voertuigen op dezelfde radiobesturingsfrequentie rijden.

## IX - REINIGING EN ONDERHOUD

- A** Borstel eventuele zones waar vuil of stof opgehoopt is.
- B** Veeg de buitenkant af met een zachte doek of kleefdoek.
- C** Maak het voertuig niet schoon met chemicaliën of water.

NL

## FCC-VERKLARING

### OPMERKING:

Dit apparaat voldoet aan deel 15 van de FCC-Regels. Gebruik is onderhevig aan de volgende twee voorwaarden:

- (1) dit apparaat mag geen schadelijke interferentie veroorzaken, en
- (2) dit apparaat moet elke interferentie accepteren, inclusief interferentie die een ongewenste werking kunnen veroorzaken.

Waarschuwing: Veranderingen of wijzigingen aan dit artikel die niet uitdrukkelijk goedgekeurd werden door de partij, die verantwoordelijk is voor de naleving, zou het gebruikersrecht om de uitrusting te bedienen nietig kunnen verklaren.

OPMERKING: Deze apparatuur is getest en in overeenstemming bevonden met de beperkingen voor een digitaal apparaat van Klasse B, in overeenstemming met Deel 15 van de FCC-regels. Deze beperkingen zijn ontworpen om een redelijke bescherming tegen schadelijke storingen in een residentiële installatie te bieden. Deze apparatuur genereert, gebruikt en kan radiofrequentie-energie uitstralen en kan schadelijke storing aan radiocommunicatie veroorzaken, indien niet geïnstalleerd en gebruikt in overeenstemming met de instructies. Er is echter geen garantie dat interferentie niet in een bepaalde installatie zal optreden. Indien deze uitrusting toch schadelijke storing in radio- of televisieontvangst veroorzaakt, wat kan worden vastgesteld door de uitrusting uit en in te schakelen, wordt de gebruiker aangeraden om de storing te proberen te verhelpen door een of meer van de volgende maatregelen:

- Heroriënteer of verplaats de antenne voor ontvangst.
- Vergroot de afstand tussen het apparaat en de ontvanger.
- Sluit het apparaat aan op een stopcontact van een circuit verschillend aan deze waar de ontvanger op is aangesloten.
- Raadpleeg de fabrikant of een ervaren radio/TV-technicus voor bijstand.

## MEDEDELING VAN DE FABRIKANT

“Aanpassingen die niet door de fabrikant zijn goedgekeurd kunnen het recht van de gebruiker om het apparaat te bedienen teniet doen.”

## WAARSCHUWING VOOR DE OUDERS

Controleer dit speelgoed en alle accessoires regelmatig op mogelijke gevaren, en repareer of vervang onderdelen die mogelijke gevaren kunnen veroorzaken.

[www.toystate.com](http://www.toystate.com)  
[www.NikkoRC.com](http://www.NikkoRC.com)

Voor vragen, stuur een e-mail naar onze klantendienst via:  
[consumerservice@toystate.com](mailto:consumerservice@toystate.com)

GEIMPORTEERD EN VERDEELD DOOR

**TOY STATE EUROPE B.V.**  
MOSKESBAAN 8, 4823 AH BREDA,  
THE NETHERLANDS



### WAARSCHUWING:

Niet geschikt voor kinderen onder de 36 maanden omwille van kleine onderdelen. Verstikkingsgevaar.



GEMAAKT IN SHENZHEN, CHINA  
**TOY STATE INTERNATIONAL LIMITED**  
66 MODY ROAD, KOWLOON, HONG KONG

OM TE ZORGEN VOOR EEN BETERE KWALITEIT EN WAARDE, ZIJN WE CONTINU BEZIG MET HET VERBETEREN EN BIJWERKEN VAN ONZE PRODUCTEN. DERHALVE IS HET MOGELIJK DAT DE FOTO'S DIE IN DEZE HANDLEIDING WORDEN AFGEBEELD AFWIJKEN VAN HET MEEGELEVERD MODEL.



PL

**PRZESTROGA****OSTRZEŻENIE! RYZYKO ZADŁAWIENIA**

Małe części. Nieodpowiednie dla dzieci poniżej 3 roku życia.



Z produktu oraz akcesoriów można korzystać wyłącznie, gdy są w pełni złożone zgodnie z niniejszą instrukcją!

- Pojazdu nie wolno używać w wodzie, na błocie ani na piachu.
- Produkt oraz jego akcesoria nie są odpowiednie do używania przez dzieci młodsze niż 36 miesięcy, ponieważ mogą one połknąć małe części.
- Przeznaczone dla dzieci w wieku co najmniej 8 lat.
- Stanowczo zaleca się nadzór osoby dorosłej.
- Pojazd należy prowadzić w bezpiecznym otoczeniu z dala od ludzi, zwierząt, samochodów itp.
- Nie jeździć po ulicach po zmroku.
- Nie dotykać ani nie próbować złapać pojazdu, gdy znajduje się w ruchu. Zaczekać, aż całkowicie się zatrzyma.
- Włosy, palce, twarz i luźną odzież należy trzymać z dala od przednich i tylnych kół, gdy pojazd jest włączony lub gdy nadajnik znajduje się w trakcie pracy.
- Nie prowadzić pojazdu na ściany ani na inne twarde przedmioty.
- Bądź odpowiedzialnym kierowcą!
- Nie upuszczać ani nie uderzać produktu ani jego akcesoriów.
- Sprawdzić, czy w pobliżu nie znajduje się nadajnik nadający sygnały na tej samej częstotliwości. W takim wypadku należy przenieść się w inne miejsce lub spróbować ponownie po jakimś czasie.
- Nigdy nie próbować rozmontowywać ani modyfikować produktu ani jego akcesoriów.
- Regularnie sprawdzać anteny pod kątem pęknięć lub złamań. Nie zaginać anteny nadajnika. Nie używać nadajnika, jeśli antena jest złamana.
- Druciana antena pojazdu jest krucha. Nie wolno ciągnąć lub holować pojazdu z anteną, ponieważ może się ona poluzować lub odłączyć od pojazdu.

**BATERIE I ŁADOWARKA****WAŻNE INFORMACJE BEZPIECZEŃSTWA DOTYCZĄCE****KORZYSTANIA Z BATERII.** UWAGA: ABY UNIKNĄĆ WYCIEKU BATERII:**UWAGA: BATERIE NALEŻY UTYLIZOWAĆ LUB WYRZUCAĆ W****ODPOWIEDNI SPOSÓB.** Skontaktować się z lokalnym biurem ds. gospodarki odpadami komunalnymi lub z inną właściwą jednostką w celu uzyskania dalszych informacji.

- Upewnić się, że baterie włożono zgodnie z prawidłową biegunowością i postępować zgodnie z instrukcjami obsługi producenta zabawki oraz baterii.
- Stosować wyłącznie baterie zalecanego typu.
- Nie próbować zwierać, ładować, rozbierać ani podgrzewać baterii.
- Nie moczyc ani nie wrzucać baterii do ognia.
- Nie mieszać ani nie używać baterii nowych ze starymi.
- Nie mieszać ani nie używać baterii różnego typu.
- Nie wolno ładować baterii, które nie są przeznaczone do ładowania ze względu na niebezpieczeństwo wybuchu.
- Przed naładowaniem akumulatory należy wyjąć z produktu.
- Z ładowarki korzystać mogą wyłącznie dzieci w wieku +8 lat i wyłącznie pod nadzorem osoby dorosłej.
- Akumulatory należy ładować wyłącznie pod nadzorem osoby dorosłej. Postępować zgodnie z instrukcjami obsługi producenta akumulatora oraz ładowarki.
- Wymianę baterii należy przeprowadzać w obecności osoby dorosłej.
- Przed odłożeniem produktu do przechowywania należy wyjąć ze środka baterie. Baterie mogą być gorące.
- Po użyciu należy wyłączyć urządzenie.
- Słabe lub wyczerpane baterie należy wyjąć z produktu.
- Wyrzucać baterie w bezpieczny sposób zgodny z lokalnymi wymogami.



PL

**ZAPOZNAĆ SIĘ Z ROZDZIAŁAMI OD I DO IX ORAZ Z ODPOWIEDNIAMI WYKRESAMI NA STRONACH 1, 2, 3, 4.**

## I - MONTAŻ ANTENY

1. Włożyć przewód anteny produktu do rurki.
2. Wsunąć rurkę z przewodem anteny do otworu w produkcie.
3. Zawiązać wystający przewód anteny (nie naciągać przewodu).

**OSTRZEŻENIE!** ANTENA NIE JEST DO UMIESZCZENIA W GNIAZDO WTYKOWE!

## II - WKŁADANIE BATERII NADAJNIKA

1. Aby zdjąć pokrywkę komory baterii, odkręcić śrubkę.
2. Zsunąć pokrywkę przegrody baterii w kierunku pokazanym na rysunku, jednocześnie przyciskając delikatnie jej środek.
3. Włożyć 3 baterie 1,5 V (AAA/LR03) zgodnie z biegunowością (+/-) w sposób oznaczony na dnie komory na baterie. Ponownie założyć pokrywkę przegrody na baterie, postępując odwrotnie jak podczas zdejmowania.

**UWAGA:** Na nadajniku nie ma przełącznika wł./wył. Poruszanie drążkami automatycznie włącza nadajnik

## III - WKŁADANIE BATERII POJAZDU

1. Przed użyciem należy całkowicie naładować pakiet akumulatora 4,8 V Ni-MH.
2. Wyłączenie pojazdu.
3. Obrócić zatrzaski znajdujące się pod spodem pojazdu, aby odblokować wieczko baterii w sposób pokazany na rysunku ze strzałkami.
4. Zdjąć wieczko baterii.
5. Zgodnie z polaryzacją (+/-) włożyć pakiet akumulatora 6,0 V do przegrody. Ponownie założyć wieczko baterii i odpowiednio zablokować.

**UWAGA:** Aby wyjąć baterie, należy wykonać poszczególne kroki odwrotnie niż przy wkładaniu.

## IV - OBSŁUGA ZDALNIE STEROWANEGO POJAZDU

### PROSTOWANIE KÓŁ.

### WŁĄCZYĆ POJAZD (ON).

- A** DO PRZODU
- B** DO TYŁU
- C** SKRĘT W LEWO - DO PRZODU (w tym samym czasie)
- D** SKRĘT W PRAWO - DO PRZODU (w tym samym czasie)
- E** SKRĘT W LEWO - DO TYŁU (w tym samym czasie)
- F** SKRĘT W PRAWO - DO TYŁU (w tym samym czasie)

**UWAGA:** Po zakończeniu zabawy zawsze wyłączyć pojazd. Wyjąć baterie z pilota i samochodu, gdy produkt nie jest używany. Jeśli baterie zostaną pozostawione w kontrolerze na dłuższy czas, wyciek może spowodować uszkodzenia.

PL

## V - PRZEŁĄCZNIK DO WYBIERANIA WYSOKIEJ / NISKIEJ PRĘDKOŚCI

### VI - INSTRUKCJE DOTYCZĄCE PONOWNEGO ŁADOWANIA

1. Podłączyć ładowarkę pakietu akumulatora do standardowego gniazdka w budynkach mieszkalnych.
2. Zwykły czas ładowania trwa od 60-80 minut.
3. Czerwone światło będzie migać przez cały czas, gdy pakiet baterii w pełni się naładuje.
4. Odłączyć ładowarkę od standardowego gniazdka w budynku mieszkalnym po 4-5 hrs ładowania. Po naładowaniu, pakiet akumulatora będzie ciepły — to normalne.

### WSKAZÓWKI DOTYCZĄCE PAKIETU AKUMULATORA NI-MH

- Pakietu akumulatora nie wolno przeładowywać. Odłączyć ładowarkę od gniazdka ściennego po upływie zalecanego czasu ładowania (około 4-5 hrs).
- Pakiet akumulatora należy przechowywać w stanie rozładowanym.
- Pakiet akumulatora będzie utrzymywał napięcie krócej w czasie gorącej pogody.
- Czas ładowania wynosi 4-5 hrs. Dopilnować, aby nie przekraczać czasu ładowania ani nie ładować przez czas krótszy niż zalecany, ponieważ wpłynie to na jakość akumulatora.
- Gdy żywotność tego pakietu akumulatora zacznie się coraz bardziej zmniejszać, najprawdopodobniej trzeba będzie go wymienić.
- Gdy czas prowadzenia skróci się lub gdy koła nie będą się obracać z pełną mocą, stan baterii 1,5 V lub pakietu akumulatora 4,8 V jest niewystarczający. Jest to znak wskazujący, że czas najwyższy wymienić baterię 1,5 V lub naładować pakiet akumulatora 4,8 V.
- Koniecznie naładować pakiet akumulatora przed przystąpieniem do prowadzenia pojazdu. Jeśli pojazd nie będzie używany bezpośrednio po naładowaniu, napięcie akumulatora ulegnie zmniejszeniu i pojazd nie będzie się ruszał.
- Jeśli temperatura akumulatora jest zbyt wysoka, układ automatycznie się wyłącza, aby chronić obwód oraz akumulator w pojeździe. W takim wypadku należy zaczekać, aż akumulator ostygnie, a dopiero następnie ponownie go naładować lub zacząć bawić się pojazdem.
- Jeśli akumulator jest raz po raz ładowany bez uprzedniego dostatecznego rozładowania, jego pojemność stopniowo zacznie się zmniejszać (efekt pamięci akumulatora). Jest to charakterystyczne dla akumulatorów. Ładować wyłącznie po tym, jak użytkowany pojazd niemalże się zatrzyma.



PL

## VII - ROZWIĄZYWANIE PROBLEMÓW I KONSERWACJA POJAZDU

- A** OGRANICZONY ZASIĘG KONTROLI ZDALNEJ  
W pewnej odległości, pełna kontrola operacyjna może zostać utracona, nawet jeśli pojazd wciąż będzie znajdował się w zasięgu wzroku. Przytrzymać pilota wysoko w górze i przyprowadzić pojazd z powrotem.
- B** ZAKŁÓCENIA  
Inne sygnały radiowe mogą spowodować utratę kontroli. Usunąć pojazd z obszaru zakłóceń.

<b>ZDALNIE STEROWANY POJAZD NIE RUSZA SIĘ</b>	<ul style="list-style-type: none"> <li>• Czy bieguny + i - baterii są odpowiednio dopasowane do oznaczeń biegunowości w pilocie?</li> <li>• Czy metalowe płytki kontaktowe w pilocie nie stykają, są zardzewiałe lub zabrudzone?</li> <li>• Czy baterie są założone w pojeździe i pilocie?</li> <li>• Czy urządzenie jest włączone?</li> <li>• Czy baterie są słabe lub wyczerpane?</li> </ul>
<b>ZDALNIE STEROWANY SAMOCHÓD PORUSZA SIĘ SAM</b>	<ul style="list-style-type: none"> <li>• W obszarze działania występują zakłócenia radiowe.</li> <li>• Możliwe, że niedaleko znajduje się inny zdalnie sterowany pojazd działający na tej samej częstotliwości.</li> </ul>
<b>ZDALNIE STEROWANY SAMOCHÓD PORUSZA POWOLI</b>	<ul style="list-style-type: none"> <li>• W obszarze działania występują zakłócenia radiowe.</li> <li>• Możliwe, że niedaleko znajduje się inny zdalnie sterowany pojazd działający na tej samej częstotliwości.</li> <li>• Czy baterie są słabe lub wyczerpane?</li> </ul>
<b>SPADEK WYDAJNOŚCI, NIEPRAWIDŁOWE RUCHY LUB BRAK RUCHU</b>	Sprawdzić baterie. Jeśli zachodzi taka potrzeba, naładować akumulator i/lub wymienić baterie w pojeździe i pilocie na nowe baterie alkaliczne.

## VIII - SZANUJ SWÓJ ZDALNIE STEROWANY POJAZD

Zdalnie sterowany samochód sterowany jest falami radiowymi. Jeśli użytkownik odpowiednio dba o pojazd, zapewni on mu godziny zabawy! Unikać gorąca, piasku i silnych zderzeń!

- A** Przechowywać w bezpiecznym miejscu.
- B** Unikać bezpośrednich promieni słonecznych.
- C** Nie wystawiać na działanie deszczu ani wody.
- D** Unikać piachu i kurzu.
- E** Unikać kolizji.
- F** Pojazd może utknąć na dywanie lub trawie.
- G** Unikać obsługi 2 pojazdów na tej samej częstotliwości radiowej.

## IX - CZYSZCZENIE I KONSERWACJA

- A** Za pomocą szczoteczki wyczyścić miejsca, gdzie dostał się brud i kurz.
- B** Wyczyścić korpus miękką szmatką lub ściereczką antystatyczną.
- C** Nie czyścić pojazdu za pomocą środków chemicznych ani wody.

PL

## OŚWIADCZENIE O ZGODNOŚCI Z PRZEPISAMI FEDERALNEJ KOMISJI ŁĄCZNOŚCI (FCC)

### UWAGA:

Niniejsze urządzenie jest zgodne z częścią 15 Przepisów Federalnej Komisji Łączności (FCC). Obsługa podlega następującym dwóm warunkom:

- (1) urządzenie nie może powodować szkodliwych zakłóceń i
- (2) urządzenie to musi zaakceptować wszystkie otrzymane zakłócenia, włączając zakłócenia, które mogą spowodować niepożądane działanie.

Ostrzeżenie: Zmiany lub modyfikacje nie zatwierdzone przez stronę odpowiedzialną za zgodność mogą unieważnić prawa użytkownika do używania urządzenia. UWAGA: Sprzęt ten został przetestowany i uznany za zgodny z ograniczeniami dla urządzeń cyfrowych klasy B, zgodnie z częścią 15 przepisów FCC. Ograniczenia te opracowano, aby zapewnić odpowiednią ochronę przed szkodliwymi zakłóceniami w instalacjach domowych. Sprzęt generuje, wykorzystuje i może emitować energię o częstotliwości radiowej i, jeśli nie jest instalowany i używany zgodnie z niniejszymi instrukcjami, może spowodować szkodliwe zakłócenia w łączności radiowej. Nie ma jednakże żadnej gwarancji, że zakłócenia te nie wystąpią w danej instalacji. Jeśli sprzęt ten powoduje szkodliwe zakłócenia w odbiorze sygnału radiowego lub telewizyjnego, co można stwierdzić poprzez wyłączenie i włączenie sprzętu, zaleca się, aby użytkownik rozwiązał problem z zakłóceniami w jeden lub więcej z poniższych sposobów:

- Zmiana orientacji lub położenia anteny odbiorczej.
- Zwiększenie odstępów między sprzętem i odbiornikiem.
- Podłączenie sprzętu do gniazda w obwodzie innym niż ten, do którego podłączony jest odbiornik.
- Zgłoszenie się do sprzedawcy lub doświadczonego technika radiowego/telewizyjnego w celu otrzymania pomocy.

### UWAGA PRODUCENTA

„Modyfikacje nie zatwierdzone przez producenta mogą unieważnić prawa użytkownika do używania urządzenia.”

### UWAGA RODZICE

Niniejszą zabawkę i jej wyposażenie należy regularnie sprawdzać pod kątem ewentualnych zagrożeń, a potencjalnie niebezpieczne części należy naprawiać lub wymieniać.

[www.toystate.com](http://www.toystate.com)

[www.NikkoRC.com](http://www.NikkoRC.com)

W przypadku pytań należy wysłać wiadomość e-mail do naszego biura obsługi klienta na adres:  
[consumerservice@toystate.com](mailto:consumerservice@toystate.com)

IIIMPORTOWANE I SPRZEDAWANE PRZEZ

**TOY STATE EUROPE B.V.**  
MOSKESBAAN 8, 4823 AH BREDA,  
THE NETHERLANDS



WYPRODUKOWANO W SHENZHEN, CHINY  
**TOY STATE INTERNATIONAL LIMITED**  
66 MODY ROAD, KOWLOON, HONG KONG

ABY ZAPEWNIĆ JAK NAJLEPSZĄ JAKOŚĆ ORAZ WARTOŚĆ, NIEUSTANNIE POLEPSZAMY I AKTUALIZUJEMY NASZE PRODUKTY. DLATEGO TEŻ ZDJĘCIA W NINIEJSZEJ INSTRUKCJI MOGĄ CZASEM RÓŻNIĆ SIĘ OD DOŁĄCZONEGO MODELU.



### OSTRZEŻENIE:

Nie odpowiednie dla dzieci poniżej 36 miesięcy życia ze względu na małe części. Ryzyko zadławienia.

SE

## FÖRSIKTIGHETSÅTGÄRD



### VARNING! KVÄVNINGSRISK

Smådelar. Ej för barn under 3 år.



Använd endast produkten och dess tillbehör när fullt monterad och i enlighet med denna handbok!

- Använd inte detta fordon i vatten, lera eller sand.
- Produkten och dess tillbehör är inte lämpliga för barn under 36 månader, på grund av små delar som kan sväljas.
- Avsedd för barn ålder 8 år och äldre.
- Tillsyn av en vuxen rekommenderas starkt.
- Kör bilen i ett säkert område bort från människor, husdjur, bilar etc.
- Kör inte på gator eller när det är mörkt.
- Rör inte eller försök plocka upp bilen när den är i rörelse. Vänta tills den har stannat helt.
- Håll hår, fingrar, ansikte och löst sittande kläder från fram- och bakhjulen när bilen är påslagen eller när sändaren arbetar.
- Kör inte fordonet mot väggar eller andra hårda föremål.
- Vara en ansvarsfull förare!
- Tappa inte eller påverka produkten och dess tillbehör negativt.
- Kontrollera om en nära sändare ger störningar eller signaler med samma frekvens. I sådant fall, flytta till en annan plats eller prova igen efter ett tag.
- Försök aldrig att ta isär eller modifiera produkten eller dess tillbehör.
- Kontrollera regelbundet antennerna för sprickor eller brott. Böj inte antennen. Använd inte sändaren om antennen är bruten.
- Antennen är ömtålig, dra aldrig eller ryck i den då den kan lossna från bilen. Knyt eller rulla inte antennen. Använd antennisugröret.

## BATTERIER OCH LADDARE



### VIKTIG BATTERI SÄKERHETSINFORMATION

VARNING: ATT UNDVIKA BATTERILÄCKAGE:



### OBS: BATTERIER MÅSTE ÅTERVINNAS ELLER KASSERAS KORREKT.

Kontakta din lokala avfallshantering eller annan lämplig lokal myndighet för information.

- Se till att batterierna sätts in med rätt polaritet och följ leksaks och batteritillverkarens anvisningar.
- Använd endast batteritypen som rekommenderas.
- Försök inte kortsluta, ladda, ta isär eller värma upp batterier.
- Kasta inte batterierna i eld eller blöt ner dem.
- Blanda inte eller använd nya och gamla batterier.
- Blanda inte eller använd olika typer av batterier tillsammans.
- Ej laddningsbara batterier får inte laddas på grund av explosion.
- Ta ur uppladdningsbara batterier från produkten innan du laddar.
- Laddningsbara batterier får endast laddas under tillsyn av vuxen och följ batteri och laddningstillverkarens instruktioner.
- Endast barn i åldern 8 + får använda laddaren och endast om de används under tillsyn av vuxen.
- Batteribyte bör göras i närvaro av en vuxen.
- Ta ut batterierna ur produkten för förvaring. Batterierna kan vara varma.
- Efter användning, se till att stänga av brytaren.
- Ta ur svaga eller förbrukade batterier från produkten.
- Kassera batterierna på ett säkert och korrekt sätt, i enlighet med lokala krav.

SE

## BATTERI LADDNING AND UNDERHÅLL



### NOTERA: NICKEL-METAL HYDRIDE BATTERIER MÅSTE ÅTERVINNAS.

Kontakta din lokala återvinnings station för ytterligare information.

### VARNING: LADDAREN ÄR INGEN LEKSAK.

- Undersöka regelbundet laddare och batteri för läckage, korrosion och skador, gäller också ledningar, kontakter och andra delar. Använd inte laddare och batteri om de är skadade.
- Kortslut inte laddaren.
- Ladda inte batteriet med någon annan laddare än den som medföljer produkten.
- Använd inte laddaren till andra batterier än de som medföljer.
- Ladda inte batterier i närheten av små barn.
- Kortslut inte batteriet, då kan batteriet bli varmt och svälla upp.
- Använd inte, förvara eller ladda batteriet på varma platser, nära ett element, eller heta platser eller fuktiga platser.
- Fordonet kommer inte kunna köra utan ett 6.0V laddningsbart NiMH batteri pack tillhörande laddare. Finns att köpa på [www.nikko.se](http://www.nikko.se)
- Leksaken måste användas med rekommenderad laddare och batteri.

## KÖRNING OCH LADDNINGSTID

- NiMH batteri Pack är inte som Alkaliska batterier. De mister sin laddning snabbt och fordonet kommer stanna ganska snabbt efter att det går långsammare utan större varning. Detta är normalt, men ha det i åtanke, eftersom du behöver få fordonet tillbaka innan batteriet tar slut.
- Körtiden varierer under batteriet livscykel. Det första laddningarna ger en något kortare körtid.

## BATTERI LADDNINGS INSTRUKTION



**NOTERA:** BATTERI PAKETET SKA LADDAS ENLIGT NEDANSTÅENDE INTRUKTION NEDAN, LIKADANT VARJE GÅNG FÖR ATT FÅ BÄSTA RESULTAT. DET FÖRSTA 6 LADDNINGARNA KOMMER KÖRTIDEN BLIR LÄNGRE OCH LÄNGRE, EFTER 6 LADDNINGAR HAR BATTERIET UPPNÅTT FULL KAPACITET.

### Dra ner- Kyl ner- Ladda upp

1. Efter den första laddningen, för bästa prestanda kör alltid batteriet helt tomt innan du laddar det igen. Kör tills fordonshjul/rotorer/propellrar/motorer långsam stannar.
2. Se till att batteriet är kallt innan du laddar på nytt.

### Varmt Batteri Pack

1. Batteri Packet blir varmt när det används. Det är normalt men var försiktig. Vänta tills Batteri Packet har kallnat, ca: 20 minuter eller mer innan du laddar. Att ladda batteriet när det är varmt minskar antalet laddningstillfällen avsevärt.
2. Efter laddning blir batteriet varmt. Det är normalt.



SE

## KONTROLLERA RUBRIKerna I - IX MED DIAGRAMMEN PÅ SIDORNA 1, 2, 3, 4.

### I - ANTENNMONTERING

1. Sätt antennkabeln från produkten i röret.
2. Skjut ner röret med antennkabeln ner i hålet på produkten.
3. Knyp eventuellt kvarvarande antennkabel (Dra inte i kabeln för hårt).

**VARNING!** ANTENNEN FÅR EJ STICKAS IN I VÄGGUTTAGET!

### II - SÄNDARE BATTERIINSTALLATION

1. För att ta bort batteriluckan, lossa skruven för att öppna.
2. Öppna batteriluckan i riktning som visas på bilden och tryck lätt på dess centrum.
3. Sätt i 1,5 V (AAA / LR03) batterier x3 med polerna (+/-) som visas i botten på batterifacket. Sätt tillbaka batterilocket, sätt tillbaka i omvänd ordning.

**OBS:** Det finns ingen på/av-knapp på sändaren. Den slås på automatiskt.

### III - FORDONETS BATTERIINSTALLATION

1. Ladda 4,8V NiMH batteriet före användning.
2. Att stänga av fordonet.
3. Vrid hakarna belägna på undersidan av fordonet för att låsa upp batteriluckan så som visas på bilden med pilar.
4. Skruva av batteriluckan och öppna den.
5. Ta bort batteriluckan.
6. Sätt i 4,8 V-batteriet i batterifacket med rätt polaritet (+ / -). Placera batteriluckan tillbaka i position och lås ordentligt.

**OBS:** För att ta bort batterierna, gör installationsproceduren baklänges.

### IV - DRIFT AV RADIOSTYRT FORDON

#### HJULINSTÄLLNING.

#### SÄTT PÅ FORDONET.

- A** FRAMÅT
- B** BAKÅT
- C** VÄNSTERSVÄNG - FRAMÅT (Samtidigt)
- D** HÖGERSVÄNG - FRAMÅT (Samtidigt)
- E** VÄNSTERSVÄNG - BAKÅT (Samtidigt)
- F** HÖGERSVÄNG - BAKÅT (Samtidigt)

**OBS:** Efter lek, stäng alltid av bilen. Ta ut batterierna ur kontrollern och fordonet när de inte används eller vid förvaring. Läckage kan uppstå och orsaka skador om de lämnas under en lång tidsperiod.

SE

## V - HÖG / LÅG HASTIGHETS OMKOPPLARE

### VI - LADDNING INSTRUKTION

1. Sätt i laddaren i vägguttag.
2. Normal laddning är 4-5 hrs.
3. Rött ljus blinkar kontinuerligt när batteriet är fulladdat.
4. Koppla bort laddaren från vägguttaget efter ca 4-5 hrs laddning. Efter laddning ska batteriet kännas varmt, det är normalt.

#### NIMH LADDNINGSBART BATTERI PACK TIPS

- Överladda inte batteriet. Dra ur laddaren ur vägguttaget efter rekommenderad laddtid. ( ca 4-5 hrs)
- Förvara batteriet urladdat.
- Batteriet kommer att ha sämre kapacitet i varmt väder.
- Laddtiden är 4-5 hrs. Kontrollera att laddtiden inte blir längre eller kortare än rekommenderad laddtid. Det kan i så fall påverka batteriets livlängd.
- När batteriets kapacitet blir sämre och sämre är det dags att byta ut batteriet. Det kan du köpa på [www.Nikko.se](http://www.Nikko.se)
- Om det blir kortare körtid eller om hjulen inte snurrar kan kapaciteten på något av batterierna var dåligt. Power dioden blir svagare när batteriet blir sämre. Detta är en indikation på att något av batterierna är dåligt.
- Ladda alltid 4,8V batteriet innan du använder det. Om du inte använder bilen direkt efter laddning kan batteriet ladda ur och du får ladda igen.
- När batteri temperaturen blir för hög går en automatsäkring för att skydda mottagren och batteriet i bilen. Om detta händer vänta tills batteriet kallnar innan du laddar eller kör med bilen igen.
- Om batteriet ofta blir laddat utan att det har blivit helt urladdat först, blir det långsamt sämre(batteri minne effekt). Detta är vanligt bland laddningsbara batterier. Kör bilen till sen nästan stannar innan du laddar batteriet.



SE

## VII - FELSÖKNING OCH VÅRD AV DET RADIOSTYRDA FORDONET

- A** BEGRÄNSAT RADIORÄCKVIDD  
Medan det radiostyrda fordonet kan vara synligt på ett avstånd, kan full operativ kontroll förloras. Håll kontrollern högt i luften och styr fordonet tillbaka.
- B** STÖRNING  
Andra radiosignaler kan orsaka förlust av kontroll. Ta bort fordonet från ett område med störningar.

<b>DET RADIOSTYRDA FORDONET RÖR SIG INTE</b>	<ul style="list-style-type: none"> <li>• Är + och - kontakterna korrekt matchade i kontrollern?</li> <li>• Är metallkontaktflikarna i beröring, rostiga eller smutsiga i kontrollern?</li> <li>• Finns det batterier i fordonet och kontrollern?</li> <li>• Är strömbrytaren påslagen för att köra?</li> <li>• Är batterierna svaga eller tagit slut?</li> </ul>
<b>DET RADIOSTYRDA FORDONET RÖR SIG AV SIG SJÄLV</b>	<ul style="list-style-type: none"> <li>• Det finns radiostörningar i området.</li> <li>• Ett annat radiostyrt fordon med samma frekvens finns i närheten.</li> </ul>
<b>DET RADIOSTYRDA FORDONET RÖR SIG LÅNGSAMT</b>	<ul style="list-style-type: none"> <li>• Det finns radiostörningar i området.</li> <li>• Ett annat radiostyrt fordon med samma frekvens finns i närheten.</li> <li>• Är batterierna svaga eller tagit slut?</li> </ul>
<b>TAPPAD PRESTANDA, INKONSEKVENT RÖRELSE ELLER UNDERLÅTENHET ATT KÖRA</b>	Kontrollera batterierna. Om det behövs, ladda batteriet och/eller byt ut batterierna i det radiostyrda fordonet och kontrollern med nya alkaliska batterier.

## VIII - BEHANDLA DITT RADIOSTYRDA FORDON VÄL

Radiovågor styr det radiostyrda fordonet. Vårda ditt fordon så kommer det ge många timmars underhållning! Undvik värme, sand och kraftiga kraschar!

- A** Förvara på säker plats.
- B** Inget direkt solljus.
- C** Inget regn eller vatten.
- D** Ingen sand eller damm.
- E** Inga kollisioner.
- F** Det radiostyrda fordonet kan fastna på mattor eller gräs.
- G** Undvik att köra 2 bilar med samma radiokontroll frekvens.

## IX - RENGÖRING OCH UNDERHÅLL

- A** Borsta områden där smuts och damm fastnat.
- B** Torka fordonet med en mjuk trasa.
- C** Rengör inte fordon med kemikalier eller vatten.

SE

## FEDERAL COMMUNICATIONS COMMISSION GODKÄND

OBS:

Denna enhet uppfyller Del 15 i FCC-reglerna. Användningen är underställd följande två villkor:

(1) enheten får inte orsaka skadliga störningar, och

(2) enheten måste acceptera mottagna störningar, inklusive störningar som kan orsaka oönskad funktion.

Varning: Ändringar eller modifieringar av denna enhet som inte uttryckligen godkänts av den part som ansvarar för överensstämmelsen kan upphäva användarens rätt att använda utrustningen. OBS: Denna utrustning har testats och funnits uppfylla gränserna för en Klass B digital enhet, enligt Del 15 av FCC-reglerna. Dessa gränser är utformade för att ge rimligt skydd mot skadliga störningar vid installation i hemmet. Denna utrustning genererar, använder och kan utstråla radiofrekvensenergi och om den inte installeras och används i enlighet med instruktionerna, orsaka skadliga störningar på radiokommunikation. Det finns dock ingen garanti för att störningar inte kommer att uppstå i en viss installation. Om denna utrustning orsakar skadliga störningar på radio- eller TV-mottagning, vilket kan avgöras genom att utrustningen slås av och på, uppmanas användaren att försöka korrigera störningen genom en eller flera av följande åtgärder:

- Rikta om eller flytta mottagarantennen.
- Öka avståndet mellan utrustningen och mottagaren.
- Anslut utrustningen till ett uttag på en annan krets än den som mottagaren är ansluten till.
- Rådfråga återförsäljaren eller en erfaren radio/TV-tekniker för hjälp.

## TILLVERKARENS ANMÄRKNINGAR

"Förändringar som inte godkänts av tillverkaren kan upphäva användarens behörighet att använda enheten."

## OBSERVERA FÖRÄLDRAR

Denna leksak och alla tillbehör måste undersökas regelbundet för potentiella faror och eventuella potentiellt farliga delar repareras eller byts ut.

[www.toystate.com](http://www.toystate.com)

[www.NikkoRC.com](http://www.NikkoRC.com)

För frågor, kontakta vår Kundservice via:  
[consumerservice@toystate.com](mailto:consumerservice@toystate.com)

IMPORTERAD OCH DISTRIBUTERAD AV

**TOY STATE EUROPE B.V.**  
MOSKESBAAN 8, 4823 AH BREDA,  
THE NETHERLANDS

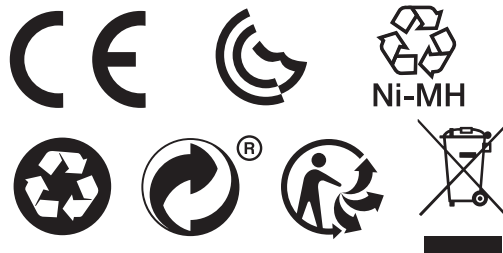

**WARNING:**

Inte lämplig för barn under 36 månader på grund av små delar. Kvävningrisk.



TILLVERKAD I SHENZHEN, KINA  
**TOY STATE INTERNATIONAL LIMITED**  
66 MODY ROAD, KOWLOON, HONG KONG

MED TANKE PÅ BÄTTRE KVALITET OCH VÄRDE, FÖRBÄTTRA OCH UPPDATERA VI STÄNDIGT VÅRA PRODUKTER.  
FÖLJAKTLIGEN KAN BILDER I DETTA INSTRUKTIONSBLAD IBLAND SKILJA SIG FRÅN MODELLEN BIFOGAD.

FI

## VAROTOIMI



### **VAROITUS! TUKEHTUMISEN VAARA**

Sisältää pieniä osia. Ei sovellu alle 3-vuotiaille.



Käytä tuotetta ja sen lisävarusteita oikein asennettuina ja käyttöohjeen mukaisesti!

- Älä leiki autolla vedessä, mudassa tai hiekassa.
- Tuote ja sen lisävarusteet eivät sovellu alle 3-vuotiaille lapsille pienten osien vuoksi, jotka voivat joutua nieluun.
- Tarkoitettu 8 vuotta täyttäneille.
- Aikuisen henkilön valvonta suositeltavaa.
- Leiki autolla turvallisessa paikassa, jossa ei ole esim. muita henkilöitä, lemmikkieläimiä tai autoja.
- Älä leiki kaduilla tai pimeässä.
- Älä koske tai yritä nostaa autoa kun se on liikkeessä. Odota, kunnes se on täysin pysähtynyt.
- Pidä hiukset, sormet, kasvit ja löysät vaatteet etu- ja takarenkaiden ulottumattomissa, kun auto on kytketty päälle tai kun lähetin on toiminnassa.
- Älä aja autoa seiniä tai muita kovia esineitä päin.
- Ole vastuullinen ajuri!
- Älä pudota tai iske tuotetta tai sen lisävarusteita.
- Tarkista, että lähellä oleva lähetin ei tuota häiriöitä tai samalla taajuudella sijaitsevia signaaleja. Tällaisessa tapauksessa siirry toiseen paikkaan tai yritä hetken kuluttua uudelleen.
- Älä koskaan yritä purkaa tuotetta osiin tai tehdä muutoksia siihen tai lisävarusteisiin.
- Tarkista säännöllisesti antennit halkeamien ja murtumien varalta. Älä taivuta lähettimen antennia. Älä käytä lähetintä, jos antenni on vaurioitunut.
- Älä koskaan yritä purkaa tai muokata laitetta tai sen lisätarvikkeita. Tarkasta säännöllisesti antenni mahdollisilta vaurioilta. Älä taivuta lähettimen antennia. Älä käytä lähetintä, jos antenni on rikki.

## PARISTOT JA LATURI



### **TÄRKEÄÄ TIETOA PARISTOJEN TURVALLISUUDESTA**

HUOMIO: PARISTOVUODON VÄLTÄMISEKSI:



**HUOMAUTUS: PARISTOT TÄYTYY KIERRÄTTÄÄ TAI HÄVITTÄÄ OIKEIN.** Ota yhteyttä kuntasi jätehuoltoviranomaiseen tai muuhun jäteasioista vastuulliseen virastoon.

- Varmista, että paristot on asetettu sisään oikein päin sekä noudata lelun ja paristojen valmistajan ohjeita.
- Käytä vain suositeltavia paristotyyppisiä.
- Älä yritä oikosulkea, ladata, purkaa tai kuumentaa paristoja.
- Älä hävitä paristoja polttamalla äläkä kastele niitä.
- Älä käytä uusia ja vanhoja paristoja yhdessä.
- Älä käytä erityyppisiä paristoja yhdessä.
- Ei-ladattavia paristoja ei saa ladata uudelleen räjähdysvaaran vuoksi.
- Poista akut tuotteesta ennen niiden uudelleenlataamista.
- Vain yli 8-vuotiaat lapset saavat käyttää laturia ja vain aikuisen valvonnassa.
- Akut saa ladata vain aikuisen henkilön valvonnassa akkujen ja laturin valmistajan ohjeiden mukaisesti.
- Paristojen vaihto tulisi tehdä aikuisen henkilön valvonnassa.
- Poista paristot, jos tuotetta ei käytetä pitkään aikaan. Paristot voivat kuumeta.
- Käytön jälkeen kytke tuote pois päältä.
- Poista heikot ja käytetyt paristot tuotteesta.
- Hävitä paristot turvallisesti ja oikein paikallisten määräysten mukaisesti.

FI

## PARISTOJEN LATAUS JA HUOLTO



**HUOM! NIKKELI-METALLIHYDRIDIPARISTOT ON KIERRÄTETTÄVÄ TAI HÄVITETTÄVÄ OHJEIDEN MUKAISESTI.** Ota yhteys alueesi jäteneuvontaan, jotta löydät lähimmän paristotuotteiden kierrätyspisteen.  
**VAROITUS: LATURI EI OLE LELU.**

- Tarkista säännöllisesti laturi ja akku vuodoilta, ruostumiselta ja vaurioilta mukaan lukien pistokkeet, kotelot ja muut osat. Jos osat ovat vaurioituneet, älä käytä tuotetta.
- Älä oikosulje laturia.
- Lataa paristoja vain mukana tulevalla laturilla.
- Älä lataa laturilla muuta kuin pakkauksen mukana tulevaa NiMH -akkaa, äläkä käytä laturia muiden laitteiden virtalähteenä.
- Älä lataa paristoja pienten lasten ulottuvilla.
- Älä oikosulje akkaa, oikosulun seurauksena akku voi laajentua ja kuumentua, jolloin siitä tulee erittäin vaarallinen.
- Älä käytä, varastoi tai lataa paristoja lämmittimen lähellä tai muussa kuumassa tai kosteassa paikassa.
- Ajoneuvo ei toimi ilman 4,8V:n ladattavaa NiMH -akkaa ja siihen sopivaa laturia. Radio-ohjattavien latureita on yleisesti saatavilla monilta lelujen jälleenmyyjiltä. Noudata aina akun tai laturin mukana tulevia ohjeita.
- Lelua tulee käyttää ainoastaan sellaisen laturin kanssa, jota on suositeltu.

## TOIMINTA- JA LATAUSAJAT

- NiMH -akut eivät toimi kuten paristot. Ne menettävät tehonsa yhtäkkiä, eivät vähitellen, joten ajoneuvo pysähtyy hyvin pian siitä, kun hidastumisen huomaa. Tämä on normaalia, mutta pidä se mielessä, sillä sinun pitää saada ajoneuvo takaisin ennen kuin pariston teho lakkaa.
- Akun toiminta-aika vaihtelee olosuhteiden mukaan. Toiminta-aika voi vaihdella akun elinkaaren aikana, ensimmäisillä latauskerroilla ajoaika on lyhyempi kuin myöhemmillä latauskerroilla.

## AKUNLATAUSOHJEET



**HUOM! AKKU PYSYY HYVÄSSÄ KUNNOSSA KUN NOUDATAT NÄITÄ OHJEITA AINA KUN LATAAT AKKUA. TOIMINTA-AIKA ON LYHYEMPI ENSIMMÄISELLÄ LATAUSKERRALLA. TOIMINTA-AIKA PITENEE KUUDEN LATAUSKERRAN JÄLKEEN.**

### Kuluta loppuun - Jäähdytä - Lataa

1. Ladattuasi akun ensimmäisen kerran, anna akun kulua loppuun ennen kuin lataat sen uudelleen. Käytä kunnes auton renkaat/roottorit/potkurit/moottorit hidastuvat pysähtyäkseen
2. Anna akun jäähtyä ennen uudelleenlatausta.

### Akun kuumuus

1. Akku kuumenee käytön jälkeen! Tämä on normaalia, mutta ole varovainen. Odota kunnes akku on viileä (20 minuuttia tai tarvittaessa kauemmin) ennen lataamista. Jos lataat akkaa kun se on vielä kuuma, latauskertojen määrä vähenee huomattavasti.
2. Efter laddning blir batteriet varmt. Det är normalt.

## KATSO KAPPALEET I-IX JA KUVAT SIVUILTA 1-4.

### I - ANTENNIN ASENTAMINEN

1. Aseta antennijohto tuotteesta putkeen.
2. Laske putki alas antennijohtoa pitkin tuotteessa olevaan reikään.
3. Tee solmu jäljelle jäävään antennijohtoon (älä vedä johtoa tiukalle).

**VAROITUS!** ÄLÄ TYÖNNÄ AUTON ANTENNIA PISTORASIAAN!

### II - PARISTON ASETTAMINEN LÄHETTIMEEN

1. Irrota ruuvi, jotta voit avata paristolokeron kannen.
2. Avaa paristolokeron kansi kuvan osoittamaan suuntaan painaen sitä samalla kevyesti keskeltä.
3. Aseta kolme 1,5 V:n (AAA/LR03) paristoa oikein päin (+/-) paristolokeroon kuvan osoittamalla tavalla. Aseta kansi päälle ja toimi päinvastaisessa järjestyksessä.

**HUOMAUTUS:** Lähettimessä ei ole on-/off-kytkintä. Se kytkeytyy päälle sauvaa liikuttamalla.

### III - PARISTON ASETTAMINEN AUTOON

1. Lataa 4,8 V:n NiMH-akkupakka täyteen ennen käyttöä.
2. Auton kytkeminen päältä.
3. Avaa auton pohjassa sijaitsevat salvat, jotta voit avata paristolokeron kannen nuolilla varustetun kuvan mukaisesti.
4. Poista paristolokeron kansi.
5. Aseta 4,8 V:n akkupakka paristolokeroon oikein päin (+/-). Aseta paristolokeron kansi paikalleen ja sulje se kunno lla.

**HUOMAUTUS:** Poista paristot päinvastaisessa järjestyksessä kuin asennusta tehtäessä.

### IV - AUTON OHJAAMINEN

**RENKAIDEN SUUNTAUS. KYTKE AUTON VIRTA PÄÄLLE.**

- A** ETEENPÄIN
- B** TAAKSEPÄIN
- C** KÄÄNNÖS VASEMMALLE - ETEENPÄIN (samanaikaisesti)
- D** KÄÄNNÖS OIKEALLE - ETEENPÄIN (samanaikaisesti)
- E** KÄÄNNÖS VASEMMALLE - TAAKSEPÄIN (samanaikaisesti)
- F** KÄÄNNÖS OIKEALLE - TAAKSEPÄIN (samanaikaisesti)

**HUOMAUTUS:** Kytke virta autosta aina käytön jälkeen. Poista paristot ohjauslaitteesta ja kauko-ohjattavasta autosta kun niitä ei käytetä. Paristot voivat muuten vuotaa ja aiheuttaa vahinkoa, jos ne jätetään sisään pitkäksi aikaa.

FI

## V - SUUREN / ALHAISEN NOPEUDEN VALINTAKYTKIN

### VI - LATAUSOHJEET

1. Liitä akkulaturi pistorasiaan.
2. Lataus kestää normaalisti 4–5 hrs.
3. Punainen valo alkaa vilkkua, kun akku on latautunut kokonaan.
4. Irrota laturi pistorasiasta 4–5 hrs latauksen jälkeen. Akun lämpeneminen latauksen yhteydessä kuuluu asiaan.

### OHJEITA NIMH -UDELLEENLADATTAVAN AKUN KÄYTTÖÖN

- Älä lataa akkua liikaa, vaan irrota laturi pistorasiasta suositellun latausajan (4–5 hrs) jälkeen.
- Tyhjennä akku ennen säilytystä.
- Akku tyhjenee nopeammin lämpimässä paikassa.
- Latausaika on 4–5 hrs. Lyhyempi tai pidempi latausaika vaikuttaa akun laatuun kielteisesti.
- Kun akun käyttöaika on lyhentynyt huomattavasti, akku kannattaa vaihtaa.
- Jos ajoaika lyhenee, tai pyörät eivät käänny täydellä teholla, on joko 1,5V:n pariston tai 4,8V:n akun kapasiteetti riittämätön. Tämä ilmoittaa, että on aika vaihtaa joko 1,5V:n paristo, tai ladata 4,8V:n akku.
- Varmista, että olet ladannut akun uudelleen, ennen kuin käytät sitä. Jos et käytä autoa heti uudelleenlatauksen jälkeen, lataus purkautuu ja ajoneuvolla ei voi ajaa.
- Kun pariston lämpötila nousee liian korkealle virtapiiri sulkeutuu automaattisesti suojatak-seen lähettimen virtapiiriä sekä ajoneuvon paristoa. Tässä tapauksessa odota, kunnes paristo jäähtyy ennen kuin lataat sen uudelleen tai ajat autolla.
- Jos uudelleenladattavaa paristoa ladataan toistuvasti siten, että se ei ole ensin purkautunut riittävästi, pariston kapasiteetti heikkenee vähitellen (pariston muistivaikutus).
- Tämä on tavanomaista uudelleenladattaville paristoille. Varmista, että aloitat pariston uudelleenlataamisen, kun olet käyttänyt ajo-neuvoa lähes pariston tehon loppumiseen asti.





## VII - ONGELMAT JA RATKAISUT

- A** RAJOITTUNUT KAUKO-OHJAUS  
Vaikka auto on näkyvässä, sen ohjaaminen ei kuitenkaan onnistu. Pidä ohjauslaitetta ylhäällä ilmassa ja ohjaa auto takaisin.
- B** HÄIRIÖT  
Muut radiosignaalit voivat häiritä auton ohjausta. Siirrä auto pois häiriöalueelta.

<b>AUTO EI LIIKU</b>	<ul style="list-style-type: none"> <li>• Onko paristot asetettu ohjauslaitteeseen oikein päin + and - merkkejä vastaavasti?</li> <li>• Ovatko ohjauslaitteen paristot asetettu kunnolla sisään, ovatko navat ruosteiset tai likaiset?</li> <li>• Oletko asettanut paristot autoon ja ohjauslaitteeseen?</li> <li>• Onko virta kytketty päälle?</li> <li>• Ovatko paristot liian heikot tai tyhjät?</li> </ul>
<b>AUTO LIIKKUU ITSESTÄÄN</b>	<ul style="list-style-type: none"> <li>• Käyttöalueella on häiriöitä.</li> <li>• Toinen kauko-ohjattava auto on samalla taajuudella lähistöllä.</li> </ul>
<b>AUTO LIIKKUU LIIAN HITAASTI</b>	<ul style="list-style-type: none"> <li>• Käyttöalueella on häiriöitä.</li> <li>• Toinen kauko-ohjattava auto on samalla taajuudella lähistöllä.</li> <li>• Ovatko paristot liian heikot tai tyhjät?</li> </ul>
<b>TOIMINNAN HIDASTUMINEN, EPÄTASAINEN LIIKE TAI EI TOIMI OLLENKAAN</b>	Tarkista paristot. Jos tarpeen lataa akkupakka ja/tai vaihda auton ja ohjauslaitteen akut uusiin alkaliakkuihin.

## VIII - KÄSITTELE AUTOASI HYVIN

Auto toimii radioaaltojen välityksellä. Pidä huolta autostasi niin voit leikkiä sillä tuntikausia! Vältä kuumuutta, hiekkaa ja kovia törmäyksiä!

- A** Säilytä turvallisessa paikassa.  
**B** Vältä suoraa auringonvaloa.  
**C** Älä käytä sateella tai vedessä.  
**D** Vältä hiekkaa ja pölyä.  
**E** Vältä törmäyksiä.  
**F** Auto voi juuttua mattoon tai ruohikkoon.  
**G** Vältä 2 auton käyttöä samalla radiotaajuudella.

## IX - PUHDISTUS JA KUNNOSSAPITO

- A** Puhdista harjalla likaa ja pölyä keräävät kohdat.  
**B** Pyyhi runko pehmeällä rievulla tai liinalla.  
**C** Älä puhdista autoa kemikaaleilla tai vedellä.

FI

## FCC-VAATIMUSTENMUKAISUUS

### HUOMAUTUS:

Laitte täyttää FCC-sääntöjen kohdan 15 vaatimukset. Käyttö seuraavien ehtojen mukaisesti:

(1) laite ei saa aiheuttaa häiriöitä ja

(2) laitteen käytössä tulee hyväksyä häiriöt, myös sellaiset häiriöt, jotka aiheuttavat ei-toivottua toimintaa.

Varoitus: Tuotteeseen tehtävät muutokset, joita vastuullinen taho ei nimenomaan ole hyväksynyt, voivat mitätöidä käyttäjän oikeuden käyttää laitetta. HUOMAUTUS: Laite on testattu ja se täyttää luokan B digitaalilaitteelle asetetut rajoitukset FCC-sääntöjen kohdan 15 mukaan. Nämä rajoitukset on tarkoitettu suojaamaan haitallisilta häiriöiltä kotikäytössä. Laite tuottaa, käyttää ja voi säteillä radiotaajuista energiaa, jos sitä ei ole asennettu tai sitä ei käytetä ohjeiden mukaan, ja voi häiritä radioyhteyksiä. Kuitenkaan ei voida taata, että häiriöitä ei esiinny tässä asennustavassa. Jos laite aiheuttaa häiriöitä radiossa tai televisiossa, mikä voidaan todeta kytkemällä laite päälle ja pois päältä, käyttäjää suositellaan kokeilemaan yhtä tai useaa näistä ohjeista:

- Suuntaa uudelleen tai muuta vastaanottavan antennin asentoa.
- Suurena laitteen ja vastaanottimen välistä etäisyyttä.
- Yhdistä laite virtapiiriin, joka on eri kuin vastaanottimeen liitetty virtapiiri.
- Jos tarvitset apua, ota yhteyttä jälleenmyyjään tai pätevään radio- ja televisioteknikkoon.

## VALMISTAJAN HUOMAUTUS

"Muutokset, joita valmistaja ei ole hyväksynyt, voivat mitätöidä käyttäjän oikeuden käyttää laitetta."

## HUOMAUTUS VANHEMMILLE

Lelu ja kaikki lisävarusteet täytyy tarkistaa säännöllisesti, ettei niissä ole vaurioita. Vaurioituneet osat tulee korjata tai korvata uusilla.

[www.toystate.com](http://www.toystate.com)

[www.NikkoRC.com](http://www.NikkoRC.com)

Jos sinulla on kysyttävää, lähetä sähköpostia asiakaspalveluumme osoitteeseen: [consumerservice@toystate.com](mailto:consumerservice@toystate.com)

MAAHANTUOJA JA JAKELIJA

**TOY STATE EUROPE B.V.**

MOSKESBAAN 8, 4823 AH BREDA,  
THE NETHERLANDS



### VAROITUS:

Ei sovellu alle 3-vuotiaille pienten osien vuoksi. Tukehtumisvaara.



VALMISTETTU SHENZHENISSÄ, KIINASSA  
**TOY STATE INTERNATIONAL LIMITED**

66 MODY ROAD, KOWLOON, HONG KONG

KEHITÄMME JA PÄIVITÄMME JATKUVASTI TUOTTEITAMME NIIDEN LAADUN JA ARVON PARANTAMISEKSI. TÄSTÄ JOHTUEN KÄYTTÖOHJEESSA OLEVAT KUVAT EIVÄT AINA VASTAA PAKKAUKSESSA OLEVAA TUOTEMALLIA.

GR

## ΠΡΟΦΥΛΑΞΕΙΣ



### ΠΡΟΕΙΔΟΠΟΙΗΣΗ! ΚΙΝΔΥΝΟΣ ΠΝΙΓΜΟΥ

Μικρά κομμάτια. Ακατάλληλο για παιδιά κάτω των 3 ετών.



Λειτουργήστε το προϊόν και τα εξαρτήματά του μόνο όταν είναι πλήρως συναρμολογημένο και σύμφωνα με το παρόν εγχειρίδιο!

- Μην χρησιμοποιείτε το όχημα σε νερό, λάσπη ή άμμο.
- Αυτό το προϊόν και τα αξεσουάρ του δεν είναι κατάλληλα για παιδιά ηλικίας κάτω των 36 μηνών, καθώς εμπεριέχει μικροσκοπικά κομμάτια τα οποία μπορούν να καταποθούν.
- Προορίζεται για παιδιά ηλικίας 8 ετών και άνω.
- Προτείνεται να υπάρχει επίβλεψη από ενήλικα.
- Οδηγήστε το όχημά σας σε ασφαλές μέρος, μακριά από ανθρώπους, κατοικίδια ζώα, αυτοκίνητα, κ.λπ.
- Μην οδηγείτε σε δρόμους ή όταν είναι σκοτάδι.
- Μην αγγίζετε και μην προσπαθείτε να σηκώσετε το όχημα όταν είναι σε κίνηση. Περιμένετε μέχρι να σταματήσει τελείως.
- Κρατήστε τα μαλλιά, τα δάχτυλα, το πρόσωπό σας και τα φαρδιά ρούχα μακριά από τους μπροστινούς και τους πίσω τροχούς όταν το όχημα είναι σε λειτουργία ή όταν ο πομπός είναι σε λειτουργία.
- Μην οδηγείτε το όχημα προς τοίχους ή άλλα σκληρά αντικείμενα.
- Λειτουργήστε το υπεύθυνα!
- Μην ρίχνετε και μην συγκρούετε το προϊόν και τα εξαρτήματά του.
- Ελέγξτε εάν ένας πομπός σε κοντινή απόσταση δημιουργεί παρεμβολές ή σήμα με την ίδια συχνότητα. Σε αυτή την περίπτωση, μετακινηθείτε σε άλλη θέση και προσπαθήστε ξανά μετά από λίγο.
- Μην επιχειρήσετε να αποσυναρμολογήσετε ή να τροποποιήσετε το προϊόν και τα εξαρτήματά του.
- Ελέγχετε τις κεραίες τακτικά για ρωγμές ή θραύσεις. Μην λυγίζετε την κεραία του πομπού. Μην χρησιμοποιείτε τον πομπό, εάν η κεραία έχει σπάσει.
- Το κεραία του οχήματος είναι εύθραυστη. Μην τραβάτε η πιέζετε την κεραία αφού μπορεί να αποσυνδεθεί από το όχημα. Μην τυλίγετε η δένετε σε κόμπους την κεραία.

## ΜΠΑΤΑΡΙΕΣ ΚΑΙ ΦΟΡΤΙΣΤΗΣ



### ΣΗΜΑΝΤΙΚΕΣ ΠΛΗΡΟΦΟΡΙΕΣ ΑΣΦΑΛΕΙΑΣ ΜΠΑΤΑΡΙΑΣ

ΠΡΟΣΟΧΗ: ΓΙΑ ΝΑ ΑΠΟΦΥΓΕΤΕ ΔΙΑΡΡΟΗ ΤΗΣ ΜΠΑΤΑΡΙΑΣ



**ΣΗΜΕΙΩΣΗ: ΟΙ ΜΠΑΤΑΡΙΕΣ ΠΡΕΠΕΙ ΝΑ ΑΝΑΚΥΚΛΩΝΟΝΤΑΙ ΚΑΙ ΝΑ ΑΠΟΡΡΙΠΤΟΝΤΑΙ ΣΩΣΤΑ.** Επικοινωνήστε με το τοπικό γραφείο διαχείρισης στερεών αποβλήτων ή άλλο κατάλληλο οργανισμό για πληροφορίες.

- Βεβαιωθείτε ότι οι μπαταρίες έχουν τοποθετηθεί με τη σωστή πολικότητα και ακολουθήστε τις οδηγίες του κατασκευαστή του παιχνιδιού και της μπαταρίας.
- Χρησιμοποιείτε μόνο τον τύπο μπαταρίας που συνιστάται.
- Μην επιχειρήσετε να βραχυκυκλώσετε, φορτίσετε, αποσυναρμολογήσετε ή θερμάνετε τις μπαταρίες.
- Μην πετάτε τις μπαταρίες στη φωτιά και προσέξτε να μην πιάσουν υγρασία
- Μην αναμειγνύετε και μην χρησιμοποιείτε παλιές και νέες μπαταρίες μαζί.
- Μην αναμειγνύετε και μην χρησιμοποιείτε διαφορετικούς τύπους μπαταρίας μαζί.
- Οι μη επαναφορτιζόμενες μπαταρίες δεν πρέπει να επαναφορτίζονται επειδή υπάρχει κίνδυνος έκρηξης.
- Αφαιρέστε τις επαναφορτιζόμενες μπαταρίες από το προϊόν, πριν τις φορτίσετε.
- Η χρήση του φορτιστή επιτρέπεται μόνο στα παιδιά άνω 8 χρονών και μόνο συνείδηση ενηλίκων.
- Οι επαναφορτιζόμενες μπαταρίες πρέπει να φορτίζονται υπό την επίβλεψη ενηλίκου και θα πρέπει να ακολουθείτε τις οδηγίες του κατασκευαστή της μπαταρίας και του φορτιστή.
- Η αντικατάσταση της μπαταρίας πρέπει να γίνεται υπό την επίβλεψη ενηλίκου.
- Αφαιρέστε τις μπαταρίες από το προϊόν εάν θέλετε να το αποθηκεύσετε. Οι μπαταρίες μπορεί να ζεσταθούν.
- Μετά από κάθε χρήση, κλείστε το διακόπτη.
- Αφαιρέστε τις αδύναμες και τις χρησιμοποιημένες μπαταρίες από το προϊόν.
- Απορρίψτε τις μπαταρίες σωστά και με ασφάλεια, σύμφωνα με τους τοπικούς νόμους.

GR

## ΦΟΡΤΙΣΗ ΚΑΙ ΦΡΟΝΤΙΔΑ ΜΠΑΤΑΡΙΑΣ



**ΕΠΙΣΗΜΑΝΣΗ: ΟΙ ΜΠΑΤΑΡΙΕΣ ΑΠΟ ΝΙΚΕΛΙΟ-ΜΕΤΑΛΛΙΚΟ ΥΔΡΟΔΙΟ ΠΡΕΠΕΙ ΝΑ ΑΝΑΚΥΚΛΟΘΟΥΝ Η ΝΑ ΑΠΟΡΗΥΘΟΥΝ ΑΑ ΜΕ ΤΟΝ ΣΩΣΤΟ ΤΡΟΠΟ.** Επικοινωνήστε με τα τοπικά συνεργεία απορριμμάτων ή την κατάλληλη τοπική αρχή για πληροφορίες.

**ΠΡΟΣΟΧΗ: Ο ΜΕΤΑΔΟΤΗΣ/ΦΟΡΤΙΣΤΗΣ ΔΕΝ ΕΙΝΑΙ ΠΑΙΧΝΙΔΙ.**

- Ελέγχετε τακτικά τον φορτιστή και μπαταρίες για διαρροές, σκουριά, ζημιά, περιλαμβανόμενα τις πρίζες, θήκες και όλα τα υπόλοιπα κομμάτια. Σε περίπτωση ζημιάς, μην χρησιμοποιείτε.
- Μην βραχυκυκλώνετε τον φορτιστή.
- Μην φορτίζετε τις μπαταρίες με άλλο φορτιστή εκτός από αυτόν που εμπεριέχεται.
- Μην φορτίζετε μπαταρίες εκτός από αυτές που εμπεριέχονται στο NiMH σύνολο μπαταριών με τον φορτιστή, και μην χρησιμοποιείτε τον φορτιστή σαν πηγή ενέργειας για άλλες συσκευές.
- Μην φορτίζετε τις μπαταρίες σε χώρο με μικρά παιδιά.
- Μην βραχυκυκλώνετε τους πόλους της μπαταρίας, αλλιώς η μπαταρία μπορεί να πρηστεί και θερμανθεί οδηγώντας σε επικίνδυνες συνθήκες.
- Μην χρησιμοποιείτε, αποθηκεύετε ή φορτίζετε τις μπαταρίες κοντά σε καλοριφέρ, σε ψηλές θερμοκρασίες ή υπό υγρές συνθήκες.
- Το όχημα δεν θα λειτουργήσει χωρίς την 4,8V επαναφορτιζόμενη NiMH μπαταρία και ανάλογο φορτιστή που συχνά προσφέρεται για R/C οχήματα σε καταστήματα παιχνιδιών και χόμπι. Ακλουθείτε πάντα τις οδηγίες που συνοδεύουν τις μπαταρίες και τον φορτιστή.  
Το παιχνίδι να χρησιμοποιηθεί μόνο με τον συνιστώμενο πομπό/φορτιστή.

## ΧΡΟΝΟΙ ΔΙΑΡΚΕΙΑΣ ΚΑΙ ΦΟΡΤΙΣΗΣ

- Οι μπαταρίες NiMH δεν είναι σαν αλκαλικές μπαταρίες. Χάνουν την δύναμη τους ξαφνικά, όχι σταδιακά, και το όχημα θα σταματήσει πολύ σύντομα μετά γίνει φανερή η επιβράδυνση με ελάχιστη προειδοποίηση. Αυτό είναι συνηθισμένο, αλλά λάβετε το υπόψη εφόσον πρέπει να επιστρέψετε με το όχημα προτού λήξει η ενεργεία της μπαταρίας.
- Ο χρόνος διάρκειας της μπαταρίας εξαρτάται από τις συνθήκες στις οποίες χειρίζεται. Ο χρόνος διάρκειας της φόρτισης μπορεί να διαφέρει κατά τον χρόνο ζωής της μπαταρίας, με τους πρώτους κύκλους να προσφέρουν μικρότερους χρόνους διάρκειας από επόμενες φορτίσεις.

## ΟΔΗΓΙΕΣ ΦΟΡΤΗΣΗΣ ΜΠΑΤΑΡΙΑΣ



**ΕΠΙΣΗΜΑΝΣΗ:** ΦΡΟΝΤΗΣΤΕ ΤΗΝ ΜΠΑΤΑΡΙΑ ΓΙΑ ΚΑΛΥΤΕΡΑ ΑΠΟΤΕΛΕΣΜΑΤΑ ΦΟΡΤΗΖΟΝΤΑΣ ΣΥΜΦΟΝΑ ΜΕ ΑΥΤΕΣ ΤΙΣ ΟΔΗΓΙΕΣ ΣΕ ΚΑΘΕ ΦΟΡΤΗΣΗ. ΣΤΗΝ ΠΡΩΤΗ ΦΟΡΤΗΣΗ ΝΑ ΠΕΡΙΜΕΝΕΤΕ ΜΙΚΡΟΤΕΡΗ ΔΙΑΡΚΕΙΑ ΛΕΙΤΟΥΡΓΙΑΣ. Η ΔΙΑΡΚΕΙΑ ΛΕΙΤΟΥΡΓΙΑΣ ΕΠΙΜΗΚΥΝΕΤΑΙ ΣΤΙΣ ΕΠΟΜΕΝΕΣ 6 ΦΟΡΤΗΣΕΙΣ.

### Λασκάρισμα - Αναθέρμανση - Φόρτιση

1. Μετά την πρώτη φόρτιση, αδειάστε τελείως τη μπαταρία πριν τη φορτίσετε ξανά. Λειτουργήστε το όχημα μέχρι να σταματήσουν να γυρίζουν οι τροχοί/στροφείς/έλικες/κινητήρες
2. Αφήνετε την μπαταρία να κρυώσει προτού επαναφορτίσετε.

### Θερμότητα της Μπαταρίας

1. Η μπαταρία γίνεται πολύ θερμή μετά την χρήση! Αυτό είναι συνηθισμένο, αλλά προσέχετε. Περιμένετε να κρυώσει η μπαταρία (20 λεπτά ή παραπάνω εάν χρειαστεί) προτού φορτίσετε. Η φόρτιση της μπαταρίας καθώς είναι ζεστές θα μειώσει δραματικά τον αριθμό πιθανής επαναφόρτισης.
2. Μετά την φόρτιση η μπαταρία θα είναι ζεστή. Αυτό είναι κανονικό.

GR

## ΕΛΕΓΞΤΕ ΤΙΣ ΕΠΙΚΕΦΑΛΙΔΕΣ I - IX ΚΑΙ ΤΑ ΔΙΑΓΡΑΜΜΑΤΑ ΣΤΙΣ ΣΕΛΙΔΕΣ 1, 2, 3, 4.

### I - ΣΥΝΑΡΜΟΛΟΓΗΣΗ ΚΕΡΑΙΑΣ

1. Τοποθετήστε το καλώδιο της κεραίας από το προϊόν μέσα στο σωλήνα
2. Σύρετε το καλώδιο της κεραίας κάτω εντός του σωλήνα και μέσα στην τρύπα στο προϊόν
3. Δέστε με κόμπο το καλώδιο της κεραίας που περισσεύει (Μην το τραβάτε πολύ σφιχτά).

**ΠΡΟΕΙΔΟΠΟΙΗΣΗ!** ΑΠΑΓΟΡΕΥΕΤΑΙ Η ΕΙΣΟΔΟΣ ΤΗΣ ΚΕΡΑΙΑΣ ΣΕ ΠΡΙΖΕΣ Η ΣΕ ΠΑΡΟΧΕΣ ΗΛΕΚΤΡΙΚΟΥ ΡΕΥΜΑΤΟΣ.

### II - ΤΟΠΟΘΕΤΗΣΗ ΜΠΑΤΑΡΙΑΣ ΠΟΜΠΟΥ

1. Για να αφαιρέσετε το κάλυμμα της μπαταρίας, χαλαρώστε τη βίδα του καλύμματος.
2. Σύρετε για να ανοίξει το καπάκι της μπαταρίας προς την κατεύθυνση που φαίνεται στην εικόνα, ενώ πιέζετε ελαφρά στο κέντρο.
3. Τοποθετήστε 3 μπαταρίες 1,5 V (AAA/LR03) με την πολικότητα (+/-) όπως φαίνεται στο κάτω μέρος της θήκης της μπαταρίας. Τοποθετήστε ξανά το καπάκι της μπαταρίας, ακολουθώντας τη διαδικασία αφαίρεσης με αντίστροφη σειρά.

**ΣΗΜΕΙΩΣΗ::** Δεν υπάρχει διακόπτης Energy./Απενεργ. στον πομπό. Η μετακίνηση του χειριστήριου το βάζει σε λειτουργία αυτόματα.

### III - ΤΟΠΟΘΕΤΗΣΗ ΜΠΑΤΑΡΙΑΣ ΟΧΗΜΑΤΟΣ

1. Φορτίστε πλήρως την μπαταρία 4,8 V NiMH πριν το χρησιμοποιήσετε.
2. Σβήστε το όχημα.
3. Γυρίστε τους σύρτες που βρίσκονται κάτω από το όχημα για να ξεκλειδώσετε το κάλυμμα της μπαταρίας, όπως φαίνεται στο σχήμα με τα βέλη.
4. Αφαιρέστε το κάλυμμα της μπαταρίας.
5. Τοποθετήστε την μπαταρία 4,8 V στη θήκη της μπαταρίας με τη σωστή πολικότητα (+/-). Τοποθετήστε το κάλυμμα της μπαταρίας πίσω στη θέση του και ασφαλίστε το σωστά.

**ΣΗΜΕΙΩΣΗ:** Για να αφαιρέσετε τις μπαταρίες, ακολουθήστε τη διαδικασία εγκατάστασης με την αντίστροφη σειρά.

### IV - ΛΕΙΤΟΥΡΓΙΑ ΤΗΛΕΧΕΙΡΙΖΟΜΕΝΟΥ ΟΧΗΜΑΤΟΣ

**ΕΥΘΥΓΡΑΜΜΙΣΗ ΤΡΟΧΩΝ.**

**ΕΝΕΡΓΟΠΟΙΗΣΗ ΤΡΟΦΟΔΟΣΙΑΣ ΟΧΗΜΑΤΟΣ.**

- A** ΠΡΟΣ ΤΑ ΕΜΠΡΟΣ
- B** ΠΡΟΣ ΤΑ ΠΙΣΩ
- C** ΑΡΙΣΤΕΡΗ ΣΤΡΟΦΗ - ΜΠΡΟΣΤΑ (Ταυτόχρονα)
- D** ΔΕΞΙΑ ΣΤΡΟΦΗ - ΜΠΡΟΣΤΑ (Ταυτόχρονα)
- E** ΑΡΙΣΤΕΡΗ ΣΤΡΟΦΗ - ΠΙΣΩ (Ταυτόχρονα)
- F** ΔΕΞΙΑ ΣΤΡΟΦΗ - ΠΙΣΩ (Ταυτόχρονα)

**ΣΗΜΕΙΩΣΗ:** Όταν τελειώσετε το παιχνίδι, φροντίστε να σβήνετε πάντα το όχημα. Αφαιρέστε τις μπαταρίες από το χειριστήριο και από το τηλεχειριζόμενο όχημα, όταν δεν το χρησιμοποιείτε, ή όταν το αποθηκεύετε. Μπορεί να εμφανιστεί διαρροή υγρών μπαταρίας και να προκληθεί ζημιά εάν δεν αντιμετωπιστεί έγκαιρα.

GR

## V - ΔΙΑΚΟΠΤΗΣ ΕΠΙΛΟΓΗΣ ΧΑΜΗΛΗΣ/ΥΨΗΛΗΣ ΤΑΧΥΤΗΤΑΣ

### VI - ΟΔΗΓΙΕΣ ΕΠΑΝΑΦΟΡΤΗΣΗΣ

1. Εισάγετε τον φορτιστή της μπαταρία σε κανονική οικιακή πρίζα.
2. Συνδέστε τη μπαταρία στο φορτιστή όπως φαίνεται στην σελίδα 2.
3. Η κανονική διάρκεια φόρτισης είναι 4-5 hrs.
4. Το κόκκινο λαμπάκι θα αναβοσβήνει συνεχώς όταν η μπαταρία έχει φορτιστεί πλήρης.
5. Αποσυνδέετε τον φορτιστή από την κανονική οικιακή πρίζα μετά από 4-5 hrs φόρτισης.
6. Μετά την φόρτιση, η μπαταρία θα αισθανθεί ζεστή, αυτό είναι κανονικό.

### ΣΥΜΒΟΥΛΕΣ ΓΙΑ ΤΗΝ ΝΙΜΗ ΕΠΑΝΑΦΟΡΤΙΖΟΜΕΝΗ ΜΠΑΤΑΡΙΑ

- Μην υπερφορτίζετε την μπαταρία, αποσυνδέετε τον φορτιστή από την οικιακή πρίζα στο τέλος του συνιστάμενου χρόνου φόρτισης. (Περίπου 4-5 hrs).
- Αποθηκεύετε την μπαταρία αδειασμένη.
- Η μπαταρία θα κρατήσει για λιγότερο χρονικό διάστημα σε ζεστό καιρό.
- Ο χρόνος φόρτισης είναι 4-5 hrs. Εξασφαλίζετε πως ο χρόνος φόρτισης δεν είναι μεγαλύτερος η μικρότερος από την συνιστάμενη διάρκεια φόρτισης, εφόσον θα επιδράσει στην ποιότητα της μπαταρίας.
- Όταν ο χρόνος διάρκειας της μπαταρίας μικραίνει σταδιακά, πιθανόν να είναι καιρός να αποκαταστήσετε την μπαταρία.
- Εάν ο χρόνος οδήγησης μειώνεται, η οι ρόδες δεν γυρίζουν με πλήρης δύναμη σημαίνει πως η χωρητικότητα της 1,5V της 4,8V μπαταρίας είναι ανεπαρκής. Είναι σημάδι πως πρέπει να αντικαταστήσετε την μπαταρία των 1,5V η να φορτίσετε την μπαταρία των 4,8V.
- Εξασφαλίστε να επαναφόρτιση της μπαταρίας προτού οδηγηθεί. Εάν δεν παίξετε με το όχημα αμέσως μετά την επαναφόρτιση, η δύναμη του χάνεται και το όχημα δεν μπορεί να οδηγηθεί.
- Όταν η θερμοκρασία της μπαταρίας ανεβεί υπερβολικά το κύκλωμα σβήνει αυτόματα για να προστατευτεί δέκτης και την μπαταρία στο όχημα. Σε αυτή την περίπτωση περιμένετε να κρυώσει η μπαταρία προτού το ξαναφορτίσετε η παίξετε με το όχημα.
- Εάν η επαναφορτιζόμενη μπαταρία φορτιστεί επανειληγμένα χωρίς να αποφορτίζει (αδειάσει) αρκετά, η χωρητικότητά της θα μειωθεί (η κατάσταση της μνήμης της μπαταρίας). Αυτό είναι ένα χαρακτηριστικό των επαναφορτιζόμενων μπαταριών. Αφού η λειτουργία του οχήματος έχει σχεδόν σταματήσει, εξασφαλίστε το ξεκίνημα της επαναφόρτισης.



GR

## VII - ΑΝΤΙΜΕΤΩΠΙΣΗ ΠΡΟΒΛΗΜΑΤΩΝ ΤΗΛΕΧΕΙΡΙΖΟΜΕΝΟΥ ΟΧΗΜΑΤΟΣ

### A ΠΕΡΙΟΡΙΣΜΕΝΟ ΕΥΡΟΣ ΡΑΔΙΟΧΕΙΡΙΣΜΟΥ

Ακόμη και αν το τηλεχειριζόμενο όχημα είναι ορατά από απόσταση, μπορεί να χάσετε τον έλεγχο της λειτουργίας του. Κρατήστε το χειριστήριο ψηλά στον αέρα και κατευθύνετε το όχημα πίσω.

### B ΠΑΡΕΜΒΟΛΗ

Άλλα ραδιοσήματα μπορεί να προκαλέσουν απώλεια ελέγχου. Μεταφέρετε το όχημα μακριά από τις περιοχές παρεμβολής.

<b>ΤΟ ΤΗΛΕΧΕΙΡΙΖΟΜΕΝΟ ΟΧΗΜΑ ΔΕΝ ΚΙΝΕΙΤΑΙ</b>	<ul style="list-style-type: none"> <li>• Κοιτάζουν σωστά οι πολικότητες + και - στο χειριστήριο;</li> <li>• Ακουμπάνε καλά οι μεταλλικές επαφές του χειριστηρίου. Μήπως έχουν σκόνη ή βρωμιά;</li> <li>• Έχουν τοποθετηθεί μπαταρίες στο όχημα και το χειριστήριο;</li> <li>• Έχετε ενεργοποιήσει το διακόπτη τροφοδοσίας;</li> <li>• Είναι άδειες ή άχρηστες οι μπαταρίες;</li> </ul>
<b>ΤΟ ΤΗΛΕΧΕΙΡΙΖΟΜΕΝΟ ΟΧΗΜΑ ΚΙΝΕΙΤΑΙ ΑΠΟ ΜΟΝΟ ΤΟΥ</b>	<ul style="list-style-type: none"> <li>• Υπάρχει ραδιοφωνική παρεμβολή στο χώρο.</li> <li>• Ένα άλλο τηλεχειριζόμενο όχημα με την ίδια συχνότητα είναι σε κοντινή απόσταση.</li> </ul>
<b>ΤΟ ΤΗΛΕΧΕΙΡΙΖΟΜΕΝΟ ΟΧΗΜΑ ΚΙΝΕΙΤΑΙ ΑΡΓΑ</b>	<ul style="list-style-type: none"> <li>• Υπάρχει ραδιοφωνική παρεμβολή στο χώρο.</li> <li>• Ένα άλλο τηλεχειριζόμενο όχημα με την ίδια συχνότητα είναι σε κοντινή απόσταση.</li> <li>• Είναι άδειες ή άχρηστες οι μπαταρίες;</li> </ul>
<b>ΠΤΩΣΗ ΑΠΟΔΟΣΗΣ, ΑΚΑΝΟΝΙΣΤΗ ΚΙΝΗΣΗ Η ΑΠΟΤΥΧΙΑ ΛΕΙΤΟΥΡΓΙΑΣ</b>	<p>Ελέγξτε τις μπαταρίες. Εάν είναι απαραίτητο, επαναφορτίστε ή αντικαταστήστε τις μπαταρίες στο όχημα και το χειριστήριο με νέες αλκαλικές μπαταρίες.</p>

## VIII - ΠΕΡΙΠΟΙΗΘΕΙΤΕ ΤΟ ΟΧΗΜΑ ΣΑΣ ΚΑΛΑ

Το τηλεχειριζόμενο όχημα ελέγχεται μέσω ραδιοκυμάτων. Περιποιηθείτε το όχημά σας και θα εξασφαλίσετε πολλές ώρες διασκέδασης! Αποφύγετε τη ζέστη, την άμμο και τις δυνατές συγκρούσεις!

**A** Αποθηκεύστε το σε ένα ασφαλές μέρος.

**B** Όχι κάτω από ηλιακό φως.

**C** Μακριά από τη βροχή και το νερό.

**D** Μακριά από άμμο και σκόνες.

**E** Αποφύγετε τις συγκρούσεις.

**F** Το τηλεχειριζόμενο όχημα μπορεί να κολλήσει σε χαλιά ή στο γρασίδι.

**G** Αποφύγετε να λειτουργείτε 2 οχήματα στην ίδια ραδιοφωνική συχνότητα ελέγχου.

## IX - ΚΑΘΑΡΙΣΜΟΣ ΚΑΙ ΣΥΝΤΗΡΗΣΗ

**A** Βουρτσίστε τα περιοχές που έχει συγκεντρωθεί βρωμιά και σκόνη.

**B** Σκουπίστε το σώμα με ένα μαλακό πανί ή πατσαβούρι.

**C** Μην καθαρίζετε το όχημα με χημικές ουσίες ή νερό.

GR

**ΣΥΜΜΟΡΦΩΣΗ ΜΕ ΤΗΝ ΟΜΟΣΠΟΝΔΙΑΚΗ ΕΠΙΤΡΟΠΗ ΕΠΙΚΟΙΝΩΝΙΩΝ****ΣΗΜΕΙΩΣΗ:**

Αυτή η συσκευή συμμορφώνεται με το Μέρος 15 των Κανονισμών της FCC. Η λειτουργία της υπόκειται στις ακόλουθες δύο προϋποθέσεις:

- (1) αυτή η συσκευή δε μπορεί να προκαλέσει επιβλαβή παρεμβολή, και  
 (2) αυτή η συσκευή πρέπει να αποδέχεται οποιαδήποτε παρεμβολή ληφθεί, συμπεριλαμβανομένης παρεμβολής που μπορεί να προκαλέσει ανεπιθύμητη λειτουργία.

Προειδοποίηση: Αλλαγές ή τροποποιήσεις αυτής της μονάδας, που δεν έχουν εγκριθεί ρητά από τον υπεύθυνο για θέματα συμμόρφωσης, θα μπορούσαν να ακυρώσουν την εξουσιοδότηση του χρήστη να χειρίζεται τον εξοπλισμό.

ΣΗΜΕΙΩΣΗ: Αυτός ο εξοπλισμός έχει δοκιμαστεί και έχει βρεθεί πως συμμορφώνεται με τα όρια μιας ψηφιακής συσκευής Κλάσης Β, σύμφωνα με το Τμήμα 15 των Κανονισμών της FCC. Αυτοί οι περιορισμοί έχουν σχεδιαστεί για να παρέχουν εύλογη προστασία από επιβλαβείς παρεμβολές σε μια οικιακή εγκατάσταση. Ο εξοπλισμός αυτός παράγει, χρησιμοποιεί και μπορεί να εκπέμψει ενέργεια ραδιοσυχνοτήτων και, αν δεν εγκατασταθεί και χρησιμοποιηθεί σύμφωνα με τις οδηγίες, μπορεί να προκαλέσει επιβλαβείς παρεμβολές στις ραδιοεπικοινωνίες. Ωστόσο, δεν υπάρχει καμία εγγύηση ότι δεν θα παρουσιαστούν παρεμβολές σε μια συγκεκριμένη εγκατάσταση. Εάν η συσκευή προκαλέσει επιβλαβείς παρεμβολές στη ραδιοφωνική ή τηλεοπτική λήψη, η οποία μπορεί να διαπιστωθεί με την ενεργοποίηση και απενεργοποίηση του εξοπλισμού, ο χρήστης ενθαρρύνεται να δοκιμάσει να διορθώσει την παρεμβολή με ένα ή περισσότερα από τα ακόλουθα μέτρα:

- Αλλάξτε τον προσανατολισμό ή τη θέση της κεραίας λήψης.
- Αυξήστε την απόσταση μεταξύ του εξοπλισμού και του δέκτη.
- Συνδέστε τον εξοπλισμό σε μια πρίζα ή ένα κύκλωμα διαφορετικό από αυτό στο οποίο είναι συνδεδεμένος ο δέκτης.
- Συμβουλευτείτε τον αντιπρόσωπο ή έναν έμπειρο τεχνικό ραδιοφώνου / τηλεόρασης για βοήθεια.

**ΣΗΜΕΙΩΜΑ ΤΟΥ ΚΑΤΑΣΚΕΥΑΣΤΗ**

Οι τροποποιήσεις που δεν έχουν εγκριθεί από τον κατασκευαστή μπορεί να ακυρώσουν την εξουσιοδότηση του χρήστη να χειρίζεται τη συσκευή.

**ΓΟΝΕΙΣ ΠΡΟΣΟΧΗ**

Αυτό το παιχνίδι και όλα τα εξαρτήματα πρέπει να εξετάζονται περιοδικά για πιθανούς κινδύνους, και τα δυνητικά επικίνδυνα τμήματα θα πρέπει να επισκευαστούν ή να αντικατασταθούν.

[www.toystate.com](http://www.toystate.com)

[www.NikkoRC.com](http://www.NikkoRC.com)

Για ερωτήσεις, στείλτε e-mail στο Τμήμα  
Εξυπηρέτησης Πελατών στη διεύθυνση:  
[consumerservice@toystate.com](mailto:consumerservice@toystate.com)

ΕΙΣΑΓΕΤΑΙ ΚΑΙ ΔΙΑΝΕΜΟΝΤΑΙ ΑΠΟ

**TOY STATE EUROPE B.V.**

MOSKESBAAN 8, 4823 AH BREDA,  
THE NETHERLANDS



ΚΑΤΑΣΚΕΥΑΖΕΤΑΙ ΣΤΗΝ ΣΕΝΖΕΝ ΣΤΗΝ ΚΙΝΑ

**TOY STATE INTERNATIONAL LIMITED**

66 MODY ROAD, KOWLOON, HONG KONG

ΣΤΑ ΠΛΑΙΣΙΑ ΤΗΣ ΒΕΛΤΙΩΣΗΣ ΤΗΣ ΠΟΙΟΤΗΤΑΣ ΚΑΙ ΤΗΣ ΕΞΕΛΙΞΗΣ, ΒΕΛΤΙΩΝΟΥΜΕ ΣΥΝΕΧΩΣ ΚΑΙ ΕΝΗΜΕΡΩΝΟΥΜΕ ΤΑ ΠΡΟΪΟΝΤΑ ΜΑΣ.  
ΚΑΤΑ ΣΥΝΕΠΕΙΑ, ΟΙ ΕΙΚΟΝΕΣ ΣΕ ΑΥΤΟ ΤΟ ΦΥΛΛΑΔΙΟ ΟΔΗΓΙΩΝ ΜΠΟΡΕΙ ΝΑ ΔΙΑΦΕΡΟΥΝ ΑΠΟ ΤΟ ΜΟΝΤΕΛΟ ΠΟΥ ΕΞΟΚΛΕΙΕΤΑΙ.

**ΠΡΟΕΙΔΟΠΟΙΗΣΗ:**

Δεν είναι κατάλληλο για παιδιά κάτω των 36 μηνών, καθώς εμπεριέχει μικροσκοπικά κομμάτια. Κίνδυνος πνιγμού.



DK

## FORSIGTIG



### ADVARSEL! KVÆLNINGSFARE

Små dele. Ikke beregnet til børn under 3 år.



Produktet og tilbehøret må kun anvendes når det er komplet samlet og i overensstemmelse med denne betjeningsvejledning.

- Anvend ikke dette køretøj i vand, mudder eller sand.
- Dette produkt og tilbehøret er ikke beregnet til børn under 36 måneder, da det indeholder små dele, der kan sluges.
- Beregnet til børn fra 8 år og opefter.
- Opsyn af voksne anbefales kraftigt.
- Køretøjet skal køres på et sikkert område uden personer, kæledyr, biler, etc.
- Kør ikke på gaden eller i mørke.
- Når køretøjet er i bevægelse må du ikke røre ved det eller tage det op. Vent til køretøjet er helt stoppet.
- Hold hår, hænder, ansigt og løst tøj væk fra for- og baghjul når der er tændt for køretøjet eller når fjernstyringen er tændt.
- Kør ikke køretøjet mod vægge eller andre hårde genstande.
- Udvis ansvarlighed ved kørsel!
- Tab eller slå ikke på produktet og dets tilbehør.
- Kontrollér om en fjernbetjening i nærheden laver interferens eller sender på samme frekvens. Hvis det er tilfældet, flyt til et andet sted eller forsøg igen senere.
- Forsøg aldrig at adskille eller ændre på produktet eller tilbehøret.
- Efterse jævnligt antennen for revner og knæk. Bøj ikke fjernstyringens antenne. Anvend ikke fjernstyringen hvis antennen er knækket.
- Tjek regelmæssigt antennen for revner og skader. Senderens antenne må ikke bøjes, og senderen må ikke bruges, hvis antennen er knækket.

## BATTERIER OG OPLADER



### VIGTIG INFORMATION OM BATTERISIKKERHED

FORSIGTIG: UNDGÅ AT BATTERIERNE LÆKKER:



**BEMÆRK: BATTERIER SKAL GENANVENDES ELLER BORTSKAFFES FORSVARLIGT.** Kontakt dit lokale renovationsselskab eller genbrugsplads for information.

- Kontrollér at batterierne isættes med korrekt polaritet og følg legetøjs- og batterifabrikanternes vejledninger.
- Anvend kun de(n) anbefalede batteritype(r).
- Batterierne må ikke kortsluttes, oplades, adskilles eller opvarmes.
- Batterier må ikke brændes eller gøres våde.
- Bland ikke nye og gamle batterier med hinanden.
- Bland ikke batterier af forskellig type med hinanden.
- Ikke-genopladelige batterier må ikke oplades pga. eksplosionsfare.
- Fjern genopladelige batterier fra produktet før opladning.
- Kun børn i alderen 8+ må anvende opladeren og i så fald altid under opsyn af en voksen.
- Genopladelige batterier må kun oplades under opsyn af voksne, og vejledningerne fra batteri- og opladerfabrikanterne skal følges.
- Batteriudskiftning bør foregå under opsyn af en voksen.
- Fjern batterierne fra produktet før opbevaring. Batterierne kan blive varme.
- Sørg for at slukke på afbryderen efter brug.
- Fjern svage eller opbrugte batterier fra produktet.
- Batterierne skal bortskaffes sikkert og forsvarligt efter gældende bestemmelser.

DK

## OPLADNING OG PLEJE AF BATTERIER



**BEMÆRK: NIKKELMETALHYDRID-BATTERIER SKAL BORTSKAFFES I HENHOLD TIL REGLERNE FOR BATTERIAFFALD.** Kontakt din lokale genbrugsplads eller de ansvarlige myndigheder for yderligere oplysninger.

**ADVARSEL: OPLADEREN ER IKKE LEGETØJ.**

- Det er vigtigt at sørge for regelmæssigt at undersøge opladeren og batteriet for lækage, rust og skader. Det gælder også stik, chassiser og andre dele. Hvis noget er beskadiget, skal man undgå brug.
- Opladeren må ikke kortsluttes.
- Batterierne må ikke oplades med andre opladere end den medfølgende.
- Undgå at oplade andre batterier med opladeren end den medfølgende NiMH-batterienhed, og brug ikke opladeren som strømkilde for andet udstyr.
- Oplad aldrig batterierne et sted, som er tilgængeligt for små børn.
- Batterienheden må ikke kortsluttes, da batteriet i så fald kan svulme op og blive varmt, hvilket kan have farlige følger.
- Undgå at anvende, opbevare eller oplade batterier i nærheden af varmekilder eller under høje temperaturer eller i fugtige omgivelser.
- Bilen virker ikke uden en genopladelig 4,8V NiMH-batterienhed og passende oplader, der kan fås i de fleste legetøjs- og hobbyforretninger. Følg altid de anvisninger, der følger med batterienheden og opladeren.
- Legetøjet må kun anvendes med den anbefalede oplader.

## DRIFTS- OG OPLADNINGSVARIGHED

- NiMH-batterienheder opfører sig ikke som alkaliske batterier. De mister deres effekt pludseligt, ikke efterhånden, og bilen standser uden større varsel meget hurtigt, efter at man har bemærket en reduceret fart. Dette er normalt, men husk det, fordi du skal få køretøjet tilbage, inden batteriet bliver afladet.
- Batterienhedens driftsvarighed afhænger af de forhold, du bruger den under. Driftsvarigheden kan variere i batterienhedens levetid, idet de første opladnings-cykler eventuelt giver en kortere driftsvarighed end senere opladninger.

## VEJLEDNING TIL OPLADNING AF BATTERIET



**BEMÆRK: BATTERISÆTTET SKAL OPLADES I HENHOLD TIL NEDENSTÅENDE VEJLEDNING OG PÅ SAMME MÅDE HVER GANG FOR AT OPNÅ DET BEDSTE RESULTAT. I LØBET AF DE FØRSTE 6 OPLADNINGER VIL DRIFTSVARIGHEDEN BLIVE LÆNGERE OG LÆNGERE, OG EFTER 6 OPLADNINGER HAR BATTERIET NÅET SIN FULDE KAPACITET.**

### Kør det fladt- Køl det ned-Lad det op

1. For bedste funktionalitet skal batteriet tømmes helt efter første opladning før genopladning. Anvend indtil køretøjets hjul/rotorer/propellere/motorer kører langsomt til stop.
2. Lad batteriet køle ned, inden du oplader det igen.

### Når batterienheden bliver varm

1. Batterienheden bliver varm efter brug! Dette er normalt, men vær forsigtig. Vent, indtil batterienheden er afkølet (20 minutter eller evt. mere), før du oplader den igen. Opladning af en varm batterienhed vil nedsætte antallet af gange, det kan oplades igen, betydeligt.
2. Efter opladning er batterienheden varm. Dette er normalt.

DK

## SAMMENHOLD PUNKTERNE I - IX MED DIAGRAMMERNE PÅ SIDERNE 1, 2, 3, 4.

### I - MONTERING AF ANTENNE

1. Stik produktets antenneråd ind i røret.
2. Lad røret glide ned over antenneråden ind i hullet på produktet.
3. Bind en knude af den overskydende antenneråd (træk ikke for hårdt i tråden)

**ADVARSEL!** ANTENNEN MÅ IKKE SÆTTES I STIKKONTAKTER!

### II - BATTERIMONTERING I FJERNBETJENING

1. Sluk for køretøjet.
2. Skruen løsnes for at åbne batteridækslet.
3. Fjern batteridækslet.
4. Isæt 3 x 1,5 V (AA/LR6) batterier i batteriholderen med korrekt polaritet (+/-). Sæt batteridækslet tilbage igen og lås det fast.

**BEMÆRK:** Der er ingen tænd-/sluk-kontakt på fjernbetjeningen. Når styrepindene bevæges tændes den automatisk.

### III - BATTERIMONTERING I KØRETØJET

1. Ladda 4,8V NiMH batteriet före användning.
2. Sluk for køretøjet.
3. Drej låsebeslagene på køretøjets underside for at frigøre batterilåget som vist med pilene på figuren.
4. Fjern batterilåget.
5. Læg 4,8V batteripakken i batterirummet med korrekt polaritet (+/-). Sæt batteripakkens låg på plads igen og lås det fast.

**BEMÆRK:** Batterierne fjernes ved omvendt rækkefølge.

### IV - BETJENING AF RC-KØRETØJET

#### HJULSTYRING. TÆND FOR KØRETØJET.

- A** FREMAD
- B** BAGLÆNS
- C** DREJ VENSTRE - FREMAD (samtidig)
- D** DREJ HØJRE - FREMAD (samtidig)
- E** DREJ VENSTRE - BAGLÆNS (samtidig)
- F** DREJ HØJRE - BAGLÆNS (samtidig)

**BEMÆRK:** Sluk altid for køretøjet efter brug. Fjern batterier fra fjernbetjening og RC køretøj når det ikke bruges eller ved opbevaring. Der kan opstå skadelig lækage, hvis den efterlades i lang tid.

DK

## V - HØJ/LAV HASTIGHED OMSKIFTER

### VI - VEJLEDNING OM OPLADNING

1. Sæt batteriopladeren i en almindelig stikkontakt.
2. Den røde lampe på opladeren blinker 4 gange for at vise, at opladeren er i brug. En opladning tager normalt 4-5 hrs.
3. Det røde lys begynder at blinke konstant, når batteriet er helt opladet.
4. Tag opladeren ud af stikkontakten efter 4-5 hrs opladning. Efter opladning føles batteriet varmt. Dette er normalt.

### GODE RÅD OM DEN GENOPLADELIGE NIMH-BATTERIENHED

- Undgå at overoplade batteriet. Fjern opladeren fra stikkontakten, når den anbefalede opladningstid er gået (ca. 4-5 hrs).
- Ved opbevaring bør batteriet være uopladet.
- Batteriet aflades hurtigere i varmt vejr.
- Det tager 4-5 hrs at oplade batteriet. Sørg for hverken at over- eller underskride den anbefalede opladningstid, da dette vil kunne påvirke batteriets kvalitet.
- Når batteriets driftstid efterhånden bliver kortere og kortere, er det sandsynligvis et tegn på, at det er tid til at udskifte batteriet.
- Hvis driftsvarigheden bliver kortere, eller hjulene ikke drejer med fuld kraft, kan det skyldes, at et af batteriernes kapacitet ikke er tilstrækkeligt. Det er et tegn på, at 1,5V batteriet skal udskiftes, eller at 4,8V batterienheden skal oplades.
- Husk at oplade batterienheden inden brug. Hvis du ikke leger med bilen straks efter opladningen, svækkes batterikapaciteten gradvist, og bilen kan ikke køre.
- Hvis batteritemperaturen bliver for høj, udløses en sikring automatisk for at beskytte modtagerenheden og batteriet i bilen. Vent i så fald, indtil batteriet er kølet af, med at oplade eller lege med bilen.
- Hvis det genopladelige batteri oplades gentagne gange uden først at blive afladet tilstrækkeligt, vil kapaciteten gradvist blive dårligere (batterihukommelseeffekt). Det er almindeligt for genopladelige batterier. Vent derfor med at oplade, indtil bilen næsten ikke kan køre mere.

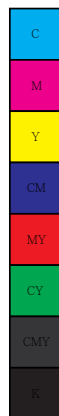

DK

## VII - FEJFINDING OG VEDLIGEHOLDELSE AF RC KØRETØJER

- A** BEGRÆNSET RADIOSTYRINGSRÆKKEVIDDE  
Selv om et RC køretøj er synligt på lang afstand, kan styringen svigte. Hold fjernstyringen højt op i luften og styr køretøjet tilbage.
- B** INTERFERENS  
Fremmede radiosignaler kan bevirke tab af styring. Flyt køretøjet væk fra områder med interferens.

<b>RC KØRETØJET FLYTTER SIG IKKE</b>	<ul style="list-style-type: none"> <li>• Er + og - terminalerne korrekt tilsluttet i fjernstyringen?</li> <li>• Er der kontakt til metalterminalerne i fjernstyringen, er de rustne eller snavsede?</li> <li>• Er der batterier i køretøjet og fjernstyringen?</li> <li>• Er afbryderen tændt?</li> <li>• Er batterierne svage eller opbrugt?</li> </ul>
<b>RC KØRETØJET KØRER AF SIG SELV</b>	<ul style="list-style-type: none"> <li>• Der er radio-interferens i området.</li> <li>• Der er et andet RC køretøj med samme frekvens i nærheden.</li> </ul>
<b>RC KØRETØJET KØRER LANGSOMT</b>	<ul style="list-style-type: none"> <li>• Der er radio-interferens i området.</li> <li>• Der er et andet RC køretøj med samme frekvens i nærheden.</li> <li>• Er batterierne svage eller opbrugt?</li> </ul>
<b>FUNKTIONSSVIGT, USTABILE BEVÆGELSER ELLER KØRER IKKE</b>	Kontrollér batterierne. Om nødvendigt oplades eller udskiftes batterierne i RC køretøjet og fjernstyringen med nye alkaline batterier.

## VIII - PAS PÅ DIT RC KØRETØJ

Dit RC køretøj styres af radiobølger. Hvis du passer godt på dit køretøj giver det mange timers sjov leg! Undgå varme, sand og hårde kollisioner!

- A** Opbevar et sikkert sted.  
**B** Undgå direkte sollys.  
**C** Ingen regn eller vand.  
**D** Undgå sand og støv.  
**E** Undgå kollisioner.  
**F** RC køretøjer kan køre fast på tæpper eller græs.  
**G** Undgå at køre med 2 køretøjer med samme radiostyringsfrekvenser.

## IX - RENGØRING OG VEDLIGEHOLDELSE

- A** Børst områder hvor snavs og støv kan samle sig.  
**B** Tør chassiset med en blød klud eller en absorberende pudseklud.  
**C** Køretøjet må ikke rengøres med kemikalier eller vand.

DK

## OVERHOLDELSE AF FCC BESTEMMELSERNE

### BEMÆRK:

Denne enhed overholder reglerne i artikel 15 i FCC-bestemmelserne. Driften er underlagt følgende to betingelser:

- (1) denne enhed må ikke forårsage skadelig interferens, og  
(2) denne enhed skal acceptere enhver modtagen interferens, herunder interferens, som kan forårsage uønsket drift.

Advarsel: Ændringer eller modifikationer af denne enhed, der ikke er udtrykkeligt godkendt af den ansvarlige for udstyret, kan medføre at brugerens tilladelse til at bruge produktet inddrages. BEMÆRK: Dette udstyr er afprøvet i overensstemmelse med begrænsningerne for en digital Klasse B-enhed, i henhold til artikel 15 i FCC-bestemmelserne. Formålet med disse begrænsninger er at give en fornuftig beskyttelse mod skadelig interferens i en beboelsesinstallation. Dette udstyr genererer, bruger og kan udstråle radiofrekvensenergi og kan, såfremt det ikke installeres og anvendes i overensstemmelse med anvisningerne, forårsage skadelig interferens for radiokommunikation. Der er dog ingen garanti for, at interferens ikke vil finde sted i en bestemt installation. Hvis dette udstyr forårsager skadelig interferens på radio- eller fjernsynsmodtagelse, hvilket kan fastslås ved at tænde og slukke for udstyret, opfordres brugeren til at forsøge at fjerne interferensen ved hjælp af en eller flere af følgende metoder:

- Drej eller flyt modtageantennen.
- Øg afstanden mellem udstyret og modtageren.
- Slut udstyret til et stik på et andet kredsløb end det, modtageren er tilsluttet.
- Bed forhandleren eller en erfaren radio- eller fjernsynstekniker om hjælp.

## FABRIKANTENS BEMÆRKNINGER

"Modifikationer der ikke er godkendt af fabrikanten, kan medføre at brugerens tilladelse til at bruge produktet inddrages."

## OPLYSNING TIL FORÆLDRE

Dette legetøj og alt tilbehør skal jævnligt efterses for potentielle skader og alle potentielt beskadigede dele skal repareres eller udskiftes.

[www.toystate.com](http://www.toystate.com)  
[www.NikkoRC.com](http://www.NikkoRC.com)

Ved spørgsmål kontaktes vores kundeservice pr.  
e-mail til:  
[consumerservice@toystate.com](mailto:consumerservice@toystate.com)

IMPORTERET OG DISTRIBUERET AF

**TOY STATE EUROPE B.V.**  
MOSKESBAAN 8, 4823 AH BREDA,  
THE NETHERLANDS

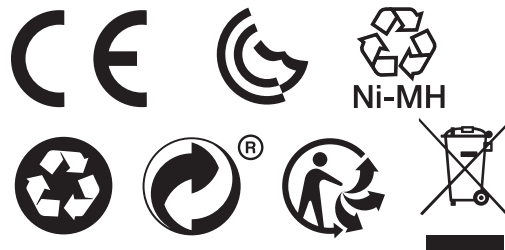

### ADVARSEL:

Må ikke anvendes af børn under 36 mdr. pga. små dele. Kvælningsfare.



PRODUCERET I SHENZHEN, KINA  
**TOY STATE INTERNATIONAL LIMITED**  
66 MODY ROAD, KOWLOON, HONG KONG

VI ARBEJDER KONSTANT MED AT OPGRADERE ELLER FORBEDRE VORES PRODUKTER FOR BEDRE KVALITET OG BRUGSVÆRDI. SOM KONSEKVENNS HERAF KAN MODELLEN AFVIGE FRA BILLEDERNE I BRUGSVEJLEDNINGEN.

NO

## FORSIKTIG



### ADVARSEL! KVELNINGSFARE

Små deler. Ikke egnet for barn under 3 år.



Produktet og dets tilbehør skal kun brukes etter de er ferdigmontert i samsvar med denne bruksanvisningen!

- Ikke bruk denne bilen i vann, søle eller sand.
- Dette produktet og tilbehøret er ikke egnet for barn under 36 måneder, på grunn av de små delene som lett kan svelges.
- Beregnet for barn over 8 år.
- Bruk under oppsyn av voksne anbefales sterkt.
- Bruk kjøretøyet på et trygt sted, på avstand fra mennesker, dyr, biler, osv. • Ikke kjør på veier eller etter skumring.
- Ikke berør eller prøv å plukke opp bilen mens den er i bevegelse. Vent til den har stoppet helt opp.
- Hold hår, fingre, ansikt og løstsittende plagg borte fra for- og bakhjul mens kjøretøyet er påslått eller når senderen er i drift.
- Ikke kjør bilen inn i vegger eller andre harde gjenstander.
- Vær en ansvarlig sjåfør!
- Ikke mist produktet eller dets tilbehør i bakken, og unngå slag.
- Sjekk om en nær sender produserer forstyrrelser eller signaler med samme frekvens. I et slikt tilfelle kan du prøve fra et annet sted eller prøve på nytt litt senere.
- Forsøk aldri å demontere eller modifisere produktet eller tilbehøret.
- Undersøk antennene jevnlige for sprekker. Ikke bøy antennen. Ikke bruk senderen hvis antennen er ødelagt.
- Undersøk regelmessig antennen for skader eller brudd. BØY IKKE senderantennen. BRUK IKKE senderen hvis antennen er ødelagt.

## BATTERIER OG LADER



### VIKTIG SIKKERHETSINFORMASJON OM

BATTERIETFORSIKTIG: FOR Å UNNGÅ BATTERILEKKASJE:



**MERK: BATTERIENE MÅ RESIRKULERES ELLER AVHENDES PÅ RIKTIG VIS.** Kontakt ditt lokale avfallshandteringskontor eller et annet lokalt byrå for mer informasjon.

- Kontroller at batteriene er riktig satt inn og følg produsentens anvisninger for leketøyet og batteriene.
- Bruk kun batteritypen(e) som anbefales.
- Ikke forsøk å kortslutte, lade, demontere eller varme opp batterier.
- Ikke kast batteriene inn i ild eller gjøre dem våte.
- Ikke bruk forskjellige, eller nye og gamle, batterier sammen.
- Ikke bruk forskjellige batterier sammen.
- Batterier som ikke er oppladbare skal ikke lades opp da det kan lede til erupsjon.
- Fjern oppladbare batterier fra produktet før du starter oppladningen.
- Kun barn over 8 år skal bruke laderen og under oppsyn av voksne.
- Oppladbare batterier skal kun lades under tilsyn av voksne og ved å følge produsentens anvisninger for batterier og lading.
- Batterier bør skiftes ut i nærvær av en voksen.
- Fjern batterier fra produktet før langvarig oppbevaring. Batteriene kan bli varme.
- Husk å slå av bryteren etter bruk.
- Fjern svake eller brukte batterier fra produktet.
- Avhend batteriene på en sikker og riktig måte, i henhold til lokale krav.

NO

## BATTERIOPPLADING OG TILSYN

**⚠ BEMERK: NIKKEL-METALL HYDRID BATTERIER MÅ GJENVINNES ELLER KASTES PÅ RIKTIG MÅTE.** Kontakt din lokale gjenvinningsstasjon for mer informasjon.

### ADVARSEL: LADEREN ER IKKE ET LEKETØY.

- Undersøk regelmessig lader og batteri for lekkasje, slitasje og andre skader. Dette gjelder også ledninger og kontakter. Bruk ikke laderen eller batteriet hvis du finner skader.
- Ikke kortslutt laderen.
- Ikke lad batteriet med andre ladere enn den medfølgende laderen.
- Lad ikke andre batterier enn det medfølgende NiMH batteriet med laderen. Bruk heller ikke laderen sammen med annet utstyr.
- Sørg for å lade batteriene utenfor små barns rekkevidde.
- Ikke kortslutt ladekontaktene, hvis dette gjøres kan batteriet smelte og bli varmt, noe som kan føre til en farlig situasjon.
- Ikke bruk, oppbevar eller lad batterier i nærheten av en varmekilde eller andre varme og fuktige steder.
- Bilen vil ikke kjøre uten ett 4,8V oppladbart NiMH batteri og den tilhørende laderen, som også kan kjøpes på mange hobby og leketøybutikker. Følg alltid instruksjonene som følger med ditt batteri og din lader.
- Produktet må kun brukes sammen med anbefalt lader.

## KJØRETID OG LADETID

- NiMH batterier er ikke som alkaliske batterier. De mister plutselig kraften sin, ikke gradvis. Bilen vil stoppe raskt etter at den begynner å kjøre saktere. Dette er vanlig, men husk det fordi du må få kjøretøyet tilbake før batteriet er tomt.
- Kjøretiden varierer ut i fra hvilke forhold du kjører i. Kjøretiden kan variere ettersom hvor gammelt batteriet er. Etter de første oppladingene kan kjøretiden bli kortere i forhold til senere oppladninger

## OPPLADINGSINSTRUKSJONER FOR BATTERI

**⚠ BEMERK: TILPASS BATTERIET FOR BEST RESULTATET VED Å LADE OPP BATTERIET I HENHOLD TIL DISSE INSTRUKSJONENE VED HVER OPPLADING. FORVENT EN KORTERE KJØRETID ETTER FØRSTE OPPLADNING. KJØRETIDENE VIL ØKE ETTER DE 6 NESTE OPPLADINGENE.**

### Tøm-Kjøøl ned-Lad opp

1. Etter den første ladning, for best mulig ytelse alltid kjøre batteriet helt tomt før du lader. Kjør til kjøretøy hjul / rotor / propeller / motorer treg til å stoppe.
2. La batteriet få avkjøle seg før det lades opp på nytt.

### Varme fra batteriet

1. Batteriet blir varmt etter bruk! Dette er normalt, men vær forsiktig. Vent til batteriet er avkjølt (20 minutter eller mer hvis det trengs) før opplading. Opplading av batterier når de fremdeles er varme vil redusere antall ganger batteriet kan lades opp.
2. Batteriet vil bli varmt etter opplading. Dette er normal.



NO

## SJEKK TITLENE I-IX MED DIAGRAMMENE PÅ SIDENE 1, 2, 3 OG 4.

### I - MONTERING AV ANTENNE

1. Sett antenneledningen fra produktet og inn i røret.
2. La røret gli ned antenneledningen og inn i hullet på produktet.
3. Knytt sammen eventuell overflødig antenneledning (ikke knytt ledningen for stramt).

**ADVARSEL!** ANTENNEN MÅ IKKE STIKKES INN I STIKKONTAKTER!

### II - BATTERIINSTALLASJON I SENDER

1. Løsne skruen for å åpne og fjerne batterilokket.
2. Skyv batterilokket i den retningen som vises i figuren for å åpne batterilokket, mens du trykker lett på midten av lokket.
3. Sett inn tre 1,5 V (AAA/LR03) batterier med polariteten (+/-) som vist på bunnen av batterirommet. Sett på batterilokket ved å følge retningslinjene for fjerning av lokket, i motsatt rekkefølge.

**MERK:** Det er ingen av/på-bryter på senderen. Bilen slår seg på automatisk når du beveger styrepinnene.

### III - BATTERIINSTALLASJON I BILEN

1. Lad NiMH-batteripakken på 4,8V helt opp før bruk
2. Slå av kjøretøyet.
3. Skru låsene på undersiden av bilen for å åpne batterilokket, som vist i figuren med piler.
4. Fjern batterilokket
5. Sett inn 4,8V batteripakken i batterirommet med riktig polaritet (+/\_). Sett batterilokket tilbake på plass og lås ordentlig.

**MERK:** For å ta ut batteriene, følg installasjonsprosedyren omvendt vei.

### IV - BETJENE FJERNSTYRT BIL

#### JUSTERING AV HJUL.

#### SKRU PÅ BILEN.

- A** FOROVER
- B** BAKOVER
- C** VENSTRESVING - FOROVER (samtidig)
- D** HØYRESVING - FOROVER (samtidig)
- E** VENSTRESVING - BAKOVER (samtidig)
- F** HØYRESVING - BAKOVER (samtidig)

**MERK:** Slå alltid bilen av etter bruk. Fjern batterier fra kontroller R/K-bilen når den ikke brukes eller ved oppbevaring. lekkasje kan forekomme og forårsake skade hvis de blir liggende i lengre tid.

NO

## V - BRYTERVELGER FOR HØY/LAV HASTIGHET

### VI - OPPLADINGSINNSTRUKSJONER

1. Sett laderen i en vanlig stikkontakt.
2. Koble til batteripakken til laderen som vise på side 2.
3. En rød lampe på laderen vil blinke 4 ganger for å indikere at laderen er i bruk. Vanlig ladetid er 60–80 minutter.
4. Den røde lampen vil begynne å blinke når batteriet er ferdig ladet.
5. Koble laderen fra stikkontakten etter 60–80 minutter.
6. Batteriet blir varmt etter opplading, dette er vanlig.

#### TIPS FOR NIMH OPPLADBART BATTERI

- Ikke lad batteriet for lenge, koble laderen fra stikkontakten etter anbefalt ladetid. (Omtrent 4–5 hrs)
- Oppbevar batteriet utladet.
- Batteriet vil ha dårligere kapasitet i varme omgivelser.
- Ladetiden er 4–5 hrs. Sørg for at oppladingen ikke varer kortere eller lengre enn anbefalt ladetid ettersom det kan påvirke batteriets levetid.
- Når batteriets kapasitet blir mindre og mindre er det på tide å skifte det ut.
- Hvis kjøretiden blir kortere eller hjulene ikke roterer raskt nok, betyr det at 4,8V eller 1,5V batteriet ikke har nok strøm. "PÅ" indikatorlampen lyser svakere hvis batteriet i senderen er svakt.
- Sørg for og lade opp batteriet før bruk. Hvis du ikke kjører med bilen etter oppladingen vil batteriet gradvis tømme seg for strøm, noe som fører til at du må lade det på nytt.
- Når batteritemperaturen blir for høy, slår en automatisk sikring inn for å beskytte mottageren og batteriet i bilen. I tilfelle dette skulle skje, må du vente til batteriet har kjølt seg ned før du lader opp batteriet igjen.
- Hvis batteriet flere ganger blir ladet opp uten at det har fått tømt seg ordentlig først, vil batteriets kapasitet gradvis reduseres. Dette er vanlig for oppladbare batterier. Sørg for at batteriet er helt utladet før du lader opp batteriet på nytt.

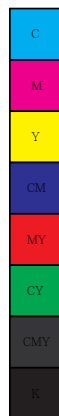

NO

## VII - FEILSØKING OG OMSORG FOR R/K-BILEN

- A** BEGRENSET REKKEVIDDE FOR DRIFTSKONTROLL  
Selv om den fjernstyrte bilen er synlig på avstand, kan driftskontroll likevel gå tapt. Hold kontrolleren høyt opp i lufta og kommander bilen tilbake.
- B** INTERFERENS  
Andre radiosignaler kan føre til kontrolltap. Fjern bilen fra interferensområdet.

<b>R/K-BILEN BEVEGER SEG IKKE</b>	<ul style="list-style-type: none"> <li>• Har du sjekket at + og – er matchet riktig i kontrolleren?</li> <li>• Er metallkontaktene i berøring med hverandre, er de rustne eller skitne i kontrolleren?</li> <li>• Er det batterier i både bilen og kontrolleren?</li> <li>• Er strømbryteren slått på for kjøring?</li> <li>• Er batteriene svake eller flate?</li> </ul>
<b>R/K-BILEN BEVEGER SEG AV SEG SELV</b>	<ul style="list-style-type: none"> <li>• Det er radioforstyrrelser i området.</li> <li>• Det er en annen fjernstyrt bil med samme frekvens i nærheten.</li> </ul>
<b>R/K-BILEN KJØRER SAKTE</b>	<ul style="list-style-type: none"> <li>• Det er radioforstyrrelser i området.</li> <li>• Det er en annen fjernstyrt bil med samme frekvens i nærheten.</li> <li>• Er batteriene svake eller flate?</li> </ul>
<b>DÅRLIGERE YTELSE, UJEVN BEVEGELSE ELLER KAN IKKE KJØRE</b>	Kontroller batteriene. Om nødvendig, skift ut batteriene i den fjernstyrte bilen og kontrolleren med nye alkaliske batterier.

## VII - TA GODT VARE PÅ DIN FJERNSTYRTE BIL

Radiobølger kontrollerer den fjernstyrte bilen. Tar du godt vare på bilen din, gir den deg mange timer med moro! Unngå hete, sand og brutale kollisjoner!

- A** Oppbevar på et trygt sted.  
**B** Hold vekk fra direkte sollys.  
**C** Tåler ikke regn og vann.  
**D** Ingen sand eller støv.  
**E** Ingen kollisjoner.  
**F** Den fjernstyrte bilen kan sette seg fast i teppe eller på gress.  
**G** Unngå å kjøre 2 biler med samme radiostyring og –frekvenser.

## IX - RENGJØRING OG VEDLIKEHOLD

- A** Bruk en børste til å fjerne skitt og støv fra utsatte steder.  
**B** Tørk av overflaten med en myk klut.  
**C** Ikke rengjør bilen med kjemikalier eller vann.

NO

## SAMSVAR MED FEDERAL COMMUNICATIONS COMMISSION

### MERK:

Denne enheten er i samsvar med Pkt. 15 av FCC-reglene. Bruken er underlagt følgende to betingelser:

(1) Denne enheten skal ikke forårsake skadelig interferens, og

(2) enheten må godta eventuell mottatt interferens, inkludert interferens som kan forårsake uønsket drift.

Advarsel: Endringer eller modifikasjoner som ikke er uttrykkelig godkjent av ansvarlig part for overholdelse, kan ugyldiggjøre brukerens rett til å bruke utstyret. MERK: Dette utstyret er testet og funnet i samsvar med grensene for en Klasse B digital enhet ifølge Pkt. 15 av FCC-reglene. Disse grensene er utformet for å gi rimelig beskyttelse mot skadelig interferens i en boliginstallasjon. Dette utstyret genererer, bruker og kan utstråle radiofrekvensenergi, og hvis det ikke installeres og brukes i samsvar med instruksjonene, kan det forårsake skadelig radiokommunikasjonsforstyrrelse. Det er imidlertid ingen garanti for at forstyrrelser ikke vil oppstå i en bestemt installasjon. Hvis dette utstyret forårsaker skadelige forstyrrelser på radio- eller TV-mottak, som kan fastslås ved å slå utstyret av og på, oppfordres det at brukeren prøver å korrigere forstyrrelsen med ett eller flere av følgende tiltak:

- Snu eller flytt mottakerantennen.
- Øk avstanden mellom utstyret og mottakeren.
- Koble utstyret til et uttak på en annen krets enn den som mottakeren er koblet til.
- Ta kontakt med forhandleren eller en erfaren radio/TV-tekniker for hjelp.

## PRODUSENTENS MERKNAD

«Endringer som ikke er autorisert av produsenten kan ugyldiggjøre brukerens rett til å bruke enheten.»

## FORELDRES OPPMERKSOMHET

Dette leketøyet og alt tilbehør må periodisk undersøkes for mulige farer og eventuelle potensielt farlige deler må repareres eller skiftes ut.

[www.toystate.com](http://www.toystate.com)

[www.NikkoRC.com](http://www.NikkoRC.com)

For spørsmål, send en e-post til vår serviceavdeling på:

[consumerservice@toystate.com](mailto:consumerservice@toystate.com)

IMPORTERT OG DISTRIBUERT

**TOY STATE EUROPE B.V.**

MOSKESBAAN 8, 4823 AH BREDA,  
THE NETHERLANDS



### ADVARSEL:

Ikke egnet for barn under 36 måneders alder grunnet små deler. Kvelningsfare.



PRODUSERT I SHENZHEN, KINA

**TOY STATE INTERNATIONAL LIMITED**

66 MODY ROAD, KOWLOON, HONG KONG

VI ØKER KVALITETEN OG VERDIEN PÅ PRODUKTENE VÅRE KONTINUERLIG VED Å FORBEDRE OG OPPDATERE DEM.

PRODUKTENE VÅRE KONSTANT, OG BILDER I DETTE INSTRUKSJONSBLADET KAN TIL TIDER VÆRE NOE ANNERLEDES ENN VEDLAGTE MODELL.

RU

**ОСТОРОЖНО****ПРЕДУПРЕЖДЕНИЕ! ОПАСНОСТЬ УДУШЕНИЯ.**

Мелкие детали. Для детей старше 3 лет.



Используйте изделие и принадлежности только в полностью собранном виде и в соответствии с этими инструкциями.

- Не используйте эту машинку в воде, грязи или песке.
- Не позволяйте детям младше 3 лет играть с этим изделием и принадлежностями, поскольку они содержат мелкие детали, которые можно проглотить.
- Предназначено для детей от 8 лет и старше.
- Рекомендуется присмотр со стороны взрослых.
- Играйте в безопасном месте, подальше от людей, домашних животных, автомобилей и т. д.
- Не играйте на проезжей части или в темное время суток.
- Не прикасайтесь к движущейся машинке и не пытайтесь ее схватить. Дождитесь, пока машинка полностью остановится.
- Если машинка включена или работает передатчик, держите пальцы, волосы, лицо и неплотно прилегающие предметы одежды подальше от передних и задних колес.
- Не наезжайте на стены и другие твердые предметы.
- Управляйте машинкой ответственно!
- Не бросайте и не ударяйте изделие и принадлежности.
- Следите, чтобы рядом не было другого передатчика, который создает помехи или сигналы той же частоты. При необходимости перейдите в другое место или попробуйте поиграть позже.
- Не разбирайте изделие и принадлежности и не пытайтесь внести изменения в их конструкцию.
- Регулярно проверяйте антенны на предмет наличия трещин и изломов. Не сгибайте антенну передатчика. Не используйте передатчик со сломанной антенной.
- Проволочную антенну машинки легко повредить. Не тяните и не дергайте за антенну — она может расшататься или отломаться.

**АККУМУЛЯТОР, БАТАРЕЙКИ И ЗАРЯДНОЕ УСТРОЙСТВО**

**ПРАВИЛА БЕЗОПАСНОСТИ ПРИ ОБРАЩЕНИИ С БАТАРЕЙКАМИ**  
ОСТОРОЖНО! ЧТОБЫ НЕ ДОПУСТИТЬ ПРОТЕКАНИЯ БАТАРЕЕК:



**ПРИМЕЧАНИЕ. БАТАРЕЙКИ НЕОБХОДИМО УТИЛИЗИРОВАТЬ ИЛИ ПЕРЕРАБОТАТЬ НАДЛЕЖАЩИМ ОБРАЗОМ.**

За дополнительной информацией обращайтесь на предприятие по утилизации твердых отходов или в соответствующие местные органы власти.

- При вставке батареек соблюдайте полярность, а также указания производителя игрушки и батареек.
- Используйте батарейки только рекомендованного типа.
- Не пытайтесь зарядить, разобрать и нагреть батарейки или замкнуть их контакты.
- Не выбрасывайте батарейки в огонь и не мочите их.
- Не используйте новые батарейки вместе со старыми.
- Не используйте вместе батарейки разных типов.
- Не пытайтесь зарядить непозаряжаемые батарейки. Они могут взорваться!
- Чтобы зарядить аккумулятор, вытащите его из изделия.
- Использовать зарядное устройство разрешается только детям старше 8 лет и только под присмотром взрослых.
- Заряжать аккумулятор разрешается только под присмотром взрослых. Следуйте указаниям производителя аккумулятора и зарядного устройства.
- Заменять батарейки разрешается только в присутствии взрослых.
- Извлеките батарейки, перед тем как ставить изделие на хранение. Батарейки могут быть горячими.
- После использования выключите машинку.
- Извлекайте слабые или разряженные батарейки из изделия.
- Утилизируйте батарейки надлежащим способом с соблюдением местных правил.

RU

## ЗАРЯДКА АККУМУЛЯТОРА И УХОД ЗА НИМ



**ПРИМЕЧАНИЕ. НИКЕЛЬ-МЕТАЛЛОГИДРИДНЫЙ АККУМУЛЯТОР НЕОБХОДИМО УТИЛИЗИРОВАТЬ ИЛИ ПЕРЕРАБОТАТЬ НАДЛЕЖАЩИМ ОБРАЗОМ.** За дополнительной информацией обращайтесь на предприятие по утилизации твердых отходов или в соответствующие местные органы власти.

**ПРЕДУПРЕЖДЕНИЕ. ТРАНСФОРМАТОР/ЗАРЯДНОЕ УСТРОЙСТВО НЕ ЯВЛЯЕТСЯ ИГРУШКОЙ.**

- Регулярно проверяйте зарядное устройство и аккумулятор (включая вилку, корпус и другие детали) на предмет протекания, коррозии и повреждения. Не используйте поврежденное устройство.
- Не закорачивайте контакты зарядного устройства.
- Используйте только зарядное устройство из комплекта поставки.
- Используйте зарядное устройство только для зарядки никель-металлогидридного аккумулятора из комплекта поставки. Не используйте зарядное устройство в качестве источника питания для другого оборудования.
- Заряжайте аккумулятор в недоступном для детей месте.
- Не замыкайте контакты аккумулятора. В противном случае аккумулятор может раздуться и перегреться.
- Запрещается использовать, хранить и заряжать аккумулятор в местах с высокой влажностью и температурой.
- Для использования машинки необходим 4,8V-вольтовый никель-металлогидридный аккумулятор и подходящее зарядное устройство. При необходимости их можно купить в магазине игрушек или в другом специализированном магазине. Обязательно следуйте инструкциям по использованию аккумулятора и зарядного устройства.
- Используйте с игрушкой только рекомендованный трансформатор/зарядное устройство.

## ВРЕМЯ РАБОТЫ И ЗАРЯДКИ

- Никель-металлогидридные аккумуляторы не похожи на щелочные батарейки. Они разряжаются не постепенно, а сразу, и машинка после короткого замедления полностью останавливается. Учитывайте это, поскольку вам необходимо вернуть машинку до того, как аккумулятор разрядится.
- Время работы аккумулятора зависит от условий использования. Кроме того, после нескольких первых зарядок время работы будет меньше, но затем увеличится.

## ИНСТРУКЦИИ ПО ЗАРЯДКЕ АККУМУЛЯТОРА



**ПРИМЕЧАНИЕ: ЧТОБЫ ОБЕСПЕЧИТЬ МАКСИМАЛЬНУЮ ПРОИЗВОДИТЕЛЬНОСТЬ, ЗАРЯЖАЙТЕ АККУМУЛЯТОР В СООТВЕТСТВИИ С ЭТИМИ ИНСТРУКЦИЯМИ. ПОСЛЕ ПЕРВОЙ ЗАРЯДКИ ВРЕМЯ РАБОТЫ БУДЕТ МЕНЬШЕ. ДЛЯ УВЕЛИЧЕНИЯ ВРЕМЕНИ РАБОТЫ ПОНАДОБИТСЯ ЕЩЕ 6 ЗАРЯДОК.**

### Разрядка — охлаждение — зарядка

1. Чтобы обеспечить максимальную производительность, полностью разрядите аккумулятор после первой зарядки. Включите машинку и используйте ее, пока колеса/роторы/пропеллеры/двигатели не остановятся.
2. Дайте аккумулятору остыть перед повторной зарядкой.

### Температура аккумулятора

1. В процессе эксплуатации аккумулятор сильно нагревается. Это нормальное явление, но будьте осторожны. Перед повторной зарядкой дайте аккумулятору остыть не менее 20 минут. Заряжая неостывший аккумулятор, вы существенно сократите срок его службы.
2. В процессе зарядки аккумулятор нагревается. Это нормальное явление.

RU

## СМ. РАЗДЕЛЫ I-IX С РИСУНКАМИ НА СТР. 1, 2, 3, 4.

### I - СБОРКА АНТЕННЫ

1. Вставьте проволочную антенну в трубку.
2. Надвиньте трубку на проволочную антенну и вставьте ее в отверстие в изделии.
3. Завяжите узел на выступающей антенне (не затягивайте узел).

**ПРЕДУПРЕЖДЕНИЕ!** АНТЕННА НЕ ДОЛЖНА БЫТЬ ВСТАВЛЕНА В РОЗЕТОК!

### II - УСТАНОВКА БАТАРЕЕК В ПЕРЕДАТЧИК

1. Открутите винт и откройте крышку батарейного отсека.
2. Осторожно нажмите на середину крышки батарейного отсека и откройте ее в направлении, показанном на рисунке.
3. Вставьте 3 батарейки на 1,5 В (AAA/LR03). Отметки полярности (+/-) указаны в батарейном отсеке. Установите крышку батарейного отсека, выполнив инструкции в обратной последовательности.

**ПРИМЕЧАНИЕ.** На передатчике нет выключателя. Игрушка включается при перемещении любого рычага.

### III - УСТАНОВКА БАТАРЕЕК В МАШИНКУ

1. Перед использованием полностью зарядит 4,8V В е никель-металлогидридный аккумулятор
2. Выключение машинки.
3. Разблокируйте крышку батарейного отсека, повернув защелки на днище машинки (см. рисунок со стрелками).
4. Снимите крышку батарейного отсека.
5. Соблюдая полярность, вставьте 4,8V-вольтовый аккумулятор в отсек. Установите крышку батарейного отсека на место и зафиксируйте ее надлежащим образом.

**ПРИМЕЧАНИЕ.** Для извлечения батареек выполните инструкции по установке в обратной последовательности.

### IV - УПРАВЛЕНИЕ РАДИОУПРАВЛЯЕМОЙ МАШИНКОЙ

**РЕГУЛИРОВКА КОЛЕС.**

**ВКЛЮЧИТЕ ПИТАНИЕ ИГРУШКИ.**

- A** ВПЕРЕД
- B** НАЗАД
- C** ЛЕВЫЙ ПОВОРОТ - ВПЕРЕД (одновременно)
- D** ПРАВЫЙ ПОВОРОТ - ВПЕРЕД (одновременно)
- E** ЛЕВЫЙ ПОВОРОТ - НАЗАД (одновременно)
- F** ПРАВЫЙ ПОВОРОТ - НАЗАД (одновременно)

**ПРИМЕЧАНИЕ.** После окончания игры выключайте машинку. Если вы не будете пользоваться игрушкой или хотите поставить ее на хранение, извлеките батарейки из машинки и пульта управления. В противном случае батарейки могут протечь и повредить игрушку.

RU

## V - ПЕРЕКЛЮЧАТЕЛЬ СКОРОСТИ (ВЫСОКАЯ/НИЗКАЯ)

## VI - ЗАРЯДКА АККУМУЛЯТОРА

1. Подключите зарядное устройство к розетке.
2. Красный индикатор на зарядном устройстве мигнет 4 раза. Зарядное устройство начало работать. Обычно время зарядки составляет 4–5 hrs.
3. Когда аккумулятор полностью зарядится, красный индикатор будет мигать непрерывно.
4. Через 4–5 hrs с момента начала зарядки отсоедините зарядное устройство от розетки. После зарядки аккумулятор будет теплым на ощупь. Это нормальное явление.

### СОВЕТЫ ПО ИСПОЛЬЗОВАНИЮ НИКЕЛЬ-МЕТАЛЛОГИДРИДНОГО АККУМУЛЯТОРА

- Не заряжайте аккумулятор слишком долго. Отсоедините зарядное устройство от розетки по истечении рекомендованного времени (4–5 hrs).
- Храните аккумулятор в разряженном состоянии.  
В жаркую погоду аккумулятор будет хранить заряд меньше времени.
- Время зарядки составляет 4–5 hrs. Чтобы не испортить аккумулятор, соблюдайте рекомендованную продолжительность зарядки.
- Если время работы аккумулятора становится меньше и меньше, то, скорее всего, пора его заменить.
- Если время работы сокращается или колеса вращаются не в полную силу, значит энергии 1,5-вольтовой батареи или 4,8V-вольтового аккумулятора недостаточно. Нужно заменить 1,5-вольтовую батарею или зарядить 4,8V-вольтовый аккумулятор.
- Зарядите аккумулятор, перед тем как пользоваться машинкой. Если оставить заряженный аккумулятор на длительное время, он постепенно разрядится и машинка не поедет.
- Когда температура аккумулятора поднимается слишком высоко, автоматически срабатывает защита принимающего контура и аккумулятора. Дайте аккумулятору остыть, прежде чем заряжать его или играть с машинкой.
- Если постоянно заряжать аккумулятор, не давая ему до конца разрядиться, емкость будет постепенно уменьшаться (эффект памяти). Это особенность аккумуляторов. Заряжайте аккумулятор, только когда машинка почти остановилась.



RU

## VII - УСТРАНЕНИЕ НЕИСПРАВНОСТЕЙ И УХОД ЗА МАШИНКОЙ

- A** ОГРАНИЧЕННЫЙ ДИАПАЗОН УПРАВЛЕНИЯ  
На большом расстоянии (даже в пределах видимости) можно потерять полный контроль над машинкой. Поднимите пульт управления как можно выше и направьте машинку к себе.
- B** ПОМЕХИ  
Наличие других радиосигналов может привести к потере контроля. Уберите машинку из зоны действия радиопомех.

<b>РАДИОУПРАВЛЯЕМАЯ МАШИНКА НЕ ДВИГАЕТСЯ</b>	<ul style="list-style-type: none"> <li>• Батарейки вставлены в пульт управления с соблюдением полярности?</li> <li>• Металлические контакты в пульте управления не грязные и не ржавые?</li> <li>• Батарейки вставлены в машинку и в пульт управления?</li> <li>• Выключатель находится в положении ВКЛ?</li> <li>• Батарейки разрядились?</li> </ul>
<b>РАДИОУПРАВЛЯЕМАЯ МАШИНКА САМОПРОИЗВОЛЬНО ДВИГАЕТСЯ</b>	<ul style="list-style-type: none"> <li>• Радиопомехи в месте использования.</li> <li>• Поблизости есть другая радиоуправляемая машинка, использующая ту же частоту.</li> </ul>
<b>РАДИОУПРАВЛЯЕМАЯ МАШИНКА ДВИГАЕТСЯ МЕДЛЕННО</b>	<ul style="list-style-type: none"> <li>• Радиопомехи в месте использования.</li> <li>• Поблизости есть другая радиоуправляемая машинка, использующая ту же частоту.</li> <li>• Батарейки разрядились?</li> </ul>
<b>СНИЖЕНИЕ ПРОИЗВОДИТЕЛЬНОСТИ, НЕРАВНОМЕРНОЕ ДВИЖЕНИЕ, ОТСУТСТВИЕ ДВИЖЕНИЯ</b>	Проверьте батарейки. При необходимости зарядите аккумулятор в машинке и вставьте в пульт управления новые щелочные батарейки.

## VIII - БЕРЕЖНО ОБРАЩАЙТЕСЬ С РАДИОУПРАВЛЯЕМОЙ МАШИНКОЙ

Радиоволны управляют движениями машинки. Заботьтесь о своей игрушке, и она прослужит вам долго! Не подвергайте машинку действию высоких температур, не играйте в песке и избегайте сильных столкновений!

- A** Храните в безопасном месте.
- B** Берегите от прямых солнечных лучей.
- C** Берегите от воды и дождя.
- D** Берегите от песка и пыли.
- E** Избегайте столкновений.
- F** На ковре или на траве машинка может застрять.
- G** Не играйте одновременно с 2 машинками, использующими одинаковую радиочастоту.

## IX - ЧИСТКА И УХОД

- A** Щеткой очистите машинку от грязи и пыли.
- B** Протрите машинку мягкой бумагой или тряпкой.
- C** Не используйте для чистки химические вещества и воду.

RU

## СООТВЕТСТВИЕ ТРЕБОВАНИЯМ ФЕДЕРАЛЬНОЙ КОМИССИИ США ПО СВЯЗИ

### ПРИМЕЧАНИЕ.

Это изделие соответствует части 15 Правил Федеральной комиссии США по связи. Эксплуатация подчиняется двум условиям:

- (1) этот прибор не может вызывать вредных помех, и
- (2) прибор должен принимать любые помехи, включая помехи, которые могут привести к неправильному функционированию.

**Предупреждение.** Изменения и модификации, прямо не одобренные стороной, которая отвечает за соблюдение требований, могут привести к аннулированию права на использование этого оборудования. **ПРИМЕЧАНИЕ.** Это оборудование было протестировано и признано соответствующим требованиям, предъявляемым к цифровым устройствам класса В в соответствии с частью 15 Правил Федеральной комиссии США по связи. Эти требования разработаны для обеспечения разумного уровня защиты от вредных помех в жилых помещениях. Оборудование генерирует, использует и может излучать радиочастотную энергию. Если оборудование установлено и используется с нарушением инструкций, оно может создавать помехи для радиосвязи. Также появление таких помех могут вызывать специфические варианты настройки и использования оборудования. Если оборудование создает помехи, которые влияют на прием радио- или телевизионного сигнала (это определяется путем поочередного включения и выключения оборудования), пользователь может попытаться устранить помехи одним из предложенных ниже способов.

- Изменить ориентацию или местоположение принимающей антенны.
- Увеличить расстояние между оборудованием и приемником.
- Подключить оборудование к розетке в электрической цепи, отличной от той, к которой подключен приемник.
- Проконсультироваться с поставщиком или опытным специалистом по радио/телевизионному оборудованию.

### ПРИМЕЧАНИЕ ПРОИЗВОДИТЕЛЯ

«Изменения, не одобренные производителем, могут привести к аннулированию права на использование этого устройства».

### ВНИМАНИЮ РОДИТЕЛЕЙ

Регулярно проверяйте эту игрушку и все принадлежности. При необходимости ремонтируйте или заменяйте потенциально опасные детали.

[www.toystate.com](http://www.toystate.com)

[www.NikkoRC.com](http://www.NikkoRC.com)

С вопросами обращайтесь в отдел обслуживания клиентов по адресу: [consumerservice@toystate.com](mailto:consumerservice@toystate.com)

ИМПОРТЕР И ДИСТРИБЬЮТОР

**TOY STATE EUROPE B.V.**  
MOSKESBAAN 8, 4823 AH BREDA,  
THE NETHERLANDS



ИЗГОТОВЛЕНО В КИТАЕ (г. ШЭНЬЧЖЭНЬ)  
**TOY STATE INTERNATIONAL LIMITED**  
66 MODY ROAD, KOWLOON, HONG KONG

МЫ НЕПРЕРЫВНО СОВЕРШЕНСТВУЕМ СВОИ ИЗДЕЛИЯ, ДЕЛАЕМ ИХ БОЛЕЕ КАЧЕСТВЕННЫМИ И УДОБНЫМИ. ПО ЭТОЙ ПРИЧИНЕ ИЗОБРАЖЕНИЯ В РУКОВОДСТВЕ ПОЛЬЗОВАТЕЛЯ МОГУТ ОТЛИЧАТЬСЯ ОТ ФАКТИЧЕСКОГО ВИДА ИЗДЕЛИЯ.



### ПРЕДУПРЕЖДЕНИЕ.

Изделие содержит мелкие детали и не предназначено для детей младше 3 лет. Опасность удушья.





[www.toystate.com](http://www.toystate.com)

