

# Uniden®

 **Bearcat®**

## ***PC687***

### Owner's Manual



Printed in Vietnam  
U01UT394ZZZ(0)

# CONTENTS

<b>SAFETY NOTICE .....</b>	<b>4</b>
<b>UNPACKING .....</b>	<b>4</b>
<b>DESCRIPTION .....</b>	<b>5</b>
<b>FEATURES .....</b>	<b>5</b>
<b>EMERGENCY OPERATION .....</b>	<b>6</b>
<b>CONTROLS AND FUNCTIONS .....</b>	<b>6</b>
<b>INSTALLATION.....</b>	<b>8</b>
<b>MOBILE INSTALLATION .....</b>	<b>8</b>
<i>Mobile Antenna.....</i>	<i>8</i>
<i>Wireless CB Microphone Installation (Optional).....</i>	<i>9</i>
<i>Connecting the Power Cords .....</i>	<i>9</i>
<i>Ground Information .....</i>	<i>9</i>
<b>USING YOUR PC687 .....</b>	<b>10</b>
<b>TURN PC687 ON/OFF .....</b>	<b>10</b>
<b>CB MODE.....</b>	<b>10</b>
<i>Basic Settings .....</i>	<i>10</i>
<b>PA MODE.....</b>	<b>11</b>
<b>PREVENTIVE MAINTENANCE .....</b>	<b>12</b>
<b>MAINTENANCE .....</b>	<b>12</b>
<b>TROUBLESHOOTING .....</b>	<b>12</b>
<b>SERVICING YOUR TRANSCEIVER .....</b>	<b>13</b>

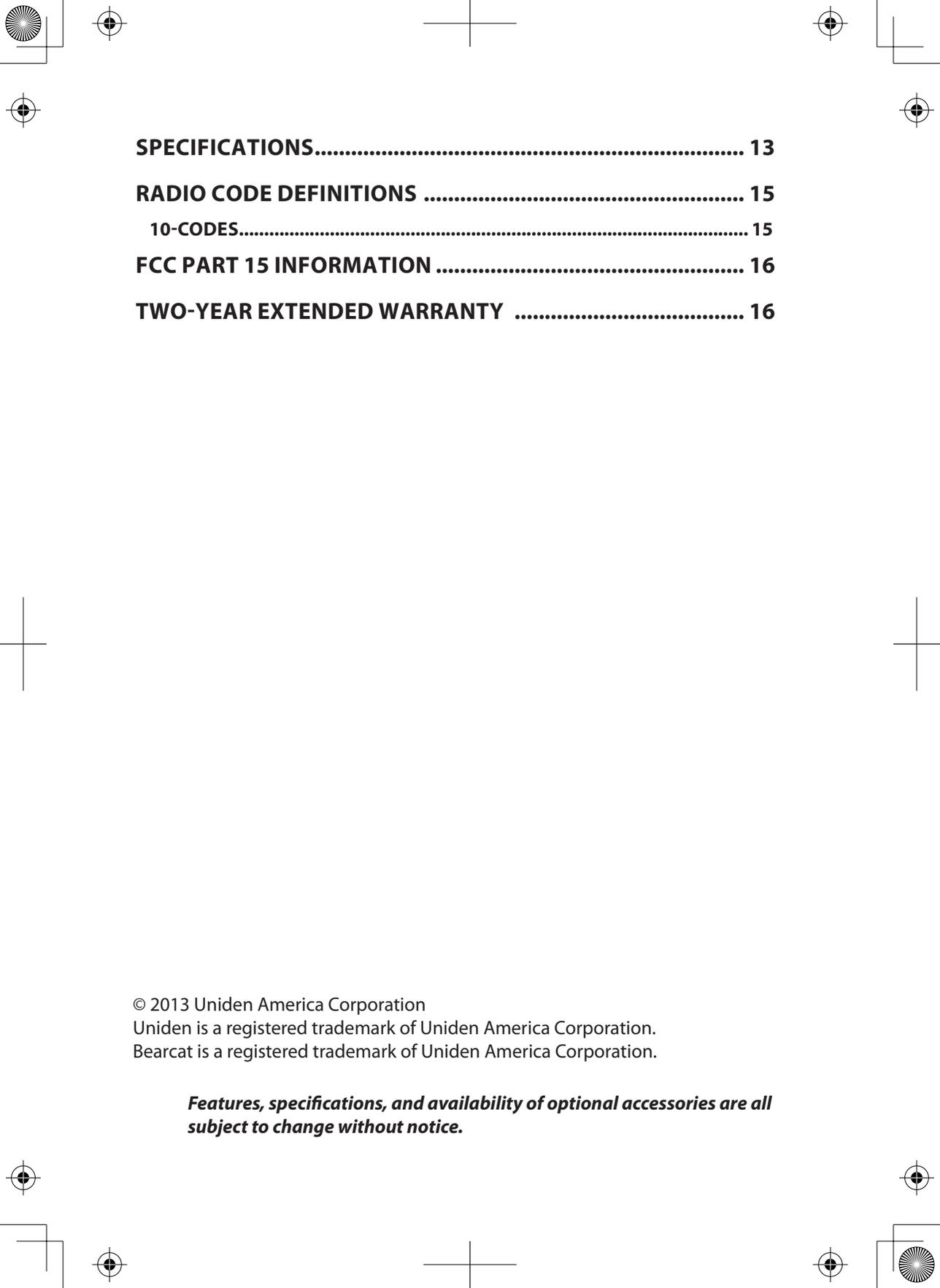

<b>SPECIFICATIONS.....</b>	<b>13</b>
<b>RADIO CODE DEFINITIONS .....</b>	<b>15</b>
<b>10-CODES.....</b>	<b>15</b>
<b>FCC PART 15 INFORMATION .....</b>	<b>16</b>
<b>TWO-YEAR EXTENDED WARRANTY .....</b>	<b>16</b>

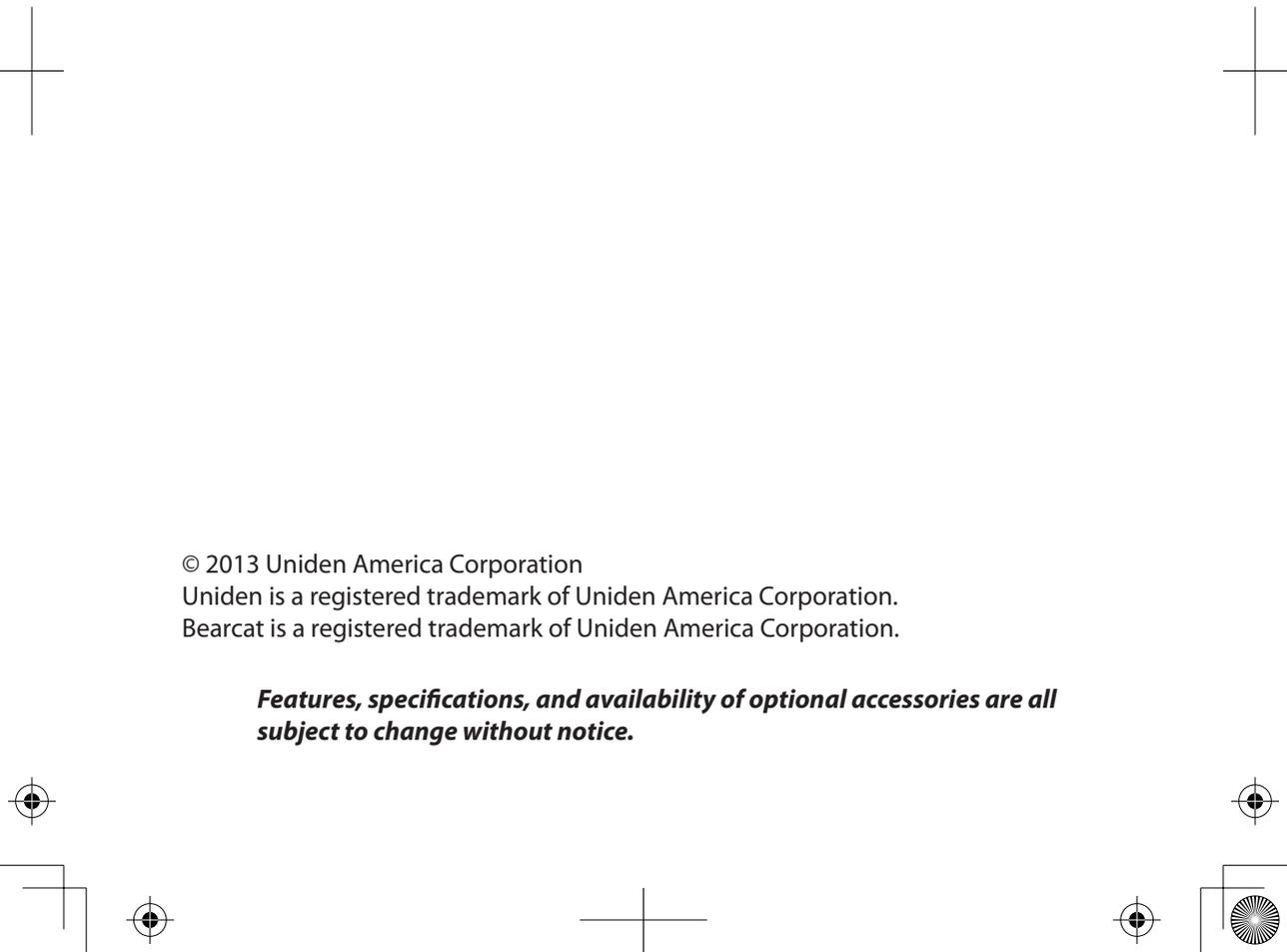

© 2013 Uniden America Corporation

Uniden is a registered trademark of Uniden America Corporation.

Bearcat is a registered trademark of Uniden America Corporation.

***Features, specifications, and availability of optional accessories are all subject to change without notice.***

## SAFETY NOTICE

The antenna used for this radio must be properly installed and maintained and must provide a separation distance of at least 34 cm (13.4 Inches) from all persons and must not be collocated or operated in conjunction with any other antenna or transmitter. Never transmit if any person is closer than the specified distance to the antenna.

Note that Uniden does not specify or supply any antenna with this transceiver. While a 0 dBi gain antenna is normal for a typical installation, the above limit applies to any antenna with up to 3 dBi gain.

L'appareil est conforme aux normes d'Industrie Canada. Son fonctionnement est soumis aux deux conditions suivantes : (1) Ce dispositif ne doit pas causer d'interférences et (2), il doit pouvoir accepter les interférences, incluant celles pouvant nuire à son fonctionnement normal.

Changes or modifications to this product or use of accessories not expressly approved by Uniden, or operation of this product in any way other than as provided in the Uniden Owner's Manual could void your authority to operate this product.

A complete Owner's Manual in French can be downloaded from <http://www.uniden.com/>.

## UNPACKING

Your PC687 contains the following:

- PC687 CB 2-way mobile radio
- Microphone and hanger
- Mounting Bracket Kit
- DC Power Cord
- Reference Guide
- Part 95 Subpart D (FCC Rules)

If any items are missing or damaged, contact your place of purchase immediately.

## DESCRIPTION

Your PC687 represents the highest quality communications device designed for use in the Citizens Band Radio Service. It will operate on any of the 40 AM frequencies authorized by the Federal Communications Commission (FCC).

***The Citizens Band Radio Service is under the jurisdiction of the Federal Communications Commission (FCC). Any adjustments or alterations which would alter the performance of the transceiver's original FCC type acceptance, or which would change the frequency determining method, are strictly prohibited.***

***Replacement or substitution of crystal, transistors, ICs, regulator diodes, or any other part of a unique nature, with parts other than those recommend by Uniden, may cause violations of the technical regulations in Part 95 of the FCC Rules or in violation of type acceptance requirements in Part 2 of the rules.***

## FEATURES

- CB AM 40 channels (4W)
- 7 weather channels with Weather Alert (Weather Alert in CB mode only)
- Public Address function (External speaker required - not provided)
- Automatic Noise Limiter
- Noise Blanker
- High Cut
- Transmit/Receive LED (Red and yellow-green)
- CH9 direct tune
- Dimmer control (Bright/Dim)
- Variable RF Gain
- Variable MIC Gain
- Function Meter (RF and Signal Strength)
- Variable Volume control
- Variable Squelch control
- 6-pin microphone jack

## EMERGENCY OPERATION

1. Move the **CH9/OFF** switch to **CH9**; the radio automatically tunes to Channel 9 and disables the channel selector.
2. Press and hold **PTT** and speak clearly. Release **PTT** after speaking.
3. If there is no response, move the **CH9/OFF** switch to **OFF**, go to CB mode, and select Channel 19.
4. Press and hold **PTT** and speak clearly. Release **PTT** after speaking.
5. If there is still no response, find a party on another channel and ask that party to relay your emergency broadcast on Channel 9.

**All channels except Channel 9 may be used for normal communication. The FCC reserves Channel 9 for emergencies involving the immediate safety of individuals or protection of property. Use Channel 9 to render assistance to a motorist.**

**This is an FCC rule and applies to all CB radio operators.**

## CONTROLS AND FUNCTIONS

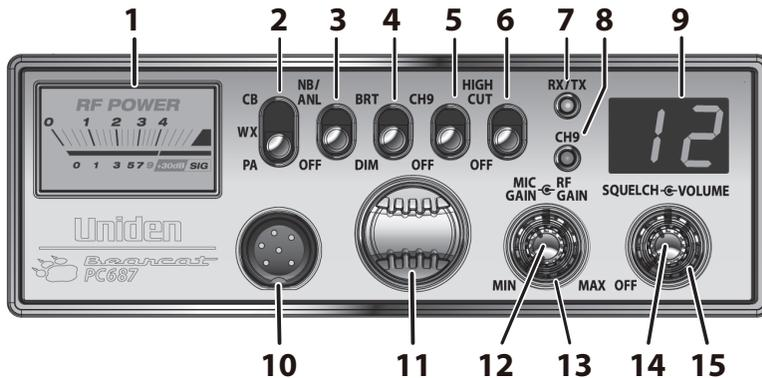

1. **Function** meter. When receiving, the meter shows the received signal strength. When transmitting, the meter shows the output power.
2. **CB/WX/PA** switch: Selects **CB** (Citizens Band) or **WX** (Weather) modes, or activates the **PA** (Public Address) feature.

**Do not use the PA function unless an external speaker is connected.**

3. **NB/ANL/OFF** switch: Activates the Noise Blanker (**NB**) and

Automatic Noise Limiter (**ANL**) features. **NB** reduces external noise and **ANL** reduces background noise from the car engine and other sources. **OFF** turns off both the **NB** and **ANL** features.

4. **BRT/DIM** switch: Adjust backlight brightness.
5. **CH9/OFF** switch: Move the switch to select emergency channel 9 or turn to off for normal CB operation.

**All channels except Channel 9 may be used for normal communication. The FCC reserves Channel 9 for emergencies involving the immediate safety of individuals or protection of property. Use Channel 9 to render assistance to a motorist.**

6. **HIGH CUT/OFF** switch: Select **HIGH CUT** to apply the High Cut filter.
7. **RX/TX** LED: Indicates whether the radio is transmitting (red) or receiving (yellow-green).
8. **CH9** LED: Indicates that emergency channel 9 is selected.
9. Channel Indicator: Displays the channel currently in use.
10. 6-Pin Microphone Jack: Connects the radio to the detachable microphone (included).
11. Channel Selector knob: Turn this knob to select CB or Weather channels.
12. **RF GAIN** inner knob: Turn the inner knob to reduce interference in strong signal areas.
13. **MIC GAIN** outer knob: Turn the outer knob to adjust the microphone sensitivity.
14. **VOL** inner knob: Turn the inner knob to turn the radio on and off and to adjust the volume.
15. **SQUELCH** outer knob: Turn the outer knob to reduce background noise when there is no incoming signal.

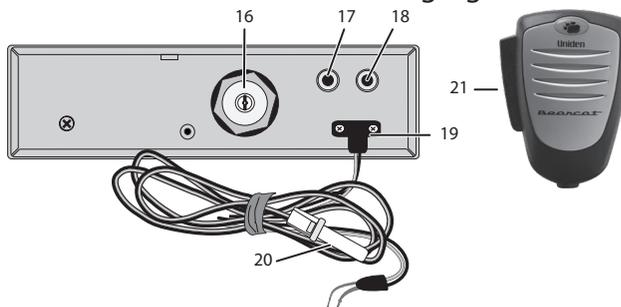

16. Antenna socket: Connects antenna to the unit.
17. **PA SP**: Connects optional external 8-ohm, over 5-watt speaker for use as a public address system.

***To prevent acoustic feedback, separate the microphone from the speaker when operating the PA at high output levels.***

18. **EXT. SP**: Connects optional external 8-ohm, over 5-watt speaker for CB and WX operation.

***When the external speaker is plugged in, the internal speaker is off.***

19. **POWER**: Connects DC power to transceiver.
20. Fuse.
21. **PTT**: Push-to-Talk.

## INSTALLATION

### MOBILE INSTALLATION

***Plan the location of the transceiver and microphone bracket before beginning installation.***

1. Select a location that is convenient for operating the radio but does not interfere with the driver or passenger.
2. Install bracket with self-tapping screws provided.
3. Connect power cords (see page 9).
4. Attach the microphone bracket to side of the radio.
5. Attach radio to bracket.

### **Mobile Antenna**

***WARNING! The antenna used for this radio must be installed at least 13.4 inches (34 cm) away from all persons. The antenna must not be collocated or used with any other antenna or transmitter.***

***CAUTION: Never operate your radio with no antenna or with a damaged antenna cable. This can damage the radio.***

You must purchase an antenna to operate this radio. Because the maximum power output of the transmitter is limited by the FCC, the

quality of your antenna is very important. To achieve the maximum transmission distance, Uniden strongly recommends that you install only a high quality antenna. You have just purchased a superior transceiver - don't diminish its performance by installing an inferior antenna.

Only a properly matched antenna system will allow maximum power transfer from the 50 ohm transmission line to the radiating element. Your Uniden dealer is qualified to help you select the proper antenna for your requirements. A whip style antenna may be used for automobile installation.

A short 'loaded' whip antenna is easier to install on an automobile, but its efficiency is less than that of a full quarter-wave whip antenna.

### ***Wireless CB Microphone Installation (Optional)***

Your PC687 is compatible with Uniden's BC906W Wireless CB Microphone. With a range up to 300 feet, the BC906W allows you to use your CB to communicate even when you need to get out of your vehicle. Follow the instructions provided in the BC906W kit to install the wireless microphone.

### ***Connecting the Power Cords***

Uniden recommends connecting the power lead to the Ignition Switch Accessory Terminal. This way, the transceiver is automatically turned off when the ignition switch is turned off.

As an alternative, the power cord may be connected to an available terminal on the fuse block or to a point in the wiring harness. However, caution must be taken to prevent a short circuit. If in doubt, contact your vehicle dealer for information.

### ***Ground Information***

***This transceiver may be installed and used in any 12-volt DC negative ground system vehicle.***

## Negative Ground System

With a negative ground system, the negative (-) battery terminal is usually connected to the vehicle motor block.

Connect the red DC power cord from the transceiver to the positive (+) battery terminal or other convenient point. Then connect the

black power cord to the vehicle chassis or negative (-) battery terminal.

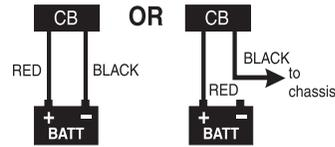

## USING YOUR PC687

### TURN PC687 ON/OFF

Turn the **VOL** knob clockwise until the unit turns on and the display backlight turns on.

Turn the **VOL** knob counter-clockwise to turn the unit off.

### CB MODE

*Be sure that the power source, antenna, and microphone are properly connected before proceeding.*

#### **Basic Settings**

1. Turn unit on. Set volume to a comfortable level.
2. Set switch to **CB**.
3. Select a CB channel (**CH** knob).
4. Set noise limitations as desired (**NB/ANL/OFF** switch).
5. Adjust squelch.
  - Turn **SQ** knob fully clockwise so only strong signals can get through.
  - Turn **SQ** knob fully counterclockwise until you hear a hiss. Everything gets through - noise, weak signals, and strong signals
  - Turn **SQ** knob clockwise until the hiss stops. Only clearer signals get through.

*Set **SQUELCH** only when the radio is not receiving a strong signal.*

6. Press and hold **PTT** and check the multifunction meter. It will

show the RF output power.

7. Turn **RF** knob to set RF gain sensitivity. Normally, the knob is turned clockwise to maximum.
8. Turn **MIC** knob to adjust microphone sensitivity for transmission. Normally, the knob is turned clockwise to maximum.
9. Set the brightness (**BRT** or **DIM**).

The Weather Alert system monitors the last weather channel you were on before you changed to CB mode. It sounds a seven-second signal when it decodes a severe weather alert issued for your area. Change to Weather mode for details.

## **WEATHER MODE (WX MODE)**

Your radio combines a CB radio with a Weather radio and a Weather Alert system. The Weather radio continually broadcasts weather conditions when you are in Weather mode.

***Weather Alert function does not work in Weather mode.***

1. Set the **CB/WX/PA** switch to **WX**. Your radio is now in Weather radio mode.
2. Turn the channel selector knob to select 1 of 7 weather channels.

**ANL** and **NB** do not work in WX mode.

## **PA MODE**

***Using the PA mode requires an optional speaker.***

1. Switch to **PA**.
2. Press and hold **PTT** to speak.
3. Release when finished.

To prevent acoustic feedback, separate the microphone from the speaker when operating the PA at high output levels.

If you are in PA mode but not pressing PTT, the radio receives CB transmissions and transmits them through the PA speaker. You cannot respond to the transmission.

## PREVENTIVE MAINTENANCE

Every six months:

1. Be sure all electrical connections are tight.
2. Inspect antenna coaxial cable for wear or breaks in shielding.
3. Be sure all screws and mounting hardware are tight.

## MAINTENANCE

The PC687 is designed to give you years of trouble-free service. There are no user-serviceable parts inside. Except for the fuse in the DC power cord, no maintenance is required.

To replace a blown fuse:

1. Press ends of the fuse holder together. Twist to open. Carefully separate the two pieces.
2. Remove the fuse and inspect. If blown, replace with the same type fuse.

***Use only the fuse specified for your PC687. Failure to do so may void your warranty.***

## TROUBLESHOOTING

In the event of system malfunction, perform the following procedures:

Problem	Suggestion
Unit does not power up	Check power cord connections. Check fuse. Check vehicle electrical system.
No reception	Check microphone connection. Set <b>CB/WX/PA</b> to <b>CB</b> . Check <b>VOL</b> and <b>SQ</b> . Check antenna. Check antenna connection. Adjust <b>RF Gain</b> .
Poor Reception	Check <b>VOL</b> and <b>SQ</b> . Adjust <b>RF Gain</b> .

<b>Problem</b>	<b>Suggestion</b>
No Transmission	Set <b>CB/WX/PA</b> switch to <b>CB</b> . Check microphone connection. Adjust <b>MIC Gain</b> .
Low Transmission	Adjust <b>MIC Gain</b> .
Calibration does not move the meter needle to the left side	Adjust the antenna height. Check all antenna connections.

If you do not get satisfactory results after performing these checks, call the Uniden Customer Service Center at 1-800-297-1023, 8:00 a.m. to 5:00 p.m. CST, Monday through Friday.

## SERVICING YOUR TRANSCEIVER

It is the user's responsibility to see that this radio is operating at all times in accordance with the FCC Citizens Radio Service regulations. We highly recommend that you consult a qualified radio/telephone technician for servicing and aligning this CB radio product.

***When ordering parts, be sure to specify the correct model number and serial number of the unit.***

## SPECIFICATIONS

### GENERAL

Channel:	40
Frequency Range:	26.965 - 27.405 MHz
Frequency Control:	PLL Synthesizer
Antenna Impedance:	50 ohms
Power Input:	13.8VDC
Current Drain	
TX:	AM Full Modulation: 2.1A (max)
RX:	At no signal: 400mA
Operating Temperature:	-22°F to 140°F (-30°C to 60°C)
Accessories:	DC Power Cord Microphone Microphone Hanger Mounting Bracket

Size (W x D x H): 6.31 in. x 6.45 in. x 2.16 in.  
(without knobs and jacks)  
(160.5 mm x 164 mm x 55 mm)

Weight: 2.2 Pounds

#### TRANSMITTER

Output Power: 4 watts  
Emission Type: 6A3  
Hum and Noise: Better than 40 dB  
Frequency Tolerance:  $\pm 0.002\%$   
Modulation Percentage (Peak): 100%  
Spurious Rejection: -70 dB  
Output Impedance: 50 ohm, unbalanced

#### RECEIVER

Sensitivity at 10 dB S+N/N: 0.5  $\mu\text{V}$   
Sensitivity at 500 mW Audio Output: 0.5  $\mu\text{V}$   
Squelch Threshold: 0.5  $\mu\text{V}$   
Antenna Impedance: 50 ohms  
Squelch Tigh: 1000  $\mu\text{V}$   
Signal Meter S-9: 100  $\mu\text{V}$   
Audio Output Power (max.): 5 watts  
Audio Output (10% Dist.): 4 watts  
Adjacent Channel Rejection: 60dB  
Image Rejection: 90dB  
Internal Speaker Impedance: 16 ohms  
External Speaker Impedance: 8 ohms

#### **PUBLIC ADDRESS**

Output Power at 10% Distortion: 4 watts

***Specifications shown are typical and subject to change without notice.***

# RADIO CODE DEFINITIONS

## 10-CODES

The following list contains common "10-Codes" used by CB radio operators for faster communication and better understanding.

Code	Meaning	Code	Meaning
10-1	Received poorly	10-34	Trouble at this station
10-2	Receiving well	10-35	Confidential information
10-3	Stop transmitting	10-36	Correct time is
10-4	OK, message received	10-37	Wrecker needed at
10-5	Relay message	10-38	Ambulance needed at
10-6	Busy, stand by	10-39	Your message is delivered
10-7	Out of service, leaving air	10-41	Please turn to channel
10-8	In service, subject to call	10-42	Traffic accident at
10-9	Repeat message	10-43	Traffic tie up at
10-10	Transmission completed, standing by	10-44	I have a message for you
10-11	Talking too rapidly	10-45	All units within range please report
10-12	Visitors present	10-50	Break channel
10-13	Advise Weather/ Road conditions	10-60	What is next message number
10-16	Make pickup at	10-62	Unable to copy, use phone
10-17	Urgent business	10-63	Net directed to
10-18	Anything for us?	10-64	Net clear
10-19	Nothing for you, return to base	10-65	Awaiting your next message/assignment
10-20	My location is	10-67	All units comply
10-21	Call by telephone	10-70	Fire at
10-22	Report in person to	10-71	Proceed with transmission in sequence
10-23	Stand by	10-77	Negative contact
10-24	Completed last assignment	10-81	Reserve hotel room for
10-25	Can you contact	10-82	Reserve room for

Code	Meaning	Code	Meaning
10-26	Disregard last information	10-84	My telephone number is
10-27	I am moving to channel	10-85	My address is
10-28	Identify your station	10-91	Talk closer to microphone
10-29	Time is up for contact	10-93	Check my frequency on this channel
10-30	Does not conform to FCC rules	10-94	Please give me a long count
10-32	I will give you a radio check	10-99	Mission completed, all units secure
10-33	EMERGENCY TRAFFIC	10-200	Police needed at

## FCC PART 15 INFORMATION

This device complies with part 15 of the FCC rules. Operation is subject to the following two conditions: (1) This device may not cause harmful interference, and (2) This device must accept any interference received, including interference that may cause undesired operation. Privacy of communications may not be ensured when using this radio.

## TWO-YEAR EXTENDED WARRANTY

**Important:** Evidence of original purchase is required for warranty service.

**WARRANTOR:** UNIDEN AMERICA CORPORATION (“Uniden”)

**ELEMENTS OF WARRANTY:** Uniden warrants, for two years, to the original retail owner, this Uniden Product to be free from defects in materials and craftsmanship with only the limitations or exclusions set out below.

**WARRANTY DURATION:** This warranty to the original user shall terminate and be of no further effect two years after the date of original retail sale. The warranty is invalid if the Product is (A) damaged or not maintained as reasonable or necessary, (B) modified, altered, or used as part of any conversion kits, subassemblies, or any configurations not sold by Uniden, (C) improperly installed, (D) serviced or repaired by someone other than an authorized Uniden service center for a defect or malfunction covered by this warranty, (E) used in any conjunction with equipment or parts or as part of any system not manufactured by Uniden, or (F) installed or programmed by anyone other than as detailed by the owner’s manual for this product.

**STATEMENT OF REMEDY:** In the event that the product does not conform to this warranty at any time while this warranty is in effect, warrantor will either, at its option, repair or replace the defective unit and return it to you without charge for parts, service, or any other cost (except shipping and handling) incurred by warrantor or

its representatives in connection with the performance of this warranty. Warrantor, at its option, may replace the unit with a new or refurbished unit. THE LIMITED WARRANTY SET FORTH ABOVE IS THE SOLE AND ENTIRE WARRANTY PERTAINING TO THE PRODUCT AND IS IN LIEU OF AND EXCLUDES ALL OTHER WARRANTIES OF ANY NATURE WHATSOEVER, WHETHER EXPRESS, IMPLIED OR ARISING BY OPERATION OF LAW, INCLUDING, BUT NOT LIMITED TO ANY IMPLIED WARRANTIES OF MERCHANTABILITY OR FITNESS FOR A PARTICULAR PURPOSE. THIS WARRANTY DOES NOT COVER OR PROVIDE FOR THE REIMBURSEMENT OR PAYMENT OF INCIDENTAL OR CONSEQUENTIAL DAMAGES.

Some states do not allow this exclusion or limitation of incidental or consequential damages so the above limitation or exclusion may not apply to you.

**LEGAL REMEDIES:** This warranty gives you specific legal rights, and you may also have other rights which vary from state to state. This warranty is void outside the United States of America.

**PROCEDURE FOR OBTAINING PERFORMANCE OF WARRANTY:** If, after following the instructions in the owner's manual you are certain that the Product is defective, pack the Product carefully (preferably in its original packaging). The Product should include all parts and accessories originally packaged with the Product. Include evidence of original purchase and a note describing the defect that has caused you to return it. The Product should be shipped freight prepaid, by traceable means, to warrantor at:

**Uniden America Corporation**

743 Henrietta Creek Rd.  
Roanoke, TX 76262

(800) 297-1023, 8 a.m. to 5 p.m., Central, Monday through Friday

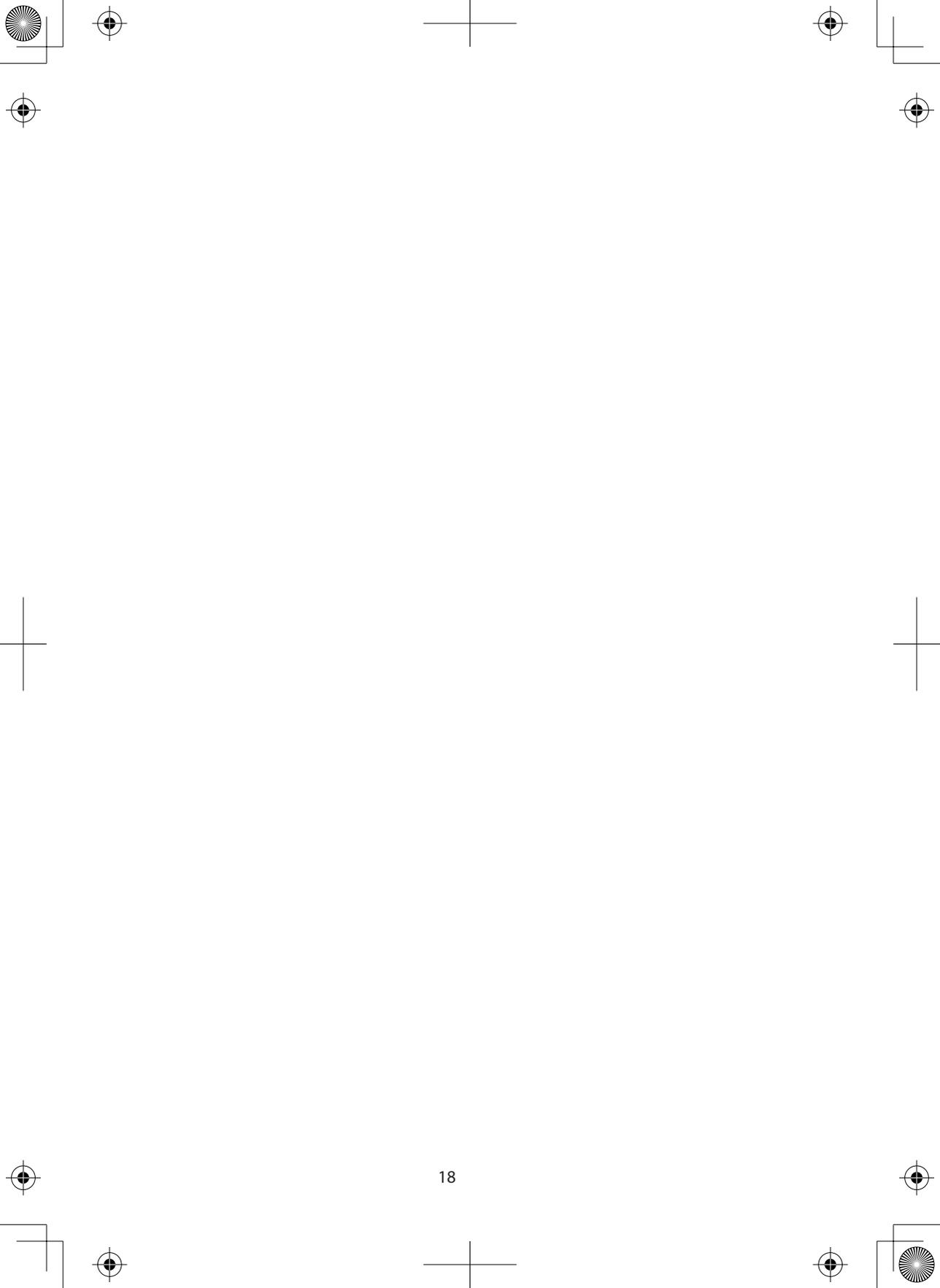

# Uniden®

 **Bearcat®**

## **PC687**

### Guide d'utilisation



Imprimé au Vietnam

# CONTENTS

<b>AVIS RELATIF À LA SÉCURITÉ .....</b>	<b>4</b>
<b>DÉBALLAGE.....</b>	<b>4</b>
<b>DESCRIPTION .....</b>	<b>5</b>
<b>CARACTÉRISTIQUES.....</b>	<b>5</b>
<b>FONCTIONNEMENT D'URGENCE .....</b>	<b>6</b>
<b>COMMANDES ET FONCTIONS.....</b>	<b>6</b>
<b>INSTALLATION.....</b>	<b>8</b>
<b>INSTALLATION DE LA STATION MOBILE .....</b>	<b>8</b>
<i>Antenne de la station mobile.....</i>	<i>9</i>
<i>Installation d'un microphone sans fil (optionnel) .....</i>	<i>9</i>
<i>Branchement des cordons d'alimentation .....</i>	<i>10</i>
<i>Information relative à la mise à la masse .....</i>	<i>10</i>
<b>UTILISATION DE VOTRE RADIO PC687 .....</b>	<b>10</b>
<b>MISE EN OU HORS FONCTION DE LA RADIO PC687 .....</b>	<b>10</b>
<b>MODE CB.....</b>	<b>11</b>
<i>Réglages de base.....</i>	<i>11</i>
<b>ENTRETIEN PRÉVENTIF .....</b>	<b>13</b>
<b>ENTRETIEN .....</b>	<b>13</b>
<b>DÉPANNAGE .....</b>	<b>13</b>
<b>ENTRETIEN DE L'ÉMETTEUR-RÉCEPTEUR .....</b>	<b>14</b>
<b>SPÉCIFICATIONS.....</b>	<b>14</b>

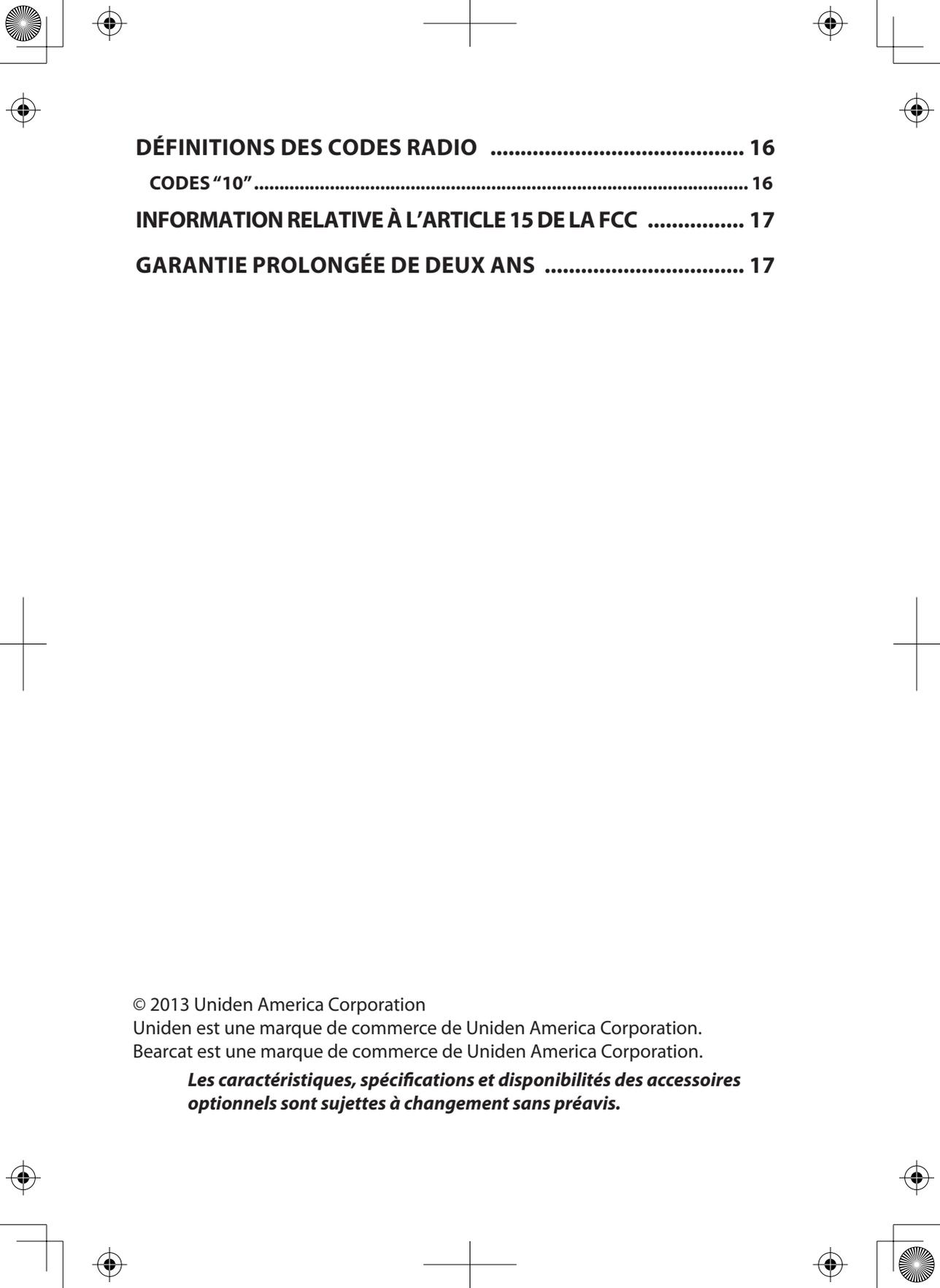

<b>DÉFINITIONS DES CODES RADIO .....</b>	<b>16</b>
<b>CODES "10" .....</b>	<b>16</b>
<b>INFORMATION RELATIVE À L'ARTICLE 15 DE LA FCC .....</b>	<b>17</b>
<b>GARANTIE PROLONGÉE DE DEUX ANS .....</b>	<b>17</b>

© 2013 Uniden America Corporation

Uniden est une marque de commerce de Uniden America Corporation.

Bearcat est une marque de commerce de Uniden America Corporation.

***Les caractéristiques, spécifications et disponibilités des accessoires optionnels sont sujettes à changement sans préavis.***

## AVIS RELATIF À LA SÉCURITÉ

L'antenne utilisée pour ce transmetteur doit être installée et entretenue correctement; vous devez prévoir une distance de séparation d'au moins 34 cm (13,4 po) de toute personne se trouvant à proximité et l'antenne ne doit pas être placée à proximité immédiate d'une autre antenne ou d'un d'autre transmetteur et ne doit pas être utilisée conjointement avec ceux-ci.

Notez qu'Uniden ne fournit pas l'antenne avec cet émetteur-récepteur. Bien que l'utilisation d'une antenne à gain de 0 dBi soit normale pour ce type d'installation, la limite mentionnée ci-dessus s'applique à n'importe quelle antenne dotée d'un gain maximum de 3 dBi.

L'appareil est conforme aux normes d'Industrie Canada. Son fonctionnement est soumis aux deux conditions suivantes : (1) Ce dispositif ne doit pas causer d'interférences et (2), il doit pouvoir accepter les interférences, incluant celles pouvant nuire à son fonctionnement normal.

Toutes les modifications ou tous les changements apportés à cet appareil, s'ils ne sont pas expressément approuvés par Uniden, ou toute utilisation de celui-ci d'une manière qui n'est pas décrite dans le guide d'utilisation, risquent de retirer à son propriétaire son droit d'utiliser l'appareil.

Le guide d'utilisation complet en français peut être téléchargé à au : [http:// www.uniden.com/](http://www.uniden.com/).

## DÉBALLAGE

Votre PC687 comporte les articles suivants :

- Radio BP portative à deux voies PC687
- Microphone et crochet
- Trousse de fixation
- Cordon d'alimentation CC
- Guide de référence
- Règlements 95, section D de la FCC

Si un article est manquant ou est endommagé, veuillez contacter le magasin où vous l'avez acheté.

## DESCRIPTION

Votre radio PC687 représente la meilleure qualité de dispositifs de communication des services radio de la bande publique. Il fonctionne sur n'importe quelle des 40 fréquences AM autorisées par la Commission fédérale des communications (FCC).

***Les services radio de la bande publique sont sous la juridiction de la Commission fédérale des communications (FCC). Tout ajustement ou modification qui altérerait la performance originale de l'émetteur-récepteur homologué par la FCC, ou qui changerait la méthode de détermination des fréquences est strictement prohibé.***

***Le remplacement ou la substitution des cristaux, transistors, circuits intégrés, diodes régulatrices ou toute autre pièce de nature unique par des pièces autres que celles recommandées par Uniden, peut enfreindre la réglementation technique de l'article 95 des règlements de la FCC relativement à l'article 2 traitant des exigences de l'homologation des types.***

## CARACTÉRISTIQUES

- Radio BP AM à 40 canaux (4 watts)
- 7 canaux météorologiques avec alerte météorologique (alerte météorologique en mode CB seulement)
- Fonction de diffusion publique (haut-parleur externe nécessaire - non inclus)
- Réducteur de bruit automatique
- Suppresseur de bruit
- Filtre passe-haut
- Voyants à DEL de transmission et de réception (rouge et jaune-vert)
- Syntonisation automatique du canal 9
- Commande d'atténuation (lumineux/atténué)
- Gain RF variable
- Gain du microphone variable
- Compteur de fonctions (puissance du signal envoi et réception)
- Commande de volume variable
- Commande de silencieux (Squelch) variable
- Prise de microphone à 6 broches

## FONCTIONNEMENT D'URGENCE

1. Déplacez le commutateur **CH9/OFF** au **CH9**; la radio syntonisera automatiquement le canal 9 et désactivera le sélecteur des canaux.
2. Maintenez enfoncée la touche **PTT** et parlez clairement. Relâchez **PTT** après avoir terminé de parler.
3. S'il n'y a pas de réponse, déplacez le commutateur **CH9/OFF** à la position **OFF**; allez au mode CB et sélectionnez le canal 19.
4. Maintenez enfoncée la touche **PTT** et parlez clairement. Relâchez **PTT** après avoir terminé de parler.
5. S'il n'y a pas de réponse, localisez un interlocuteur sur un autre canal et demandez à l'interlocuteur de relayer votre diffusion d'urgence sur le canal 9.

*Tous les canaux, à l'exception du canal 9, peuvent être utilisés pour la communication normale. Le canal 9 est réservé par la FCC pour les communications d'urgence relatives à la sécurité immédiate des individus ou la protection de la propriété. Le canal 9 peut également être utilisé pour assister un automobiliste.*

*Ceci est un règlement de la FCC et s'applique à tous les opérateurs de radios CB.*

## COMMANDES ET FONCTIONS

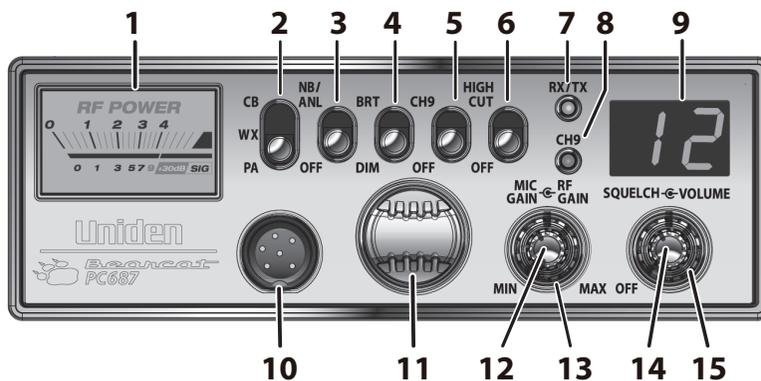

1. Compteur de fonctions **Functions** : Pendant la réception, le compteur affichera la puissance du signal de réception.
2. Commutateur **CB/WX/PA** : Permet de sélectionner les modes

**CB** (bande publique) ou **WX** (météorologique), ou d'activer la fonction **PA** (de diffusion publique).

***N'utilise pas la fonction PA à moins qu'un haut-parleur externe ne soit branché.***

3. Commutateur **NB/ANL/OFF** : Permet d'activer le supprimeur de bruit (**NB**) et la fonction de réduction automatique du bruit (**ANL**). La fonction **NB** permet de réduire le bruit externe et la fonction **ANL** permet de réduire le bruit de fonction du moteur de la voiture et autres sources. **OFF** permet de désactiver les fonctions **NB** et **ANL**.
4. Commutateur **BRT/DIM** : Permet d'ajuster le rétroéclairage de l'écran.
5. Commutateur **CH9/OFF** : Déplacez le commutateur afin de sélectionner le canal d'urgence 9, le régler à **OFF** pour les canaux BP standard.

***Tous les canaux, à l'exception du canal 9, peuvent être utilisés pour la communication normale. Le canal 9 est réservé par la FCC pour les communications d'urgence relatives à la sécurité immédiate des individus ou la protection de la propriété. Le canal 9 peut également être utilisé pour assister un automobiliste. Ceci est un règlement de la FCC et s'applique à tous les opérateurs de radios CB.***

6. Commutateur **HIGH CUT/OFF** : Sélectionnez **HIGH CUT** pour sélectionner le filtre passe-haut.
7. Voyant à DEL **RX/TX** : Indiquent si la radio est en mode de transmission (rouge) ou en mode de réception (jaune-vert).
8. Voyant à DEL du canal **CH9** : Indique que le canal 9 d'urgence est sélectionné.
9. Indication du canal : Permet d'afficher le canal en cours d'utilisation.
10. Prise de microphone à 6 broches : Permet de brancher la radio à un microphone amovible (inclus).
11. Sélecteur de canal : Tournez le sélecteur afin de sélectionner des canaux CB ou météorologiques.
12. Sélecteur **RF GAIN** (partie intérieure du sélecteur) : Tournez le sélecteur interne afin d'améliorer la réception dans les endroits où le signal est puissant.
13. Sélecteur **MIC GAIN** (partie extérieure du sélecteur) : Tournez le

- sélecteur externe afin de régler la sensibilité du microphone.
14. Sélecteur **VOL** (partie intérieure du sélecteur) : Tournez le sélecteur interne afin de mettre l'émetteur-récepteur en ou hors fonction et pour régler le volume.
  15. Sélecteur **SQUELCH** (partie extérieure du sélecteur): Tourner le sélecteur externe afin de réduire le bruit de fond lorsqu'il n'y a pas de signaux d'appel entrant.

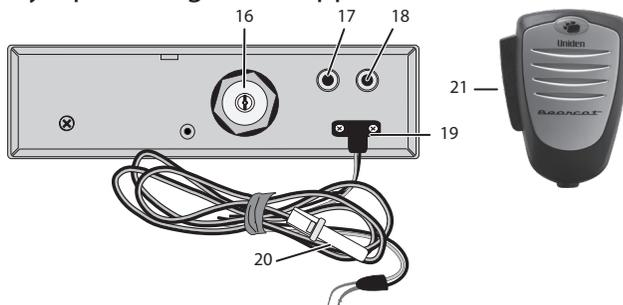

16. Prise de l'antenne : Permet de brancher l'antenne à la radio.
17. **PA SP** : Permet de brancher un haut-parleur externe de 8 ohms et de 5 watts à utiliser en tant que système de diffusion publique.  
*Afin d'empêcher la rétroaction, éloignez le microphone du haut-parleur lorsque vous utilisez la diffusion publique PA à des niveaux puissants.*
18. **EXT. SP** : Permet de brancher un haut-parleur externe de 8 ohms et de 5 watts à utiliser pour le fonctionnement de la radio BP et de la radio météo WX.  
*Lorsque le haut-parleur externe est branché, le haut-parleur sera hors fonction.*
19. **POWER** : Permet de brancher l'alimentation CC à l'émetteur-récepteur.
20. Fusible.
21. **PTT** : Touche microphone Push-to-Talk.

## INSTALLATION

### INSTALLATION DE LA STATION MOBILE

*Déterminez l'endroit où vous planifiez installer l'émetteur-récepteur et le microphone avant de débiter l'installation.*

1. Sélectionnez l'endroit le plus pratique pour le fonctionnement

de la radio, tout en vous assurant qu'elle n'interférera pas avec le chauffeur ou le passager.

2. Installez le support de fixation à l'aide des vis autotaraudeuse incluses.
3. Branchez les fils (voir la page 10).
4. Fixez le support du microphone au côté de la radio.
5. Fixez la radio au support.

### **Antenne de la station mobile**

**AVERTISSEMENT! L'antenne utilisée pour cette radio doit être installée à au moins 34 cm (13,4 po) de toute personne se trouvant à proximité. Cette antenne ne doit pas être coimplantée ou utilisée avec d'autres antenne ou émetteur-récepteur.**

**MISE EN GARDE! Ne faites jamais fonctionner la radio sans antenne ou avec un câble d'antenne endommagé. Ceci pourrait endommager la radio.**

Vous devez acheter une antenne pour faire fonctionner cette radio. Comme la puissance maximum de sortie de l'émetteur-récepteur est déterminée par la FCC, la qualité de votre antenne est très importante. Afin d'obtenir la meilleure distance de transmission, Uniden recommande fortement d'installer une antenne de qualité. Si vous avez acheté un émetteur-récepteur de qualité supérieure, ne diminuez pas la performance en installant une antenne de qualité inférieure.

Seul un système d'antenne bien jumelé procurera un transfert de puissance maximum depuis la ligne de transmission de 50 ohms jusqu'à l'élément rayonnant. Votre marchand Uniden est qualifié pour vous aider à choisir la meilleure antenne pour vos besoins. Une antenne fouet peut être utilisée pour les installations automobiles.

Une antenne fouet courte "chargée" peut être plus facile à installer dans une automobile, mais son efficacité est moindre qu'une antenne fouet quart d'onde pleine grandeur.

### **Installation d'un microphone sans fil (optionnel)**

Votre PC687 est compatible avec le microphone sans fil pour radio BP BC906W d'Uniden. Ayant une portée maximum de 91 mètres (300 pi.), le microphone BC906W vous permet d'utiliser votre émetteur-récepteur

pour communiquer même lorsque vous devez quitter votre véhicule. Procédez tel que décrit aux instructions du microphone BC906W afin d'installer le microphone sans fil.

### **Branchement des cordons d'alimentation**

Uniden recommande de brancher le câble d'alimentation à la borne du commutateur d'allumage auxiliaire. De cette façon, l'émetteur-récepteur est mis hors tension automatiquement lorsque vous arrêtez le commutateur d'allumage.

Comme solution de rechange, vous pouvez raccorder le cordon d'alimentation à une borne disponible sur la boîte à fusibles ou à un point du câblage. Toutefois, vous devez faire attention de ne pas causer de court-circuit. Dans le doute, communiquez avec votre concessionnaire automobile pour plus de renseignements à ce sujet.

### **Information relative à la mise à la masse**

*Cet émetteur-récepteur peut être installé dans n'importe quel véhicule doté d'un système de mise à la masse de 12 volts CC négatif ou positif.*

#### **Système de mise à la masse négatif**

Avec un système de mise à la masse négatif, la borne négative (-) est normalement branchée au bloc-moteur du véhicule.

Branchez le cordon d'alimentation CC rouge de l'émetteur-récepteur à la borne positive (+) ou autre point pratique.

Ensuite, branchez le cordon d'alimentation noir au châssis du véhicule ou la borne négative (-) de la batterie.

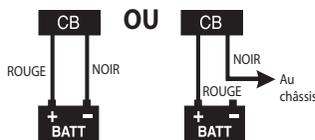

## **UTILISATION DE VOTRE RADIO PC687**

### **MISE EN OU HORS FONCTION DE LA RADIO PC687**

Tournez le commutateur **VOL** dans le sens horaire, jusqu'à ce que l'unité se mette en fonction et que le rétroéclairage de l'écran se mette en fonction.

Tournez le commutateur **VOL** dans le sens antihoraire, jusqu'à ce que la radio se mette hors fonction.

## **MODE CB**

*Assurez-vous que la source d'alimentation, l'antenne et le microphone sont branchés correctement avant de poursuivre.*

### **Réglages de base**

1. Mettez l'appareil en fonction et réglez le volume à un niveau confortable.
  2. Réglez le commutateur à la position **CB**.
  3. Sélectionnez un canal CB (commutateur **CH**).
  4. Réglez les limites de bruit selon vos préférences (commutateur **NB/ANL/OFF**).
  5. Réglez la suppression de bruit de fond.
    - Tournez le commutateur **SQ** dans le sens horaire, jusqu'au réglage maximum afin qu'uniquement les signaux puissants puissent être transmis.
    - Tournez le commutateur **SQ** complètement dans le sens antihoraire jusqu'à ce que vous entendiez un sifflement. Tout passe - les interférences, les signaux faibles et les signaux puissants.
    - Tournez le commutateur **SQ** dans le sens horaire jusqu'à ce que le sifflement cesse. Uniquement les signaux clairs passeront.
- Réglez le **SQUELCH** uniquement lorsque la radio ne reçoit pas de signaux puissants.*
6. Maintenez la touche enfoncée **PTT** et vérifiez le compteur multifonctionnel. Celui-ci affichera la lecture des réglages que vous avez effectués à l'étape précédente. La puissance de sortie RF sera affichée.
  7. Tournez le commutateur **RF** afin de régler la sensibilité du gain RF". Normalement, le commutateur est tourné dans le sens horaire à la position maximum.
  8. Tournez le commutateur **MIC** afin d'ajuster la sensibilité du microphone pour les transmissions. Normalement, le commutateur est tourné dans le sens horaire, à la position maximum.

## 9. Réglez la luminosité (**BRT** ou **DIM**).

Le système d'alerte météorologique effectue la surveillance du dernier canal météo sur lequel vous vous trouviez lorsque vous avez changé le mode de la radio BP. Le système d'alerte météorologique émet un signal de sept secondes en cas de conditions météorologiques sévères dans votre région. Changez le mode au mode météorologique pour plus de détails.

### **MODE MÉTÉOROLOGIQUE (WX MODE)**

Votre radio est une radio BP et une radio métrologique en une. La radio météorologique diffuse les conditions météorologiques en continu lorsque vous êtes en mode météorologique.

***La fonction d'alerte météorologique ne fonctionnera pas en mode météorologique.***

1. Réglez le commutateur **CB/WX/PA** à la position **WX**. Votre radio sera maintenant en mode météorologique.
2. Tournez le sélecteur des canaux afin de sélectionner l'un des sept canaux métrologiques. Les réglages **ANL** ou **NB** ne fonctionneront pas en mode météorologique (**WX**).

### **MODE DE DIFFUSION PUBLIQUE (PA)**

***L'utilisation du mode de diffusion publique PA nécessite un haut-parleur externe.***

1. Glissez le commutateur à la position **PA**.
2. Maintenez enfoncée la touche **PTT** pour parler.
3. Relâchez la touche lorsque vous avez terminé.

Afin d'éviter la rétroaction, éloignez le microphone du haut-parleur lorsque vous utilisez la fonction de diffusion publique à des niveaux de puissance élevés.

Si vous êtes en mode de diffusion publique "PA", mais que vous n'appuyez pas sur la touche **PTT**, la radio BP recevra des transmissions et émettra des transmissions à travers le haut-parleur de diffusion publique. Vous ne pouvez répondre à la transmission.

## ENTRETIEN PRÉVENTIF

Tous les six mois :

1. Assurez-vous que toutes les connexions électriques sont serrées.
2. Inspectez le câble coaxial de l'antenne pour l'usure ou les bris dans la gaine.
3. Assurez-vous que toutes les vis et la quincaillerie de fixation sont serrées.

## ENTRETIEN

La radio PC687 est conçue pour vous offrir des années d'utilisation sans problème. Aucune pièce ne pouvant être réparée par l'utilisateur ne se trouve à l'intérieur. À l'exception du fusible et du cordon d'alimentation CA, aucun entretien n'est nécessaire.

Pour remplacer un fusible :

1. Appuyez sur les extrémités du capuchon. Dévissez pour l'ouvrir. Séparez délicatement les deux parties.
2. Retirez le fusible et inspectez-le. S'il est brûlé, remplacez-le avec un fusible de même type.

***Utilisez un fusible spécifié pour votre radio PC687. Sinon, la garantie sera annulée.***

## DÉPANNAGE

Si le système ne fonctionne pas correctement, veuillez procéder aux suggestions ci-dessous :

Problème	Suggestion
L'unité ne se met pas en fonction	<ul style="list-style-type: none"><li>• Vérifiez la connexion du cordon d'alimentation.</li><li>• Vérifiez le fusible.</li><li>• Vérifiez le système électrique du véhicule.</li></ul>

Problème	Suggestion
Aucune réception	<ul style="list-style-type: none"> <li>• Vérifiez la connexion du microphone.</li> <li>• Réglez le commutateur <b>CB/WX/PA</b> à la position <b>CB</b>.</li> <li>• Vérifiez le réglage <b>VOL</b> et <b>SQ</b>.</li> <li>• Vérifiez l'antenne.</li> <li>• Vérifiez le raccord de l'antenne.</li> <li>• Ajustez le réglage <b>RF GAIN</b>.</li> </ul>
Réception faible	<ul style="list-style-type: none"> <li>• Vérifiez le réglage <b>VOL</b> et <b>SQ</b>.</li> <li>• Ajustez le réglage <b>RF GAIN</b>.</li> </ul>
Aucune transmission	<ul style="list-style-type: none"> <li>• Réglez le commutateur <b>CB/WX/PA</b> à la position <b>CB</b>.</li> <li>• Vérifiez la connexion du microphone.</li> <li>• Ajustez le réglage <b>MIC GAIN</b>.</li> </ul>
Transmission faible	Ajustez le réglage <b>MIC GAIN</b> .
Le calibrage ne déplace pas l'antenne du compteur vers la gauche	Ajustez la longueur de l'antenne. Vérifiez les connexions de l'antenne.

Si vous n'êtes pas satisfait des résultats après avoir procédé aux vérifications suivantes, communiquez avec le Département du soutien à la clientèle d'Uniden au 1-800-297-1023, 8:00 à 17:00, heure centrale, du lundi au vendredi.

## ENTRETIEN DE L'ÉMETTEUR-RÉCEPTEUR

Il est de la responsabilité de l'utilisateur de s'assurer que la radio fonctionne selon les normes établies par les règlements des bandes publiques de la FCC. Nous vous recommandons fortement de consulter un technicien radio/téléphone qualifié pour l'entretien de cette radio CB.

***Lorsque vous commandez des pièces, assurez-vous de spécifier le numéro de modèle et le numéro de série de l'appareil.***

## SPÉCIFICATIONS

### GÉNÉRAL

Canaux :	40
Gamme de fréquences :	26.965 - 27.405 MHz

Contrôle de fréquences :	Système à boucle d'avertissement en phase "PLL"
Impédance de l'antenne :	50 ohms
Tension à l'entrée:	13,8 V CC
Courant absorbé	
TX:	Modulation AM 2,1 A (max)
RX:	À aucun signal : 400 mA
Température de fonctionnement :	-22° F à 140° F (-30° C à 60° C)
Accessoires :	Cordon d'alimentation CC Microphone Support pour microphone Support de fixation
Dimensions (L x P x H) :	6.31 po x 6,45 po x 2,16 po (sans les boutons et les prises) (160,5 mm x 164 mm x 55 mm)
Poids :	2,2 lb

### **ÉMETTEUR-RÉCEPTEUR**

Puissance à la sortie :	4 watts
Type d'émission :	6A3
Niveaux de ronflement et bruits :	Meilleur que 40 dB
Tolérance de fréquence :	± 0,002%
Pourcentage de modulation (crête) :	100 %
Rejet des fréquences parasites :	-70 dB
Impédance à la sortie :	50 ohms, non balancés

### **RÉCEPTEUR**

Sensibilité à 10 dB R+S/B:	0,5 $\mu$ V
Sortie audio sensibilité à 500 mW :	0,5 $\mu$ V
Seuil de blocage réception :	0,5 $\mu$ V
Impédance de l'antenne :	50 ohms
Suppression serrée :	1000 $\mu$ V
Compteur S-9:	100 $\mu$ V
Puissance de sortie audio (max.) :	5 watts
Sortie audio (10 % dist.) :	4 watts
Sélectivité dans un canal adjacent :	60 dB
Réjection d'image :	90 dB

Impédance du haut-parleur interne: 16 ohms

Impédance du haut-parleur externe: 8 ohms

### **DIFFUSION PUBLIQUE**

Puissance de sortie à 10 % de distorsion : 4 watts

***Les spécifications indiquées peuvent changer sans préavis.***

## **DÉFINITIONS DES CODES RADIO**

### **CODES "10"**

La liste suivante comporte les codes "10" les plus fréquemment utilisés par les opérateurs de radio BP afin de communiquer plus rapidement et de manière plus efficace.

<b>Code</b>	<b>Signification</b>	<b>Code</b>	<b>Signification</b>
10-1	Réception médiocre	10-34	En difficulté, aide demandée
10-2	Bonne réception	10-35	Renseignements confidentiels
10-3	Arrêter de transmettre	10-36	L'heure exacte
10-4	Oui, message reçu	10-37	Remorqueuse demandée à...
10-5	Me faire un relais	10-38	Ambulance demandée à...
10-6	Occupé, SVP attendre	10-39	Votre message est fait
10-7	Je quitte les ondes	10-41	Nouveau canal. Syntonisez le canal...
<b>Code</b>	<b>Signification</b>	<b>Code</b>	<b>Signification</b>
10-8	En opération	10-42	Accident de la circulation à...
10-9	Répétez votre message	10-43	Circulation immobilisée à...
10-10	Terminé... Je reste à l'écoute	10-44	J'ai un message pour vous...
10-11	Vous parlez trop vite	10-45	Toutes les unités à l'écoute, prière de vous annoncer.
10-12	Avons visiteurs présents	10-50	Laissez-moi transmettre
10-13	Conditions routes/température	10-60	Donnez le numéro du message suivant.
10-16	Prenez livraison à...	10-62	Réception impossible. Faire un appel téléphonique
10-17	Affaire urgente	10-63	Réseau dirigé vers...
10-18	Quelque chose pour moi?	10-64	Réseau libre

10-19	Rien pour vous... Revenez à la base ou à la station	10-65	Attends message suivant (ou mission)
10-20	Je suis à...	10-67	Toutes les unités se conforment.
10-21	Appel téléphonique ou autre (mais non radio)	10-70	Incendie à...
10-22	Venez en personne à...	10-71	Vos émissions à la suite
10-23	Restez à l'écoute	10-77	Contact négatif
10-24	Dernière mission terminée	10-81	Réserver une chambre d'hôtel à...
10-25	Pouvez-vous communiquer avec...	10-82	Réserver une chambre pour...
10-26	Annulez le dernier message	10-84	Mon numéro de téléphone est...
10-27	Je passe au canal	10-85	Mon adresse est...
10-28	Donnez l'indicatif d'appel	10-91	Parlez plus près du microphone
10-29	Période d'émission terminée	10-93	Vérifiez ma fréquence sur ce canal
10-30	N'est pas conforme aux règlements de la FCC (Industrie Canada)	10-94	Donnez-moi un long compte
10-32	Rapport signal/modulation	10-99	Mission achevée. Toutes les unités en bon état
10-33	URGENCE À CETTE STATION	10-200	Police demandée à...

## INFORMATION RELATIVE À L'ARTICLE 15 DE LA FCC

Cet appareil est conforme à l'article 15 des règlements de la FCC. Son fonctionnement est soumis aux deux conditions suivantes : 1) Cet appareil ne peut pas causer de parasites nuisibles, et; 2) Cet appareil doit accepter toute interférence qu'il reçoit, incluant les parasites pouvant nuire à son fonctionnement.

## GARANTIE PROLONGÉE DE DEUX ANS

**Important :** Tout service sous garantie requière une preuve de l'achat original.

**LE RÉPONDANT DE LA GARANTIE :** LA CORPORATION UNIDEN AMERICA (ci-après 'UNIDEN').

**ÉLÉMENTS DE LA GARANTIE :** Pendant une période de deux (2) ans, Uniden garantit à l'acheteur original que cet appareil d'Uniden sera libre de tout défaut de pièces et de main-d'oeuvre, selon les restrictions et exclusions décrites ci-dessous.

**DURÉE DE LA GARANTIE :** Cette garantie, qui ne s'applique qu'à l'acheteur original, se terminera et ne sera donc plus en effet 24 mois après la date de l'achat original dans un magasin au détail. Cette garantie sera nulle si l'appareil est (A) endommagé ou n'a pas été maintenu en bon état suite à un entretien raisonnable ou nécessaire, (B) modifié, altéré ou utilisé en tant que composante d'un ensemble de conversion, d'assemblages secondaires ou toute autre configuration qui n'est pas vendue par Uniden, (C) mal installé, (D) réparé ou entretenu par toute autre entité qu'un centre de service autorisé par Uniden pour n'importe quel problème ou défaillance couvert par cette garantie, (E) utilisé conjointement avec des équipements, pièces ou en tant que composante d'un système qui ne soit pas fabriqué par Uniden, ou (F) installé ou programmé par d'autres personnes que celles mentionnées dans le guide d'utilisation de cet appareil.

**ÉNONCÉ DES RECOURS :** Au cas où cet appareil ne serait pas conforme à la garantie, et ce, en tout temps pendant la période de cette garantie, le répondant s'engage à réparer le défaut et à vous retourner l'appareil sans frais de pièces ni de main-d'œuvre, ni d'autres frais (à l'exception des frais de port et de manutention) encourus par le répondant ou l'un de ses représentants relativement à l'exécution de cette garantie. Le répondant pourra, à sa seule discrétion, remplacer l'appareil par un appareil neuf ou remis à neuf. LA GARANTIE LIMITÉE DÉCRITE CI-HAUT CONSTITUE LA SEULE ET ENTIÈRE GARANTIE SE RAPPORTANT À L'APPAREIL ET REMPLACE ET EXCLUT TOUTE AUTRE GARANTIE DE QUELQUE NATURE QUE CE SOIT, QU'ELLE SOIT FORMELLE, TACITE OU SURVENANT SUITE À L'IMPLANTATION D'UNE LOI, INCLUANT, MAIS SANS S'Y LIMITER, TOUTES LES GARANTIES TACITES EN QUALITÉ LOYALE ET MARCHANDE OU LES APTITUDES À UN BUT PARTICULIER. CETTE GARANTIE NE COUVRE PAS NI NE PRÉVOIT PAS DE PROVISION POUR LE REMBOURSEMENT NI LE PAIEMENT DES DOMMAGES-INTÉRÊTS DIRECTS OU INDIRECTS. Certaines provinces ou certains États ne permettent pas d'exclusions ni de restrictions pour les dommages-intérêts directs ou indirects et les restrictions ou exclusions décrites ci-dessus peuvent ne pas s'appliquer à vous.

**RECOURS LÉGAUX :** Cette garantie vous donne des droits légaux spécifiques et vous pouvez avoir d'autres droits variant de province en province. Cette garantie devient nulle à l'extérieur des États-Unis et du Canada.

**MARCHE À SUIVRE POUR HONORER LA GARANTIE :** Si, après avoir suivi les directives du guide d'utilisation, vous êtes persuadé(e) que votre

appareil est défectueux, emballez-le soigneusement (dans son emballage original, si possible). Joignez-y votre preuve d'achat et une note décrivant le problème. Expédiez l'appareil, port payé, par l'entremise d'un service postal certifié et assuré ou d'un courrier qui vous permettra de retrouver ultérieurement l'envoi, au répondant de la garantie, à l'adresse suivante :

**Uniden America Corporation**

743 Henrietta Creek Rd.

Roanoke, TX 76262

800-297-1023, 8:00 à 17:00, heure centrale du lundi au vendredi.



