



VICKS®

**Germ-Free™
Warm Mist Humidifier
Model V790**

In English 1-10
En français 11-20
En Español 21-30



Patented

- Instructions for Operation, Care and Cleaning
- Limited Warranty

READ AND SAVE THESE INSTRUCTIONS

Printed in CHINA
Imprimé en CHINA
Impreso en CHINA

P/N 311MV790190

READ ALL OF THE FOLLOWING INSTRUCTIONS BEFORE ATTEMPTING TO OPERATE YOUR HUMIDIFIER. FOLLOWING THESE SIMPLE GUIDELINES FOR USE AND CARE WILL HELP ENSURE YEARS OF DEPENDABLE AND EFFICIENT SERVICE.

IMPORTANT SAFEGUARDS

CAUTION: BECAUSE HIGH TEMPERATURE IS GENERATED IN THIS HUMIDIFIER, BASIC SAFETY PRECAUTIONS SHOULD ALWAYS BE FOLLOWED ESPECIALLY WHEN CHILDREN ARE PRESENT.

WHEN USING ELECTRICAL APPLIANCES, THESE BASIC SAFETY PRECAUTIONS MUST BE FOLLOWED:

1. **DO NOT** operate the humidifier without the water tanks.
2. **ALWAYS** use clean, cool tap water to fill the water tanks.
3. To avoid risk of fire or shock, **DO NOT** use an extension cord.
4. **DO NOT** handle the unit with wet hands.
5. **NEVER** tilt, move, or attempt to empty the unit while it is operating or plugged in. Shut off, unplug and remove water tanks before moving unit.
6.  **WARNING** – Eye damage may result from directly viewing the light produced by UV bulb. **DO NOT** energize unit while lamp door is removed.
7. **Place unit in an area where it is not accessible to children.**
8. **DO NOT** place the unit close to heated areas, such as near stoves, heaters or in direct sunlight.
9. **DO NOT** operate OUTDOORS. This humidifier is intended for indoor use only.
10. **DO NOT** let water get into the air inlets on the bottom of the enclosure or on the cord or plug.
11. **DO NOT** store or use gasoline or other flammable vapors and liquids near the humidifier.
12. **ALWAYS** make sure the water tank caps and gaskets are firmly in place.
13. **DO NOT** touch hot surfaces.
14. **ALWAYS** turn the humidifier off when the water tanks are empty or when the unit is not in use. If you turn your unit off for extended periods, **ALWAYS** disconnect the power cord and empty the water tanks and base.
15. **ALWAYS** place the unit on a **firm flat, level, water resistant surface** and arrange the power cord so that the product is unlikely to be upset.
16. **DO NOT** clean the product or service the UV bulb without disconnecting the power cord.

17. Before connecting to electric power outlet, check your electrical power supply. It must be 120 volts A.C. (alternating current). The outlet may be 15 amp or 20 amp. The circuit must be of adequate size and must be protected by fuse or circuit breaker.
18. This item has a polarized plug. As a safety feature, this plug will fit in a polarized electrical receptacle (outlet) only one way. If the plug does not fit fully in the outlet, reverse the plug. If it still does not fit, contact a qualified electrician.
19. **DO NOT** attempt to remove TOP HOUSING, NOZZLE OR MINERAL ABSORPTION PAD, during operation, or within 15 minutes after the humidifier is turned to the "OFF" position and unplugged. Serious injury may result. MINERAL ABSORPTION PAD, TOP HOUSING AND NOZZLE should only be removed for cleaning and maintenance purposes. **DO NOT** place hands or face directly over TOP HOUSING while unit is in operation.
20. Before using the unit, check the power cord for any signs of damage.
21. This humidifier requires daily and weekly maintenance.
22. Refer to CLEANING AND MAINTENANCE instructions provided. **NEVER** clean humidifier in any other manner than as instructed by this manual.

SAVE THESE INSTRUCTIONS

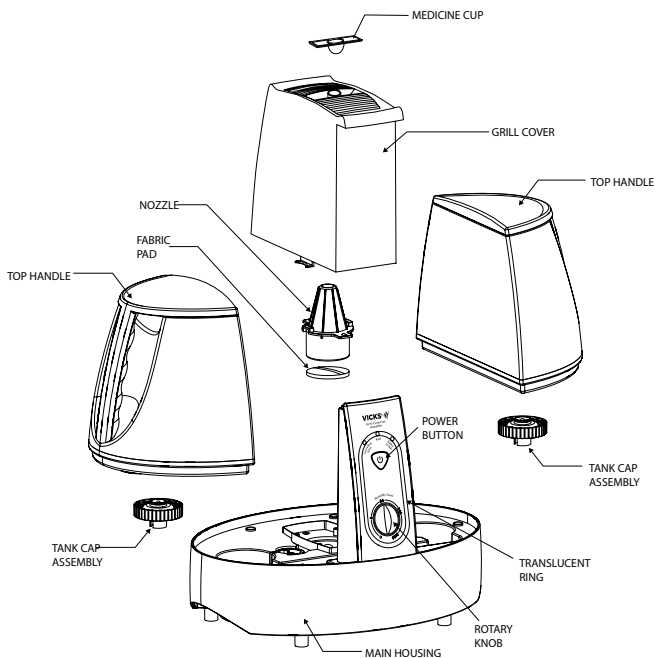

WEEKLY CLEANING AND MAINTENANCE ADVISORY

At least weekly cleaning is recommended, when the unit has been in use. Regular cleaning prevents mineral scale buildup in the hot water reservoir. It also helps prevent buildup of bacteria, molds or other microorganisms in the tank or system. This ensures that your humidifier will operate at maximum efficiency. (See page 6 for full cleaning instructions.)

HOW YOUR VICKS WARM MIST HUMIDIFIER WORKS

The model V790 humidifier uses a two-step approach to eliminate potentially harmful microorganisms from the water before they are spread with the mist into the air. The first step uses a UV bulb, located inside the base of the humidifier, that shines on the water through a special glass tube as it passes from the cold water reservoirs to the hot water reservoir. The second step is the boiling action that takes place in the hot water reservoir just before the mist is distributed to the air in the room.



CONTROL PANEL

POWER SWITCH

ON POSITION - When the push button switch is pushed to the ON setting and the unit is plugged in, the power is on. The blue "POWER" indicator light will be illuminated.

OFF POSITION - When the push button switch is pushed to the "OFF" position, the "POWER" indicator light will not be illuminated, indicating that the power is "OFF". This should be used (in addition to unplugging unit) before moving, performing maintenance, etc.

REPLACE UV BULB - If the "REPLACE UV BULB WHEN LIT" signal light is continuous illuminated during normal use (an occasional faint glow may occur when switching power on or other times, but this is normal), the bulb must be replaced with the same special 3.5W bulb. See the enclosed order form. The UV bulb will operate at maximum output for approximately 2,000 hours. The UV bulb may operate



longer than 2,000 hours but at a reduced output. To keep your humidifier operating at maximum efficiency it is recommended that the UV bulb be replaced after 2,000 hours of use.

REFILL INDICATOR - When illuminated, the water tanks need refilling. See the section “Filling the Water Tanks”. If still illuminated a few minutes after full tank is placed on base, reposition water tanks. (Unit will operate with only one water tank.) Each time you fill tanks, rinse tanks, hot water reservoir and cold water reservoirs. Clean them according to CLEANING INSTRUCTIONS if minerals or film are present.

RELATIVE HUMIDITY CONTROL - This controls the humidity level. If moderate humidity is desired, the control should be turned counterclockwise toward “○”; and if higher humidity is desired, clockwise toward “◆◆”. NOTE: When you unpack your humidifier, you may find it has droplets of water on some surfaces. This is normal as every unit is tested prior to shipping. Carefully unpack humidifier and remove all packing material.

OPERATING INSTRUCTIONS

1. Place the base of the unit on a firm, flat, level and water resistant surface.
2. Fill the water tanks according to the instructions below and place on humidifier base.
3. Plug the power cord firmly and completely into the wall outlet.
4. Push the power switch to the ON position (Lights may flicker momentarily). Then turn the relative humidity knob clockwise until you hear a faint click. It will be normal for the humidifier to take a few minutes to warm up and begin to mist.
5. When the water tanks are empty, (after approximately 24 hours running time), the “REFILL WHEN LIT” lamp will go on, and the unit will stop heating. Refer to the “FILLING THE WATER TANKS” section.
6. Whenever the water falls below the level of the float switch during operation, the heating element will shut off and stop heating, and the REFILL indicator will light.
7. The unit will operate as long as there is water in either tank and unit will operate with either one or both tanks.

FILLING THE WATER TANKS

1. Before filling the water tanks, push the POWER switch to the “OFF” position and unplug unit. Refer to CLEANING INSTRUCTIONS.
2. Remove water tanks from base, turn each tank upside down and remove tank cap by turning counterclockwise. Fill tank with clean cold tap water. Replace the tank cap by turning clockwise. Tighten firmly.
3. Carefully pick up tank, since it will be heavy when full, and slippery if wet.
4. Place water tanks on base. Make sure tanks are properly placed, otherwise, the humidifier will not work correctly.

USING THE MEDICINE CUP

In order to add Vicks VapoSteam or Kaz Inhalant to the “mist” output:

1. Push the POWER switch to the “OFF” position and allow the Top Housing to cool.
2. Carefully add liquid medicine to medicine cup. DO NOT fill the cup more than half full.

3. Push the POWER switch to the ON position.
4. After use, remove the cup from the unit and clean any residue from the cup with warm water.



WARNING:

DO NOT use any liquid medicine other than those specifically recommended for use with a steam vaporizer or warm mist humidifier.

DO NOT pour medicine directly into the top housing openings nor add it to the water in the tank or tray.

MINERAL ABSORPTION PAD INSTRUCTIONS

Warm mist humidifiers do not spread fine mineral dust into the air. The mineral dust remains trapped in the humidifier hot water reservoir. Use of mineral absorption pads will play a major role in capturing and removing minerals from hot water reservoir, and preventing a stubborn mineral buildup. The unit can run without pads, but more frequent cleaning will be required.

1. Before starting humidifier, place mineral absorption pad in the hot water reservoir. After the humidifier has been operating, the water will become HOT, and CAUTION should be exercised when handling mineral absorption pad. It is best to allow humidifier water to cool down, and to use tongs or long tweezers when handling pad.
2. The useful life of the mineral absorption pad will vary, depending on the mineral content of the water used. In areas of moderate mineral content water supply, the mineral absorption pad should be changed after approximately (3) weeks of continuous use. If the water is "Hard Water", the pad should be changed more frequently. The best way to tell when the pad should be changed is to examine it AFTER the water has cooled down, to see if it is still soft and pliable. When the pad is near the end of its life, it becomes stiff and hard and should be replaced with a new pad. Another sign to change pad is when scale begins to buildup on interior of hot water reservoir. If pad appears to disintegrate (normally due to use of softened water) discontinue use of pads.

CLEANING AND MAINTENANCE

Water contains minerals and other particles. During operation most of these minerals will remain in the water reservoir. Gradual buildup of deposits will coat the hot water reservoir and reduce its efficiency. The importance of routine cleaning and care cannot be over-emphasized. Hard water contains more minerals and other particles.

CLEANING INSTRUCTIONS

Failure to perform the necessary cleaning steps will damage unit.

1. Before cleaning, set CONTROLS to "OFF" position and unplug unit.
2. Remove water tanks from humidifier base, and drain water from tanks.
3. Allow at least 15 minutes for the hot water to cool after shutting unit "OFF" before moving base.

Remove top housing by rotating (2) lock wheels and lifting up top housing. Remove nozzle by rotating it counterclockwise and lifting up. Remove mineral absorption pad from hot water reservoir using tweezers or tongs to prevent burns from hot water. When the cleaning procedure is completed, replace mineral absorption pad. To drain water from humidifier base, grasp with both hands and tilt to the side, draining water into the sink. **BE CAREFUL NOT TO HAVE DRAINING WATER FALL INTO CONTROLS OR VENT OPENINGS. DO NOT** drain in any manner other than indicated. **WARNING: DO NOT** place directly under running faucet.

4. Pour about 1 cup of white vinegar into either reservoir and allow it to soak for only 20 to 30 minutes.
5. Hold the base of the humidifier over the sink and tilt it on its side to empty the vinegar. Fill the cold and hot water reservoirs with clean, warm water to remove all traces of the vinegar. Remove any buildup of minerals in the hot water reservoir using a small brush, such as a toothbrush. **NOTE:** The buildup is due to water hardness. The harder your water, the more often this maintenance will be needed. Empty all of this water by turning the unit on its side. If minerals remain in the metal (stainless steel) boiler cup, a metal scraper can be used to scrape off the mineral deposits. Be careful not to use any metal blade on any plastic parts.
DO NOT ALLOW WATER TO ENTER THE BOTTOM OF THE HUMIDIFIER BASE OR ANY OTHER OPENINGS, OR IMMERSE THE CORD AND PLUG.
6. Disinfect the water tanks using a solution of one teaspoon of household chlorine bleach in 1 gallon of water. Let the solution sit for 20 minutes, swishing every few minutes to wet all surfaces. Empty the tanks completely; rinse thoroughly until all of the bleach smell is gone. Fill the tanks with fresh, cool water and replace them onto the humidifier base.
7. **NEVER** use any metal or hard objects to clean plastic parts which may cause scratching of the plastic parts. The only exception to this is the metal part of the hot water reservoir. A metal scraper can be used to clean this part only. **NEVER** use gasoline, kerosene, glass cleaner, furniture polish, paint thinner or other household solvents to clean any part of the humidifier.
8. Each day the reservoirs and tanks should be drained, rinsed and refilled with fresh tap water.
9. To clean exterior surfaces, use a solution of water and mild detergent with a wrung-out damp cloth. Rinse and wring out the cloth and wipe the exterior surfaces again. Finally, wipe with a dry cloth. Allow sufficient time to dry before plugging the electrical cord into the outlet.
10. If it is noticed that the accumulated residue on the float switch affects the floating action, clean carefully with a soft brush.

11. After base is totally cleaned and dried, replace mineral absorption pad. Place nozzle on base and rotate clockwise until it locks. Place Top Housing on Main Housing and rotate lock wheels until it locks in place.
12. Replace tanks. Plug in the unit and resume normal use.

CHANGING THE UV BULB

1. If the “REPLACE UV BULB” indicator illuminates during normal use, it is time to change the UV bulb, which is a special 3.5W bulb.
2. Turn the POWER switch to the “OFF” position, unplug it and allow it to cool.
3. Remove the water tanks from the base of the humidifier. Remove Top Housing by rotating (2) lock wheels. Remove nozzle by rotating it counter clockwise and lifting up.
4. Place the base of the humidifier over the sink and tilt the unit to remove any remaining water.
5. Carefully turn the base of the humidifier over and place it upside down on a flat level surface. You will see a door at back of unit that is closed with two Phillips head screws.
6. Using a Phillips head screwdriver, carefully turn the screws counter-clockwise until the screws separate from the door.
7. Open the door, by pulling forward. The UV light bulb will be visible. Pull the door out the minimum amount to have access to unscrew bulb from socket.
8. Take a replacement 3.5W UV bulb that you purchased from Kaz, Inc. or another supplier and change the bulb. To prolong the life of the bulb, limit your direct contact with the glass of the bulb by using a cloth or tissue to screw it into place.
9. When the new bulb is in place, close the door and replace the screws by using your Phillips head screwdriver and rotating them clockwise until they are just tight. **DO NOT OVER TIGHTEN.**
10. **⚠ WARNING - DO NOT** turn power on, while UV lamp door is open, and **DO NOT** view illuminated bulb directly because eye damage may occur.
11. Turn the unit upright, place the top housing, nozzle and water tanks on top of the base of the humidifier, plug the unit in, and push the POWER switch to the ON position. The “REPLACE UV BULB” indicator should no longer be lit.

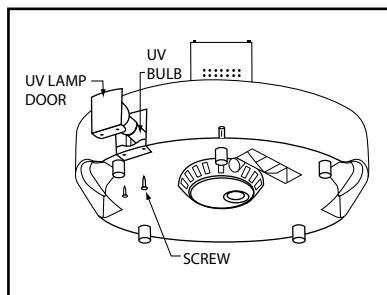

IMPORTANT NOTE: Even though you will not receive maximum germicidal effects, you can still use your humidifier until the replacement bulb arrives.

NOTE: You will hear a rattling sound and notice a small round object inside your bulb. This is normal. Your bulb is fully operational.



Lamp contains mercury. Manage in accordance with disposal laws.
See www.lamprecycle.org or call 1-800-895-8842

STORAGE TIPS

If you do not plan to use your humidifier for an extended period of time, such as during the summer months, it is important that you follow these instructions to help prevent problems from developing in the unit.

1. Clean your humidifier as instructed in the section titled, "Cleaning and Maintenance".
2. Make sure all water is emptied from the tanks and the hot and cold water reservoirs.
3. Dry your unit thoroughly.
4. Leave the tank caps off to expose the tanks to air.
5. Pack your humidifier in its original carton and store it in a cool, dry place.

SERVICE

DO NOT attempt to repair this humidifier yourself. For repairs covered under the warranty, contact Kaz, Inc. by telephone or mail for a Return Authorization Number.

TROUBLESHOOTING

TROUBLE	POSSIBLE CAUSES	SOLUTION
Unit does not mist	Unit is not plugged in Power failure Water tanks empty Power switch not turned on Unit not reset after refilling tanks Water tank not properly located on base unit Humidity level set is achieved	Plug in unit Check circuit breaker Remove and refill Push switch to ON Reposition water tanks Reposition water tanks Turn Relative Humidity Control to higher setting
	Only one tank empties	Move unit to level surface. Raise end with full tank.
Water leaks from unit	Tank cap or tank cap gasket is missing or improperly positioned	Tighten cap. Replace tank cap or reposition cap gasket.
Moist air output low	Mineral buildup in hot water reservoir	Clean unit as per instructions.
Refill indicator light on	Water level is below water level float Water level float is covered with film Mineral buildup in hot water reservoir	Refill water tanks and mount tanks on base Clean float per cleaning instructions Clean unit per cleaning instructions

LIMITED WARRANTY

IMPORTANT NOTICE

PLEASE CLEAN THIS VICKS® PURE MIST HUMIDIFIER AT LEAST ONCE A WEEK BY FOLLOWING THE CLEANING INSTRUCTIONS IN THE OWNER'S MANUAL. FAILURE TO REGULARLY CLEAN THIS HUMIDIFIER WILL RESULT IN A BUILDUP OF MINERAL DEPOSITS WHICH WILL CAUSE THE UNIT TO CEASE TO OPERATE. IF THE UNIT FAILS TO FUNCTION BECAUSE IT HAS NOT BEEN CLEANED, THIS WILL VOID THE WARRANTY.

To the original purchaser or gift recipient of this humidifier. You should first read all instructions before attempting to use this product.

- A. This 3 year limited warranty applies to repair or replacement of product found to be defective in material or workmanship. This warranty does not apply to damage resulting from commercial, abusive, unreasonable use or supplemental damage. Defects that are the result of normal wear and tear will not be considered manufacturing defects under this warranty.

KAZ IS NOT LIABLE FOR INCIDENTAL OR CONSEQUENTIAL DAMAGES OF ANY NATURE. ANY IMPLIED WARRANTY OF MERCHANTABILITY OR FITNESS FOR A PARTICULAR PURPOSE ON THIS PRODUCT IS LIMITED IN DURATION TO THE DURATION OF THIS WARRANTY.

Some jurisdictions do not allow the exclusion or limitation of incidental or consequential damages or limitations on how long an implied warranty lasts, so the above limitations or exclusions may not apply to you. This warranty gives you specific legal rights, and you also may have other rights which vary from jurisdiction to jurisdiction. This warranty applies only to the original purchaser of this product from the original date of purchase.

- B. At its option, Kaz will repair or replace this product if it is found to be defective in material or workmanship. Defective product should be returned to the place of purchase in accordance with store policy. Thereafter, while within the warranty period defective product may be returned to Kaz.
- C. This warranty does not cover damage resulting from any unauthorized attempts to repair or from any use not in accordance with the instruction manual.
- D. Return defective product to Kaz, Incorporated with a brief description of the problem. Include proof of purchase and a \$10 US/\$15.50 CAN check or money order for handling, return packing and shipping charges. Please include your name, address and a daytime phone number. You must prepay shipping charges.

Send to:

In U.S.A.:
Kaz, Incorporated
Attn: Returns Department
4755 Southpoint Drive
Memphis, TN 38118
USA

In Canada:
Kaz, Incorporated
Attn: Returns Department
510 Bronte Street
South Milton, ON L9T 2X6
Canada

CUSTOMER SERVICE #: 1-800-477-0457



VICKS®

Humidificateur à vapeur tiède
Germ-Free^{MC}
Modèle V790



Breveté

- Instructions sur le fonctionnement, l'entretien et le nettoyage
- Garantie limitée

LIRE ET CONSERVER CES INSTRUCTIONS

LIRE ATTENTIVEMENT LES INSTRUCTIONS SUIVANTES AVANT DE FAIRE FONCTIONNER CET HUMIDIFICATEUR. LE FAIT DE SUIVRE CES SIMPLES DIRECTIVES SUR L'EMPLOI ET L'ENTRETIEN DE L'APPAREIL CONTRIBUE À ASSURER UN RENDEMENT FIABLE ET EFFICACE DURANT DES ANNÉES DE VIE UTILE.

MESURES DE SÉCURITÉ IMPORTANTES

MISE EN GARDE : ÉTANT DONNÉ QUE CET APPAREIL FONCTIONNE À TEMPÉRATURE ÉLEVÉE, IL FAUT TOUJOURS PRENDRE LES PRÉCAUTIONS NORMALES, PARTICULIÈREMENT EN PRÉSENCE D'ENFANTS.

LORS DE L'UTILISATION DE TOUT APPAREIL ÉLECTRIQUE, LES MESURES DE SÉCURITÉ SUIVANTES DOIVENT ÊTRE RESPECTÉES :

1. **NE PAS** faire fonctionner cet humidificateur sans les réservoirs d'eau.
2. **TOUJOURS UTILISER** une eau propre et fraîche provenant du robinet pour remplir les réservoirs d'eau.
3. Pour éviter les risques de feu ou de chocs électriques, **NE PAS** employer de rallonge.
4. **NE PAS MANIPULER** l'appareil avec les mains mouillées.
5. **NE JAMAIS** incliner, déplacer ni tenter de vider l'appareil lorsqu'il est sous tension ou branché. Éteindre, débrancher et retirer les réservoirs d'eau avant de déplacer l'appareil.
6. **⚠ AVERTISSEMENT** – Les yeux peuvent être blessés si vous regardez directement la lumière émise par l'ampoule UV. **NE PAS** mettre l'appareil en marche si le panneau de l'ampoule est ouvert.
7. **Placer l'appareil dans un endroit qui est hors de portée des enfants.**
8. **NE PAS PLACER** l'appareil dans un endroit chaud tel qu'à proximité d'une cuisinière, d'une chaufferette ou sous les rayons du soleil.
9. **NE PAS FAIRE FONCTIONNER À L'EXTÉRIEUR.** Cet humidificateur a été conçu pour une utilisation à l'intérieur seulement.
10. **NE PAS** laisser de l'eau s'infiltrer dans le renflard (admission d'air) situé au bas du boîtier, ni dans la prise de courant. **NE PAS LAISSER** l'eau entrer en contact avec le cordon d'alimentation.
11. **TENIR** l'humidificateur loin de l'essence, de liquides ou de produits émanant des vapeurs inflammables lors de son utilisation ou de son entreposage.
12. **TOUJOURS S'ASSURER** que le bouchon et la garniture d'étanchéité des réservoirs d'eau soient fermement en place.
13. **NE PAS** toucher aux surfaces chaudes.
14. **TOUJOURS** éteindre l'humidificateur lorsque le réservoir d'eau est vide ou que l'appareil n'est pas utilisé. Si l'appareil reste inutilisé pendant une longue période, **TOUJOURS** débrancher le cordon d'alimentation et vider le socle et le réservoir d'eau.
15. **TOUJOURS** placer l'appareil sur une surface plane et au niveau qui résiste à l'eau et s'assurer que le cordon d'alimentation soit à l'abri des endroits passants.
16. **NE PAS** nettoyer l'appareil ou changer l'ampoule UV sans avoir débranché au préalable le cordon d'alimentation.

17. Avant de brancher dans la prise de courant, vérifier la tension de l'alimentation nélectrique. Celle-ci doit être de 120 volts c.a. (courant alternatif). La prise de courant peut être de 15 ou de 20 A. Le circuit électrique doit fournir une puissance adéquate et être protégé par un coupe-circuit ou un disjoncteur.
18. Cet appareil est muni d'une fiche polarisée. Par mesure de sécurité, cette fiche est conçue pour ne s'insérer dans un réceptacle électrique (prise de courant) polarisé que d'une seule façon. Si la fiche ne s'insère pas complètement dans la prise, la tourner dans l'autre sens. Si elle ne s'insère toujours pas, appeler un électricien qualifié.
19. **NE PAS** tenter de retirer LE BOÎTIER SUPÉRIEUR, LE BEC OU LES TAMPONS D'ABSORPTION DES MINÉRAUX durant le fonctionnement de l'appareil ou moins de 15 minutes après avoir éteint et débranché l'appareil en raison du risque de graves blessures. LE BOÎTIER SUPÉRIEUR OU LES TAMPONS D'ABSORPTION DES MINÉRAUX ne devraient être enlevés que pour le nettoyage et l'entretien de l'appareil. **NE PAS PLACER** les mains ou le visage directement au-dessus du BOÎTIER SUPÉRIEUR durant le fonctionnement de l'appareil.
20. Avant d'utiliser l'appareil, vérifier si le cordon d'alimentation est endommagé.
21. Cet humidificateur exige un entretien quotidien et un nettoyage hebdomadaire.
22. Voir la section intitulée NETTOYAGE ET ENTRETIEN. **NE NETTOYER** l'humidificateur que de la façon qui y est décrite et pas autrement.

VEUILLEZ CONSERVER CES INSTRUCTIONS

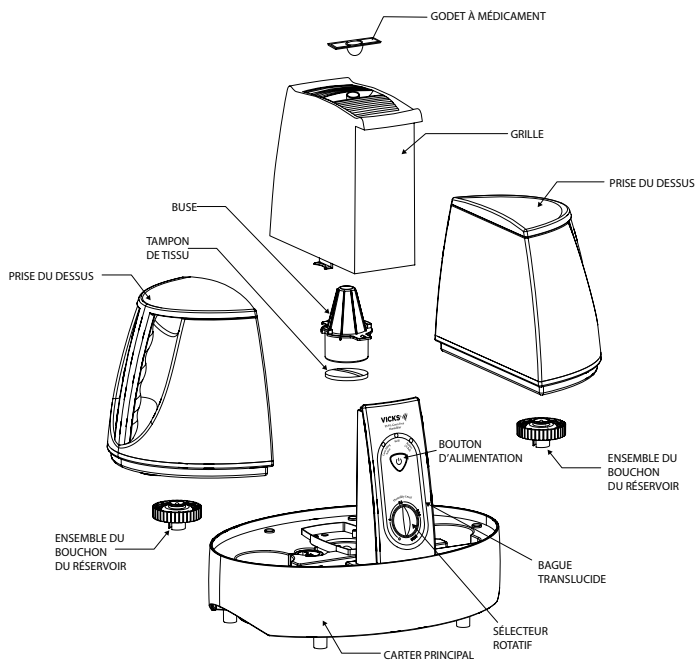

CONSEILS SUR L'ENTRETIEN ET LE NETTOYAGE HEBDOMADAIRE

Nous recommandons de nettoyer l'appareil au moins une fois par semaine lorsqu'il est utilisé. Un nettoyage régulier prévient l'accumulation de tartre dans le réservoir d'eau chaude. Il évite l'accumulation de bactéries, de moisissures ou d'autres micro-organismes dans les réservoirs ou dans l'appareil. Un nettoyage régulier assure une efficacité maximale de l'appareil. (Voir la page 16 pour les instructions complètes sur le nettoyage).

FONCTIONNEMENT DE L'HUMIDIFICATEUR VICKS À BRUINES TIÈDES

Le modèle V790 utilise une méthode à deux étapes pour éliminer les microorganismes potentiellement nuisibles qui se trouvent dans l'eau avant qu'ils puissent se disperser dans l'air. La première étape utilise une ampoule UV, située à l'intérieur du socle de l'humidificateur, qui irradie l'eau à travers un cylindre de verre spécial lorsqu'elle passe du contenant d'eau froide au contenant d'eau chaude. La deuxième étape consiste en l'ébullition dans le contenant d'eau chaude juste avant la poussée des brumes dans la pièce par le ventilateur.



TABLEAU DE COMMANDE BOUTON DE MISE EN MARCHÉ-ARRÊT POSITION DE MARCHÉ

L'humidificateur est en fonction lorsque le bouton de mise en marche-arrêt est enfoncé en position de marche et que l'appareil est branché. Le voyant de marche bleu sera illuminé.

POSITION D'ARRÊT Lorsque le bouton de mise en marche-arrêt est en position d'arrêt « OFF », le voyant de mise en marche ne sera pas illuminé, ce qui indique que l'appareil est arrêté. Ce bouton doit être utilisé (en plus de débrancher l'appareil) avant de déplacer l'humidificateur, d'en faire l'entretien, etc.

VOYANT LUMINEUX DE REMPLACEMENT DE L'AMPOULE UV

Quand le voyant de remplacement « REPLACE UV BULB » s'allume et demeure allumé au cours du fonctionnement normal de l'appareil (il pourrait s'illuminer faiblement lors de la mise en marche ou dans d'autres conditions, mais cela est normal), cela signifie que l'ampoule doit être remplacée par une ampoule semblable de 3,5 W qui est spéciale.

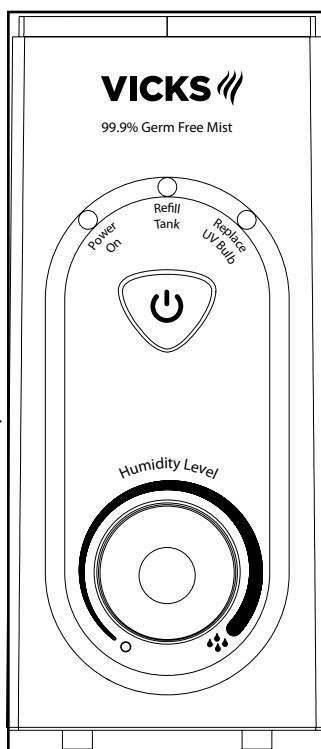

Voir le bon de commande ci-joint. L'ampoule UV fonctionne à une puissance de sortie maximale durant 2 000 heures environ. La durée de vie utile de l'ampoule UV peut être plus longue si elle est utilisée à une puissance de sortie réduite. Pour un rendement optimal de l'humidificateur en tout temps, nous recommandons de remplacer l'ampoule UV après 2 000 heures d'utilisation.

VOYANT DE REMPLISSAGE « REFILL » Il s'allume pour indiquer que les réservoirs d'eau nécessitent un remplissage. Voir la section « Remplissage des réservoirs ». Si le voyant est toujours allumé quelques minutes après la remise en place d'un réservoir plein, remplacez les réservoirs sur le socle. (L'appareil peut fonctionner avec un seul réservoir d'eau). À chaque remplissage, rincer les réservoirs, tant celui à eau chaude que celui à eau froide, les nettoyer selon les INSTRUCTIONS SUR LE NETTOYAGE lorsqu'il y a formation d'une pellicule ou de dépôts de minéraux.

RÉGLAGE DE L'HUMIDITÉ RELATIVE Il sert à régler le taux d'humidité. Pour abaisser le taux d'humidité, tournez le bouton de réglage dans le sens contraire des aiguilles d'une montre (O) ; pour augmenter le taux d'humidité, tournez le bouton de réglage dans le sens des aiguilles d'une montre (▲▲▲).

REMARQUE : Il se peut qu'il y ait de fines gouttelettes d'eau sur certaines surfaces de l'humidificateur lorsque vous le déballez. C'est normal, chaque appareil étant vérifié avant l'expédition. Déballez soigneusement l'appareil et retirez tout le matériel d'emballage.

MODE D'EMPLOI

1. Placer la base sur une surface plane, au niveau et résistante à l'eau.
2. Remplir les réservoirs d'eau selon les instructions plus bas et les placer sur le socle de l'humidificateur.
3. Brancher le cordon d'alimentation fermement en l'insérant à fond dans la prise murale.
4. Enfoncer le bouton de marche en position de marche. Normalement, l'humidificateur prend quelques minutes pour se réchauffer avant de produire la brume.
5. Lorsque les réservoirs d'eau sont vides (après un fonctionnement d'environ 24 h), le voyant de remplissage « REFILL WHEN LIT » s'allume et l'appareil cesse de chauffer. Voir la section « REMPLISSAGE DES RÉSERVOIRS »
6. Dès que l'eau atteint un niveau inférieur à celui du commutateur flottant lors du fonctionnement de l'appareil, l'élément chauffant s'éteint et le voyant de NETTOYAGE/REEMPLISSAGE s'allume.
7. L'appareil fonctionne aussi longtemps qu'il y a de l'eau dans l'un ou l'autre des réservoirs. L'appareil peut fonctionner avec un ou deux réservoirs.

REEMPLISSAGE DES RÉSERVOIRS D'EAU

1. Avant de remplir les réservoirs d'eau, mettez le BOUTON DE MARCHE-ARRÊT en position d'arrêt « OFF » et débranchez l'appareil. Voir les INSTRUCTIONS SUR LE NETTOYAGE.
2. Retirer les réservoirs d'eau du socle, tourner les réservoirs à l'envers puis enlever le bouchon des réservoirs en le tournant dans le sens contraire des aiguilles d'une montre. Remplir les réservoirs d'eau propre et fraîche provenant du robinet. Remettre les bouchons en les tournant dans le sens des aiguilles d'une montre. Serrer fermement.
3. Soulever les réservoirs d'eau avec précaution étant donné qu'il sont lourds une fois remplis et peut-être glissants s'il sont mouillés.
4. Placer les réservoirs d'eau sur le socle. S'assurer qu'ils sont bien en place. Sinon, l'humidificateur ne peut fonctionner adéquatement.

UTILISATION DU GODET À MÉDECINE

Afin d'ajouter Vicks VapoSteam or Kaz Inhalant à la sortie de l'atomiseur :

1. Tourner le BOUTON DE MARCHE-ARRÊT en position d'arrêt « OFF » et laisser se refroidir le boîtier supérieur.
2. Verser soigneusement le médicament liquide dans le godet à médecine.
NE PAS REMPLIR le godet à plus de la moitié.

3. Placer soigneusement le godet à médecine sur le dessus du boîtier supérieur.
4. Enfoncer le BOUTON DE MARCHE-ARRÊT en position de marche.
5. Après utilisation, enlever le godet de l'appareil et le nettoyer à l'eau tiède pour éliminer tous résidus.



MISE EN GARDE :

NE PAS UTILISER un médecine liquide autre que ceux qui sont particulièrement recommandés pour une utilisation avec un vaporisateur à vapeur ou un humidificateur atomiseur de brumes tièdes.

NE PAS VERSER le médecine directement dans les ouvertures de boîtier supérieur ni dans l'eau du réservoir ou du plateau.

EMPLOI DU TAMPON D'ABSORPTION DES MINÉRAUX

Les humidificateurs atomiseurs de brumes tièdes ne répandent pas de fines poussières minérales dans l'air que vous respirez et sur vos meubles comme le font les autres genres d'humidificateurs. Les poussières minérales sont captées dans le contenant d'eau chaude de l'humidificateur. L'emploi de tampons d'absorption des minéraux joue un rôle majeur pour capter et enlever les particules minérales du contenant d'eau chaude prévenant ainsi l'accumulation tenace de dépôt minéraux. L'appareil peut fonctionner sans tampon mais devra alors être nettoyé plus souvent.

1. Avant de faire fonctionner l'humidificateur, placer le tampon d'absorption des minéraux dans le contenant d'eau chaude. Une fois que l'humidificateur est mis en service, l'eau devient CHAUDE et le tampon d'absorption des minéraux doit être manipulé avec PRÉCAUTION. Il est préférable de laisser l'eau de l'humidificateur se refroidir et d'utiliser des pinces ou pincettes pour la manipulation du tampon.
2. La durée de vie utile du tampon d'absorption des minéraux varie selon la teneur de minéraux dans l'eau utilisée. Dans les régions où l'eau du robinet a une teneur en minéraux moyenne, le tampon d'absorption des minéraux doit être changé environ toutes les trois semaines lors d'une utilisation continue. Dans les régions où l'eau est dure, le tampon d'absorption des minéraux doit être changé plus souvent. Le meilleur moyen de déterminer si le tampon doit être remplacé est de vérifier s'il est toujours souple et pliable UNE FOIS QUE L'EAU est refroidie. Lorsque la durée de vie utile du tampon tire à sa fin, celui-ci est rigide. Il faut alors le remplacer par un tampon neuf. Il faut aussi remplacer le tampon en présence d'une accumulation de calcaire à l'intérieur du contenant d'eau chaude. Si le tampon semble se désintégrer (par l'usage d'eau adoucie), cessez de l'utiliser.

NETTOYAGE ET ENTRETIEN

L'eau contient des minéraux et d'autres particules dont la plupart demeurent dans le contenant d'eau lors du fonctionnement de l'appareil. Une accumulation de dépôts minéraux adhère graduellement aux parois du contenant d'eau chaude réduisant ainsi l'efficacité de l'appareil. L'importance d'un nettoyage et d'un entretien réguliers ne peut être trop soulignée. L'eau dure contient davantage de minéraux et d'autres particules.

DIRECTIVES POUR LE NETTOYAGE

Le fait de ne pas effectuer les étapes nécessaires de nettoyage peut causer des dommages à l'appareil.

1. Avant de procéder au nettoyage, régler le bouton de marche-arrêt en position d'arrêt « OFF » puis, débrancher l'appareil.
2. Retirer les réservoirs d'eau du socle et les vider.
3. Attendre au moins 15 minutes (pour laisser refroidir l'eau chaude) une fois l'appareil éteint avant de déplacer le socle.

Retirer le boîtier supérieur en faisant tourner les deux roues de verrouillage et en le soulevant. Retirer le bec en le faisant pivoter dans le sens contraire des aiguilles d'une montre et en le soulevant. Pour éviter de vous ébouillanter, retirer le tampon d'absorption des minéraux du réservoir à eau chaude à l'aide de pinces ou de pincettes. Une fois les procédures de nettoyage complétées, remettre le tampon d'absorption des minéraux. Pour vider l'eau du socle de l'humidificateur, le saisir à deux mains et l'incliner sur le côté au-dessus de l'évier. **ÉVITER QUE L'EAU DE VIDANGE NE TOMBE SUR LES RÉGLAGES OU LES OUVERTURES (ÉVÉNEMENTS). NE VIDANGER l'eau que de la façon indiquée seulement. AVERTISSEMENT : NE PAS PLACER** directement sous l'eau courante du robinet.

4. Verser une tasse environ de vinaigre blanc dans l'un ou l'autre réservoir et laisser tremper de 20 à 30 minutes seulement.
5. Maintenir le socle de l'humidificateur au-dessus de l'évier et l'incliner sur le côté pour vider le vinaigre. Remplir les contenants d'eau froide et d'eau chaude avec de l'eau propre et tiède pour enlever tout résidu de vinaigre. Enlever toute accumulation de calcaire dans le contenant d'eau chaude à l'aide d'une petite brosse ou d'une brosse à dents. **REMARQUE :** L'accumulation est due à la dureté de l'eau. Plus l'eau est dure et plus souvent un entretien est nécessaire. Vider complètement l'eau en inclinant l'appareil sur le côté. Si des minéraux demeurent dans le godet bouilleur en métal (acier inoxydable), un racloir en métal peut être utilisé pour racler les dépôts de minéraux. S'assurer de n'utiliser aucune lame en métal sur les pièces en plastique. **ÉVITER QUE L'EAU PÉNÈTRE DANS LE SOCLE DE L'HUMIDIFICATEUR OU DANS LES AUTRES OUVERTURES. NE PAS PLONGER LE CORDON D'ALIMENTATION NI LA FICHE DANS L'EAU.**
6. Désinfecter les réservoirs d'eau avec une solution de une c. à thé d'eau de javel dans un gallon d'eau. Laisser la solution agir pendant 20 minutes, en remuant de temps à autre pour mouiller toutes les surfaces. Vider complètement les réservoirs. Bien rincer jusqu'à ce qu'il n'y ait plus d'odeur d'eau de javel. Remplir les réservoirs d'eau propre et fraîche et les remettre sur le socle de l'humidificateur.
7. **NE JAMAIS UTILISER** d'objets métalliques ou pointus pour nettoyer les pièces de plastique en raison du risque d'éraflures, sauf la pièce métallique dans le contenant d'eau chaude. Un racloir en métal peut être utilisé pour nettoyer cette pièce en métal seulement. **NE PAS UTILISER** d'essence, de kérosène, de nettoyeur à vitre, de poli à meubles, de diluant à peinture ni d'autres produits ménagers à base de solvants pour nettoyer les pièces de l'humidificateur.
8. Chaque jour, les réservoirs et les contenants d'eau doivent être vidés, rincés et remplis à nouveau avec de l'eau fraîche du robinet.
9. Nettoyer les surfaces extérieures au savon doux et à l'eau en utilisant un chiffon mouillé et bien essoré. Rincer et tordre le chiffon et essuyer à nouveau les surfaces extérieures. Assécher à l'aide d'un chiffon sec. Attendre suffisamment pour s'assurer que les surfaces soient bien séchées avant de rebrancher le cordon d'alimentation dans la prise de courant.
10. Si vous remarquez que les résidus accumulés nuisent au flottement du commutateur flottant, nettoyez celui-ci soigneusement avec une brosse douce.

- Une fois le socle propre et sec, remplacez le tampon d'absorption des minéraux. Placez le bec sur le socle et faites-le pivoter jusqu'à ce qu'il s'enclenche. Remettez le boîtier supérieur sur le boîtier principal et faites tourner les roues de verrouillage jusqu'à ce que le boîtier supérieur soit fixé en place.
- Remettre les réservoirs en place.

REPLACEMENT DE L'AMPOULE UV

- Si le voyant lumineux « REPLACE UV BULB » s'allume lors du fonctionnement normal de l'appareil, il est temps de changer l'ampoule UV qui est une ampoule spéciale de 3,5 W.
- Tourner le bouton marche-arrêt en position d'arrêt « OFF », débrancher l'appareil et le laisser se refroidir.
- Enlever les réservoirs du socle de l'humidificateur. Retirer le boîtier supérieur en faisant tourner les (2) rondelles de verrouillage. Retirez ensuite le bec en le faisant tourner dans le sens contraire des aiguilles d'une montre et en le soulevant.
- Placer le socle au-dessus de l'évier et incliner l'appareil pour faire écouler l'eau complètement.
- Tourner soigneusement le socle à l'envers et le placer sur une surface plane et à niveau pour exposer le panneau fixé à l'aide de deux vis à tête cruciforme (Phillips).
- Utiliser un tournevis à pointe cruciforme (Phillips) et tourner soigneusement les vis dans le sens contraire des aiguilles d'une montre jusqu'à leur dégagement.
- Ouvrir le panneau. L'ampoule UV est en vue. Tirer sur le panneau juste assez pour pouvoir dévisser l'ampoule de la douille.
- Prendre une ampoule de rechange UV de 3,5 W achetée chez Kaz, Inc. ou chez un autre fournisseur et remplacer l'ampoule usée. Afin de prolonger la durée de vie utile de l'ampoule, éviter le contact direct avec le verre de l'ampoule en vous servant d'un chiffon ou d'un mouchoir pour la visser en place.
- Une fois l'ampoule neuve en place, refermer le panneau et remettre les vis à l'aide du tournevis à pointe cruciforme en les vissant dans le sens des aiguilles d'une montre jusqu'à ce qu'elles soient bien serrées. **EVITER DE TROP VES SERRER.**
- ⚠ AVERTISSEMENT** - NE PAS mettre l'appareil en marche si le panneau de l'ampoule UV est ouvert et NE PAS regarder directement l'ampoule : cela pourrait causer du tort aux yeux.
- Remettre l'appareil à l'endroit, placer le boîtier, le bec et les réservoirs sur le socle de l'humidificateur, brancher l'appareil et l'allumer en appuyant sur le bouton de marche-arrêt pour le mettre en position de marche. Le voyant lumineux « REPLACE UV BULB » devrait être éteint. **REMARQUE IMPORTANTE** : Bien que l'efficacité germicide de l'humidificateur soit réduite, l'humidificateur peut être utilisé temporairement sans l'ampoule UV.
REMARQUE : L'ampoule produit un cliquetis et contient un petit objet rond. C'est normal. L'ampoule est parfaitement fonctionnelle.

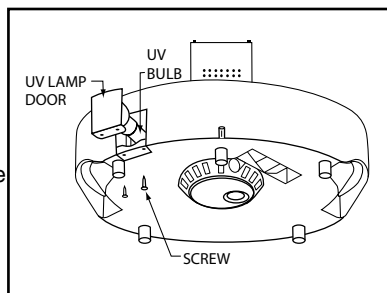

L'ampoule contient du mercure. La jeter conformément aux lois en matière d'élimination des déchets. Visiter le site www.lamprecycle.org ou composer le 1 800 895-8842.

CONSEILS POUR L'ENTREPOSAGE

Si vous prévoyez ne pas utiliser l'humidificateur pour une longue période, comme la saison estivale, il est important que vous suiviez les directives suivantes pour éviter d'avoir des problèmes avec l'appareil.

1. Nettoyer l'humidificateur selon les directives dans la section intitulée « Nettoyage et entretien ».
2. S'assurer qu'il n'y ait plus d'eau dans les réservoirs ni dans les contenants d'eau froide et d'eau chaude.
3. Bien assécher l'appareil.
4. Enlever les bouchons pour exposer les contenants à l'air.
5. Placer l'humidificateur dans son emballage original et le ranger dans un endroit frais et sec.

ENTRETIEN

NE PAS TENTER de réparer soi-même l'humidificateur. Pour les réparations durant la période de la garantie, communiquer par téléphone ou par écrit avec Kaz, Inc. pour obtenir un numéro d'autorisation de retour.

GUIDE DE DÉPANNAGE

PROBLÈMES

L'appareil n'émet pas de bruines.

CAUSES POSSIBLES

L'appareil n'est pas branché.
Panne de courant.
Réservoirs d'eau vides.
Bouton marche-arrêt n'est pas allumé.

SOLUTIONS

Brancher l'appareil.
Vérifier le disjoncteur.
Retirer et remplir.
Enfoncer le bouton en position de marche

L'appareil ne s'est pas remis en marche après remplissage du réservoir.

Replacer le réservoir d'eau.

Le réservoir d'eau n'est pas bien placé sur le socle de l'appareil.

Replacer le réservoir d'eau.

Le taux d'humidité voulu est atteint.

Tourner l'humidistat à un réglage plus élevé.

Un seul réservoir se vide.

Placez l'appareil sur une surface plane
Soulevez l'extrémité du réservoir plein.

Fuite d'eau

Bouchon du réservoir ou garnitures d'étanchéité du réservoir manquant ou mal placé.

Resserrer le bouchon.
Remplacer ou remettre en place la garniture du bouchon

Faible émission de bruines

Accumulation de calcaire dans le contenant d'eau chaude.

Nettoyer l'appareil selon les directives.

Voyant lumineux de remplissage allumé

L'eau a atteint un niveau inférieur au flotteur. Le flotteur est recouvert d'une pellicule de dépôts minéraux.
Accumulation de dépôts minéraux dans le réservoir d'eau chaude.

Remplir les réservoirs d'eau et monter les réservoirs sur le socle.
Nettoyer le flotteur selon les instructions.
Nettoyer l'appareil selon les instructions.

GARANTIE LIMITÉE

AVIS IMPORTANT

NETTOYER CET HUMIDIFICATEUR GERM-FREE AU MOINS UNE FOIS PAR SEMAINE EN SUIVANT LES DIRECTIVES DE NETTOYAGE DANS LE GUIDE DE L'UTILISATEUR. UNE ACCUMULATION DE DÉPÔTS DE MINÉRAUX PAR FAUTE D'UN NETTOYAGE RÉGULIER PROVOQUE L'ARRÊT DU FONCTIONNEMENT DE L'APPAREIL. UNE PANNE DE L'APPAREIL CAUSÉE PAR UN MANQUE DE NETTOYAGE PROVOQUE L'ANNULATION LA GARANTIE.

Prière de lire toutes les instructions avant de tenter d'utiliser ce produit.

- A.** Cette garantie limitée de 3 ans s'applique à la réparation ou au remplacement d'un produit comportant un vice de matière ou de main-d'oeuvre. Cette garantie ne s'applique pas aux dégâts découlant d'un usage commercial, abusif ou déraisonnable, ni aux dégâts supplémentaires. Les défaillances résultant de l'usure normale ne sont pas considérées comme des vices de fabrication en vertu de la présente garantie.

KAZ N'EST NULLEMENT RESPONSABLE POUR LES DOMMAGES FORTUITS OU INDIRECTS, QUELS QU'ILS SOIENT. TOUTE GARANTIE IMPLICITE DE QUALITÉ MARCHANDE ET DE CONVENANCE RELATIVE À CE PRODUIT A LA MÊME DURÉE LIMITE QUE LA PRÉSENTE GARANTIE.

Dans certaines régions, on ne permet pas l'exclusion ou la limitation des dommages fortuits ou indirects, ni les limites de durée applicables à une garantie implicite; par conséquent, il est possible que ces limitations ou exclusions ne s'appliquent pas dans votre cas. Cette garantie vous confère des droits précis, reconnus par la loi. Ces droits diffèrent d'une région à l'autre, et il est possible que vous en ayez d'autres. Cette garantie s'applique uniquement à l'acheteur initial de ce produit, à compter de la date de l'achat initial.

- B.** À sa discrétion, Kaz réparera ou remplacera ce produit si l'on constate qu'il comporte un vice de matière ou de main-d'oeuvre. Tout produit défectueux devrait être retourné à l'endroit où il a été acheté, conformément à la politique du magasin. Par la suite, tout produit défectueux dont la garantie est toujours valide peut être retourné à Kaz.
- C.** Cette garantie ne couvre pas les dommages découlant des tentatives de réparation non autorisées ou de toute utilisation non conforme au présent manuel.
- D.** Retourner tout produit défectueux à Kaz, Incorporated, accompagné d'une brève description du problème. Inclure une preuve d'achat et un chèque ou un mandat de poste de 10,00 \$US ou de 15,50 \$CAN pour les frais de manutention, d'emballage de retour et d'expédition. Prière d'indiquer nom, adresse et numéro de téléphone durant la journée. Les frais d'expédition doivent être payés à l'avance.

Adresser à :

Aux États-Unis :
Kaz, Incorporated
Attn: Returns Department
4755 Southpoint Drive
Memphis, TN 38118
USA

AU Canada :
Kaz, Incorporated
Attn: Returns Department
510 Bronte Street
South Milton, ON L9T 2X6
Canada

VICKS®

Antigérmenes^{MR}
Humidificador de Vapor Tibio
Modelo V790



Patentado

- Instrucciones para la Operación, Cuidado y Limpieza
- Garantía Limitada

LEA Y CONSERVE ESTAS INSTRUCCIONES

LEER TODAS LAS INSTRUCCIONES SIGUIENTES ANTES DE INTENTAR HACER FUNCIONAR EL HUMEDECEDOR. SEGUIR ESTAS SIMPLES PAUTAS AYUDARÁ A OBTENER AÑOS DE SERVICIO CONFIABLE Y EFICIENTE.

PAUTAS IMPORTANTES DE SEGURIDAD

ADVERTENCIA: DEBIDO A LA ALTA TEMPERATURA QUE SE GENERA EN ESTE HUMEDECEDOR ES NECESARIO SIEMPRE SEGUIR LAS PRECAUCIONES BÁSICAS DE SEGURIDAD, ESPECIALMENTE CUANDO HAY NIÑOS PRESENTES.

AL USAR ARTEFACTOS ELÉCTRICOS, SE DEBEN SEGUIR ESTAS PRECAUCIONES BÁSICAS DE SEGURIDAD.

1. **NO OPERAR** el humidificador sin los tanques de agua.
2. **SIEMPRE** usar agua limpia y fría de la llave para llenar los tanques de agua.
3. Para evitar el riesgo de fuego o choque eléctrico, **NO USAR** cordón eléctrico de extensión.
4. **NO MANIPULAR** el humidificador con las manos mojadas.
5. **NUNCA** inclinar, mover o intentar vaciar el humidificador cuando esté funcionando o enchufada. Apagar el humidificador, desconectar el enchufe y retirar el tanque de agua antes de mover el humidificador.
6. **⚠ ADVERTENCIA:** Pueden producirse lesiones a los ojos si se mira directamente a la luz del foco UV. NO energice la unidad cuando la com puerta del foco no esté instalada.
7. **Colocar el humidificador fuera del alcance de los niños.**
8. **NO COLOCAR** el humidificador cerca a fuentes de calor tales como cocinas, estufas o rejillas de calefacción, ni directamente bajo los rayos del sol.
9. **NO OPERAR** el humidificador AL AIRE LIBRE. Este humidificador es solamente para uso en interiores.
10. **NO PERMITIR** que ingrese agua en los orificios para el aire que están en la parte inferior de la caja, ni dejar caer agua sobre el cordón o el enchufe.
11. **NO ALMACENAR** ni usar gasolina u otros líquidos o vapores in flamables cerca del humidificador.
12. **SIEMPRE** cerciorarse de que las tapas y empaquetaduras de los tanques estén firmemente colocadas.
13. **NO TOCAR** las superficies calientes.
14. **SIEMPRE** apagar el humidificador cuando los tanques de agua estén vacíos o cuando el humidificador no esté en uso. Si apaga el humidificador por períodos largos, **SIEMPRE** desconectar el cordón del tomacorriente y vaciar el tanque de agua y la base.
15. **SIEMPRE** colocar el humidificador sobre **una superficie firme, plana, bien nivelada y que sea resistente al agua.** También acomodar el cordón de manera que no haya riesgo de volcar el humidificador.
16. **NUNCA** limpiar el humidificador ni cambiar el foco UV (ultravioleta) sin desconectar el cordón del tomacorriente.

17. Antes de conectar el humidificador al tomacorriente, cerciorarse que la corriente sea alterna de 120 voltios. El tomacorriente puede ser de 15 ó 20 amperios. El circuito debe tener la capacidad adecuada y debe estar protegido por un fusible o interruptor automático de circuito.
18. Este humidificador está equipado con un enchufe polarizado. Como medida de protección, este enchufe sólo puede insertarse en una posición determinada en un tomacorriente polarizado. Si el enchufe no encaja por completo, voltearlo. En caso que aun así no encaje, consultar con un electricista calificado.
19. NO INTENTAR sacar EL CASCO SUPERIOR, LA BOQUILLA NI LA ALMOHADILLA DE ABSORCIÓN DE MINERALES mientras el humidificador esté en funcionamiento ni dentro de los 15 minutos posteriores a haber colocado el interruptor en la posición de "OFF" (Apagado) y haber desenchufado la unidad del tomacorriente, porque pueden ocasionarse lesiones serias. La CÚPULA DE VAPOR, EL DIFUSOR DE VAPOR Y LA ALMOHADILLA DE ABSORCIÓN DE MINERALES sólo deben sacarse para limpieza y mantenimiento. NO colocar las manos o la cara directamente sobre el casco superior mientras la unidad esté en operación.
20. Antes de usar el humidificador, revisar si el cordón eléctrico no tiene averías.
21. Este humidificador requiere mantenimiento diario y semanal.
22. Leer las instrucciones de "Limpieza y Mantenimiento" que se incluyen. NUNCA limpiar el humidificador en forma diferente a la descrita en este manual.

CONSERVE ESTAS INSTRUCCIONES

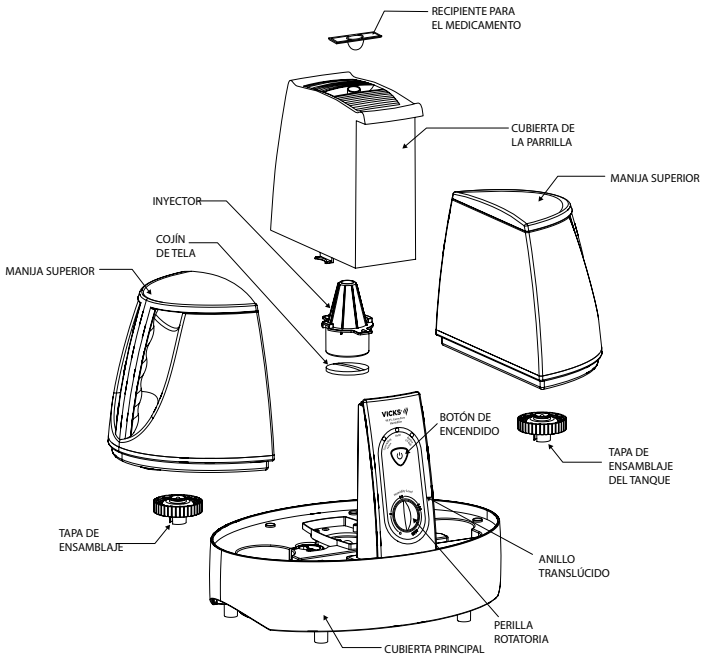

RECOMENDACIONES PARA LA LIMPIEZA Y MANTENIMIENTO SEMANAL

Cuando la unidad esté en uso, se recomienda limpiarla por lo menos una vez por semana. La limpieza regular previene la acumulación de minerales en el depósito de agua caliente. Esto también ayuda a evitar acumulaciones de bacteria, moho y otros microorganismos en los tanques o en el sistema. Así se logrará que el humidificador funcione con mayor eficiencia. (Ver las instrucciones detalladas de limpieza en la página 26.)

CÓMO FUNCIONA EL HUMIDECEDOR VICKS DE VAPOR TIBIO

El humidificador modelo V790 utiliza un proceso de dos pasos para eliminar los microorganismos potencialmente dañinos del agua antes que se diseminen por el aire con el vapor. El primer paso consiste en un foco UV (ultravioleta), situado dentro de la base del humidificador que alumbró el agua a través de un tubo especial de vidrio cuando pasa de los tanques de agua fría al depósito de agua caliente. El segundo paso es la acción de hervir el agua en el depósito de agua caliente antes de distribuir el vapor en el aire de la habitación.



PANEL DE CONTROL INTERRUPTOR –

Posición ON (Encendido) La unidad se enciende cuando estando enchufada se presiona el botón interruptor a la posición “ON” (Encendido) y la luz indicadora verde “POWER” (Encendido) se ilumina.

POSICIÓN OFF (Apagado) - Cuando el botón interruptor está presionado en la posición “OFF” (apagado), la luz azul “POWER” (Encendido) se apagará, indicando que la unidad está apagada. Debe ponerse en esta posición cuando se traslade la unidad o se le haga mantenimiento, etc. (además de desenchufarse de la corriente).

LUZ INDICADORA DE CAMBIO DE FOCO UV

Si la luz indicadora “REPLACE UV BULB” se mantiene encendida brillantemente durante el uso normal, el foco UV debe cambiarse por otro igual con la especificación 3.5W (ver el formulario para ordenarlo que se incluye). Algunas veces al encender la unidad o en cualquier otro momento, esta luz indicadora podría encenderse tenuemente, esto es normal y no indica la necesidad de cambiar el foco.

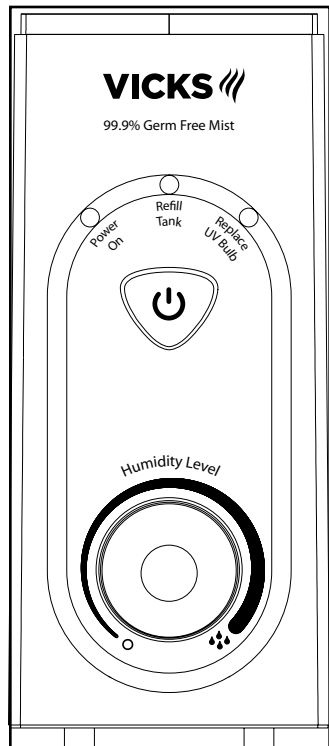

El foco UV puede funcionar a máxima capacidad por aproximadamente 2 mil horas, y podría durar más de 2 mil horas cuando el humidificador se opera a baja capacidad. Para que el humidificador se mantenga funcionando al máximo de eficiencia, se recomienda reemplazar el foco UV después de las 2 mil horas de uso.

LUZ INDICADORA “REFILL” (RELLENAR) Cuando se enciende indica que los tanques de agua deben llenarse nuevamente. Ver la sección “Cómo llenar los Tanques de Agua”. Si la luz sigue encendida después de varios minutos de rellenar los tanques e instalarlos en la base, reposicionarlos. (La unidad puede funcionar con sólo un tanque de agua.) Cada vez que se rellenen los tanques de agua, enjuagar los tanques de agua fría y caliente y observar si hay residuos minerales o una capa de musgo. Si los hubiese, lávelos siguiendo las INSTRUCCIONES DE LIMPIEZA.

CONTROL DE HUMEDAD RELATIVA - Controla el nivel de humedad. Si se desea un nivel moderado de humedad, girar la perilla de control a la izquierda hacia (○). Si se desea un nivel alto de humedad, girar la perilla a la derecha hacia (●●●).
NOTA: Al desempacar el humidificador, puede ser que se observen algunas gotitas de agua en algunas de sus superficies. Esto es normal debido a que se prueba cada unidad antes de despacharla. Desempacar el humidificador cuidadosamente y quitarle todo el material de embalaje.

INSTRUCCIONES PARA OPERAR

1. Coloque la base de la unidad sobre una superficie plana, nivelada y resistente al agua.
2. Llenar los tanques de agua de acuerdo a las instrucciones que se indican más abajo y colocarlo en la base del humidificador.
3. Conectar el enchufe del cordón eléctrico firme y completamente dentro del tomacorriente en la pared.
4. Presionar el interruptor a la posición “ON” (Encendido) (las luces podrían parpadear momentáneamente). Luego girar la perilla del control de humedad relativa en el sentido del reloj hasta escuchar un clic y que la luz de “POWER” se encienda. Es normal que al humidificador le tome unos minutos para calentar y comenzar a despedir vapor.
5. Cuando los tanques de agua estén vacíos (después de aproximadamente 24 horas de funcionamiento) la luz indicadora “REFILL” (Rellenar) se encenderá y el humidificador dejará de calentar. Referirse a la sección titulada “Cómo llenar los tanques de agua.”
6. Siempre que durante la operación el nivel del agua caiga bajo el nivel del flotador interruptor, el elemento calentador se apagará y dejará de calentar, y se encenderá la luz indicadora REFILL (Rellenar).
7. La unidad funcionará mientras haya agua en cualquiera de los tanques y funcionará con cualquiera de los dos tanques o con ambos.

CÓMO LLENAR LOS TANQUES DE AGUA

1. Antes de levantar los tanques de agua, girar la perilla del interruptor a la posición de OFF (Apagado) y desenchufarla del tomacorriente. Referirse a las INSTRUCCIONES DE LIMPIEZA.
2. Retire los tanques de agua de la base, voltee los boca abajo y quite la tapa de cada tanque girándola hacia la izquierda. Llène el tanque con agua limpia y fría de la llave. Ponga nuevamente la tapa en cada tanque haciéndola girar hacia la derecha. Apriete la tapa firmemente.
3. Cuando los tanques estén llenos, levantarlos cuidadosamente porque estarán pesados y además resbalosos si estuviesen mojados.
4. Colocar los tanques de agua en la base. Cerciorarse de asentar bien los tanques, de lo contrario el humidificador no trabajará correctamente.

USO DEL DEPÓSITO PARA MEDICINA

Para incorporar Vicks VapoSteam o Kaz Inhalant al vapor que echa la unidad:

1. Presionar el interruptor a la posición de OFF (Apagado) y esperar a que el casco superior se enfríe.
2. Echar la medicina líquido cuidadosamente sin llenar el depósito más de la mitad.
3. Colocar el depósito para medicina cuidadosamente sobre el casco superior.
4. Girar el interruptor a la posición de ON^o (Encendido).
5. Cuando se agote la medicina, sacar el depósito y lavarlo con agua tibia para eliminar todos los residuos.



ADVERTENCIA:

SÓLO USAR medicinas líquidos que estén específicamente recomendados para usarse con vaporizadores o humidificadores de vapor tibio.

NO ECHAR la medicina directamente en la abertura del casco superior, al agua de los tanques ni a la bandeja.

INSTRUCCIONES PARA LA ALMOHADILLA DE ABSORCIÓN DE MINERALES.

Los humidificadores de vapor tibio no propagan al aire el fino polvo mineral que se respira o que cae a los muebles, como ocurre con otros tipos de humidificadores. Este polvo mineral se queda atrapado en el depósito de agua caliente del humidificador. El uso de estas almohadillas es de principal importancia en la acción de capturar y limpiar los minerales en el depósito de agua caliente, evitando así una tenaz acumulación de minerales. La unidad puede funcionar sin la almohadilla, pero se requerirá una limpieza más frecuente.

CÓMO LLENAR LOS TANQUES DE AGUA

1. Antes de hacer funcionar el humidificador, colocar una almohadilla de absorción de minerales en el depósito de agua caliente. Después que el humidificador ha estado funcionando, el agua se CALIENTA y es necesario tener gran CUIDADO para manipular la almohadilla. Lo mejor es permitir que el agua se enfríe y usar unas tenazas o pinzas largas para manipular la almohadilla.
2. La vida útil de la almohadilla varía de acuerdo con el contenido de minerales que tenga el agua que se usa. En lugares donde el agua tiene un contenido moderado de minerales, la almohadilla debe cambiarse después de aproximadamente tres (3) semanas de uso continuo. Cuando se utiliza “agua dura”, la almohadilla debe cambiarse con más frecuencia. La mejor manera de saber que la almohadilla necesita cambiarse es Inspeccionándola DESPUÉS de que el agua se ha enfriado, para ver si todavía está blanda y flexible. Al acercarse al final de su vida útil, la almohadilla se hace inflexible y dura y es necesario cambiarla por una nueva. Otra señal que es necesario cambiar la almohadilla es cuando se empieza a formar una capa de incrustaciones en el depósito de agua caliente. Si la almohadilla pareciera desintegrarse, (normalmente debido a al uso de agua ablandada), deje de usarlas.

LIMPIEZA Y MANTENIMIENTO

El agua contiene minerales y otras partículas. Durante el funcionamiento del humidificador, la mayoría de estos minerales permanecerán en el depósito de agua. La acumulación gradual de minerales llenará el depósito y reducirá su eficiencia. No es exageración recalcar la importancia de un mantenimiento, limpieza y cuidado rutinario. El agua dura contiene más minerales y otras partículas. INSTRUCCIONES PARA LA LIMPIEZA Omitir las medidas necesarias para la limpieza causará daños al humidificador.

1. Antes de limpiar el humidificador, poner los CONTROLES en posición de “OFF” (Apagado) y desconectar el humidificador.

2. Retirar el tanque de agua de la base del humidificador y vaciar el agua de los tanques.
3. Esperar por lo menos 15 minutos después de apagar el humidificador para que el agua se enfríe antes de mover la base. Sacar el casco superior girando los (2) seguros tipo ruedita y levantándolo. Sacar la boquilla girándola contra el sentido del reloj y levantándola. Sacar la almohadilla de absorción de minerales del tanque de agua caliente usando pinzas o tenazas para evitar quemarse con el agua caliente. Cuando se termine el procedimiento de limpieza, reinstalar la almohadilla de absorción de minerales. Para vaciar el agua de la base del humidificador, agarrar la base con ambas manos e inclinarla para vaciar el agua en el fregadero. **NO PERMITIR QUE EL AGUA SE DERRAME SOBRE LOS CONTROLES NI LOS ORIFICIOS DE VENTILACIÓN. NO VACIAR** la base de manera distinta a la indicada.
ADVERTENCIA: NO COLOCAR la base directamente bajo el chorro de agua de la llave.
4. Verter aproximadamente una taza de vinagre blanco en cualquiera de los dos depósitos y dejarlo reposar por sólo unos 20 a 30 minutos.
5. Colocar la base del humidificador sobre el fregadero e inclinarla para vaciar el vinagre. Llenar los depósitos de agua fría y caliente con agua limpia y tibia para eliminar completamente los residuos de vinagre. Limpiar las acumulaciones de minerales en el depósito de agua calenteciente y de los dos sensores metálicos de nivel de agua, usando un cepillo pequeño, como para dientes. **NOTA:** Las acumulaciones se producen por la dureza del agua. Cuanto más dura sea el agua, con más frecuencia se requerirá este mantenimiento. Vaciar toda el agua inclinando el tanque. Si quedasen residuos minerales en la taza metálica (acero inoxidable) de hervir, puede usarse un instrumento metálico para rascar y sacar los depósitos minerales. Cerciorarse de no usar metales en parte alguna de plástico.
NO PERMITIR QUE EL AGUA ENTRE POR DEBAJO DE LA BASE DEL HUMIDIFICADOR O POR CUALQUIER OTRO ORIFICIO, NI SUMERGIR EL CORDÓN O EL ENCHUFE.
6. Desinfectar los tanques de agua con una solución de 1 galón (3.785 litros) de agua con una cucharada pequeña de blanqueador de cloro para uso doméstico. Dejar que la solución repose por 20 minutos, agitándola de vez en cuando para mojar toda la superficie. Vaciar los tanques completamente y enjuagarlos muy bien hasta que el olor del cloro desaparezca. Llenar los tanques con agua fresca y fría y regresarlos a su lugar en la base del humidificador.
7. **NUNCA** usar utensilios de metal o de materiales duros para limpiar las piezas de plástico porque pueden causar raspaduras. **NUNCA** usar detergente, gasolina, kerosene, limpiador de cristales, cera para muebles, diluyente de pintura ni cualquier otra solución casera para limpiar parte alguna del humidificador.
8. Diariamente, el depósito y los tanques se deben vaciar, enjuagar y volver a llenar con agua fresca de la llave.
9. Para limpiar las superficies exteriores usar un paño exprimido después de haberlo mojado en una solución de agua con detergente suave. Enjuagar el paño, exprimir lo y volver a limpiar las superficies exteriores. Finalmente, limpiar con un paño seco. Esperar un tiempo suficiente para que las superficies se sequen antes de enchufar el cordón en el tomacorriente.
10. Si se nota que la acumulación de residuos en el flotador interruptor afecta su funcionamiento, limpiarlo cuidadosamente con un cepillo blando.

- Después que la base esté completamente limpia y seca, volver a instalar la almohadilla de absorción de minerales. Instalar la boquilla en la base y girarla en el sentido del reloj hasta que se asegure. Coloque el casco superior sobre el casco principal y gire los seguros tipo ruedita hasta que se aseguren en posición.
- Reinstalar los tanques. Enchufar la unidad a la corriente y volver a usarla en forma normal.

CAMBIO DEL FOCO UV

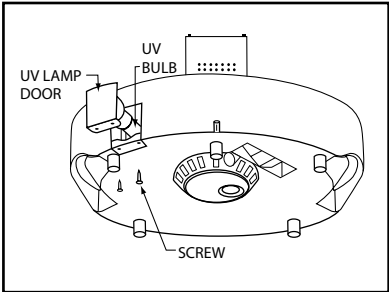
- Si se enciende la luz de REPLACE UV BULB durante el uso normal, es señal que es necesario cambiar el foco UV que es un foco especial de 3.5W.
 - Colocar el interruptor en la posición de "OFF" (Apagado), desconectar el humidificador del tomacorriente y dejarlo enfriar.
 - Sacar los tanques de agua de la base del humidificador. Desmontar el difusor de vapor y la cúpula de vapor girándolos contra el sentido del reloj y levantándolos.
 - Colocar la base del humidificador sobre el fregadero e inclinarla para sacarle toda el agua que pueda tener.
 - Cuidadosamente, invertir la base del humidificador boca abajo sobre una superficie plana y bien nivelada. Notará que hay una compuerta en el frente de la unidad que está cerrada con dos tornillos con cabeza en cruz.
- 
- Usando un desarmador con punta en cruz (Phillips), girar los tornillos cuidadosamente contra el sentido del reloj hasta que salgan de la compuerta.
 - Abrir la compuerta halándola hacia adelante y se podrá ver el foco UV. Halar la compuerta el mínimo necesario para desenroscar el foco UV y sacarlo.
 - Cambiar el foco UV por otro nuevo de 3.5W comprado a Kaz, Inc. o a otro proveedor. Para prolongar la vida útil del foco nuevo, no tocar el vidrio del foco directamente con los dedos. Usar un paño o pañuelo de papel para instalar el foco.
 - Después de instalar el foco nuevo, cerrar la compuerta y volver a instalar los tornillos con un desarmador en cruz y girarlos en el sentido del reloj con el desarmador, pero sólo hasta ajustarlos. NO SOBREAJUSTAR.
 - ⚠ ADVERTENCIA:** NO encender mientras la compuerta del foco UV esté abierta, y no mirar directamente al foco cuando esté encendido porque podrían ocasionarse lesiones a los ojos.
 - Poner el humidificador parado, instalarle el casco superior, la boquilla y los tanques de agua en la base, conectarlo al tomacorriente y presionar el interruptor a la posición de "ON" (Encendido). El indicador de REPLACE UV BULB (Cambiar foco UV) no debe volverse a encender.

NOTA IMPORTANTE: Aunque no se obtenga el efecto germicida máximo, el humidificador GF-220 puede seguirse usando hasta recibir el foco de repuesto.

NOTA: Oír un crujido y verá un pequeño objeto redondo dentro de la bombilla. Es normal, la bombilla funciona normalmente.



La luz contiene mercurio. Bótela de acuerdo con la normativa referente a la eliminación de este tipo de residuos. Visite el sitio www.lamprecycle.org o llame al 1 800 895-8842.

CONSEJOS PARA ALMACENAR

Si no planea usar el humidificador por un largo tiempo, por ejemplo durante los meses de verano, es importante seguir estas instrucciones para evitar que surjan problemas en el humidificador.

1. Limpiar el humidificador como se indica en la sección "Limpieza y Mantenimiento".
2. Cerciorarse de vaciar toda el agua de los tanques y los depósitos de agua fría y caliente.
3. Secar el humidificador completamente.
4. No colocarle las tapas al tanques para exponerlo al aire.
5. Empacar el humidificador en su caja original y almacenarlo en un lugar fresco y seco.

SERVICIO

NO INTENTAR reparar este humidificador usted mismo. Para recibir servicios de reparación cubiertos por la garantía, comunicarse con Kaz, Inc. por teléfono o correo para obtener un Número de Autorización de Devolución.

DIAGNÓSTICO DE PROBLEMAS

PROBLEMA	CAUSA POSIBLE	SOLUCIÓN
El humidificador no produce vapor	El humidificador no está conectado. No hay corriente eléctrica. Los tanques de agua están vacíos. El interruptor está apagado. No se oprimió el botón de RESET después de llenar los tanques. Los tanques de agua no están bien colocados en la base. Se ha alcanzado el nivel de humedad seleccionado.	Conectar el humidificador. Revisar el cortacircuitos. Desmontarlos y llenarlos. Presionar el interruptor a la posición "ON" (Encendido). Reposicionar los tanques de agua. Reposicionar los tanques de agua. Girar la perilla de control de humedad a un nivel más alto.
	Sólo un tanque se vacía.	Mueva la unidad a una superficie nivelada. Levante el extremo del tanque lleno.
El humidificador tiene una fuga de agua.	De las tapas de los tanques, o de los tanques mismos están faltando o están mal colocadas.	Ajustar las tapas. Colocar bien las empaquetaduras o cambiarlas.
Produce poca humedad.	Hay acumulación de minerales en los tanques de agua caliente.	Limpiar la unidad de acuerdo a las instrucciones.
El indicador Refill (Rellenar) se enciende	El agua está por debajo del flotador interruptor está cubiertos con una capa de musgo. Acumulación de minerales en el tanque de agua caliente.	Rellenar los tanques de agua e instalarlos en la base. Limpiar flotador interruptor siguiendo las instrucciones. Limpiar la unidad siguiendo las instrucciones.

GARANTÍA LIMITADA

AVISO IMPORTANTE

POR FAVOR LIMPIAR ESTE HUMEDCEDOR ANTIGÉRMENES POR LO MENOS UNA VEZ POR SEMANA SIGUIENDO LAS INSTRUCCIONES DE LIMPIEZA CONTENIDAS EN EL MANUAL DEL OPERADOR. SI NO SE LIMPIA REGULARMENTE ESTE HUMEDCEDOR, SE LE ACUMULARÁN DEPÓSITOS MINERALES QUE PUEDEN HACER QUE DEJE DE OPERAR. SI EL HUMEDCEDOR DEJASE DE FUNCIONAR POR NO HABERSE LIMPIADO, ESTA GARANTÍA QUEDARÁ ANULADA.

Por favor, lea todas las instrucciones antes de usar este aparato.

- A.** La presente garantía limitada de 5 años cubre la reparación o sustitución de todo producto con un defecto de fábrica o de mano de obra. Esta garantía excluye los defectos ocasionados por el uso comercial, abusivo o desrazonable y los daños adicionales. Los fallos resultantes del desgaste normal no se consideran defectos de fábrica en virtud de la presente garantía.

KAZ QUEDA EXENTA DE TODA RESPONSABILIDAD POR DAÑOS FORTUITOS O INDIRECTOS DE TODO TIPO. TODA GARANTÍA IMPLÍCITA DE CALIDAD COMERCIAL O DE CONVENIENCIA RELACIONADA CON ESTE PRODUCTO TENDRÁ LA MISMA VIGENCIA QUE LA PRESENTE GARANTÍA.

En ciertos lugares no se permite la exclusión o limitación a daños fortuitos o indirectos, ni los límites de duración aplicables a una garantía implícita. Por consiguiente, es posible que estas limitaciones o exclusiones no se apliquen en su caso. Esta garantía le confiere unos derechos precisos, reconocidos por la ley. Dichos derechos difieren de un lugar a otro y es posible que usted tenga otros. La presente garantía sólo será válida con el comprador inicial del producto a partir de la fecha de compra inicial.

- B.** Kaz se reserva todo derecho de reparación o sustitución del presente producto si se constata que presenta un defecto de fábrica o mano de obra. Todo producto defectuoso debe devolverse al lugar donde lo compró y de acuerdo con la política de dicho comercio. Seguidamente, todo producto defectuoso cuya garantía esté en vigor, podrá ser devuelto a Kaz.
- C.** Esta garantía no cubre los daños ocasionados por tentativas de reparación no autorizadas o por el uso no conforme con el presente manual.

D. Para devolver un producto defectuoso a Kaz, Incorporated, adjunte una descripción breve del problema junto con una prueba de compra y un cheque o giro postal de 10,00 \$ US ó 15,50 \$ CAD para los gastos de manutención, embalaje de vuelta y reenvío. Indique su nombre, dirección y un número de teléfono donde podamos localizarle durante el día. Los gastos de envío deben pagarse por adelantado.

Enviar a:

En los Estados Unidos:

Kaz, Incorporated
Attn: Returns Department
4755 Southpoint Drive
Memphis, TN 38118
USA

En Canada:

Kaz, Incorporated
Attn: Returns Department
510 Bronte Street
South Milton, ON L9T 2X6
Canada

MAIL ORDER FORM



Replacement Mineral Absorption Pads
(Warm Mist Humidifiers Only)

Replacement UV (Ultraviolet) Germicidal Bulb

Replacement mineral absorption pads help extend the life of your Germ-Free Humidifier. Mineral absorption pads and replacement UV bulbs are available from your retailer or direct from Vicks with the order form below. We welcome MasterCard, VISA and Discover, or enclose your check or money order payable to Vicks. Mail your order to the following address:

Phone: 1-800-477-0457

Fax: 508-481-0509

Kaz Inc.

Consumer Relations

250 Turnpike Road

Southborough, MA 01772

Please allow 10 days for shipping

ORDER INFORMATION:

<u>Quantity</u>	<u>Item</u>	<u>Unit Price</u>	<u>Total Price</u>
_____	(P/N: SMFP-3) Mineral Absorption Pad	\$6.00	_____
_____	(P/N: SF-UV) Replacement UV Bulb	\$12.00	_____
	Shipping and handling	\$6.95	
	Sales tax: CA 8.3%, FL 7%, MA 5%, NY 8.6%, TN Residents add 9.8%		
	Total order price		<input type="text"/>

SHIP TO:

Name: _____

Street Address: _____

City/State/Zip: _____

(City/Province/postal code in Canada)

Form Of Payment: Check Discover MasterCard VISA

Card Number _____ / _____

Expiration Date

Print name (as it appears on card) _____

Cardholders Signature _____