

ViewSonic®



ViewPad 7e

User Guide

Guide de l'utilisateur

Guía del usuario

IMPORTANT: Please read this User Guide to obtain important information on installing and using your product in a safe manner, as well as registering your product for future service. Warranty information contained in this User Guide will describe your limited coverage from ViewSonic Corporation, which is also found on our web site at <http://www.viewsonic.com> in English, or in specific languages using the Regional selection box in the upper right corner of our website. "Antes de operar su equipo lea cuidadosamente las instrucciones en este manual"

Model No. VS14359

Compliance Information

FCC Statement

The following statement applies to all products that have received FCC approval.

Applicable products bear the FCC logo, and/or an FCC ID in the format FCC ID: GSS-VS14359 on the product label. This device complies with part 15 of the FCC Rules.

Operation is subject to the following two conditions: (1) This device may not cause harmful interference, and (2) This device must accept any interference received, including interference that may cause undesired operation. This mobile device has been tested and found to comply with the limits for a Class B digital device, pursuant to Part 15 of the FCC Rules. These limits are designed to provide reasonable protection against harmful interference in a residential installation. This equipment generates, uses and can radiate radio frequency energy and, if not installed and used in accordance with the instructions, may cause harmful interference to radio communications. However, there is no guarantee that interference will not occur in a particular installation. If this equipment does cause harmful interference to radio or television reception, which can be determined by turning the equipment off and on, the user is encouraged to try to correct the interference by one or more of the following measures

- Reorient or relocate the receiving antenna.
- Increase the separation between the equipment and receiver.
- Connect the equipment into an outlet on a circuit different from that to which the receiver is connected.
- Consult the dealer or an experienced radio/TV technician for help.

Changes or modifications not expressly approved by the party responsible for compliance could void the user's authority to operate the equipment. The antenna(s) used for this transmitter must not be colocated or operating in conjunction with any other antenna or transmitter.

FCC SAR information

FCC Radiation Exposure Statement

This equipment complies with FCC RF radiation exposure limits set forth in an uncontrolled environment. This transmitter must not be co-located or operating in conjunction with any other antenna or transmitter.

The device was tested and complies to measurement standards and procedures specified in FCC OE Bulletin 65, Supplement C

Canada Statement

This device complies with Industry Canada licence-exempt RSS standard(s). Operation is subject to the following two conditions: (1) this device may not cause interference, and (2) this device must accept any interference, including interference that may cause undesired operation of the device.

CE Conformity for European Countries

 The device complies with the EMC Directive 2004/108/EC and Low Voltage Directive 2006/95/EC.

Please read before proceeding

- Use only the batteries and power adapter provided by the manufacturer. The use of unauthorized accessories may void your warranty.
- Do not store your device in temperatures higher than 50°C (122°F).
- The operating temperature for this device is from 0°C (32°F) to 50°C (122°F).

CE SAR Information

This device MEETS GUIDELINES FOR EXPOSURE TO RADIO WAVES. Your mobile device is a radio transmitter and receiver. It is designed not to exceed the limits for exposure to radio waves recommended by international guidelines. These guidelines were developed by the independent scientific organization ICNIR and include safety margins designed to assure the protection of all persons, regardless of age and health.

The exposure guidelines for mobile devices employ a unit of measurement known as the Specific Absorption Rate or SAR. The SAR limit stated in the ICNIRP guidelines is 2.0 W/kg averaged over 10 grams of tissue. Test for body worn SAR, the positions of the device are at a minimum of 1.5 cm from the body with the device transmitting at its highest certified power level in all tested frequency bands. The actual SAR level of an operating device can be below the maximum value because the device is designed to use only the power required to reach the network. That amount changes depending on a number of factors such as how close you are to a network base station. The highest SAR value under the ICNIRP guidelines for use of the device at the body is 0.0246 W/kg. Use of device accessories and enhancements may result in different SAR values. SAR values may vary depending on national reporting and testing requirements and the network band.

Following information is only for EU-member states:

The mark is in compliance with the Waste Electrical and Electronic Equipment Directive 2002/96/EC (WEEE).



The mark indicates the requirement NOT to dispose the equipment including any spent or discarded batteries or accumulators as unsorted municipal waste, but use the return and collection systems available.



If the batteries, accumulators and button cells included with this equipment, display the chemical symbol Hg, Cd, or Pb, then it means that the battery has a heavy metal content of more than 0.0005% Mercury or more than, 0.002% Cadmium, or more than 0.004% Lead.



European Union Regulatory Conformance

The equipment complies with the RF Exposure Requirement 1999/519/EC, Council Recommendation of 12 July 1999 on the limitation of exposure of the general public to electromagnetic fields (0-300 GHz). This equipment meets the following conformance standards: EN50332-1/2, EN301489-1, EN301489-17, EN55022/24, EN62209-2, EN60950-1, EN300328.



The device has been tested to comply with the Sound Pressure Level requirement laid down in the applicable EN 50332-1 and EN 50332-2 standards. Permanent hearing loss may occur if earphones or headphones are used at high volume for prolonged periods of time. A pleine puissance, l'écoute prolongée du baladeur peut endommager l'oreille de l'utilisateur. The conformity assessment procedure has been followed with the involvement of the following Notified Body: UL-CCS (Compliance Certification Services 0984)

Identification mark: CE0984 (UL-CCS) CE (€0984 ⓘ)

This equipment may be operated in:							
AT	BE	BG	CH	CY	CZ	DE	DK
EE	ES	FI	FR	GB	GR	HU	IE
IT	IS	LI	LT	LU	LV	MT	NL
NO	PL	PT	RO	SE	SI	SK	TR

We, hereby, declare that this cellular, Wi-Fi, & Bluetooth radio is in compliance with the essential requirements and other relevant provisions of Directive 1999/5/EC.

Products with 2.4-GHz Wireless LAN Devices France

For 2.4-GHz wireless LAN operation of this product, certain restrictions apply. This equipment may use the entire-2400-MHz to 2483.5-MHz frequency band (channels 1 through 13) for indoor applications. For outdoor use, only 2400-2454 MHz frequency band (channels 1-9) may be used. For the latest requirements, see <http://www.art-telecom.fr>.

Caution:

Risk of explosion if battery replaced by an incorrect type.
Dispose of used batteries according to the instructions.

RISK GROUP 1
CAUTION

Possibly hazardous optical radiation emitted from this product. Do not stare at operating lamp. May be harmful to the eyes.

IEC 62471: 2006

Important Safety Instructions

1. DO NOT place objects on top of the device, as objects may scratch the screen.
2. DO NOT expose the device to dirty or dusty environments.
3. DO NOT place the device on an uneven or unstable surface.
4. DO NOT insert any foreign objects into the device.
5. DO NOT expose the device to strong magnetic or electrical field.
6. DO NOT expose the device to direct sunlight as it can damage the LCD Screen. Keep it away from heat sources.
7. SAFE TEMPERATURE: This device should only be used in environments with ambient temperatures between 0°C and 40°C.
8. DO NOT use the device in the rain.
9. Please check with your Local Authority or retailer for proper disposal of electronic products.
10. The device and the adapter may produce some heat during normal operation or charging. To prevent discomfort or injury from heat exposure, DO NOT leave the device on your lap.
11. POWER INPUT RATING: Refer to the rating label on the device and be sure that the power adapter complies with the rating. Only use accessories specified by the manufacturer.
12. DO NOT use a pen or any sharp object to tap the screen.
13. Clean the touch screen with a soft cloth. If needed, dampen the cloth slightly before cleaning. Never use abrasives or cleaning solutions.
14. Always power off the device to install or remove external devices that do not support hot-plug.
15. Disconnect the device from an electrical outlet and power off before cleaning the device.
16. DO NOT disassemble the device. Only a certified service technician should perform repair.
17. The device has apertures to disperse heat. DO NOT block the device ventilation, the device may become hot and malfunction as a result.
18. Risk of explosion if battery replaced by an incorrect type. Dispose of used batteries according to the instructions.
19. Users have to use the connection to USB interfaces with USB 2.0 version or higher.
20. PLUGGABLE EQUIPMENT: the socket-outlet shall be installed near the equipment and shall be easily accessible.

Declaration of RoHS Compliance

This product has been designed and manufactured in compliance with Directive 2002/95/EC of the European Parliament and the Council on restriction of the use of certain hazardous substances in electrical and electronic equipment (RoHS Directive) and is deemed to comply with the maximum concentration values issued by the European Technical Adaptation Committee (TAC) as shown below:

Substance	Proposed Maximum Concentration	Actual Concentration
Lead (Pb)	0.1%	< 0.1%
Mercury (Hg)	0.1%	< 0.1%
Cadmium (Cd)	0.01%	< 0.01%
Hexavalent Chromium (Cr ⁶⁺)	0.1%	< 0.1%
Polybrominated biphenyls (PBB)	0.1%	< 0.1%
Polybrominated diphenyl ethers (PBDE)	0.1%	< 0.1%

Certain components of products as stated above are exempted under the Annex of the RoHS Directives as noted below:

Examples of exempted components are:

1. Mercury in compact fluorescent lamps not exceeding 5 mg per lamp and in other lamps not specifically mentioned in the Annex of RoHS Directive.
2. Lead in glass of cathode ray tubes, electronic components, fluorescent tubes, and electronic ceramic parts (e.g. piezoelectronic devices).
3. Lead in high temperature type solders (i.e. lead-based alloys containing 85% by weight or more lead).
4. Lead as an alloying element in steel containing up to 0.35% lead by weight, aluminium containing up to 0.4% lead by weight and as a copper alloy containing up to 4% lead by weight.

Copyright Information

Copyright © ViewSonic® Corporation, 2011. All rights reserved.

Android is a trademark of Google Inc. Use of this trademark is subject to Google Permissions.

This product has an Android™ platform based on Linux, which can be expanded by a variety of JME-based application SW.

All products used in this device and trademarks mentioned herein are trademarks or registered trademarks of their respective owners.

Google™, the Google logo, Android™, the Android logo and Gmail™ are trademarks of Google Inc. Use of this trademark is subject to Google Permissions. Wi-Fi and the Wi-Fi CERTIFIED logo are registered trademarks of the Wireless Fidelity Alliance.

microSD™ is a trademark of SD Card Association.

Bluetooth and the Bluetooth logo are trademarks owned by Bluetooth SIG, Inc. Java, JME and all other Java-based marks are trademarks or registered trademarks of Sun Microsystems, Inc. in the United States and other countries.

The prediction engine of the input method is TOUCHPAL, provided by COOTEK. DataViz and RoadSync are registered trademarks of DataViz, Inc. All rights reserved. DataViz and Documents To Go are trademarks or registered trademarks of DataViz, Inc. All rights reserved.

Word To Go™, Sheet To Go®, Slideshow To Go®, PDF To Go® and icons are trademarks or registered trademarks of DataViz, Inc. All rights reserved.

Disclaimer: ViewSonic Corporation shall not be liable for technical or editorial errors or omissions contained herein; nor for incidental or consequential damages resulting from furnishing this material, or the performance or use of this product. In the interest of continuing product improvement, ViewSonic Corporation reserves the right to change product specifications without notice. Information in this document may change without notice.

No part of this document may be copied, reproduced, or transmitted by any means, for any purpose without prior written permission from ViewSonic Corporation.

Intellectual Property Right Information

Right to all technologies and products that comprise this device are the property of their respective owners:

This product has an Android platform based on Linux, which can be expanded by a variety of Java-Script-based application SW.

Google, the Google logo, Android, the Android logo, Gmail, and YouTube are trademarks of Google Inc. Bluetooth and the Bluetooth logo are trademarks owned by Bluetooth SIG, Inc. Java, JME and all other Java-based marks are trademarks or registered trademarks of Sun Microsystems, Inc. in the United States and other countries. microSD is a trademark of SD Card Association. The prediction engine of the input method is TOUCHPAL, provided by COOTEK.

Product Registration

To meet your future needs, and to receive any additional product information as it becomes available, please register your product on the Internet at: www.viewsonic.com.

For Your Records

Product Name:	ViewPad 7e
Model Number:	VS14359
Document Number:	ViewPad 7e_UG_ENG Rev. 1a 08-24-11
Serial Number:	_____
Purchase Date:	_____

Product disposal at end of product life

ViewSonic respects the environment and is committed to working and living green. Thank you for being part of Smarter, Greener Computing. Please visit ViewSonic website to learn more.

USA & Canada: <http://www.viewsonic.com/company/green/recycle-program/>

Europe: <http://www.viewsoniceurope.com/uk/kbase/article.php?id=639>

Taiwan: <http://recycle.epa.gov.tw/recycle/index2.aspx>

Features

1. Android 2.3 platform can be expanded with many third-party apps
2. TFT screen with 800x600 pixel resolution
3. Portrait and landscape viewing with G-Sensor rotation
4. 2 cameras for taking photos and recording videos
5. Android Launcher or ViewScene 3D view mode
6. Automatic brightness adjustment
7. Web browsing, instant messaging and e-mail
8. Built-in e-reader and online e-book store
9. Multi-language on-screen display

Chapter 1: Getting Started	1
1.1 Your Device	1
1.2 Accessories	3
1.3 Installing Memory Card	3
1.4 Charging Battery	4
1.5 Using Headsets	4
1.6 Turning Device On or Off	5
Turn device on or off.....	5
Set device to Silent mode.....	5
1.7 Unlocking the Screen	5
To Unlock the screen.....	5
 Chapter 2: The Basics	 6
2.1 Home Screen	6
Set Screen Mode.....	6
Extended Home Screen	6
Shortcut Icons	7
Widgets	8
Applications	8
Setting Wallpaper	9
2.2 Entering Text	10
On-Screen Keyboard.....	10
Setting Input Method	11
2.3 Transferring Contents	11
Making Connection.....	11
Transferring Your Data	12
 Chapter 3: Using Email	 13
3.1 Setting up an Internet Email Account	13
3.2 Composing and Sending an Email	13
3.3 Receiving an Email	14
 Chapter 4: Using Internet	 15
4.1 Setting up Wi-Fi	15
4.2 Accessing the Web	16

Chapter 5: Using Bluetooth	17
5.1 Connecting to Bluetooth Devices	17
Chapter 6: Searching on Device	18
6.1 Searching Contents on Device.....	18
6.2 Searching the Web	18
Chapter 7: Multimedia Applications	19
7.1 Taking Photos and Videos	19
Taking a Photo.....	19
Recording a Video.....	19
Configuring Camera Settings	19
7.2 Playing Photos and Videos.....	20
Viewing Photos	20
Playing Videos.....	20
7.3 Playing Music.....	21
Playing Music	21
Managing Playlist	21
Chapter 8: Applications	22
8.1 Email	22
8.2 Browser	22
8.3 Camera	22
8.4 Music	22
8.5 Gallery	22
8.6 Sound Recorder.....	22
8.7 Amazon Kindle.....	22
8.8 Amazon Appstore	22
8.9 Amazon MP3	22
8.10 Calculator	23
8.11 Calendar	23
8.12 Clock.....	23
8.13 Search.....	23
8.14 Downloads	23
8.15 ES File Explorer	23

8.16 Alert Machine	23
8.17 Angry Birds	23
8.18 Dropbox.....	23
8.19 Note Everything	23
8.20 Sketcher	24
8.21 Tunein Radio	24
8.22 Twitter	24
8.23 Settings	24
Chapter 9: Managing Your Device	25
9.1 Wireless & networks.....	25
9.2 Sound	25
9.3 Display.....	25
9.4 Location & security	26
9.5 Applications	26
9.6 Accounts & sync.....	26
9.7 Privacy.....	26
9.8 Storage	27
9.9 Language & Keyboard	27
9.10 Voice input & output.....	27
9.11 Accessibility	27
9.12 Date & time	27
9.13 About device	27
Specifications	28

Chapter 1: Getting Started

1.1 Your Device

Front

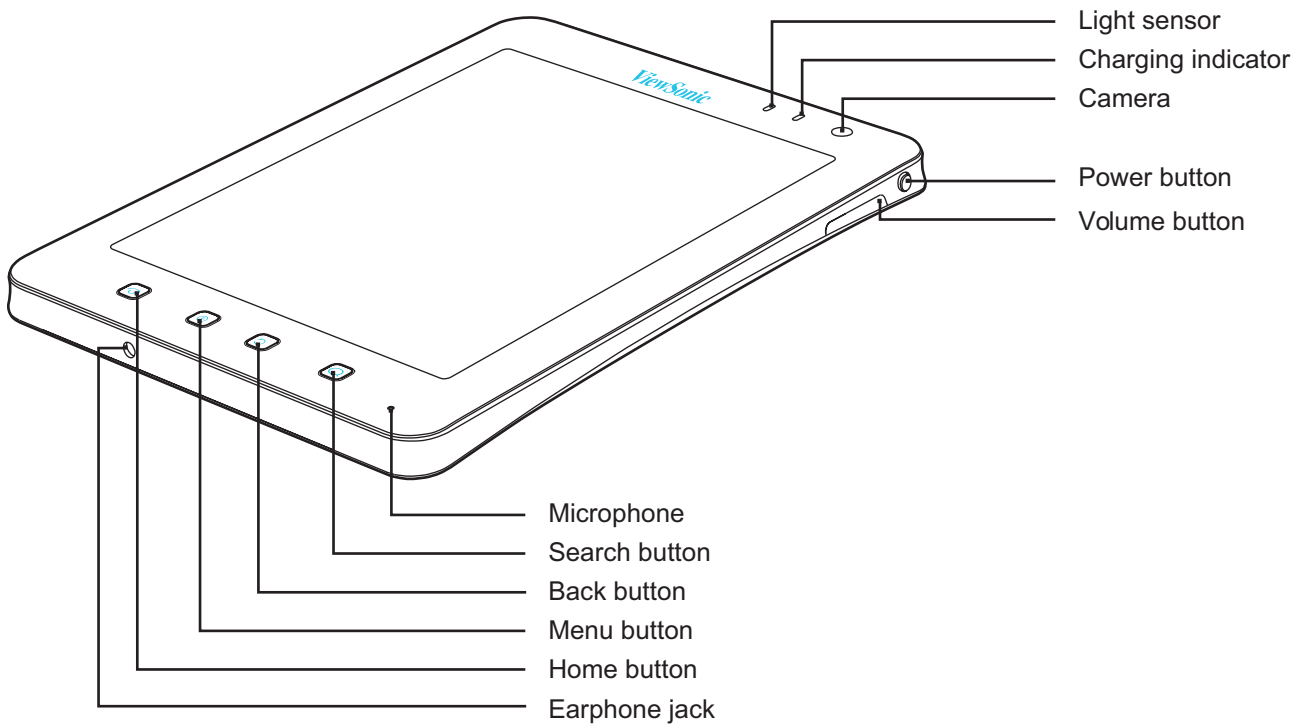

Part Name	Description
Light sensor	Auto-adjust the screen brightness for your eyes
Charging indicator	Light is red while charging and turns green when charging is completed
Camera	Take photos and record videos
Power button	Power on or off the device, put it to sleep, and wake it up
Volume button	Adjust the sound
Microphone	Voice input
Search button	Search the content or web page
Back button	Go back to the previous screen or menu
Menu button	Open the menu
Home button	Go back to the home screen

Rear

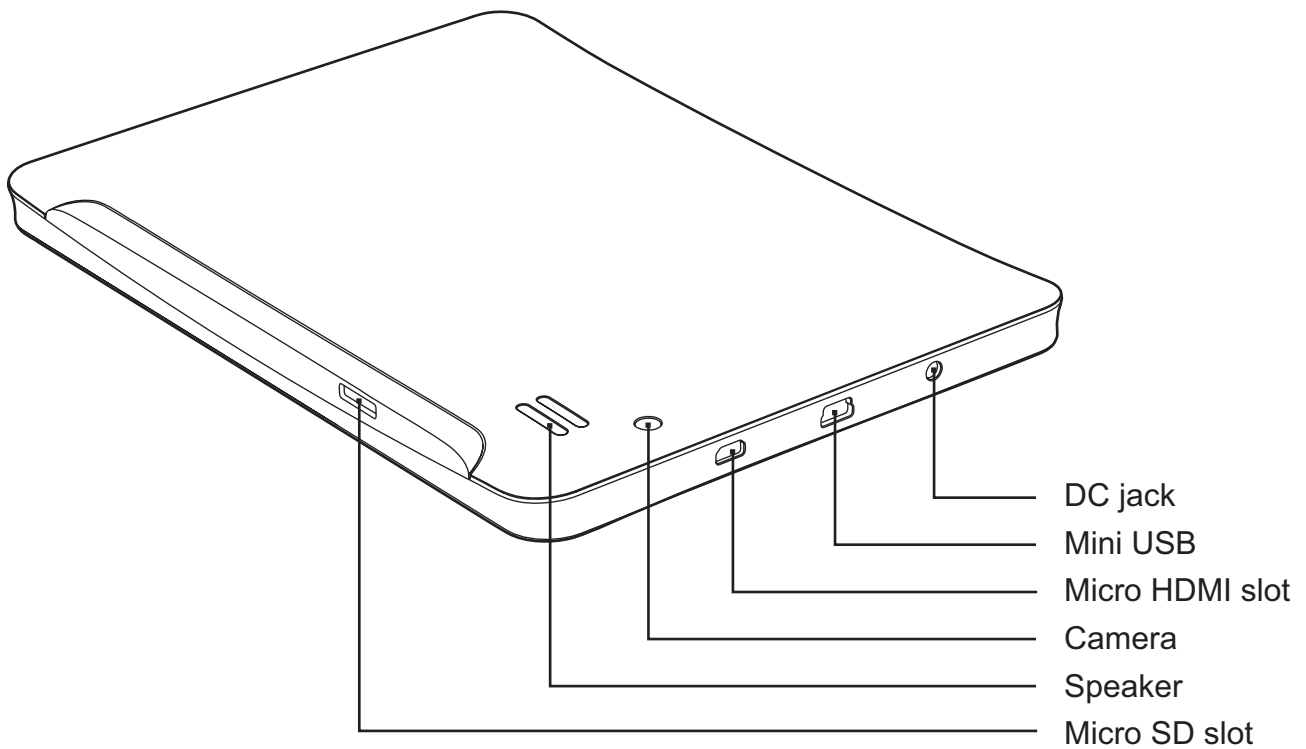

Part Name	Description
DC jack	Connect the AC power adapter
Mini USB port	Connect the USB cable
Micro HDMI port	Connect the HDMI cable
Camera	Take photos and record videos
Speaker	Audio output
Micro SD slo	Insert a Micro SD Memory Card

1.2 Accessories

Your package comes with the following items. If any of them is missing, please contact your retailer.

- ViewPad 7e
- AC adapter with US/EU/UK plug
- USB cable
- Quick Start Guide
- Safety Information

1.3 Installing Memory Card

You need a Micro SD card to store photo, music, videos and other data.

To install the memory card

1. Insert the Micro SD card as shown. Make sure the golden contacts are facing down.

To remove the memory card

1. For safe removal, tap  > **Settings**>**Storage**> **Unmount SD card**.
2. Use your finger to push the memory card out of card slot.

NOTE



Do not remove the memory card while the device is turned on. Sudden removal of the memory card may cause data loss or unpredictable system hang up.

1.4 Charging Battery

When you first take your ViewPad out of the box, the battery is only partially charged. To fully charge the battery, charge it for 2 hours.

Charge the battery

1. Connect one end of the AC adaptor to the DC jack on top of the device.
2. Plug the other end of the AC adaptor to the wall outlet to start charging.

When the battery is charging and the device is turned on, the  icon is displayed on the status bar. When the battery is fully charged, the  icon is displayed on the status bar.

USB Charging

1. Power on your computer.
2. Plug the small end of the USB cable into the device's mini-USB port.
3. Plug the other end to your computer to start charging.

Your device has a charging indicator next to the front camera. While the device is turned on, the indicator light is red when charging and green when charging is complete.

NOTE

- To prevent damage to your device, only use the supplied AC adapter.
- USB connected information will appear when you connect your device with computer.

1.5 Using Headsets

For listening to music, plug a headset to the headset jack.

NOTE

- When using a headset, your ability to hear outside sounds may be limited. Do not use headset if it will endanger you.
- When using a headset, do not set the volume to its maximum as it may damage your hearing.

1.6 Turning Device On or Off

Turn device on or off

After installing the memory card and charging the battery, the device is ready to be turned on.

Turn on your device

Press and hold the **Power** button  on the left top of your device until the device display turns on.

Turn off your device

1. Press and hold the **Power** button  until a pop-up window appears.
2. Tap **Power off**, and then select **OK** to confirm.

To set your device to Sleep mode

To set the device to sleep mode, press the **Power** button . This will turn the display off. To turn the display on, press the **Power** button  again.

Set device to Silent mode

1. Press and hold the **Power** button  until a pop-up window appears.
2. Tap **Silent mode**.

Or, on a locked screen, slide  to the left.

To undo silent mode, slide  to the left.



NOTE

To press **Power** button  and **Home** button  at the same time for 3 seconds will reset the device.

1.7 Unlocking the Screen

Lock the screen to prevent it from accidentally being touched. By default, the screen locks after being idle for a period of time. You can set the length of screen timeout until the screen locks.

To Unlock the screen

1. Press the **Power** button  to turn on the display from sleep mode.
2. Drag the  icon to the right to unlock the screen.

Chapter 2: The Basics

2.1 Home Screen

From the Home screen, you can quickly access common features and view battery and connection status.

Set Screen Mode

You can set up your Home screen either in Android launcher or ViewScene 3D mode. After turning on your device or pressing  , a pop-up window appears. You can select and set either Launcher or ViewScene 3D as your desired mode by default.

Launcher mode

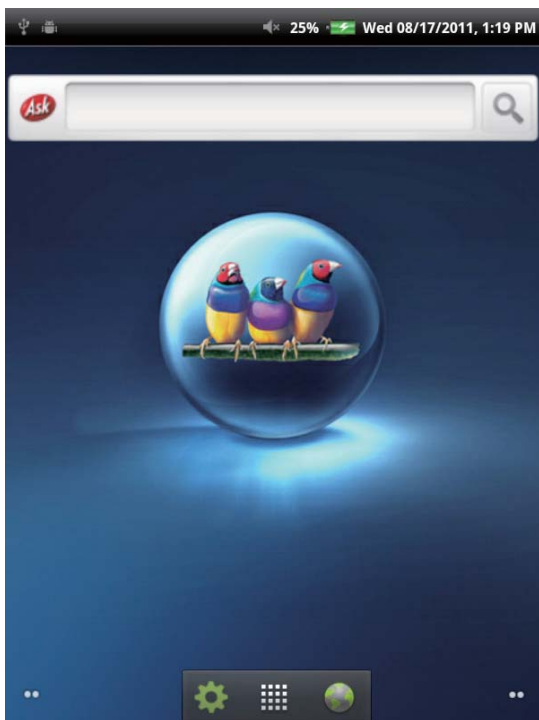

ViewScene 3D mode



Extended Home Screen

Swipe your finger to the left or right across the Home screen.

The additional screens to the left and to the right of the Home screen provide more space for icons, widgets, shortcuts, and other items.

Shortcut Icons

The shortcut icons allow you to easily access an application from the Home screen. You can add your favorite applications to the Home screen and arrange the icons as you desire.

Add a shortcut icon

1. Tap and hold a blank area on the Home screen.
Or, press **Menu** , and then tap **Add** to display the options menu.
2. Tap **Shortcuts**.

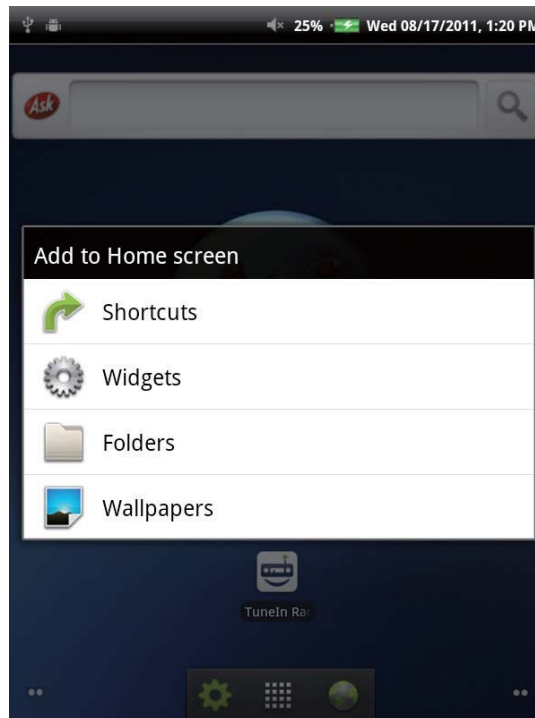



3. Tap **Applications** to display the list of applications.
4. Tap to add the items that you want to appear on the Home screen.

Move a shortcut icon

1. Tap and hold the shortcut icon until it enlarges.
2. Drag the shortcut icon to the desired area on the Home screen.

Remove a shortcut icon

1. Tap and hold the shortcut icon until it enlarges. The  icon appears on the bottom of the Home screen.
2. Drag the shortcut icon to  to delete.

Widgets

Widgets allow you to receive live and personalized updates right on the Home screen. You can add, delete and move widgets just like you can with shortcut icons.

Add a widget



You may add and customize the Widgets on the Home screen as you like.

1. Tap and hold a blank area on the Home screen.
Or, press **Menu** , and then tap **Add** to display the options menu.
2. Tap **Widgets**.
A list of all available widgets is displayed.
3. Tap to select the widget you want to add on the Home screen.

Move a widget

1. Tap and hold the widget until it enlarges.
2. Drag the widget to the desired area on the Home screen.

Remove a widget

1. Tap and hold the widget until it enlarges. The  icon appears at the bottom of the Home screen.
2. Drag the widget to  to delete.

Applications

Tap  to view all applications and settings.

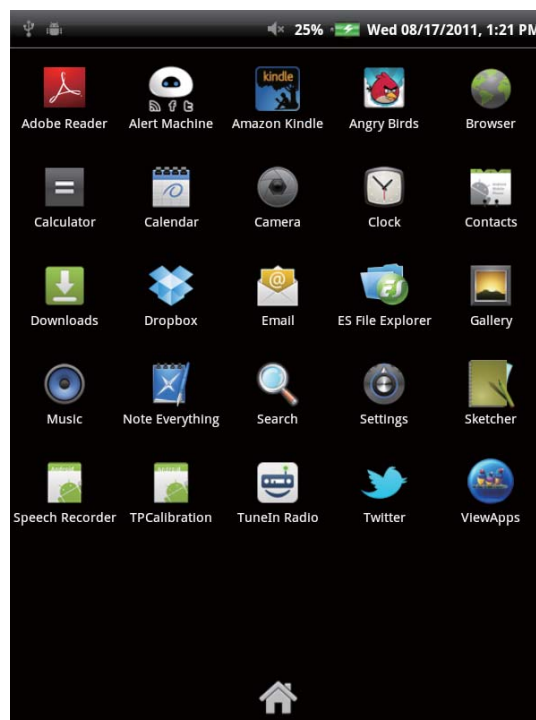

You can swipe the screen up or down to view more applications, and tap the desired icon to access the application.

Tap  to go back to Home screen.

Setting Wallpaper

You can customize the wallpaper of your Home screen with a default wallpaper or with pictures taken with your ViewPad. Live Wallpapers are animated or interactive wallpapers.

Set wallpaper from Live Wallpaper gallery

1. From the Home screen, press **Menu** , and then tap **Wallpaper**. The **Select wallpaper from** is displayed on the screen.

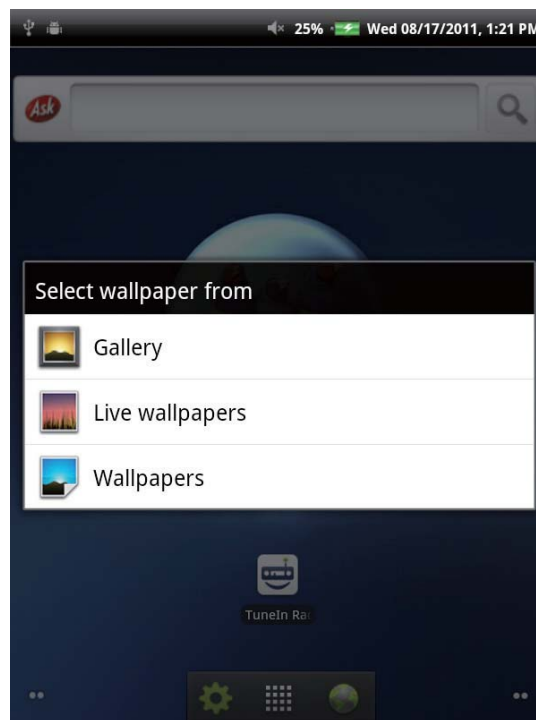

2. Tap **Live wallpapers**.
3. All default live wallpapers are displayed. Swipe your finger up or down to browse, and tap to preview the wallpaper on screen.
4. Tap **Set wallpaper** to set the previewed wallpaper as wallpaper.

Set wallpaper from Gallery

1. From the Home screen, press **Menu** , and then tap **Wallpaper**. The **Select wallpaper from** is displayed on the screen.
2. Tap **Gallery**.
3. You will see thumbnail images of all pictures. Tap to select the picture you want to use as wallpaper.
4. Drag your finger to select the crop area.
5. Tap **Save** to set the cropped photo as wallpaper.

Set wallpaper from Wallpaper gallery

1. From the Home screen, press **Menu** , and then tap **Wallpaper**. The **Select wallpaper from** is displayed on the screen.
2. Tap **Wallpapers**.
3. All default wallpapers are displayed. Swipe your finger left or right to browse and preview the wallpaper on screen.
4. Tap **Set wallpaper** to set the previewed wallpaper as wallpaper.

2.2 Entering Text

On-Screen Keyboard

The on-screen keyboard appears when an application requires text input, such as writing emails and URL addresses.

Uppercase keyboard





Lowercase keyboard



Numbers and Symbols



You can tap the keys to enter the characters, tap  or  to enter characters with upper or lower case letter, and tap  to display the numeric and symbol keyboard.

Setting Input Method

1. Tap and hold a text field until a pop-up window appears.
2. Tap **Input method** > the desired input method.

2.3 Transferring Contents

You can transfer your own contents stored in your computer to the device. Before transferring, please check that your computer is using Windows 7, Windows XP, Windows Vista, or Mac OS X. You will also need a USB port on the computer.

Making Connection

To connect your device to your computer, please follow the steps.

1. Power on your computer.
2. Plug the small end of the USB cable into the device's mini-USB port.
3. Plug the other end to your computer.

When your device is connected to computer, USB Mass Storage will appear. Press **Turn on USB storage** to go into USB drive mode.

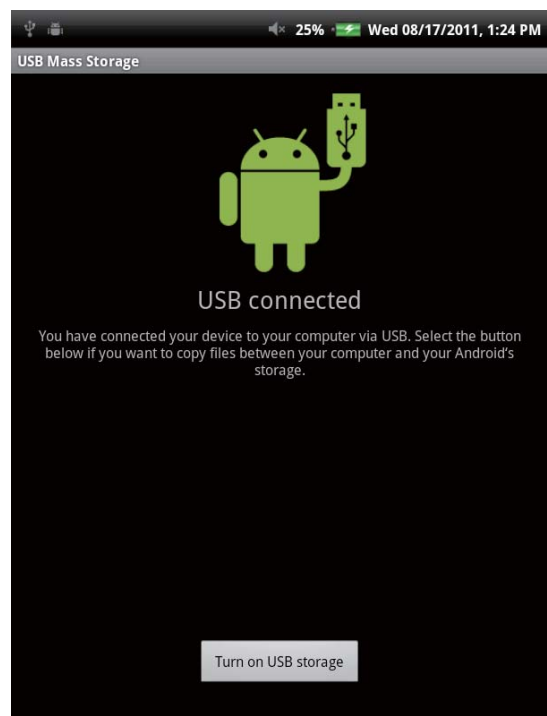

Transferring Your Data

After going into the USB drive mode, you will see 2 disks on your computer, one is for the internal memory of your device and the other is for the Micro SD memory card inserted in the device. You can select the disk in which you'd like your documents stored.

You can add files into the device, and also can copy, move and delete files already in the device. The ViewPad 7e supports the following media formats:

Photo: JPEG, BMP, TIFF, PNG

Music: MP3, WAV

Audio: (H263/MPEG-4).3GP, WMV, Flash,(H264/MPEG-4).MP4

NOTE

- Your device is only compatible with Windows 7, Windows XP, Windows Vista, or Mac OS X.
- If you want to continue using your device, you need to release it from USB drive mode by un-mounting the device from your computer.

Chapter 3: Using Email

You can use your device to send and receive email messages via your internet email accounts just as you do with a computer.

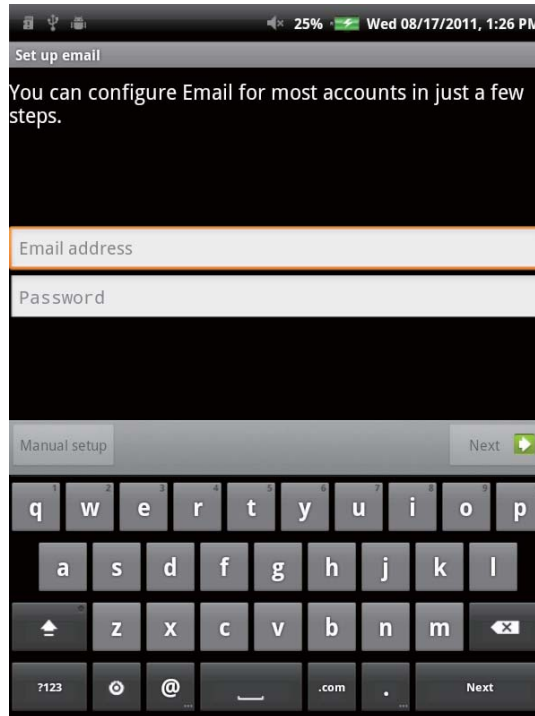

3.1 Setting up an Internet Email Account

1. On the Home screen, tap  > **Email**.
2. Enter your **email address** and **password** in its respective entry box.



3. Tap **Next**.
4. Enter your **email account** name and **password**.
5. Tap **Done**.

3.2 Composing and Sending an Email

1. On the Home screen, tap  > **Email**.
2. Enter your email account and password to login in.
3. Press **Menu**  and then tap **Compose**.
4. Enter the recipient's email address, subject and your email content.
5. Tap **Send**.

You can add your attachment to your email by pressing **Menu**  and then tapping **Add attachment** to select the desired files.

3.3 Receiving an Email

Emails are automatically received in your Inbox when the device connects to a wireless network.

1. On the Home screen, tap  > **Email**.
2. Enter your email account and password to log in.
3. Tap a message to view its content.

You can view email attachment by tapping **Open** or download it by tapping **Save**.

Chapter 4: Using Internet

4.1 Setting up Wi-Fi

This device only uses Wi-Fi connection. You need to connect to a wireless network before surfing the internet or using the related applications that require internet connection.

To turn Wi-Fi on or off

1. From the Home screen, tap  > **Settings** > **Wireless & networks**.
2. Tap **Wi-Fi** check box to turn Wi-Fi function on or off.

To connect to a Wi-Fi network

1. Turn Wi-Fi on.
2. Tap **Wi-Fi settings** > **Network notification** to start detecting networks.
3. The available networks are listed. Tap a network to connect to or tap **Add Wi-fi network** to manually add a connection.
4. If you select an unsecured network, the connection is automatically established. Otherwise, proceed to the next step.
5. When connecting to a secured network, you will be prompted for the password. Enter the password, then tap **Connect**.

When Wi-Fi is connected, the connection icon is displayed on the status bar.

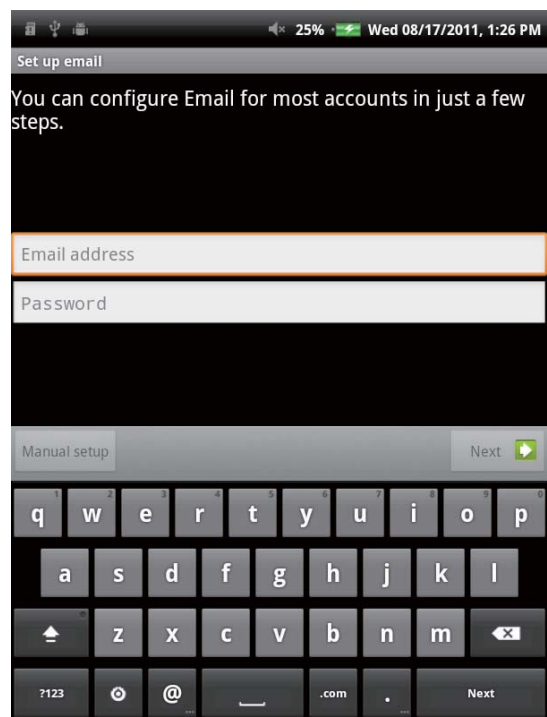

To add Wi-Fi network

1. From the Home screen, tap  > **Settings** > **Wireless & networks**.
2. Tap **Wi-Fi settings**.
3. In Wi-Fi networks, tap **Add Wi-Fi network**. A new window is displayed.
4. Follow the on-screen instructions and enter the necessary information, then tap **Save** to save the settings.



4.2 Accessing the Web

Your device allows you to access any internet web.

1. On the Home screen, tap  or  > **Browser**.
2. Tap the text field, and the keyboard pops up.

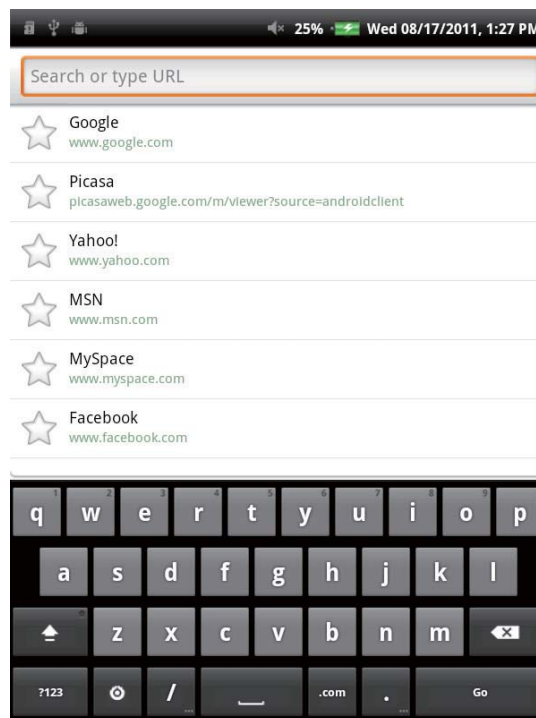

3. Enter the URL, and then tap **Go** to enter the website.
4. Scroll the page up or down to view more information.

If you want the current page as your home page while browsing the web, please press **Menu**  , and then tap **More > Settings > Set home page**.

Chapter 5: Using Bluetooth

Bluetooth modes

On: Bluetooth is turned on. Your ViewPad detects other Bluetooth devices, but your device is not visible to others.

Discoverable: Bluetooth is turned on and your device is visible to other Bluetooth devices.

Off: Bluetooth is turned off.

To turn Bluetooth on or off

1. From the Home screen, tap  > **Settings** > **Wireless & networks**.
2. Tap **Bluetooth** check box to activate the Bluetooth function.
3. To make your ViewPad visible to others, tap **Bluetooth settings** > **Discoverable** check box to make this device visible to other devices.

5.1 Connecting to Bluetooth Devices

A connection to a Bluetooth device is called a partnership. You need to pair and create a partnership with a Bluetooth device to exchange information.

- 1 From the Home screen, tap  > **Settings** > **Wireless & networks**.
2. Tap **Bluetooth settings** to view the menu options.
3. To search for a new device, tap **Scan for devices**.
4. Tap a device to connect.
5. To start pairing, enter the **Passcode**, then tap **OK**.
6. The paired bluetooth device name is displayed.
7. Tap **Done**.

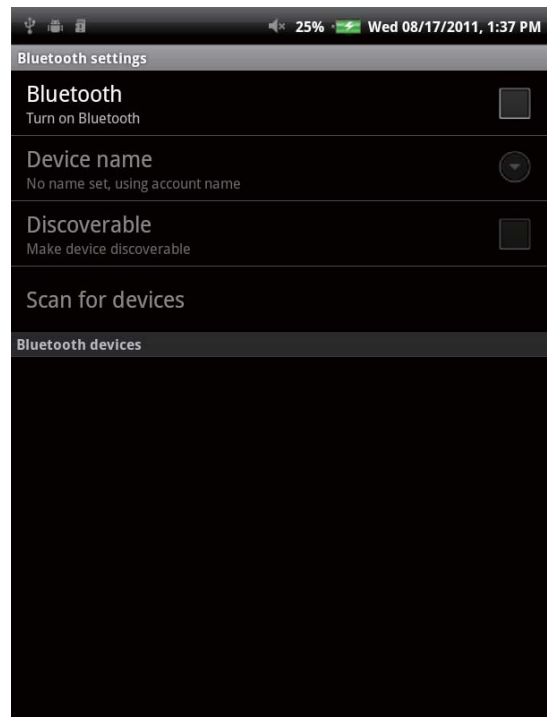

NOTE:

- The passcode to be entered must be the same passcode entered on the other Bluetooth device.
- Once a partnership has been created, connecting to that device again will no longer require entering the passcode.

Chapter 6: Searching on Device

Your device allows you to take advantage of powerful search capabilities for searching documents and apps on your device, as well as searching the web.

6.1 Searching Contents on Device

1. On the Home screen, tap  > **Search**.
2. Enter the key words or phrase in the text field.
3. Tap **Go** to start searching.

6.2 Searching the Web



1. On the Home screen, tap  > **Search**.
2. Enter the URL address in the text field.
3. Tap **Go** to start searching.

Chapter 7: Multimedia Applications





7.1 Taking Photos and Videos

Your device is equipped with a 0.3 megapixels front camera and a 3.0 megapixels main camera for you to take photos and record videos.

Taking a Photo

1. On the Home screen, tap  > **Camera**.
2. Aim the device at the desired subject.
3. Tap  to take the photo.

Recording a Video

1. On the Home screen, tap  > **Camera**.
2. Tap  to go to the video mode.
3. Aim the device at the desired subject.
4. Tap  to start recording, and tap  to stop recording.

Configuring Camera Settings

You can adjust the settings when you take photos or videos. Tap the icon to access the respective menu, and scroll the bar to view more options.

Mode	Mode Settings	Available options
Photo Mode	White Balance	Auto, Incandescent, Daylight, Fluorescent, Cloudy
	Exposure	+2, +1, 0, -1, -2
	Picture size	2048×1536, 1600×1200, 1024×768, 800×600, 640×480
	Picture quality	Super fine, Fine, Normal
	Color effect	None, Mono, Sepia, Negative
	Camera settings	Restore defaults
Video Mode	Video quality	High, Low, MMS, YouTube
	White Balance	Auto, Incandescent, Daylight, Fluorescent, Cloudy
	Color effect	None, Mono, Sepia, Negative
	Camera settings	Restore defaults

7.2 Playing Photos and Videos

The photos and videos you took or recorded are saved in the respective folder categories in **Gallery** by default.

Viewing Photos

1. On the Home screen, tap  > **Gallery**.
2. Tap **Photos** to view the images in thumbnails.
3. Tap an image to view it in full screen.
4. Swipe your finger to left or right to view the previous or next image.

Tap **Slideshow**, the images will play one by one automatically in slideshow mode. And if you want to share, edit or delete the image, please tap **Menu** and then select the desired option.

Playing Videos

1. On the Home screen, tap  > **Gallery**.
2. Tap **Videos** to display all saved videos.





3. Tap a video to start playing.

7.3 Playing Music

You can play the music stored in your device or Micro SD card inserted.

Playing Music

1. On the Home screen, tap  > **Music**.
2. Select the desired track from the **Songs** list or **Playlists** to play it.
3. Press the Volume button to increase or decrease the playing sound.

During playing, you can press **Menu**  to add it to the desired playing list or delete it.

Item	Description
	To play the track
	To pause the track
	Play the previous track
	Play the next track
Process bar	Play forward or backward
	To view the playing list
	Turn on or off shuffle
	Repeat the current song or all songs, or turn off repeat

NOTE

You can leave the playing screen and browsing other pages without stopping the playing.

Managing Playlist

You can add any songs to your preferred playlist.

1. On the Home screen, tap  > **Music**.
2. Tap and hold the desired track until a pop-up window appears.
3. Tap **Add to playlist**, and then select **Current playlist** or **New** to save.

If you select **New**, you need to enter the playlist name and then tap **Save** to create a new playlist.

Chapter 8: Applications

8.1 Email

Use your device to send and receive email messages via your internet email accounts just as you do with a computer.

8.2 Browser

Browse web pages on your device, and bookmark your desired pages.

8.3 Camera

Your device has two cameras, and you can take photos and videos by using the camera either on the front or back of your device.

8.4 Music

You can enjoy your music stored in your SD on your device.

8.5 Gallery

You can enjoy your photos taken by yourself or stored in your SD on your device.

8.6 Sound Recorder

You can enjoy your sound recorded by yourself on your device.

8.7 Amazon Kindle

Buy and read your e-books from Amazon Kindle. Log in with your Amazon account to read your Kindle e-books or browse and download new ones.

8.8 Amazon Appstore

Amazon Appstore for Android offers instant download of thousands of free and premium apps for communication, entertainment and more. Simply sign in with your Amazon account. (Currently only available in the USA.)

8.9 Amazon MP3

Amazon MP3 includes the Amazon MP3 store and cloud player. Browse, preview and listen to your favorite music, whether stored on your SD card or in your Amazon Cloud Drive. (Currently only available in the USA.)

8.10 Calculator

Perform basic arithmetic functions, such as addition, subtraction, multiplication, and division on your device.

8.11 Calendar

Create and track schedule or appointments on your device.

8.12 Clock

Set up alarms on your device.

8.13 Search

Search information in your device and websites by using your device.

8.14 Downloads

View and delete the files you have downloaded from the web pages.

8.15 ES File Explorer

View, delete and manage the files stored on your device and SD card with this full featured file explorer. You can also install, backup, and uninstall applications.

8.16 Alert Machine

Alert Machine delivers updates from your favorite social networks and news channels right to your notifications bar or Home screen widget.

8.17 Dropbox

DropBox gives you 2GB of free cloud storage. Access all your important documents, media files and more, anywhere, right from your ViewPad. If you don't have a DropBox account, you can create one easily for free the first time you launch the app.

8.18 Note Everything

This full-featured note taking app makes it easy to create, view and manage text notes, as well as hand-drawn notes and voice recordings.

8.19 Sketcher

Create beautiful drawings with the sketchpad app, featuring a variety of textured brushes and colors.

8.20 Tunein Radio

Listen to your favorite AM/FM and Internet radio stations from around the globe. You can browse by category, genre or location, search for artists, and bookmark your favorite stations.

8.21 Twitter

The official Twitter client for Android keeps you connected to your friends and followers on the popular social networking service.

8.22 Settings

View and adjust the settings of your device. Settings menu is categorized into: Wireless & networks, Sound, Display, Location & security, Applications, Accounts & Sync, Privacy, Storage, Language & keyboard, Voice input & output, Accessibility, Date & Time, and About device.

8.23 FW Update

Check if a new firmware is available for your device and perform the system update. Please refer to the screen instruction to manually start the firmware update.

NOTE

Please make sure that your device has at least 30% battery power or the AC adapter is plugged in during FW update.

Chapter 9: Managing Your Device

From the Home screen, tap  > **Settings** to view and adjust the settings of your ViewPad. Settings menu is categorized into: **Wireless & networks, Sound, Display, Location & security, Applications, Accounts & sync, Privacy, Storage, Language & keyboard, Voice input & output, Accessibility, Date & time, and About device.**

9.1 Wireless & networks

Application	Description
Wi-Fi settings	Manage Wi-Fi connections, scan and connect to available Wi-Fi networks
Bluetooth settings	Manage connections, set device name, and discoverability of the device

9.2 Sound

Application	Description
Silent mode	Turn silent mode on or off. All sounds except media and alarms are turned off
Volume	Adjust the volume for ringtone, media, and alarms
Audible touch tones	Enable or disable sound when using dial pad
Audible selection	Enable or disable sound when making screen selection
Screen lock sounds	Play sounds when locking or unlocking the screen
Haptic feedback	Play sound when pressing soft keys and on certain UI interactions

9.3 Display

Application	Description
Brightness	Adjust the brightness of the screen
Auto-rotate screen	Switch orientation automatically when rotating the device
Animation	Show animation when opening and closing windows
Screen timeout	Adjust delay before the screen automatically goes off
TV Mode	Choose TV out mode
TV Resolution	Choose TV resolution

9.4 Location & security

Application	Description
Use wireless networks	Allow location to be determined by Wi-Fi or mobile networks
Set up screen lock	Set the lock screen with a pattern, PIN, or password
Visible passwords	Show password as you type
Select device administrators	Add or remove device administrators
Use secure credential	Allow applications to access secure certificates and other credentials
Install from SD card	Install encrypted certificated from SD card
Set password	Set or change the credential storage password
Clear storage	Clear credential storage of all contents and reset its password

9.5 Applications

Application	Description
Unknown sources	Allow install of non-market applications
Manage applications	Manage and remove installed applications
Running services	View and control currently running services
Storage use	View storage used by applications
Battery use	What has been using the battery
Development	Set options for application development

9.6 Accounts & sync

Application	Description
Background data	Applications can sync and receive data at any time
Auto-sync	Applications sync data automatically

9.7 Privacy

Application	Description
Factory data reset	Erases all data on device

9.8 Storage

Application	Description
Format SD card	Format SD card
Internal device storage	Show available device storage

9.9 Language & Keyboard

Application	Description
Select language	Set the on-screen display language for your device
Touch Pal	Configure on-screen keyboard settings

9.10 Voice input & output

Application	Description
Text-to-speech settings	Set the text-to-speech settings

9.11 Accessibility

Application	Description
Accessibility	Configure the settings for the downloaded application with an accessibility feature.

9.12 Date & time

Application	Description
Automatic	Check to use network provided values
Set date	Set the date
Set time zone	Select the time zone of your current location
Set time	Set the time
Use 24-hour format	Set the clock to 24-hour format
Select date format	Set the preferred date format

9.13 About device

Check the system update and view device status, battery usage, legal information, model number, and software version.

Specifications

Screen

Aspect Ratio	4:3
Resolution (Pixels)	800x600

Connectivity

USB	USB 2.0
Wi-Fi	802.11 b/g/n
Bluetooth	2.1with EDR

Power

Battery	3300mAh, 3.7V. rechargeable battery
AC Adapter	Input power: 100-240V Output power: 5V/2 A Model: PSAA10R-050YYY(Y=0-9, A-Z, blank or alphanumeric) Trade mark: PHIHONG

Memory card

Internal memory	eMMC iNand 4GB
External memory	Micro SD

File Formats

Photo	JPEG, BMP, TIFF, PNG
Music	MP3, WAV
Audio	(H263/MPEG-4).3GP, WMV, Flash,(H264/MPEG-4).MP4

Temperature

Operating	0~40°C
Storage	-30~65°C

Customer Support

For technical support or product service, see the table below or contact your reseller.

NOTE: You will need the product serial number.

Country/Region	Website	T = Telephone F = FAX	Email
Australia/New Zealand	www.viewsonic.com.au	AUS= 1800 880 818 NZ= 0800 008 822	service@au.viewsonic.com
Canada	www.viewsonic.com	T (Toll-Free)= 1-866-463-4775 T (Toll)= 1-424-233-2533 F= 1-909-468-3757	service.ca@viewsonic.com
Europe	www.viewsoniceurope.com	www.viewsoniceurope.com/uk/support/call-desk/	
Hong Kong	www.hk.viewsonic.com	T= 852 3102 2900	service@hk.viewsonic.com
India	www.in.viewsonic.com	T= 1800 266 0101	service@in.viewsonic.com
Ireland (Eire)	www.viewsoniceurope.com/uk/	www.viewsoniceurope.com/uk/support/call-desk/	service_ie@viewsoniceurope.com
Korea	www.kr.viewsonic.com	T= 080 333 2131	service@kr.viewsonic.com
Latin America (Argentina)	www.viewsonic.com/la/	T= 0800-4441185	soporte@viewsonic.com
Latin America (Chile)	www.viewsonic.com/la/	T= 1230-020-7975	soporte@viewsonic.com
Latin America (Columbia)	www.viewsonic.com/la/	T= 01800-9-157235	soporte@viewsonic.com
Latin America (Mexico)	www.viewsonic.com/la/	T= 001-8882328722	soporte@viewsonic.com
Renta y Datos, 29 SUR 721, COL. LA PAZ, 72160 PUEBLA, PUE. Tel: 01.222.891.55.77 CON 10 LINEAS Electroser, Av Reforma No. 403Gx39 y 41, 97000 Mérida, Yucatán. Tel: 01.999.925.19.16 Other places please refer to http://www.viewsonic.com/la/soporte/index.htm#Mexico			
Latin America (Peru)	www.viewsonic.com/la/	T= 0800-54565	soporte@viewsonic.com
Macau	www.hk.viewsonic.com	T= 853 2870 0303	service@hk.viewsonic.com
Middle East	ap.viewsonic.com/me/	Contact your reseller	service@ap.viewsonic.com
Puerto Rico & Virgin Islands	www.viewsonic.com	T= 1-800-688-6688 (English) T= 1-866-379-1304 (Spanish) F= 1-909-468-3757	service.us@viewsonic.com soporte@viewsonic.com
Singapore/Malaysia/Thailand	www.ap.viewsonic.com	T= 65 6461 6044	service@sg.viewsonic.com
South Africa	ap.viewsonic.com/za/	Contact your reseller	service@ap.viewsonic.com
United Kingdom	www.viewsoniceurope.com/uk/	www.viewsoniceurope.com/uk/support/call-desk/	service_gb@viewsoniceurope.com
United States	www.viewsonic.com	T (Toll-Free)= 1-800-688-6688 T (Toll)= 1-424-233-2530 F= 1-909-468-3757	service.us@viewsonic.com

Limited Warranty

VIEWSONIC® ViewPad

What the warranty covers:

ViewSonic warrants its products to be free from defects in material and workmanship, under normal use, during the warranty period. If a product proves to be defective in material or workmanship during the warranty period, ViewSonic will, at its sole option, repair or replace the product with a like product. Replacement product or parts may include remanufactured or refurbished parts or components. The replacement unit will be covered by the balance of the time remaining on the customer's original limited warranty. ViewSonic provides no warranty for the third-party software included with the product or installed by the customer.

How long the warranty is effective:

ViewSonic ViewPad are warranted for at least 1 year for labor from the date of the first customer purchase.

User is responsible for the back up of any data before returning the unit for service.

ViewSonic is not responsible for any data lost.

Who the warranty protects:

This warranty is valid only for the first consumer purchaser.

What the warranty does not cover:

1. Any product on which the serial number has been defaced, modified or removed.
2. Damage, deterioration or malfunction resulting from:
 - a. Accident, misuse, neglect, fire, water, lightning, or other acts of nature, unauthorized product modification, or failure to follow instructions supplied with the product.
 - b. Repair or attempted repair by anyone not authorized by ViewSonic.
 - c. Causes external to the product, such as electric power fluctuations or failure.
 - d. Use of supplies or parts not meeting ViewSonic's specifications.
 - e. Normal wear and tear.
 - f. Any other cause which does not relate to a product defect.
3. Any product exhibiting a condition commonly known as "image burn-in" which results when a static image is displayed on the product for an extended period of time.
4. Removal, installation, insurance, and set-up service charges.

How to get service:

1. For information about receiving service under warranty, contact ViewSonic Customer Support (Please refer to the web site and Customer Support pages). You will need to provide your product's serial number.
2. To obtain warranty service, you will be required to provide (a) the original dated sales slip, (b) your name, (c) your address, (d) a description of the problem, and (e) the serial number of the product.
3. Take or ship the product freight prepaid in the original container to an authorized ViewSonic service center or ViewSonic.
4. For additional information or the name of the nearest ViewSonic service center, contact ViewSonic.

Limitation of implied warranties:

There are no warranties, express or implied, which extend beyond the description contained herein including the implied warranty of merchantability and fitness for a particular purpose.

Exclusion of damages:

ViewSonic's liability is limited to the cost of repair or replacement of the product. ViewSonic shall not be liable for:

1. Damage to other property caused by any defects in the product, damages based upon inconvenience, loss of use of the product, loss of time, loss of profits, loss of business opportunity, loss of goodwill, interference with business relationships, or other commercial loss, even if advised of the possibility of such damages.
2. Any other damages, whether incidental, consequential or otherwise.
3. Any claim against the customer by any other party.
4. Repair or attempted repair by anyone not authorized by ViewSonic.

Effect of state law:

This warranty gives you specific legal rights, and you may also have other rights which vary from state to state. Some states do not allow limitations on implied warranties and/or do not allow the exclusion of incidental or consequential damages, so the above limitations and exclusions may not apply to you.

Sales outside the U.S.A. and Canada:

For warranty information and service on ViewSonic products sold outside of the U.S.A. and Canada, contact ViewSonic or your local ViewSonic dealer. The warranty period for this product in mainland China (Hong Kong, Macao and Taiwan Excluded) is subject to the terms and conditions of the Maintenance Guarantee Card.

For users in Europe and Russia, full details of warranty provided can be found in www.viewsoniceurope.com under Support/Warranty Information.

Informations de conformité

AVISO FCC

La siguiente declaración se aplica a todos los productos que han recibido la aprobación FCC. Los productos correspondientes llevan el logotipo FCC y/o un identificador FCC con el formato GSS-VS14359 en la etiqueta del producto. Este dispositivo cumple el Apartado 15 de las Normas FCC. La operación está sujeta a las siguientes dos condiciones:

(1) Este dispositivo no debe causar interferencias perjudiciales y (2) este dispositivo debe aceptar cualquier interferencia recibida, incluidas aquellas que provoquen un funcionamiento no deseado. Este dispositivo ha sido comprobado y se determinó que cumple con los límites de dispositivo digital Clase B, de acuerdo con la Parte 15 de las Normas FCC. Estos límites han sido diseñados para proporcionar una protección razonable contra interferencias perjudiciales en una instalación residencial. Este equipo genera, utiliza y puede irradiar energía de radiofrecuencia y, si no se instala y utiliza de acuerdo con las instrucciones, podría ocasionar interferencias perjudiciales en las comunicaciones de radio. Sin embargo, no existe garantía alguna de que no ocurrirán interferencias en una instalación en particular. Si este equipo causa interferencias perjudiciales en la recepción de radio o televisión, lo cual puede determinarse al apagar y encender nuevamente el equipo, se recomienda que el usuario intente corregir la interferencia tomando una o más de las siguientes medidas:

- Reoriente o traslade la antena receptora.
- Aumente la separación entre el equipo y el receptor.
- Conecte el equipo a un tomacorriente que se encuentre en un circuito diferente al que está conectado el receptor.
- Solicite ayuda a su distribuidor o a un técnico de radio/TV experimentado.

Los cambios o modificaciones no aprobados expresamente por la parte responsable de su cumplimiento anularán la autorización del usuario para trabajar con el equipo. Las antenas utilizadas por este transmisor no deben ubicarse ni trabajar junto con ninguna otra antena o transmisor.

Información sobre SAR de la FCC

Declaración de exposición a radiaciones de la FCC

Este dispositivo cumple con los límites de exposición a radiaciones de radiofrecuencia de la FCC establecidos para un entorno sin control. No se deberá colocar o utilizar este transmisor junto con otra antena o transmisor.

Este dispositivo ha sido sometido a pruebas y cumple con los estándares y procedimientos de medición especificados en el Boletín OET 65, anexo C de la FCC.

Declaración para Canadá

Este dispositivo cumple con el(los) estándar(s) RSS exento(s) de licencias de Industry Canada. El funcionamiento se encuentra sujeto a las siguientes dos condiciones: (1) este dispositivo no provocará interferencias y (2) este dispositivo deberá aceptar cualquier interferencia, incluida aquella que podría provocar un funcionamiento no deseado del dispositivo.

Conformité CE pour les pays européens



L'appareil est conforme la norme EMC 2004/108/EC et à la norme sur la basse tension 2006/95/EC.

Veillez lire la section suivante avant de continuer

- Utilisez seulement les batteries et l'adaptateur secteur fournis par le fabricant. L'utilisation d'accessoires non autorisés peut annuler la garantie.
- Ne rangez pas votre téléphone dans des endroits où la température est plus de 50°C ou 122°F.
- La température recommandée pour cet appareil est entre 0°C (32°F) et (122°F).

Informations CE SAR

CET APPAREIL PORTABLE RÉPOND AUX DIRECTIVES INTERNATIONALES D'EXPOSITION AUX FRÉQUENCES RADIOÉLECTRIQUES. Votre appareil mobile est un transmetteur/récepteur radio. Il est conçu pour ne pas dépasser les limites d'exposition aux fréquences radioélectriques, tel que recommandé par les directives internationales. Ces directives ont été mises en place par l'organisation scientifique indépendante ICNIRP, et comprennent des marges de sécurité visant à assurer la protection de toutes les personnes, quels que soient leur âge et leur état de santé.

La norme d'exposition applicable aux appareils portables est basée sur une unité de mesure appelée Débit d'Absorption Spécifique ou SAR (Specific Absorption Rate). La limite SAR recommandée par ICNIRP est 2.0 W/kg, sur une moyenne de 10 g de peau. Les tests pour le taux d'absorption spécifique sont conduits en utilisant les positions de fonctionnement standard et avec l'appareil émettant à son niveau de puissance certifiée maximum dans toutes les bandes de fréquences testées. Le niveau de taux d'absorption spécifique réel d'un appareil en fonctionnement peut être inférieur à la valeur minimale car l'appareil a été conçu pour n'utiliser que la puissance requise pour atteindre le réseau. Ce niveau varie en fonction d'un certain nombre de facteurs, comme par exemple la distance à laquelle vous vous trouvez d'une station de base du réseau. La valeur de taux d'absorption maximale selon les consignes ICNIRP pour une utilisation de l'appareil à proximité de l'oreille est de 0,0246W/kg. L'utilisation d'accessoires et d'autres appareils peut changer les valeurs SAR. Les valeurs SAR peuvent varier selon les normes de présentation et de test en vigueur dans les différents pays et selon la bande de réseau.

Les indications qui suivent sont destinées uniquement aux Etats membres de l'Union Européenne:

La marque est conforme à la Directive sur l'élimination des déchets électriques et électroniques 2002/96/EC (Waste Electrical and Electronic Equipment = WEEE).

La marque indique qu'il ne faut PAS jeter cet appareil ni ses batteries ou accumulateurs avec les ordures municipales non triées, mais qu'il faut les apporter dans un centre de collecte disponible. Si les cellules de batteries, d'accumulateurs ou de boutons inclus dans cet appareil comportent les symboles chimiques Hg, Cd, ou Pb, cela signifie que la batterie contient une charge en métaux lourds de plus de 0,0005% de mercure, plus de 0,002% de cadmium, ou plus de 0,004% de plomb.



Certificat de conformité dans l'Union Européenne

Cet appareil répond aux directives d'exposition RF 1999/519/EC, Recommandation du Conseil du 12 Juillet 1999, sur la limitation d'exposition du public général aux champs électromagnétiques (0–300 GHz). Cet appareil est conforme aux normes de conformité suivantes : EN50332-1/2, EN301489-1, EN301489-17, EN55022/24, EN62209-2, EN60950-1, EN300328.



Cet appareil a été testé et trouvé conforme aux spécifications de Niveau de pression de son, définies par les normes internationales EN 50332-1 et EN 50332-2. Des pertes

d'audition permanentes peuvent survenir si un casque ou des écouteurs sont utilisés pendant des longues périodes avec un volume élevé.

A pleine puissance, l'écoute prolongée du baladeur peut endommager l'oreille de l'utilisateur.

La procédure de vérification de la conformité a été vérifiée par le Corps de notification suivant :

Identification mark: CE0984 (UL-CCS) CE (€0984 ⓘ)

Este equipo puede ser utilizado en:							
AT	BE	BG	CH	CY	CZ	DE	DK
EE	ES	FI	FR	GB	GR	HU	IE
IT	IS	LI	LT	LU	LV	MT	NL
NO	PL	PT	RO	SE	SI	SK	TR

Nosotros, por el presente documento, declaramos que este dispositivo LAN de radio cumple los requisitos esenciales y otras disposiciones relevantes de la Directiva 1999/5/EC.

Produits avec fonction LAN sans fil 2,4-GHz en France

Il existe certaines restrictions en vigueur quant à l'utilisation de la fonction LAN sans fil 2,4-GHz de ce produit. Cet appareil peut utiliser la bande de fréquences entière 2400-MHz jusqu'à 2483,5-MHz (canaux 1 jusqu'à 13) lorsque vous l'utilisez à l'intérieur. A l'extérieur, seulement la bande de fréquences 2400-2454 MHz (canaux 1-9) peut être utilisée. Pour plus d'informations sur les dernière spécifications, visitez <http://www.art-telecom.fr>.

Precaución:

Existe riesgo de explosión si se sustituye la batería con otra de un tipo inadecuado. Las baterías deben ser desechadas de acuerdo con las instrucciones.

GRUPO DE RIESGO 1

ADVERTENCIA

Este producto emite radiación óptica potencialmente peligrosa.
No mire directamente a la lámpara en funcionamiento. Puede resultar peligroso para los ojos.

IEC 62471: 2006

Importantes instructions de sécurité

1. NE PAS placer d'objet sur le ViewPad. Les objets peuvent le rayer ou pénétrer dans l'écran.
2. NE PAS exposer le ViewPad à la saleté ou à la poussière.
3. NE PAS placer le ViewPad sur une surface instable ou irrégulière.
4. NE PAS faire pénétrer un objet étranger dans le ViewPad.
5. NE PAS exposer le ViewPad à un champ magnétique ou électrique puissant.
6. NE PAS exposer le ViewPad à la lumière directe du soleil. Cela risque d'endommager l'écran LCD. Le garder à distance des sources de chaleur.
7. TEMPÉRATURE DE FONCTIONNEMENT: Ce ViewPad ne devrait être utilisé que dans des environnements dont la température est comprise entre -15°C et 55°C.
8. NE PAS utiliser le ViewPad sous la pluie.
9. Veuillez consulter l'autorité locale ou votre distributeur pour connaître les dispositions concernant la mise au rebut des produits électroniques.
10. Le ViewPad et l'adaptateur peut générer de la chaleur en fonctionnement normal, ou pendant son chargement. NE PAS LAISSER le ViewPad sur votre ordinateur, pour éviter d'être gêné ou de souffrir de l'exposition à la chaleur.
11. PUISSANCE NOMINALE D'ENTRÉE: référez-vous à l'étiquette sur le ViewPad concernant la puissance, et assurez-vous que l'adaptateur d'alimentation corresponde bien à ladite puissance. Utilisez uniquement les accessoires spécifiés par le constructeur.
12. NE PAS UTILISER de stylo ou tout autre objet pointu pour toucher l'écran.
13. Nettoyez l'écran tactile avec un chiffon doux. Si nécessaire, utilisez un chiffon légèrement humide pour le nettoyer. N'utilisez jamais d'abrasif ou de produit de nettoyage.
14. Mettez systématiquement le ViewPad hors tension avant d'installer ou de retirer des appareils externes qui ne sont pas connectables "à chaud".
15. Mettez le ViewPad hors tension et débranchez-le de la prise électrique avant de le nettoyer.
16. NE PAS DÉMONTER le ViewPad. Seul un technicien certifié est habilité à effectuer des réparations.
17. Le ViewPad est doté d'ouvertures pour disperser la chaleur. NE PAS OBTURER la ventilation du ViewPad. Il risque sinon d'entrer en surchauffe et de présenter des dysfonctionnements.
18. il risque d'exploser si la batterie est remplacée par un type incorrect. Débarrassez-vous des batteries usagées conformément aux instructions.
19. Les utilisateurs doivent utiliser une connexion du type USB 2.0 ou plus avec les interfaces USB.
20. APPAREIL BRANCHABLE, la prise de courant doit être située près de l'appareil et doit être facile d'accès.

Déclaration de conformité RoHS (LSDEEEE)

Ce produit a été conçu et fabriqué dans le respect de la directive 2002/95/EC du Parlement Européen et du Conseil relative à la limitation de l'utilisation de certaines substances dangereuses dans les équipements électriques et électroniques (Directive RoHS - LSDEEEE) et il est déclaré respecter les valeurs de concentration maximum définies par le Comité technique d'adaptation (TAC) européen, qui sont les suivantes:

Substance	Concentration maximale proposée	Concentration réelle
Plomb (Pb)	0,1%	< 0,1%
Mercure (Hg)	0,1%	< 0,1%
Cadmium (Cd)	0,01%	< 0,01%
Chrome hexavalent (Cr6+)	0,1%	< 0,1%
Polybromobiphényle (PBB)	0,1%	< 0,1%
Polybromodiphénylséthers (PBDE)	0,1%	< 0,1%

Certains composants de produits mentionnés ci-dessus ne sont pas soumis à ces limitations, conformément aux dispositions de l'Annexe de la Directive RoHS (LSDEEEE). Il s'agit des composants suivants:

Exemples de composants exemptés:

1. Le mercure contenu dans les lampes fluorescentes compactes ne dépassant pas 5 mg par lampe ainsi que dans les lampes non spécifiées dans l'Annexe de la Directive RoHS (LSDEEEE).
2. Le plomb dans le verre des tubes cathodiques, les composants électroniques, les tubes fluorescents et les composants électroniques en céramique (p.ex. les dispositifs piézo-lectriques).
3. Le plomb dans les soudures à haute température de fusion (c'est-à-dire les alliages à base de plomb contenant 85% ou plus de plomb en poids).
4. Le plomb en tant qu'élément d'alliage dans l'acier contenant jusqu'à 0,35 % de plomb en poids, dans l'aluminium contenant jusqu'à 0,4 % de plomb en poids et dans les alliages de cuivre contenant jusqu'à 4 % de plomb en poids.

Informations de copyright

Copyright © ViewSonic® Corporation, 2011. Tous droits réservés. Android est une marque commerciale de Google Inc. L'utilisation de cette marque commerciale est sujette à la permission de Google. Ce produit utilise une plateforme Android™ basée sur Linux, qui peut être étendue avec diverses applications SW basées sur JME. Tous les produits utilisés dans cet appareil et toutes les marques commerciales mentionnées dans ce manuel sont des marques commerciales ou des marques déposées appartenant à leurs propriétaires respectifs. Google™, le logo Google, Android™, le logo Android et Gmail™ sont des marques commerciales de Google Inc. L'utilisation de ces marques commerciales est sujette à la permission de Google. Wi-Fi et le logo Wi-Fi CERTIFIED sont des marques commerciales de Wireless Fidelity Alliance. microSD™ est une marque déposée de SD Card Association. Bluetooth et le logo Bluetooth sont des marques commerciales appartenant à Bluetooth SIG, Inc. Java, JME et toutes les marques basées sur Java sont des marques commerciales ou déposées de Sun Microsystems, Inc. aux Etats-Unis et dans les autres pays. Le système de prédiction de la méthode de saisie est TOUCHPAL, qui est fourni COOTEK. DataViz et RoadSync sont des marques commerciales déposées de DataViz, Inc. Tous droits réservés. DataViz et Documents To Go sont des marques commerciales ou des marques déposées de DataViz, Inc. Tous droits réservés. Word To Go™, Sheet To Go®, Slideshow To Go®, PDF To Go® et les icônes sont des marques commerciales ou des marques déposées de DataViz, Inc. Tous droits réservés. Décharge de responsabilité : La société ViewSonic Corporation ne peut être tenue pour responsable d'erreurs techniques ou d'impression ni d'omissions dans le présent manuel ; dommages directs ou indirects résultant de la livraison, des performances ou de l'utilisation de ce produit; ViewSonic Corp. décline également toute responsabilité vis-à-vis des performances ou de l'utilisation de ce produit. Dans un souci d'amélioration constante de ses produits, ViewSonic Corporation se réserve le droit de modifier les spécifications du produit sans avis préalable. Les informations contenues dans ce document peuvent changer sans préavis. Aucune partie de ce document ne peut être copiée, reproduite ou transmise par quelque moyen que ce soit, dans n'importe quel but, sans l'autorisation écrite préalable de ViewSonic Corporation.

Informations à propos des droits de propriété intellectuelle

Les droits à toutes les technologies et produits incorporés dans cet appareil sont la propriété de leurs propriétaires respectifs. Ce produit utilise une plateforme Android basée sur Linux, qui peut être étendue avec diverses applications SW basées sur JavaScript. Google, le logo Google, Android, le logo Android, Gmail et YouTube sont des marques commerciales de Google Inc. Bluetooth et le logo Bluetooth sont des marques commerciales appartenant à Bluetooth SIG, Inc. Java, JME et toutes les marques basées sur Java sont des marques commerciales ou déposées de Sun Microsystems, Inc. aux Etats-Unis et dans les autres pays. microSD est une marque déposée de SD Card Association. Le système de prédiction de la méthode de saisie est TOUCHPAL, qui est fourni COOTEK.

Enregistrement du produit

Pour répondre à vos besoins à venir et pour recevoir toutes les informations supplémentaires au moment de leur parution, veuillez enregistrer votre produit par le biais d'Internet à l'adresse suivante: www.viewsonic.com.

Pour votre information

Nom du produit :	ViewPad 7e
Numéro du modèle :	VS14359
Numéro du document :	ViewPad 7e_UG_FRN Rev. 1a 08-24-11
Numéro de série :	_____
Date d'achat :	_____

Elimination du produit en fin de vie

ViewSonic respecte l'environnement et fait des efforts allant dans le sens d'un environnement de travail et de vie écologiques. Merci d'oeuvrer aussi pour une informatique plus intelligente et plus écologique. Pour en savoir plus, veuillez visiter le site web de ViewSonic.

Etats-Unis et Canada : <http://www.viewsonic.com/company/green/recycle-program/>

Europe : <http://www.viewsoniceurope.com/uk/kbase/article.php?id=639>

Taiwan : <http://recycle.epa.gov.tw/recycle/index2.aspx>

Caractéristiques

1. La plateforme Android 2.3 peut se compléter avec de nombreuses autres applications.
2. Écran TFT avec une résolution de 800x600 pixels.
3. Affichage en portrait et en paysage grâce à la rotation du capteur G
4. 2 appareils photo pour prendre des photos et enregistrer des films vidéo
5. Mode d'affichage Android Launcher ou ViewScene 3D (affichage de la scène en 3D)
6. Réglage automatique de la luminosité
7. Navigateur Web, messagerie instantanée et e-mail
8. Lecteur électronique intégré et boutique de livres électroniques en ligne
9. Affichage à l'écran en plusieurs langues

Chapitre 1 : Démarrage	1
1.1 Votre appareil	1
1.2 Accessoires.....	3
1.3 Installation de la carte mémoire	3
1.4 Chargement de la batterie	4
1.5 Utilisation de casques.....	4
1.6 Mise sous/hors tension de l'appareil.....	5
Mettre l'appareil sous/hors tension.....	5
Pour paramétrer votre appareil en mode Silence.....	5
1.7 Déverrouillage de l'écran	5
Pour déverrouiller l'écran.....	5
Chapitre 2 : Les basiques	6
2.1 Écran d'accueil	6
Définir le mode Écran.....	6
Écran d'accueil agrandi	6
Widgets	8
Applications	8
Paramétrer le papier peint.....	9
2.2 Saisie de texte.....	10
Clavier à l'écran.....	10
Définir la méthode de saisie	11
2.3 Transférer du contenu.....	11
Branchement.....	11
Transférer vos données.....	12
Chapitre 3 : Utiliser les emails	13
3.1 Configurer un compte de messagerie Internet.....	13
3.2 Composition et envoi d'un email	13
3.3 Réception d'un email.....	14
Chapitre 4 : Utiliser Internet	15
4.1 Configurer une connexion Wi-Fi	15
4.2 Accéder au Web.....	16

Chapitre 5 : Utiliser le Bluetooth.....	17
5.1 Se connecter aux appareils Bluetooth	17
Chapitre 6 : Recherche sur l'appareil	18
6.1 Rechercher du contenu dans l'appareil	18
6.2 Rechercher sur le Web.....	18
Chapitre 7 : Applications multimédia	19
7.1 Prendre des photos et des films vidéo.....	19
Prendre une photo.....	19
Enregistrer un film vidéo.....	19
Configurer les paramètres de l'appareil photo	19
7.2 Lire les photos et les films vidéo	20
Visualisation des photos	20
Lecture des films vidéo.....	20
7.3 Lecture de musique.....	21
Lecture de musique.....	21
Gérer la liste de lecture	21
Chapitre 8 : Applications.....	22
8.1 Email	22
8.2 Navigateur	22
8.3 Appareil photo	22
8.4 Musique	22
8.5 Galerie	22
8.6 Enregistreur audio.....	22
8.7 Amazon Kindle.....	22
8.8 Amazon Appstore	22
8.9 Amazon MP3	22
8.10 Calculatrice	23
8.11 Calendrier	23
8.12 Horloge	23
8.13 Chercher.....	23
8.14 Téléchargements	23
8.15 ES File Explorer	23

8.16 Alert Machine	23
8.17 Angry Birds	23
8.18 Dropbox.....	23
8.19 Note Everything	23
8.20 Sketcher	24
8.21 Radio Tuneln	24
8.22 Twitter	24
8.23 Paramètres	24
Chapitre 9 : Gérer votre appareil.....	25
9.1 Sans fil et réseaux	25
9.2 Audio.....	25
9.3 Affichage	25
9.4 Emplacement et sécurité	26
9.5 Applications	26
9.6 Comptes et synchronisation	26
9.7 Confidentialité.....	26
9.8 Stockage.....	27
9.9 Langue et clavier	27
9.10 Entrée et sortie audio.....	27
9.11 Accessibilité	27
9.12 Date et heure	27
9.13 À propos de l'appareil	27
Spécifications	28

Chapitre 1 : Démarrage

1.1 Votre appareil

Avant

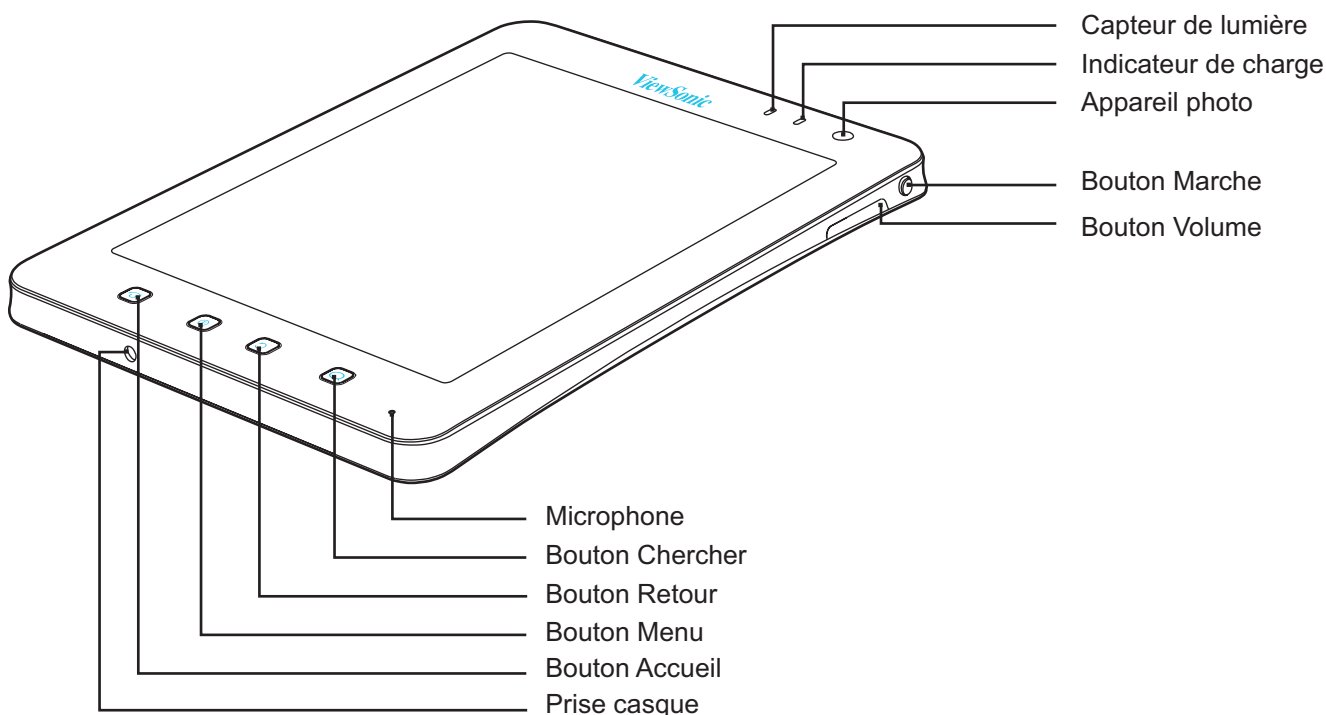

Nom de la pièce	Description
Capteur de lumière	Réglage automatique de la luminosité de l'écran pour vos yeux
Indicateur de charge	Le voyant est rouge en cours de chargement et vert lorsque le chargement est terminé
Appareil photo	Permet de prendre des photos et d'enregistrer des films vidéo
Bouton Marche	Permet de mettre l'appareil sous/hors tension, le mettre en veille et le réveiller
Bouton Volume	Permet d'ajuster le son
Microphone	Entrée audio
Bouton Chercher	Permet de chercher un contenu ou une page web
Bouton Retour	Permet d'accéder à l'écran ou au menu précédent
Bouton Menu	Permet d'ouvrir le menu
Bouton Accueil	Permet d'accéder à l'écran d'accueil

Arrière

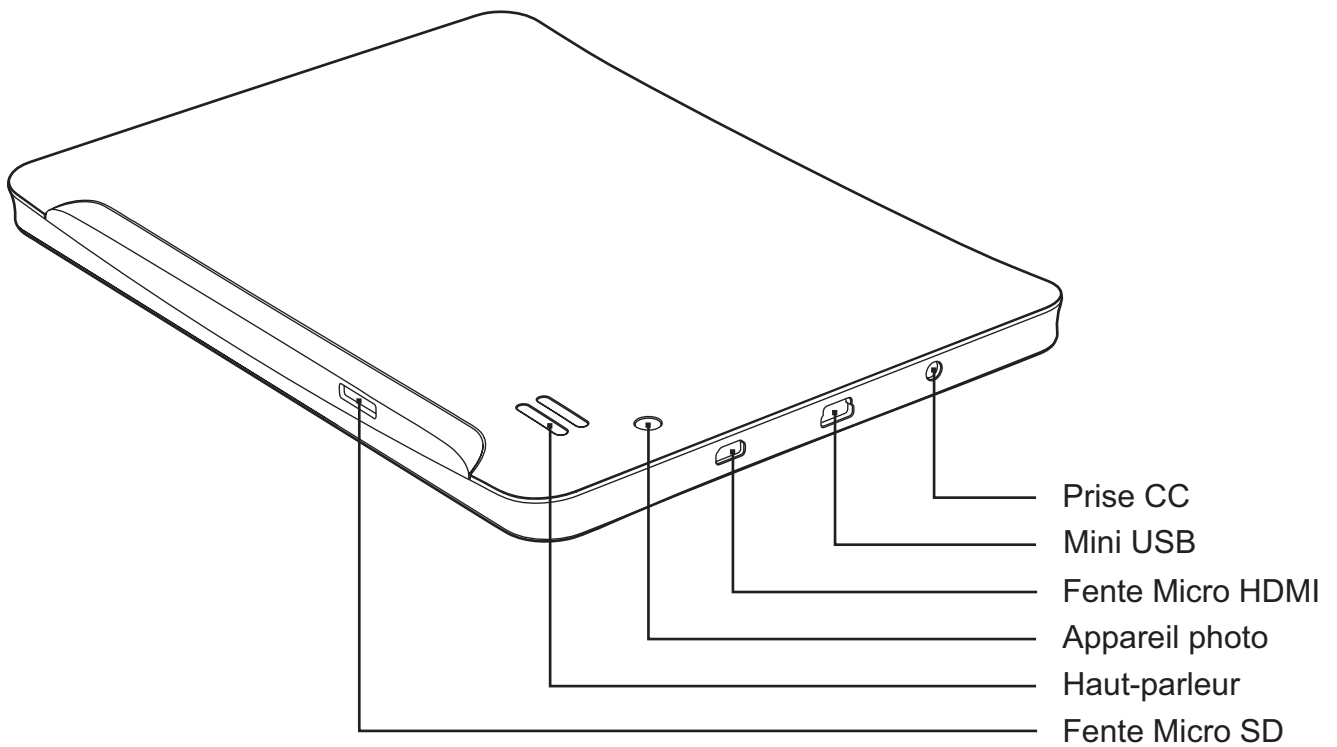

Nom de la pièce	Description
Prise CC	Pour brancher l'adaptateur d'alimentation CA
Port mini-USB	Pour brancher le câble USB
Port Micro HDMI	Pour brancher le câble HDMI
Appareil photo	Permet de prendre des photos et d'enregistrer des films vidéo
Haut-parleur	Sortie audio
Fente Micro SD	Permet d'insérer une carte mémoire Micro SD

1.2 Accessoires

Votre emballage contient les éléments suivants. Si l'un des éléments manque, veuillez contacter votre fournisseur.

- ViewPad 7e
- Adaptateur CA avec prise États-Unis/ Union européenne/ Royaume Uni
- Câble USB
- Guide de démarrage rapide
- Consignes de sécurité

1.3 Installation de la carte mémoire

Vous aurez besoin d'une carte microSD pour enregistrer les photos, de la musique, des vidéos et d'autres données.

Pour installer la carte mémoire

1. Insérez la carte Micro SD comme indiqué. Assurez-vous que les contacts dorés sont bien tournés vers le bas.

Pour retirer la carte mémoire

1. Pour un retrait en toute sécurité, tapez sur  > **Settings (Paramètres)** > **Storage (Stockage)** > **Unmount SD card (Retirer la carte SD)**.
2. Utilisez vos doigts pour pousser la carte mémoire hors de la fente.

REMARQUE

Ne retirez pas la carte mémoire lorsque l'appareil est sous tension. Un retrait soudain de la carte mémoire peut entraîner la perte des données ou l'immobilisation imprévue du système.

1.4 Chargement de la batterie

Lorsque vous déballez votre ViewPad, sa batterie est partiellement chargée. Pour la charger complètement, laissez-la en charge pendant 2 heures.

Charger la batterie

1. Branchez l'une des extrémités de l'adaptateur CA sur la prise CC, sur le dessus de l'appareil.
2. Pour démarrer le chargement, branchez l'autre extrémité de l'adaptateur CA sur une prise murale.

Lorsque la batterie est en cours de chargement et que l'appareil est sous tension, l'icône



s'affiche sur la barre d'état. Lorsque la batterie est complètement chargée, l'icône s'affiche sur la barre d'état.

Chargement USB

1. Mettez sous tension votre ordinateur.
2. Branchez la petite extrémité du câble USB sur le port mini-USB de l'appareil.
3. Pour lancer le chargement, branchez l'autre extrémité du câble sur votre ordinateur.

Votre appareil dispose d'un voyant de charge à côté de l'appareil photo avant. Lorsque l'appareil est sous tension, le voyant est rouge en cours de chargement, et verts une fois le chargement terminé.

REMARQUE

- Pour ne pas endommager votre appareil, n'utilisez que l'adaptateur CA fourni.
- Des informations relatives à la connexion USB s'affichent lorsque vous branchez votre appareil sur un ordinateur.

1.5 Utilisation de casques

Pour écouter de la musique, branchez un casque sur la prise casque.

REMARQUE

- Lorsque vous utilisez un casque, votre habilité à entendre les sons extérieurs peut être limitée. N'utilisez pas de casque s'il peut vous mettre en danger.
- Ne réglez pas le volume au maximum lorsque vous utilisez un casque. Cela risque d'endommager votre ouïe.

1.6 Mise sous/hors tension de l'appareil

Mettre l'appareil sous/hors tension

Après avoir installé la carte mémoire et chargé la batterie, l'appareil est prêt à être mis sous tension.

Mise sous tension de votre appareil

Restez appuyé sur le bouton **Power (Marche)**  en haut à gauche de votre appareil, jusqu'à ce que l'écran de l'appareil s'allume.

Mise hors tension de votre appareil

1. Restez appuyé sur le bouton **Power (Marche)**  jusqu'à ce qu'une fenêtre contextuelle s'affiche.
2. Tapez sur **Power off (Éteindre)**, puis sélectionnez **OK** pour confirmer.

Pour paramétrer votre appareil en mode Veille.

Pour paramétrer cet appareil en mode veille, appuyez sur le bouton **Power (Marche)** . Votre écran va s'éteindre.

Pour afficher à nouveau l'écran, appuyez à nouveau sur le bouton **Power (Marche)** .



Pour paramétrer votre appareil en mode Silence

1. Restez appuyé sur le bouton **Power (Marche)**  jusqu'à ce qu'une fenêtre contextuelle s'affiche.
2. Tapez sur **Silent mode (Mode Silence)**.

Ou, lorsque l'écran est verrouillé, faites glisser  vers la gauche.

Pour sortir du mode Silence, faites glisser  vers la gauche.

REMARQUE

Appuyez en même temps pendant 3 secondes sur le bouton **Marche**  et le bouton **Accueil**  pour réinitialiser l'appareil.

1.7 Déverrouillage de l'écran

Verrouillez l'écran pour éviter toute action accidentelle. L'écran se verrouille par défaut si aucune action n'est demandée pendant un certain laps de temps. Vous pouvez paramétrer cette durée d'inactivité avant le verrouillage de l'écran.

Pour déverrouiller l'écran

1. Appuyez sur le bouton **Power (Marche)**  pour sortir l'écran du mode Veille.
2. Faites glisser l'icône  vers la droite pour déverrouiller l'écran.

Chapitre 2 : Les basiques

2.1 Écran d'accueil

À partir de l'écran d'accueil, vous pouvez accéder rapidement aux fonctions les plus communes, visualiser l'état de la batterie et les statuts de connexion.

Définir le mode Écran

Vous pouvez paramétrer votre écran Accueil depuis le mode Android launcher ou ViewScene 3D. Après avoir mis votre appareil sous tension, ou avoir appuyé sur , une fenêtre contextuelle apparaît. Vous pouvez sélectionner ou définir le mode Launcher ou ViewScene 3D comme mode préféré par défaut.

Mode Launcher

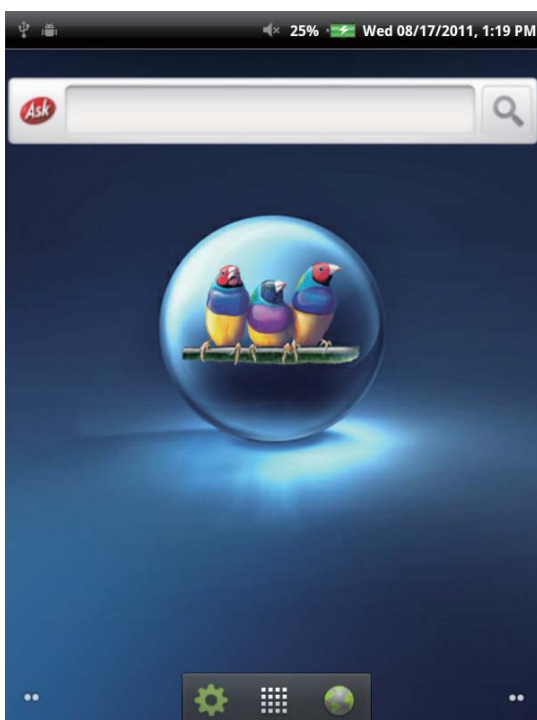

Mode ViewScene 3D



Écran d'accueil agrandi

Faites glisser votre doigt vers la gauche ou la droite sur l'écran d'accueil.

Les deux extensions à gauche et à droite de l'écran d'accueil permettent de placer plus d'icônes, de widgets, de raccourcis ou d'autres éléments.

Icônes raccourcis

Les icônes 'raccourcis' vous permettent d'accéder facilement à une application depuis l'écran d'Accueil. Vous pouvez ajouter vos applications favorites à la page d'Accueil et organiser les icônes comme vous le désirez.

Ajouter une icône 'raccourci'

1. Tapez sur une zone vierge de l'écran Accueil, et restez-y.
Ou appuyez sur **Menu**  , puis tapez sur **Add (Ajouter)** pour afficher le menu des options.
2. Tapez sur **Shortcuts (Raccourcis)**.

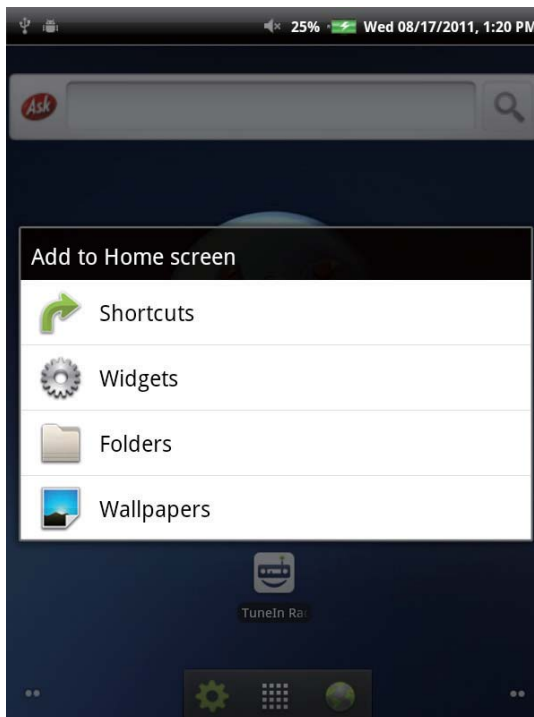



3. Tapez sur **Applications** pour afficher la liste des applications.
4. Tapez pour ajouter les éléments que vous voulez voir apparaître sur l'écran d'Accueil.

Déplacer une icône 'raccourci'

1. Tapez et restez sur l'icône 'raccourci' jusqu'à ce qu'il s'agrandisse.
2. Faites glisser l'icône 'raccourci' jusqu'à l'endroit voulu de l'écran d'Accueil.

Supprimer une icône 'raccourci'

1. Tapez et restez sur l'icône 'raccourci' jusqu'à ce qu'il s'agrandisse. L'icône  apparaît en bas de l'écran d'Accueil.
2. Faites glisser l'icône 'raccourci' sur  pour le supprimer.

Widgets

Les Widgets vous permettent de recevoir des mises à jour personnalisées et en live, directement sur l'écran d'Accueil. Vous pouvez ajouter, supprimer et déplacer des widgets de la même façon qu'avec les icônes 'raccourcis'.

Ajouter un Widget



Vous pouvez ajouter et personnaliser les Widgets sur l'écran d'accueil, comme vous le souhaitez.

1. Tapez sur une zone vierge de l'écran Accueil, et restez-y.
Ou appuyez sur **Menu** , puis tapez sur **Add (Ajouter)** pour afficher le menu des options.
2. Tapez sur **Widgets**.
Une liste de tous les widgets disponibles s'affiche.
3. Tapez sur un widget pour le sélectionner. Il apparaîtra sur l'écran d'accueil.

Déplacer un Widget

1. Tapez et restez sur le Widget jusqu'à ce qu'il s'agrandisse.
2. Faites glissez le Widget jusqu'à l'endroit voulu de l'écran d'Accueil.

Supprimer un Widget

1. Tapez et restez sur le Widget jusqu'à ce qu'il s'agrandisse. L'icône  apparaît en bas de l'écran d'Accueil.
2. Faites glisser le widget sur  pour le supprimer.

Applications

Tapez sur  pour afficher toutes les applications et les paramètres.

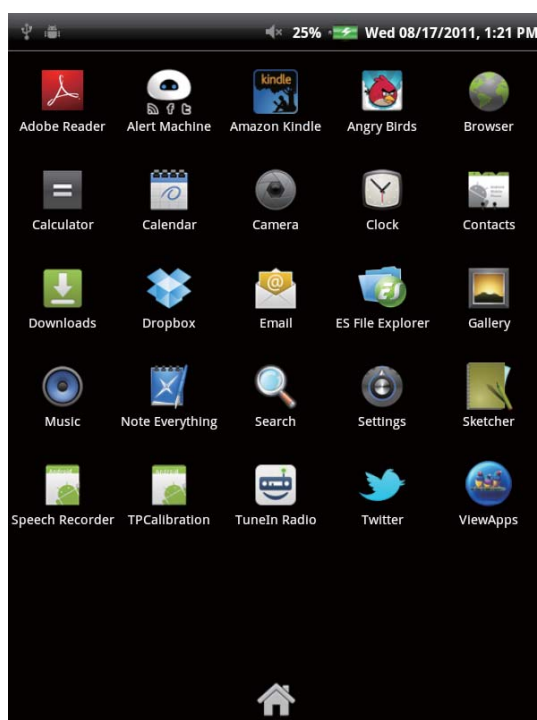

Vous pouvez faire glisser l'affichage de l'écran vers le haut ou vers le bas pour visualiser plus d'applications. Tapez ensuite sur l'icône voulue pour accéder à l'application.

Tapez sur  pour retourner à l'écran d'Accueil.

Paramétrer le papier peint

Vous pouvez personnaliser le papier peint de votre écran d'accueil, en utilisant le papier peint par défaut ou les images prises avec votre ViewPad. Live Wallpaper regroupe des papiers peints interactifs ou animés.

Paramétrer votre papier peint depuis la galerie Live Wallpaper

1. Depuis l'écran d'Accueil, appuyez sur **Menu** , et tapez sur **Wallpaper (Papier peint)**. L'écran **Select wallpaper from (Choisir le papier peint dans)** s'affiche.

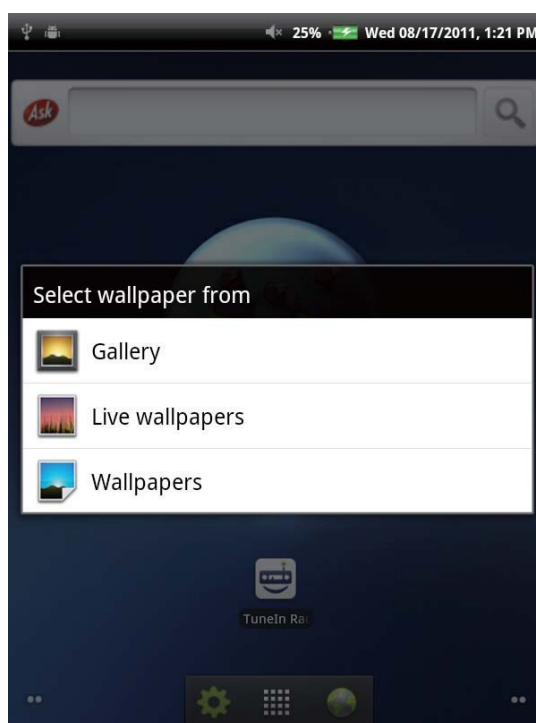

2. Tapez sur **Live wallpapers (Papiers peints animés)**.
3. Tous les papiers peints animés par défaut s'affichent. Faites glisser votre doigt vers le haut ou vers le bas, et tapez sur un papier pour le prévisualiser à l'écran.
4. Tapez sur **Set wallpaper (Paramétrer papier peint)** pour que le papier peint à l'écran soit finalement utilisé comme papier peint.

Paramétrer votre papier peint depuis la Galerie

1. Depuis l'écran d'Accueil, appuyez sur **Menu** , et tapez sur **Wallpaper (Papier peint)**. L'écran **Select wallpaper from (Choisir le papier peint dans)** s'affiche.
2. Tapez sur **Gallery (Galerie)**.
3. Vous verrez toutes les images en miniatures. Tapez pour choisir l'image à utiliser comme papier peint.
4. Faites glisser votre doigt pour sélectionner l'image à rogner.
5. Tapez sur **Save (Enregistrer)** pour utiliser la photo rognée comme papier peint.

Utiliser la galerie de papier peint pour choisir le papier peint

1. Depuis l'écran d'Accueil, appuyez sur **Menu** , et tapez sur **Wallpaper (Papier peint)**. L'écran **Select wallpaper from (Choisir le papier peint dans)** s'affiche.
2. Tapez sur **Wallpapers (Papiers peints)**.
3. Tous les papiers peints par défaut s'affichent. Faites glisser votre doigt vers la gauche ou la droite et prévisualisez le papier peint à l'écran.
4. Tapez sur **Set wallpaper (Paramétrer papier peint)** pour que le papier peint à l'écran soit finalement utilisé comme papier peint.

2.2 Saisie de texte

Clavier à l'écran

Le clavier à l'écran apparaît lorsqu'une application requiert une saisie de texte, comme la rédaction d'emails ou l'entrée des adresses URL.

Clavier en majuscules





Clavier en minuscules



Nombres et symboles



Vous pouvez taper sur les touches pour saisir des caractères, taper sur  ou  pour saisir des caractères en majuscule ou en minuscule, et taper sur  pour afficher le clavier numérique et des symboles.

Définir la méthode de saisie

1. Tapez et restez sur un champ texte jusqu'à ce qu'une fenêtre contextuelle apparaisse.
2. Tapez sur **Input method (méthode de saisie)** > sur la méthode de saisie choisie.

2.3 Transférer du contenu

Vous pouvez transférer votre propre contenu stocké dans votre ordinateur vers l'appareil. Avant de procéder au transfert, veuillez vous assurer que votre ordinateur utilise Windows 7, Windows XP, Windows Vista, ou Mac OS X. Vous aurez également besoin d'un port USB sur l'ordinateur.

Branchement

Pour brancher votre appareil sur votre ordinateur, veuillez suivre les étapes ci-dessous.

1. Mettez sous tension votre ordinateur.
2. Branchez la petite extrémité du câble USB sur le port mini-USB de l'appareil.
3. Branchez l'autre extrémité à votre ordinateur.

Lorsque l'appareil est branché sur l'ordinateur, USB Mass Storage (Stockage de masse USB) apparaît. Appuyez sur **Turn on USB storage (Allumer le stockage de masse)** pour accéder au mode du lecteur USB.

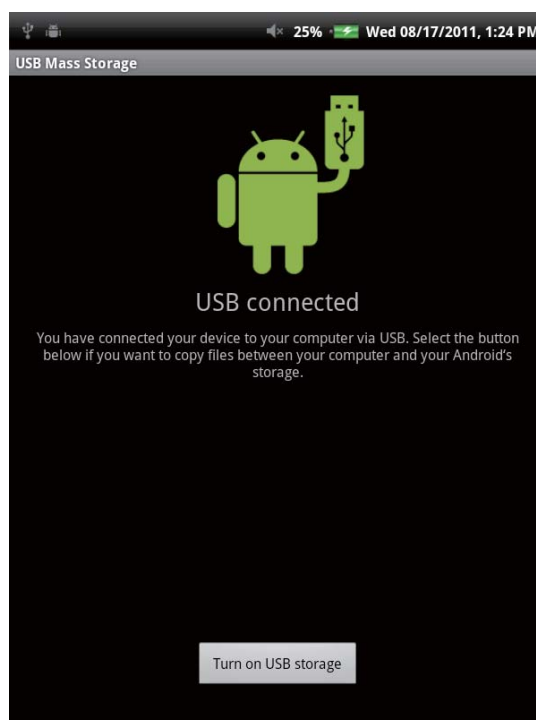

Transférer vos données

Une fois en mode lecteur USB, vous verrez 2 disques sur votre ordinateur, un correspondant à la mémoire interne de votre appareil, et l'autre à la carte mémoire Micro SD insérée dans l'appareil. Vous pouvez sélectionner le disque sur lequel vous souhaitez enregistrer vos documents.

Vous pouvez ajouter des fichiers sur l'appareil, ou copier, déplacer et supprimer les fichiers déjà dans l'appareil. Le ViewPad 7e prend en charge les formats multimédia suivants :

Photo : JPEG, BMP, TIFF, PNG

Musique : MP3, WAV

Audio : (H263/MPEG-4).3GP, WMV, Flash,(H264/MPEG-4).MP4

REMARQUE

- Votre appareil n'est compatible qu'avec les systèmes d'exploitation Windows 7, Windows XP, Windows Vista, ou Mac OS X.
- Si vous voulez continuer à utiliser votre appareil, vous devez désactiver le mode lecteur USB en retirant l'appareil de votre ordinateur.

Chapitre 3 : Utiliser les emails

Vous pouvez utiliser votre appareil pour envoyer et recevoir des messages électroniques via vos comptes de messagerie Internet, comme vous le feriez avec un ordinateur.

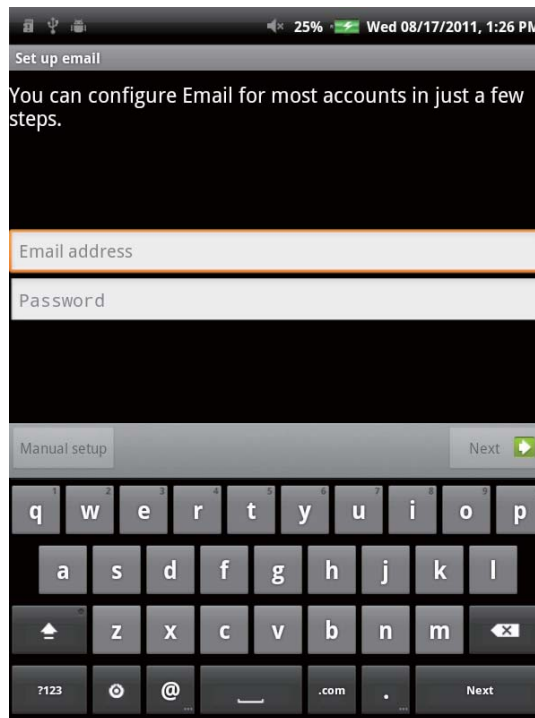

3.1 Configurer un compte de messagerie Internet

1. Depuis l'écran d'Accueil, tapez sur  > **Email**.
2. Saisissez votre **email address (adresse email)** et votre **password (mot de passe)** dans les champs d'entrée correspondants.



3. Tapez sur **Next (Suivant)**.
4. Saisissez votre nom de **email account (compte de messagerie)** et votre **password (mot de passe)**.
5. Tapez sur **Done (Fait)**.

3.2 Composition et envoi d'un email

1. Depuis l'écran d'Accueil, tapez sur  > **Email**.
2. Saisissez votre compte email et votre mot de passe pour ouvrir une session.
3. Appuyez sur **Menu**  et tapez sur **Compose (Composer)**.
4. Saisissez l'adresse de messagerie de votre destinataire, le sujet et rédigez le contenu de votre email.
5. Tapez sur **Send (Envoyer)**.

Vous pouvez ajouter une pièce jointe à votre email en appuyant sur **Menu**  puis en tapant sur **Add attachment (Ajouter une pièce jointe)** pour sélectionner les fichiers voulus.

3.3 Réception d'un email

Les emails sont automatiquement réceptionnés dans votre boîte de réception lorsque l'appareil se connecte à un réseau sans fil.

1. Depuis l'écran d'Accueil, tapez sur  > **Email**.
2. Saisissez votre compte email et votre mot de passe pour ouvrir une session.
3. Tapez sur un message pour afficher son contenu.

Pour visualiser la pièce jointe d'un email, tapez sur **Open (Ouvrir)** ou téléchargez-le en tapant sur **Save (Enregistrer)**.

Chapitre 4 : Utiliser Internet

4.1 Configurer une connexion Wi-Fi

Cette appareil n'utilise que les connexions du type Wi-Fi. Vous devez vous connecter sur un réseau sans fil pour surfer sur Internet ou utiliser une application nécessitant une connexion Internet.

Pour activer ou désactiver la Wi-Fi

1. Depuis l'écran d'Accueil, tapez sur  > **Settings (Paramètres)** > **Wireless & networks (Sans fil et réseaux)**.
2. Tapez sur la boîte à cocher **Wi-Fi** pour activer ou désactiver la fonction Wi-Fi.

Pour se connecter à un réseau Wi-Fi

1. Activez la Wi-Fi.
2. Tapez sur **Wi-Fi settings (Paramètres Wi-Fi)** > **Network notification (Notification réseau)** pour lancer la détection des réseaux.
3. Les réseaux disponibles s'affichent. Tapez sur un réseau pour vous connecter, ou tapez sur **Add Wi-fi network (Ajouter un réseau Wi-Fi)** pour ajouter manuellement une connexion.
4. Si vous choisissez un réseau non sécurisé, la connexion s'établit automatiquement. Sinon, passez à l'étape suivante.
5. La connexion à un réseau sécurisé requiert un mot de passe. Saisissez le mot de passe, puis tapez sur **Connect (Se connecter)**.

Une fois la Wi-Fi connectée, l'icône de connexion apparaît sur la barre d'état.

Ajouter un réseau Wi-Fi

1. Depuis l'écran d'Accueil, tapez sur  > **Settings (Paramètres)** > **Wireless & networks (Sans fil et réseaux)**.
2. Tapez sur **Wi-Fi settings (Réglages Wi-Fi)**.
3. Dans les réseaux Wi-Fi, tapez sur **Add Wi-Fi network (Ajouter un réseau Wi-Fi)**. Une nouvelle fenêtre s'affiche.
4. Suivez les instructions à l'écran, puis saisissez les informations nécessaires. Tapez ensuite sur **Save (Enregistrer)**, pour sauvegarder les paramètres.

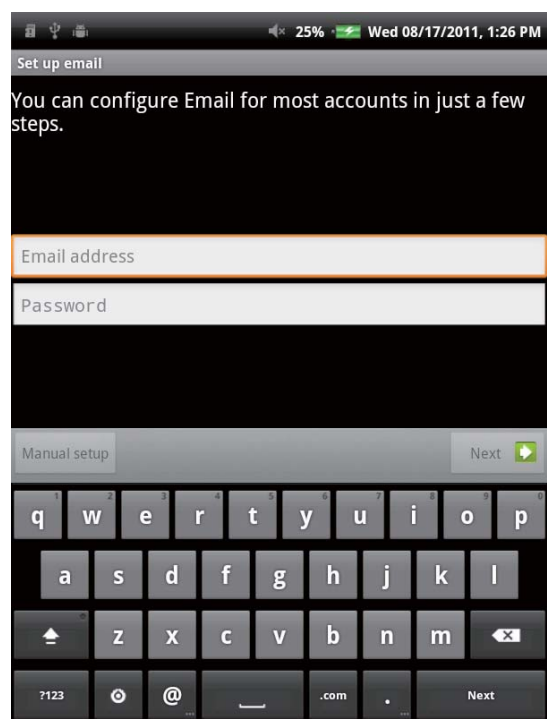

4.2 Accéder au Web

Votre appareil vous permet d'accéder à tout l'Internet.

1. Depuis l'écran d'Accueil, tapez sur  or  > **Browser (Navigateur)**.
2. Tapez sur le champ texte, le clavier apparaît.

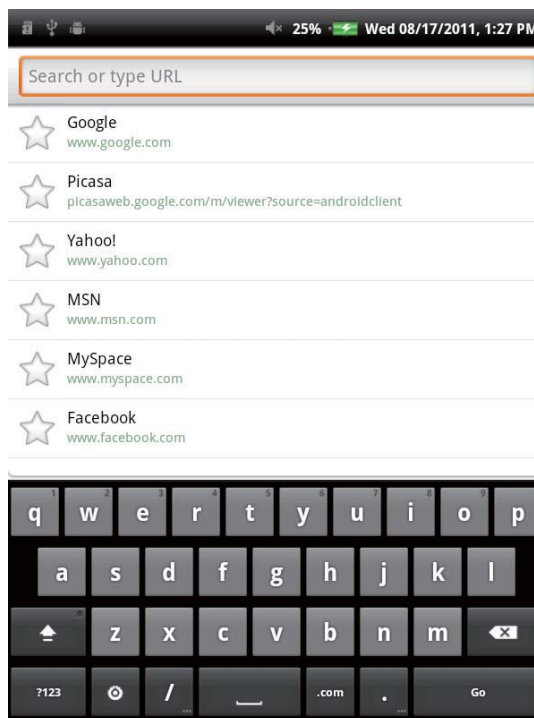

3. Saisissez l'URL, puis tapez sur **Go (Aller)** pour accéder au site Internet.
4. Faites défiler la page vers le haut ou le bas pour afficher plus d'informations.

Si pendant votre navigation, vous voulez définir la page actuelle comme votre page d'accueil, appuyez sur **Menu** , puis tapez sur **More (Plus)** > **Settings (Paramètres)** > **Set home page (Définir la page d'accueil)**.

Chapitre 5 : Utiliser le Bluetooth

Modes Bluetooth

On (Activer) : Le Bluetooth est activé. Votre ViewPad détecte les autres appareils Bluetooth, mais il reste invisible aux autres.

Discoverable (Visible) : Le Bluetooth est activé et votre appareil est visible des autres appareils Bluetooth.

Off (Désactiver) : Le Bluetooth est désactivé.

Pour activer ou désactiver le Bluetooth

1. Depuis l'écran d'Accueil, tapez sur  > **Settings (Paramètres)** > **Wireless & networks (Sans fil et réseaux)**.
2. Tapez sur la boîte à cocher **Bluetooth** pour activer la fonction Bluetooth.
3. Pour que votre ViewPad soit visible, tapez sur la boîte à cocher **Bluetooth settings (Paramètres Bluetooth)** > **Discoverable (Visible)** pour rendre votre ViewPad visible aux autres appareils.

5.1 Se connecter aux appareils Bluetooth

Une connexion à un appareil Bluetooth s'appelle un jumelage. Vous devez appairier et créer un jumelage avec l'appareil Bluetooth pour pouvoir échanger des informations.

1. Depuis l'écran d'Accueil, tapez sur  > **Settings (Paramètres)** > **Wireless & networks (Sans fil et réseaux)**.
2. Tapez sur **Bluetooth settings (Paramètres Bluetooth)** pour afficher les options du menu.
3. Pour rechercher un nouvel appareil, tapez sur **Scan for devices (Rechercher les appareils)**.
4. Tapez sur un appareil à connecter.
5. Pour lancer l'appariement, saisissez le **Passcode (Code)**, puis tapez sur **OK**.
6. Le nom de l'appareil bluetooth apparié s'affiche.
7. Tapez sur **Done (Fait)**.

REMARQUE :

- Le code à saisir doit être le même que celui saisi sur l'autre appareil Bluetooth.
- Une fois un jumelage crée, il ne sera plus nécessaire de saisir le code lorsque vous vous connecterez à nouveau sur cet appareil.

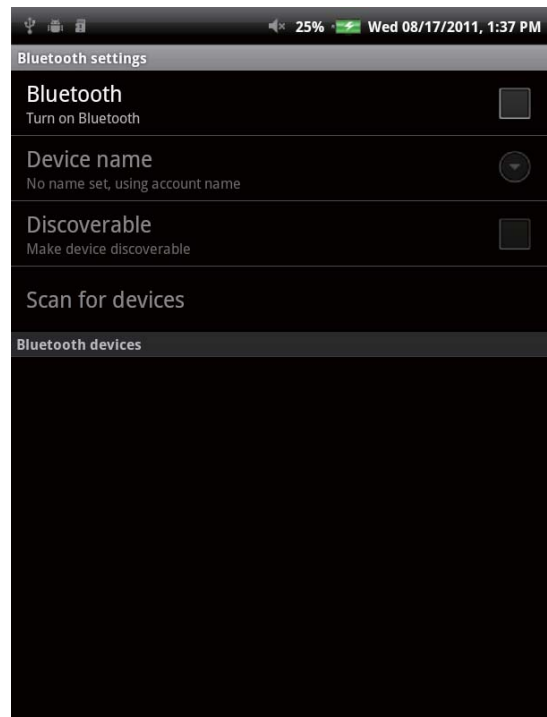

Chapitre 6 : Recherche sur l'appareil

Votre appareil vous permet de profiter des puissantes capacités de recherche, pour la recherche de documents et d'applications dans votre appareil, mais également pour la recherche sur le Web.

6.1 Rechercher du contenu dans l'appareil

1. Depuis l'écran d'Accueil, tapez sur  > **Search (Recherche)**.
2. Saisissez les mots clés ou la phrase dans le champ texte.
3. Tapez sur **Go (Aller)** pour lancer la recherche.

6.2 Rechercher sur le Web

1. Depuis l'écran d'Accueil, tapez sur  > **Search (Recherche)**.
2. Saisissez l'adresse URL dans le champ texte.
3. Tapez sur **Go (Aller)** pour lancer la recherche.

Chapitre 7 : Applications multimédia





7.1 Prendre des photos et des films vidéo

Votre appareil est équipé d'un appareil photo avant de 0,3 mégapixels, et d'un appareil photo principal de 3,0 mégapixels, vous permettant de prendre des photos et d'enregistrer des films vidéo.

Prendre une photo

1. Depuis l'écran d'Accueil, tapez sur  > **Camera (Appareil photo)**.
2. Visez le sujet voulu avec l'appareil.
3. Tapez sur  pour prendre une photo.

Enregistrer un film vidéo

1. Depuis l'écran d'Accueil, tapez sur  > **Camera (Appareil photo)**.
2. Tapez sur  pour entrer en mode vidéo.
3. Visez le sujet voulu avec l'appareil.
4. Tapez sur  pour lancer l'enregistrement, et tapez sur  pour interrompre l'enregistrement.

Configurer les paramètres de l'appareil photo

Il est possible d'ajuster les réglages lorsque vous prenez des photos ou enregistrez des films vidéo. Tapez sur l'icône pour accéder au menu respectif, et faites défiler la barre pour visualiser plus d'options.

Mode	Mode Paramètres	Options disponibles
Photo Mode (Mode Photo)	White Balance (Balance des blancs)	Auto, incandescent, Daylight (lumière du jour), Fluorescent (Fluorescent), Cloudy (Nuageux)
	Exposure (Exposition)	+2, +1, 0, -1, -2
	Picture size (Taille de l'image)	2048×1536, 1600×1200, 1024×768, 800×600, 640×480
	Picture quality (Qualité de l'image)	Super fine (Excellent), Fine (bon), Normal
	Color effect (Effet de couleurs)	None (Aucun), Mono, Sepia (Sépia), Negative (Négatif)
	Camera settings (Paramètres de l'appareil photo)	Restore defaults (Restaurer les paramètres par défaut)
Video Mode (Mode Vidéo)	Video quality (Qualité vidéo)	High (Élevé), Low (faible), MMS, YouTube
	White Balance (Balance des blancs)	Auto, incandescent, Daylight (lumière du jour), Fluorescent (Fluorescent), Cloudy (Nuageux)
	Color effect (Effet de couleurs)	None (Aucun), Mono, Sepia (Sépia), Negative (Négatif)
	Camera settings (Paramètres de l'appareil photo)	Restore defaults (Restaurer les paramètres par défaut)

7.2 Lire les photos et les films vidéo

Les photos prises et les films vidéo enregistrés sont sauvegardés par défaut dans leurs catégories de dossiers respectives sous **Gallery (Galerie)**.

Visualisation des photos

1. Depuis l'écran d'Accueil, tapez sur  > **Gallery (Galerie)**.
2. Tapez sur **Photos** pour visualiser les images en miniatures.
3. Tapez sur une image pour l'afficher en plein écran.
4. Faites glisser votre doigt vers la gauche ou la droite pour afficher l'image précédente ou suivante.

Tapez sur **Slideshow (Diaporama)** : les images s'affichent automatiquement, une après l'autre, en mode diaporama. Si vous voulez partager, éditer ou supprimer une image, tapez sur **Menu** et sélectionnez l'option voulue.

Lecture des films vidéo

1. Depuis l'écran d'Accueil, tapez sur  > **Gallery (Galerie)**.
2. Tapez sur **Videos** pour afficher tous les films vidéo enregistrés.



3. Tapez sur une vidéo pour lancer sa lecture.







7.3 Lecture de musique

Vous pouvez écouter de la musique stockée dans votre appareil ou sur la carte Micro SD insérée.

Lecture de musique

1. Depuis l'écran d'Accueil, tapez sur  > **Music (Musique)**.
2. Choisissez la piste à écouter dans la liste **Songs (Chansons)** ou **Playlists (Listes de lecture)**.
3. Appuyez sur le bouton Volume pour augmenter ou diminuer le volume de lecture.

En cours de lecture, appuyez sur **Menu**  pour ajouter la piste actuelle à la liste de lecture, ou la supprimer.

Item	Description
	Lire une piste
	Mettre la lecture sur pause
	Lire la piste précédente
	Lire la piste suivante
Barre de progression	Avance ou recule rapide
	Afficher la liste de lecture
	Activer ou désactiver la lecture aléatoire
	Répéter la lecture de la chanson actuel ou de toutes les chansons, désactiver le mode de répétition

REMARQUE

Il est possible de quitter l'écran de lecture pour parcourir d'autres pages, sans interrompre la lecture audio.

Gérer la liste de lecture

Vous pouvez ajouter n'importe quelle chanson sur votre liste de lecture favorite.

1. Depuis l'écran d'Accueil, tapez sur  > **Music (Musique)**.
2. Tapez et restez sur la piste en question jusqu'à ce qu'une fenêtre contextuelle apparaisse.
3. Tapez sur **Add to playlist (Ajouter à la liste de lecture)**, et sélectionnez **Current playlist (Liste de lecture actuelle)** ou **New (Nouvelle)** pour l'enregistrer.

Si vous sélectionnez **New (Nouvelle)**, saisissez le nom de la liste de lecture puis tapez sur **Save (Enregistrer)** pour créer une nouvelle liste de lecture.

Chapitre 8 : Applications

8.1 Email

Utilisez votre appareil pour envoyer et recevoir des messages électroniques via vos comptes de messagerie Internet, comme vous le feriez avec un ordinateur.

8.2 Navigateur

Parcourez les pages Web depuis votre appareil, insérez des signets sur les pages choisies.

8.3 Appareil photo

Votre appareil est doté de deux appareils photos. Vous pouvez prendre des photos et enregistrer des films vidéo en utilisant l'appareil à l'avant ou celui à l'arrière de votre appareil.

8.4 Musique

Profitez de votre musique enregistrée sur la carte SD insérée.

8.5 Galerie

Profitez de vos propres photos, prises avec l'appareil ou enregistrées sur la carte SD insérée.

8.6 Enregistreur audio

Profitez de vos propres enregistrements audio effectués avec votre appareil.

8.7 Amazon Kindle

Achetez vos livres électroniques sur Amazon Kindle et lisez-les. Connectez-vous sur votre compte Amazon pour lire vos livres électroniques Kindle, ou pour en rechercher et en télécharger de nouveaux.

8.8 Amazon Appstore

Amazon Appstore pour Android propose un téléchargement instantané de milliers d'applications gratuites et premium pour la communication, le divertissement et bien plus encore. Il vous suffit de créer un compte sur Amazon. (Actuellement uniquement disponible aux États-Unis.)

8.9 Amazon MP3

Amazon MP3 comprend le magasin Amazon MP3 et un lecteur infonuagique. Naviguez, prévisualisez et écoutez votre musique favorite, enregistrée sur votre carte SE ou disponible sur votre lecteur Amazon Cloud Drive. (Actuellement uniquement disponible aux États-Unis.)

8.10 Calculatrice

Permet de traiter les fonctions arithmétiques de base, comme les additions, les soustractions, les multiplications et les divisions, directement sur votre appareil.

8.11 Calendrier

Permet de créer et de suivre une planification ou vos rendez-vous directement sur votre appareil.

8.12 Horloge

Réglez vos alarmes sur votre appareil.

8.13 Chercher

Recherchez des informations sur votre appareil et sur les sites Internet en utilisant votre appareil.

8.14 Téléchargements

Visualisez et supprimez les fichiers téléchargés sur les pages Web.

8.15 ES File Explorer

Visualisez, supprimez et gérez les fichiers stockés sur votre appareil et sur votre carte SD en utilisant cet explorateur de fichiers très complets. Vous pouvez également installer, sauvegarder et désinstaller des applications.

8.16 Alert Machine

Alert Machine propose des mises à jour depuis vos réseaux sociaux favoris ainsi que des nouvelles chaînes, directement sur votre barre de notification ou via le Widget de l'écran d'Accueil.

8.17 Dropbox

DropBox vous propose 2Go de stockage infonuagique gratuit. Accédez à tous vos documents importants, des fichiers multimédia et bien d'autres encore, où que vous vous trouviez, directement depuis votre ViewPad. Si vous ne disposez pas de compte DropBox, inscrivez-vous gratuitement lorsque vous lancez l'application pour la première fois.

8.18 Note Everything

Cette application très fonctionnelle de prise de notes permet de créer, de visualiser et de gérer très facilement vos notes, y compris les notes manuscrites ou les enregistrements audio.

8.19 Sketcher

Laissez libre cours à vos talents de dessinateur avec cette application de bloc à croquis, dotée d'une variété de brosses à texture et de couleurs.

8.20 Radio Tuneln

Écoutez vos stations AM/FM favorites ainsi que les stations de radio Internet du monde entier. Vous pouvez préciser vos recherches par catégorie, par genre, par pays, rechercher des artistes et mettre vos stations favorites en signet.

8.21 Twitter

Le client Twitter officiel pour Android vous permet de rester connecté avec vos amis et les abonnés via le service de réseau social le plus populaire.

8.22 Paramètres

Affichez et ajustez les paramètres de votre appareil. Le menu Settings (Paramètres) se compose des éléments suivants : Wireless & networks (Sans fil et réseaux), Sound (Audio), Display (Affichage), Location & security (Emplacement et sécurité), Applications (Applications), Accounts & Sync (Comptes et synchronisation), Privacy (Confidentialité), Storage (Stockage), Language & keyboard (Langue et clavier), Voice input & output (Entrée et sortie audio), Accessibility (Accessibilité), Date & Time (Date et heure), About device (À propos de l'appareil).

8.23 Mise à jour du FW

Vérifiez si un nouveau firmware est disponible et faites la mise à jour. Référez-vous aux instructions à l'écran pour commencer manuellement la mise à jour du firmware.

REMARQUE

Assurez-vous que votre appareil a au moins 30% de la batterie restant ou que l'adaptateur secteur est branché pendant la mise à jour du FW.

Chapitre 9 : Gérer votre appareil

Depuis l'écran d'Accueil, tapez sur  > **Settings (Paramètres)** pour afficher et configurer les paramètres de votre

ViewPad. Le menu Settings (Paramètres) se compose des éléments suivants : **Wireless & networks (Sans fil et réseaux)**, **Sound (Audio)**, **Display (Affichage)**, **Location & security (Emplacement et sécurité)**, **Applications (Applications)**, **Accounts & Sync (Comptes et synchronisation)**, **Privacy (Confidentialité)**, **Storage (Stockage)**, **Language & keyboard (Langue et clavier)**, **Voice input & output (Entrée et sortie audio)**, **Accessibility (Accessibilité)**, **Date & Time (Date et heure)**, **About device (À propos de l'appareil)**.

9.1 Sans fil et réseaux

Application	Description
Wi-Fi settings (Paramètres de la connexion Wi-Fi)	Permet de gérer les connexions Wi-Fi, de rechercher et de se connecter aux réseaux Wi-Fi disponibles.
Bluetooth settings (Paramètres Bluetooth)	Gère les connexions, définit le nom de l'appareil et la visibilité de l'appareil

9.2 Audio

Application	Description
Silent mode (Mode Silence)	Active ou désactive le mode silence . Tous les sons, à l'exception du multimédia et des alarmes, sont désactivés
Volume	Ajuste le volume pour la sonnerie, le multimédia et les alarmes
Audible touch tones (Sons des touches)	Active ou désactive le son en cas d'utilisation d'un clavier de numérotation
Audible selection (Sélection audio)	Active ou désactive le son lors de la sélection à l'écran.
Screen lock sounds (Sons verrouillage écran)	Avertissement sonore lors du verrouillage ou du déverrouillage de l'écran.
Haptic feedback (Retour tactile)	Réponse sonore lors de la pression des touches programmables et dans certaines interactions UI

9.3 Affichage

Application	Description
Brightness (Luminosité)	Ajuste la luminosité de l'écran
Auto-rotate screen (Rotation automatique de l'écran)	Modifie automatiquement l'orientation de l'écran en cas de rotation de l'appareil
Animation	Affiche une animation lors de l'ouverture et de la fermeture des fenêtres
Screen timeout (Délai avant extinction de l'écran)	Ajuste le délai avant l'extinction automatique de l'écran
TV Mode (Mode TV)	Permet de choisir le mode de sortie TV
TV Resolution (Résolution TV)	Permet de choisir la résolution TV

9.4 Emplacement et sécurité

Application	Description
Use wireless networks (Utiliser les réseaux sans fil)	Autorise la détermination d'un emplacement via les réseaux Wi-Fi ou mobiles
Set up screen lock (Configuration du verrouillage de l'écran)	Définit l'écran de verrouillage par un schéma, un code PIN ou un mot de passe
Visible passwords (Mots de passe visibles)	Affiche le mot de passe lors de la saisie
Select device administrators (Choix des administrateurs de l'appareil)	Permet d'ajouter ou de supprimer des administrateurs de l'appareil
Use secure credential (Utiliser un justificatif d'identité)	Autorise l'accès des applications aux certificats ou à d'autres justificatifs d'identité sécurisés
Install from SD card (Installer depuis la carte SD)	Installe les certificats cryptés depuis la carte SD
Set password (Définir un mot de passe)	Définit ou modifie le mot de passe correspondant au stockage des justificatifs d'identité
Clear storage (Supprimer le contenu du stockage)	Supprime tout le contenu du stockage des justificatifs d'identité et permet de réinitialiser son mot de passe

9.5 Applications

Application	Description
Unknown sources (Sources inconnues)	Vous permet d'installer des applications tierces
Manage applications (Gérer les applications)	Vous permet de gérer et de supprimer des applications installées
Running services (Services en cours d'exécution)	Permet d'afficher et de contrôler les services actuellement en cours d'exécution
Storage use (Utilisation de l'espace de stockage)	Affiche l'espace de stockage utilisé par les applications
Battery use (Statut d'utilisation de la batterie)	Ce qui a fait appel à l'utilisation de la batterie
Development (Développement)	Permet de paramétrer les options pour le développement des applications

9.6 Comptes et synchronisation

Application	Description
Background data (Données en arrière-plan)	Les applications peuvent synchroniser et recevoir des données à tout moment
Auto-Sync (Synchronisation automatique)	Synchronisation automatiquement des données des applications

9.7 Confidentialité

Application	Description
Factory data reset (Réinitialiser les données d'usine)	Efface toutes les données de l'appareil

9.8 Stockage

Application	Description
Format SD card (Formater la carte SD)	Formate la carte SD
Internal device storage (Stockage interne de l'appareil)	Affiche l'espace de stockage disponible de l'appareil

9.9 Langue et clavier

Application	Description
Select language (Choix de la langue)	Configure la langue utilisée à l'écran pour votre appareil
Touch Pal (Clavier Touch Pal)	Permet de configurer les paramètres du clavier à l'écran.

9.10 Entrée et sortie audio

Application	Description
Text-to-speech settings (Paramètres de la synthèse de la parole à partir du texte)	Permet de configurer le logiciel de synthèse de la parole à partir du texte

9.11 Accessibilité

Application	Description
Accessibility (Accessibilité)	Configure les paramètres de l'application téléchargée disposant d'une fonction d'accessibilité.

9.12 Date et heure

Application	Description
Automatic (Automatique)	Cochez cette case pour utiliser les valeurs fournies par le réseau
Set date (Régler la date)	Permet de régler la date
Set time zone (Paramétrer le fuseau horaire)	Permet de définir le fuseau horaire de votre emplacement actuel
Set time (Régler l'heure)	Permet de régler l'heure
Use 24-hour format (Utiliser le format 24 heures)	Définir l'horloge en format 24 heures
Select date format (Choix du format date)	Permet de paramétrer le format de date préféré

9.13 À propos de l'appareil

Vérifiez la mise à jour du système et afficher le statut de l'appareil, l'utilisation de la batterie, les informations légales, le numéro du modèle et la version du logiciel.

Spécifications

Écran

Rapport d'aspect	4:3
Résolution (Pixels)	800x600

Connectabilité

USB	USB 2.0
Wi-Fi	802.11 b/g/n
Bluetooth	2.1 avec EDR

Alimentation

Batterie	Batterie rechargeable de 3300mAh, 3,7V
Adaptateur CA	Tension d'entrée : 100-240V Tension de sortie : 5V/2 A Modèle : PSAA10R-050YYY(Y=0-9, A-Z, vierge ou alphanumérique) Marque commerciale : PHIHONG

Carte mémoire

Mémoire interne	eMMC iNand 4Go
Mémoire externe	Micro SD

Formats des fichiers

Photo	JPEG, BMP, TIFF, PNG
Musique	MP3, WAV
Audio	(H263/MPEG-4).3GP, WMV, Flash,(H264/MPEG-4).MP4

Température

En fonctionnement	0~40°C
En stockage	-30~65°C

Service clientèle

Pour une aide technique ou un service sur le produit, veuillez voir le tableau ci-dessous ou contacter votre revendeur.

Note : Vous aurez besoin du numéro de série du produit.

Pays / Région	Site Internet	T= Téléphone F= Fax	Courrier électronique
France et autres pays francophones en Europe	www.viewsoniceurope.com/fr/	www.viewsoniceurope.com/fr/support/call-desk/	service_fr@viewsoniceurope.com
Canada	www.viewsonic.com	T (Numéro vert)= 1-866-463-4775 T= 1-424-233-2533 F= 1-909-468-3757	service.ca@viewsonic.com
Suisse	www.viewsoniceurope.com/chfr/	www.viewsoniceurope.com/chfr/support/call-desk/	service_ch@viewsoniceurope.com
Belgique (Français)	www.viewsoniceurope.com/befr/	www.viewsoniceurope.com/befr/support/call-desk/	service_be@viewsoniceurope.com
Luxembourg (Français)	www.viewsoniceurope.com/lu/	www.viewsoniceurope.com/lu/support/call-desk/	service_lu@viewsoniceurope.com

Garantie limitée

VIEWSONIC® ViewPad

Étendue de la garantie :

ViewSonic garantit que ses produits sont exempts de vices de fabrication ou de malfaçon pendant toute la durée de la période de garantie. Si un produit présente un défaut matériel ou de malfaçon pendant cette période, ViewSonic devra, à sa discrétion, réparer le produit ou le remplacer par un produit similaire. Le produit de remplacement ou les pièces détachées utilisées pour la réparation peuvent inclure des éléments recyclés ou remis en état. L'appareil de remplacement est couvert par le solde de temps restant sur la garantie limitée initiale du client. ViewSonic ne fournit aucune garantie pour les logiciels de tierce partie inclus avec le produit ou installés par le client.

Durée de la garantie :

Le ViewPad de ViewSonic est garanti pendant une période de 1 an pour la main d'œuvre à compter de la date d'achat par le premier client.

L'utilisateur est responsable de la sauvegarde de toutes données avant retour de l'appareil pour réparation.

ViewSonic n'est responsable d'aucune perte de données.

Application de la garantie :

La présente garantie est valable uniquement pour le premier acquéreur.

Exclusions de la garantie :

1. Tout produit sur lequel le numéro de série a été effacé, modifié ou retiré.
2. Les dommages, détériorations ou dysfonctionnements dus à :
 - a. Un accident, une mauvaise utilisation, une négligence, un incendie, un dégât des eaux, la foudre ou toute autre catastrophe naturelle, ou résultant d'une modification non autorisée du produit ou de la non-observation des instructions fournies avec l'équipement.
 - b. Tout dommage provoqué par le transport.
 - c. Un déplacement ou une installation non conforme du produit.
 - d. Toutes causes externes au produit, telles que des fluctuations dans l'alimentation électrique ou une panne de courant.
 - e. L'utilisation de fournitures ou de pièces qui ne correspondent pas aux spécifications de ViewSonic.
 - f. L'usure normale.
 - g. Toute autre cause qui ne peut pas être imputée à une défectuosité du produit.
3. Tout produit affichant un état connu comme "image brûlée" qui produit une image fixe affichée à l'écran pour une période prolongée.
4. Frais concernant la désinstallation, l'installation, le transport en sens unique, l'assurance et le service de configuration.

Assistance :

1. Pour obtenir des informations sur le service dans le cadre de la garantie, veuillez contacter le Support clientèle de ViewSonic (référez-vous à la page Support Clientèle). Vous devrez fournir le numéro de série de votre produit.
2. Pour bénéficier du droit à la garantie, il vous sera nécessaire de fournir (a) la preuve d'achat originale datée, (b) votre nom, (c) votre adresse, (d) la description du problème rencontré et (e) le numéro de série du produit.

3. Utilisez l'emballage d'origine pour expédier le produit à un Centre de service ViewSonic agréé, ou utilisez l'option frais de port prépayés pour expédier l'appareil directement à ViewSonic.
4. Pour obtenir toute autre information ou connaître les coordonnées du centre de maintenance ViewSonic le plus proche, veuillez contacter ViewSonic.

Limitation des garanties implicites :

Il n'existe aucune garantie, expresse ou implicite, qui s'étende au-delà des descriptions contenues dans le présent document, y compris la garantie implicite de commercialisation et d'adaptation a un usage particulier.

Exclusion des dommages :

La responsabilité de viewsonic se limite au coût de réparation ou de remplacement du produit. La société viewsonic ne pourra pas être tenue pour responsable:

1. Des dommages causés à d'autres biens en raison d'un défaut du produit, les dommages résultant d'une gêne, de l'impossibilité d'utiliser le produit, d'un manque à gagner, d'une perte de temps, d'opportunités commerciales ou de clientèle, d'impact sur des relations commerciales ou toute autre nuisance commerciale, même si elle est notifiée de l'éventualité de tels dommages.
2. De tout dommage direct, indirect ou autre.
3. Toute réclamation effectuée auprès du client par un tiers.
4. Des réparations ou tentatives de réparation effectuées par du personnel non agréé par ViewSonic

Información de conformidad

AVISO FCC

La siguiente declaración se aplica a todos los productos que han recibido la aprobación FCC. Los productos correspondientes llevan el logotipo FCC y/o un identificador FCC con el formato GSS-VS14359 en la etiqueta del producto. Este dispositivo cumple el Apartado 15 de las Normas FCC. La operación está sujeta a las siguientes dos condiciones:

(1) Este dispositivo no debe causar interferencias perjudiciales y (2) este dispositivo debe aceptar cualquier interferencia recibida, incluidas aquellas que provoquen un funcionamiento no deseado. Este dispositivo ha sido comprobado y se determinó que cumple con los límites de dispositivo digital Clase B, de acuerdo con la Parte 15 de las Normas FCC. Estos límites han sido diseñados para proporcionar una protección razonable contra interferencias perjudiciales en una instalación residencial. Este equipo genera, utiliza y puede irradiar energía de radiofrecuencia y, si no se instala y utiliza de acuerdo con las instrucciones, podría ocasionar interferencias perjudiciales en las comunicaciones de radio. Sin embargo, no existe garantía alguna de que no ocurrirán interferencias en una instalación en particular. Si este equipo causa interferencias perjudiciales en la recepción de radio o televisión, lo cual puede determinarse al apagar y encender nuevamente el equipo, se recomienda que el usuario intente corregir la interferencia tomando una o más de las siguientes medidas:

- Reoriente o traslade la antena receptora.
- Aumente la separación entre el equipo y el receptor.
- Conecte el equipo a un tomacorriente que se encuentre en un circuito diferente al que está conectado el receptor.
- Solicite ayuda a su distribuidor o a un técnico de radio/TV experimentado.

Los cambios o modificaciones no aprobados expresamente por la parte responsable de su cumplimiento anularán la autorización del usuario para trabajar con el equipo. Las antenas utilizadas por este transmisor no deben ubicarse ni trabajar junto con ninguna otra antena o transmisor.

Información sobre SAR de la FCC

Declaración de exposición a radiaciones de la FCC

Este dispositivo cumple con los límites de exposición a radiaciones de radiofrecuencia de la FCC establecidos para un entorno sin control. No se deberá colocar o utilizar este transmisor junto con otra antena o transmisor.

Este dispositivo ha sido sometido a pruebas y cumple con los estándares y procedimientos de medición especificados en el Boletín OET 65, anexo C de la FCC.

Declaración para Canadá

Este dispositivo cumple con el(los) estándar(s) RSS exento(s) de licencias de Industry Canada. El funcionamiento se encuentra sujeto a las siguientes dos condiciones: (1) este dispositivo no provocará interferencias y (2) este dispositivo deberá aceptar cualquier interferencia, incluida aquella que podría provocar un funcionamiento no deseado del dispositivo.

Certificación CE para países europeos

 Este dispositivo cumple con la Directiva EMC (Compatibilidad Electromagnética) 2004/108/EC y la Directiva de Baja Tensión 2006/95/EC.

Lea estas instrucciones antes de continuar

- Use exclusivamente las baterías y el adaptador de alimentación suministrados por el fabricante. El uso de accesorios no autorizados puede invalidar la garantía.
- No almacene el teléfono en lugares con temperaturas superiores a 50 °C o 122 °F.
- La temperatura de funcionamiento para este dispositivo está comprendida entre 0 °C (32°F) y 50 °C (122°F).

Información CE SAR

ESTE DISPOSITIVO MÓIL SATISFACE LAS DIRECTRICES DE EXPOSICIÓN A ONDAS DE RADIO. Su dispositivo es un transmisor y receptor de radio. Ha sido diseñado para no superar los límites de exposición a ondas de radio recomendados por las directrices internacionales. Dichas directrices han sido desarrolladas por la organización científica independiente ICNIRP e incluyen márgenes de seguridad diseñados para garantizar la protección de todas las personas, independientemente de su edad y estado de salud. Las directrices de exposición correspondientes a dispositivos móviles emplean una unidad de medida conocida como Índice de absorción específica (SAR, Specific Absorption Rate). El límite SAR expuesto en las directrices ICNIRP es de un promedio de 2,0 W/kg sobre 10 gramos de tejido. Las pruebas de tasa de absorción específica (SAR) se realizan utilizando posiciones de operación estándar mientras el dispositivo transmite a su máximo nivel de potencia certificada en todas las bandas de frecuencias comprobadas. El nivel SAR real de un dispositivo en funcionamiento puede ser inferior al valor máximo debido a que el dispositivo está diseñado para utilizar solamente la energía necesaria para alcanzar la red. Esta cantidad cambia, dependiendo de un número de factores, tal como la distancia a una estación base de red. El valor SAR más alto según las directivas ICNIRP para el uso del dispositivo en la oreja es 0,0246 W/kg. El uso de accesorios del dispositivo y mejoras puede provocar valores SAR diferentes. Los valores SAR pueden variar en función de los requisitos de informe y pruebas nacionales y de la banda de la red.

La información siguiente es sólo para los estados miembros de la UE:

La marca cumple con la Directiva para el Desecho de Equipos Electrónicos y Eléctricos 2002/96/EC (WEEE).

La marca indica el requisito de NO desechar el equipo, incluyendo cualquier batería gastada o desechada ni acumuladores como desechos municipales sin separar, sino que deben usarse los sistemas de devolución y recolección disponibles.

Si en las baterías, acumuladores o pilas de botón incluidas con este equipo aparecen los símbolos químicos Hg, Cd, o Pb, significa que la batería tiene un contenido de metales pesados de más de un 0.0005% de Mercurio, de más de un 0.002% de Cadmio o de más de un 0.004% de Plomo.

Cumplimiento de normativas de la Unión Europea

El equipo cumple el requisito de exposición a la radiofrecuencia 1999/519/EC, Recomendación del consejo de 12 de julio de 1999 Sobre la limitación de exposición del público en general a los campos electromagnéticos (0-300 GHz). Este equipo cumple los siguientes estándares de conformidad: EN50332-1/2, EN301489-1, EN301489-17, EN55022/24, EN62209-2, EN60950-1, EN300328.



Este dispositivo se ha probado y se ha comprobado que cumple el requisito de nivel de presión de sonido impuesto en los estándares EN 50332-1 y EN 50332-2 aplicables. Puede producirse una pérdida de audición permanente si los auriculares o audífonos se utilizan con un elevado volumen durante prolongados períodos de tiempo.
A pleine puissance, l'écoute prolongée du baladeur peut endommager l'oreille de l'utilisateur.

Marca de identificación: CE0984 (UL-CCS) CE (€0984 ⓘ)

This equipment may be operated in:							
AT	BE	BG	CH	CY	CZ	DE	DK
EE	ES	FI	FR	GB	GR	HU	IE
IT	IS	LI	LT	LU	LV	MT	NL
NO	PL	PT	RO	SE	SI	SK	TR

Nosotros, por el presente documento, declaramos que este dispositivo LAN de radio cumple los requisitos esenciales y otras disposiciones relevantes de la Directiva 1999/5/EC.

Productos con dispositivos LAN inalámbricos de 2,4-GHz Francia

Para el funcionamiento LAN inalámbrico de 2,4-GHz de este producto, se aplican ciertas restricciones. Este equipo puede utilizar toda la gama de frecuencia comprendida entre 2400 MHz y 2483,5 MHz (canales 1 a 13) para aplicaciones en interiores. Para uso en exteriores, solamente se puede utilizar la banda de frecuencia comprendida entre 2400 y 2454 MHz (canales 1-9). Para obtener los requisitos más recientes, consulte el sitio Web <http://www.art-telecom.fr>.

Precaución

Existe riesgo de explosión si se sustituye la batería con otra de un tipo inadecuado. Las baterías deben ser desechadas de acuerdo con las instrucciones.

GRUPO DE RIESGO 1

ADVERTENCIA

Este producto emite radiación óptica potencialmente peligrosa.
No mire directamente a la lámpara en funcionamiento. Puede resultar peligroso para los ojos.

IEC 62471: 2006

Importantes Instrucciones de Seguridad

1. NO coloque ningún objeto sobre su ViewPad. Los objetos pueden arañar la pantalla o entrar en ella.
2. NO esponga su ViewPad a entornos sucios o polvorientos.
3. NO coloque su ViewPad en una superficie irregular o inestable.
4. NO inserte ningún objeto extraño en su ViewPad.
5. NO esponga su ViewPad a campos magnéticos o eléctricos intensos.
6. NO esponga su ViewPad a la luz solar directa, ya que se puede dañar la pantalla LCD. Manténgalo alejado de fuentes de calor.
7. **TEMPERATURA DE SEGURIDAD:** este ViewPad solamente se debe usar en entornos con temperaturas ambientes comprendidas entre -15 °C (5 °F) y 55 °C (131 °F)
8. NO utilice su ViewPad bajo la lluvia.
9. Consulte a su autoridad local o distribuidor para obtener información sobre cómo deshacerse correctamente de los productos electrónicos.
10. Su ViewPad y el adaptador pueden producir calor durante el uso o carga normal. NO deje su ViewPad en su regazo para evitar que la exposición al calor le moleste o le produzca lesiones.
11. **VALORES NOMINALES DE ALIMENTACIÓN:** consulte la etiqueta de valores nominales de su ViewPad y asegúrese de que el adaptador de alimentación cumple dichos valores. Utilice únicamente accesorios especificados por el fabricante.
12. NO utilice un lápiz ni ningún objeto afilado para tocar la pantalla.
13. Limpie la pantalla táctil con un paño suave. Si es necesario, humedezca el paño ligeramente antes de realizar la limpieza. No utilice nunca soluciones abrasivas o de limpieza.
14. Apague siempre su ViewPad para instalar o quitar dispositivos externos que no admitan la funcionalidad de conexión en caliente.
15. Desconecte su ViewPad de la toma de corriente eléctrica y apáguelo antes de limpiarlo.
16. NO desmonte su ViewPad. Las reparaciones solamente pueden ser realizadas por un técnico de servicio técnico profesional certificado.
17. Su ViewPad tiene aberturas para dispersar el calor. NO bloquee las aberturas de ventilación. Si no sigue estas instrucciones, su ViewPad se puede calentar y averiarse.
18. Hay riesgo de explosión si la batería no está sustituida por el modelo incorrecto. Elimine la batería usada según las instrucciones.
19. Los usuarios deben utilizar la conexión de interfaces USB cuya versión sea la USB 2.0, o superior.
20. **EQUIPO CONECTABLE,** La toma de corriente se debe instalar junto al equipo y se debe tener acceso a ella sin ninguna dificultad.

Declaración de Cumplimiento de RoHS

Este producto ha sido diseñado y fabricado cumpliendo la Directiva 2002/95/EC del Parlamento Europeo y el Consejo para la restricción del uso de ciertas sustancias peligrosas en equipos eléctricos y electrónicos (Directiva RoHS) y se considera que cumple con los valores de concentración máximos publicados por el European Technical Adaptation Committee (Comité Europeo de Adaptaciones Técnicas) (TAC) tal y como se muestra a continuación:

Sustancia	Concentración Máxima Propuesta	Concentración Real
Plomo (Pb)	0,1%	< 0,1%
Mercurio (Hg)	0,1%	< 0,1%
Cadmio (Cd)	0,01%	< 0,01%
Cromo Hexavalente (Cr6+)	0,1%	< 0,1%
Bifenilo Polibromado (PBB)	0,1%	< 0,1%
Éteres de Difenilo Polibromado (PBDE)	0,1%	< 0,1%

Ciertos componentes de los productos indicados más arriba están exentos bajo el Apéndice de las Directivas RoHS tal y como se indica a continuación:

Ejemplos de los componentes exentos:

1. Mercurio en bombillas fluorescentes compactas que no exceda los 5 mg por bombilla y en otras bombillas no mencionadas específicamente en el Apéndice de la Directiva RoHS.
2. Plomo en el cristal de los tubos de rayos catódicos, componentes electrónicos, tubos fluorescentes y piezas electrónicas de cerámica (p.ej. dispositivos piezoelectrónicos).
3. Plomo en soldaduras del tipo de alta temperatura (p.ej. las aleaciones basadas en plomo que contiene en peso un 85% o más de plomo).
4. Plomo como elemento aleador en acero que contenga hasta un 0,35% de plomo en peso, aluminio que contenga hasta un 0,4% de plomo en peso y como aleación de cobre que contenga hasta un 4% de plomo en peso.

Información del Copyright

Copyright © ViewSonic® Corporation, 2011. Reservados todos los derechos. Android es una marca comercial de Google Inc. El uso de esta marca comercial está sujeto a los permisos de Google. Este producto tiene una plataforma Android™ basada en Linux, que se puede expandir mediante una amplia gama de aplicaciones de software basadas en JME. Todos los productos utilizados en este dispositivo y las marcas comerciales aquí mencionadas son marcas comerciales o marcas registradas de sus respectivos propietarios. Google™, el logotipo de Google, Android™, el logotipo de Android y Gmail™ son marcas comerciales de Google Inc. El uso de esta marca comercial está sujeto a los permisos de Google. Wi-Fi y el logotipo de Wi-Fi CERTIFIED son marcas registradas de Wireless Fidelity Alliance. microSD™ es una marca comercial de SD Card Association. Bluetooth y el logotipo de Bluetooth son marcas comerciales de Bluetooth SIG, Inc. Java, JME y todas las demás marcas basadas en Java son marcas comerciales o marcas registradas de Sun Microsystems, Inc. en Estados Unidos y en otros países. El motor de predicción de los métodos de entrada es TOUCHPAL, proporcionado por COOTEK. DataViz y RoadSync son marcas comerciales registradas de DataViz, Inc. Reservados todos los derechos. DataViz y Documents To Go son marcas comerciales o marcas registradas de DataViz, Inc. Reservados todos los derechos. Word To Go™, Sheet To Go®, Slideshow To Go®, PDF To Go® y los iconos son marcas comerciales o marcas registradas de DataViz, Inc. Reservados todos los derechos. Renuncia de responsabilidad: ViewSonic Corporation no se hace responsable de los errores técnicos o editoriales, ni de las omisiones contenidas en este documento, ni de los daños fortuitos o resultantes del suministro de este material, ni del rendimiento o uso de este producto. En su interés por continuar mejorando el producto, ViewSonic Corporation se reserva el derecho a modificar las especificaciones del mismo sin previo aviso. La información contenida en este documento puede cambiar sin previo aviso. Queda prohibida la copia, reproducción o transmisión de este documento por ningún medio ni para ningún fin, sin el previo consentimiento por escrito de ViewSonic Corporation.

Información de derechos de propiedad intelectual

Los derechos de todas las tecnologías y productos que componen este dispositivo son propiedad de sus respectivos propietarios. Este producto tiene una plataforma Android basada en Linux, que se puede expandir mediante una amplia gama de aplicaciones de software basadas en Java-Script. Google, el logotipo de Google, Android, el logotipo de Android, Gmail y YouTube son marcas comerciales de Google Inc. Bluetooth y el logotipo de Bluetooth son marcas comerciales de Bluetooth SIG, Inc. Java, JME y todas las demás marcas basadas en Java son marcas comerciales o marcas registradas de Sun Microsystems, Inc. en Estados Unidos y en otros países. microSD es una marca comercial de SD Card Association. El motor de predicción de los métodos de entrada es TOUCHPAL, proporcionado por COOTEK.

Registro del producto

Para que nuestros productos se ajusten a sus futuras necesidades, así como para recibir información adicional sobre el producto cuando esté disponible, regístrelo a través de Internet en: www.viewsonic.com.

Para el historial

Nombre del producto:	ViewPad 7e
Número de modelo:	VS14359
Número del documento:	ViewPad 7e_UG_ESP Rev. 1a 08-24-11
Número de serie:	_____
Fecha de compra:	_____

Desecho del producto al final de su vida útil

ViewSonic es respetuoso con el medioambiente y está comprometido a trabajar y vivir de una manera que sea respetuosa con el medioambiente. Gracias por ser parte de una forma de Computación más Inteligente y más Verde. Visite el sitio web de ViewSonic para saber más.

EE.UU. y Canadá: <http://www.viewsonic.com/company/green/recycle-program/>

Europa: <http://www.viewsoniceurope.com/uk/kbase/article.php?id=639>

Taiwán: <http://recycle.epa.gov.tw/recycle/index2.aspx>

Características

1. La plataforma Android 2.3 puede expandirse con varias aplicaciones de terceros
2. Pantalla TFT con una resolución de 800 x 600 píxles
3. Visualización vertical y apaisada con la rotación del G-Sensor
4. 2 cámaras para sacar fotos y grabar vídeos
5. Lanzador para Android o modo de visualización ViewScene 3D
6. Ajuste automático del brillo
7. Navegación web, mensajería instantánea y correo electrónico
8. Lector electrónico integrado y tienda de libros electrónicos en línea
9. Visualización en pantalla en varios idiomas

Capítulo 1: Inicio	1
1.1 Su dispositivo	1
1.2 Accesorios	3
1.3 Cómo instalar la tarjeta de vídeo	3
1.4 Cómo cargar la batería	4
1.5 Cómo usar los audífonos	4
1.6 Cómo encender o apagar el dispositivo	5
Encendido y apagado del dispositivo	5
Cómo colocar el dispositivo en modo Silencioso	5
1.7 Cómo desbloquear la pantalla	5
Para desbloquear la pantalla.....	5
Capítulo 2: Lo básico	6
2.1 Pantalla de inicio	6
Configuración del modo Pantalla	6
Pantalla de inicio extendida.....	6
Iconos de accesos directos	7
Widgets	8
Aplicaciones	8
Cómo configurar el fondo de pantalla	9
2.2 Cómo introducir texto	10
Teclado en pantalla	10
Cómo configurar el método de entrada	11
2.3 Cómo transferir el contenido	11
Cómo realizar la conexión	11
Cómo transferir sus datos	12
Capítulo 3: Cómo usar el correo electrónico	13
3.1 Cómo configurar una cuenta de Internet	13
3.2 Cómo redactar y enviar un mensaje de correo electrónico	13
3.3 Cómo recibir un mensaje de correo electrónico	14
Capítulo 4: Cómo usar el Internet	15
4.1 Cómo configurar la conexión Wi-Fi	15
4.2 Como acceder el internet	16

Capítulo 5: Cómo usar el Bluetooth	17
5.1 Cómo conectar dispositivos Bluetooth.....	17
Capítulo 6: Cómo realizar una búsqueda en el dispositivo.....	18
6.1 Cómo buscar contenido en el dispositivo	18
6.2 Cómo realizar una búsqueda en el internet	18
Capítulo 7: Aplicaciones de multimedia.....	19
7.1 Cómo sacar fotos y tomar vídeos.....	19
Cómo sacar una foto	19
Cómo grabar un vídeo.....	19
Cómo configurar la cámara	19
7.2 Cómo reproducir fotos y vídeos	20
Cómo visualizar las fotos	20
Cómo reproducir vídeos.....	20
7.3 Cómo reproducir música	21
Cómo reproducir música	21
Cómo administrar la lista de reproducción	21
Capítulo 8: Aplicaciones	22
8.1 Correo electrónico.....	22
8.2 Navegador	22
8.3 Cámara	22
8.4 Música	22
8.5 Galería	22
8.6 Grabador de sonido	22
8.7 Amazon Kindle.....	22
8.8 Amazon Appstore	22
8.9 Amazon MP3	22
8.10 Calculadora	23
8.11 Calendario	23
8.12 Reloj.....	23
8.13 Búsqueda	23
8.14 Descargas	23
8.15 ES File Explorer	23
8.16 Alert Machine	23

8.17 Angry Birds	23
8.18 Dropbox.....	23
8.19 Note Everything	23
8.20 Sketcher	24
8.21 Tunein Radio	24
8.22 Twitter	24
8.23 Configuración	24
Capítulo 9: Cómo administrar su dispositivo	25
9.1 Conexiones inalámbricas y redes.....	25
9.2 Sonido	25
9.3 Pantalla.....	25
9.4 Ubicación y seguridad	26
9.5 Aplicaciones.....	26
9.6 Cuentas y sinc.	26
9.7 Privacidad	26
9.8 Almacenamiento	27
9.9 Idioma y teclado	27
9.10 Entrada y salida de voz.....	27
9.11 Accesibilidad.....	27
9.12 Fecha y hora	27
9.13 Acerca del dispositivo.....	27
Especificaciones	28

Capítulo 1: Inicio

1.1 Su dispositivo

Parte frontal

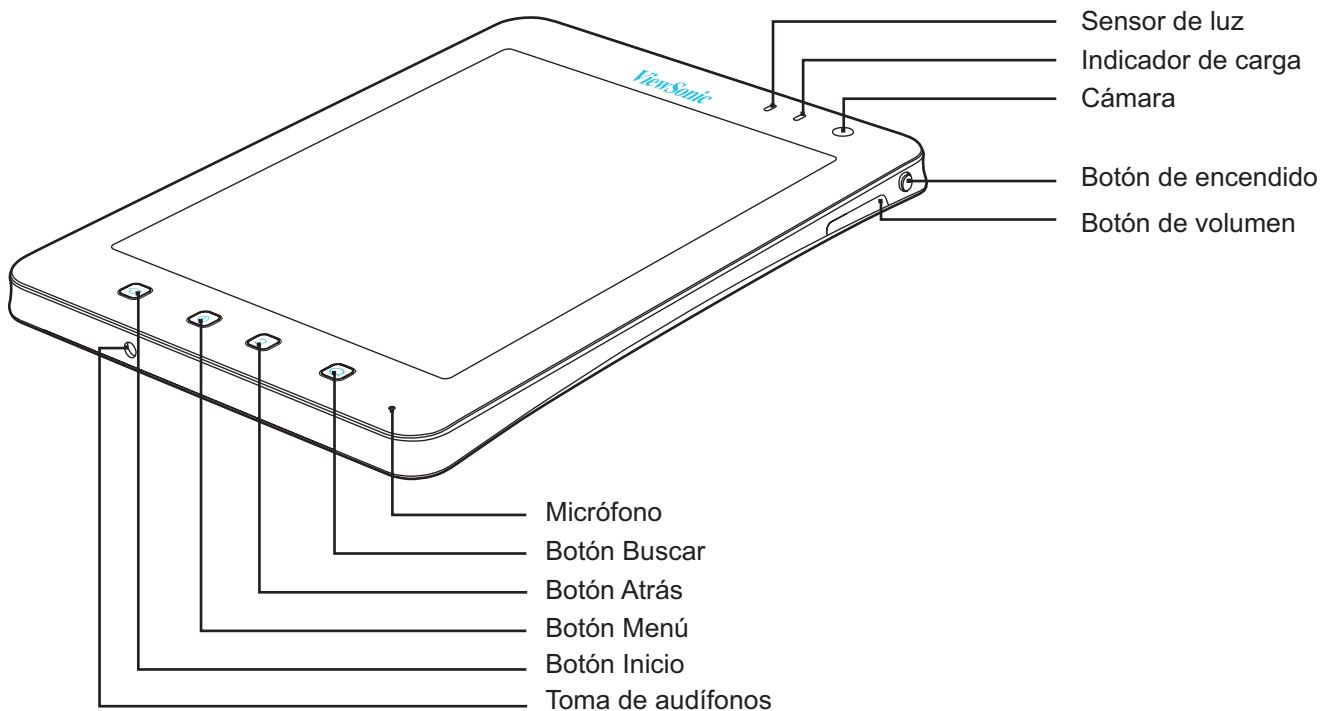

Nombre de la pieza	Descripción
Sensor de luz	Ajusta el brillo de la pantalla de manera automática
Indicador de carga	La luz es roja mientras se realiza la carga y cambia a verde cuando la carga está completa
Cámara	Saque fotos y grabe vídeos
Botón de encendido	Encienda o apague el dispositivo, póngalo en modo de suspensión y reactivelo
Botón de volumen	Ajuste el sonido
Micrófono	Entrada de voz
Botón Buscar	Realice una búsqueda en el contenido o página web
Botón Atrás	Vaya hacia atrás hacia la pantalla o menú anterior
Botón Menú	Abre el menú
Botón Inicio	Regresa a la pantalla de inicio

Parte posterior

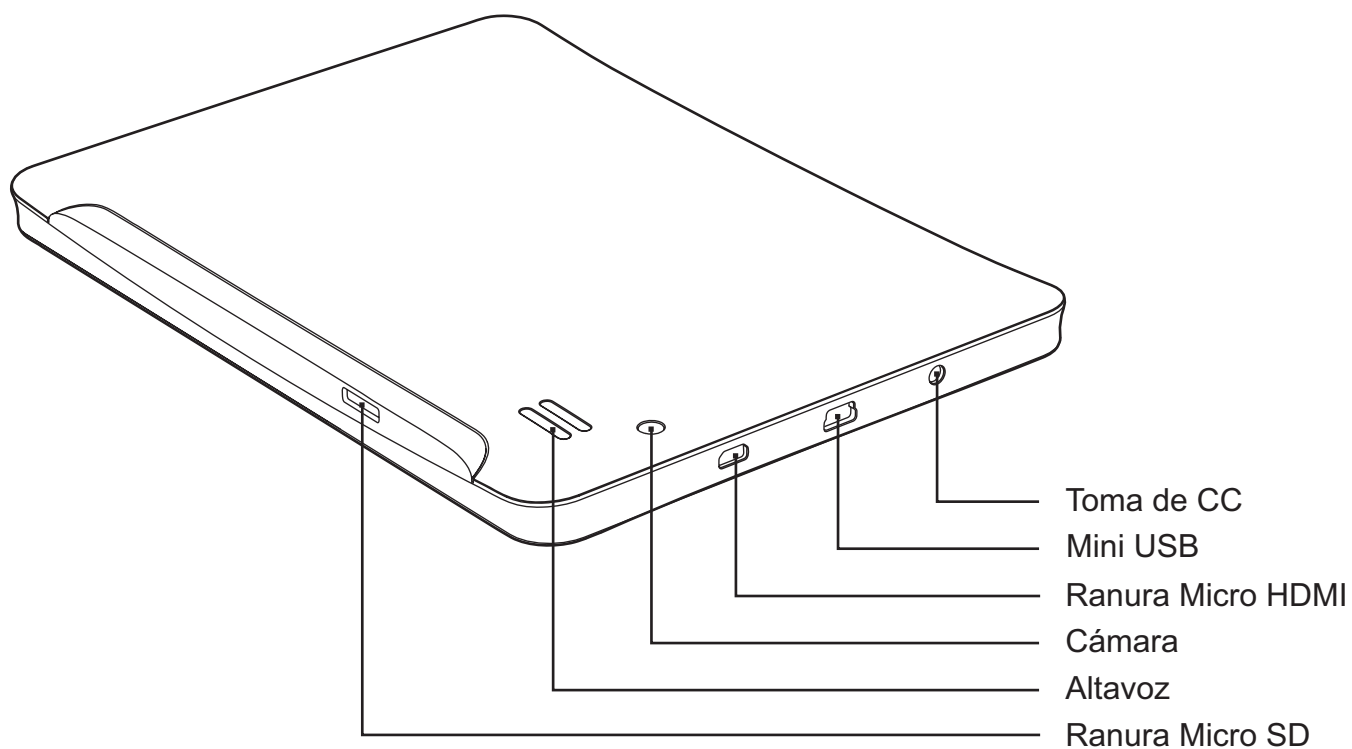

Nombre de la pieza	Descripción
Toma de CC	Conecte el adaptador de CA
Puerto Mini USB	Conecte el cable USB
Puerto Micro HDMI	Conecte el cable HDMI
Cámara	Saque fotos y grabe vídeos
Altavoz	Salida de audio
Ranura Micro SD	Introduzca una tarjeta de memoria Micro SD

1.2 Accesorios

El empaque incluye los siguientes elementos. Si falta cualquiera de ellos, póngase en contacto con su distribuidor.

- ViewPad 7e
- Adaptador de CA con conector EE.UU./UE/REINO UNIDO
- Cable USB
- Guía de inicio rápido
- Información de seguridad

1.3 Cómo instalar la tarjeta de vídeo

Necesita una tarjeta Micro SD para almacenar las fotos, música, vídeos y otros datos.

Para instalar la tarjeta de memoria

1. Introduzca la tarjeta de memoria de la forma que se indica. Asegúrese de que los contactos dorados estén cara abajo.

Para retirar la tarjeta de memoria

1. Para retirarla de manera segura, toque  > **Settings (Configuración)**>**Storage (Almacenamiento)**> **Unmount SD card (Desinstalar tarjeta SD)**.
2. Use su dedo para presionar la tarjeta de memoria para que salga de la ranura de tarjeta.

NOTA



No saque la tarjeta de memoria mientras el dispositivo esté encendido. La remoción repentina de la tarjeta de memoria podría provocar pérdida de datos o que el sistema se bloquee.

1.4 Cómo cargar la batería

Cuando saque su ViewPad de la caja, la batería sólo estará parcialmente cargada. Tardará dos horas en cargarse completamente.

Cargue la batería

1. Conecte un extremo del adaptador de CA a la toma de CC de la parte superior del dispositivo.
2. Conecte el otro extremo del adaptador de CA al tomacorriente de pared para iniciar la carga.

Cuando la batería se esté cargando y el dispositivo esté encendido, el icono  se visualizará en la barra de estado. Cuando la batería esté completamente cargada, el icono  se visualizará en la barra de estado.

Cómo realizar la carga a través del puerto USB

1. Encienda su ordenador.
2. Conecte el extremo pequeño del cable USB al puerto mini USB del dispositivo.
3. Conecte el otro extremo a su ordenador para iniciar la carga.

Su dispositivo tiene un indicador de carga al lado de la cámara frontal. Mientras el dispositivo está encendido, la luz del indicador es roja cuando se está cargando y verde cuando se ha terminado de cargar.

NOTA

- Para evitar daños a su dispositivo, sólo use el adaptador de CA incluido.
- La información del dispositivo USB conectado aparecerá cuando conecte su dispositivo al ordenador.

1.5 Cómo usar los audífonos

Para escuchar música, conecte los audífonos en la toma de audífonos.

NOTA

- Cuando use los audífonos, su capacidad para escuchar los sonidos exteriores podría estar limitada. No use los audífonos, si el hacerlo lo coloca en una situación de riesgo.
- Cuando use los audífonos, no ponga el volumen en el nivel máximo ya que puede dañar su audición.

1.6 Cómo encender o apagar el dispositivo

Encendido y apagado del dispositivo

Después de instalar la tarjeta de memoria y de cargar la batería, el dispositivo estará listo para encenderse.

Encendido del dispositivo

Pulse y mantenga pulsado el botón **Power (Encender)**  que está en la parte superior izquierda de su dispositivo hasta que la pantalla se encienda.

Apagado del dispositivo

1. Pulse y mantenga pulsado el botón **Power (Encender)**  hasta que aparezca una ventana emergente.
2. Toque **Power off (Apagar)** y seleccione **OK (Aceptar)** para confirmar.

Para colocar su dispositivo en modo Suspendido

Para colocar el dispositivo en modo suspendido, pulse el botón **Power (Encender)** . Esto apagará la pantalla.

Para encender la pantalla, pulse el botón **Power (Encender)**  nuevamente.

Cómo colocar el dispositivo en modo Silencioso

1. Pulse y mantenga pulsado el botón **Power (Encender)**  hasta que aparezca una ventana emergente.
2. Toque **Silent mode (Modo Silencioso)**.

O, en una pantalla bloqueada, deslice  hacia la izquierda.

Para desactivar el modo silencioso, deslice  hacia la izquierda.



NOTA

Si presiona el botón Encendido/Apagado  y el botón Inicio  al mismo tiempo durante 3 segundos, se reiniciará el dispositivo.

1.7 Cómo desbloquear la pantalla

Bloquee la pantalla para evitar que la misma sea tocada accidentalmente. De manera predeterminada, la pantalla se bloquea al cabo de un tiempo de inactividad. Usted puede configurar el tiempo que transcurrirá antes de que la pantalla se bloquee.

Para desbloquear la pantalla

1. Pulse el botón **Power (Encender)**  para encender la pantalla cuando esté en modo suspendido.
2. Arrastre el icono  hacia la derecha para desbloquear la pantalla.

Capítulo 2: Lo básico

2.1 Pantalla de inicio

Desde la Pantalla de inicio usted puede acceder rápidamente a funciones comunes y visualizar el estado de la batería y de la conexión.

Configuración del modo Pantalla

Usted puede configurar su Pantalla de inicio en el modo Lanzador para Android o ViewScene 3D Después de encender su dispositivo o pulsar  , aparecerá una pantalla emergente. Usted puede seleccionar y configurar el Lanzador o ViewScene 3D el modo de preferencia de manera predeterminada.

Modo Lanzador

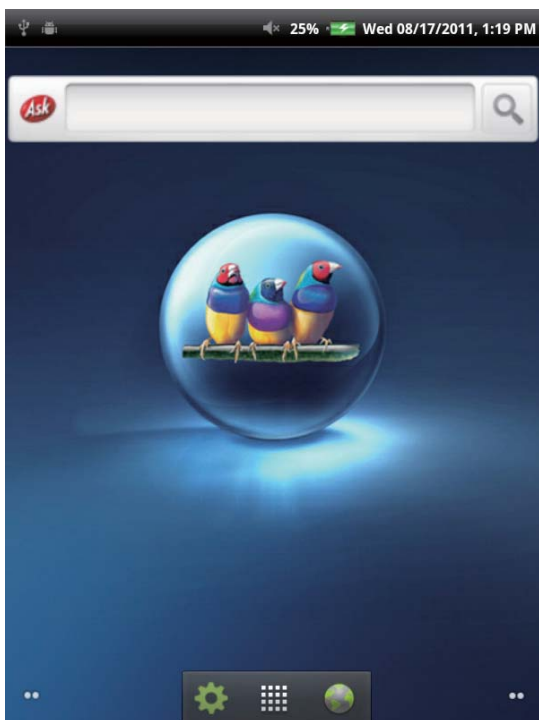

Modo ViewScene 3D



Pantalla de inicio extendida

Deslice su dedo hacia la izquierda o hacia la derecha a través de la Pantalla de inicio.

Las pantallas adicionales a la izquierda y a la derecha de la Pantalla de inicio suministran más espacio para los iconos, widgets, accesos directos y otros elementos.

Iconos de accesos directos

Los iconos de acceso directo le permiten acceder fácilmente a una aplicación desde la Pantalla de inicio. Usted puede añadir sus aplicaciones favoritas a la Pantalla de inicio y colocar los iconos de la manera deseada.

Cómo agregar un icono de acceso directo

1. Toque y permanezca tocando un área en blanco en la Pantalla de inicio.
O, pulse **Menu (Menú)** , y después toque **Add (Agregar)** para visualizar el menú de opciones.
2. Toque **Shortcuts (Accesos directos)**.

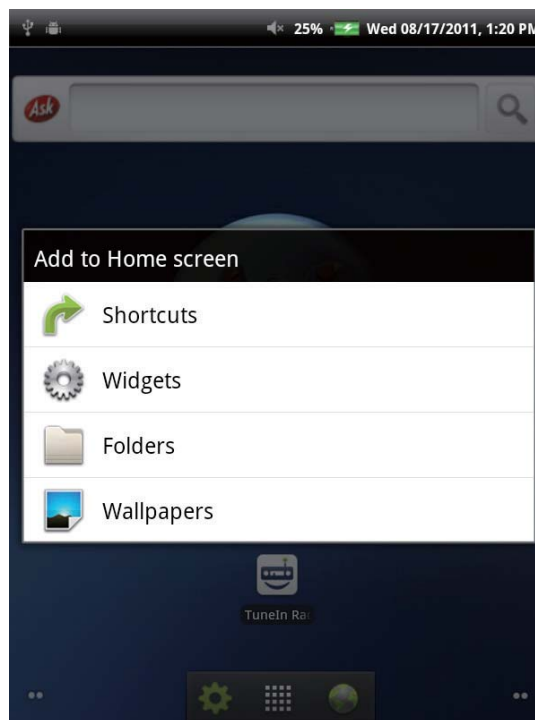



3. Toque **Applications (Aplicaciones)** para visualizar la lista de las aplicaciones.
4. Toque para agregar los elementos que usted desea que aparezcan en la Pantalla de inicio.

Cómo movilizar un icono de acceso directo

1. Toque y permanezca tocando el icono de acceso directo hasta que se agrande.
2. Arrastre el icono hasta el área de su preferencia en la Pantalla de inicio.

Cómo eliminar un icono de acceso directo

1. Toque y permanezca tocando el icono de acceso directo hasta que se agrande. El icono  aparecerá en la parte inferior de la Pantalla de inicio.
2. Arrastre el icono de acceso directo hasta  para borrarlo.

Widgets

Los widgets le permiten recibir actualizaciones en vivo y personalizadas directamente en la Pantalla de inicio. Usted puede agregar, borrar y mover widgets de la misma forma en que lo hace con los iconos de acceso directo.

Cómo agregar un widget



Usted puede agregar y personalizar widgets en la Pantalla de inicio según sus preferencias.

1. Toque y permanezca tocando un área en blanco en la Pantalla de inicio.
O, pulse **Menu (Menú)** , y después toque **Add (Agregar)** para visualizar el menú de opciones.
2. Toque **Widgets**.
Visualizará una lista de todos los widgets disponibles.
3. Toque para seleccionar el widget que desea agregar en la Pantalla principal.

Cómo movilizar un widget

1. Toque y permanezca tocando el widget hasta que se agrande.
2. Arrastre el widget hasta el área deseada de la Pantalla de inicio.

Cómo eliminar un widget

1. Toque y permanezca tocando el widget hasta que se agrande. El icono  aparecerá en la parte inferior de la Pantalla de inicio.
2. Arrastre el widget hasta  para borrarlo.

Aplicaciones

Toque  para visualizar todas las aplicaciones y configuraciones.

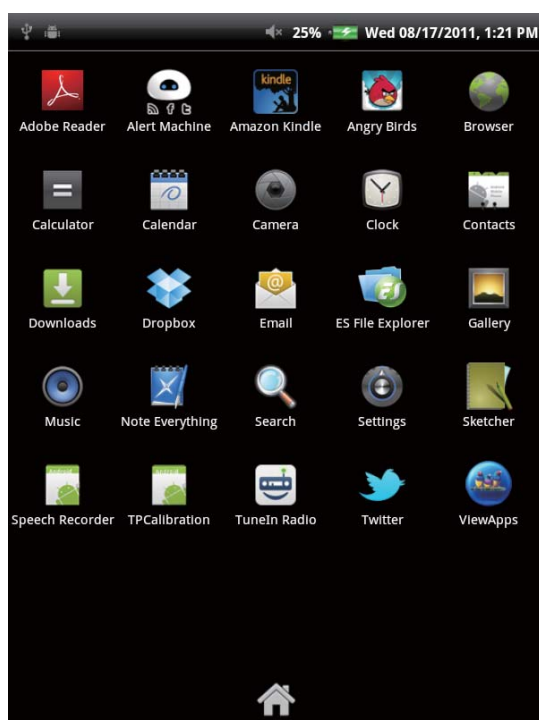

Puede deslizar la pantalla hacia arriba o hacia abajo para visualizar más aplicaciones y tocar el icono seleccionado para acceder la aplicación.

Toque  para regresar a la Pantalla de inicio.

Cómo configurar el fondo de pantalla

Usted puede personalizar el fondo de pantalla de su Pantalla de inicio con un fondo de pantalla predeterminado o con fotos sacadas con su ViewPad. Los fondos de pantalla en vivo son fondos de pantalla animados o interactivos.

Cómo configurar el fondo de pantalla directamente desde la Galería de fondos de pantalla en vivo.

1. Desde la Pantalla de inicio, pulse **Menu (Menú)** , y después toque **Wallpaper (Fondo de pantalla)**. Visualizará en la pantalla **Select wallpaper from (Seleccionar fondo de pantalla desde)**.

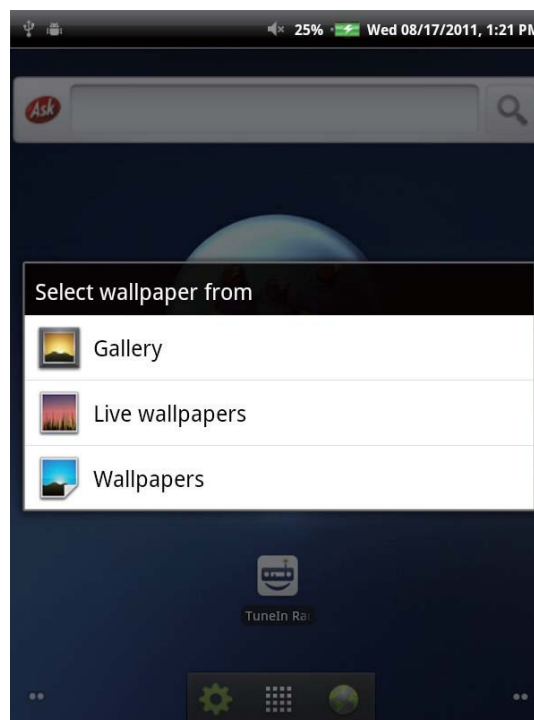

2. Toque **Live wallpapers (Fondos de pantalla en vivo)**.
3. Visualizará todos los fondos de pantalla en vivo predeterminados. Deslice su dedo hacia arriba o hacia abajo para navegar y toque para visualizar una vista previa en la pantalla.
4. Toque **Set wallpaper (Configurar fondo de pantalla)** para configurar el fondo de pantalla de la vista previa como fondo de pantalla.

Cómo configurar un fondo de pantalla desde la Galería

1. Desde la Pantalla de inicio, pulse **Menu (Menú)** , y después toque **Wallpaper (Fondo de pantalla)**. Visualizará en la pantalla **Select wallpaper from (Seleccionar fondo de pantalla desde)**.
2. Toque **Gallery (Galería)**.
3. Visualizará imágenes en miniatura de todas las imágenes. Toque para seleccionar la imagen que desea utilizar como fondo de pantalla.
4. Arrastre su dedo para seleccionar el área de corte.
5. Toque **Save (Guardar)** para configurar la foto cortada como fondo de pantalla.

Configure el fondo de pantalla desde la Galería de fondos de pantalla

1. Desde la Pantalla de inicio, pulse **Menu (Menú)** , y después toque **Wallpaper (Fondo de pantalla)**. Viisualizará en la pantalla **Select wallpaper from (Seleccionar fondo de pantalla desde)**.
2. Toque **Wallpapers (Fondo de pantalla)**.
3. Se visualizarán todos los fondos de pantalla predeterminados. Deslice su dedo hacia arriba o hacia abajo para navegar y para visualizar una vista previa en la pantalla.
4. Toque **Set wallpaper (Configurar fondo de pantalla)** para configurar el fondo de pantalla de la vista previa como fondo de pantalla.

2.2 Cómo introducir texto

Teclado en pantalla

El teclado en pantalla aparece cuando una aplicación amerita introducción de texto, como es el caso de escribir mensajes de correo electrónico y direcciones URL.

Teclado con letras mayúsculas

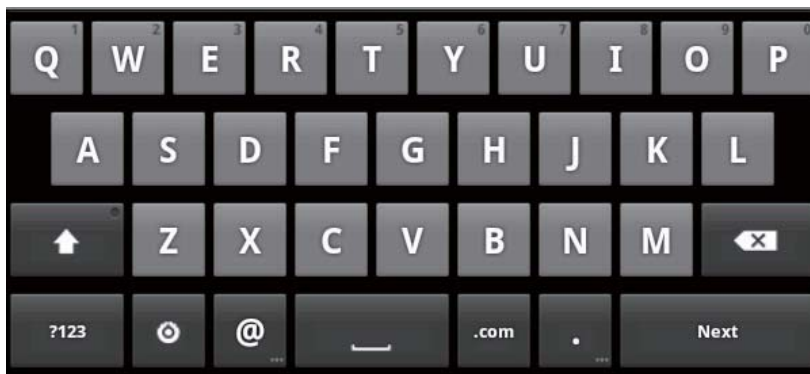



Teclado con letras minúsculas



Números y símbolos



Usted puede tocar las teclas para introducir los caracteres, toque  o  para introducir caracteres con letras mayúsculas o minúsculas, y toque  para visualizar el teclado numérico o de símbolos.

Cómo configurar el método de entrada

1. Toque y permanezca tocando el campo de texto hasta que aparezca una ventana emergente.
2. Toque **Input method (Método de entrada)** > el método de entrada deseado.

2.3 Cómo transferir el contenido

Usted puede transferir el contenido almacenado en su ordenador al dispositivo. Antes de transferir, verifique que su ordenador usa Windows 7, Windows XP, Windows Vista, o Mac OS X. También necesitará un puerto USB en el ordenador.

Cómo realizar la conexión

Para conectar su dispositivo a su ordenador, siga los pasos.

1. Encienda su ordenador.
2. Conecte el extremo pequeño del cable USB al puerto mini USB del dispositivo.
3. Conecte el otro extremo a su ordenador.

Cuando el dispositivo esté conectado al ordenador, aparecerá Dispositivo de almacenamiento en masa USB. Pulse **Turn on USB storage (Activar almacenamiento USB)** para pasar al modo Unidad USB.

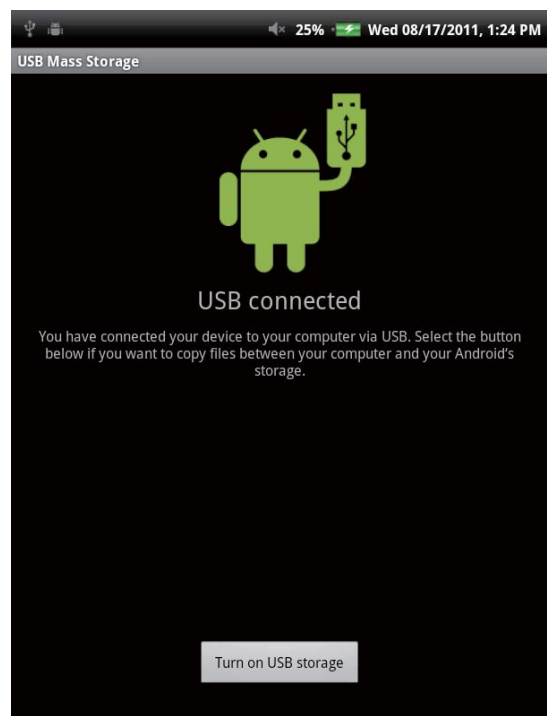

Cómo transferir sus datos

Después de pasar al modo Unidad USB, usted verá dos discos en su ordenador: uno corresponde a la memoria interna de su dispositivo y el otro a la tarjeta de memoria Micro SD introducida en el dispositivo. Puede seleccionar el disco en el que le gustaría se almacenaran sus documentos.

Puede agregar archivos en el dispositivo y también copiar, mover y borrar archivos que se encuentren en el dispositivo. La ViewPad 7e soporta los siguientes formatos de medios:

Fotos: JPEG, BMP, TIFF, PNG

Música: MP3, WAV

Audio: (H263/MPEG-4).3GP, WMV, Flash, (H264/MPEG-4).MP4

NOTA

- Su dispositivo sólo es compatible con Windows 7, Windows XP, Windows Vista o Mac OS X.
- Si desea continuar usando su dispositivo, deberá sacarlo del modo unidad USB al retirar el dispositivo de su ordenador.

Capítulo 3: Cómo usar el correo electrónico

Puede usar su dispositivo para enviar y recibir mensajes de correo electrónico a través de sus cuentas de Internet, de la misma forma que lo hace con un ordenador.

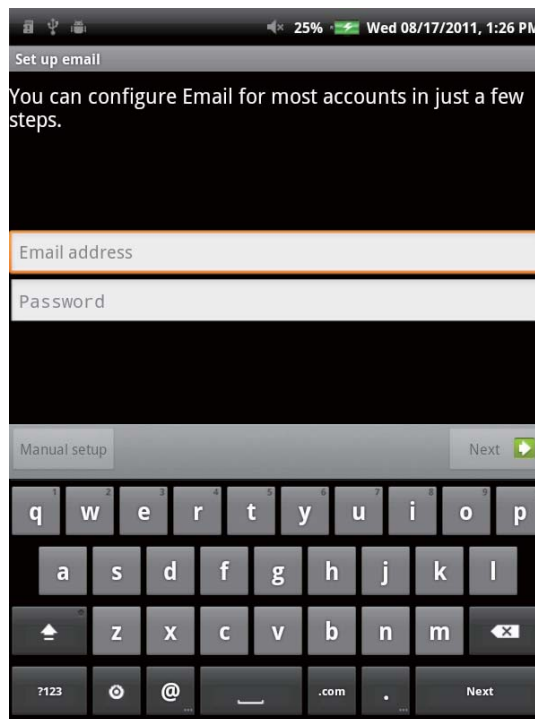

3.1 Cómo configurar una cuenta de Internet

1. En la Pantalla de inicio, toque  > **Email (Correo electrónico)**.
2. Introduzca su **email address (dirección de correo electrónico)** y su **password (contraseña)** en el recuadro correspondiente.



3. Toque **Next (Siguiente)**.
4. Introduzca el nombre de su **email account (cuenta de correo electrónico)** y su **password (contraseña)**.
5. Toque **Done (Listo)**.

3.2 Cómo redactar y enviar un mensaje de correo electrónico

1. En la Pantalla de inicio, toque  > **Email (Correo electrónico)**.
2. Introduzca su cuenta de correo electrónico y contraseña para iniciar la sesión.
3. Pulse **Menu (Menú)**  y después toque **Compose (Redactar)**.
4. Introduzca el nombre del receptor en la dirección de correo electrónico, el asunto y el contenido del mensaje.
5. Toque **Send (Enviar)**.

Puede agregar un archivo adjunto al pulsar **Menu (Menú)**  y después tocar **Add attachment (Agregar archivo adjunto)** para seleccionar los archivos de su elección.

3.3 Cómo recibir un mensaje de correo electrónico

Los mensajes de correo electrónico se reciben automáticamente en el buzón de entrada cuando el dispositivo se conecta a una red inalámbrica.

1. En la Pantalla de inicio, toque  > **Email (Correo electrónico)**.
2. Introduzca su cuenta de correo electrónico y contraseña para iniciar la sesión.
3. Toque un mensaje para visualizar su contenido.

Puede visualizar un archivo adjunto al tocar **Open (Abrir)** o descargarlo al tocar **Save (Guardar)**.

Capítulo 4: Cómo usar el Internet

4.1 Cómo configurar la conexión Wi-Fi

Este dispositivo sólo usa conexiones Wi-Fi. Debe conectarse a una red inalámbrica antes de navegar en el Internet o de usar las aplicaciones relacionadas que necesitan de una conexión a Internet.

Para activar o desactivar la conexión Wi-Fi

1. En la Pantalla de inicio, toque  > **Settings (Configuración)** > **Wireless & networks (Conexiones inalámbricas y redes)**.
2. Toque la casilla de selección **Wi-Fi** para activar o desactivar la función Wi-Fi.

Para conectarse a la red Wi-Fi

1. Active el Wi-Fi.
2. Toque **Wi-Fi settings (Configuración Wi-Fi)** > **Network notification (Notificación de red)** para comenzar a detectar las redes.
3. Se enumerarán las redes disponibles. Toque una red para conectarse o toque **Add Wi-Fi network (Agregar red Wi-Fi)** para agregar una conexión manualmente.
4. Si selecciona una red no asegurada, la conexión se establecerá automáticamente. De otra forma, continúe con el siguiente paso.
5. Cuando se conecte a una red asegurada, se le solicitará una contraseña. Introduzca la contraseña, después toque **Connect (Conectar)**.

Cuando se establezca la conexión Wi-Fi, el icono de conexión se visualizará en la barra de estado.

Para agregar una red Wi-Fi

1. En la Pantalla de inicio, toque  > **Settings (Configuración)** > **Wireless & networks (Conexiones inalámbricas y redes)**.
2. Toque **Wi-Fi settings (Configuración Wi-Fi)**.
3. En redes Wi-Fi, toque **Add Wi-Fi network (Agregar red Wi-Fi)**. Visualizará una nueva ventana.
4. Siga las instrucciones en pantalla e introduzca la información necesaria, después toque **Save (Guardar)** para guardar la configuración.

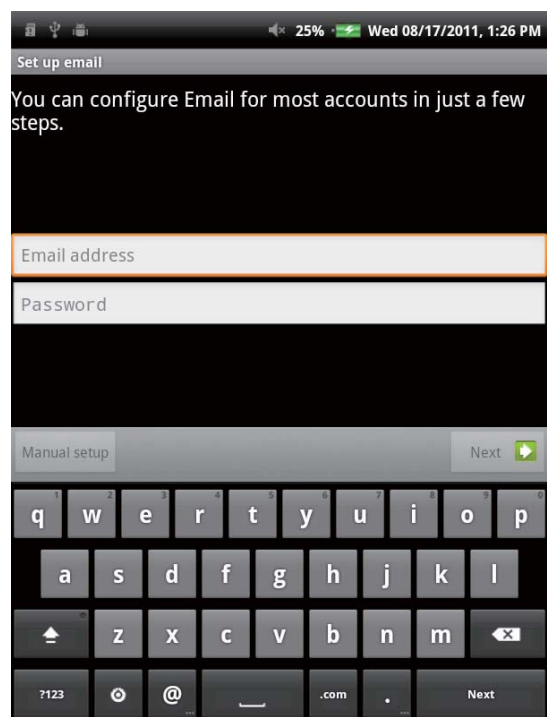

4.2 Como acceder el internet

Su dispositivo le permite acceder cualquier red de Internet.

1. En la Pantalla de inicio, toque  o  > **Browser (Navegador)**.
2. Toque el campo de texto y aparecerá el teclado.

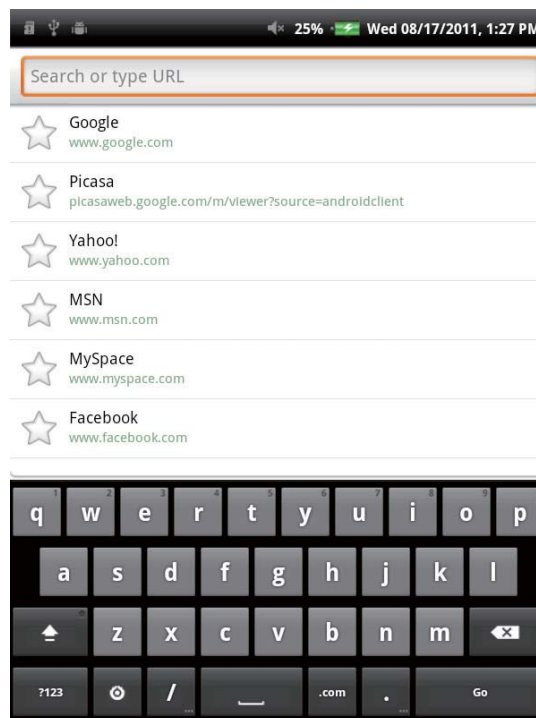

3. Introduzca la dirección URL y después toque **Go (Ir)** para entrar al sitio web.
4. Desplace la página hacia arriba o hacia abajo para visualizar más información.

Si desea establecer la página actual como su página de inicio, pulse **Menu (Menú)** , y después toque **More (Más)** > **Settings (Configuración)** > **Set home page (Configurar como página de inicio)**.

Capítulo 5: Cómo usar el Bluetooth

Modos de Bluetooth

On (Activo): El Bluetooth ha sido activado. Su ViewPad detecta otros dispositivos Bluetooth, pero su dispositivo no es visible para los demás.

Discoverable (Detectable): El Bluetooth está activado y su dispositivo está visible para los otros dispositivos Bluetooth .

Off (Desactivado): El Bluetooth ha sido desactivado.

Para activar o desactivar el Bluetooth.

1. En la Pantalla de inicio, toque  > **Settings (Configuración) > Wireless & networks (Conexiones inalámbricas y redes)**.
2. Toque la casilla de selección **Bluetooth** para activar la función del Bluetooth.
3. Para hacer que su ViewPad esté visible, toque la casilla de selección **Bluetooth settings (Configuración de Bluetooth) > Discoverable (Detectable)** para hacer que este dispositivo esté visible para otros dispositivos..

5.1 Cómo conectar dispositivos Bluetooth

Una conexión con un dispositivo Bluetooth se denomina un vínculo. Debe emparejar y crear un vínculo con el dispositivo Bluetooth para intercambiar información.

1. En la Pantalla de inicio, toque  > **Settings (Configuración) > Wireless & networks (Conexiones inalámbricas y redes)**.
2. Toque **Bluetooth settings (Configuración Bluetooth)** para visualizar las opciones de menú.
3. Para realizar la búsqueda de un nuevo dispositivo, toque **Scan for devices (Buscar dispositivos)**.
4. Toque un dispositivo para conectarse.
5. Para comenzar el emparejamiento, introduzca el **Passcode (Código de acceso)**, después toque **OK (Aceptar)**.
6. Se visualizará el nombre del dispositivo emparejado.
7. Toque **Done (Listo)**.

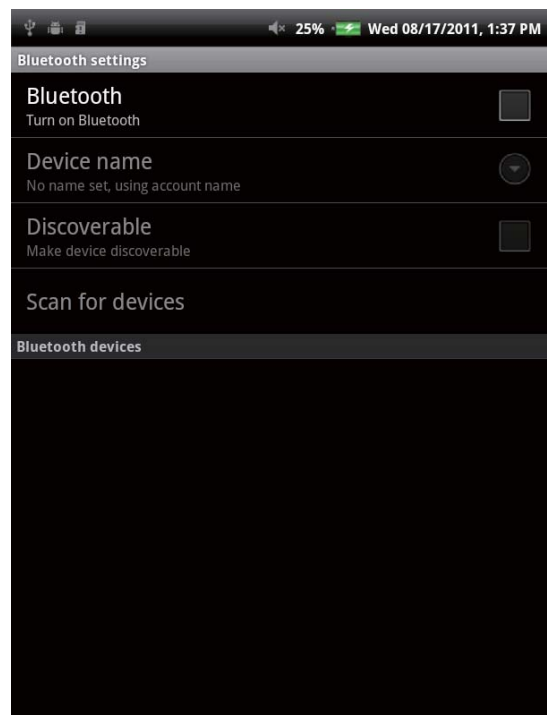

NOTA:

- El código de acceso a introducirse deberá ser el mismo introducido en el otro dispositivo Bluetooth.
- Una vez creado el vínculo, cuando se conecte al dispositivo nuevamente no se necesitará el código de acceso.

Capítulo 6: Cómo realizar una búsqueda en el dispositivo

Su dispositivo le permite sacar ventaja de poderosas capacidades de búsqueda para buscar documentos y aplicaciones en su dispositivo, así como para realizar búsquedas en el internet.

6.1 Cómo buscar contenido en el dispositivo

1. En la Pantalla de inicio, toque  > **Search (Búsqueda)**.
2. Introduzca las palabras claves o la frase en el campo de texto.
3. Toque **Go (Ir)** para iniciar la búsqueda.

6.2 Cómo realizar una búsqueda en el internet



1. En la Pantalla de inicio, toque  > **Search (Búsqueda)**.
2. Introduzca la dirección URL en el campo de texto.
3. Toque **Go (Ir)** para iniciar la búsqueda.

Capítulo 7: Aplicaciones de multimedia





7.1 Cómo sacar fotos y tomar vídeos

Su dispositivo viene equipado con una cámara frontal de 0,3 megapíxeles y una cámara principal de 3,0 megapíxeles para sacar fotos y grabar vídeos.

Cómo sacar una foto

1. En la Pantalla de inicio, toque  > **Camera (Cámara)**.
2. Apunte el dispositivo hacia lo que desea fotografiar.
3. Toque  para sacar la foto.

Cómo grabar un vídeo

1. En la Pantalla de inicio, toque  > **Camera (Cámara)**.
2. Toque  para pasar al modo de vídeo.
3. Apunte el dispositivo hacia lo que desea grabar.
4. Toque  para iniciar la grabación y toque  para detener la grabación.

Cómo configurar la cámara

Puede ajustar la configuración cuando saque fotos o grabe vídeos. Toque el icono para acceder al menú correspondiente y deslice la barra para visualizar más opciones.

Modo	Configuración modo	Opciones disponibles
Photo Mode (Modo de fotos)	White Balance (Balance de blancos)	Auto (Automático), Incandescent (Incandescente), Daylight (Luz solar), Fluorescent (Fluorescente), Cloudy (Nublado)
	Exposure (Exposición)	+2, +1, 0, -1, -2
	Picture size (Tamaño de la foto)	2048×1536, 1600×1200, 1024×768, 800×600, 640×480
	Picture quality (Calidad de la foto)	Super fine (Súper nítida), Fine (Nítida), Normal
	Color effect (Efecto de color)	None (Ninguno), Mono, Sepia, Negative (Negativo)
	Camera settings (Configuración de la cámara)	Restore defaults (Restablecer valores predeterminados)
Video Mode (Modo de vídeo)	Video quality (Calidad del vídeo)	High (Alto), Low (Bajo), MMS, YouTube
	White Balance (Balance de blancos)	Auto (Automático), Incandescent (Incandescente), Daylight (Luz solar), Fluorescent (Fluorescente), Cloudy (Nublado)
	Color effect (Efecto de color)	None (Ninguno), Mono, Sepia, Negative (Negativo)
	Camera settings (Configuración de la cámara)	Restore defaults (Restablecer valores predeterminados)

7.2 Cómo reproducir fotos y vídeos

Las fotos y los vídeos que sacó o grabó están se guardan en las respectivas categorías de carpetas en **Gallery (Galería)** de manera predeterminada.

Cómo visualizar las fotos

1. En la Pantalla de inicio, toque  > **Gallery (Galería)**.
2. Toque **Photos (Fotos)** para visualizar las imágenes en miniatura.
3. Toque una imagen para visualizarla en la pantalla completa.
4. Deslice su dedo hacia la izquierda o hacia la derecha para visualizar la imagen anterior o siguiente.

Toque **Slideshow (Presentación de diapositivas)**, las imágenes se reproducirán una por una de manera automática en el modo de presentación de diapositivas. Y si desea compartir, editar o borrar la imagen, toque **Menu (Menú)** y después seleccione la opción deseada.

Cómo reproducir vídeos

1. En la Pantalla de inicio, toque  > **Gallery (Galería)**.
2. Toque **Videos (Vídeos)** para visualizar todos los vídeos guardados.





3. Toque un vídeo para iniciar la reproducción.







7.3 Cómo reproducir música

Puede reproducir la música almacenada en su dispositivo o tarjeta Micro SD introducida.

Cómo reproducir música

1. En la Pantalla de inicio, toque  > **Music (Música)**.
2. Seleccione la pista deseada en la lista de **Songs (Canciones)** o **Playlists (Listas de reproducción)** para reproducirla.
3. Pulse el botón de volumen para subir o bajar el volumen durante la reproducción.

Durante la reproducción, usted puede pulsar **Menu (Menú)**  para agregarla a la lista de reproducción de su elección o para borrarla.

Elemento	Descripción
	Para reproducir la pista
	Para hacer una pausa en la pista
	Para reproducir la pista anterior
	Para reproducir la pista siguiente
Barra de proceso	Para reproducir hacia delante o hacia atrás
	Para visualizar la lista de reproducción
	Para activar o desactivar la reproducción aleatoria
	Para repetir la canción actual o todas las canciones o para desactivar repetir

NOTA

Usted puede abandonar la pantalla y visualizar otras páginas sin que se detenga la reproducción.

Cómo administrar la lista de reproducción

Usted puede agregar cualquier canción a su lista de reproducción favorita.

1. En la Pantalla de inicio, toque  > **Music (Música)**.
2. Toque y permanezca tocando la pista deseada hasta que aparezca una ventana emergente.
3. Toque **Add to playlist (Añadir a lista de reproducción)** y después seleccione **Current playlist (Lista de reproducción actual)** o **New (Nuevo)** para guardar.

Si selecciona **New (Nuevo)**, tendrá que introducir el nombre completo de la lista de reproducción y tocar **Save (Guardar)** para crear una nueva lista de reproducción.

Capítulo 8: Aplicaciones

8.1 Correo electrónico

Use su dispositivo para enviar y recibir mensajes de correo electrónico a través de cuentas de Internet de la misma forma que lo hace con un ordenador.

8.2 Navegador

Navegue en páginas de internet a través de su dispositivo y agregue las páginas deseadas a sus favoritos.

8.3 Cámara

Su dispositivo tiene dos cámaras y usted puede sacar fotos y grabar vídeos usando la cámara de la parte frontal o posterior de su dispositivo.

8.4 Música

Puede disfrutar de la música almacenada en su tarjeta SD en su dispositivo.

8.5 Galería

Puede disfrutar de las fotos sacadas por usted o almacenadas en su tarjeta SD en su dispositivo.

8.6 Grabador de sonido

Puede disfrutar del sonido grabado por usted en su dispositivo.

8.7 Amazon Kindle

Compre y lea sus libros electrónicos de Amazon Kindle. Inicie sesión en su cuenta de Amazon para leer sus libros de Kindle o para visualizar y descargar nuevos libros.

8.8 Amazon Appstore

Amazon Appstore para Android le ofrece la descarga instantánea de miles de aplicaciones gratuitas y de primera para comunicaciones, entretenimiento y más. Tan sólo inicie sesión con su cuenta de Amazon. (Actualmente sólo disponible en los EE.UU.)

8.9 Amazon MP3

Amazon MP3 incluye la tienda Amazon MP3 y el reproductor "cloud". Navegue, escuche su música favorita o muestras de la misma, ya sea que esté almacenada en su tarjeta SD o en su Unidad "cloud" de Amazon. (Actualmente sólo disponible en los EE.UU.)

8.10 Calculadora

Realiza funciones aritméticas básicas (como es el caso de la suma, la resta, la multiplicación y la división) en su dispositivo.

8.11 Calendario

Cree y dé seguimiento a su agenda o citas en su dispositivo.

8.12 Reloj

Configure sus alarmas en su dispositivo.

8.13 Búsqueda

Busque información en su dispositivo y en los sitios web a través de su dispositivo.

8.14 Descargas

Visualice y borre los archivos que ha descargado desde las páginas de internet.

8.15 ES File Explorer

Visualice, borre y administre los archivos almacenados en su dispositivo y tarjeta SD con este completo explorador de archivos. También puede instalar, hacer copias de seguridad y desinstalar aplicaciones.

8.16 Alert Machine

Alert Machine le suministra las actualizaciones de sus redes sociales favoritas y canales de noticias directamente en su barra de notificaciones o widget de la Página de inicio.

8.17 Dropbox

DropBox le suministra 2 GB de almacenamiento "cloud" gratuito. Acceda a todos sus documentos importantes, archivos de medios y más, en cualquier lugar, directamente desde su ViewPad. Si no tiene una cuenta DropBox, puede crear una fácilmente la primera vez que inicie la aplicación.

8.18 Note Everything

Esta completa aplicación para realizar apuntes facilita la creación, visualización y administración de notas de texto así como de las notas escritas a mano y de las grabaciones de voz.

8.19 Sketcher

Cree hermosos dibujos con la aplicación de dibujos que incluye una variedad de pinceles y colores texturizados.

8.20 Tunein Radio

Escuche sus emisoras AM/FM favoritas y estaciones de radio por internet de todo el mundo. Usted puede realizar la visualización por categoría, género o ubicación, buscar artistas e incluir sus estaciones preferidas en sus favoritos.

8.21 Twitter

El cliente oficial de Twitter para Android lo mantiene conectado a sus amigos y seguidores en el popular servicio de redes sociales.

8.22 Configuración

Visualice y ajuste la configuración de su dispositivo. El menú de configuración está clasificado en: Wireless & networks (Conexión inalámbrica y redes), Sound (Sonido), Display (Pantalla), Location & security (Ubicación y seguridad), Applications (Aplicaciones), Accounts & Sync (Aplicaciones y sinc.), Privacy (Privacidad), Storage (Almacenamiento), Language & keyboard (Idioma y teclado), Voice input & output (Entrada y salida de voz), Accessibility (Accesibilidad), Date & Time (Fecha y hora) y About device (Acerca del dispositivo).

8.23 Actualización del firmware

Compruebe si existe un nuevo firmware para su dispositivo y realice la actualización del sistema. Consulte las instrucciones que aparecen en pantalla para iniciar manualmente la actualización del firmware.

NOTA

Asegúrese de que el dispositivo posea al menos un 30% de carga de batería o conecte el adaptador de CA durante la actualización del firmware.

Capítulo 9: Cómo administrar su dispositivo

Desde la Pantalla de inicio, toque  > **Settings (Configuración)** para visualizar y ajustar la configuración de su ViewPad. El menú de configuración está clasificado en: **Wireless & networks (Conexión inalámbrica y redes)**, **Sound (Sonido)**, **Display (Pantalla)**, **Location & security (Ubicación y seguridad)**, **Applications (Aplicaciones)**, **Accounts & Sync (Aplicaciones y sinc.)**, **Privacy (Privacidad)**, **Storage (Almacenamiento)**, **Language & keyboard (Idioma y teclado)**, **Voice input & output (Entrada y salida de voz)**, **Accessibility (Accesibilidad)**, **Date & Time (Fecha y hora)** y **About device (Acerca del dispositivo)**.

9.1 Conexiones inalámbricas y redes

Aplicación	Descripción
Wi-Fi (Configuración Wi-Fi)	Administre las conexiones Wi-Fi y conéctese a las redes Wi-Fi disponibles
Bluetooth settings (Configuración Bluetooth)	Administre las conexiones, configure el nombre del dispositivo y la detectabilidad del dispositivo

9.2 Sonido

Aplicación	Descripción
Silento mode (Modo silencioso)	Activa el modo silencioso o lo desactiva. Se desactivan todos los sonidos, exceptos los de los medios y los de las alarmas
Volume (Volumen)	Ajusta el volumen del tono de llamada, de los medios y de las alarmas
Audible touch tones (Tonos audibles)	Activa o desactiva el sonido cuando se usa el teclado.
Audible selection (Selección audible)	Activa o desactiva el sonido cuando se hace la selección de la pantalla.
Screen lock sounds (Sonido al bloquear la pantalla)	Reproduce sonidos al bloquear o desbloquear la pantalla
Haptic feedback (Retroalimentación háptica)	Reproduce un sonido al pulsar las teclas programables y en ciertas interacciones con la interfaz del usuario.

9.3 Pantalla

Aplicación	Descripción
Brightness (Brillo)	Ajusta el brillo de la pantalla
Auto-rotate screen (Girar pantalla autom.)	Cambia la orientación automáticamente al girar el dispositivo
Animation (Animación)	Muestra una animación cuando se abren y se cierran las ventanas
Screen timeout (Tiempo para apagado de pantalla)	El valor del tiempo que transcurre antes de que la pantalla se apague
TV Mode (Modo televisor)	Selección de modo de salida del televisor
TV Resolution (Resolución del televisor)	Selección de la resolución del televisor

9.4 Ubicación y seguridad

Aplicación	Descripción
Use wireless networks (Usar redes inalámbricas)	Permite que la ubicación sea determinada por las redes Wi-Fi o redes móviles.
Set up screen lock (Configurar bloqueo de pantalla)	Configura el bloqueo de pantalla con un patrón, PIN o contraseña
Visible passwords (Contraseñas visibles)	Muestra la contraseña a medida que se escribe
Select device administrators (Seleccionar administradores de dispositivo)	Añade o elimina administradores de dispositivos
Use secure credential (Usar credencial segura)	Permite que las aplicaciones accedan a certificados seguros y otras credenciales
Install from SD card (Instalar desde tarjeta SD)	Instala un certificado cifrado desde una tarjeta SD
Set password (Configurar contraseña)	Configura o cambia la contraseña de almacenamiento de credenciales
Clear storage (Borrar almacenamiento)	Borra el almacenamiento de credenciales de todo el contenido y restaura su contraseña

9.5 Aplicaciones

Aplicación	Descripción
Unknown sources (Fuentes desconocidas)	Permite instalar aplicaciones que no estén en el mercado
Manage applications (Administrar aplicaciones)	Administra y elimina las aplicaciones instaladas
Running services (Servicios en funcionamiento)	Visualiza y controla los servicios que están funcionando en la actualidad
Storage use (Uso del almacenamiento)	Visualiza el almacenamiento usado por las aplicaciones
Battery use (Uso de la batería)	Qué ha estado usando la batería
Development (Desarrollo)	Configura las opciones para el desarrollo de aplicaciones

9.6 Cuentas y sinc.

Aplicación	Descripción
Background data (Datos en segundo plano)	Las aplicaciones pueden sincronizar y recibir datos en cualquier momento
Auto-sync (Autosincronizar)	Las aplicaciones sincronizan los datos automáticamente

9.7 Privacidad

Aplicación	Descripción
Factory data reset (Restaurar valores predeterminados)	Borra todos los datos del dispositivo

9.8 Almacenamiento

Aplicación	Descripción
Format SD card (Formatear tarjeta SD)	Formatea la tarjeta SD
Internal device storage (Almacenamiento interno del dispositivo)	Muestra el almacenamiento disponible en el dispositivo

9.9 Idioma y teclado

Aplicación	Descripción
Select language (Seleccionar idioma)	Configura el idioma en pantalla de su dispositivo
Touch Pal	Configura el teclado en pantalla

9.10 Entrada y salida de voz

Aplicación	Descripción
Text-to-speech settings (Configuración de conversión de texto a voz)	Configura la conversión de texto a voz

9.11 Accesibilidad

Aplicación	Descripción
Accessibility (Accesibilidad)	Configura la aplicación descargada con una función de accesibilidad.

9.12 Fecha y hora

Aplicación	Descripción
Automatic (Automático)	Marque para usar los valores suministrados por la red
Set date (Configurar fecha)	Configura la fecha
Set time zone (Configurar zona horaria)	Selecciona la zona horaria de su ubicación actual
Set time (Configurar hora)	Configura la hora
Use 24-hour format (Usar formato de 24 horas)	Configura el formato de hora de 24 horas
Select date format (Seleccionar formato de fecha)	Configura el formato de fecha de su elección

9.13 Acerca del dispositivo

Verifica las actualizaciones del sistema, el uso de la batería, la información legal, el número del modelo y la versión del software.

Especificaciones

Pantalla	
Relación de aspecto	4:3
Resolución (Píxeles)	800x600
Conectividad	
USB	USB 2.0
Wi-Fi	802.11 b/g/n
Bluetooth	2.1 con EDR
Alimentación	
Batería	Batería recargable de 3300mAh y 3,7 V
Adaptador de CA	Potencia de entrada: 100-240 V Potencia de salida: 5V/2 A Modelo: PSAA10R-050YYY (Y=0-9, A-Z, espacio en blanco o alfanumérico) Marca comercial: PHIHONG
Tarjeta de memoria	
Memoria interna	eMMC iNand 4GB
Memoria externa	Micro SD
Formatos de archivos	
Foto	JPEG, BMP, TIFF, PNG
Música	MP3, WAV
Audio	(H263/MPEG-4).3GP, WMV, Flash,(H264/MPEG-4).MP4
Temperatura	
Funcionamiento	0~40°C
Almacenamiento	-30~65°C

Servicio de atención al cliente

Para obtener asistencia técnica o para reparar el equipo, consulte la tabla siguiente o póngase en contacto con el distribuidor.

Nota : Tendrá que facilitar el número de serie del producto.

País/Región	Sitio Web	Teléfono	Correo electrónico
España	www.viewsoniceurope.com/es/	www.viewsoniceurope.com/es/support/call-desk/	service_es@viewsoniceurope.com
Latinoamérica (México)	www.viewsonic.com/la/	001-8882328722	soporte@viewsonic.com

Renta y Datos, 29 SUR 721, COL. LA PAZ, 72160 PUEBLA, PUE. Tel: 01.222.891.55.77 CON 10 LINEAS
Electroser, Av Reforma No. 403Gx39 y 41, 97000 Mérida, Yucatán. Tel: 01.999.925.19.16
Other places please refer to <http://www.viewsonic.com/la/soporte/index.htm#Mexico>

Garantía limitada

ViewPad ViewSonic®

Cobertura de la garantía:

ViewSonic garantiza que sus productos no tendrán defectos de materiales ni de fabricación durante el período de garantía. Si algún producto presenta alguno de estos defectos durante el período de garantía, ViewSonic decidirá si repara o sustituye el producto por otro similar. Los productos o las piezas sustituidos pueden incluir componentes o piezas reparadas o recicladas. La unidad de reemplazo tendrá una garantía por el tiempo restante de la garantía limitada original del cliente. ViewSonic no brinda ninguna garantía en lo que respecta al software de terceros incluido con el producto o instalado por el cliente.

Período de validez de la garantía:

ViewSonic ViewPad tiene una garantía de al menos 1 año en mano de obra a partir de la fecha de compra del primer cliente.

El usuario es responsable de realizar copias de seguridad de los datos antes de devolver la unidad al servicio técnico.

ViewSonic no se hace responsable de ninguna pérdida de datos.

Destinatario de la garantía:

Esta garantía sólo es válida para el primer comprador de este producto.

La garantía no cubre:

1. Cualquier producto cuyo número de serie haya sido manipulado, modificado o eliminado.
2. Cualquier daño, deterioro o funcionamiento incorrecto causado por:
 - a. Accidente, utilización incorrecta, negligencia, incendio, inundación, rayo o cualquier desastre natural, modificación sin autorización del producto o por no seguir las instrucciones proporcionadas con el producto.
 - b. Cualquier daño en el producto debido al transporte.
 - c. Traslado o instalación del producto.
 - d. Causas externas al producto, como fluctuaciones o fallas eléctricas.
 - e. El uso de suministros o piezas que no cumplen las especificaciones de ViewSonic.
 - f. Desgaste y deterioro normales.
 - g. Cualquier causa no relacionada con defectos del producto.
3. Cualquier producto que muestre una condición comúnmente conocida como "imagen quemada" lo que resulta cuando una imagen estática es mostrada por un periodo largo de tiempo.
4. Cargos por servicio de desinstalación, instalación, transporte en envío, seguro y configuración.

Cómo obtener asistencia:

1. Para obtener información sobre cómo recibir asistencia cubierta en la garantía, pongase en contacto con el Servicio de atención al cliente de ViewSonic (por favor, consulte la página de Atención al Cliente). Tendrá que proporcionar el número de serie del producto.
2. Para recibir la asistencia cubierta por la garantía, tendrá que proporcionar (a) el recibo con la fecha de compra original, (b) su nombre, (c) dirección, (d) descripción del problema y (e) el número de serie del producto.
3. Lleve o envíe (con todos los gastos pagados) el producto en su embalaje original a un centro de asistencia de ViewSonic autorizado o a ViewSonic.
4. Para obtener el nombre del centro de asistencia de ViewSonic más cercano, póngase en contacto con ViewSonic.

Límite de las garantías implícitas:

No existe ninguna garantía, expresa o implícita, aparte de la descrita en este documento, incluida la garantía implícita de comerciabilidad o adecuación a un fin concreto.

Exclusión de daños:

La responsabilidad de viewsonic se limita al coste de la reparación o sustitución del producto.

Viewsonic no se hace responsable de:

1. Daños a otras pertenencias causados por defectos del producto, inconvenientes, pérdida de uso del producto, de tiempo, de beneficios, de oportunidades comerciales, de fondo de comercio, interferencia en relaciones comerciales u otras pérdidas comerciales, incluso si existe el conocimiento de la posibilidad de dichos daños.
2. Cualquier daño, ya sea fortuito, resultante o de cualquier tipo.
3. Cualquier reclamación al usuario por terceros.
4. Reparación o intento de reparación por parte de personal no autorizado por ViewSonic.

