

**VIORE™** TECHNOLOGY & INNOVATION

# INSTRUCCIONES DE OPERACION

## ***Televisor LCD de 22 " 1080p con retroiluminación LED LED22VF60***



### **Selección de Modo de Aire(Televisión)/Cable**

La opción del Menú de Aire/Cable está predeterminada en el modo de Cable(Televisión por Cable) en la fábrica.

En caso de que quiere utilizar una antena, debe ajustar la opción al modo de Aire. Véase la página 19 en el manual de usuario por más detalles de este menú.

	<p><b>PARA PREGUNTAS O APOYO TECNICO</b> Favor de llamar al: <b>1-877-777-1428</b> (USA/CANADA/ PUERTO RICO) Por Favor No Regrese este Televisor a la Tienda</p>	
---	--	---

## *Contenidos*

---

### **Contenidos**

<b>Precaución</b>	<b>2</b>
<b>Precaución de Seguridad</b>	<b>3</b>
.....	
<b>Unidad y Accesorios</b>	<b>4</b>
<b>Carecterísticas del Producto</b>	<b>4</b>
.....	
<b>Instrucción</b>	<b>5-8</b>
1. Vista Frontal	5
2. Vista Trasera	6
3. Control Remoto	7-8
.....	
<b>Conexión</b>	<b>9-11</b>
.....	
<b>Operación Básica</b>	<b>12-13</b>
.....	
<b>Menú OSD</b>	<b>14-20</b>
1. Menú de Imagen	14
2. Menú de Audio	15
3. Menú de Tiempo	16
4. Menú de Ajuste	17
5. Menú de Bloqueo	18
6. Menú de Canal	19-20
.....	
<b>Resolución de Problemas</b>	<b>21</b>
.....	
<b>Especificaciones Técnicas</b>	<b>22</b>
.....	

---

## *Precaución*

---

### **Precaución**



El propósito del relámpago con punta de flecha dentro de un triángulo es el de advertir al usuario de que existen piezas internas del producto que representan riesgo de que las personas reciban sacudidas eléctricas.



El propósito del signo de exclamación dentro de un triángulo es el de advertir al usuario de que los documentos que acompañan al aparato incluyen importantes instrucciones de operación y mantenimiento.

### **Disposición adecuada del producto**



Aparato de desperdicios eléctricos y electrónicos. (WEEE)

Este producto ha sido diseñado y manufacturado con materiales y componentes de alta calidad que son reciclables y renovables.



Este símbolo indica que este aparato eléctrico y electrónico, al término de su vida útil, debe ser dispuesto separadamente de la basura diaria.

Disponga el aparato en el muladar local o el centro de reciclaje.

En EE. UU. hay sistemas de colección separados para productos eléctricos y electrónicos usados. ¡Ayude a conservar el medio ambiente en que todos vivimos, por favor!



3124140  
CONFORMS TO UL STD. 60065

Este producto cumple con las directivas de Seguridad de EE. UU.



Este producto cumple con las directivas de FCC.

## *Precaución de Seguridad*

---

### **Precaución de Seguridad**

para asegurar una operación confiable y segura, lea cuidadosamente las siguientes instrucciones, sobre todo la precaución de seguridad.

#### **Seguridad eléctrica**

- Este televisor solamente deberá conectarse con el tipo de fuente de alimentación indicado en la etiqueta del adaptador.
- Para evitar sobrecarga eléctrica, no comparta la caja de enchufe con muchos otros aparatos.
  - No coloque los cables donde se pise en ellos o se tropezca con éstos.
  - No coloque objetos pesados sobre los cables, de lo contrario, se causarán daños a éstos.
  - Para desenchufar el cable eléctrico, sujételo por la clavija. Nunca tire del cable mismo.
  - Desconecte el televisor de la antena (si está en el exterior) y la electrocuidad en caso de relámpagos o cuando se va a dejar el televisor sin usar durante largo período de tiempo.
  - Asegúrese de que no entre en el televisor y el adaptador agua o humedad. No utilice el aparato en ambiente húmedo tales como baño, cocina húmeda, y piscina, etc.
- Desconecte el televisor de la toma de alimentación inmediatamente y solicita ayuda profesional en caso de que:
  - El cable o la clavija de alimentación esté dañado.
  - Se derrame líquido en el aparato o está expuesto a agua y humedad accidentalmente.
  - Se entre a través de las rejillas de ventilación cualquier objeto.
  - El aparato no funcione normalmente.
  - No quite las cubiertas de seguridad. No hay piezas que el usuario pueda reparar en el interior. De lo contrario, la garantía se quedará inválida. Sólo personas cualificadas está permitidas a reparar el aparato.
  - Para evitar fuga de baterías, saque las baterías usadas del control remoto o cuando no se lo use durante largo período de tiempo.
  - No abra las baterías usadas ni las tire al fuego.

#### **Seguridad física**

No tape las rejillas de ventilación en la cubierta trasera con ningún material. Se puede colocar el televisor en un gabinete, pero con una distancia de 5 cm al mínimo.

No cubra ni agite la pantalla del televisor, lo cual puede causar daños al circuito interno. Cuida bien el control remoto, evitando la caíga de éste y la entrada de líquidos.

Limpie el televisor con un paño seco y suave. Nunca utilice solvente con gasolina. Las manchas resistentes pueden limpiarse con un paño ligeramente húmedo con detergente diluido.

## *Unidad y Accesorios y Características del Producto*

---

### Unidad y Accesorios

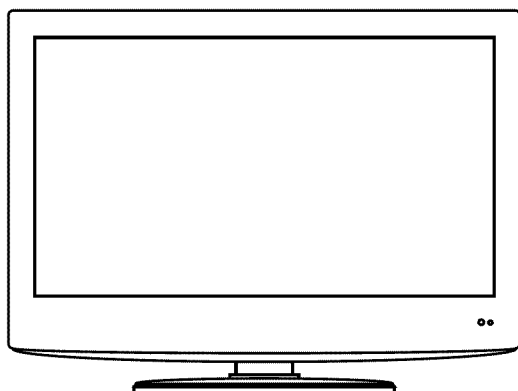

Televisor

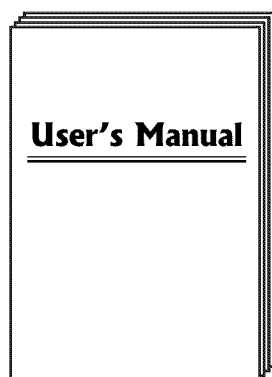

Manual del Usuario

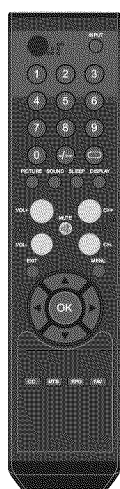

Control Remoto Baterías  
2xAAA

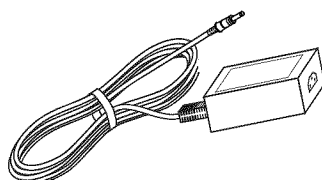

Adaptador de corriente

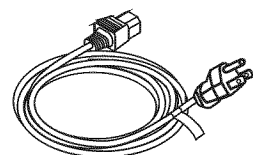

Cable de red

---

### Características del Producto

- 21.6" (medida diagonalmente) de pantalla ancha para una completa experiencia de cine en casa
- Televisor Eco de ahorro de energía - colores más naturales y mejor calidad de imagen que los convencionales
- Televisor LCD con menos consumo de energía
- Hecho de 95% de materiales reciclables
- Resolución nativa de 1920 x 1080 para Alta Definición-Completo (1080p)
- Integrado sintonizador de TV ATSC para la recepción de HDTV
- Entrada HDMI dual para conexiones digitales verdadera
- Juntura de VGA para conexión al ordenador.

## Instrucción

### Instrucción

#### 1. Vista Frontal

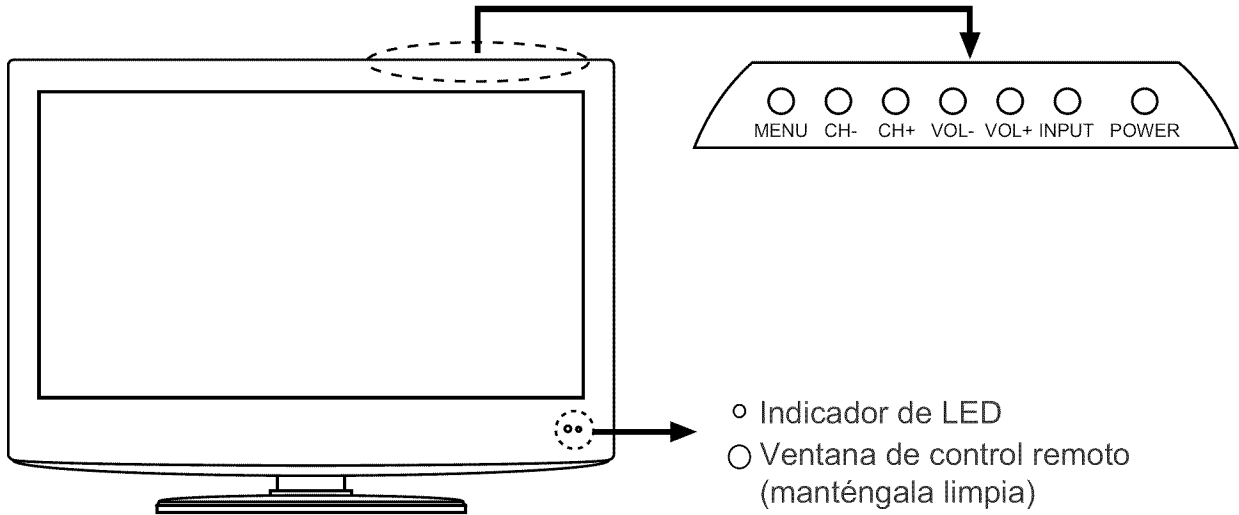

1. (IR) Receptor infrarrojo: recibe signos infrarrojos desde el control remoto  
(POWER ON/STANDBY) Indicador de LED: presione el botón POWER para encender o apagar el aparato.

Indicador encendido(rojo) modo de STANDBY

Indicador encendido(verde) modo de POWER ON

**El alcance efectivo para recibir signos es de 5 a 8 metros delante de la ventana de control remoto, y de 30° de la izquierda a la derecha y de 20° desde arriba hasta abajo de dicha ventana.**

2. Las funciones de los botones se indican como lo siguiente:

**MENU:** Presione para entrar en el menú OSD, y vuelva a presionar el botón para salir del menú.

**CH+/-:** Presione para recorrer canales.

**VOL+/-:** Presione para ajustar el volumen.

**INPUT:** Presione para entrar en el menú de recursos entrados.

**Power:** Presione para encender o poner el televisor en modo de espera.

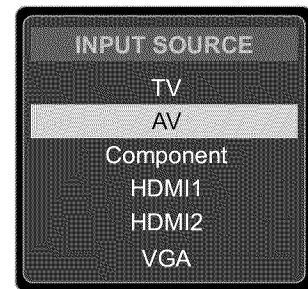

Presione el botón de **INPUT** en el televisor o el control remoto para mostrar el menú de recursos entrados, y utilice el botón de **CH+/-** en el televisor o el botón de  $\wedge/\vee$  en el control remoto para seleccionar el recurso entrado deseado, y luego presione el botón **OK** en el control remoto para entrar.

Nota: Antes de seleccionar el recurso entrado, asegúrese de que las conexiones están bien preparadas.

## Instrucción

### 2. Vista Trasera

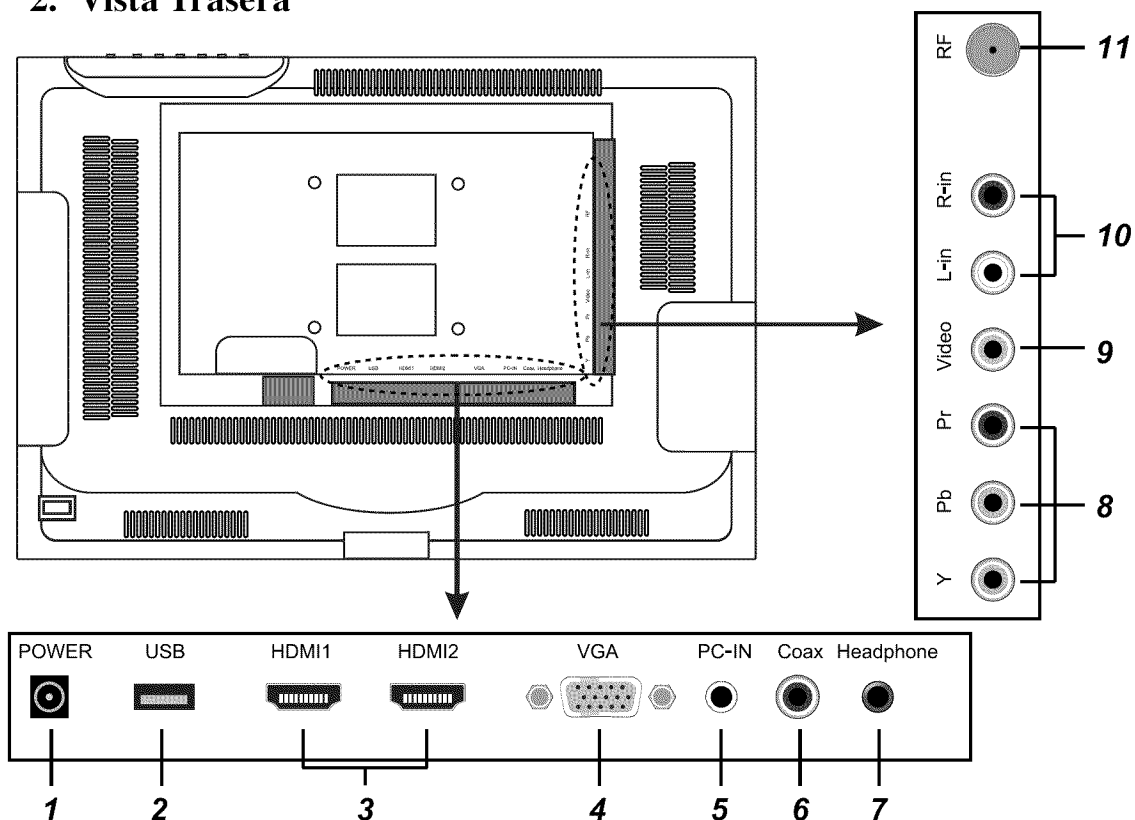

- 1. POWER:** Connect to mains adaptor
- 2. USB:** Jack USB (funciona no modo DVD).
- 3. HDMI1/2:** Conecte al HDMI del DVD o otros aparatos.
- 4. VGA:** Para uso en el ordenador. Conéctese al conector de salida de D-Sub 15 del ordenador.
- 5. PC-IN:** Conecte al terminal de salida de Audio del ordenador.
- 6. Coax:** De salida a un amplificador de audio.
- 7. Headphone:** Conexión a auriculares u otro equipo de audio.
- 8. YPbPr:** Conecte al terminal de salida de Video de YPbPr del DVD (Usado en recurso de YPbPr).
- 9. VIDEO:** Conecte al terminal de salida de Video del DVD.
- 10. R/L in:** Conecte al terminal de salida de Audio del DVD (YPbPR/Video)
- 11. RF:** Conecte antena o cable coaxial de 75 Ohm para recibir signos de televisión.

### Montaje en Pared

El televisor está dispuesto de orificios de montaje para un soporte de montaje en la pared aprobado por VESA (no suministrado). Quite los tornillos de Dos POSI que sostienen la base al soporte de base y levante y quite la base (no quite el soporte de montaje de la base). Monte el soporte de montaje utilizando tornillos de rosca métrica de 4xM4x10 (no suministrado). No utilice tornillos más largos de 10 mm que causarán daños a las piezas internas. Fije el soporte de montaje en la pared seguramente de acuerdo con las instrucciones de manufactureros.

## Instrucción

### 3. Control Remoto

El control remoto utiliza el receptor infrarrojo (IR). Diríjalo hacia la parte frontal del televisor LCD. Puede que el control remoto no funcione normalmente si lo utiliza fuera del rango y ángulo efectivo de recibo.

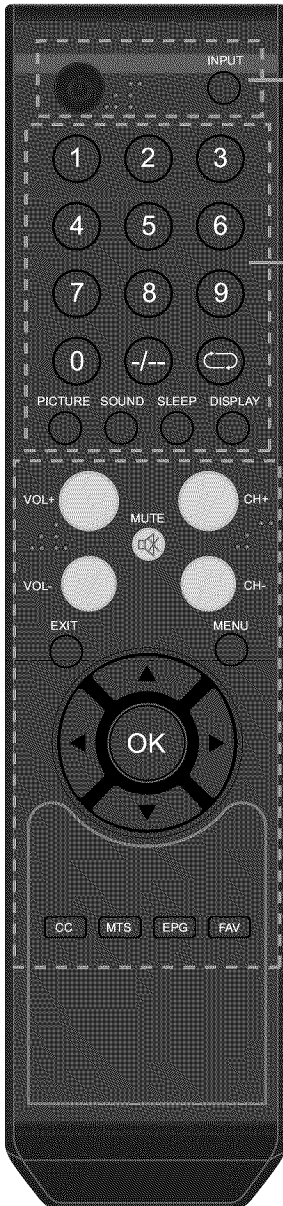

**POWER**(botón rojo): Sirve para encender el televisor LCD desde el modo de espera o viceversa.

**INPUT**: Presione para mostrar el menú de recursos entrados

**Botones Numéricos**: Sirven para seleccionar un canal directamente. Para seleccionar el canal 5, presione el botón "5"; Para seleccionar el canal 62, presione el botón "6" y presione el botón "2" en dos segundos;

Para seleccionar el canal 151, primero presione el botón "1", presione el botón "5" en dos segundos, y presione el botón "1" en dos segundos; Para seleccionar el canal 5-1, primero presione el botón "5", presione el botón "-/-" en dos segundos, y presione el botón "1" en dos segundos.

: Regresar al canal últimamente visado.

**PICTURE**: Presione repetidamente para recorrer entre los disponibles modos de imagen de video.

**SOUND**: Presione para recorrer entre los diferentes ajustamientos de sonido.

**SLEEP**: Apagar el temporizador.

**DISPLAY**: Presione para cambiar el modo de muestra de la pantalla.

**VOL+/-**: Presione para ajustar el volumen.

**CH+/-**: Presione para recorrer los canales.

**MUTE**: Presione para suprimir el sonido. Para restaurar el sonido, vuelva a presionar el botón o el botón de VOL +.

**MENU**: Presione para mostrar el menú de OSD.

**EXIT**: Presione para salir del menú de OSD.

**Thumbstick**( ): Sirven para recorrer los menús en la pantalla y ajustar el sistema a su gusto.

**OK**: Botón de confirmación.

**CC**: Presione para reproducir un capítulo cerrado.

**MTS**: Presione para seleccionar canales de audio.

**EPG**: Presione para añadir o borrar un canal favorito.

**FAV**: Presione para entrar en el menú de EPG directamente.



## *Instrucción*

---

### **Instalar Baterías**

1. Abra la tapa de batería en la parte posterior del control remoto.
2. Insiera dos baterías de tipo 1.5V de acuerdo con la polaridad marcado dentro de la caja de batería. No mezcle baterías de tipos diferentes o las usadas con las nuevas.
3. Cierre la caja de batería.

Advertencia: No se debe exponer baterías a calor excesivo como la luz sola o el fuego.

- Se debe utilizar el control remoto dentro de 30 pies (7 metros) y 30° desde la izquierda hasta la derecha del receptor infrarrojo en la parte frontal del televisor LCD.
- Baterías usadas deben desecharse adecuadamente.

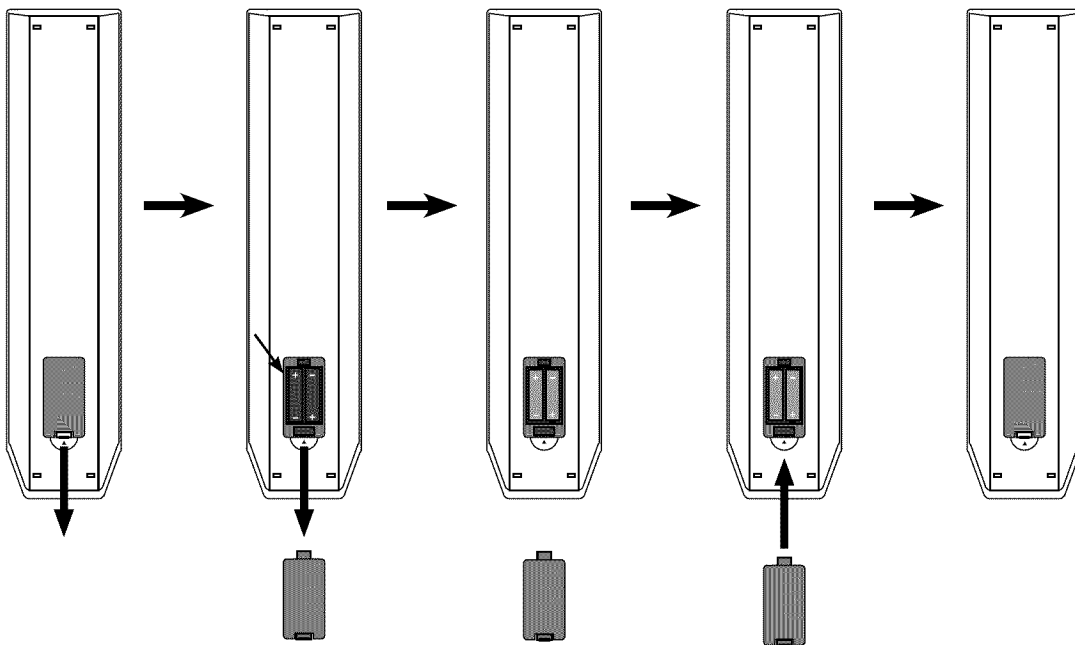

## Conexión

### Conexión

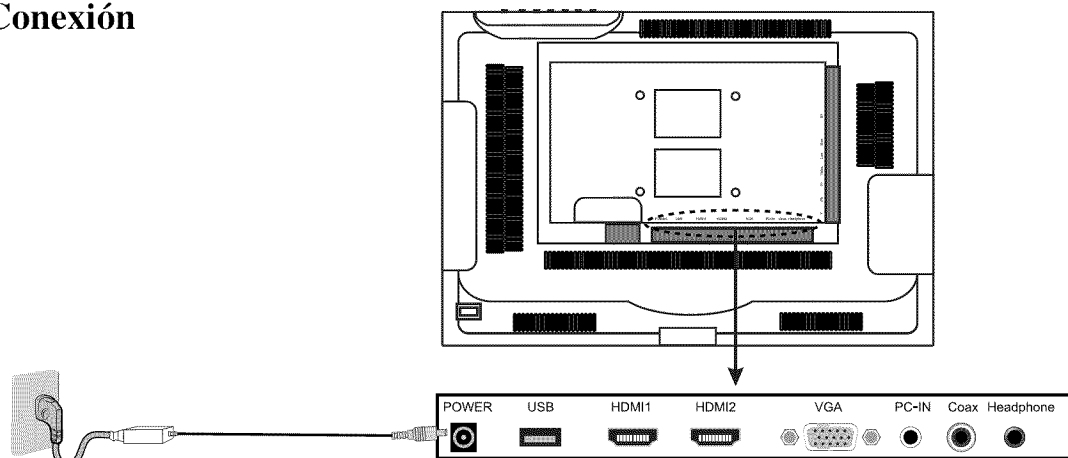

#### Conexión del Cable de Alimentación

- Conéctelo al adaptador principal (Página 6)
- Al conectar la alimentación de energía, el televisor entrará en el modo de espera y el indicador LED se pondrá rojo (Página 5).
- Se puede activar el televisor desde el modo de espera a través de presionar el botón POWER en el televisor (Página 5) o el control remoto (Página 7), y el indicador LED se pondrá verde.

#### Conexión de Antena (RF)

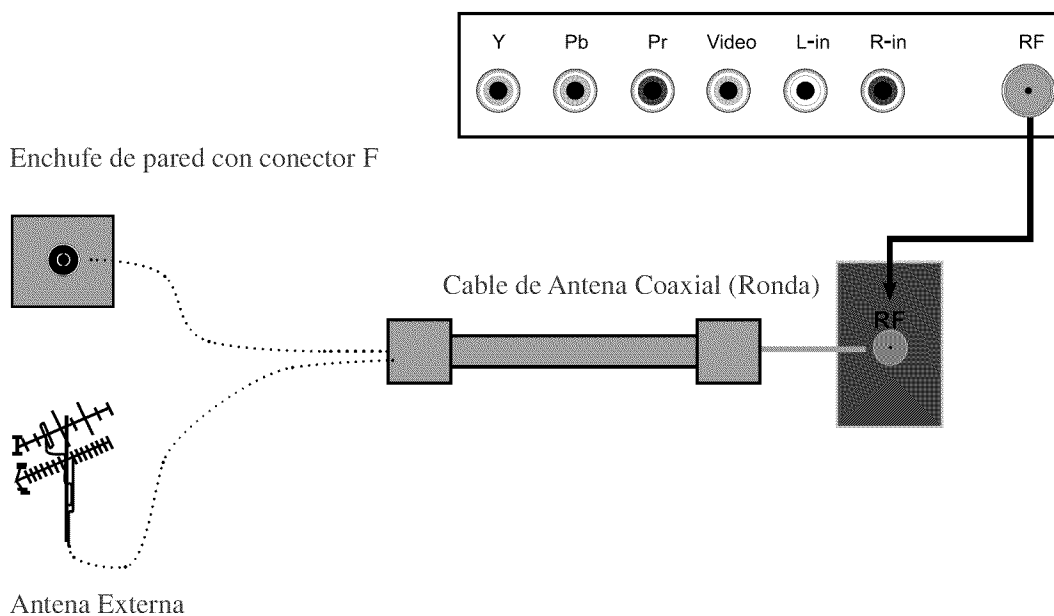

Presione el botón de **INPUT** en el control remoto para mostrar el menú de recursos entrados, presione el botón **Λ V** para seleccionar TV, y presione el botón **OK** para confirmar. Luego se recibirá los signos.

## Conexión

### Conexión de la Entrada de AV

Nota: Los cables indicados no están incluidos en el televisor.

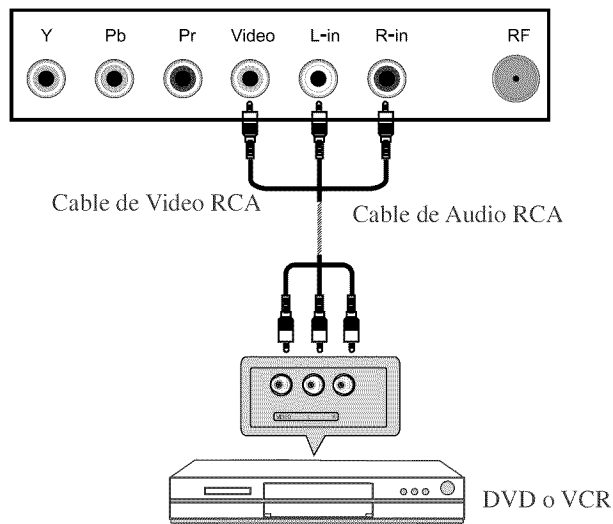

- Conecte las tomas de salida de VIDEO y AUDIO en el DVD o VCR a las tomas de entrada de AV en el televisor a través de un cable de RCA.
- Empareje las tomas de acuerdo con sus colores respectivos: **Video = Amarillo, Audio izquierdo = Blanco, Audio derecho = Rojo.**
- Encienda el DVD o VCR, y seleccione "AV" en el menú de recursos entrados.

### Conexión de YPbPr

Nota: Los cables indicados no están incluidos en el televisor.

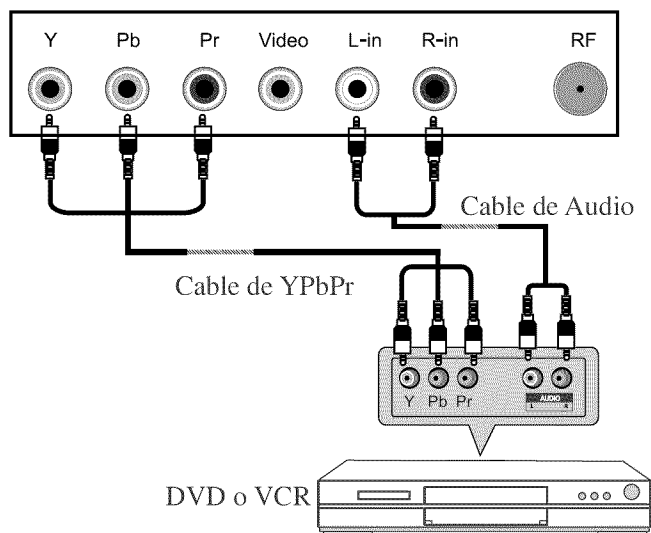

- Conecte las tomas de salida de YPbPr en el DVD o VCR a las tomas de entrada de YPbPr en el televisor a través de un cable de YPbPr.
- Empareje las tomas de acuerdo con sus colores respectivos: **Y = Verde, Pb = Azul, Pr = Rojo.**
- Conecte las tomas de salida de audio en el DVD o VCR a las tomas de entrada de audio en el televisor a través de un cable de audio.
- Encienda el DVD o VCR, y seleccione "YPbPr" en el menú de recursos entrados.

## Conexión

### Conexión de HDMI

Nota: Los cables indicados no están incluidos en el televisor.

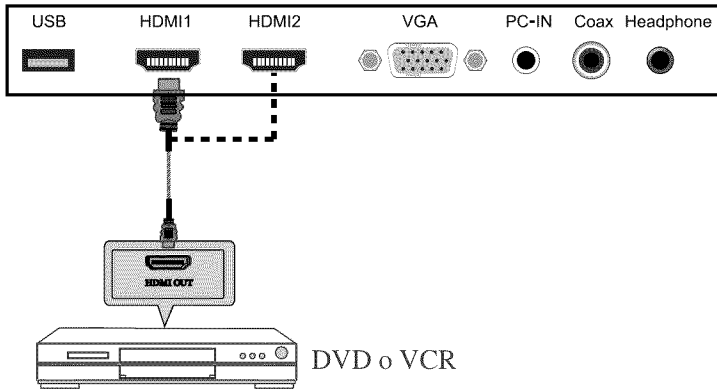

- Conecte la toma de HDMI en el DVD a la toma de HDMI en el televisor a través de un cable de HDMI.

- Encienda el DVD, y seleccione "HDMI1/2" en el menú de recursos entrados.

- HDMI (Interfaz Multimedia de Alta Definición) es la primera interfaz A/V de productos electrónicos totalmente digital que soporta el estándar no comprimido. La toma única soporta ambos datos de video y audio.

### Conexión de Ordenador

Nota: Los cables indicados no están incluidos en el televisor.

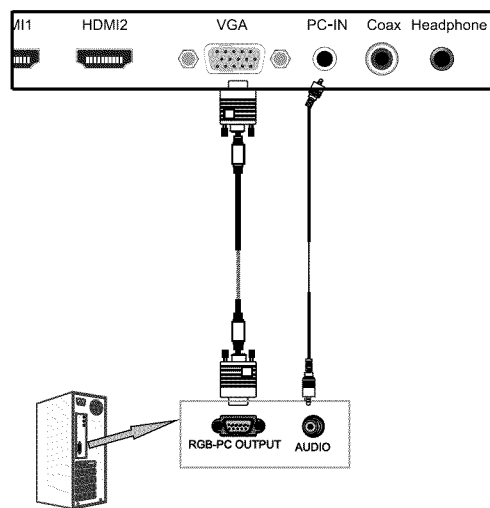

Resolución de Ordenador Compatible

#### Supported PC resolutions

640 x 480, 60 Hz
640 x 480, 72 Hz
640 x 480, 75 Hz

800 x 600, 75 Hz
800 x 600, 60 Hz
800 x 600, 72 Hz

1024 x 768, 60 Hz
1024 x 768, 70 Hz
1024 x 768, 75 Hz

1920 x 1080, 60Hz
-------------------



- Si se utiliza una tarjeta de sonido, ajuste el sonido del ordenador como lo requerido.

- Establezca la resolución del ordenador a 1024x768, 60Hz en su monitor original.

Conecte el monitor del televisor al ordenador, y encienda el monitor antes de encender el ordenador.

Ahora se puede seleccionar la resolución preferida entre las opciones previstas.

Véase las resoluciones compatibles en la tabla a la derecha.

- Conecte la toma de RGB en el ordenador a la toma de VGA en el televisor a través de un cable de VGA.

- Conecte la toma de salida de audio en el ordenador a la toma de entrada de ordenador en el televisor a través de un cable de audio estéreo.

- Encienda el ordenador, y seleccione "VGA" en el menú de recursos entrados.

## Operación Básica

### Operación Básica

#### Encender y Apagar el televisor

1. Conecte el televisor a la toma a través de un cable de alimentación energética, y luego encienda el interruptor (Página 9)
2. - Para encender el televisor  
Presione el botón POWER en el televisor o el control remoto.  
- Para apagar el televisor  
Presione el botón POWER en el televisor o el control remoto.

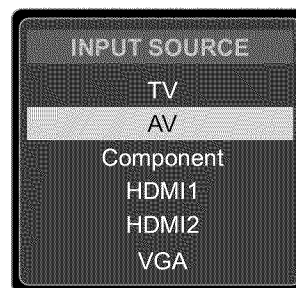

#### Selección de Recursos Entrados

Presione el botón INPUT en el televisor o el control remoto para mostrar el menú de recursos entrados, utilice el botón CH+/- en el televisor o el botón  $\wedge/\vee$  en el control remoto para seleccionar el recurso entrado, y presione el botón OK en el control remoto para entrar.

*Nota: Antes de seleccionar el recurso entrado, asegúrese de que las conexiones están bien preparadas.*

#### Botones Básicos en el Control Remoto

**POWER** (botón rojo): Sirve para encender el televisor LCD desde el modo de espera o viceversa.

**INPUT**: Presione para mostrar el menú de recursos entrados.

**MUTE**: Presione para suprimir el sonido. Para restaurar el sonido, vuelva a presionar el botón o el botón de VOL +.

**MUESTRA**: Presione para mostrar la información del modo actual.

**FLECHAS** (<>  $\wedge/\vee$ ): Sirven para recorrer los menús en la pantalla y ajustar el sistema a su gusto.

**OK**: Botón de confirmación.

**MENU**: Presione para mostrar el menú de OSD.

**EXIT**: Presione para salir del menú de OSD.

**VOL+/-**: Presione para ajustar el volumen.

**CH+/-**: Presione para recorrer los canales.

**RETURN**: Regresar al canal últimamente visado.

**SLEEP**: Apagar el temporizador.

**Botones Numéricos**: Sirven para seleccionar un canal directamente.

Para seleccionar el canal 5, presione el botón "5";

Para seleccionar el canal 62, presione el botón "6" y presione el botón "2" en dos segundos;

Para seleccionar el canal 151, primero presione el botón "1", presione el botón "5" en dos segundos, y presione el botón "1" en dos segundos;

Para seleccionar el canal 5-1, primero presione el botón "5", presione el botón "-/-" en dos segundos, y presione el botón "1" en dos segundos.

**PICTURE**: Presione repetidamente para recorrer entre los disponibles modos de imagen de video.

**SOUND**: Presione para recorrer entre los diferentes ajustamientos de sonido.

## Operación Básica

### Operación Básica del Menú OSD

Presione el botón de **MENU** para mostrar el menú OSD como lo siguiente:

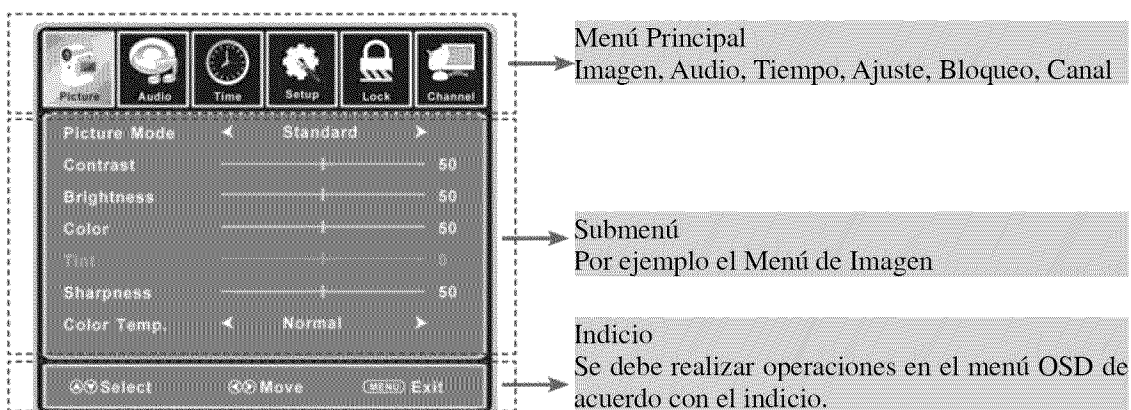

Utilice el botón  $\leftarrow/\rightarrow$  para seleccionar el menú principal, y presione el botón  $\nabla$  para entrar en el submenú.

En el submenú, utilice el botón  $\wedge/\vee$  para seleccionar el ítem de función, y se puede: ajustar (el ítem de "Contraste" en el menú de Imagen, por ejemplo) con el botón  $\leftarrow/\rightarrow$ ; seleccionar (el ítem de "Modo de Imagen" en el menú de Imagen, por ejemplo) con el botón  $\leftarrow/\rightarrow$ ; entrar en el submenú (ítem de "Cerrar Capítulo" en el menú de Ajuste, por ejemplo) con el botón  $\rightarrow$ .

\* (Presione el botón MENU para regresar al menú superior.)

\* (Presione el botón EXIT para salir de la muestra de menú.)

**Nota1:** Los ítems correspondientes se activarán sólo cuando se entre signos adecuados.

**Nota2:** Se debe realizar operaciones en el menú OSD de acuerdo con el indicio en la parte inferior de la bandera.

## Menú OSD

### 1. Menú de Imagen

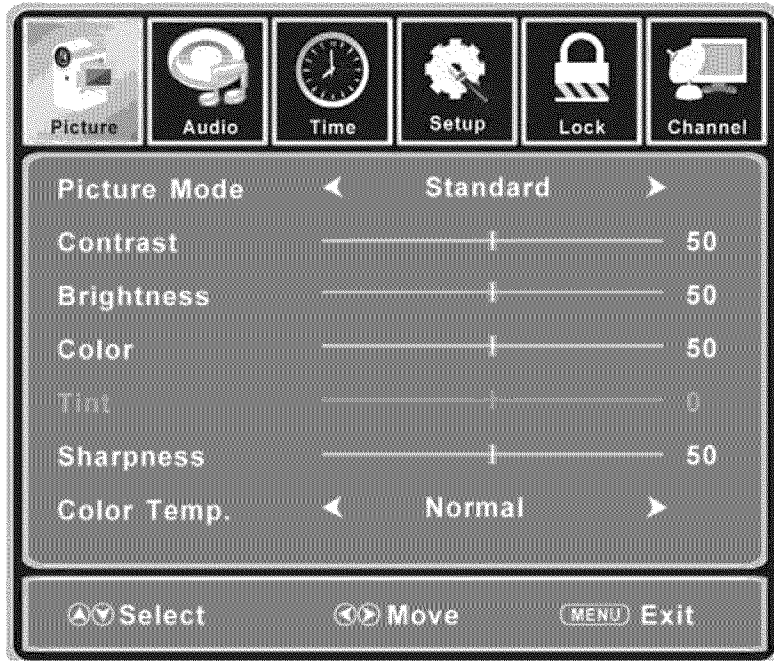

#### Descripción

**Modo de Imagen:** Seleccionar entre Estándar, Dinámico, Suave, Deporte, y Personalizado. Puede presionar el botón PICTURE en el control remoto para elegir el modo directamente.

**Contraste:** Control de la diferencia entre las áreas claras y oscuras de la pantalla.

**Brillo:** Ajustar el brillo de la imagen.

**Color:** Ajustar el color de la imagen.

**Tinte:** Controlar el tinte de la imagen para que sea natural.

**Nitidez:** Ajustar los detalles de la imagen.

**Saturación:** Seleccionar entre Normal, Frío y Cálido.

## Menú OSD

---

### 2. Menú de Audio

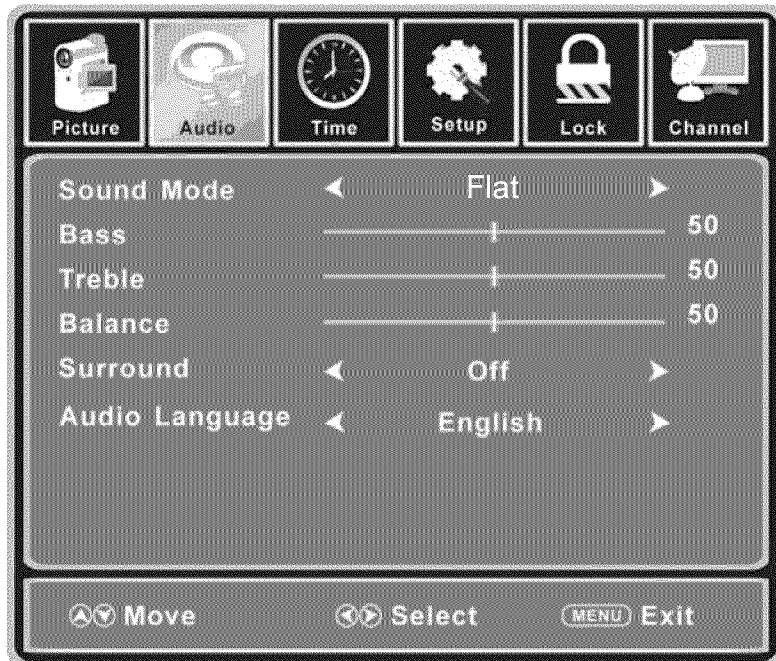

#### Descripción

**Modo de Sonido:** Seleccione el modo de Sonido deseado entre los siguientes: Llano, Música, Cine, Deporte y Personalizado.

Puede presionar el botón SOUND en el control remoto para elegir el modo directamente.

**Bass:** Intensidad de frecuencias bajas.

**Treble:** Intensidad de frecuencias altas.

**Balance:** Balance entre los canales estéreos izquierdos y derechos.

**Surround:** Activar o desactivar la función de Surround.

**Idioma de Audio:** Seleccionar el idioma de audio.



## Menú OSD

---

### 3. Menú de Tiempo



#### Descripción

**Sleep timer(temporizador):** Se puede ajustar el temporizador de apagado automático desde 5 hasta 240 minutos, o desactivar la función.

**Time zone(Huso Horario):** Seleccionar entre Pacífico, Alaska, Hawaii, Oriental, Central y Montaña.

**Daylight Saving Time(Hora de ahorro de energía):** Seleccionar entre Encendido y Apagado.

## Menú OSD

### 4. Menú de Ajuste

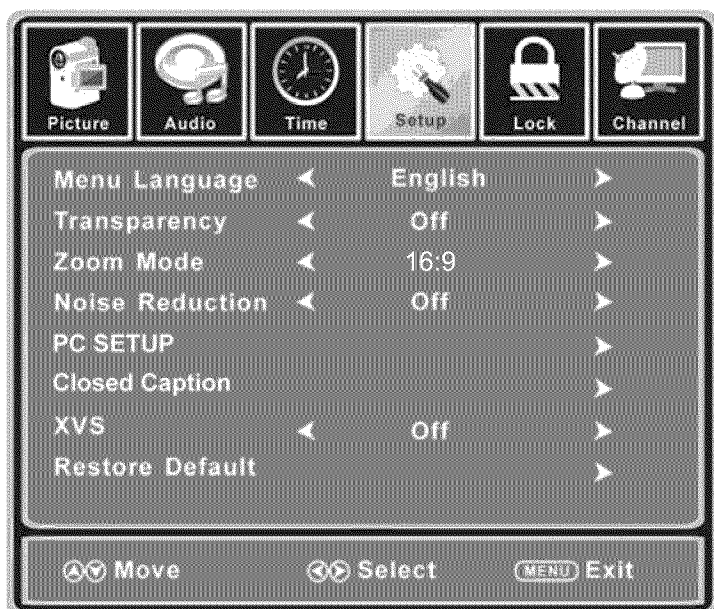

#### Descripción

**Menú de Idioma:** Seleccionar el idioma del menú OSD.

**Transparencia:** Encender o apagar la función del menú de transparencia.

**Modo de Zoom:** Seleccionar el modo de zoom entre 16:9, 16:9 zoom, 4:3, 4:3 zoom.

**Reducción de Ruido:** Seleccionar el modo de reducción de ruido entre Fuerte, Apagado, Débil y Medio.

**PC SETUP:** En caso de que el signo entrado de video esté proveniente de su ordenador, puede que tiene que ajustar la Posición-V, Posición-H, Frecuencia, Fase e incluso el Ajuste de Auto.

#### Cerrar Capítulo:

**Modo CC:** Se permite seleccionar el modo CC entre: Encendido, Apagado y CC en Mute.

**Selección Básica:** Se permite seleccionar la Selección Básica entre: CC1, CC2, CC3, CC4, Artículo1, Artículo 2, Artículo 3 y Artículo4.

**Selección Avanzada:** Se permite seleccionar la Selección Avanzada entre: Servicio1, Servicio2, Servicio3, Servicio4, Servicio5 y Servicio6.

**Opción:** Utilice los botones <> ^ v para realizar operaciones en el menú de opción como lo deseado.

**XVS:** Activar y desactivar la función de brillo dinámico automático.

**Restaurar Ajustes Predeterminados:** Restaurar todos los ajustes en el menú de AJUSTE a la configuración original.

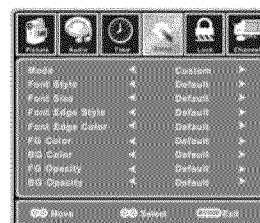
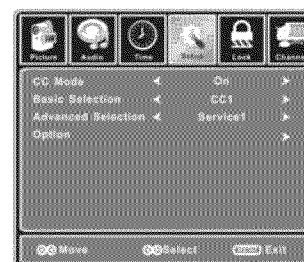
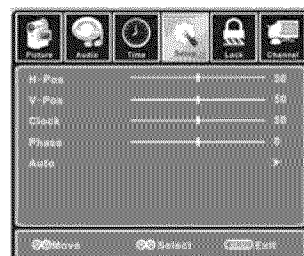



**6. Menú de Canal**

**SISTEMA DE TRANSMISION DE TELEVISION DE COLOR**

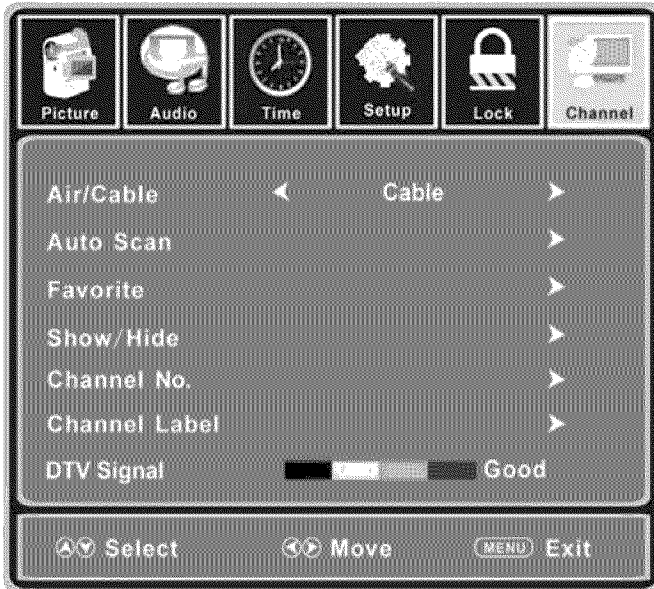

**Descripción**

**Aire/Cable:** Sirve para seleccionar la antena entre Aire y Cable. En caso de seleccionar "Cable", no funcionarán los siguientes ítems (Favorito, Mostrar/Esconder, Número de Canal, Etiqueta de Canal, y Signo de DTV).

**Búsqueda Automática:** Entre en el menú de Búsqueda Automática para empezar la búsqueda automáticamente.

- ✧ En caso de que se seleccione "Cable" como el signo entrado en el ítem de Antena, se permitirá la selección del Sistema de Cable entre:



## Menú OSD

Automático, STD, IRC y HRC. Utilice el botón  $\nabla$  para seleccionar el "Empezar la Búsqueda", y luego presione el botón  $>$  para buscar los canales automáticamente. Los canales recibidos se guardarán automáticamente.

Al buscar los canales, presione el botón **MENU** para detener la búsqueda.

- ✧ En caso de que se seleccione "Aire" como el signo entrado en el ítem de Antena, presione el botón  $>$  para buscar los canales automáticamente.

Los canales recibidos se guardarán automáticamente.

Al buscar los canales, presione el botón **MENU** para detener la búsqueda.

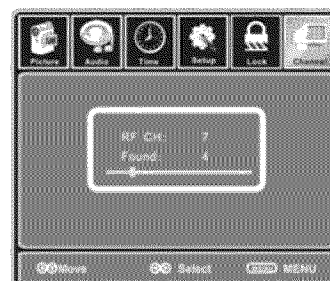

NOTA: La búsqueda automática en NTSC o ATSC tardará un período de tiempo. Espera con paciencia, por favor.

**Favorito:** Se permite añadir los canales deseados al listado de canales favoritos.

Utilice el botón  $\wedge/\vee$  para seleccionar el ítem deseado, y luego presione el botón **OK** para añadir o quitar el canal seleccionado.

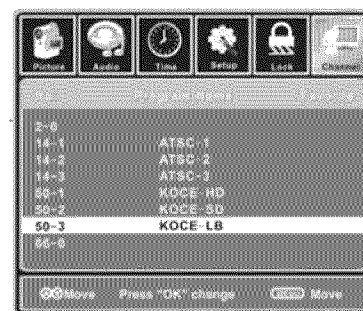

**Mostrar/Esconder:** Se permite mostrar o esconder los canales.

Utilice el botón  $\wedge/\vee$  para seleccionar el ítem deseado, y luego presione el botón **OK** para mostrar o esconder el canal seleccionado.

**Número de Canal:** Mostrar y seleccionar el canal.

**Etiqueta de Canal:** Se permite crear una etiqueta para el canal.

Utilice el botón  $</>$  para seleccionar la posición de la tabla, y luego presione el botón  $\wedge/\vee$  para seleccionar las palabras.

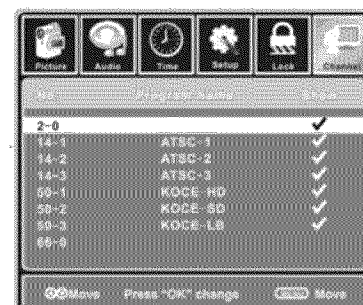

**Signo de DTV:** Mostrar la calidad del signo digital: Bueno, Normal, Mal.

## ***Resolución de Problemas***

---

En caso de que la pantalla no funcione normalmente, examine el televisor de acuerdo con las siguientes instrucciones. Recuerde a examinar los recursos exteriores para determinar el fallo.

Si la operación aún no se realiza como se espera, póngase en contacto con el proveedor.

### **No energía**

- Compruebe todas las conexiones al televisor.
- Presione el botón POWER o el botón STANDBY en el control remoto.

### **No imagen o sonido**

- Asegúrese de que el televisor está bien conectado y encendido.
- Asegúrese de que la antena está bien conectada
- Pruebe con otro programa

### **Mala calidad de imagen**

- Compruebe la conexión de la antena.
- Compruebe que el canal está sintonizado correctamente.
- Modifique los ajustes de la imagen: brillo, color, nitidez, contraste, matiz.
- Asegúrese de que la televisión no se encuentra cerca de los aparatos eléctricos que emiten frecuencias de radio de interferencia.

### **No hay color**

- Modifique los ajustes de color.
- Compruebe que el programa está transmitido en color.
- Compruebe que el canal está sintonizado correctamente.

### **El televisor no responde al control remoto**

- Compruebe que no hay obstrucciones entre el control remoto y el televisor.
- Compruebe que el control remoto está dentro de su rango efectivo.
- Compruebe que hay electricidad suficiente en las baterías del control remoto.

Este televisor LCD es para uso doméstico y registrado como inofensivo a las ondas electromagnéticas. Por lo tanto, se puede usar en cualquier lugar tales como zonas residenciales.

## *Especificaciones Técnicas*

---

Pantalla LCD	Tamaño de Pantalla	22 pulgadas(diagonal)
	Brillo	300 cd/m2
	Contraste	1000:1
	Resolución	1920×1080
Conector de Entrada	Video	1
	Audio(Izqd/Drch)	1
	VGA	1
	Audio de Ordenador	1
	HDMI	2
	YPbPr	1
	RF	1
Fuente de Alimentación de Energía		DC 12V 5A
Consumo de Energía		60W

\* El diseño y las especificaciones están sujetos a cambios sin previo aviso.

# VIORE™ GARANTÍA LIMITADA

## TELEVISIÓN de pantalla plana

Esta marca del producto VIORE, como el suministro y la distribución por VIORE, se entrega el nuevo embalaje original al comprador original, es justificada por VIORE contra los defectos de la fabricación en materiales y la mano de obra por un período de la garantía limitada de un (1) año en piezas y mano de obra. Sin embargo, sólo será de 90 días en piezas y mano de obra de garantía limitada para su uso comercial.

Esta Garantía Limitada no se aplica para almacenar y mostrar los productos, se venden como un producto especial "marcada", como es condición, "caja abierta", productos accesorios faltantes, no se encuentra la culpa o los dañados en el momento de la entrega a VIORE.

Prueba de compra es dentro de un año, desde la fecha de compra en la forma de un proyecto de ley de venta, recibo o factura, la prueba del producto está en el período de la garantía limitada. El proyecto de ley de venta, el recibo o la factura deberá ser presentada como una condición previa para la obtención de los limitados de servicio de garantía.

Esta garantía limitada comienza en la fecha de compra original, y es válido sólo en productos adquiridos a través de los distribuidores autorizados y VIORE es utilizado en los Estados Unidos por el comprador original. Para recibir servicio de garantía, el comprador deberá ponerse en contacto con VIORE para la determinación de problemas y procedimientos de servicio. El servicio de garantía sólo podrá ser realizado por un mandatario debidamente autorizado de VIORE del centro de servicio. El original de la factura de venta, recibo o factura deberá ser presentada a petición de la prueba de compra para VIORE o para VIORE del centro de servicio autorizado.

VIORE reparará o si las reparaciones no pueden realizarse, VIORE reemplazará este producto sin cargo, si el producto es defectuoso, tal como se especifica en esta garantía limitada durante el período de la garantía limitada. VIORE pueden utilizar las nuevas, o las partes o los productos remanufacturados para reparar o reemplazar el producto a su entera discreción, Partes y sustituye todos los productos. Pasan a ser propiedad de VIORE y deben ser devueltos a VIORE. Piezas de recambio y Asumir el resto de los productos originales de garantía limitada, o noventa (90) días, lo que es más largo.

El producto de carga tiene que ser pagado por el comprador original y ser enviado, o sea en su embalaje original o en el envase que garantice un igual grado de protección. VIORE no será responsable de la obligación de sustituir las mercancías dañadas. Si usted reside en California y no se puede transportar la televisión debido al tamaño, peso, y el método de fijación, VIORE ofrecerá la transportación de la televisión a la reparación de la instalación. Si usted reside en un Estado distinto del de California, usted es responsable de los costes de transporte de la televisión a una instalación de reparación. Si el producto recibido es dañado por VIORE, es la responsabilidad de los consumidores a presentar una reclamación contra el porteador. VIORE sólo almacenará el producto dañado durante 30 días y se reserva el derecho, a su exclusiva discreción, a disponer de los productos dañados o el barco de vuelta a la consumidor a expensas del consumidor después de 30 días.

Esta garantía limitada cubre los defectos de la fabricación en materiales y mano de obra encontrados en normal, y salvo expresamente en la medida de otros modos previstos en la presente declaración, el uso no es comercial de este producto, y no se aplicará a los siguientes, incluyendo pero no es limitado al daño que se produce en el envío; la entrega y la instalación, las aplicaciones y los usos para los que este producto no se destina; producto alterado o los números de serie; daños cosméticos o acabado exterior, accidentes, abuso, negligencia, fuego, agua, relámpagos u otros actos de la naturaleza, el uso de los productos, equipos, sistemas, servicios públicos, repuestos, suministros, accesorios, aplicaciones, instalaciones, reparaciones, cables o conectores externos no suministrados o autorizados por los daños que VIORE, este producto o resultado de problemas con el servicio; incorrecta línea eléctrica de tensión, fluctuaciones y aumentos, los ajustes y no sigue las instrucciones de funcionamiento, limpieza, mantenimiento del medio ambiente y las instrucciones que son cubiertos y prescritos en el libro de instrucciones; problemas en la recepción y las distorsiones relacionadas con el ruido, eco, interferencia de señales u otras transmisiones y la entrega de problemas; quemado en las imágenes. VIORE no garantiza ininterrumpido o libre de errores el funcionamiento del producto.

No existen otras garantías expresas distintas de las enumeradas y descritas anteriormente, y no ofrece garantías ya sea expresa o implícita, Incluyendo, pero no se limita a, cualquier garantía implícita de comerciabilidad o idoneidad para un propósito particular, se aplicará después de la garantía expresada en períodos que se indica más arriba, y no hay otra garantía expresa o garantía dada por cualquier persona, empresa o corporación con respecto a este producto que serán vinculantes para VIORE. Reparación o reemplazo según lo dispuesto en virtud de esta garantía limitada, es el recurso exclusivo del consumidor, VIORE no será responsable por cualquier daño incidental, consecuente o daños por el incumplimiento de cualquier garantía expresa o implícita sobre este producto, excepto en la EXTENT prohibidos por la ley aplicable, cualquier garantía implícita de comerciabilidad o idoneidad para un determinado en este purpuse producto. Está limitada en duración de esta garantía. Esta garantía limitada no amplía a nadie más que al comprador original del producto, es intransferible y sus estados recurso exclusivo .

Algunos estados no permiten las limitaciones a la duración de una garantía implícita, o la exclusión o la limitación de incidentales o consecuentes daños y perjuicios, por lo que las limitaciones o exclusiones no pueden aplicarse a usted. Esta garantía le otorga derechos legales específicos, y usted también puede tener otros derechos que varían de estado a estado. Cualquier disposición contenida en este documento que se encuentra contrario a las leyes estatales o locales se considerará nulo y vacío y las restantes disposiciones continuarán en pleno vigor y efecto.

Para obtener servicio de garantía, póngase en contacto con VIORE en:

**Teléfono: 1—877—777—1428**  
**www.viore.com**



