



# WORX®



---

**Line Trimmer**

**ENG**

**Pag 02**

---

**Débroussailleuse**

**F**

**Pag 12**

---

**Desmalezadora**

**ES**

**Pag 20**

---

**WG150**



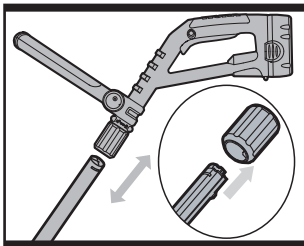
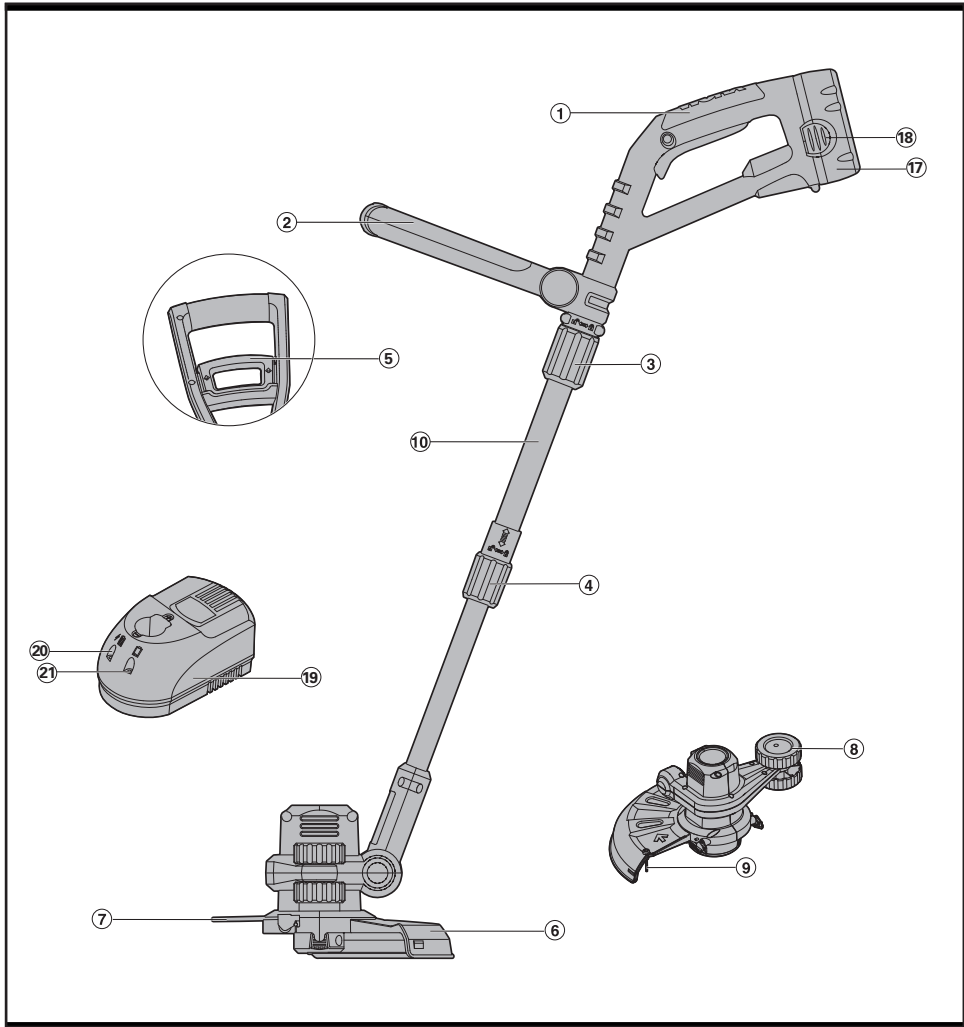

A

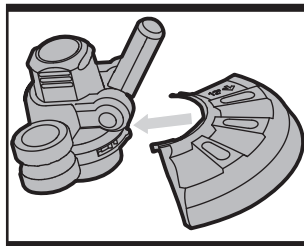

B

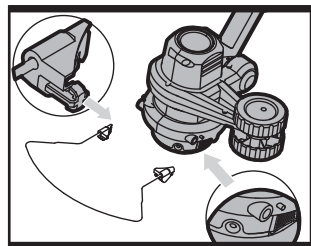

C

# Grass Trimmer

# ENG

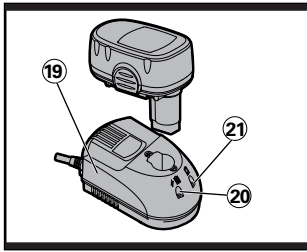

D

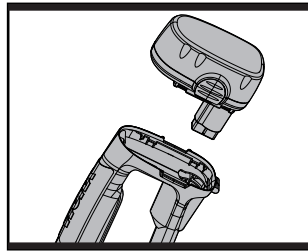

E

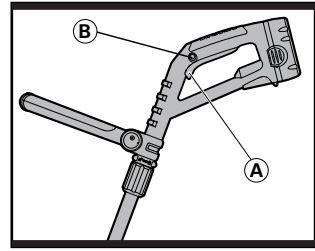

F

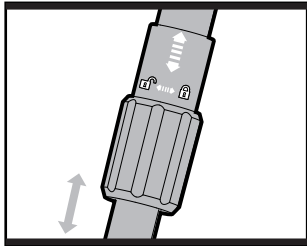

G

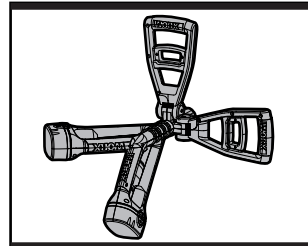

H

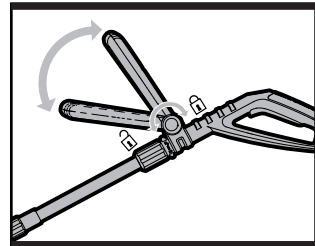

I

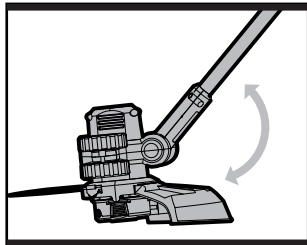

J

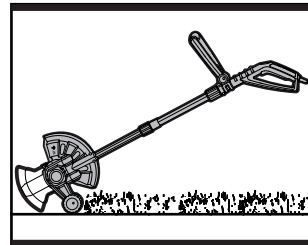

K

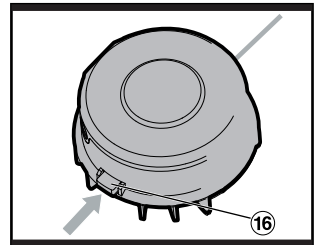

L

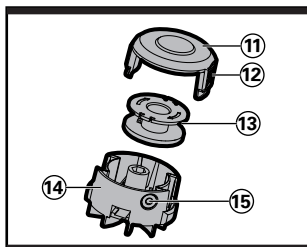

M

# Grass Trimmer

# ENG



- 1. MAIN HANDLE**
- 2. AUXILIARY HANDLE**
- 3. UPPER LOCKING KNOB**
- 4. LOWER LOCKING KNOB**
- 5. AUXILIARY HANDLE LOCKING LEVER**
- 6. SAFETY GUARD**
- 7. SPACER GUARD**
- 8. EDGER WHEEL**
- 9. LINE CUTTER**
- 10. TELESCOPIC SHAFT**
- 11. CUTTING HEAD COVER (See M)**
- 12. CAP RELEASE LATCH (See M)**
- 13. SPOOL (See M)**
- 14. CUTTING HEAD (See M)**
- 15. EYELET (See M)**
- 16. LINE FEED BUTTON (See L)**
- 17. BATTERY PACK**
- 18. BATTERY PACK RELEASE LATCH**
- 19. CHARGER**
- 20. CHARGED INDICATOR LIGHT(GREEN)**
- 21. CHARGING INDICATOR LIGHT(RED)**

05

## TECHNICAL DATA

Model No.	WG150
Rated Voltage	18V $\equiv$
Rated No-Load Speed	8200min <sup>-1</sup>
Cutting Diameter	10"
Line Diameter	0.065"
Machine Weight	6.8lbs

## ACCESSORIES

### Battery:

**1 hour charger:**

**18V - 1.7Ah Ni-Cd 1pc**  
**Voltage 120V-60Hz 1pc**

We recommend that you buy all your accessories from the store where you purchased the tool. Use good quality accessories marked with a well known brand name. Choose the bits according to the work you intend to undertake. Refer to the accessory packaging for further details. Store personnel can also help and advise.

# Grass Trimmer

# ENG

## SAFETY INSTRUCTIONS

**WARNING!** When using electric gardening appliances, basic safety precautions must always be followed to reduce the risk of fire, electric shock, and serious injury, including the following:

### READ ALL INSTRUCTIONS

#### 1. FOR ALL DOUBLE-INSULATED APPLIANCES

- a) **Replacement parts.** When servicing use only identical replacement parts.
- b) **Polarized appliance connections.** To reduce the risk of electric shock, this appliance has a polarized plug (one blade is wider than the other) and will require the use of a polarized extension cord. The appliance plug will fit into a polarized extension cord only one way. If the plug does not fit fully into the extension cord, reverse the plug. If the plug still does not fit, obtain a correct polarized extension cord. A polarized extension cord will require the use of a polarized wall outlet. This plug will fit into the polarized wall outlet only one way. If the plug does not fit fully into the wall outlet, reverse the plug. If the plug still does not fit, contact a qualified electrician to install the proper wall outlet. Do not change the equipment plug, extension cord receptacle, or extension cord plug in any way.

#### 2. FOR ALL APPLIANCES

- a) **Avoid dangerous environment.** Don't use appliances in damp or wet locations.
- b) **Don't use in rain.**
- c) **Keep children away.** All visitors should be kept at a distance from work area.
- d) **Dress properly.** Do not wear loose clothing or jewelry. They can be caught in moving parts. Use of protective gloves and substantial footwear is recommended when working outdoors. Wear protective hair covering to contain long hair.
- e) **Use safety glasses.** Always use face or dust mask if operation is dusty.
- f) **Use right appliance.** Do not use appliance for any job except that for which it is intended.
- g) **Ground Fault Circuit Interrupter (GFCI) protection should be provided on the circuit(s) or outlet(s) to be used for the gardening appliance.** Receptacles are available having built-in GFCI protection and may be used for an added measure of safety.

h) **WARNING!** To reduce the risk of electric shock, use only with an extension cord intended for outdoor use, such as an extension cord of cord type SW-A, SOW-A, STW-A, STOW-A, SJW-A, SJOW-A, SJTW-A, or SJTOW-A.

i) **Extension cord!** Make sure your extension cord is in good condition. When using an extension cord, be sure to use one heavy enough to carry the current your product will draw. An undersized extension cord will cause a drop in line voltage resulting in loss of power and overheating. Table 1 shows the correct size to use depending on cord length and nameplate ampere rating. If in doubt, use the next heavier gage. The smaller the gage number, the heavier the cord. To reduce the risk of disconnection of appliance cord from the extension cord during operating:

- i) Make a knot as shown in Figure 2; or
- ii) Use one of the plug-receptacle retaining straps or connectors described in this manual.

**Table 1 Minimum gauge for extension cords**

Volts	Total length of cord in feet			
	120V	25	50	100
240V	50	100	200	300
Ampere Rating More than Not more than	AWG			
0-6	18	16	16	12
6-10	18	16	14	12
10-12	16	16	16	12
12-16	14	12	Not recommended	

NOTE-Only the applicable parts of the Table need to be included. For instance, a 120-volt product need not include the 240-volt heading.

**Figure 2 Method of securing extension cord**

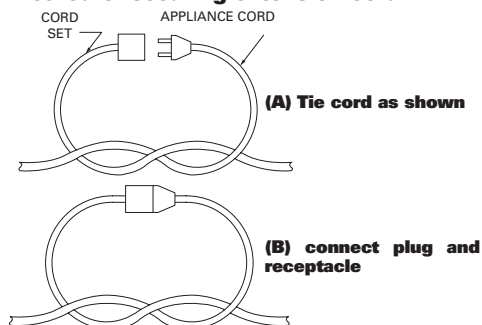



- j) Avoid unintentional starting.** Don't carry plugged-in appliance with finger on switch. Be sure switch is off when plugging in.
- k) Don't abuse cord. Never carry appliance by cord or yank it to disconnect from receptacle.** Keep cord from heat, oil, and sharp edges.
- l) Don't grasp the exposed cutting blades or cutting edges when picking up or holding the appliance.**
- m) Don't force appliance.** It will do the job better and with less risk of injury at the rate for which it was designed.
- n) Don't overreach.** Keep proper footing and balance at all times.
- o) Stay alert. Watch what you are doing.** Use common sense. Do not operate appliance when you are tired.
- p) Disconnect appliance.** Disconnect the appliance from the power supply when not in use, before servicing, when changing accessories such as blades, and the like.
- q) Store idle appliances indoors.** When not in use, appliances should be stored indoors in dry, and high or locked-up place, out of reach of children.
- r) Maintain appliance with care.** Keep cutting edge sharp and clean for best performance and to reduce the risk of injury. Follow instructions for lubricating and changing accessories. Inspect appliance cord periodically, and if damaged, have it repaired by an authorized service facility. Inspect extension cords periodically and replace if damaged. Keep handles dry, clean, and free from oil and grease.
- s) Check damaged parts.** Before further use of the appliance, a guard or other part that is damaged should be carefully checked to determine that it will operate properly and perform its intended function. Check for alignment of moving parts, binding of moving parts, breakage of parts, mounting, and any other condition that may affect its operation. A guard or other part that is damaged should be properly repaired or replaced by an authorized service center unless indicated elsewhere in this manual.

### 3. EDGER-TRIMMERS

- a) Keep guards in place and in working order.**
- b) Keep hands and feet away from cutting area.**

## ADDITIONAL SAFETY INSTRUCTION FOR THE BATTERY GRASS TRIMMER

- a) Don't charge appliances in damp or wet locations.
- b) Don't use battery-operated appliance in rain.
- c) Remove or disconnect battery before servicing, cleaning or removing material from the gardening appliance.
- d) Use only following type battery: BYD 1.2V.
- e) Do not dispose of the battery in a fire. The cell may explode. Check with local codes for possible special disposal instructions.
- f) Do not open or mutilate the battery. Released electrolyte is corrosive and may cause damage to the eyes or skin. It may be toxic if swallowed.
- g) Exercise care in handling batteries in order not to short the battery with conducting materials such as rings, bracelets, and keys. The battery or conductor may overheat and cause burns.
- h) When replacing batteries, all batteries should be replaced at the same time. Mixing fresh and discharged batteries could increase internal cell pressure and rupture the discharge battery. (Applies to products employing more than one separately replaceable primary battery.)

Save these instructions.



## SYMBOLS



Read the manual



Warning



Do not expose to rain or water



Do not burn



Ni-Cd

Do not dispose of batteries. Return exhausted batteries to your local collection or recycling point.



Wear eye protection



Wear ear protection



To avoid possibility of electric shock, do not use in damp or wet conditions.

08



Keep all other people, including children, pets and bystanders outside the 50 ft hazard zone, stop the trimmer immediately if you are approached.

## ASSEMBLY INSTRUCTIONS

### 1. ASSEMBLY OF THE MAIN HANDLE AND SHAFT (See A)

Loosen the upper locking knob (3) clockwise. Insert the telescopic shaft into the main handle, until a click sound is heard (See A). Tighten the upper locking knob anti-clockwise.

### 2. ASSEMBLY OF THE SAFETY GUARD

Fix the safety guard to the trimmer head making sure the sides are located into the grooves on the trimmer head (See B). Secure the safety guard onto the trimmer head

with the screw provided (on the inside of the guard).

### 3. ASSEMBLY OF THE SPACER GUARD

Locate and snap fit the pivot bracket of spacer guard into the hole of trimmer head (See C). When not required, rotate the spacer guard to the underside opposite side of the safety guard and clip into the two locations.

## OPERATION INSTRUCTIONS



**NOTE:** Before using the tool, read the instruction book carefully.

### 1. CHARGING YOUR BATTERY PACK



**Warning:** The charger and battery pack are specifically designed to work together so do not attempt to use any other devices. Never insert or allow metallic objects into your charger or battery pack connections because an electrical failure and hazard will occur.

### 2. BEFORE USING YOUR CORDLESS GRASS TRIMMER

Your battery pack is UNCHARGED and you must charge once before use. Your battery pack will not be fully charged until you have performed several charge and discharge operations by charging & working with your grass trimmer. After this your battery pack performance will improve.

### 3. HOW TO CHARGE YOUR BATTERY PACK

Connect the battery charger to the power supply and the green light (20) will illuminate. Then, fully insert the battery pack into the charger to make the connections and the red light (21) will illuminate to show charging has started. A discharged battery at normal ambient temperature will take approximately 1 hour to reach full charge. Charging time may vary due to variable ambient temperatures and battery conditions. When charging is completed the green light (20) will illuminate to indicate end of charge. (See D)

**Note: green = power on,**

**red = charging,**

**Battery pack inserted +green = charging completed**

# Grass Trimmer

# ENG





The battery pack can then be removed for use in your trimmer. The charger timer circuit and battery pack temperature safety cut-out device prevent overcharge of your battery pack.



**Warning:**

After long usage the battery will become hot, let the hot battery cool down for 1 hour before recharging.

#### 4. TO REMOVE OR INSTALL BATTERY PACK

Locate latches on side of battery pack and depress both sides to release battery pack from your grass trimmer. Remove battery pack from your grass trimmer (See E). After recharge insert the battery pack into grass trimmer's battery port. A simple push and slight pressure will be sufficient.

#### 5 SAFETY ON/OFF SWITCH

Your switch is locked off to prevent accidental starting. Depress lock off button (B) then on/off switch (A) and release lock off button (B). Your switch is now on. To switch off just release the on/off switch (See F).



**Warning: The cutting head continues to rotate after the trimmer has been switched off, wait until it has stopped then lay down the tool.**

#### 6. ADJUSTMENT OF THE TELESCOPIC SHAFT (See G)

Unscrew the lower locking knob (4) in the direction indicated to unlock.

Adjust the length of the telescopic shaft to the most comfortable length.

Tighten the lower locking knob.

#### 7. MAIN HANDLE ROTATION (See H)

Unscrew the upper locking knob (3) in the direction indicated to unlock.

Adjust the angle of the main handle clockwise 90 degree max.

Turn the upper locking knob in the opposite direction to lock.

#### 8. ADJUSTMENT OF AUXILIARY HANDLE

Pull up the auxiliary handle locking lever (5).

Hold the lever and rotate the auxiliary handle to the most comfortable and balanced position (See I).

Release the lever, your auxiliary handle has been locked.

#### 9. ADJUSTMENT OF THE TRIMMER HEAD ANGLE TO THE SHAFT

Use both of your hands, one grips the shaft, another on the head, then apply adequate force to adjust the trimmer head to the most comfortable position. The ratchet mechanism will make a heavy clicking sound which is normal and not a defect (See J).

## OPERATION



**Warning:** Always wear eye protection.

Never lean over the trimmer head. Rocks or debris can ricochet or be thrown into eyes and face and cause blindness or other serious injury. When opening unit, check for the following:

Wear eye protection and heavy clothing. Hold front handle with one hand and auxiliary handle with another hand. Keep unit below waist level. Work only from your right to your left to ensure debris is thrown away from you. Without bending over, keep line near and parallel to the ground (perpendicular when edging) and not crowded into material being cut.



**Warning: Make sure that line is fed out before operation. Make sure motor is up to full speed before trimming.**



**Warning:** Use only 0.065" diameter cutting line. Other sizes of line will not feed properly and will result in improper cutting head function or can cause serious injury. Do not use other material such as wire, string, rope, etc. Wire can break off during cutting and become a dangerous missile that can cause serious injury.

#### TRIMMING

Hold the bottom of the trimmer head about 3.25" (8 cm) above the ground and at an angle. Allow only the tip of line to make contact. Do not force trimmer line into work area.

#### EDGING (See K)

Unscrew the upper locking knob (3) and rotate the main and auxiliary handle to 90° with cutting head (See H).

Retighten the upper locking knob.

Adjust trimmer head angle to be the lowest horizontal setting. Then position the wheel on the ground for edge mode. The guard has two



white line guides to indicate the cutting line position. Align these marks with the edge of your lawn.

While edging allow the tip of the line to make contact. Do not force the line. The rotation wheel helps protect the unit and keeps the unit from contacting the ground. Take extra caution while edging as objects can be thrown from the trimmer line.

### **AUTOMATIC LINE FEED SYSTEM**

When initially switching on the trimmer, a small length of line is fed out.

A 'clattering' noise will be heard when the lines hit the line cutter. **DO NOT BE ALARMED** this is quit normal. After about 5 seconds the line will be cut to the correct length and the noise will reduce as the motor achieves full speed.

If the noise of the line being cut can't be heard, more line will be fed out.

To feed more line, it is first necessary to allow the trimmer to stop completely, then restart, allowing the motor to reach full speed.

Repeat above 4 times until you hear the lines hitting against the line cutter. (Do not repeat this procedure more than 6 times)

10

### **TO MANUALLY FEED THE LINE (See L)**

If required, line can be feed out manually.

To operate, press and release manual line feed button (16), whilst gently pull out the line until the line reaches the line cutter.

If the line extends past the line cutter, too much line has been fed out.

If too much line is fed out, remove the spool cap. With one hand, rotate the spool anti-clockwise until it is stopped. Hold the spool in place. With the other hand, press the line feed button(16) fully. Continue to rotate the spool a little, then release the line feed button. The line will then be shorter. Repeat these steps until the line is at the desired length.

### **TO REMOVE THE CAP**

Press and hold in the two latches (12) (See M).

Pull cap away from the spool holder.

When refitting the spool cap.

Keep all areas of the cap and spool holder clean. Press firmly down towards the spool holder to ensure cap is fully located.

Check that the cap is correctly fitted by trying to remove it without depressing the two latches.

### **TO REPLACE CUT LINE**

For your convenience it is recommended you buy spool and line complete.

### **TO FIT SPOOL AND LINE COMPLETE:**

Remove old spool.

Place new spool into cap with **cut out areas of the spool in line with eyelets.**

Release line from cleat and feed line through eyelet .

Refit the cap.

### **TO FIT NYLON LINE ONLY:**

**Warning!** Take approximately 16ft of line. Insert 5/8" of line into the spool holes and wind line in the direction of the arrows on the top of the spool.

Your Trimmer is designed to use only line with a maximum diameter of 0.065".

**IMPORTANT :**Leave approximately 4" of line unwound and place into cleat.

Care should be taken to ensure that the line is neatly coiled on the spool. Failure to do so will impair the efficiency of the automatic line feed.

Then fit spool as described in **"To fit spool and line complete"**.

## **MAINTENANCE**

After use, disconnect the machine from the battery and check for damage. Your power tool requires no additional lubrication or maintenance. There are no user serviceable parts in your power tool. Battery powered trimmers should only be repaired by an authorised repairer. Use only manufacturers recommended replacement parts and accessories.

Never use water or chemical cleaners to clean your power tool. Wipe clean with a dry cloth. Always store your power tool in a dry place out of the reach of children. Keep the motor ventilation slots clean. Keep all working controls free of dust. If you see some sparks flashing in the ventilation slots, this is normal and will not damage your power tool.

# Grass Trimmer

# ENG



## **WARRANTY STATEMENT**

### 30 DAY Satisfaction Guarantee

If for any reason you are dissatisfied with any WORX product, you can return the product, along with proof of purchase, within 30 days for a full refund.

If your WORX product becomes defective due to faulty materials or workmanship within the specified warranty period of;

- 24 months for DIY and light trade use, from the date of purchase.

We guarantee to repair or replace all defective parts free of charge, repair products subject to fair wear and tear, free of charge, or at our discretion, replace the unit free of charge to ensure minimum inconvenience to the customer. Your warranty is subject to the following conditions:

- Proof of purchase date and a valid receipt is produced.
- The product has not been misused.
- The product has not been used for Professional purposes.
- Unauthorized persons have not attempted repairs.
- The product has not been used for hire purposes.
- The product has not sustained damage through foreign objects, substances or accidents.
- Damage is not a result of fitting non-approved accessories.

To claim the guarantee, you will need to submit proof of purchase to the seller or an authorized repair agent.

You can check the location of your nearest authorized repair agent by contacting us at:

Positec USA, Inc.  
Charlotte, NC 28216  
PHONE: 1-866-354-WORX (9679)

This warranty does not apply to accessories.

This warranty applies only to the original purchaser and may not be transferred.

All repairs and replacement tools will be covered by the limited warranty for the balance

of the warranty period from the date of the original purchase.

All repairs must use genuine spare parts.



- 1. POIGNÉE ARRIÈRE**
- 2. POIGNÉE AUXILIAIRE**
- 3. BOUTON SUPÉRIEUR D'AJUSTEMENT**
- 4. BOUTON INFÉRIEUR D'AJUSTEMENT**
- 5. DÉGAGEMENT DE POIGNÉE**
- 6. GARDE DE SÉCURITÉ**
- 7. GARDE D'ESPACEMENT**
- 8. ROUE DE COUPE-BORDURES**
- 9. COUPEUR DE CORDON DE COUPE**
- 10. MANCHE TÉLESCOPIQUE**
- 11. COUVERCLE DE LA TÊTE DE COUPE (Fig M)**
- 12. MÉCANISME DE DÉVERROUILLAGE DU COUVERCLE (Fig M)**
- 13. BOBINE (Fig M)**
- 14. TÊTE DE COUPE (Fig M)**
- 15. OEILLET ( Fig M)**
- 16. BOUTON D'ALIMENTATION DU CORDON DE COUPE (See L)**
- 17. BATTERY PACK**
- 12 18. BATTERY PACK RELEASE LATCH**
- 19. CHARGER**
- 20. CHARGED INDICATOR LIGHT (GREEN)**
- 21. CHARGING INDICATOR LIGHT (RED)**

## FICHE TECHNIQUE

Modèle no.	WG150
Tension nominale	18V $\equiv$
Vitesse a vide nominale	8200min <sup>-1</sup>
Diamètre de coupe	10"
Diamètre de cordon de coupe	0.065"
Poids de la machine	6.8lbs

## ACCESSOIRES

**Bloc-piles**  
**Chargeur de 1-heure**

**18V - 1.7Ah Ni-Cd 1pc**  
**Tension 120 V-60 Hz 1pc**

Nous recommandons d'acheter tous les accessoires dans le magasin où l'outil a été acheté. Utiliser des accessoires de bonne qualité et de marque. Choisir le type d'accessoire en fonction du travail à réaliser. Se reporter à l'emballage pour de plus amples informations. Le personnel du magasin peut apporter aide et conseils.

# Débroussailleuse

# F



## INSTRUCTIONS DE SÉCURITÉ



**AVERTISSEMENT !** Lors de l'utilisation d'appareils électriques de jardinage, des précautions de base doivent être observées afin de réduire les risques de feu, choc électrique, et blessure grave, incluant ce qui suit :

### LISEZ TOUTES LES INSTRUCTIONS

#### 1. POUR TOUS LES APPAREILS ÉLECTRIQUES À DOUBLE ISOLATION

##### a) Pièces de remplacement

Lors de l'entretien de l'appareil, n'utilisez que des pièces identiques de remplacement.

##### b) Connexions polarisées des appareils électriques.

Afin de réduire le risque de choc électrique, cet outil a une fiche de connexion polarisée (une des lames est plus large que l'autre) et requiert l'utilisation d'un cordon prolongateur polarisé. La fiche de l'appareil s'accouple seulement d'un sens à un cordon prolongateur polarisé. Si la fiche ne s'accouple pas complètement avec le cordon prolongateur, tournez la fiche. Si la fiche ne s'accouple toujours pas, obtenez un cordon prolongateur polarisé. Un cordon prolongateur polarisé va nécessiter une prise murale polarisée. Cette fiche va s'accoupler seulement d'une façon à la prise murale polarisée. Si la fiche ne s'accouple pas complètement dans la prise murale, tournez la fiche. Si la fiche ne fait toujours pas, contactez un électricien qualifié afin d'installer une prise murale appropriée. Ne changez pas la fiche de l'équipement, réceptacle du cordon prolongateur, ou la fiche du cordon prolongateur, de quelque façon que ce soit.

#### 2. POUR TOUS LES APPAREILS

##### a) Évitez les environnements dangereux.

N'utilisez pas les appareils dans des locations très humides ou mouillées.

##### b) N'utilisez pas sous la pluie.

##### c) Tenez les enfants éloignés.

Tous les visiteurs devraient se tenir éloignés de l'aire de travail.

##### d) Habillez-vous convenablement.

Ne portez pas des vêtements lâches ou des bijoux. Ils peuvent se prendre dans des pièces en mouvement. L'utilisation de gants de caoutchouc et chaussures épaisses est recommandée lors de travaux extérieurs.

Portez une protection pour cheveux afin de contenir les cheveux longs.

##### e) Utilisez des lunettes de sécurité.

Toujours porter un masque pour le visage ou pour la poussière si l'opération est poussiéreuse.

##### f) Utilisez le bon appareil.

N'utilisez pas l'appareil pour tout autre travail que pour celui auquel il est destiné.

##### g) Une Protection de faute de mise à la terre (Ground Fault Circuit Interrupter) devrait être utilisée sur le(s) circuit(s) et prise(s) murale(s) destinée(s) pour l'appareil de jardinage.

Des réceptacles offrant une protection intégrée de faute de mise à la terre sont disponibles et peuvent être utilisés pour cette mesure de protection.

##### h) AVERTISSEMENT !

Afin de réduire le risque de choc électrique, utilisez seulement avec un cordon prolongateur destiné à un usage extérieur, tel que les cordons prolongateurs de types SW-A, SOW-A, STW-A, STOW-A, SJW-A, SJOW-A, SJTW-A. ou SJTOW-A.

##### i) Cordon prolongateur !

Assurez-vous que votre cordon prolongateur est en bonne condition. Lorsque vous utilisez un cordon prolongateur, assurez-vous d'en utiliser un capable de soutenir l'intensité du courant que tire votre produit. Un cordon prolongateur trop petit pour le courant qu'il soutient va causer une baisse de voltage de ligne d'alimentation, résultant en une perte de puissance et surchauffage. La table 1 montre la grosseur appropriée à être utilisée en fonction de la longueur du cordon prolongateur et de l'ampérage indiquée sur la plaque signalétique. Dans le doute, utilisez la prochaine grosseur plus élevée. Plus le numéro de grosseur de fil est petit, plus gros est le cordon prolongateur. Afin de réduire le risque de déconnexion de l'appareil et du cordon prolongateur alors qu'il est en fonction :

Faites un nœud tel que qu'illustré à la Fig. 2, ou ; utilisez une courroie de rétention fiche-prise ou connecteurs décrits dans ce manuel.

#### Table 1 Grosseur minimum de fil cordons prolongateurs



Volts	Longueur totale du cordon prolongateur, en pieds				
	25	50	100	150	
120V	25	50	100	150	
240V	50	100	200	300	
Caractéristiques assignées d'ampérage Plus de - Pas plus de	AWG				
	0-6	18	16	16	12
	6-10	18	16	14	12
	10-12	16	16	16	12
	12-16	14	12	Déconseillé	

NOTE : Seules les parties applicables de la table ont besoin d'être considérées. Par exemple, un produit de 120 Volts ne nécessite pas les caractéristiques d'un produit de 240 Volts.

**Figure 2 Méthode pour sécuriser le cordon prolongateur**

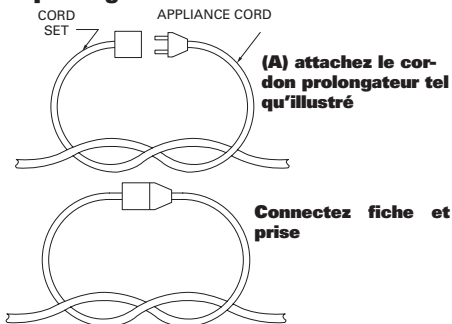

14

**j) Évitez les démarrages non intentionnels.** Ne transportez pas les appareils alors qu'ils sont connectés et que vous avez le doigt sur le commutateur. Soyez certain que le commutateur est en position « OFF » lorsque connecté.

**Ne soumettez pas le cordon d'alimentation électrique à des abus.**

Ne transportez jamais l'appareil par le cordon d'alimentation électrique ou le tirer d'un coup sec afin de le déconnecter du réceptacle. Tenez le cordon d'alimentation électrique éloigné de la chaleur, l'huile, et les arêtes tranchantes.

**l) Ne saisissez pas les lames de coupe exposées ou les arêtes de coupe lorsque vous soulevez ou tenez l'appareil.**

**m) Ne forcez pas l'appareil.** Il va faire un meilleur travail et avec moins de risques de blessure en travaillant au taux de charge pour lequel il a été conçu.

**n) N'essayez pas d'utiliser l'appareil hors**

**de votre portée normale.** Gardez votre équilibre et les pieds bien ancrés en tout temps.

**o) Restez alerte. Faites attention à ce que vous faites.** Utilisez le bon sens. N'utilisez pas l'appareil lorsque vous êtes fatigué.

**p) Déconnectez l'appareil.** Déconnectez l'appareil de la source d'alimentation lorsqu'il n'est pas en utilisation, avant d'en faire l'entretien, lors du changement d'accessoires tels que lames, et autres accessoires du même genre.

**q) Entreposez à l'intérieur les appareils qui ne sont pas utilisés fréquemment.** Lorsqu'inutilisés, les appareils devraient être entreposés à l'intérieur dans un endroit sec, élevé et gardé sous clef, hors de la portée des enfants.

**r) Entretenez les appareils avec soins.** Gardez les arêtes de coupe aiguisées et propres pour une meilleure performance et risque réduit de blessure. Suivez les instructions pour lubrifier et changer les accessoires. Inspectez le cordon d'alimentation électrique de l'appareil périodiquement, et si endommagé, faites le réparer par un dépôt de service autorisé. Inspectez les cordons prolongateurs périodiquement et remplacez si endommagés. Gardez les poignées sèches, propres, et libres d'huile et de graisse.

**s) Vérifier les pièces endommagées.** Avant d'employer l'appareil, une garde ou autre pièce endommagée devrait être soigneusement vérifiée afin de déterminer qu'elle fonctionnera correctement et exécutera la fonction pour laquelle elle a été conçue. Vérifier l'alignement des parties mobiles, leur pincement, la brisure de pièces, montage, et toute autre condition qui peut affecter son opération. Une garde ou autre pièce endommagée devrait être correctement réparée ou remplacée par un centre de service autorisé à moins d'avis contraire ailleurs dans ce manuel.

**3. SÉCATEURS À BORDURES**

**a) Maintenez les gardes en place et en bon ordre de fonctionnement.**

**b) Gardez les mains et les pieds hors de l'aire de coupe.**



## INSTRUCTIONS ADDITIONNELLES DE SÉCURITÉ POUR LE SÉCATEUR À GAZON ALIMENTÉ À PILES

- a) Ne chargez pas l'outil sous la pluie, ou dans des endroits mouillés.
- b) N'utilisez pas des outils alimentés à piles sous la pluie.
- c) Enlevez ou déconnectez les piles avant l'entretien, nettoyage ou enlèvement de matériel de l'outil de jardinage.
- d) Utilisez seulement des piles de type ou gros-seurs suivants : BYD 1.2V
- e) Ne disposez pas des piles en les jetant dans feu. La cellule peut exploser. Vérifiez les réglementations locales pour de possibles instructions spéciales de disposition.
- f) N'ouvrez pas et ne mutilez pas la(les) pile(s). L'électrolyte qui peut s'en échapper est corrosif et peut causer des dommages à vos yeux ou à votre peau. Il peut être toxique si avalé.
- g) Lorsque vous manipulez des piles, faites attention de ne pas les court-circuiter avec des matériaux conducteurs tels que bagues, bracelets, et clefs. La pile ou le conducteur peut surchauffer et causer des brûlures.
- h) Lorsque vous remplacez des piles, toutes les piles devraient être remplacées en même temps. Le mélange de piles fraîches et déchargées pourrait faire augmenter la pression interne de la cellule et causer la rupture de(s) la(les) pile(s) déchargée(s). (S'applique aux produits utilisant plus d'une pile primaire rechargeable séparément.).  
Gardez ces instructions

## SYMBOLES



Lisez le manuel



Avertissement



Portez des lunettes de sécurité



Portez des lunettes de sécurité



Ne pas exposer pas à la pluie et à l'eau



Ne pas jeter au feu



Ne jetez pas les piles au rebut. Retournez les au service de recyclage ou de collecte de votre localité.



Afin d'éviter la possibilité de choc électrique, n'utilisez pas dans des conditions mouillées ou d'humidité élevée.

15



Gardez tous les gens, incluant enfants, animaux de compagnie et spectateurs, hors de la zone de danger de 50 ft. Arrêtez le travail immédiatement si vous êtes approché.

## INSTRUCCIONES DE MONTAJE

### 1.CONNEXION DE LA POIGNÉE PRINCIPALE ET DU MANCHE (Voir A)

Tourner le bouton supérieur d'ajustement (3) dans le sens des aiguilles d'une montre, pour le desserrer.

Insérez le manche télescopique dans la poignée principale jusqu'à ce qu'elle clique en place (Voir A)



Resserrez en tournant sens contraire des aiguilles d'une montre.

Resserrez en tournant sens contraire des aiguilles d'une montre.

## 2. CONNEXION DE LA GARDE DE SÉCURITÉ

Glissez la garde de sécurité sur la tête de coupe en employant les cannelures de la tête de coupe (Voir B).

Sécurisez la garde de sécurité en utilisant la vis fournie à cet effet, localisé à l'intérieure de la garde.

## 3. CONNEXION DE LA GARDE D'ESPACEMENT

Cliquez la garde d'espacement en place dans la tête de coupe (Voir C).

Lorsqu'elle n'est pas requise, tournez la garde d'espacement sous la garde de sécurité, de façon à ce qu'elle clique en place.

# INSTRUCTIONS D'OPERATION

16



**NOTE :** Avant d'utiliser l'outil, lisez le livre d'instruction avec soin.

## 1. CHARGEMENT DE VOTRE BLOC-PILES





**Avertissement :** Le chargeur et le bloc-piles ont été conçus spécifiquement pour travailler ensemble, alors ne tentez pas d'utiliser d'autres dispositifs. Ne jamais insérer ou permettre que des objets métalliques soient introduits dans les bornes de connexions de votre chargeur ou bloc-pile, parce qu'une défaillance électrique et un danger vont se produire.

## 2. AVANT D'UTILISER VOTRE SÉCATEUR À GAZON SANS FIL

Votre bloc-pile n'est pas chargé et vous devez le charger une fois avant utilisation. Votre bloc-pile ne sera pas complètement chargé avant que vous ayez effectué plusieurs opérations de charge et décharge en chargeant et travaillant avec votre sécateur à gazon. Après cela la performance de votre bloc-pile s'améliorera.

## 3. COMMENT CHARGER VOTRE BLOC-PILES

Connectez le chargeur du bloc-pile à la source d'alimentation et la lumière verte (20) va s'allumer. Ensuite , insérez complètement le bloc-pile dans le chargeur pour effectuer les connexions et la lumière rouge (21) va s'allumer pour indiquer que le chargement a commencé . Une pile déchargée, et à une température ambiante normale, va prendre approximativement 1 heure pour atteindre sa pleine charge. Le temps de chargement peut varier dépendant de la température ambiante et la conditions des piles. Lorsque le chargement est complété, la lumière verte (20) va s'allumer afin d'indiquer la fin de la charge . (Voir D)

**NOTE : vert = source d'alimentation en fonction.**

**rouge = chargement en court.**

**Bloc-pile inséré + vert = chargement complété.**

Le bloc-pile peut ensuite être retiré pour utilisation dans le sécateur à gazon. Le circuit de temporisation du chargeur, et le senseur-disjoncteur de sécurité en fonction de la température du bloc-pile, prévient une surcharge du bloc-pile.

**Avertissement :** Après un usage prolongé le bloc-pile va devenir chaud, laissez le bloc-pile se refroidir pour 1 heure avant de le recharger.

## 4. POUR ENLEVER OU INSTALLER LE BLOC-PILE

Localisez les verrouillages du bloc-pile et pressez les deux côtés afin de relâcher le bloc-pile de votre sécateur à gazon. Enlevez le bloc-pile de votre sécateur à gazon (Voir E). Après recharge, insérez le bloc-pile dans son port d'attache. Une simple poussée et légère pression va suffire.

## 5. COMMUTATEUR DE SÉCURITÉ « ON/OFF »

Votre commutateur est verrouillé afin de prévenir les démarrages accidentels. Appuyez sur le bouton de déverrouillage (B), ensuite le commutateur « ON/OFF » (A) et relâchez le commutateur de déverrouillage (B). Votre commutateur est maintenant « ON ». Pour commuter à « OFF », relâchez le commutateur « ON/OFF » (Voir F).

# Débroussailleuse

# F





## 6. AJUSTEMENT DE LA HAUTEUR (voir G)

Dévissez le bouton inférieur d'ajustement (4), prolongez le manche télescopique, puis resserrez.

## 7. ROTATION DE LA POIGNÉE PRINCIPALE (Voir H)

Dévissez le bouton supérieur d'ajustement (3), tournez la poignée principale de 90 degrés dans le sens des aiguilles d'une montre, puis resserrez.

## 8. AJUSTEMENT DE LA POIGNÉE AUXILIAIRE

Tirez le levier de relâchement (5), tournez la poignée auxiliaire à la position désirée, et relâchez. (Voir I)

## 9. AJUSTEMENT DE LA TÊTE DE COUPE

Saisissez la tête de coupe avec une main et le manche avec l'autre main. Changez l'angle en appliquant une force adéquate. Vous entendrez un cliquetis plus fort pour chaque ajustement d'angle, ce qui fait partie du mécanisme à cliquet. Le son de cliquetis est normal et non pas une défectuosité de l'outil (Voir J).

# OPÉRATION



**Avertissement :** Toujours porter des lunettes de sécurité et des vêtements protecteurs afin d'éviter que des roches et débris vous frappent ou vous causent de sérieuses blessures. Utilisez vos deux mains pour opérer le sécateur et tenez l'unité en bas du niveau de votre taille. Afin de mieux assurer que les débris sont jetés loin de votre corps, travaillez seulement de droite à gauche. Pour des résultats optimums de tonte et de bordures tout en gardant votre confort, gardez la tête de coupe parallèle au terrain lorsque vous tondez (perpendiculaire, lorsque pour des bordures). Lorsque vous tondez, assurez-vous de garder suffisamment de distance entre le cordon de coupe et le sol.



**Avertissement :** Soyez certain que du cordon de coupe est alimenté avant d'opérer le sécateur à gazon. Assurez-vous que le moteur a atteint sa pleine vitesse avant de tondre.



**Avertissement :** Utilisez seulement

un cordon de coupe de 0.065" (1.65 mm) de diamètre. D'autres grosseurs de cordon de coupe ne feront pas correctement dans la tête de coupe et pourraient causer de sérieuses blessures. Ne jamais utiliser d'autres matériaux tels que fils, ficelle ou corde, parce qu'ils peuvent casser durant la tonte et causer de sérieuses blessures.

## TONTE

Tenez le bas de la tête de coupe approximativement 3.25" (8 cm) au-dessus du sol et à angle. Permettez seulement à la pointe du cordon de coupe de faire contact. Ne forcez pas le cordon de coupe dans l'aire de travail.

## TONTE DE BORDURE (Voir K)

Dévissez le bouton supérieur d'ajustement (3), tournez la poignée principale et auxiliaire de 90 degrés, et resserrez le bouton. Ajustez l'angle de la tête de coupe de façon à ce qu'elle soit directement en ligne avec le manche (horizontale). Mettez la roue sur le sol afin de commencer la tonte en bordure, en utilisant les lignes blanches de guidage pour indiquer la position de coupe à la bordure de votre pelouse.

17

Lors de la tonte de bordure, permettez à la pointe du cordon de coupe de faire contact. Ne forcez pas le cordon de coupe. La roue empêche l'unité de toucher le sol. Soyez extra vigilant lorsque vous tondez en bordure car des objets peuvent être jetés hors de la ligne de bordure.

## SYSTÈME AUTOMATIQUE

### D'ALIMENTATION DU CORDON DE COUPE

Lorsqu'initialement vous démarrez le sécateur, une petite longueur de cordon de coupe est alimentée vers l'extérieur.

Un bruit de « clappement » va être entendu pour un court laps de temps. Cela est normal et est causé par le cordon de coupe en train d'être coupé par le coupeur de cordon de coupe. Une fois que le cordon de coupe est coupé à la bonne longueur, le bruit de clappement va cesser et le moteur du sécateur va tourner à pleine vitesse.

Pour donner plus de cordon de coupe, arrêtez complètement le sécateur, puis redémarrez, permettant au moteur d'atteindre sa pleine vitesse. Répétez cela jusqu'à ce que vous en-



tendiez le bruit de « clappement » du coup-  
age du cordon de coupe. Ne répétez pas cette  
procédure plus de 6 fois.

### **ALIMENTATION MANUELLE DU CORDON DE COUPE (Voir L)**

Pressez et relâchez le bouton d'alimentation manuelle du cordon de coupe, tout en tirant doucement sur le cordon de coupe jusqu'à ce qu'il atteigne le coupeur de cordon de coupe.

Si le cordon de coupe dépasse le coupeur de cordon de coupe, trop de cordon de coupe a été sorti.

Si trop de ligne est débobiner, enlever le capuchon de la bobine. Tenez la bobine d'une main. Avec l'autre main enfoncez le bouton d'alimentation de la ligne (16). Tourner la bobine un peu et relâchez le bouton. La ligne est maintenant plus courte. Répétez jusqu'à ce que la ligne soit de la longueur désirée.

### **ENLÈVEMENT DU COUVERCLE**

Appuyez et tenez les deux verrous (12) (Voir M).

Enlevez le couvercle du support de la bobine. Gardez le couvercle et le support de la bobine libres de débris. Pour remettre le couvercle, pressez-le fermement vers le support de la bobine.

### **CHANGEMENT DE LA BOBINE DU CORDON DE COUPE**

En premier enlevez le couvercle et retirez la vieille bobine. Placez la nouvelle bobine dans le couvercle et **assurez-vous que la bobine est enlignée avec les œillets du sèche-teur**. Passez un cordon de coupe au travers de l'œillet, puis répétez pour le deuxième cordon de coupe. Libérez le cordon de coupe du serre-cordon et passez-le au travers de l'œillet. Rattachez le couvercle.

**Avertissement !** Prenez approximativement 16 pieds de cordon de coupe. Insérez 5/8" de cordon de coupe dans les trous de la bobine et enroulez le cordon de coupe dans la direction des flèches indiquée sur le dessus de la bobine. Votre sèche-teur est conçu pour utiliser seulement un cordon de coupe ayant un diamètre de 0.065"

**IMPORTANT - Toujours embobiner le cordon de coupe sur la section supérieure de la bobine en premier lieu.**

### **POUR EMOBINER LE CORDON DE COUPE MANUELLEMENT**

Prenez approximativement 16 pieds (5 m) de cordon de coupe et insérez 8/5" (15 mm) de cordon de coupe dans un des trous situés à la section supérieure de la bobine. Embobinez le cordon de coupe dans la direction des flèches situées sur le dessus de la bobine.

Laissez approximativement 4" (100 mm) de cordon de coupe et placez-le dans le serre-cordon. Répétez pour la section inférieure de la bobine. Assurez-vous que le cordon de coupe est bobiné avec soins sur la bobine. Un manque à faire cela va altérer l'efficacité du fournisseur automatique de cordon de coupe.

Ensuite installez la bobine tel que décrit précédemment dans « **Changement de la bobine de cordon de coupe** ».

### **ENTRETIEN**

Après usage, déconnectez la machine de l'alimentation et examinez-la afin de déterminer si elle a des dommages. Votre outil électrique ne requiert pas de lubrification additionnelle ou entretien. À l'intérieur de votre outil électrique, il n'y a pas de pièces qui peuvent être entretenues par l'utilisateur. Les sèche-teurs électriques devraient être réparés seulement par un dépôt de service qualifié utilisant seulement des pièces et accessoires recommandés par le fabricant.

Ne jamais utiliser d'eau ou des nettoyeurs chimiques pour nettoyer votre outil. Nettoyez à propre avec un linge sec. Toujours entreposer votre outil électrique dans un endroit sec hors d'atteinte des enfants. Gardez les fentes de ventilation du moteur propres. Gardez tous les contrôles de l'appareil libres de poussière. Si vous voyez des étincelles au travers de fentes de ventilation, cela est normal et n'endommagera pas votre outil électrique.



## PROTECTION DE L'ENVIRONNEMENT

Les déchets d'équipements électriques et électroniques ne doivent pas être déposés avec les ordures ménagères. Ils sont collectés pour être recyclés dans des centres spécialisés. Consultez les autorités locales ou votre revendeur pour obtenir des renseignements sur l'organisation de la collecte.

## ÉNONCÉ DE GARANTIE

### Satisfaction de garantie de 30 jours

Si pour quelque raison que ce soit vous n'êtes pas satisfait de n'importe quel produit WORX, vous pouvez retourner le produit avec preuve d'achat en dedans de 30 jours pour un remboursement complet.

Si votre produit WORX devient défectueux suite à des matériaux fautifs ou main d'œuvre fautive, en dedans de la période spécifiée de garantie de ;

- 24 mois pour usage personnel et usage commercial léger, à compter de la date d'achat.

Nous garantissons de réparer ou remplacer sans frais toutes pièces défectueuses, ainsi que de réparer le produit sujet à un usage normal; sans frais, ou à notre discrétion, remplacer l'unité sans frais afin d'assurer le minimum d'inconvénients au client. Votre garantie est sujette aux conditions suivantes :

- Preuve de la date d'achat et un reçu valide d'achat.
- Le produit n'a pas été utilisé à des fins autres que celles pour lesquelles il a été conçu.
- Le produit n'a pas été utilisé à des fins professionnelles.
- Des personnes non autorisées n'ont pas tenté d'effectuer des réparations.
- Le produit n'a pas été utilisé à des fins de location.
- Le produit n'a pas subi de dommage causé par des substances ou objets étrangers, ou accidents.
- Le dommage au produit n'est pas le résultat

d'y avoir posé des accessoires non approuvés.

Pour réclamer la garantie, il vous faudra soumettre une preuve d'achat au vendeur ou agent autorisé à effectuer les réparations.

Vous pouvez obtenir les coordonnées de votre agent autorisé à effectuer des réparations, le plus rapproché de vous, en nous contactant à :

Positec USA, Inc.  
Charlotte, NC 28216  
PHONE: 1-866-354-WORX (9679)

Cette garantie ne s'applique pas aux accessoires.

Cette garantie s'applique seulement à l'acheteur original et ne peut être transférée.

Toutes les réparations et outils de remplacement seront couverts par la garantie limitée pour la balance de la période de garantie, à compter de la date d'achat original.

Toutes les réparations doivent utiliser des pièces de rechange originales.



**1. MANGO TRASERO**

**2. MANGO AUXILIAR**

**3. PERILLA SUPERIOR DE AJUSTE**

**4. PERILLA INFERIOR DE AJUSTE**

**5. LIBERADOR DEL MANGO**

**6. GUARDA PROTECTORA DE SEGURIDAD**

**7. GUARDA ESPACIADORA**

**8. RUEDA BORDEADORA**

**9. CUCHILLA DEL HILO**

**10. MANGO TELESCÓPICO**

**11. CUBIERTA DEL CABEZAL DE CORTE (Ver M)**

**12. PESTILLO PARA EXTRACCIÓN DE LA TAPA (Ver M)**

**13. BOBINA (Ver M)**

**14. CABEZAL DE CORTE (Ver M)**

**15. OJAL (Ver M)**

**16. BOTÓN DE ABASTECIMIENTO DEL HILO (Ver M)**

**17. PAQUETE DE BATERIAS**

**20 18. LENGÜETAS DE LIBERACIÓN DE LAS BATERIAS**

**19. CARGADOR**

**20. LUZ INDICADORA DE CARGA COMPLETA (VERDE)**

**21. LUZ INDICADORA DE CARGA (ROJA)**

## DATOS TÉCNICOS

Modelo No.	WG150
Voltaje nominal	18V ---
Velocidad nominal sin carga	8200min <sup>-1</sup>
Diámetro de corte	10"
Diámetro del hilo	0.065"
Peso de la máquina	6.8lbs

## ACCESORIOS

**Batería**

**18V - 1.7Ah Ni-Cd 1pc**

**Cargador de 1-Hora**

**Voltios 120V~60Hz 1pc**

Recomendamos que usted compre todos los accesorios en el mismo lugar donde adquirió la herramienta. Use accesorios de buena calidad e identificados con una marca reconocida. Refiérase a la sección "consejos de trabajo" de este manual o al empaque del accesorio para más detalles. El personal de la tienda también puede ser de ayuda.

# Desmalezadora

# ES



## INSTRUCCIONES DE SEGURIDAD



**¡ADVERTENCIA!** Cuando se emplean herramientas eléctricas para jardinería, siempre deben seguirse ciertas pautas básicas de seguridad a fin de reducir el riesgo de incendio, descarga eléctrica o lesión seria, incluyendo las siguientes:

### LEA TODAS LAS INSTRUCCIONES 1. PARA TODAS LAS HERRAMIENTAS DE DOBLE AISLACIÓN

#### a) Piezas de repuesto.

Toda vez que efectúe un servicio técnico emplee piezas de repuesto idénticas.

#### b) Conexiones polarizadas de la herramienta.

Para reducir el riesgo de descarga eléctrica, esta herramienta posee un enchufe polarizado (un perno es más ancho que el otro) y requerirá el uso de un cable prolongador polarizado. El enchufe de la herramienta se inserta en el cable prolongador polarizado de un único modo. Si no encaja completamente, invierta el enchufe. Si aún así no se inserta, adquiera un prolongador polarizado adecuado. Este tipo de prolongadores requiere el uso de un tomacorriente polarizado. El enchufe del prolongador se inserta en el tomacorriente polarizado de un único modo. Si no encaja completamente, invierta el enchufe. Si aún así no se inserta, acuda a un electricista calificado para instalar el tomacorriente apropiado. Bajo ningún concepto cambie el enchufe del equipo ni el enchufe o el receptáculo del prolongador.

### 2. PARA TODAS LAS HERRAMIENTAS

**a) Evite ambientes peligrosos.** No utilice las herramientas en lugares húmedos o mojados.

**b) No trabaje bajo la lluvia.**

**c) Mantenga alejados a los niños.** Todos los visitantes deben mantenerse a distancia del área de trabajo.

**d) Vístase apropiadamente.** No use ropas sueltas o alhajas, ya que pueden quedar atrapadas en las piezas móviles. Cuando se trabaja al aire libre se recomienda el uso de guantes de goma y calzado resistente. Emplee protección adecuada para contener el cabello largo.

**e) Utilice gafas de seguridad.** Emplee siempre máscara para la cara o máscara anti-pol-

vo en operaciones donde se emite mucho polvo.

**f) Utilice la herramienta correcta.** Emplee la herramienta únicamente para la finalidad para la cual fue diseñada.

**g) La protección de interruptores de circuito con polo a tierra (GFCI) debe ser proporcionada en todos los circuitos o tomacorrientes a ser empleados para herramientas de jardinería.** Se encuentran disponibles receptáculos con protección incorporada GFCI que pueden utilizarse para esta medida de seguridad.

**h) ¡ADVERTENCIA!** Para reducir el riesgo de descarga eléctrica, utilice únicamente cables prolongadores diseñados para uso al aire libre, del tipo SW-A, SOW-A, STW-A, STOW-A, SJW-A, SJOW-A, SJTW-A o SJTOW-A.

**i) ¡Cable prolongador!** Cerciórese de que su cable prolongador esté en buenas condiciones. Asegúrese de utilizar un prolongador lo suficientemente resistente como para soportar la corriente que requiere su producto. Un cable pequeño causará una caída de corriente en la línea de voltaje, dando por resultado recalentamiento y pérdida de potencia. La Tabla 1 muestra el calibre correcto a utilizar, dependiendo de la longitud del cable y del amperaje indicado en la placa de identificación. En caso de duda, utilice el tamaño mayor siguiente. Cuanto menor es el calibre, mayor es la capacidad del cable. A fin de evitar la desconexión del cable de la herramienta del prolongador durante el funcionamiento:

i) Haga un nudo como se muestra en la Figura 2; ó

ii) Utilice una de las bandas de sujeción del enchufe-receptáculo o conectores descritos en este manual.



**Tabla 1 - Calibre mínimo para los cables prolongadores**

Voltaje	Longitud total del cable en metros			
	25	50	100	150
120V	25	50	100	150
240V	50	100	200	300
Amperaje Mayor de - No Mayor de	AWG			
0-6	18	16	16	12
6-10	18	16	14	12
10-12	16	16	16	12
12-16	14	12	No recomendado	

NOTA-Sólo las partes aplicables de la Tabla deben ser tenidas en cuenta. Por ejemplo, para un producto de 120 V no se necesita tener en cuenta lo especificado para 240 V.

**Figura 2 Método para asegurar el cable prolongador**

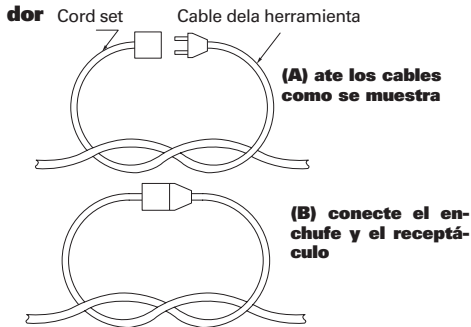

22

- j) Evite el arranque accidental.** No transporte la herramienta enchufada con el dedo en el interruptor. Cerciórese de que el interruptor esté apagado cuando enchufe la máquina.
- k) No abuse del cable.** Nunca transporte la herramienta por el cable ni tire de éste para desconectarla del tomacorriente. Proteja el cable del calor, el aceite y los bordes agudos.
- l) No toque las hojas o los bordes filosos expuestos al tomar o sostener la herramienta.**
- m) No fuerce la herramienta.** Hará un trabajo mejor y más seguro a la velocidad para la cual fue diseñada.
- n) No se extralimite.** Manténgase firme y con buen equilibrio en todo momento.
- o) Permanezca alerta.** Ponga siempre atención en lo que está haciendo. Utilice el sen-

tido común. No opere la herramienta cuando esté cansado.

- p) Desconecte la herramienta.** Cuando no se encuentre en uso, antes de hacer mantenimiento o al cambiar accesorios tales como hojas de corte o similares, desenchufe la herramienta del tomacorriente.
- q) Guarde las herramientas que no usa en lugares cerrados.** Cuando no se encuentran en uso, las herramientas deben guardarse en un lugar seco, elevado o cerrado con llave, lejos del alcance de los niños.
- r) Mantenga la herramienta con cuidado.** Conserve los bordes cortantes limpios y bien afilados, a fin de obtener el mejor rendimiento y reducir los riegos de lesiones. Siga las instrucciones para la lubricación y el cambio de accesorios. Examine periódicamente el cable de la herramienta y si está dañado hágalo reparar por un agente autorizado. Examine periódicamente los prolongadores y sustitúyalos si están dañados. Mantenga los mangos secos, limpios y libres de aceite y grasa.
- s) Verifique las piezas dañadas.** Las guardas protectoras u otras partes dañadas deben verificarse cuidadosamente antes de cualquier uso futuro de la herramienta, a fin de determinar si funcionarán correctamente y realizarán la función prevista. Compruebe que las piezas móviles se encuentren alineadas y correctamente ajustadas, que no haya rotura de piezas, de montaje o cualquier otra condición que pueda afectar su funcionamiento. Una guarda protectora u otra pieza que se encuentre dañada debe ser reparada o sustituida correctamente en un centro de servicio autorizado, a menos que en este manual de instrucciones se indique lo contrario.

### 3. BORDEADORAS

- a) Mantenga la guardas protectoras en su lugar y en condiciones de funcionamiento.**
- b) Mantenga manos y pies lejos del área de corte.**



## INSTRUCCIONES ADICIONALES DE SEGURIDAD PARA BORDEADORA DE CÉSPED A BATERÍAS

- a) No cargue el artefacto en la lluvia, o en lugares húmedos.
- b) No use artefactos a batería bajo la lluvia.
- e) Saque o desconecte la batería antes de reparar, limpiar o remover material del artefacto de jardinería.
- d) Use únicamente el siguiente tipo y tamaño de baterías: BYD 1.2V
- e) No tire las baterías al fuego. Pueden llegar a explotar. Consulte los códigos locales para obtener instrucciones especiales de desecho.
- f) No abra ni mutile las baterías. El electrolito que se puede liberar es corrosivo y puede provocar daños a los ojos o la piel. Puede ser tóxico si se traga.
- g) Tenga cuidado al manipular la batería para no hacer un cortocircuito con materiales conductores como anillos, brazaletes y llaves. La batería o el conductor pueden calentarse y causar quemaduras.
- h) Saque o desconecte la batería antes de reparar, limpiar o remover material del artefacto de jardinería.  
Conserve estas instrucciones.

## SÍMBOLOS



Lea el manual



Advertencia



Emplee protección ocular



Emplee protección auditiva



No exponer a la lluvia ni al agua



No arrojar al fuego



Ni-Cd

No arroje las baterías. Devuelva las baterías agotadas para su recolección local o llévelas a algún centro de reciclado.



Para evitar el riesgo de descarga eléctrica, no utilice en ambientes húmedos o mojados.

23



Mantenga a todas las demás personas, incluyendo niños, animales y visitantes a 50 ft de la zona de peligro. Detenga inmediatamente la bordeadora si alguien se le aproxima.

## INSTRUCCIONES DE FUNCIONAMIENTO

### 1. MONTAJE DEL MANGO PRINCIPAL Y EL MANGO TELESCÓPICO (Véase A)

Afloje la perilla superior de traba (3) en sentido horario.

Inserte el mango telescópico dentro del mango principal hasta escuchar un "click" (Véase A).

Ajuste la perilla superior de traba en sentido anti-horario.

Desmalezadora

ES



## 2. CONEXIÓN DE LA GUARDA DE SEGURIDAD

Deslice la guarda de seguridad sobre el cabezal de corte empleando las ranuras del cabezal (Véase B).

Ajuste la guarda de seguridad con el tornillo suministrado, localizado en el interior de la guarda.

## 3. CONEXIÓN DE LA GUARDA ESPACIADORA

Coloque la guarda espaciadora dentro del cabezal de corte (Véase C).

Cuando no se necesite, gire la guarda espaciadora por debajo de la guarda de seguridad y engánchela en los lugares correspondientes.

# INSTRUCCIONES DE FUNCIONAMIENTO



**NOTA:** Antes de usar la herramienta, lea detenidamente el manual de instrucciones.

## 1. CARGA DEL PACK DE BATERÍA





**Advertencia:** Tanto el cargador como el pack de batería están diseñados para operar conjuntamente, de modo que no debe utilizarse ningún otro dispositivo. Nunca inserte objetos metálicos en las conexiones del cargador o del pack de batería, pues incurriría en peligro de avería eléctrica.

## 2. ANTES DE USAR SU DESMALEZADORA INHALÁMBRICA

El pack de batería se encuentra DESCARGADO, de modo que Ud. debe cargarlo por primera y única vez antes de su uso. El mismo no se cargará completamente hasta que el ciclo carga/descarga se haya completado varias veces, cargando y trabajando con su desmalezadora en forma sucesiva. Luego de este proceso, el rendimiento de la batería mejorará notablemente.

## 3. CÓMO CARGAR EL PACK DE BATERÍA

Conecte el cargador al tomacorriente y se encenderá la luz verde (20) . Luego inserte completamente el pack de batería en el cargador para efectuar las conexiones y se encenderá la luz roja (21) indicando que la carga ha comenzado.  Una batería descargada a temperatura ambiente normal demorará aproximadamente

1 hora para cargarse totalmente. Duración de la recarga de la batería puede variar de acuerdo a la temperatura ambiental y las condiciones de la batería. Cuando la carga se haya completado, se encenderá la luz verde (20) para indicar la finalización de la carga . (Véase D)

**Nota: verde = encendido, rojo = cargando, Pack de batería insertado + verde = carga completada**

El pack de batería se puede entonces extraer para ser usado en su taladro. El circuito del timer del cargador y el dispositivo de seguridad de corte de temperatura del pack de batería evitan la sobrecarga del pack de batería.



**Advertencia:** Después de un uso prolongado la batería se recalentará; déjela enfriar durante 1 hora antes de recargarla.

## 4. EXTRACCIÓN O INSTALACIÓN DEL PACK DE BATERÍA

Localice las piezas de sujeción al costado del pack de batería y presione ambos lados para liberar el pack de la desmalezadora. Extraiga el pack de la desmalezadora (Véase E). Luego de la recarga, inserte el pack de batería en el compartimiento correspondiente de la desmalezadora. Basta con empujarlo suavemente y hacer una ligera presión.

## 5. INTERRUPTOR DE SEGURIDAD DE ENCENDIDO/APAGADO

Su interruptor se encuentra trabado para prevenir el arranque accidental. Presione el botón de traba (B), luego el botón de encendido/apagado (A) y suelte el botón de traba (B). Su interruptor se encuentra ahora en posición de encendido. Para apagar la herramienta simplemente suelte el interruptor de encendido/apagado (Véase F).

## 6. AJUSTE DE LA ALTURA (véase G)

Desatornille la perilla inferior de ajuste (4) y extienda el mango telescópico, luego vuelva a ajustar.

## 7. ROTACIÓN DEL MANGO PRINCIPAL (véase H)

Desatornille la perilla superior de ajuste (3), gire el mango principal 90 grados a la derecha, luego vuelva a ajustar.

## 8. AJUSTE DEL MANGO AUXILIAR

Tire de la palanca de liberación del mango (5),





gire el mango auxiliar a la posición deseada y suelte (Véase I).

### 9. AJUSTE DEL ÁNGULO DEL CABEZAL DE CORTE

Sujete el cabezal de corte con una mano y el mango telescópico con la otra. Modifique el ángulo aplicando la fuerza adecuada. El mecanismo de trinquete sonará con un fuerte "click"; lo cual es normal y no implica defecto alguno (Véase J).

## FUNCIONAMIENTO

**!** **Advertencia:** Siempre use protección ocular y ropa resistente a fin de evitar golpes de piedras o desechos que podrían causarle lesión ocular u otras heridas serias. Utilice ambas manos para manejar la bordeadora y mantenga la unidad por debajo del nivel de la cintura. Trabaje únicamente de derecha a izquierda para asegurarse de que los desechos son arrojados lejos de Ud. Para un desmalezado y bordeado óptimos sin perder su comodidad, mantenga el cabezal de corte paralelo al suelo cuando efectúe desmalezado (perpendicular en operación de bordeado). Durante el desmalezado, asegúrese de mantener suficiente distancia entre el hilo de corte y el suelo.

**!** **Advertencia: Asegúrese de que haya abastecimiento de los dos hilos antes del funcionamiento. Cerciórese de que el motor se encuentre a máxima velocidad durante el desmalezado.**

**!** **Advertencia:** Emplee únicamente hilo de corte de 0.065" de diámetro. Otros tamaños no serán abastecidos apropiadamente en el cabezal de corte y podrían causar lesiones serias. Nunca emplee otros materiales tales como alambre, cordón o sogas, ya que podrían romperse durante la operación de corte y causar lesiones serias.

### DESMALEZADO

Sostenga la parte inferior del cabezal de corte en ángulo y a unos 3.25" cm por encima del suelo. Permita que sólo el extremo del hilo haga contacto. No fuerce el hilo de corte en el área de trabajo.

### BORDEADO (Véase K)

Desatornille la perilla superior del ajuste (3), gire 90° los mangos principal y auxiliar, y vuelva a atornillar la perilla. Ajuste el ángulo del cabezal de corte de modo que quede en línea recta con el mango telescópico (horizontal). Coloque la rueda sobre el suelo para comenzar el bordeado, empleando las guías blancas del hilo para indicar la posición de corte en el borde del césped.

Mientras esté bordeando, permita que el extremo del hilo haga contacto. No fuerce el hilo. La rueda ayuda a proteger la unidad del contacto con el suelo. Tome mayores precauciones cuando se encuentre en operación de bordeado, ya que ciertos objetos podrían ser arrojados desde el hilo de corte.

### SISTEMA AUTOMÁTICO DE ABASTECIMIENTO DEL HILO

Cuando se enciende la cortadora se abastece una pequeña longitud de hilo.

Se escuchará un golpeteo durante unos segundos. Esto es normal y se produce cuando la cuchilla corta el hilo. Una vez que el hilo ha sido cortado a la longitud correcta, el golpeteo se detendrá y el motor de la bordeadora alcanzará la velocidad máxima.

Para abastecer mayor longitud de hilo, detenga completamente la máquina y luego vuelva a arrancarla, dejando que el motor alcance la máxima velocidad. Reitere esta operación hasta escuchar el golpeteo producido por el corte del hilo (No repita este procedimiento más de 6 veces).

### ABASTECIMIENTO MANUAL DEL HILO (Véase L)

Presione y afloje el botón de abastecimiento manual de hilo (16) mientras tira suavemente de los hilos hasta que estos lleguen a la cuchilla.

Si el hilo se extiende más allá de la cuchilla, se ha suministrado demasiado.

Si se desenrolla demasiado hilo, quite el carrete y vuelva a enrollarlo. Con una mano, rote el carrete en sentido contra horario hasta que se detenga. Sostenga el carrete en su lugar. Con la otra mano, presione completamente el



botón de liberación del hilo (16). Siga rotando el carrete un poco, luego suelte el botón de liberación del hilo. El hilo quedará mas corto. Repita estos pasos hasta que el hilo tenga el largo deseado.

### REMOCIÓN DE LA TAPA

Presione y sostenga los dos pestillos (12) (Véase M).

Retire la tapa del soporte de la bobina. Mantenga la tapa y el soporte de la bobina libres de desechos.

Para volver a colocar la tapa presione firmemente en dirección al soporte de la bobina. Verifique que la tapa quede correctamente instalada, tratando de retirarla sin presionar los dos pestillos.

### CAMBIO DE LA BOBINA DE HILO

Primeramente saque la tapa y retire la bobina vieja.

Coloque la bobina nueva dentro de la tapa, **asegurándose de alinear la bobina con los ojales de la bordeadora**. Abastezca hilo a través del ojal y luego repita el procedimiento con el segundo hilo.

Reinstale la tapa.



**¡Advertencia!** Su cortadora está diseñada para el empleo de hilos de un diámetro máximo de 0.065". Emplee hilo de nylon únicamente.

**IMPORTANTE - IMPORTANTE - Siempre enrolle 4" (100mm) el hilo comenzando por la parte superior de la bobina.**

### PARA ENROLLAR MANUALMENTE EL HILO

Tome aproximadamente 5 metros de hilo e inserte 15 mm dentro de uno de los orificios de la parte superior de la bobina. Enrolle el hilo en la dirección de las flechas sobre la parte superior de la bobina.

Deje aproximadamente 100 mm de hilo sin enrollar y colóquelos en el taco. Repita el procedimiento con la parte inferior de la bobina.

Debe ponerse especial cuidado en asegurarse de que el hilo esté prolijamente enrollado alrededor de la bobina. De lo contrario, se deteriorará la eficiencia del abastecimiento automático de hilo.

Luego instale la bobina tal como se describe más arriba en **"Cambio de la bobina de hilo"**.

## MANTENIMIENTO

Luego del uso, desconecte la máquina del tomacorriente y verifique si hay daños. Su herramienta eléctrica no requiere de lubricación ni mantenimiento adicional. No posee piezas en su interior que puedan ser reparadas por el usuario. Las cortadoras eléctricas deben ser reparadas exclusivamente por personal autorizado. Utilice repuestos y accesorios recomendados únicamente por el fabricante.

Nunca emplee agua o productos químicos para limpiar su herramienta. Use simplemente un paño seco. Guarde siempre su herramienta en un lugar seco y fuera del alcance de los niños. Mantenga limpias las ranuras de ventilación del motor. Mantenga todos los controles de funcionamiento libres de polvo. La observación de chispas que destellan bajo las ranuras de ventilación indica operación normal que no dañará su herramienta.

## DECLARACIÓN DE GARANTÍA

### Garantía de Satisfacción por 30 DÍAS

Si por algún motivo Ud. no queda satisfecho con cualquiera de los productos WORX, puede solicitar el reembolso de su dinero devolviendo el producto conjuntamente con su factura de compra dentro de los 30 días.

Si su producto WORX presenta algún defecto debido a fallas en sus materiales o mano de obra dentro de un período de garantía especificado en:

- 24 meses para uso en bricolaje o uso comercial ligero, a partir de la fecha de compra.

Garantizamos la sustitución libre de cargo de todas las partes defectuosas, la reparación de los productos afectados por el desgaste y deterioro normal, o a nuestro criterio, el reemplazo de la unidad sin cargo alguno a fin



de asegurar la mínima inconveniencia para el cliente. Su garantía está sujeta a las siguientes condiciones:

- Se presenta comprobante de la fecha de compra y un recibo válido.
- El producto no ha sido maltratado.
- El producto no ha sido usado con fines profesionales.
- Personas no autorizadas no han intentado efectuar reparaciones.
- El producto no ha sido arrendado.
- El producto no ha estado sujeto a daños causados por objetos extraños, sustancias o accidentes.
- El daño no es resultado de la instalación de accesorios no aprobados.

Para efectuar los reclamos pertinentes, Ud. deberá remitir la factura de compra al vendedor o a un centro de servicio autorizado.

Puede consultar el centro de servicio autorizado más cercano contactándonos en:

Positec USA, Inc.  
Charlotte, NC 28216  
PHONE: 1-866-354-WORX (9679)

**27**

Esta garantía no es aplicable a los accesorios. Esta garantía es aplicable sólo al comprador original y no puede ser transferida. Todas las reparaciones y herramientas de repuesto serán cubiertas por la garantía limitada por el resto del período de garantía desde la fecha original de compra. En todas las reparaciones deben emplearse piezas de repuesto originales.

**Desmalezadora**

**ES**



**WORX**  
you've got the power

**Designed in Italy. Made in China**  
**Conçu en Italie. Fabriqué en Chine**  
**Diseñado en Italia. Fabricado en China**

