



电子打击板

DD-75

使用说明书



使用本乐器之前，务必阅读第5-6页上的“注意事项”。



ZH

产品中有害物质的名称及含量

DD-75						
部件名称	有害物质					
	铅 (Pb)	汞 (Hg)	镉 (Cd)	六价铬 (Cr(VI))	多溴联苯 (PBB)	多溴二苯醚 (PBDE)
印刷线路板	×	○	○	○	○	○
电源适配器	×	○	○	○	○	○
扩音装置	×	○	○	○	○	○
传感器	×	○	○	○	○	○

本表格依据 SJ/T 11364 的规定编制。
 ○：表示该有害物质在该部件所有均质材料中的含量均在 GB/T 26572 规定的限量要求以下。
 ×：表示该有害物质至少在该部件的某一均质材料中的含量超出 GB/T 26572 规定的限量要求。



此标识适用于在中华人民共和国销售的电器电子产品。标识中间的数字为环保使用期限的年数。

保护环境

如果需要废弃设备时，请与本地相关机构联系，获取正确的废弃方法。请勿将设备随意丢弃或作为生活垃圾处理。



仅适用于海拔 2000m 以下地区安全使用。

2000m تىزىمىدىكى ئۆلچەملىك ئورمان ئىچىدە ئىشلىتىشكە مەنئىيەت قىلىنىدۇ.

ئىشلىتىشكە مەنئىيەت قىلىنىدىغان 2000م ئىچىدىكى ئۆلچەملىك ئورمان ئىچىدە ئىشلىتىشكە مەنئىيەت قىلىنىدۇ.

دېڭىز يۈزىدىن 2000 مېتىر تۆۋەن رايونلاردا بىخەتەر ئىشلەتكىلى بولىدۇ.

Dan hab yungh youq gij digih haijbaz 2 000m doxroengz haenx ancienz sawjyungh.

(ccc_sea_level_01)

这个符号位于本机的背部或底部。

ئىشلىتىشكە مەنئىيەت قىلىنىدىغان 2000م ئىچىدىكى ئۆلچەملىك ئورمان ئىچىدە ئىشلىتىشكە مەنئىيەت قىلىنىدۇ.

ئىشلىتىشكە مەنئىيەت قىلىنىدىغان 2000م ئىچىدىكى ئۆلچەملىك ئورمان ئىچىدە ئىشلىتىشكە مەنئىيەت قىلىنىدۇ.

بۇ بەلگە مۇشۇ ماشىنىنىڭ دۈمبە قىسمىغا ياكى تەگ قىسمىغا جايلاشتۇرۇلىدۇ.

Aen mai de veh youq laeng gei roxnauz daix gei.

注意事项

请在操作使用前，首先仔细阅读下述内容

请将本说明书存放在安全且便于取阅的地方，以便将来随时参阅。

关于 AC 电源适配器

警告

- 本 AC 电源适配器专为 Yamaha 电子乐器设计。请勿用作其它用途。
- 仅限室内使用。请勿在潮湿环境中使用。
- 请勿在乐器上放置燃烧着的物体，比如蜡烛。燃烧的物体可能会倾倒并引发火灾。

注意

- 安装设置时，请确认 AC 电源插座伸手可及。如果发生问题或者故障，请立即断开本乐器的电源开关，并从电源插座中拔下 AC 电源适配器。当 AC 电源适配器连接到 AC 电源插座时，切记即使关闭电源开关，仍有微量电流。当长时间不使用本乐器时，请务必将电源线插头从壁式交流插座中拔出。

关于 DD-75

警告

为了避免触电、短路、损伤火灾或其它危险可能导致的严重受伤甚至死亡，请务必遵守下列基本注意事项。这些注意事项包括但不限于下列情况：

电源 /AC 电源适配器

- 请勿将电源线放置在取暖器或暖气片附近。此外，不要过分弯折、损伤电源线，或在其上加压重物。
- 只能使用本乐器所规定的额定电压。所要求的电压被印在本乐器的铭牌上。
- 只能使用规定的适配器（第 54 页）。使用不当的适配器可能会损坏乐器或使乐器过热。
- 定期检查电插头，擦除插头上积起来的脏物或灰尘。

请勿打开

- 本乐器不含任何用户可自行修理的零件。请勿打开本乐器或试图拆卸其内部零件或进行任何方式的改造。若出现异常，请立即停止使用，并请有资质的 Yamaha 维修人员进行检修。

关于潮湿的警告

- 请勿让本乐器淋雨或在水附近及潮湿环境中使用，或将盛有液体的容器（如花瓶、瓶子或玻璃杯）放在其上，否则可能会导致液体溅入任何开口。如果任何液体如水渗入本乐器，请立即切断电源并从 AC 电源插座拔下电源线。然后请有资质的 Yamaha 维修人员对设备进行检修。
- 切勿用湿手插拔电源线插头。

火警

- 请勿在乐器上放置燃烧着的物体，比如蜡烛。燃烧的物体可能会倾倒并引发火灾。

电池

- 请遵照以下注意事项。否则，可能会导致爆炸、火灾、过热或电池液泄漏。
 - 切勿玩弄或拆卸电池。
 - 请勿将电池丢弃到火中。
 - 请勿试图对非充电电池进行充电。
 - 请使电池远离项链、发夹、硬币和钥匙等金属物件。
 - 只能使用规定的电池类型（第 54 页）。
 - 请使用相同类型、相同型号以及由相同厂商生产的新电池。
 - 装入电池时，请务必使其正负极与 +/- 极标记保持一致。
 - 当电池用尽，或者长时间未使用本乐器，请从本乐器中取出电池。
 - 使用镍氢电池时，请遵照电池附带的使用说明。在充电时，请务必只使用规定的充电设备。
- 请将电池放置在小孩够不到的地方以免其误吞。
- 万一电池发生泄漏，请勿接触泄漏的电解液。万一电解液进入眼睛、嘴，或接触到皮肤，请立即用水冲洗并去看医生。电解液具有腐蚀性，可能致视力丧失或化学灼伤。

当意识到任何异常情况时

- 当出现以下任何一种问题时，请立即关闭电源开关并从电源插座中拔出电源线插头。（如果正在使用电池，请从乐器中取出所有电池。）然后请 Yamaha 维修人员进行检修。
 - 电源线或插头出现磨损或损坏。
 - 散发出异常气味或冒烟。
 - 一些物体掉入乐器中。
 - 使用乐器过程中声音突然中断。



注意

为了避免您或周围他人可能发生的人身伤害、设备或财产损失，请务必遵守下列基本注意事项。这些注意事项包括但不限于下列情况：

电源 /AC 电源适配器

- 不要多用多路连接器把乐器连接到电源插座上。否则会降低声音质量，或者可能使插座过热。
- 当从本乐器或电源插座中拔出电源线插头时，请务必抓住插头而不是电源线。直接拽拉电源线可能会导致损坏。
- 长时间不使用乐器时，或者在雷电风暴期间，从插座上拔下电插头。

安放位置

- 请勿将本乐器放在不稳定的地方，否则可能会导致突然翻倒。
- 搬动乐器之前，请务必拔出所有的连接电缆，以防止损坏电缆或绊倒他人造成人身伤害。
- 设置本产品时，请确认要使用的 AC 电源插座伸手可及。如果发生问题或者故障，请立即断开电源开关并从电源插座中拔下插头。即使关闭了电源开关，仍有极少量的电流流向本产品。预计长时间不使用本产品时，请务必将电源线从 AC 电源插座拔出。

连接

- 将本乐器连接到其它电子设备之前，请关闭所有设备的电源开关。在打开或关闭所有设备的电源开关之前，请将所有音量都调到最小。
- 务必将所有元件的音量调到最小值，并且在演奏乐器时逐渐提高音量，以达到理想的听觉感受。

小心操作

- 请勿在乐器的间隙中插入手指或手。
- 请勿在面板上的间隙内插入或掉落纸张、金属或其他物体。否则可能会对您或他人造成人身伤害、对设备或其它财物造成损坏，或造成操作故障。
- 请勿将身体压在本乐器上或在其上放置重物，操作按钮、开关或插口时要避免过分用力。
- 请勿长时间持续在很高或不舒服的音量水平使用本乐器 / 设备或耳机，否则可能会造成永久性听力损害。若发生任何听力损害或耳鸣，请去看医生。

对于由于不正当使用或擅自改造本乐器所造成的损失、数据丢失或破坏，Yamaha 不负任何责任。

当不使用本乐器时，请务必关闭其电源。

即使当 [⏻]（待机 / 开）开关处在待机状态时（显示屏关闭），仍有极少量的电流流向本乐器。

当长时间不使用本乐器时，请务必从壁式 AC 插座上拔下电源线。

请务必根据当地的规定处理废弃的电池。

须知

为避免本产品、数据或其它部件可能受到的损坏，请注意下列事项。

■ 操作处理

- 请勿在电视机、收音机、立体声设备、移动电话或其他电子设备附近使用本乐器。否则，本乐器、电视机或收音机可能会产生噪声。本乐器连接 iPad、iPhone 或 iPod touch 使用其中的应用时，我们建议将苹果设备上“飞行模式”设置为“打开”，以避免因通讯信号造成的噪音。
- 请勿将本乐器置于灰尘过多、摇晃较强或极寒极热的场所（如长时间置于直晒的日光下、取暖器附近或轿车内），以防止产品面板变形而导致内部元件损坏或运行不稳定。（已确认的操作温度范围：5°-40°C 或 41°-104°F。）
- 请勿在乐器上放乙烯或塑料或橡胶物体，否则可能使面板或鼓垫失色。

■ 维护保养

- 清洁乐器时，使用柔软的布。请勿使用涂料稀释剂、溶剂、酒精、清洁液或浸了化学物质的抹布。

■ 保存数据

- 保存的数据可能会因某些错误、操作失误等而丢失，所以请将重要数据保存到电脑等外接设备（第 38 页）。

信息

■ 关于版权

- 除个人使用外，严禁复制作为商品的音乐作品数据，包括但不限于 MIDI 数据和 / 或音频数据。
- 对于本产品中的附带及捆绑内容，Yamaha 拥有版权或经许可可以使用其它公司的版权。根据版权法和其它相关法律规定，用户不得传播通过保存或录制这些内容所得的媒体，或与本产品中此类内容相同或类似的媒体。
 - * 上述内容包括计算机程序、伴奏风格数据、MIDI 数据、WAVE 数据、录音数据、乐谱、乐谱数据等。
 - * 您可以发布利用这些内容演奏和制作的音乐，无需 Yamaha 公司的许可。

■ 关于本说明书

- 为便于您理解使用说明书的内容，本公司已经依据国家的相关标准尽可能的将其中的英文表述部分翻译成中文。但是，由于（音乐上旋律、节奏、曲目等的）专业性、通用性及特殊性，仍有部分内容仅以原文形式予以记载。如您有任何问题，烦请随时与本公司客服联系（热线：400-051-7700）。
- iPhone、iPad、iPod touch 是 Apple Inc. 在美国和其它国家或地区的注册商标。
- 本使用说明书中所使用的公司名和产品名都是各自公司的商标或注册商标。

感谢您购买Yamaha电子打击板！

为了充分利用本乐器高级而又方便的功能，我们建议您仔细阅读本说明书。也建议您将本说明书放置于安全便捷的地方，以便将来随时参阅。

关于使用说明书

本乐器具有以下文档和参考材料。

■ 附带的文档



使用说明书（本书）
此文档介绍乐器的使用方法。

■ 在线资料（可以从互联网下载）



iPhone/iPad Connection Manual（iPhone/iPad连接说明书）
介绍如何将本乐器连接到iPhone、iPad等设备。



Computer-related Operations（计算机相关操作）
包括将本乐器连接到计算机以及传输数据的相关操作。



MIDI Reference（MIDI参考）
包含MIDI相关信息。

要获取这些说明书，请访问Yamaha Downloads（Yamaha官网下载页面），然后输入型号名称搜索所需文件。

Yamaha Downloads

<http://download.yamaha.com/>

包含附件

- 使用说明书（本书）
- 鼓棒（1副）
- 踏板1和2
- AC电源适配器
- 保证书^{*1}
- Online Member Product Registration（在线会员产品注册）^{*2}

*1：在特定地区中可能不包括。请咨询Yamaha经销商。

*2：用户注册表格中需要填写PRODUCT ID（产品ID）。

本产品的型号、序列号、电源要求等规格可能标在铭牌上或铭牌附近，铭牌位于本机底部。请将该序列号填写到下方的横线上，并妥善保存本说明书，以便在产品被盗时作为永久购买凭证使用。

型号名称

序列号

(bottom_zh_01)

主要功能

■ 为舒适的演奏而设计

您可以在面板上调整每个鼓垫的角度和位置，实现适宜的演奏性和舒适度。鼓垫和踏板1可在四个档位中独立调整，实现充满表现力的爵士鼓演奏——不仅可通过附带的鼓棒进行演奏，也可将其简单设置为手鼓模式（第18页），即可实现双手演奏。

■ 真实的打击乐音色——立体声采样

可以在570个音色中进行选择和演奏，打击乐音色非常丰富，包括真实的打击乐音色（来自立体声采样）和日本鼓、亚洲、拉丁美洲等地的民族打击乐器的声音。

■ 75个打击乐器组

乐器包含75个不同类型的打击乐器组，您可以从中任意选择。同时，可以将音色分配至每个鼓垫和踏板，创造属于自己的原创打击乐器组。

■ 105首

乐器自带包括示范曲在内的22首乐曲和83个鼓模式，覆盖多种音乐类型。您可以与完整的播放一起演奏或是静音部分音轨并演奏该部分。

■ AUX IN插口

可用于连接外部音源，使您可与音乐和伴奏一起演奏乐器。

可兼容格式和功能



GM System Level 1

“GM System Level 1”（通用MIDI系统标准1）是在MIDI标准的基础上制定的，它确保任何兼容GM的音乐数据均能在任何兼容GM的音源发生器上准确无误地播放出来，而不论厂商如何。所有支持GM System Level的软件和硬件产品均贴有GM标志。



XGlite

顾名思义，“XGlite”是Yamaha高品质XG音源产生格式的简化版。当然您可以使用XGlite音源播放任何XG乐曲数据。不过请注意，控制参数和效果极可能会被简化，因此某些乐曲的播放效果与原始数据可能会有所不同。

目录

注意事项	5
须知	6
信息	6
关于使用说明书	7
包含附件	7

主要功能	8
-------------------	----------

面板控制	10
-------------------	-----------

设置

设置	12
-----------------	-----------

电源要求	12
连接踏板 1 和 2	13
关闭 / 打开电源	13
设置电池类型	13
调节主音量	14
设定自动关机功能	14
设置主 EQ 类型	14
连接耳机或外部音箱	14
使用军鼓支架	15

基本操作

播放示范曲	16
--------------------	-----------

播放鼓垫 / 踏板	17
------------------------	-----------

鼓垫名称	17
设置手鼓开 / 关	18
手鼓锁	18
选择并演奏鼓组	19
分配音色至单独的鼓垫和踏板并保存至自定义组 ("C0 1"-"C 10")	20
设置混响类型	21
设置鼓垫灵敏度	22
设置节拍器开 / 关	25
节拍器设置	25

演奏乐曲	28
-------------------	-----------

选择乐曲并播放	28
击拍开始	29
击垫播放	30
设置自动鼓组选择开 / 关	31
调节速度	32

跟随乐曲进行演奏	33
-----------------------	-----------

设置音轨开 / 关	33
暂停	33
使用 A-B 重复	34

录制乐曲	35
-------------------	-----------

录制	35
播放乐曲录音	36
乐曲清除	37

连接至外部设备	38
----------------------	-----------

连接至外部 MIDI 设备	38
连接至计算机	38
用乐器内置的扬声器播放外接音频设备	39

附录

功能	40
-----------------	-----------

备份和初始化	41
---------------------	-----------

故障排除	42
-------------------	-----------

鼓音色列表	43
--------------------	-----------

乐曲列表	47
-------------------	-----------

打击乐器组列表	48
----------------------	-----------

鼓谱	52
-----------------	-----------

技术规格	54
-------------------	-----------

索引	55
-----------------	-----------

面板控制

前面板

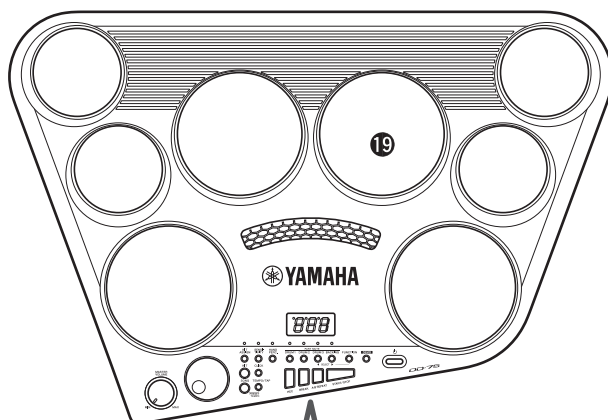

当电源打开时，显示乐曲编号。

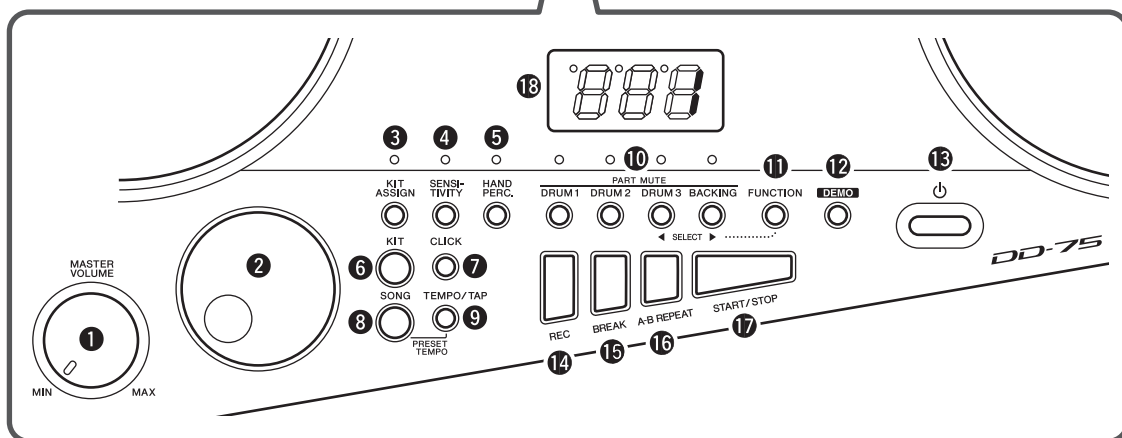

前面板

① MASTER VOLUME控制器.....	14	⑪ FUNCTION按钮.....	40
② 数据轮.....	13	⑫ DEMO按钮.....	16
③ KIT ASSIGN按钮.....	20	⑬ [⏻] (待机/开) 开关.....	13
④ SENSITIVITY按钮.....	22	⑭ REC按钮.....	35
⑤ HAND PERC.按钮.....	18	⑮ BREAK按钮.....	33
⑥ KIT按钮.....	19	⑯ A-B REPEAT按钮.....	34
⑦ CLICK按钮.....	25	⑰ START/STOP按钮.....	28
⑧ SONG按钮.....	28	⑱ 显示屏.....	13
⑨ TEMPO/TAP按钮.....	29	⑲ 鼓垫 (8).....	17
⑩ PART MUTE DRUM 1-3, BACKING按钮.....	33		

后面板

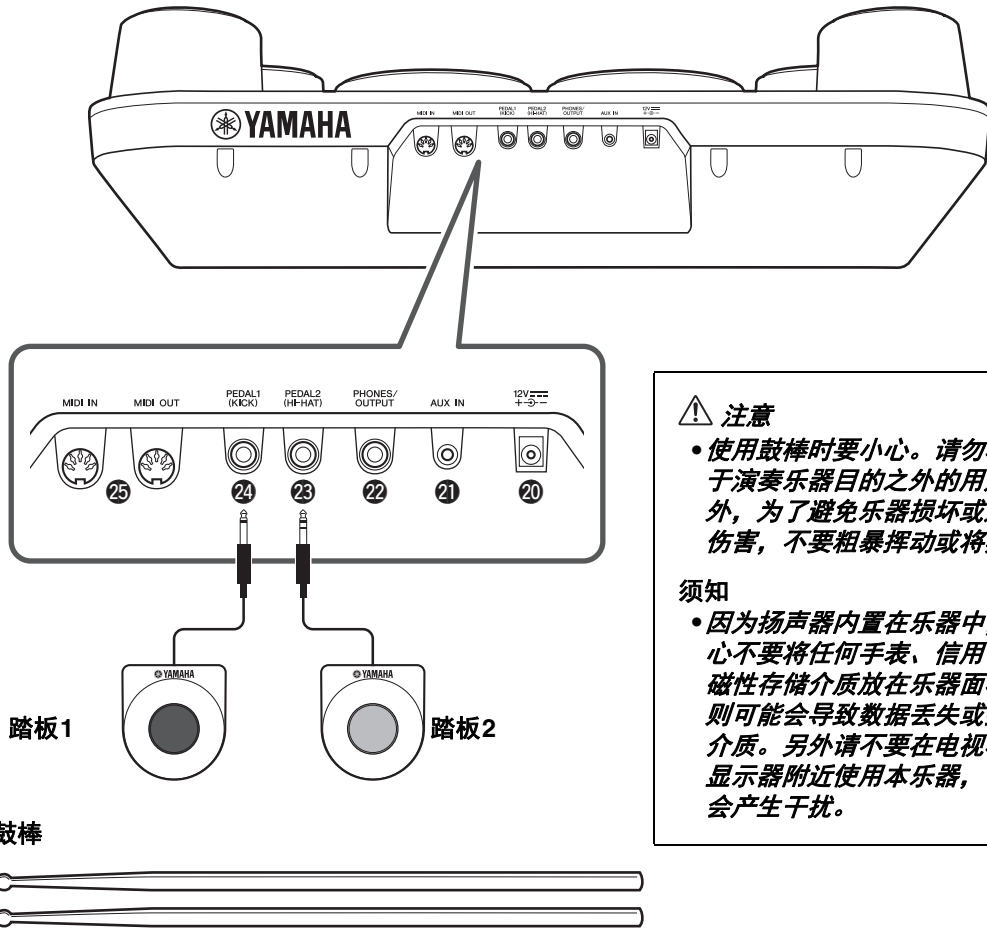

注意

- 使用鼓棒时要小心。请勿将鼓棒用于演奏乐器目的之外的用途。另外，为了避免乐器损坏或造成人身伤害，不要粗暴挥动或将其抛掷。

须知

- 因为扬声器内置在乐器中，因此当心不要将任何手表、信用卡或任何磁性存储介质放在乐器面板上，否则可能会导致数据丢失或损坏这些介质。另外请不要在电视机或电脑显示器附近使用本乐器，否则可能会产生干扰。

后面板

②① DC IN 12V (AC电源适配器) 插口	12	②③ PEDAL 2 • HI-HAT插口	13
②① AUX IN插口	39	②④ PEDAL 1 • KICK插口	13
②② PHONES/OUTPUT插口	14	②⑤ MIDI IN/OUT端口	38

设置

在打开电源之前，请务必执行如下操作。

电源要求

尽管本乐器使用AC电源适配器或电池均能正常工作，但Yamaha建议尽量使用AC电源适配器。AC电源适配器比电池更有利于保护环境，更节省资源。

使用AC电源适配器

请确保[]（待机/开）开关关闭，然后根据插图所示的顺序连接AC电源适配器。

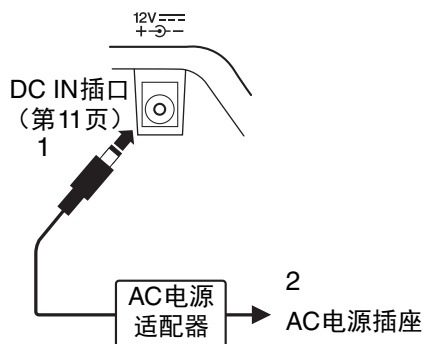

警告

- 只能使用规定的AC电源适配器（第54页）。使用不适当的适配器可能会导致本乐器损坏或过热。
- 当使用带有可移动插头的AC电源适配器时，请确保插头附属于AC电源适配器。单独使用插头可能造成触电或火灾。
- 安装插头时请牢记不要碰触金属部分。为避免触电、短路或设备损坏，注意AC电源适配器和插头之间不要有灰尘。

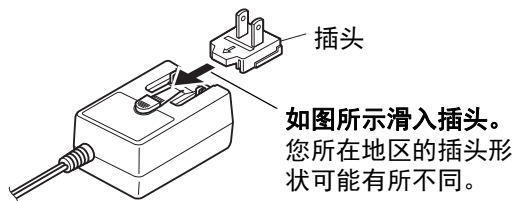

注意

- 安装本产品时，请确认要使用的交流电源插座伸手可及。如果发生问题或者故障，请立即断开电源开关并从电源插座中拔下插头。

注

- 断开AC电源适配器/电源线时，颠倒上述介绍的顺序进行操作。

使用电池

本乐器需要使用C型碱性电池（LR14）/锰电池（R14）或镍金属氢化电池（可充电Ni-MH电池）。由于其它类型电池可能造成不良的供电性能，因此推荐本乐器使用碱性电池或可充电Ni-MH电池。

- 1 确保本乐器电源已关闭。
- 2 打开乐器底部面板上的电池盒盖。

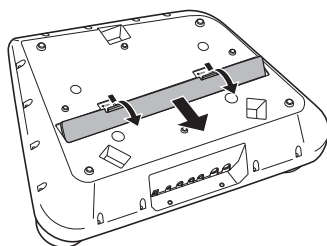

- 3 装入六节新电池，确保按电池盒内标出的极性符号安装。

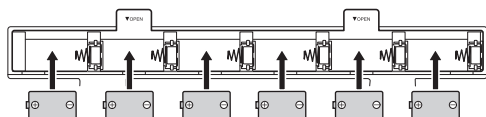

- 4 重新装上电池盒盖，并注意牢固地锁定到位。

须知

- 使用电池情况下连接或断开电源适配器可能导致关机，正在记录或传输的数据可能丢失。
- 确保设置正确的电池类型（第13页）。
- 电池电量不足以维持正确操作时会出现下述现象：音量降低、声音失真及其它问题。如果发生此类情况，请用新电池或已充电的电池替换旧电池。

注

- 不可用本乐器为电池充电。充电式电池只能使用适当的充电器。
- 如果本乐器在装有电池的情况下连接了AC电源适配器，供电来源会自动切换到电源适配器。

连接踏板1和2

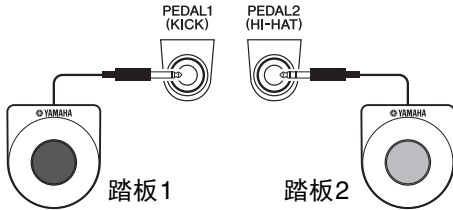

将附带的踏板1连接到[PEDAL 1 (KICK)]插口，将踏板2连接到[PEDAL 2 (HI-HAT)]插口。

注意

- 不要被踏板线夹住或绊倒，这可能会导致乐器掉落并造成乐器损坏或造成人身伤害。

须知

- 不要在松软的地板上直接使用踏板，因为这可能会划伤地板的表面。

注

- 接通电源之前，确保踏板插头已正确连接到 PEDAL 插口。
- 在接通电源时，请勿踩住踏板。否则会改变识别出的踏板极性，导致踏板的踩放效果正好相反。
- 您可以将脚踢鼓垫 KP65（另售）或 KICK 感应组 KU100（另售）和镲控制器 HH65 或 HH40（另售）插入 PEDAL 1 (KICK) 插口和 [PEDAL 2 (HI-HAT)]。

关闭/打开电源

- 将 [MASTER VOLUME] 轮调低至“MIN”。

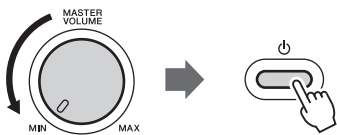

- 按下 [⏻]（待机/开）开关打开电源。
显示屏亮起。一边敲击鼓垫一边调节音量。



当电源打开时，在“dd”项目出现后将显示鼓组编号。鼓组编号“1”被选中。

- 按住 [⏻]（待机/开）开关约1秒钟可以关闭电源。

注意

- 即使电源开关已经关闭，也会有微小的电流流向本产品。当确定长时间不使用本产品时，请务必将电源插头从 AC 电源插座拔出。

须知

- 请勿尝试任何其他操作，如按下按钮或踏板。否则可能会造成乐器故障。
- 当保存数据（“-”标志出现并从显示屏左侧移动至右侧）时，请勿关闭电源。否则可能会导致数据丢失。

设置电池类型

根据所使用的电池类型，您需要改变本乐器中的电池类型设置。如需改变设置，必须打开本乐器电源，然后选择想要使用的电池类型。碱性（和锰电池）电池为默认选项。

- 按下 [FUNCTION] 按钮。

按几次 [DRUM 3] 或 [FUNCTION] 按钮，直至出现“btt”项目。当前选中的电池类型出现在“btt”标示的旁边。

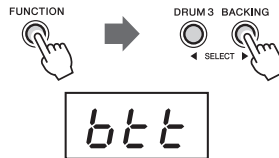

- 旋转数据轮来更改电池类型。

若要选择 Ni-MH，向右转动数据轮（顺时针）直至“n-H”项目出现；若要选择碱性/锰电池，向左转动数据轮（逆时针）直至“ALn”项目出现。

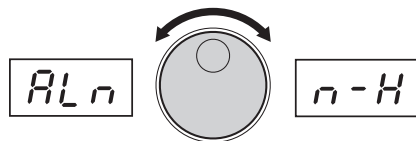

- 按下 [FUNCTION] 按钮退出。



须知

- 错误设置适当的电池类型会缩短电池寿命。确保设置正确的电池类型。

调节主音量

要调节整个鼓垫/踏板的声音音量，可以在敲打鼓垫或踩下踏板的同时调节[MASTER VOLUME]数据轮。

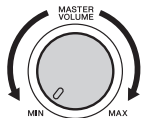

注意

- 不要长时间以巨大或不舒服的音量使用本乐器，可能造成永久性的听力损伤。

设定自动关机功能

为避免不必要的电力消耗，本设备提供了自动关机功能，设备处于不操作状态一段时间后，能够自动关闭电源。电源自动关闭前需要消耗的时间量默认为30分钟，可以根据需要改变设置（第40页）。

■ 禁用自动关机功能（简单方法）

按住[SONG]按钮，同时按下[⏻]（待机/开）开关打开乐器。在“dd”后“PoF”项目出现，表示禁用自动关机功能。



设置主EQ类型

主均衡器（EQ）设置，使您在使用不同的播放系统（乐器的内置扬声器、耳机或外接音箱系统）聆听时，尽可能获得最佳音质。

1 进入主EQ类型设置功能。

按一次[FUNCTION]按钮，然后按几次[DRUM 3]或[BACKING]按钮，直至“E9t”项目出现。稍后，当前主EQ类型出现在“E9t”标示的旁边。



2 选择需要的主EQ类型。

顺时针转动数据轮设置到“HP”（耳机）；逆时针转动设置到“SP”（音箱）。

画面	主EQ类型
HP	用于耳机或外部音箱
SP 范围(默认值)	用于内置扬声器

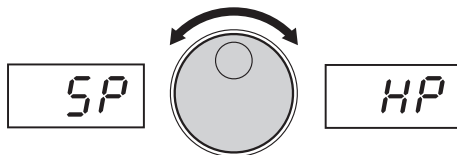

3 按下[FUNCTION]按钮退出功能模式。



连接耳机或外部音箱

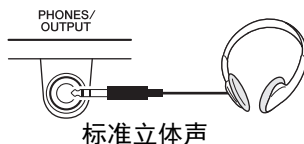

使用[PHONES/OUTPUT]插口连接耳机。此插口也可用作外接信号输出。通过与计算机、录音器或其他音频设备相连，可以将本乐器的音频信号输出至外部设备。将插头插入此插口后，本乐器的扬声器将自动关闭。您也可以更改主EQ类型设置，通过其他试听方式享受高品质声音。

注意

- 请勿长时间持续以很高或令人不适的音量使用本乐器/设备或耳机，否则可能会造成永久性听力损害。
- 在连接其它设备之前，请先关闭所有设备的电源。同时，在打开任何设备的电源之前，请务必将所有音量调到最小值。否则可能会造成元件损坏或触电。

须知

- 为避免对外接设备造成损坏，首先打开本乐器的电源，然后打开外接设备。以相反的顺序关闭电源，首先关闭外接设备的电源，然后是本乐器。

使用军鼓支架

本乐器可安装在军鼓支架（另售）上实现方便轻松的演奏。

军鼓支架（另售）：SS662、SS740A

■ 设置

- 尽可能展开支架，使得军鼓支架可以稳稳站立；也不要展开得太宽，以免支撑管接触地面。收紧蝶型螺母E。
- 如图所示，请确保始终将军鼓支架放置在适当位置，使一条支架腿朝向演奏者。
- 使用螺母D调整高度，转动B使其面向演奏者。
- 使用螺母C调整B的角度，使乐器安装在水平位置。
- 使用旋转螺母A松开三个支臂，使其对准乐器底部的三个凹口。
- 请确保所有螺母已牢固拧紧。

■ 若要安装军鼓支架

将支臂套放进乐器底部的凹口处，拧紧旋转螺母A直至支臂牢牢固定。请确保所有螺母已牢固拧紧。

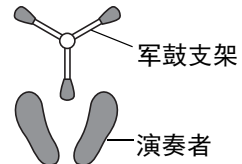
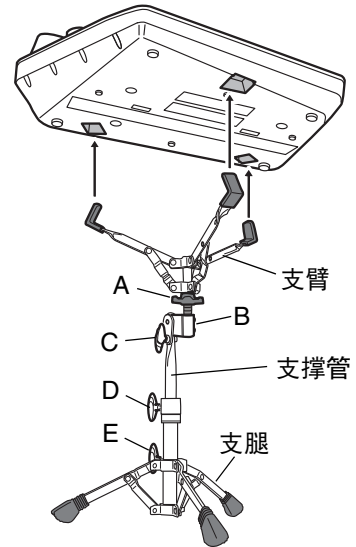

⚠ 注意

请务必小心使用军鼓支架。使用时请遵循下述重要注意事项。否则，军鼓支架可能翻到，造成乐器掉落和受损，可能会导致人身伤害。

- 务必将军鼓支架安放于平坦、稳定的表面。
- 请勿对乐器用力过度。
- 请勿在支架上安装有乐器的状态下调整军鼓支架的高度。
- 移动乐器前，请先从乐器上移走军鼓支架。
- 请勿使用指定军鼓支架以外的支架（第54页）。

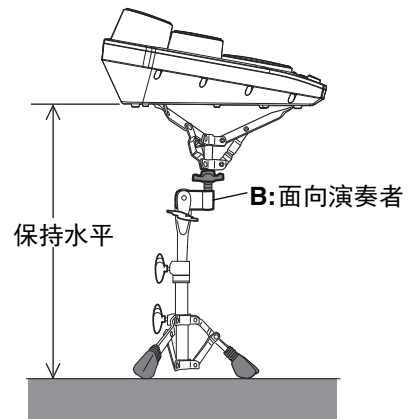

播放示范曲

本乐器特别创作了多首示范曲“001”-“005”，为您奉献本乐器的动态效果。

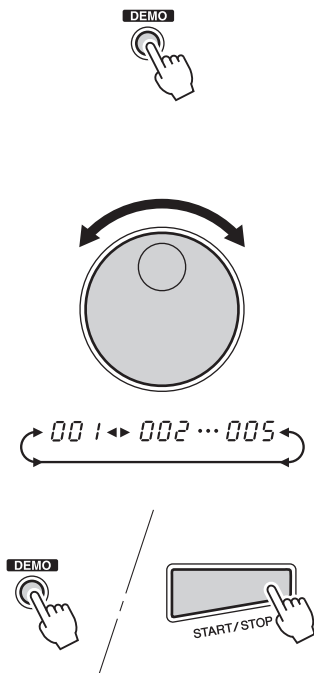

1 开始示范曲。

按下[DEMO]按钮，示范曲开始播放。

注

- 当自动鼓组选择功能打开时，乐曲最适合的鼓组会被自动选择。（请参考第31页的“设置自动鼓组选择开关”。）

2 选择一个示范曲编号。

使用数据轮选择一个示范曲编号。数据轮转动到右侧（顺时针）时示范曲编号增大；数据轮转动到左侧时（逆时针）编号减小。

3 停止示范曲。

若要停止播放，再次按下[DEMO]按钮或按下[START/STOP]按钮。

注

- 示范曲播放过程中不能调整乐曲音量。

播放鼓垫/踏板

用附带的鼓棒敲击鼓垫或用手演奏鼓音色。

用手演奏鼓垫时，按下[HAND PERC.]按钮打开手鼓（指示灯亮起）。

鼓垫的声音音量对应您的演奏；演奏较柔和时音量就较柔和；演奏力度较大时音量就较高。

鼓垫名称

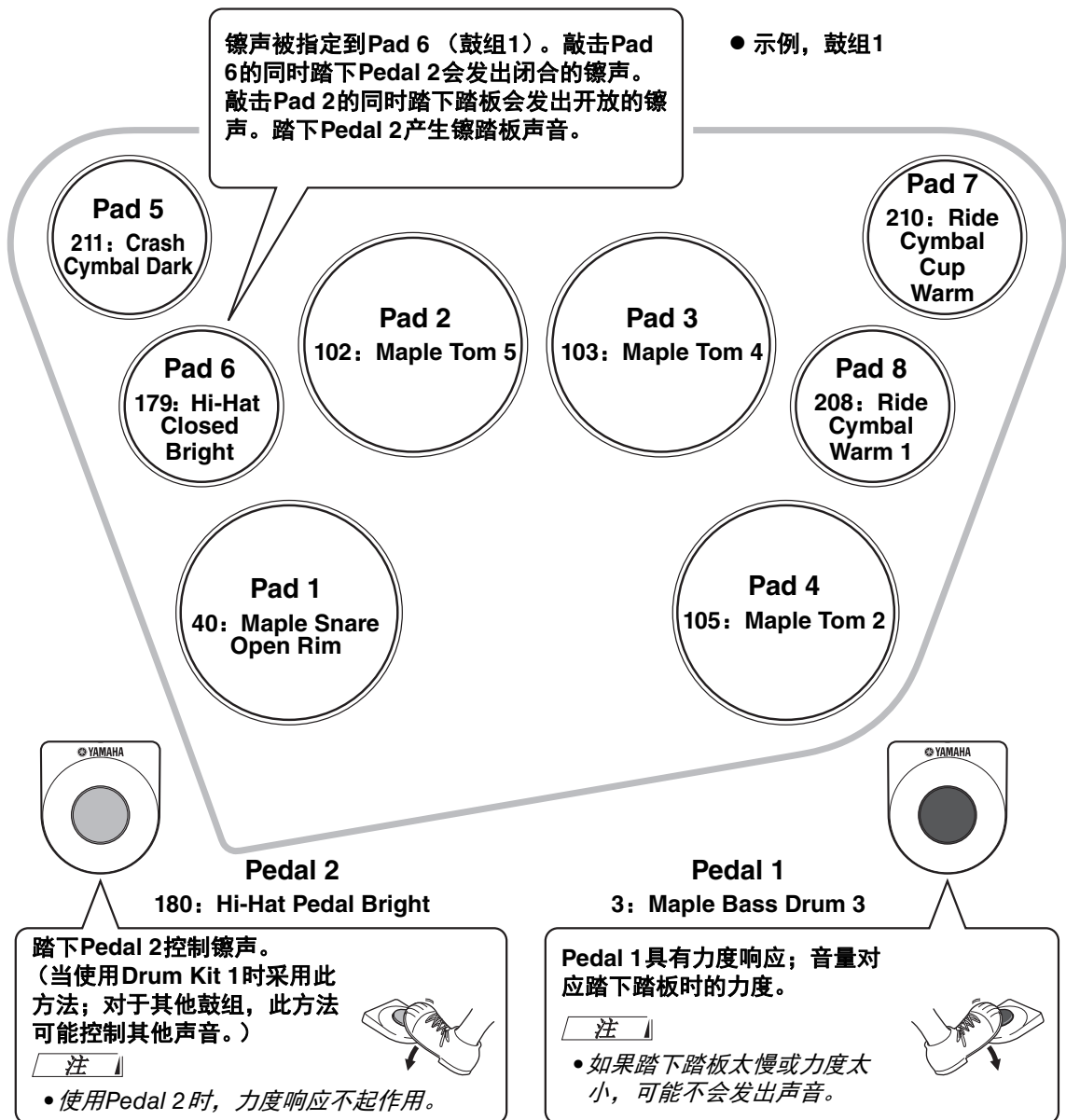

设置手鼓开/关

可以用附带的鼓棒也可以用手演奏乐器的鼓垫。用手演奏乐器时，请按住并设置下列键。



1 按下[HAND PERC.]按钮。

按下[HAND PERC.]按钮时，其上指示灯点亮，并且鼓垫灵敏度自动调整为用手最佳演奏。同时，会自动调出适当的乐曲(057)和鼓组音色(51)。

注

- 当HAND PERCUSSION时，请务必仅用手敲击鼓垫。

手鼓锁

如果您只用手在乐器上演奏，我们建议您通过该操作将手鼓锁定，这样就可一直使用该功能。这样会防止在您演奏过程中乐器设置被意外更改。

亮起



按下并按住

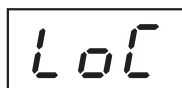

1 确认手鼓设为打开（指示灯点亮）。

2 将手鼓锁设为ON。

按住[HAND PERC.]按钮直至“LoL”出现于显示屏。

3 若要关闭手鼓锁定，按住[HAND PERC.]按钮直到显示屏中不再出现“LoL”。

选择并演奏鼓组

使用本乐器，您可以从75个不同的鼓组中进行选择，这些鼓组为8个鼓垫和2个踏板的预设音色组合。（请参考第48页的“鼓组列表”。）

本乐器还具有10个自定义鼓组，可以分配所需的音色至鼓垫或踏板。（请参考第20页“分配音色至单独的鼓垫和踏板并保存至自定义鼓组（“C01”-“C10”）”）。

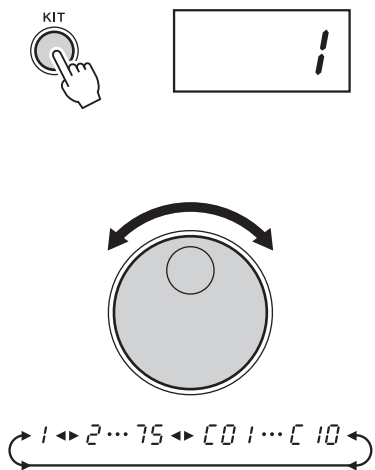

1 按下[KIT]按钮。

当按下[KIT]按钮时，当前选择的鼓组编号出现于显示屏。

2 选择鼓组编号。

转动数据轮选择一个鼓组编号。数据轮转动到右侧（顺时针）时鼓组编号增大；数据轮转动到左侧时（逆时针）编号减小。

注

- 接通电源时，一般情况下鼓组编号“1”被选择。
- 鼓组“C01”-“C10”为自定义组。

* 自定义组为将所需的音色指定到每个鼓垫和踏板，然后将全部指定作为一个组保存的鼓组。“C01”-“C10”的初始设置为鼓组编号1。（请参考第20页“分配音色至单独的鼓垫和踏板并保存至自定义鼓组（“C01”-“C10”）”。）

分配音色至单独的鼓垫和踏板并保存至自定义组 (“C01”-“C10”)

鼓组音色可被更改并作为自定义组“C01”-“C10”保存。本乐器一共包含570种高质量的鼓组声音加上30种鼓声乐句（请参见第43页上的“鼓音色列表”）——并且可以将这些声音随意指定到8个鼓垫和2个踏板。若要调出保存的自定义组，按下[KIT]按钮，使用数据轮选择一个自定义组编号。

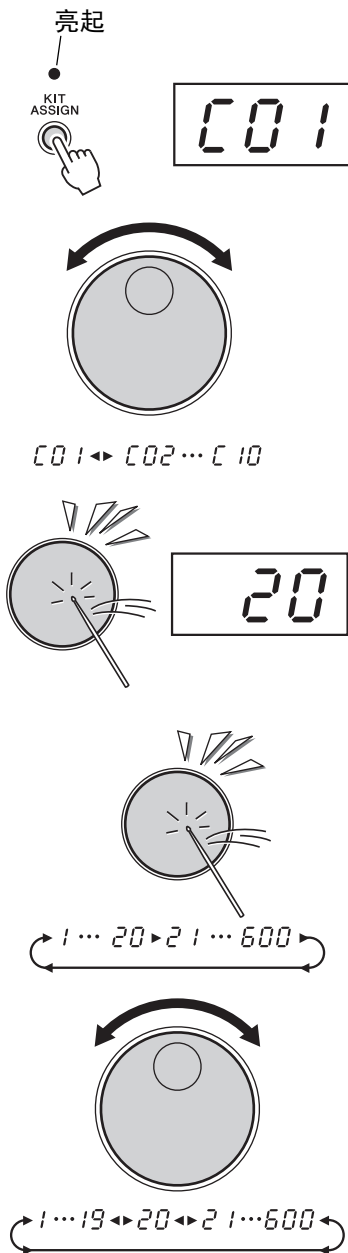

1 选择您需要更改的鼓组 (“1”-“75”), 然后按下[KIT ASSIGN]按钮。

当按下[KIT ASSIGN]按钮时，按钮灯亮起，“C01”出现于显示屏。

2 转动数据轮并选择一个自定义组“C01”-“C10”用于保存。

3 选择要指定的鼓垫或踏板。

敲击任意鼓垫一次（或踏下踏板），当前分配至鼓组的音色编号会显示于显示屏。

4 选择一个音色编号。

您可以反复敲击鼓垫或反复踏下踏板（边收听音色），或者旋转数据轮来选择音色。

● 敲击鼓垫或踏下踏板选择音色。

每次敲击鼓垫或踏下踏板时，音色编号会以“一”（1）增大。通过这种方法，您可以收听并选择指定的音色。

● 使用数据轮选择音色。

将数据轮向右转动（顺时针），音色编号会增大。将数据轮向左转动（逆时针），音色编号会减小。

若要取消，按下[KIT]按钮。

请参考第43页的“鼓音色列表”。

对任意或所有鼓垫和踏板重复前面的步骤**3**和**4**。



5 保存到自定义组。

按下[KIT ASSIGN]按钮保存到自定义组（指示灯熄灭）。

现在就可以演奏指定到鼓垫/踏板的音色。
若要调出保存的自定义组，按下[KIT]按钮，使用数据轮选择一个自定义组编号。

注

- 当前分配的鼓组的混响类型将持续。若要更改混响类型，请参考“设置混响类型”。

设置混响类型

此控制通过模拟音乐厅的自然混响增强声音的混响效果。每当您选择一个鼓组时，本乐器都会自动选择理想的混响类型，也可以根据需要更改提供的任何混响类型。

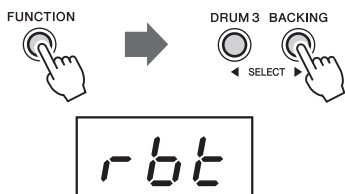

1 进入混响类型设置功能。

按一次[FUNCTION]按钮，然后按几次[DRUM 3]或[BACKING]按钮直至“r b t”项目出现。当前选中的混响类型出现在“r b t”标示的旁边。

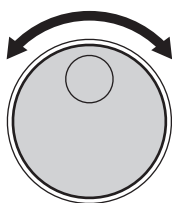

2 旋转数据轮来更改混响类型。

画面	混响类型	画面	混响类型
oFF	Off	r o 2	Room 2
H R 1	Hall 1	S t 1	Stage 1
H R 2	Hall 2	S t 2	Stage 2
H R 3	Hall 3	P L 1	Plate 1
r o 1	Room 1	P L 2	Plate 2



3 按下[FUNCTION]按钮退出功能模式。

设置鼓垫灵敏度

本乐器可以自定义设置鼓垫和踏板1的灵敏度（不包括踏板2）。

- 将所有鼓垫和踏板设置为同一数值 第 22 页
- 将每个鼓垫和踏板设置为不同数值 第 23 页

■ 将所有鼓垫和踏板设置为同一数值

鼓垫和踏板的灵敏度可被设置为F（Fix）和1至4。鼓垫2的灵敏度数值无法被调整。灵敏度根据数字增长。当设置为F时，灵敏度保持稳定，并且不受击鼓力度影响。默认设置为2。

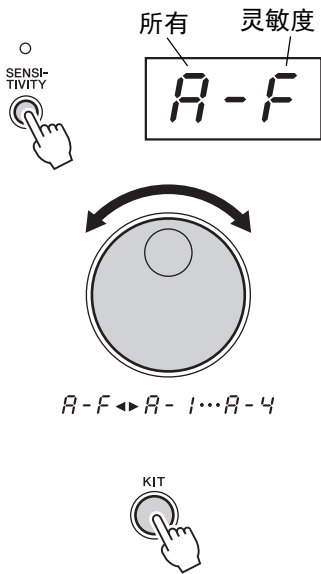

1 按下[SENSITIVITY]按钮。

当按下[SENSITIVITY]按钮时，当前灵敏度数值出现于显示屏。

2 转动数据轮选择一个灵敏度数值。

注

- 默认值为“A-2”（2）。
- 设置“50 1”至“5 10”可用于设置每个鼓垫和踏板的灵敏度。

3 按下[KIT]按钮退出灵敏度设置模式。

■ 将每个鼓垫和踏板设置为不同数值

本乐器可以自定义设置鼓垫的灵敏度。鼓垫2的灵敏度数值无法被调整。

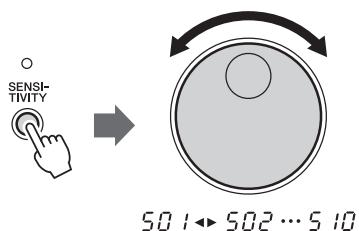

1 按下[SENSITIVITY]按钮。

转动数据盘从“50 1”至“5 10”中选择目的地。

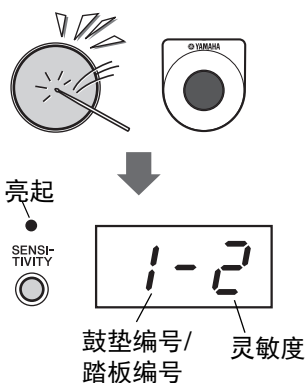

2 敲击鼓垫或踏下踏板1。

显示当前分配到鼓垫或踏板1的灵敏度数值。确保需要更改灵敏度数值的鼓垫编号或踏板编号出现于显示屏。

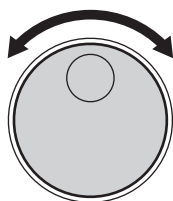
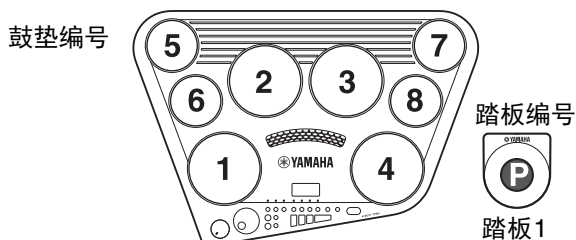

(鼓垫编号/踏板编号) - F ◀ (鼓垫编号/踏板编号) - 4

3 转动数据轮更改数值。

数值范围为F (Fix) 和1至4。
若要取消设置，按下[KIT]按钮。



4 按下[SENSITIVITY]按钮保存设置。

5 按下[KIT]按钮退出灵敏度设置模式。



关于灵敏度设置

对于打击乐新手来说，我们推荐将灵敏度设置得较高，即便演奏者较轻地敲击鼓垫，也可获得较为一致的声音音量。对于经验丰富的打击乐手来说，我们推荐将灵敏度设置得较低。敲击鼓垫的力度将直接地反映出来，若要发出较大的声音，则需要更强烈的力量。

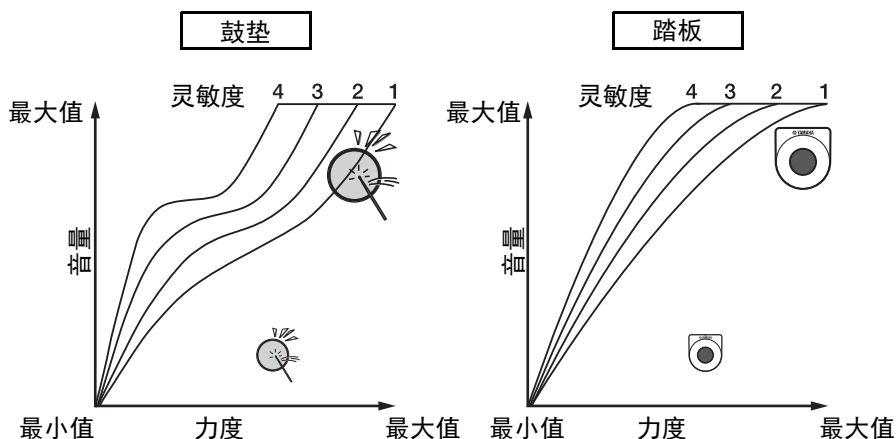

注

- 如果踏板声音音量不稳定，我们推荐您将数值设置为“P-F”。
- 若使用脚踏鼓垫KP65（另售）或KICK感应组KU100（另售），声音音量听上去会较轻。设置灵敏度数值时尝试提升音量。



关于鼓垫发声原理

每次敲击鼓垫时，鼓垫底部的传感器会触发电子信号并发出鼓声。

如果非常用力敲击一块鼓垫，附近的传感器也可能会因敲击而意外发出声音。为防止这种现象的发生，本乐器被设置为可以忽略鼓垫的微弱打击信号。但是，在您无意同时敲击到两块鼓垫时，这也可能会造成问题。如果一块鼓垫的敲击力度非常大而对另一块的敲击力度很微弱，被轻微敲击的鼓垫可能会不发声（尽管您想让其发声）。

要解决这个问题，就要改变设置或改变演奏方式（如下所示）。

- **同时敲击两块鼓垫导致其中一块不发声。**
 - 提升鼓垫灵敏度等级。当较弱地敲击一块鼓垫时，该方法可能会解决问题。
 - 最好使用相等的力度敲击两块鼓垫。
- **敲击一块鼓垫导致其他鼓垫也发声，尽管没有打击后者。**
 - 降低鼓垫灵敏度等级。通过该设置，可以有效地使没有被敲击的鼓垫远离附近被强击的鼓垫的影响。

设置节拍器开/关

本乐器包含速度和拍号均可调整的节拍器声音。



按下[CLICK]按钮。
节拍器以当前速度按节奏发声。
若要关闭节拍器，请再按一下该键。

节拍器设置

■ 设置拍号分子

范围为0到16。（分子为上方的数值；例如，在拍号6/8中，“6”是分子。）

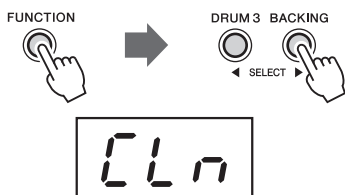

1 进入拍号分子设置功能。

按一次[FUNCTION]按钮，然后按几次[DRUM 3]或[BACKING]按钮直至“CLn”标示出现。稍后，当前分子出现在“CLn”标示的旁边。

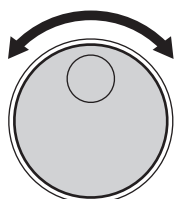

0 ◀▶ 1 ... 15 ▶▶ 16

2 设置拍号分子数值。

若要增大数值，请将数据轮向右（顺时针）转动；若要减小数值，请将数据轮向左（逆时针）转动。



3 按下[FUNCTION]按钮退出功能模式。

■ 设置拍号分母

决定每小节的基本音符时值，例如，在拍号6/8中，“8”为分母或基本音符时值。

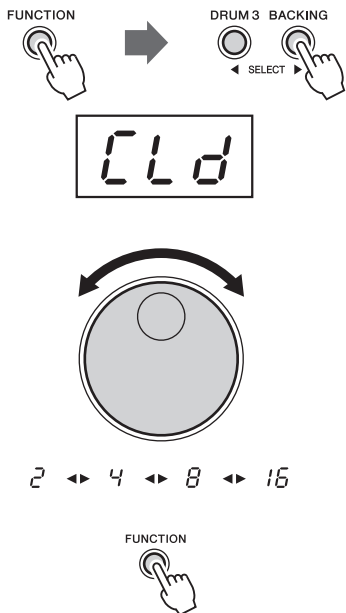

1 进入拍号分母设置功能。

按一次[FUNCTION]按钮，然后按几次[DRUM 3]或[BACKING]按钮直至“CLd”标示出现。稍后，当前分母出现在“CLd”标示的旁边。

2 设置拍号分母数值。

使用数据轮将分母值设置为2 (♩) 4 (♩)、8 (♩)、16 (♩) 中的一个。

注

- 默认数值为4。

3 按下[FUNCTION]按钮退出功能模式。

■ 设置节拍器音量

设置节拍器音量（范围：0–127）。

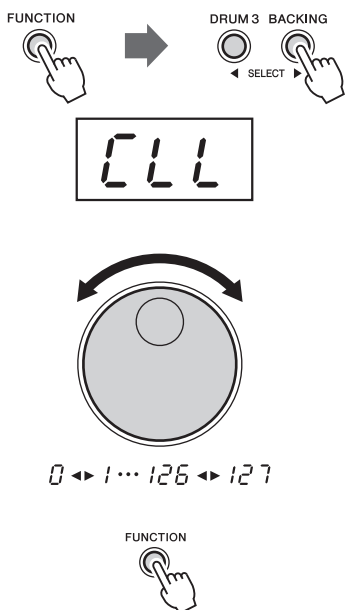

1 进入节拍器音量设置功能。

按一次[FUNCTION]按钮，然后按几次[DRUM 3]或[BACKING]按钮直至“CLL”标示出现。稍后，当前节拍器音量出现在“CLL”标示的旁边。

2 使用数据轮设置节拍器音量。

3 按下[FUNCTION]按钮退出功能模式。

■ 设置节拍器音色

将音色设置为节拍器、颈铃、棒声或人声。

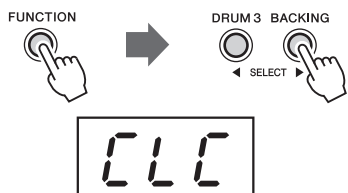

1 进入节拍器音色设置功能。

按一次[FUNCTION]按钮，然后按几次[DRUM 3]或[BACKING]按钮直至“CLC”标示出现。稍后，当前节拍器音色出现在“CLC”标示的旁边。

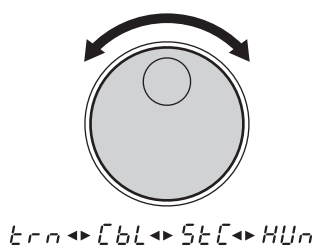

2 转动数据轮选择一个节拍器音色。

项目	节拍器音色
<i>trn</i>	节拍器
<i>Cbl</i>	颈铃
<i>StC</i>	棒声 (默认)
<i>HUn</i>	人声 (一、二、三、四.....)

3 按下[FUNCTION]按钮退出功能模式。

按下[CLICK]按钮试听节拍器音色。



演奏乐曲

您可从本乐器自带的各种乐曲中选择并演奏：105首乐曲，包括5首示范曲，83个节奏/插入模式和17首完整乐曲。（请参考第47页的“乐曲列表”。）

“001”-“005”选项也可用来播放自己录制的乐曲和/或从计算机载入的乐曲。详细说明请参考相关章节第38页的“在计算机和乐器之间传送乐曲文件”。请选择一首乐曲并收听。

选择乐曲并播放



1 按下[SONG]按钮。

当按下[SONG]按钮时，当前乐曲编号出现于显示屏。

2 选择一个乐曲编号。

使用数据轮选择一个乐曲编号。数据轮转动到右侧（顺时针）时乐曲编号增大；数据轮转动到左侧时（逆时针）编号减小。

注

- 接通电源时，乐曲编号“001”被自动选择。
- 当自动鼓组选择功能打开时，选择一首乐曲也会为该乐曲自动选择最适合鼓组。（请参见第31页的“设置自动鼓组选择开关”。）

3 按下[START/STOP]按钮。

当按下[START/STOP]按钮时，一小节或两小节预备拍开始播放，然后乐曲开始播放。

乐曲播放时，乐曲的当前小节将显示在显示屏中。这时可以随着乐曲演奏鼓垫和踏板。

要停止乐曲的播放，再次按下[START/STOP]按钮。

注

- “001”-“005”没有预备拍。
- 也可以使用击拍开始功能开始乐曲的播放（第29页）。

● 乐曲音量

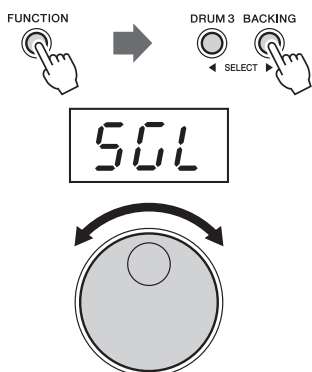

乐曲音量用来调节乐曲伴奏和演奏之间的平衡。

按下[FUNCTION]按钮进入功能模式，然后按几次[DRUM 3]或[BACKING]按钮直至“50”项目出现。释放按钮将出现当前乐曲音量数值。





若要增大数值，请将数据轮向右（顺时针）转动；若要减小数值，请将数据轮向左（逆时针）转动。音量范围为0到127。

按下[FUNCTION]按钮退出功能模式。

● 关于节拍指示灯

在乐曲播放过程中，显示屏中的三个节拍指示灯会按照特定模式闪烁，以帮助您保持节拍。

对于速度为120 bpm的一首4/4拍乐曲（第32页）：

第1拍	第2拍	第3拍	第4拍
 120	 120	 120	 120

击拍开始

击拍播放功能就是以一定节奏的敲击，启动伴奏乐曲，同时令乐曲的总体速度与敲击的节奏一致。伴奏是按照敲击鼓垫或踏下踏板的速度进行播放的。可在32—320拍/分钟的范围内设定乐曲速度。



节拍：125

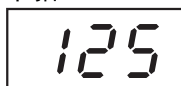

1 按下[TEMPO/TAP]按钮。

当乐曲播放时，按下[TEMPO/TAP]按钮。三个节拍器指示灯会全部开始闪烁，表明本乐器已设置到击拍播放预备状态。若要取消击拍开始模式，仅需再按一次[SONG]按钮。

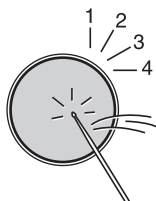

2 播放合适的击拍开始。

乐曲在4/4拍速度下，以持续的速度敲击任意鼓垫或踏下任意踏板（或[TEMPO/TAP]按钮）4次，伴奏就会按照需要的速度开始播放。

注

- 鼓垫需要敲击的次数将按照下列拍号变化：5/4拍，5次；4/4拍，4次；3/4拍，3次；6/8拍，2次。

3 停止乐曲播放

按下[START/STOP]按钮，乐曲伴奏将停止。

注

- 如果内部时钟打开，击拍开始将无效。
- 可从[FUNCTION]按钮对内部时钟开/关进行设置（第40页）。

击垫播放

击垫播放功能只需您敲击鼓垫或踏下踏板便可播放乐曲。

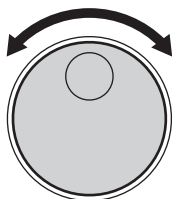
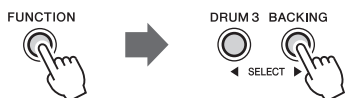

off ◀▶ on



1 进入击垫播放设置功能。

按一次[FUNCTION]按钮，然后按几次[DRUM 3]或[BACKING]按钮直至“Pd5”项目出现。稍后，当前打开/关闭状态出现在“Pd5”标示的旁边。

2 打开/关闭击垫播放功能。

顺时针转动数据轮设置到ON；逆时针转动设置到OFF。

注

- 默认设置为OFF。

3 按下[FUNCTION]按钮退出功能模式。

圆点闪烁，表示击垫播放启用。

注

- 若要停止乐曲，按下[START/STOP]按钮。

设置自动鼓组选择开/关

当自动鼓组选择功能打开时，乐曲最适合的鼓组会被自动选择。
如果自动鼓组选择功能为OFF，即使更改乐曲编号，鼓组也不会改变。

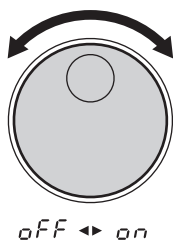
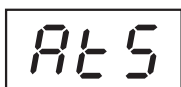

1 进入自动鼓组选择功能。

按一次[FUNCTION]按钮，然后按几次[DRUM 3]或[BACKING]按钮直至“Rt 5”项目出现。稍后，当前打开/关闭状态将出现在“Rt 5”标示的旁边。

2 打开/关闭自动鼓组选择功能。

顺时针转动数据轮设置到ON；逆时针转动设置到OFF。



自动鼓组选择功能打开

注

- 默认设置为ON。

3 按下[FUNCTION]按钮退出功能模式。

调节速度

可以使用数据轮或[TEMPO/TAP]按钮设置乐曲速度和节拍器速度。速度值越高，速度就越快。

速度值范围

- 数据轮：11-320拍/分钟
- [TEMPO/TAP]按钮：32-320拍/分钟

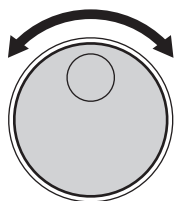

11 ◀▶ 12 ... 3 19 ▶▶ 320



1 按下[TEMPO/TAP]按钮。

当前速度值（11-320）出现于显示屏。

2 设置速度。

当使用数据轮选择TEMPO时，向右（顺时针）转动可增大速度值；向左（逆时针）转动可减小速度值。
当使用[TEMPO/TAP]按钮更改4/4拍乐曲的速度时，按下[TEMPO/TAP]按钮4次，伴奏将会以所需的速度开始。

注

- 若要将原始速度重置，请同时按下[SONG]和[TEMPO/TAP]按钮。

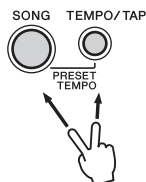

注

- 示范曲播放、录音或当外部时钟打开时，速度值无法更改。

跟随乐曲进行演奏

用鼓垫和踏板跟随乐曲伴奏演奏。

注

- 在本乐器上可以同时播放32个音符。这要包括乐曲伴奏、鼓垫、脚踏板所产生的音符和通过[MIDI IN] 插口接收的音符数据。

设置音轨开/关

乐器的乐曲伴奏由4个音轨组成：鼓音轨1、2和3和背景音轨。

DRUM 1	低鼓*
DRUM 2	军鼓*
DRUM 3	钹*
BACKING	背景

* 包括除低鼓、军鼓或钹以外的声音，取决于所选乐曲。



鼓3被静音时。

按下一个音轨按钮（[DRUM 1]、[DRUM 2]、[DRUM 3]、[BACKING]）将静音（关闭声音）对应音轨并且其指示灯将熄灭。

将DRUM 1、DRUM 2和DRUM 3音轨静音，就可以随乐曲演奏并练习缺失的声部。

暂停

用暂停功能，就可以在乐曲中任意位置加入自己的独奏或加花乐句。

进入暂停模式后，敲击鼓垫就会让乐曲伴奏静音，直到演奏完加花或独奏的小节。



1 在乐曲播放或当乐曲播放停止时，按下[BREAK]按钮。

显示屏中三个节拍指示灯闪烁，表示本乐器进入了暂停预备模式。若要取消暂停模式，仅需再按一次[BREAK]按钮。

2 播放暂停。

在乐曲播放过程中敲击任意鼓垫或踏下任意踏板，伴奏就会静音，直到加花小节的演奏完成。在暂停时间内可以演奏一段鼓的加花或独奏。

当暂停小节完成后，乐曲将从下一小节开始播放乐曲。

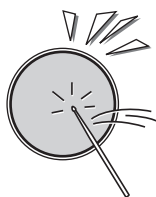



3 退出暂停模式。

若要退出暂停模式，按下[BREAK]按钮。
在乐曲停止播放后也会退出暂停模式。

注

- 如果播放示范乐曲，暂停模式会不起作用。

使用A-B重复

如果要练习乐曲中一段特定的段落，可以指定这个段落的“A”点（开始点）和“B”点（结束点）。伴奏会在“A”点和“B”点之间往返循环，可让您随意练习这两点。



1 设置“A”（重复开始）点。

当乐曲播放进行到想要练习段落的开始，按下[A-B REPEAT]按钮，重复点A即被设定。“A”将出现于显示屏。

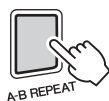

2 设置“B”（重复结束）点。

当乐曲播放到想练习部分的终点时，按下[A-B REPEAT]按钮一次，设置“B”点（“b”出现于显示屏）。一小节长度的预备拍播放（“A-b”出现于显示屏），然后指定部分重复播放。在重复播放过程中，当前小节编号出现在显示屏中。

注

- A-B 重复的开始点和结束点只可能以小节为单位进行指定。

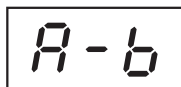

3 停止A-B重复。

按下[START/STOP]按钮，乐曲伴奏将停止。
再次按下[START/STOP]按钮，伴奏将在设置点之间再次重复播放。

注

- 当选择了另一首乐曲时，重复即被取消。

● 退出重复

要退出A-B重复功能，在播放过程中按下[A-B REPEAT]按钮，A-B 重复模式即被取消（A-B重复点也被取消），伴奏将恢复正常播放。

乐曲停止播放时，按下[A-B REPEAT]按钮将取消A-B重复点。



录制乐曲

用户乐曲功能（乐曲编号“U01”-“U05”）可用于录制和播放5首原创乐曲。数据容量大约为每首乐曲7,000音符。当达到容量时，录音将自动停止。

在用户乐曲模式中的可录制数据

- 鼓垫和踏板演奏数据
- 乐曲数据（在录音模式下不能改变编号）
- 音轨开/关设置
- 速度设置（在录音模式下不能改变速度）
- 乐曲音量设置

录制

1 准备录制。



选择一首想要的乐曲（“U01”-“U05”）、鼓组和速度设置。当需要从零开始录制演奏时，选择用户乐曲之一（“U01”-“U05”），而不使用预设乐曲。当选择先前录制的用户乐曲时，所有音轨的指示灯将亮起。当选择未被录制的用户乐曲时，所有音轨的指示灯将熄灭。

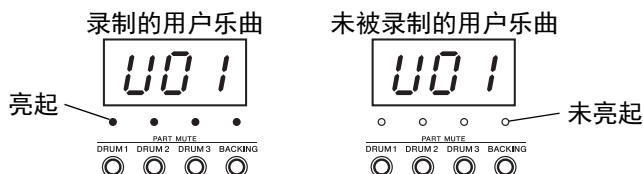

须知

- 请注意，如果选择了已经录音或者包含数据的用户乐曲，则该乐曲会被新录制的数据所覆盖。



2 按下[RECORD]按钮进入录音模式。

圆点闪烁，表示录音已处于预备状态。当选择预设乐曲或已录制的用户乐曲时，DRUM1/DRUM2/DRUM3的音轨指示灯将熄灭。

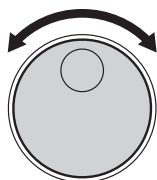

U01 ◀▶ U02 ... U05

3 转动数据轮并选择一个用户乐曲“U01”-“U05”用于保存。

如果已在步骤1选择了用户乐曲，请跳至步骤4。若要取消录音，请按下[REC]按钮。



4 开始录制。

按下[START/STOP]按钮或开始演奏即可开始录制。



5 停止录音。

若要停止录音，按下[START/STOP]按钮。

注

- 如果在录音过程中内存已满，则“FUL”标示出现于显示屏并自动停止录音。

须知

- 在进行录音时(在显示屏中显示“-”并**从左到右移动**)，切勿中断电源(如取出电池或拔下AC电源适配器)。否则可能会导致数据丢失。

播放乐曲录音

已录制的用户乐曲 (“U01”-“U05”) 可以按照播放普通乐曲 (“001”-“100”) 同样的方式播放。



用户乐曲 (“U01”-“U05”) 位于编号 “105” 之后 (编号 “001” 之前)。

乐曲清除

乐曲清除操作会彻底删除所选用户乐曲所有音轨上的全部录音数据。

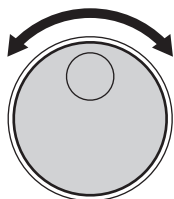

U01 ↔ U02 ... U05

未亮起



BACKING



按下两次。

1 按下[REC]按钮。

2 转动数据轮选择要清除的乐曲 (“U01”-“U05”)。

若要取消清除操作，请再次按下[REC]按钮。

3 按下[BACKING]按钮可对音轨静音。

4 快速连续地按下两次[START/STOP]按钮。

将执行清除操作。

须知

- 在清除数据时（在显示屏中显示“-”并从左到右移动），切勿中断电源（如取出电池或拔下AC电源适配器）。否则可能会导致数据丢失。

连接至外部设备

连接至外部MIDI设备

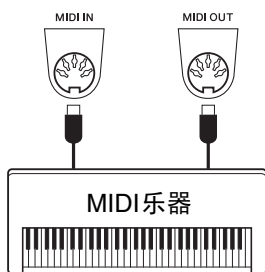

使用[MIDI]端口和标准MIDI线连接外接MIDI设备（键盘、音序器等等）。MIDI相关设置可通过相应的功能参数进行配置。有关详情，请参见“MIDI Reference”（MIDI参考）。

连接至计算机

通过市售的USB-MIDI接口将本乐器连接到其它MIDI设备或计算机，可以将本乐器的演奏数据用于其它MIDI设备或计算机，也可以接收其它MIDI设备和计算机的演奏数据用本乐器进行播放。

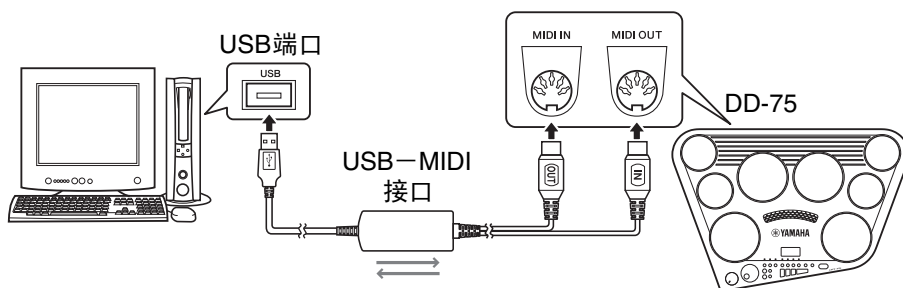

■ 在计算机和乐器之间传送乐曲文件

您可以将计算机的乐曲文件传送给本乐器的闪存。由于闪存中用户乐曲（“U01”-“U05”）和载入乐器的存储空间是公用的，可能需要删除一些用户乐曲来载入数据。可以播放装入乐器中的SMF格式0文件。

有关使用Musicsoft Downloader应用程序传送数据的详细说明，请参见Musicsoft Downloader的联机帮助主题“Transferring Data Between the Computer and Instrument (for unprotected data)”。

- 可以从计算机载入本乐器的数据
 - 乐曲：最多5首乐曲（“U01”-“U05”）
 - 数据：每首乐曲7,000个音符
 - 乐曲数据格式：SMF格式0（扩展：mid）
- 可以从乐器传送到计算机的数据
 - 用户乐曲（“U01”（SONG001.mid）-“U05”（SONG005.mid））

用乐器内置的扬声器播放外接音频设备

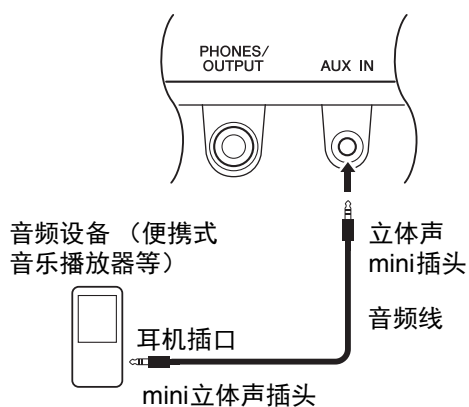

通过将便携式音乐播放器等音频设备连接至本乐器的 [AUX IN] 插口，您可以通过本乐器的内置扬声器播放音频播放器的声音。这样就可以随着音频播放器的回放演奏乐器。

须知

- 为避免设备的损坏，请先打开外接设备的电源，然后打开本乐器的电源。关闭时，首先关闭本乐器的电源，然后是外接设备的电源。

功能

在“功能”中可以获取乐器的各种参数详情。在本功能列表中查找需要的项目。

- 1 按下[FUNCTION]按钮。
- 2 按几次[DRUM 3]或[BACKING]按钮，直至出现需要的项目。
- 3 使用数据轮进行设置。
- 4 按下[FUNCTION]按钮从模式中退出。

画面	功能	范围/设置	默认值	说明	页码
节拍器					
$\llcorner n$	拍号分子	0-16	*	决定节拍器拍号的分子。	25
$\llcorner d$	拍号分母	2/4/8/16	*	决定每个小节的基本音符时值。	26
$\llcorner \llcorner$	节拍器音量	0-127	100	决定节拍器的音量。	26
$\llcorner \llcorner$	节拍器音色	Metronome ($\llcorner r n$)/ Cowbell ($\llcorner b \llcorner$)/ Stick ($\llcorner t \llcorner$)/ Human voice ($\llcorner u n$)	Stick ($\llcorner t \llcorner$)	决定节拍器的音色。	27
音色组					
$r b t$	混响类型	Off ($\sigma F F$)/ Hall 1 ($H R 1$)/ Hall 2 ($H R 2$)/ Hall 3 ($H R 3$)/ Room 1 ($r o 1$)/ Room 2 ($r o 2$)/ Stage 1 ($\llcorner t 1$)/ Stage 2 ($\llcorner t 2$)/ Plate 1 ($P L 1$)/ Plate 2 ($P L 2$)	*	选择混响类型。	21
$R t S$	自动鼓组选择	ON (σn) OFF ($\sigma F F$)	ON (σn)	决定是否开启自动鼓组选择功能。	31
乐曲					
$S \llcorner \llcorner$	乐曲音量	0-127	100	决定乐曲的音量。	29
$P d S$	击垫播放	ON (σn) OFF ($\sigma F F$)	OFF ($\sigma F F$)	决定是否打开击垫播放功能。	30
MIDI					
$\llcorner \llcorner \llcorner$	本地控制	ON (σn) OFF ($\sigma F F$)	ON (σn)	决定乐器的鼓垫和踏板是 (ON) 否 (OFF) 控制内置音源。	请参考 “MIDI Reference Manual” (MIDI 参考手册)
$\llcorner \llcorner \llcorner$	外部时钟	ON (σn) OFF ($\sigma F F$)	OFF ($\sigma F F$)	决定乐器是与内部时钟 (OFF) 还是与外部时钟 (ON) 同步。	
$R n S$	MIDI音符编号自动选择	ON (σn) OFF ($\sigma F F$)	ON (σn)	决定自动 (ON) 或手动 (OFF) 分配MIDI音符编号。	
$n o t$	MIDI音符编号	-C2-G8 (0-127)	-	为每个鼓垫和踏板分配MIDI音符编号。	
其它					
$\llcorner 9 t$	主EQ类型	Speaker ($\llcorner P$)/ Headphone ($H P$)	Speaker ($\llcorner P$)	决定声音来自内部扬声器 ($\llcorner P$)，还是来自耳机或者外部音箱系统 ($H P$)。	14
$R P t$	自动关机时间	OFF/5/10/15/30/60/ 120 (min.)	30 (min.)	指定本乐器电源自动关机之前的倒计时时间。	14
$b t t$	电池类型	Alkaline- manganese ($R L n$)/Nickel hydride ($n - H$)	Alkaline- manganese ($R L n$)	选择安装在本乐器中的电池类型。	13

* 本乐器会为各乐曲或鼓组自动设置适当的值。

备份和初始化

备份

即使在切断电源时，有些内置参数仍会备份到内存中。
可以将全部内存初始化到默认设置或者初始化除乐曲外的内存。

下列数据会保存在内存中

- 用户乐曲（保存从计算机装入的乐曲）
- 自定义鼓组“C0 1”-“C 10”
- 鼓垫/踏板灵敏度*
- 节拍器音量
- 节拍器音色
- 自动鼓组选择开/关
- 乐曲音量
- 鼓垫播放开/关
- MIDI音符编号自动选择开/关
- MIDI音符编号
- 主EQ类型
- 自动关机时间
- 电池类型

* 当关闭电源时选择的数值和分配到自定义组“S0 1”-“S 10”的数值。

初始化

此项功能会擦除本乐器闪存中的所有备份数据，并恢复初始默认设置。
下文介绍初始化操作程序。

■ 初始化清除

要清除所有备份到上述闪存中的数据，请在按住[DEMO]按钮的同时，按下[⏻]（待机/开）开关接通电源。此时会擦除备份数据并恢复默认值。



须知

- 执行初始化清除操作时，全部备份数据也会被清除。也可以使用Musicsoft Downloader将内置用户乐曲的数据保存到计算机。

■ 备份清除

要清除所有存储在闪存中的备份数据（除乐曲数据以外），请在按住[FUNCTION]按钮的同时，按下[⏻]（待机/开）开关接通电源。



故障排除

问题	故障原因/解决方法
电源忽然意外关闭。	这是正常现象，可能启动了自动关机功能（第14页）。如有需要，禁用自动关机功能。
本乐器打开时，电源突然和意外断开。	由于过电流，保护电路已被激活。当使用了指定适配器以外的AC电源适配器或损坏的AC电源适配器时，可能会发生该问题。只能使用规定的适配器（第54页）。若出现异常，请立即停止使用，并请有资质的Yamaha 维修人员进行检修。
打开和关闭电源时，有嗡嗡声和叭叭声。	电源开关打开时，正常的电流冲击噪音。
LED显示屏完全变暗。	电池电量低。应立即同时更换一整套6节新电池。最好使用AC电源适配器为本乐器供电。
当鼓垫被敲击（或踏板被踩下）时，显示屏黑屏并且返回至“!”。	
每个鼓垫和踏板的自定义组音色分配或灵敏度设置消失或违规。	
当使用手机时，会产生噪音	靠近本乐器使用移动电话时，可能会产生干扰。为防止发生此种现象，请关掉移动电话，或在远离本乐器的地方使用。
本乐器结合使用iPhone/iPad上的应用程序时，会从本乐器的扬声器或耳机口听到噪音。	用iPhone/iPad上的应用程序与本乐器结合使用时，我们建议将您的iPhone/iPad上的“飞行模式”设置为“打开”，以避免通讯过程中产生噪音。
乐器不发出声音。	<ul style="list-style-type: none"> 音量设置过低。调节音量（第29页）。 插头插入[PHONES/OUTPUT]插口，请将其拔出（第14页）。 LOCAL ON/OFF设置到OFF。LOCAL ON/OFF设置到ON（第40页）。
突然出现“FUL”并且录制停止。	录音数据的数量超过每首乐曲7,000个音符的限制。
敲击鼓垫（或踏下踏板）时，乐曲自动播放。	击垫播放设置为ON。将击垫播放设置为OFF（第30页）。

鼓音色列表

● 面板音色列表

音色编号	音色名	音色编号	音色名	音色编号	音色名
1	Maple Bass Drum 1	56	Snare Tight	111	Oak Tom 2
2	Maple Bass Drum 2	57	Open Rim Shot	112	Oak Tom 1
3	Maple Bass Drum 3	58	Snare Soft 2	113	Tom Hard Rock 6
4	Oak Bass Drum	59	Snare 2	114	Tom Hard Rock 5
5	Bass Drum Hard Rock 1	60	Snare Tight 2	115	Tom Hard Rock 4
6	Bass Drum Hard Rock 2	61	Open Rim Shot 2	116	Tom Hard Rock 3
7	Bass Drum Hard Rock 3	62	Snare Room L	117	Tom Hard Rock 2
♦ 8	Bass Drum Ambient+	63	Snare Room H	118	Tom Hard Rock 1
♦ 9	Bass Drum Open Power	64	Snare Noisy	♦119	Tom Power 6
♦10	Bass Drum Close Power	65	Snare Rock	♦120	Tom Power 5
11	Bass Drum Soft	66	Snare Rock Rim	♦121	Tom Power 4
12	Bass Drum Hard	67	Snare Snappy Electronic	♦122	Tom Power 3
13	Bass Drum	68	Snare Noisy 2	♦123	Tom Power 2
14	Bass Drum 2	69	Snare Analog 1	♦124	Tom Power 1
15	Bass Drum H	70	Snare Techno	125	High Tom
16	Bass Drum Rock	71	Snare Clap	126	Mid Tom H
17	Bass Drum Gate	72	Snare Dry	127	Mid Tom L
18	Bass Drum Analog L	73	Rim Gate	128	Low Tom
19	Bass Drum Analog H	74	Snare Jazz L	129	Floor Tom H
20	Kick Techno Q	75	Snare Jazz M	130	Floor Tom L
21	Kick Techno L	76	Band Snare 1	131	Tom Room 6
22	Kick Techno	77	Band Snare 2	132	Tom Room 5
23	Bass Drum Jazz	78	Orchestra Snare Left Hand	133	Tom Room 4
24	Bass Drum Soft L	79	Orchestra Snare Right Hand	134	Tom Room 3
25	Kick T8 1	80	Brush Tap	135	Tom Room 2
26	Kick T8 2	81	Brush Slap	136	Tom Room 1
27	Kick T8 3	82	Snare T8 1	137	Tom Rock 6
28	Kick T8 4	83	Snare T8 2	138	Tom Rock 5
29	Kick Tek Power	84	Snare T8 3	139	Tom Rock 4
30	Kick Zap Hard	85	Snare T8 4	140	Tom Rock 3
31	T8 Kick Bass	86	Snare T8 5	141	Tom Rock 2
32	Kick Blip	87	Snare T8 6	142	Tom Rock 1
33	Kick Fx Hammer	88	Snare T8 7	143	Tom Electronic 6
34	Bass Drum Vox 1	89	Snare Garage L	144	Tom Electronic 5
35	Bass Drum Vox 2	90	Snare Hammer	145	Tom Electronic 4
36	Kick Slimy	91	Snare Clap Analog	146	Tom Electronic 3
37	Gran Cassa	92	Snare T8 Rim	147	Tom Electronic 2
38	Gran Cassa Mute	93	Snare Analog CR	148	Tom Electronic 1
39	Maple Snare Head	94	Snare Hip 1	149	Tom Analog 6
40	Maple Snare Open Rim	95	Snare Hip 2	150	Tom Analog 5
41	Maple Side Stick	96	Snare Hip Gate	151	Tom Analog 4
42	Oak Snare Head	97	Snare Break 1	152	Tom Analog 3
43	Oak Snare Open Rim	98	Snare Fx 1	153	Tom Analog 2
44	Oak Side Stick	99	Snare Vox	154	Tom Analog 1
45	Snare Head Hard Rock	100	Snare Open Rim Vox	155	Tom Jazz 6
46	Snare Open Rim Hard Rock	101	Maple Tom 6	156	Tom Jazz 5
47	Side Stick Hard Rock	102	Maple Tom 5	157	Tom Jazz 4
♦48	Snare Soft Power	103	Maple Tom 4	158	Tom Jazz 3
♦49	Snare Power	104	Maple Tom 3	159	Tom Jazz 2
♦50	Snare Rough	105	Maple Tom 2	160	Tom Jazz 1
♦51	Open Rim Shot Power	106	Maple Tom 1	161	Tom Brush 6
♦52	Snare Power 2	107	Oak Tom 6	162	Tom Brush 5
♦53	Snare Rough 2	108	Oak Tom 5	163	Tom Brush 4
54	Snare Soft	109	Oak Tom 4	164	Tom Brush 3
55	Snare	110	Oak Tom 3	165	Tom Brush 2

鼓音色列表

音色编号	音色名	音色编号	音色名	音色编号	音色名
166	Tom Brush 1	*222	Crash Cymbal Power 1	278	Timpani F#2
167	Tom T8 7	*223	Crash Cymbal Power 2	279	Timpani G2
168	Tom T8 6	*224	Ride Cymbal Power 1	280	Timpani G#2
169	Tom T8 4	*225	Ride Cymbal Power 2	281	Conga H Open
170	Tom T8 3	*226	Ride Cymbal Cup Power	282	Conga H Mute
171	Tom T8 2	*227	Chinese Cymbal Power	283	Conga H Slap Open
172	Tom T8 1	*228	Splash Cymbal Power	284	Conga H Slap
173	Tom Vox 6	229	Crash Cymbal 1	285	Conga H Slap Mute
174	Tom Vox 5	230	Crash Cymbal 2	286	Conga H Tip
175	Tom Vox 4	231	Ride Cymbal 1	287	Conga H Heel
176	Tom Vox 3	232	Ride Cymbal 2	288	Conga L Open
177	Tom Vox 2	233	Ride Cymbal Cup	289	Conga L Mute
178	Tom Vox 1	234	Chinese Cymbal	290	Conga L Slap Open
*179	Hi-Hat Closed Bright	235	Splash Cymbal	291	Conga L Slap
*180	Hi-Hat Pedal Bright	236	Cymbal Analog	292	Conga L Tip
*181	Hi-Hat Open Bright	237	Hand Cymbal 1	293	Conga L Heel
*182	Hi-Hat Closed Dark	238	Hand Cymbal 1 Short	294	Conga L Slide
*183	Hi-Hat Pedal Dark	239	Hand Cymbal 2	295	Conga Open
*184	Hi-Hat Open Dark	240	Hand Cymbal 2 Short	296	Conga Mute
*185	Hi-Hat Closed Dark 2	241	Crash Cymbal T8	297	Conga Slap
*186	Hi-Hat Pedal Dark 2	242	Crash Cymbal Vox 1	298	Conga Tip
*187	Hi-Hat Open Dark 2	243	Ride Cymbal Vox	299	Conga Heel
**188	Hi-Hat Closed Power	244	Ride Cymbal Cup Vox	300	Conga Open-Slap
**189	Hi-Hat Pedal Power	245	Crash Cymbal Vox 2	301	Conga 2 H Open
**190	Hi-Hat Open Power	*246	Side Stick Power	302	Conga 2 H Mute
**191	Hi-Hat Closed Power 2	247	Side Stick	303	Conga 2 H Slap
*192	Hi-Hat Closed	248	Side Stick Analog	304	Conga 2 H Tip
*193	Hi-Hat Pedal	249	Hand Clap	305	Conga 2 H Heel
*194	Hi-Hat Open	250	Hand Clap 2	306	Conga 2 H Open-Slap
*195	Hi-Hat Closed Analog 1	251	Clap T9	307	Conga 2 L Slap
*196	Hi-Hat Closed Analog 2	252	Khaligi Clap 1	308	Conga 2 L Open
*197	Hi-Hat Open Analog	253	Hand Clap Vox	309	Conga 2 L Mute
*198	Hi-Hat Closed Analog 3	254	Sticks	310	Conga 2 L Tip
*199	Hi-Hat Closed Analog 4	255	Castanet	311	Conga 2 L Heel
*200	Hi-Hat Open Analog 2	256	Tambourine 2	312	Conga T8 1
*201	Hi-Hat Closed T8	257	Tambourine	313	Conga T8 2
*202	Hi-Hat Pedal T8	258	Finger Snap	314	Conga T8 3
*203	Hi-Hat Open T8	259	Vibraslap	315	Bongo H Open 1 Finger
*204	Hi-Hat Closed Vox	260	Metronome Click	316	Bongo H Open 3 Fingers
*205	Hi-Hat Pedal Vox	261	Metronome Bell	317	Bongo H Rim
*206	Hi-Hat Open Vox	262	Timpani D1	318	Bongo H Slap
207	Crash Cymbal Warm	263	Timpani D#1	319	Bongo H Tip
208	Ride Cymbal Warm 1	264	Timpani E1	320	Bongo H Heel
209	Ride Cymbal Warm 2	265	Timpani F1	321	Bongo L Open 1 Finger
210	Ride Cymbal Cup Warm	266	Timpani F#1	322	Bongo L Open 3 Fingers
211	Crash Cymbal Dark	267	Timpani G1	323	Bongo L Rim
212	Chinese Cymbal 2	268	Timpani G#1	324	Bongo L Slap
213	Splash Cymbal 2	269	Timpani A1	325	Bongo L Tip
214	Crash Cymbal Bright	270	Timpani A#1	326	Bongo L Heel
215	Ride Cymbal Bright	271	Timpani B1	327	Bongo 2 H Mute
216	Ride Cymbal Cup Bright	272	Timpani C2	328	Bongo 2 L Open 1 Finger
217	Crash Cymbal Dark 2	273	Timpani C#2	329	Quinto Slap
218	Crash Cymbal Warm 2	274	Timpani D2	330	Quinto Open
219	Ride Cymbal Warm 3	275	Timpani D#2	331	Quinto Mute
220	Ride Cymbal Cup Warm 2	276	Timpani E2	332	Quinto Heel
221	Crash Cymbal Dark 3	277	Timpani F2	333	Quinto Tip

音色编号	音色名	音色编号	音色名	音色编号	音色名
334	Quinto Open-Slap	390	Tamborim 1 Mute	445	Daholla Tak 1
335	Tumba Open	391	Zabumba Open Right Hand	446	Daholla Dom
336	Tumba Mute	392	Zabumba Mute Right Hand	447	Daholla Tak 2
337	Tumba Slap	393	Zabumba Stick Left Hand	448	Katem Tak Doff
338	Timbale H Open	394	Timbau Open	449	Katem Dom
339	Timbale L Open	395	Timbau Mute	450	Katem Sak 1
340	Paila H	396	Whistle Short	451	Katem Tak 1
341	Paila L	397	Whistle Long	452	Katem Sak 2
342	Timbale 2 H Rim	398	Tan Tan 1 Closed Right Hand	453	Katem Tak 2
343	Timbale 2 L Rim	399	Tan Tan 1 Open Right Hand	454	Zarb Back mf
344	Timbale H Rim	400	Tan Tan 1 Slap Right Hand	455	Zarb Tom f
345	Timbale L Rim	401	Tan Tan 1 Body Left Hand	456	Zarb Eshareh
346	Timbale 2 H	402	Pandeiro L Thumb Closed	457	Zarb Whipping
347	Timbale 2 L	403	Pandeiro L Thumb Open	458	Tombak Tom f
348	Cowbell Top	404	Pandeiro L Toe Rim	459	Tombak Back f
349	Cowbell 2	405	Pandeiro L Heel	460	Tombak Snap f
350	Cowbell T8	406	Pandeiro L Slap	461	Neghareh Tom f
351	Mambo Cowbell	407	Pandeiro Open	462	Neghareh Back f
352	Agogo H	408	Pandeiro Tip	463	Neghareh Pelang f
353	Agogo L	409	Pandeiro Slap	464	Riq Snouj 2
354	Cabasa	410	Repique Anel Thumb Rim Left Hand	465	Riq Snouj 1
355	Maracas	411	Repique Anel Thumb Rim Right Hand	466	Riq Sak
356	Guiro Short	412	Repique Anel Mute	467	Riq Snouj 3
357	Guiro Long	413	Repique Anel Open	468	Riq Snouj 4
358	Metal Guiro Short	414	Repique de Mao Slap	469	Riq Tak 1
359	Metal Guiro Long	415	Repique de Mao Thmb Rim	470	Riq Brass 1
360	Claves	416	Repique de Mao Open	471	Riq Tak 2
361	African Claves	417	Caixa Open Rim	472	Riq Brass 2
362	Wood Block H	418	Caxixi Shake	473	Riq Dom
363	Wood Block L	419	Cabasa Roll	474	Sagat 1
364	Cuica Mute	420	Caixa	475	Sagat 2
365	Cuica Open	421	Chajchas	476	Sagat 3
366	Cuica H Short	422	Agogo Bell 1	477	Baya ge
367	Cuica M Short	423	Agogo Bell 2	478	Baya ke
368	Cuica L Short	424	Agogo Click 1	479	Baya ghe
369	Triangle Mute	425	Agogo Click 2	480	Baya ka
370	Triangle Open	426	Ganza	481	Tabla na
371	Shaker	427	Reco-Reco	482	Tabla tin
372	Jingle Bells	428	Darbuka Open	483	Tablabaya dha
373	Wind Chime	429	Darbuka Mute	484	Chipri
374	Cajon 2 L	430	Darbuka Slap	485	Khanjira Open
375	Cajon 2 Mute	431	Tablah Tak 3	486	Khanjira Slap
376	Cajon 2 Slap	432	Tablah Tak 1	487	Khanjira Mute
377	Surdo 2 Mute	433	Tablah Tak 4	488	Khanjira Bend Up
378	Surdo 2 Open	434	Tablah Tak 2	489	Khanjira Bend Down
379	Surdo 2 Stop	435	Tablah Sak 2	490	Hatheli Long
380	Surdo 2 Side Stick	436	Tablah Sak 1	491	Hatheli Short
381	Surdo 1 Mute	437	Tablah Dom 1	492	Manjira Open
382	Surdo 1 Open	438	Tablah Tak Finger 4	493	Manjira Closed
383	Surdo 1 Stop	439	Tablah Tak Trill 1	494	Jhanji Open
384	Tamborim 2 Rim	440	Tablah Tak Finger 3	495	Jhanji Closed
385	Tamborim 2 Open	441	Tablah Tak Trill 2	496	Mondira Open
386	Tamborim 2 Finger Back	442	Tablah Prok	497	Mondira Closed
387	Tamborim 3 Down	443	Daholla Sak 2	498	Dafli Open
388	Tamborim 3 Up	444	Daholla Sak 1	499	Dafli Rim
389	Tamborim 1 Open			500	Dhol 1 Open

音色编号	音色名	音色编号	音色名
501	Dhol 1 Slap	536	Muyu M
502	Dhol 2 Open	537	Djembe L
503	Dhol 2 Slap	538	Djembe Mute
504	Dhol 2 Rim	539	Djembe Slap
505	Dholak 1 Open	540	Pot Drum Open
506	Dholak 1 Mute	541	Pot Drum Closed
507	Dholak 1 Slap	542	Talking Drum Open
508	Dholak 2 Open	543	Talking Drum Bend Up
509	Dholak 2 Slide	544	Talking Drum Slap
510	Dholak 2 Rim 1	545	Talking Drum Left Hand Open
511	Dholak 2 Rim 2	546	Oodaiko
512	Dholki H Open	547	Oodaiko Rim
513	Dholki H Mute	548	Yaguradaiko
514	Dholki L Open	549	Yaguradaiko Rim
515	Dholki H Slap	550	Atarigane
516	Dholki L Slide	551	Shimedaiko
517	Mridangam na	552	Tsudumi
518	Mridangam din	553	Ainote
519	Mridangam ki	554	Scratch H
520	Mridangam ta	555	Scratch L
521	Mridangam Chapu	556	Yo!
522	Mridangam L Closed	557	Go!
523	Mridangam L Open	558	Get up!
524	Dandia Short	559	Whoow!
525	Dandia Long	560	Huaaah!
526	Bangu	561	Uh!+Hit
527	Paigu M	562	Footsteps
528	Dagu Heavy	563	Frog
529	Zhongcha Open	564	Rooster
530	Zhongcha Mute	565	Dog
531	Luo Big	566	Cat
532	Luo H	567	Owl
533	Zhongluo Open	568	Horse Neigh
534	Xiaoluo Open	569	Cow
535	Xiaocha Mute	570	Lion

● 乐句列表 /

音色编号	音色名
571	Rock 1
572	Rock 2
573	Rock 3
574	Rock 4
575	Rock'n Roll
576	16 beat
577	Hard Shuffles
578	Blues Shuffle
579	Contemporary 1
580	Contemporary 2
581	Soul
582	ClubMix
583	House
584	Jazz Funk
585	Ballad
586	R & B
587	Motown
588	Urban Funk
589	Jazz
590	Samba 1
591	Samba 2
592	Samba 3
593	Arabic 1
594	Arabic 2
595	Indian 1
596	Indian 2
597	African
598	Conga
599	Bongo
600	Timbal

◆ 音色以立体声录制。

* 通过同时将闭音踩擦和开音踩擦音色分配至鼓垫和脚踏板2，可以如下使用脚踏板2控制这些音色：

- 敲击鼓垫的同时踩下脚踏板2，“闭音”踩擦音色将响起。
- 敲击鼓垫的同时不要踩下脚踏板2，“开音”踩擦音色将响起。
- 踩下脚踏板2时不要敲击鼓垫，踩擦“踏板”音色将响起。

注：

- 乐句数据无法播放。
- 无论鼓垫分配如何，每个音色的声像数据被固定且无法被更改。例如，如果一个音色包含“左”声像设置，当被分配至右侧鼓垫时，实际声音将来自左侧。

乐曲列表

乐曲编号	乐曲名
示范曲	
001	Rockadelic
002	16 Beat Ballad
003	Latin Pop
004	DD Funk
005	World Beat
模式	
006	Hard Rock 1
007	Hard Rock 2
008	Hard Rock 3
009	Hard Rock 4
010	Hard Rock 5
011	Heavy Metal 1
012	Heavy Metal 2
013	Heavy Metal 3
014	Southern Rock
015	Latin Rock
016	Groovy Rock
017	8 Beat 1
018	8 Beat 2
019	8 Beat 3
020	8 Beat 4
021	8 Beat Pop
022	8 Beat Rock'n Roll
023	16 Beat 1
024	16 Beat 2
025	16 Beat Dance
026	8 Beat Ballad 1
027	8 Beat Ballad 2
028	16 Beat Ballad 1
029	16 Beat Ballad 2
030	16 Beat Ballad 3
031	16 Beat Shuffle
032	6/8 Ballad
033	6/8 Slow Rock
034	Pop Shuffle 1

乐曲编号	乐曲名
035	Pop Shuffle 2
036	Rock'n Roll Shuffle
037	Electro Dance
038	Dance Soul
039	Dance Beat
040	Hip Hop Shuffle 1
041	Hip Hop Shuffle 2
042	Techno Pop
043	Disco 1
044	Disco 2
045	4 Beat
046	Swing Jazz
047	5/4 Jazz
048	7/8 Jazz
049	Funky NYC
050	Soul
051	Soul Funk
052	Rock'n Roll
053	6/8 Blues
054	Country
055	Samba
056	Bossa Nova
057	Conga Bossa Nova
058	Soul Bossa Nova
059	Mambo
060	Cha Cha Cha
061	Rumba
062	Salsa
063	Beguine
064	Reggae
065	Waltz
066	Jazz Waltz
067	March
068	6/8 March
069	Saeidy
070	Maksoum

乐曲编号	乐曲名
071	Baladi
072	Laff
073	Ayoub
074	Brazilian Samba
075	Chorinho
076	Partido Alto
077	Forro
078	Baiao
079	Bhangra
080	Bhajan
081	Bollywood Mix
082	Rajasthan
083	Dandiya
084	African
085	Folklore
086	Japanese 1
087	Japanese 2
088	Chinese
乐曲	
089	Hard Rock
090	8 Beat Pop
091	8 Beat Rock
092	16 Beat Pop
093	16 Beat Ballad
094	6/8 Ballad
095	Pop Rock
096	Pop Shuffle
097	Fusion Shuffle
098	Rock'n Roll
099	Club Mix
100	Disco
101	Jazz Funk
102	Blues Shuffle
103	Funk
104	Bossa Nova
105	Latin Fusion

示范曲： 这些乐曲演示了鼓音色和节奏。

模式： 这些为特殊的节奏循环模式，用于打鼓练习。

乐曲： 这些包含鼓和插入模式。没有循环播放。

打击乐器组列表

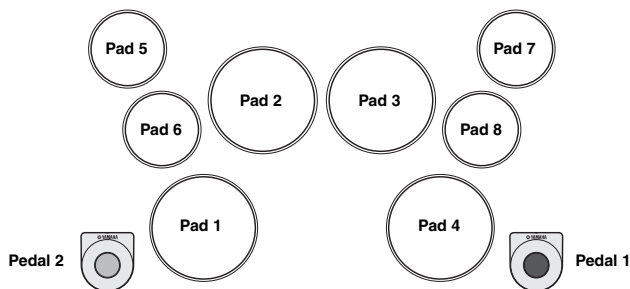

组编号	组名	音色编号	Pedal 1	音色编号	Pedal 2	音色编号	Pad 1	音色编号	Pad 2	音色编号	Pad 3
1	Maple Kit 1	3	Maple Bass Drum 3	180	Hi-Hat Pedal Bright	40	Maple Snare Open Rim	102	Maple Tom 5	103	Maple Tom 4
2	Maple Kit 2	3	Maple Bass Drum 3	180	Hi-Hat Pedal Bright	40	Maple Snare Open Rim	102	Maple Tom 5	103	Maple Tom 4
3	Maple Kit 3	3	Maple Bass Drum 3	180	Hi-Hat Pedal Bright	40	Maple Snare Open Rim	102	Maple Tom 5	208	Ride Cymbal Warm 1
4	Maple Kit 4	3	Maple Bass Drum 3	180	Hi-Hat Pedal Bright	39	Maple Snare Head	103	Maple Tom 4	105	Maple Tom 2
5	Oak Kit 1	4	Oak Bass Drum	183	Hi-Hat Pedal Dark	43	Oak Snare Open Rim	108	Oak Tom 5	109	Oak Tom 4
6	Oak Kit 2	4	Oak Bass Drum	183	Hi-Hat Pedal Dark	43	Oak Snare Open Rim	108	Oak Tom 5	109	Oak Tom 4
7	Oak Kit 3	4	Oak Bass Drum	183	Hi-Hat Pedal Dark	43	Oak Snare Open Rim	108	Oak Tom 5	215	Ride Cymbal Bright
8	Oak Kit 4	4	Oak Bass Drum	183	Hi-Hat Pedal Dark	42	Oak Snare Head	108	Oak Tom 5	111	Oak Tom 2
9	Hard Rock Kit 1	7	Bass Drum Hard Rock 3	186	Hi-Hat Pedal Dark 2	46	Snare Open Rim Hard Rock	114	Tom Hard Rock 5	115	Tom Hard Rock 4
10	Hard Rock Kit 2	10	Bass Drum Close Power	189	Hi-Hat Pedal Power	45	Snare Head Hard Rock	115	Tom Hard Rock 4	219	Ride Cymbal Warm 3
11	Hard Rock Kit 3	8	Bass Drum Ambient+	189	Hi-Hat Pedal Power	46	Snare Open Rim Hard Rock	114	Tom Hard Rock 5	115	Tom Hard Rock 4
12	Hard Rock Kit 4	16	Bass Drum Rock	193	Hi-Hat Pedal	66	Snare Rock Rim	137	Tom Rock 6	139	Tom Rock 4
13	Hard Rock Kit 5	16	Bass Drum Rock	193	Hi-Hat Pedal	65	Snare Rock	132	Tom Room 5	134	Tom Room 3
14	Analog T8 Kit 1	28	Kick T8 4	202	Hi-Hat Pedal T8	87	Snare T8 6	168	Tom T8 6	170	Tom T8 3
15	Analog T8 Kit 2	36	Kick Slimy	202	Hi-Hat Pedal T8	91	Snare Clap Analog	167	Tom T8 7	169	Tom T8 4
16	Analog T8 Kit 3	25	Kick T8 1	202	Hi-Hat Pedal T8	84	Snare T8 3	314	Conga T8 3	313	Conga T8 2
17	Vox Kit	34	Bass Drum Vox 1	205	Hi-Hat Pedal Vox	100	Snare Open Rim Vox	176	Tom Vox 3	177	Tom Vox 2
18	Stereo Kit 1	10	Bass Drum Close Power	189	Hi-Hat Pedal Power	49	Snare Power	119	Tom Power 6	121	Tom Power 4
19	Stereo Kit 2	9	Bass Drum Open Power	189	Hi-Hat Pedal Power	52	Snare Power 2	120	Tom Power 5	122	Tom Power 3
20	Stereo Kit 3	8	Bass Drum Ambient+	189	Hi-Hat Pedal Power	53	Snare Rough 2	119	Tom Power 6	121	Tom Power 4
21	Stereo Kit 4	8	Bass Drum Ambient+	189	Hi-Hat Pedal Power	48	Snare Soft Power	121	Tom Power 4	123	Tom Power 2
22	Stereo Kit 5	10	Bass Drum Close Power	189	Hi-Hat Pedal Power	50	Snare Rough	119	Tom Power 6	121	Tom Power 4
23	Stereo Ballad Kit	8	Bass Drum Ambient+	189	Hi-Hat Pedal Power	49	Snare Power	120	Tom Power 5	122	Tom Power 3
24	Ballad Kit 1	13	Bass Drum	193	Hi-Hat Pedal	55	Snare	127	Mid Tom L	129	Floor Tom H
25	Ballad Kit 2	14	Bass Drum 2	193	Hi-Hat Pedal	58	Snare Soft 2	127	Mid Tom L	129	Floor Tom H
26	Analog Ballad Kit 1	19	Bass Drum Analog H	196	Hi-Hat Closed Analog 2	69	Snare Analog 1	149	Tom Analog 6	151	Tom Analog 4
27	Analog Ballad Kit 2	18	Bass Drum Analog L	196	Hi-Hat Closed Analog 2	69	Snare Analog 1	149	Tom Analog 6	151	Tom Analog 4
28	Stereo Shuffle Kit 1	9	Bass Drum Open Power	189	Hi-Hat Pedal Power	50	Snare Rough	119	Tom Power 6	121	Tom Power 4
29	Stereo Shuffle Kit 2	10	Bass Drum Close Power	189	Hi-Hat Pedal Power	53	Snare Rough 2	119	Tom Power 6	121	Tom Power 4
30	Stereo Shuffle Kit 3	10	Bass Drum Close Power	189	Hi-Hat Pedal Power	53	Snare Rough 2	119	Tom Power 6	121	Tom Power 4
31	Stereo Slow Rock Kit	10	Bass Drum Close Power	189	Hi-Hat Pedal Power	48	Snare Soft Power	119	Tom Power 6	121	Tom Power 4
32	Electric Kit 1	17	Bass Drum Gate	193	Hi-Hat Pedal	68	Snare Noisy 2	143	Tom Electronic 6	145	Tom Electronic 4
33	Electric Kit 2	17	Bass Drum Gate	193	Hi-Hat Pedal	67	Snare Snappy Electronic	143	Tom Electronic 6	145	Tom Electronic 4
34	Dance Kit 1	21	Kick Techno L	199	Hi-Hat Closed Analog 4	71	Snare Clap	149	Tom Analog 6	151	Tom Analog 4
35	Dance Kit 2	22	Kick Techno	199	Hi-Hat Closed Analog 4	70	Snare Techno	149	Tom Analog 6	151	Tom Analog 4

组编号	音色编号	Pad 4	音色编号	Pad 5	音色编号	Pad 6	音色编号	Pad 7	音色编号	Pad 8
1	105	Maple Tom 2	211	Crash Cymbal Dark	179	Hi-Hat Closed Bright	210	Ride Cymbal Cup Warm	208	Ride Cymbal Warm 1
2	105	Maple Tom 2	211	Crash Cymbal Dark	179	Hi-Hat Closed Bright	213	Splash Cymbal 2	208	Ride Cymbal Warm 1
3	105	Maple Tom 2	211	Crash Cymbal Dark	179	Hi-Hat Closed Bright	212	Chinese Cymbal 2	210	Ride Cymbal Cup Warm
4	41	Maple Side Stick	211	Crash Cymbal Dark	179	Hi-Hat Closed Bright	210	Ride Cymbal Cup Warm	208	Ride Cymbal Warm 1
5	111	Oak Tom 2	217	Crash Cymbal Dark 2	182	Hi-Hat Closed Dark	216	Ride Cymbal Cup Bright	215	Ride Cymbal Bright
6	111	Oak Tom 2	217	Crash Cymbal Dark 2	182	Hi-Hat Closed Dark	213	Splash Cymbal 2	215	Ride Cymbal Bright
7	111	Oak Tom 2	217	Crash Cymbal Dark 2	182	Hi-Hat Closed Dark	212	Chinese Cymbal 2	216	Ride Cymbal Cup Bright
8	44	Oak Side Stick	217	Crash Cymbal Dark 2	107	Oak Tom 6	215	Ride Cymbal Bright	182	Hi-Hat Closed Dark
9	117	Tom Hard Rock 2	221	Crash Cymbal Dark 3	185	Hi-Hat Closed Dark 2	220	Ride Cymbal Cup Warm 2	219	Ride Cymbal Warm 3
10	117	Tom Hard Rock 2	222	Crash Cymbal Power 1	185	Hi-Hat Closed Dark 2	220	Ride Cymbal Cup Warm 2	218	Crash Cymbal Warm 2
11	117	Tom Hard Rock 2	222	Crash Cymbal Power 1	185	Hi-Hat Closed Dark 2	234	Chinese Cymbal	225	Ride Cymbal Power 2
12	141	Tom Rock 2	229	Crash Cymbal 1	192	Hi-Hat Closed	348	Cowbell Top	231	Ride Cymbal 1
13	136	Tom Room 1	229	Crash Cymbal 1	192	Hi-Hat Closed	234	Chinese Cymbal	231	Ride Cymbal 1
14	172	Tom T8 1	241	Crash Cymbal T8	201	Hi-Hat Closed T8	350	Cowbell T8	251	Clap T9
15	171	Tom T8 2	241	Crash Cymbal T8	201	Hi-Hat Closed T8	92	Snare T8 Rim	93	Snare Analog CR
16	312	Conga T8 1	241	Crash Cymbal T8	201	Hi-Hat Closed T8	92	Snare T8 Rim	251	Clap T9
17	178	Tom Vox 1	242	Crash Cymbal Vox 1	204	Hi-Hat Closed Vox	244	Ride Cymbal Cup Vox	245	Crash Cymbal Vox 2
18	123	Tom Power 2	222	Crash Cymbal Power 1	188	Hi-Hat Closed Power	228	Splash Cymbal Power	225	Ride Cymbal Power 2
19	124	Tom Power 1	222	Crash Cymbal Power 1	191	Hi-Hat Closed Power 2	228	Splash Cymbal Power	225	Ride Cymbal Power 2
20	123	Tom Power 2	222	Crash Cymbal Power 1	191	Hi-Hat Closed Power 2	228	Splash Cymbal Power	225	Ride Cymbal Power 2
21	246	Side Stick Power	228	Splash Cymbal Power	256	Tambourine 2	222	Crash Cymbal Power 1	188	Hi-Hat Closed Power
22	123	Tom Power 2	222	Crash Cymbal Power 1	188	Hi-Hat Closed Power	228	Splash Cymbal Power	225	Ride Cymbal Power 2
23	124	Tom Power 1	222	Crash Cymbal Power 1	188	Hi-Hat Closed Power	228	Splash Cymbal Power	225	Ride Cymbal Power 2
24	247	Side Stick	230	Crash Cymbal 2	192	Hi-Hat Closed	233	Ride Cymbal Cup	231	Ride Cymbal 1
25	247	Side Stick	229	Crash Cymbal 1	192	Hi-Hat Closed	257	Tambourine	231	Ride Cymbal 1
26	153	Tom Analog 2	236	Cymbal Analog	195	Hi-Hat Closed Analog 1	360	Claves	232	Ride Cymbal 2
27	153	Tom Analog 2	236	Cymbal Analog	195	Hi-Hat Closed Analog 1	360	Claves	232	Ride Cymbal 2
28	123	Tom Power 2	222	Crash Cymbal Power 1	188	Hi-Hat Closed Power	228	Splash Cymbal Power	225	Ride Cymbal Power 2
29	123	Tom Power 2	222	Crash Cymbal Power 1	191	Hi-Hat Closed Power 2	228	Splash Cymbal Power	225	Ride Cymbal Power 2
30	123	Tom Power 2	222	Crash Cymbal Power 1	191	Hi-Hat Closed Power 2	256	Tambourine 2	225	Ride Cymbal Power 2
31	123	Tom Power 2	222	Crash Cymbal Power 1	188	Hi-Hat Closed Power	228	Splash Cymbal Power	225	Ride Cymbal Power 2
32	147	Tom Electronic 2	229	Crash Cymbal 1	192	Hi-Hat Closed	234	Chinese Cymbal	231	Ride Cymbal 1
33	147	Tom Electronic 2	229	Crash Cymbal 1	192	Hi-Hat Closed	234	Chinese Cymbal	231	Ride Cymbal 1
34	153	Tom Analog 2	236	Cymbal Analog	198	Hi-Hat Closed Analog 3	370	Triangle Open	369	Triangle Mute
35	153	Tom Analog 2	236	Cymbal Analog	198	Hi-Hat Closed Analog 3	249	Hand Clap	257	Tambourine

打击乐器组列表

组编号	组名	音色编号	Pedal 1	音色编号	Pedal 2	音色编号	Pad 1	音色编号	Pad 2	音色编号	Pad 3
36	Analog Kit	19	Bass Drum Analog H	196	Hi-Hat Closed Analog 2	69	Snare Analog 1	249	Hand Clap	151	Tom Analog 4
37	DJ Kit	20	Kick Techno Q	199	Hi-Hat Closed Analog 4	73	Rim Gate	556	Yo!	557	Go!
38	Disco Kit 1	13	Bass Drum	193	Hi-Hat Pedal	56	Snare Tight	126	Mid Tom H	128	Low Tom
39	Disco Kit 2	21	Kick Techno L	199	Hi-Hat Closed Analog 4	70	Snare Techno	249	Hand Clap	151	Tom Analog 4
40	Jazz Kit	23	Bass Drum Jazz	193	Hi-Hat Pedal	74	Snare Jazz L	155	Tom Jazz 6	157	Tom Jazz 4
41	Brush Kit	12	Bass Drum Hard	193	Hi-Hat Pedal	81	Brush Slap	161	Tom Brush 6	163	Tom Brush 4
42	5/4 Jazz Kit	11	Bass Drum Soft	193	Hi-Hat Pedal	58	Snare Soft 2	125	High Tom	127	Mid Tom L
43	Dixieland Kit	12	Bass Drum Hard	193	Hi-Hat Pedal	58	Snare Soft 2	80	Brush Tap	81	Brush Slap
44	Soul Kit	9	Bass Drum Open Power	189	Hi-Hat Pedal Power	53	Snare Rough 2	120	Tom Power 5	122	Tom Power 3
45	R & R Kit	13	Bass Drum	193	Hi-Hat Pedal	54	Snare Soft	125	High Tom	127	Mid Tom L
46	6/8 Blues Kit	8	Bass Drum Ambient+	189	Hi-Hat Pedal Power	48	Snare Soft Power	120	Tom Power 5	122	Tom Power 3
47	Country Kit	13	Bass Drum	193	Hi-Hat Pedal	62	Snare Room L	133	Tom Room 4	135	Tom Room 2
48	Samba Kit	13	Bass Drum	355	Maracas	364	Cuica Mute	352	Agogo H	353	Agogo L
49	Bossa Nova Kit 1	12	Bass Drum Hard	193	Hi-Hat Pedal	247	Side Stick	162	Tom Brush 5	164	Tom Brush 3
50	Bossa Nova Kit 2	4	Oak Bass Drum	183	Hi-Hat Pedal Dark	42	Oak Snare Head	108	Oak Tom 5	111	Oak Tom 2
51	Conga Kit	294	Conga L Slide	348	Cowbell Top	285	Conga H Slap Mute	281	Conga H Open	288	Conga L Open
52	Conga & Bongo Kit 1	14	Bass Drum 2	348	Cowbell Top	281	Conga H Open	288	Conga L Open	315	Bongo H Open 1 Finger
53	Conga & Bongo Kit 2	14	Bass Drum 2	348	Cowbell Top	301	Conga 2 H Open	308	Conga 2 L Open	327	Bongo 2 H Mute
54	Salsa Kit	13	Bass Drum	362	Wood Block H	322	Bongo L Open 3 Fingers	339	Timbale L Open	338	Timbale H Open
55	Beguine Kit	12	Bass Drum Hard	193	Hi-Hat Pedal	247	Side Stick	126	Mid Tom H	128	Low Tom
56	Reggae Kit	8	Bass Drum Ambient+	189	Hi-Hat Pedal Power	50	Snare Rough	339	Timbale L Open	338	Timbale H Open
57	Waltz Kit	23	Bass Drum Jazz	193	Hi-Hat Pedal	80	Brush Tap	81	Brush Slap	162	Tom Brush 5
58	March Kit	37	Gran Cassa	193	Hi-Hat Pedal	76	Band Snare 1	362	Wood Block H	363	Wood Block L
59	Timpani Kit	37	Gran Cassa	193	Hi-Hat Pedal	264	Timpani E1	269	Timpani A1	274	Timpani D2
60	Arabic Kit 1	449	Katem Dom	451	Katem Tak 1	437	Tablah Dom 1	436	Tablah Sak 1	433	Tablah Tak 4
61	Arabic Kit 2	449	Katem Dom	451	Katem Tak 1	446	Daholla Dom	444	Daholla Sak 1	447	Daholla Tak 2
62	Arabic Kit 3	474	Sagat 1	476	Sagat 3	449	Katem Dom	450	Katem Sak 1	451	Katem Tak 1
63	Brazil Kit 1	399	Tan Tan 1 Open Right Hand	398	Tan Tan 1 Closed Right Hand	402	Pandeiro L Thumb Closed	404	Pandeiro L Toe Rim	405	Pandeiro L Heel
64	Brazil Kit 2	378	Surdo 2 Open	377	Surdo 2 Mute	402	Pandeiro L Thumb Closed	404	Pandeiro L Toe Rim	405	Pandeiro L Heel
65	Brazil Kit 3	391	Zabumba Open Right Hand	392	Zabumba Mute Right Hand	402	Pandeiro L Thumb Closed	404	Pandeiro L Toe Rim	405	Pandeiro L Heel
66	Indian Kit 1	510	Dholak 2 Rim 1	491	Hatheli Short	479	Baya ghe	477	Baya ge	481	Tabla na
67	Indian Kit 2	502	Dhol 2 Open	504	Dhol 2 Rim	508	Dholak 2 Open	510	Dholak 2 Rim 1	511	Dholak 2 Rim 2
68	Indian Kit 3	498	Daffi Open	499	Daffi Rim	502	Dhol 2 Open	504	Dhol 2 Rim	513	Dholki H Mute
69	Indian Kit 4	498	Daffi Open	499	Daffi Rim	500	Dhol 1 Open	501	Dhol 1 Slap	503	Dhol 2 Slap
70	African Kit	13	Bass Drum	354	Cabasa	539	Djembe Slap	537	Djembe L	545	Talking Drum Left Hand Open
71	Folklore Kit	13	Bass Drum	372	Jingle Bells	376	Cajon 2 Slap	374	Cajon 2 L	373	Wind Chime
72	Japanese Kit	548	Yaguradaiko	549	Yaguradaiko Rim	546	Oodaiko	551	Shimedaiko	550	Atarigane
73	Chinese Kit	528	Dagu Heavy	530	Zhongcha Mute	527	Paigu M	526	Bangu	535	Xiaocha Mute
74	SE Kit 1	562	Footsteps	562	Footsteps	564	Rooster	568	Horse Neigh	569	Cow
75	SE Kit 2	557	Go!	562	Footsteps	556	Yo!	560	Huuuah!	561	Uh!+Hit

组编号	音色编号	Pad 4	音色编号	Pad 5	音色编号	Pad 6	音色编号	Pad 7	音色编号	Pad 8
36	153	Tom Analog 2	236	Cymbal Analog	195	Hi-Hat Closed Analog 1	348	Cowbell Top	257	Tambourine
37	558	Get up!	236	Cymbal Analog	198	Hi-Hat Closed Analog 3	554	Scratch H	555	Scratch L
38	130	Floor Tom L	229	Crash Cymbal 1	192	Hi-Hat Closed	235	Splash Cymbal	231	Ride Cymbal 1
39	153	Tom Analog 2	236	Cymbal Analog	198	Hi-Hat Closed Analog 3	257	Tambourine	230	Crash Cymbal 2
40	159	Tom Jazz 2	229	Crash Cymbal 1	192	Hi-Hat Closed	233	Ride Cymbal Cup	231	Ride Cymbal 1
41	165	Tom Brush 2	229	Crash Cymbal 1	192	Hi-Hat Closed	233	Ride Cymbal Cup	232	Ride Cymbal 2
42	129	Floor Tom H	229	Crash Cymbal 1	192	Hi-Hat Closed	257	Tambourine	231	Ride Cymbal 1
43	130	Floor Tom L	229	Crash Cymbal 1	192	Hi-Hat Closed	235	Splash Cymbal	231	Ride Cymbal 1
44	124	Tom Power 1	222	Crash Cymbal Power 1	188	Hi-Hat Closed Power	249	Hand Clap	225	Ride Cymbal Power 2
45	129	Floor Tom H	229	Crash Cymbal 1	192	Hi-Hat Closed	235	Splash Cymbal	231	Ride Cymbal 1
46	124	Tom Power 1	222	Crash Cymbal Power 1	188	Hi-Hat Closed Power	249	Hand Clap	225	Ride Cymbal Power 2
47	247	Side Stick	229	Crash Cymbal 1	192	Hi-Hat Closed	235	Splash Cymbal	231	Ride Cymbal 1
48	365	Cuica Open	390	Tamborim 1 Mute	389	Tamborim 1 Open	397	Whistle Long	396	Whistle Short
49	81	Brush Slap	229	Crash Cymbal 1	192	Hi-Hat Closed	373	Wind Chime	231	Ride Cymbal 1
50	247	Side Stick	217	Crash Cymbal Dark 2	182	Hi-Hat Closed Dark	235	Splash Cymbal	215	Ride Cymbal Bright
51	289	Conga L Mute	287	Conga H Heel	286	Conga H Tip	356	Guiro Short	357	Guiro Long
52	322	Bongo L Open 3 Fingers	287	Conga H Heel	285	Conga H Slap Mute	356	Guiro Short	357	Guiro Long
53	328	Bongo 2 L Open 1 Finger	299	Conga Heel	297	Conga Slap	356	Guiro Short	357	Guiro Long
54	288	Conga L Open	360	Claves	315	Bongo H Open 1 Finger	373	Wind Chime	281	Conga H Open
55	130	Floor Tom L	229	Crash Cymbal 1	192	Hi-Hat Closed	231	Ride Cymbal 1	360	Claves
56	122	Tom Power 3	222	Crash Cymbal Power 1	188	Hi-Hat Closed Power	230	Crash Cymbal 2	231	Ride Cymbal 1
57	165	Tom Brush 2	229	Crash Cymbal 1	192	Hi-Hat Closed	233	Ride Cymbal Cup	232	Ride Cymbal 2
58	77	Band Snare 2	229	Crash Cymbal 1	192	Hi-Hat Closed	257	Tambourine	231	Ride Cymbal 1
59	279	Timpani G2	222	Crash Cymbal Power 1	192	Hi-Hat Closed	373	Wind Chime	231	Ride Cymbal 1
60	432	Tablah Tak 1	474	Sagat 1	476	Sagat 3	471	Riq Tak 2	473	Riq Dom
61	445	Daholla Tak 1	474	Sagat 1	476	Sagat 3	471	Riq Tak 2	473	Riq Dom
62	453	Katam Tak 2	471	Riq Tak 2	473	Riq Dom	472	Riq Brass 2	470	Riq Brass 1
63	403	Pandeiro L Thumb Open	414	Repique de Mao Slap	415	Repique de Mao Thmb Rim	426	Ganza	406	Pandeiro L Slap
64	403	Pandeiro L Thumb Open	422	Agogo Bell 1	423	Agogo Bell 2	366	Cuica H Short	368	Cuica L Short
65	403	Pandeiro L Thumb Open	422	Agogo Bell 1	424	Agogo Click 1	426	Ganza	406	Pandeiro L Slap
66	482	Tabla tin	480	Baya ka	478	Baya ke	497	Mondira Closed	496	Mondira Open
67	509	Dholak 2 Slide	513	Dholki H Mute	515	Dholki H Slap	495	Jhanji Closed	494	Jhanji Open
68	512	Dholki H Open	510	Dholak 2 Rim 1	511	Dholak 2 Rim 2	490	Hatheli Long	491	Hatheli Short
69	504	Dhol 2 Rim	524	Dandia Short	525	Dandia Long	490	Hatheli Long	491	Hatheli Short
70	543	Talking Drum Bend Up	229	Crash Cymbal 1	538	Djembe Mute	544	Talking Drum Slap	542	Talking Drum Open
71	258	Finger Snap	371	Shaker	375	Cajon 2 Mute	256	Tambourine 2	235	Splash Cymbal
72	372	Jingle Bells	552	Tsudumi	547	Oodaiko Rim	553	Ainote	360	Claves
73	531	Luo Big	533	Zhongluo Open	529	Zhongcha Open	532	Luo H	534	Xiaoluo Open
74	570	Lion	566	Cat	565	Dog	563	Frog	567	Owl
75	559	Whoow!	249	Hand Clap	558	Get up!	554	Scratch H	555	Scratch L

鼓谱

市售鼓谱有许多种，我们只选取了以下的普通格式作为示例。

下面的鼓谱是音符的一段实际节奏模板。

■ 8拍 (乐曲编号021)

■ 16拍 (乐曲编号023)

■ 4拍 (乐曲编号045)

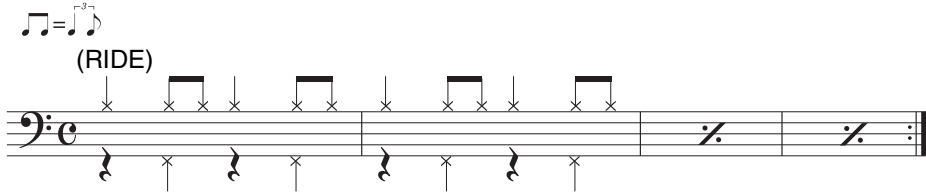

在上面的音符中，八分音符要使用三连音感觉来演奏（如下面的音符所示）。对于摇摆和随机节奏，建议为三连音使用这种直线音符，这样就更容易看懂。

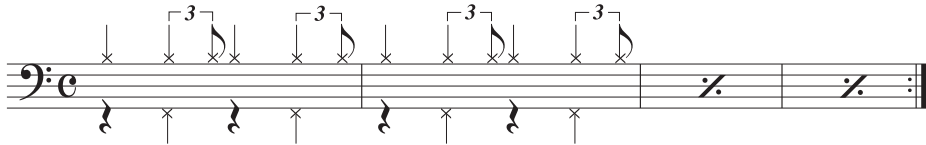

■ 随机 (乐曲编号034)

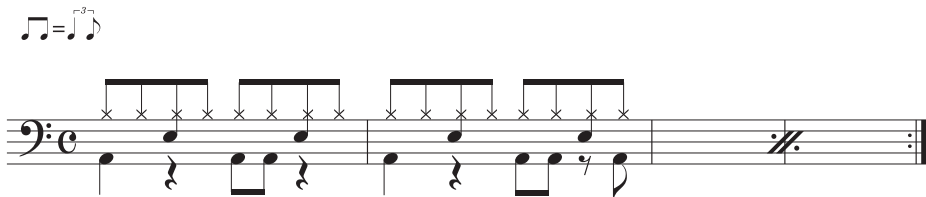

以摇摆的感觉演奏上面的模板。

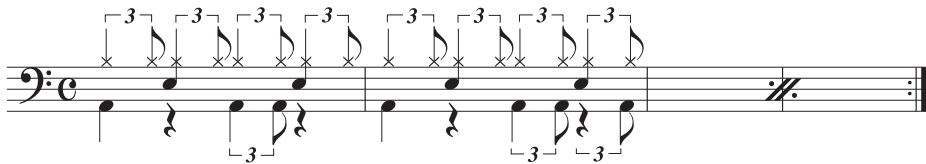

技术规格

产品名称	电子打击板		
尺寸/重量	外观尺寸 (宽 × 深 × 高)		602mm x 411mm x 180mm
	重量		4.2kg (不包括电池)
鼓垫/踏板	鼓垫数		8
	踏板数量		2
	手鼓模式		有
	鼓垫/踏板灵敏度		预设: 5种 (Fix, 1-4) 自定义设置: 10
画面	类型		7-Segment LED
面板	语言		英语
音色	音源技术		AWM立体声采样
	复音		32 (最大)
	兼容性		GM, XGlite
	音色数		鼓音色570 + 乐句30
	鼓组数	预设组	75
自定义组		10	
效果	类型	混响	9种类型
		主EQ	2种类型
乐曲	预设	预设乐曲数	105
		乐曲数	5
	录制	音轨数	4 (DRUM 1/DRUM 2/DRUM 3/BACKING)
		数据容量	每首乐曲约7,000个音符
		播放	SMF (格式0), (仅限MIDI数据; 不支持音频)
	格式	录制	SMF (格式0), (仅限MIDI数据; 不支持音频)
		自动鼓组选择	有
	其它功能	击拍开始	有
		暂停	有
	节拍器	速度范围	
节拍器音色		4种 (节拍器/颈铃/鼓棒/人声)	
存储和连接	存储器	内存	约370KB
	连接	DC IN	12V
		耳机	标准立体声phone型插头
		AUX IN	mini立体声插头
		PEDAL	1、2
		MIDI	IN、OUT
功放/扬声器	功放		5W + 5W
	扬声器		8cm x 2
电源	适配器		PA-150B
	电池		C型电池 (碱性干电池/锰电池/可充电镍氢电池) x 6
	功耗	16W (整机)	
		18W (整机和AC电源适配器) (使用PA-150B AC电源适配器时)	
	自动关机		有
包含附件	<ul style="list-style-type: none"> • 使用说明书 • AC电源适配器 x 1 (PA-150B或Yamaha推荐的同规格电源) • 鼓棒 • 踏板1和2 • 在线会员产品注册 x 1 		
另售附件 (根据您所在地区而定, 可能不提供。)	<ul style="list-style-type: none"> • 耳机: HPH-50/HPH-100/HPH-150 • 踩镲控制器: HH40/HH65 • KIC1感应组: KU100 • 脚踢鼓垫: KP65 • 军鼓支架: SS662/SS740A 		

* 本说明书的内容为出版时最新的技术规格。由于Yamaha公司会不断改进产品, 本说明书可能不符合您的特定产品的技术规格。请至Yamaha网站下载最新版本的说明书。技术规格、设备或另售的附件在各个地区可能有所不同, 因此如有问题, 请与当地Yamaha经销商确认。

索引

A	
A-B重复	34
AC电源适配器	12
B	
备份	41
C	
Computer-related Operations (计算机相关操作)	7
初始化	41
D	
打击乐器组列表	48
电池	12, 13
G	
功能	40
鼓垫	17
鼓谱	52
鼓音色列表	43
故障排除	42
鼓组	19
H	
Headphone	14
混响类型	21
I	
iPhone/iPad Connection Manual (iPhone/iPad连接说明书)	7
J	
击垫播放	30
击拍开始	29
计算机	38
技术规格	54
节拍器	25
节拍器音量	26
节拍器音色	27
节拍指示灯	29
K	
可兼容格式和功能	8
L	
灵敏度	22
录制	35
M	
MIDI Reference (MIDI参考)	7, 38
MIDI设备	38
Musicsoft Downloader	38
O	
Online Member Product Registration (在线会员产品注册)	7
P	
拍号	25
S	
示范曲	16
手鼓	18
速度	32
T	
踏板	13, 17
W	
外接音频设备	39
Y	
音轨	33
乐曲列表	47
乐曲清除	37
乐曲音量	29
Z	
暂停	33
主EQ类型	14
主音量	14
自定义组	20
自动鼓组选择	31
自动关机	14

雅马哈乐器音响（中国）投资有限公司

上海市静安区新闻路1818号云和大厦2楼

客户服务热线：4000517700

公司网址：<http://www.yamaha.com.cn>

制造商：雅马哈株式会社

制造商地址：日本静冈县滨松市中区中泽町10-1

进口商：雅马哈乐器音响（中国）投资有限公司

进口商地址：上海市静安区新闻路1818号云和大厦2楼

原产地：印度尼西亚

Yamaha Global Site
<https://www.yamaha.com/>

Yamaha Downloads
<http://download.yamaha.com/>

Manual Development Group
© 2017 Yamaha Corporation

2017年5月 改版 CSZC*.***B0
Printed in Indonesia

ZW55160