

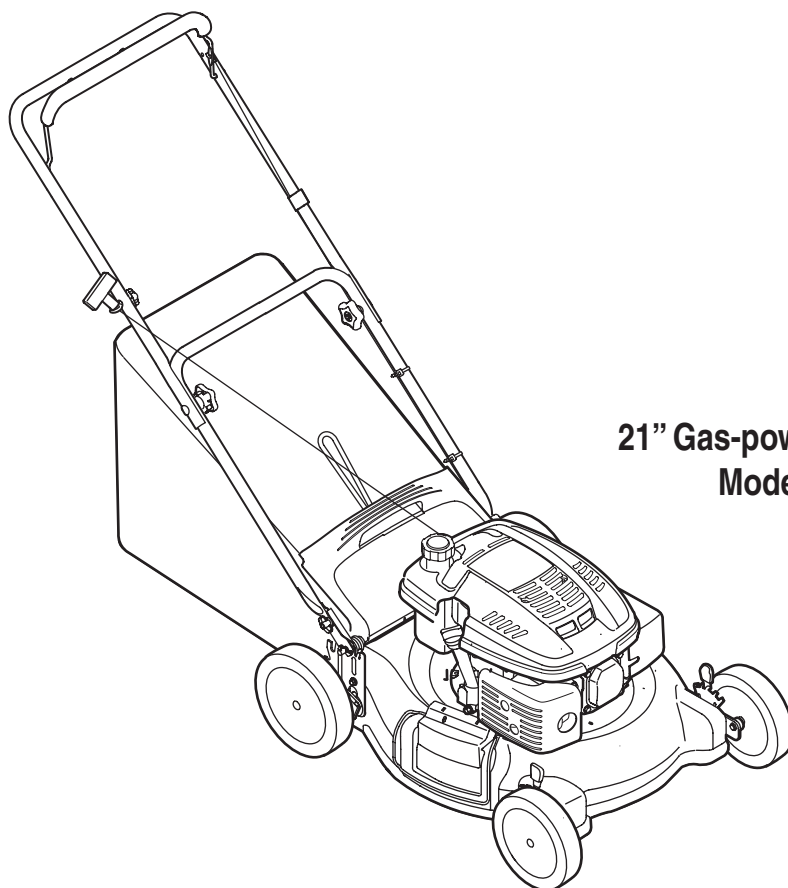

OWNER'S MANUAL



**21" Gas-powered Push Mower
Model 60-1620-4**

IMPORTANT:

READ ALL SAFETY
RULES AND INSTRUCTIONS
CAREFULLY BEFORE
OPERATING THIS EQUIPMENT.

FOR ASSISTANCE CALL 1-866-523-5218

This Owner's Manual is an important part of this piece of equipment. It will help you to assemble, prepare, and maintain this product for best performance. Please read it carefully, and ensure that you understand what it says.

Table of Contents

Slope Gauge.....	3	Trouble Shooting	12
Safe Operation Practices	4	Warranty	13
Set-Up & Adjustments.....	6	Illustrated Parts Lists	14
Operation.....	8	EZ Start Promise™	16
Maintenance & Off-Season Storage.....	10		

Finding and Recording the Model Number

BEFORE ASSEMBLING THIS PRODUCT, find the model plate on the product, and write the model number and the serial number on the sample model plate provided to the right. Locate the model plate by standing at the operating position and looking down at the rear of the product.

Model Number Numéro de modèle	Serial Number Numéro de série
XXXXXXXXXX	XXXXXXXXXX
	YARDWORKS TORONTO, ONT. M4S 2B8 1-866-523-5218

Customer Support

Please do *NOT* return the unit to the retailer from which it was purchased, without contacting Customer Support first.

If you have difficulty assembling this product, or if you have any questions concerning the controls, operation, or maintenance of this product, please contact Customer Support, at 1-866-523-5218.

Have the model number and serial number of the product ready when you call. See the preceding section for information on how to locate this information.

You will be asked to enter the serial number in order to process your call.

The engine manufacturer is responsible for all engine-related issues in terms of performance, power-rating, specifications, warranty, and service. Depending on the engine manufacturer, more information is included in this publication or packed separately with this product.

Use this page as a guide to determine slopes where you may not operate safely. **Do not operate** your lawn mower on such slopes.

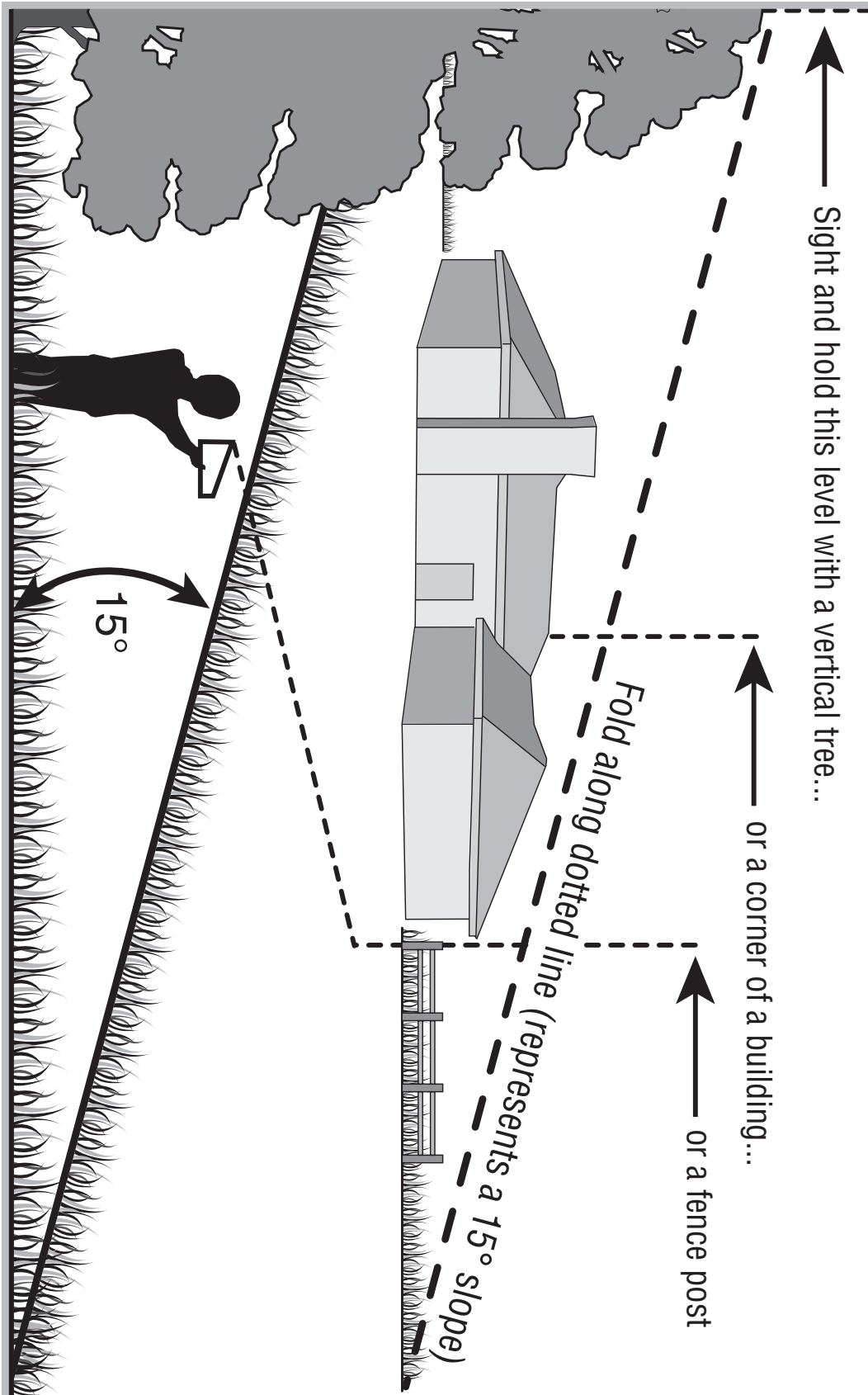

1

Slope Gauge



WARNING

Do not mow on inclines with a slope in excess of 15 degrees (a rise of approximately 2-1/2 feet every 10 feet). A riding mower could overturn and cause serious injury. If operating a walk-behind mower on such a slope, it is extremely difficult to maintain your footing and you could slip, resulting in serious injury.

Operate RIDING mowers up and down slopes, never across the face of slopes.

Operate WALK-BEHIND mowers across the face of slopes, never up and down slopes.

2

Safe Operation Practices



WARNING

This symbol points out important safety instructions which, if not followed, could endanger the personal safety and/or property of yourself and others. Read and follow all instructions in this manual before attempting to operate this machine. Failure to comply with these instructions may result in personal injury. When you see this symbol. **HEED ITS WARNING!**

Your Responsibility

Restrict the use of this power machine to persons who read, understand and follow the warnings and instructions in this manual and on the machine.



WARNING: Engine Exhaust, some of its constituents, and certain vehicle components contain or emit chemicals known to the State of California to cause cancer and birth defects or other reproductive harm.

DANGER: This machine was built to be operated according to the rules for safe operation in this manual. As with any type of power equipment, carelessness or error on the part of the operator can result in serious injury. This machine is capable of amputating hands and feet and throwing objects. Failure to observe the following safety instructions could result in serious injury or death.

General Operation

1. Read this operator's manual carefully in its entirety before attempting to assemble this machine. Read, understand, and follow all instructions on the machine and in the manual(s) before operation. Keep this manual in a safe place for future and regular reference and for ordering replacement parts.
2. Be completely familiar with the controls and the proper use of this machine before operating it.
3. This machine is a precision piece of power equipment, not a plaything. Therefore, exercise extreme caution at all times. Your unit has been designed to perform one job: to mow grass. Do not use it for any other purpose.
4. Never allow children under 14 years old to operate this machine. Children 14 years old and over should read and understand the instructions in this manual and should be trained and supervised by a adult.
5. Only responsible individuals who are familiar with these rules of safe operation should be allowed to use this machine.
6. Thoroughly inspect the area where the equipment is to be used. Remove all stones, sticks, wire, bones, toys and other foreign objects which could be tripped over or picked up and thrown by the blade. Thrown objects can cause serious personal injury.
7. Plan your mowing pattern to avoid discharge of material toward roads, sidewalks, bystanders and the like. Also, avoid discharging material against a wall or obstruction which may cause discharged material to ricochet back toward the operator.
8. To help avoid blade contact or a thrown object injury, stay in the operator zone behind the handles and keep children, bystanders, helpers and pets at least 75 feet from the mower while it is in operation. Stop machine if anyone enters the area.
9. Always wear safety glasses or safety goggles during operation and while performing an adjustment or repair to protect your eyes. Thrown objects which ricochet can cause serious injury to the eyes.
10. Wear sturdy, rough-soled work shoes and close-fitting slacks and shirts. Shirts and pants that cover the arms and legs and steel-toed shoes are recommended. Never operate this machine in bare feet, sandals, slippery or light weight (e.g. canvas) shoes.
11. Do not put hands or feet near rotating parts or under the cutting deck. Contact with the blade can amputate hands and feet.
12. A missing or damaged discharge cover can cause blade contact or thrown object injuries.
13. Many injuries occur as a result of the mower being pulled over the foot during a fall caused by slipping or tripping. Do not hold on to the mower if you are falling; release the handle immediately.
14. Never pull the mower back toward you while you are walking. If you must back the mower away from a wall or obstruction first look down and behind to avoid tripping and then follow these steps:
 - a. Step back from the mower to fully extend your arms.
 - b. Be sure you are well balanced with sure footing.
 - c. Pull the mower back slowly, no more than half way toward you.
 - d. Repeat these steps as needed.
15. Do not operate the mower while under the influence of alcohol or drugs.
16. Do not engage the self-propelled mechanism on units so equipped while starting engine.
17. The blade control handle is a safety device. Never attempt to bypass its operation. Doing so makes the safety device inoperative and may result in personal injury through contact with the rotating blade. The blade control handle must operate easily in both directions and automatically return to the disengaged position when released.
18. Never operate the mower in wet grass. Always be sure of your footing. A slip and fall can cause serious personal injury. If you feel you are losing your footing, release the blade control handle immediately and the blade will stop rotating within three seconds.
19. Mow only in daylight or in good artificial light. Walk, never run.
20. Stop the blade when crossing gravel drives, walks or roads.
21. If the equipment should start to vibrate abnormally, stop the engine and check immediately for the cause. Vibration is generally a warning of trouble.
22. Shut the engine off and wait until the blade comes to a complete stop before removing the grass catcher or unclogging the chute. The cutting blade continues to rotate for a few seconds after the engine is shut off. Never place any part of the body in the blade area until you are sure the blade has stopped rotating.
23. Never operate mower without proper trail shield, discharge cover, grass catcher, blade control handle or other safety protective devices in place and working. Never operate mower with damaged safety devices. Failure to do so, can result in personal injury.
24. Muffler and engine become hot and can cause a burn. Do not touch.
25. Never attempt to make a wheel or cutting height adjustment while the engine is running.
26. Only use parts and accessories made for this machine by the manufacturer. Failure to do so can result in personal injury.
27. When starting engine, pull cord slowly until resistance is felt, then pull rapidly. Rapid retraction of starter cord (kickback) will pull hand and arm toward engine faster than you can let go. Broken bones, fractures, bruises or sprains could result.
28. If situations occur which are not covered in this manual, use care and good judgment. Call customer assistance for the name of your nearest servicing dealer.

Slope Operation

Slopes are a major factor related to slip and fall accidents which can result in severe injury. Operation on slopes requires extra caution. If you feel uneasy on a slope, do not mow it. For your safety, use the slope gauge included as part of this manual to measure slopes before operating this unit on a sloped or hilly area. If the slope is greater than 15 degrees, do not mow it.

Do:

1. Mow across the face of slopes; never up and down. Exercise extreme caution when changing direction on slopes.
2. Watch for holes, ruts, rocks, hidden objects, or bumps which can cause you to slip or trip. Tall grass can hide obstacles.

3. Always be sure of your footing. A slip and fall can cause serious personal injury. If you feel you are losing your balance, release the blade control handle immediately, and the blade will stop rotating within 3 seconds.

Do Not:

1. Do not mow near drop-offs, ditches or embankments, you could lose your footing or balance.
2. Do not mow slopes greater than 15 degrees as shown on the slope gauge.
3. Do not mow on wet grass. Unstable footing could cause slipping.

Children

Tragic accidents can occur if the operator is not alert to the presence of children. Children are often attracted to the mower and the mowing activity. They do not understand the dangers. Never assume that children will remain where you last saw them.

1. Keep children out of the mowing area and under the watchful care of a responsible adult other than the operator.
2. Be alert and turn mower off if a child enters the area.
3. Before and while moving backwards, look behind and down for small children.
4. Use extreme care when approaching blind corners, doorways, shrubs, trees, or other objects that may obscure your vision of a child who may run into the mower.
5. Keep children away from hot or running engines. They can suffer burns from a hot muffler.
6. Never allow children under 14 years old to operate a power mower. Children 14 years old and over should read and understand the operation instructions and safety rules in this manual and should be trained and supervised by a parent.

Service

Safe Handling Of Gasoline:

1. To avoid personal injury or property damage use extreme care in handling gasoline. Gasoline is extremely flammable and the vapors are explosive. Serious personal injury can occur when gasoline is spilled on yourself or your clothes which can ignite. Wash your skin and change clothes immediately.
2. Use only an approved gasoline container.
3. Never fill containers inside a vehicle or on a truck or trailer bed with a plastic liner. Always place containers on the ground away from your vehicle before filling.
4. Remove gas-powered equipment from the truck or trailer and refuel it on the ground. If this is not possible, then refuel such equipment on a trailer with a portable container, rather than from a gasoline dispenser nozzle.
5. Keep the nozzle in contact with the rim of the fuel tank or container opening at all times until fueling is complete. Do not use a nozzle lock-open device.
6. Extinguish all cigarettes, cigars, pipes and other sources of ignition.
7. Never fuel machine indoors because flammable vapors will accumulate in the area.
8. Never remove gas cap or add fuel while the engine is hot or running. Allow engine to cool at least two minutes before refueling.
9. Never over fill fuel tank. Fill tank to no more than ½ inch below bottom of filler neck to provide for fuel expansion.
10. Replace gasoline cap and tighten securely.
11. If gasoline is spilled, wipe it off the engine and equipment. Move unit to another area. Wait 5 minutes before starting the engine.
12. Never store the machine or fuel container near an open flame, spark or pilot light as on a water heater, space heater, furnace, clothes dryer or other gas appliances.

13. To reduce fire hazard, keep mower free of grass, leaves, or other debris build-up. Clean up oil or fuel spillage and remove any fuel soaked debris.
14. Allow a mower to cool at least 5 minutes before storing.

General Service:

1. Never run an engine indoors or in a poorly ventilated area. Engine exhaust contains carbon monoxide, an odorless and deadly gas.
2. Before cleaning, repairing, or inspecting, make certain the blade and all moving parts have stopped. Disconnect the spark plug wire and ground against the engine to prevent unintended starting.
3. Check the blade and engine mounting bolts at frequent intervals for proper tightness. Also, visually inspect blade for damage (e.g., bent, cracked, worn) Replace blade with the original equipment manufacturer's (O.E.M.) blade only, listed in this manual. "Use of parts which do not meet the original equipment specifications may lead to improper performance and compromise safety!"
4. Mower blades are sharp and can cut. Wrap the blade or wear gloves, and use extra caution when servicing them.
5. Keep all nuts, bolts, and screws tight to be sure the equipment is in safe working condition.
6. Never tamper with safety devices. Check their proper operation regularly.
7. After striking a foreign object, stop the engine, disconnect the spark plug wire and ground against the engine. Thoroughly inspect the mower for any damage. Repair the damage before starting and operating the mower.
8. Never attempt to make a wheel or cutting height adjustment while the engine is running.
9. Grass catcher components, discharge cover, and trail shield are subject to wear and damage which could expose moving parts or allow objects to be thrown. For safety protection, frequently check components and replace immediately with original equipment manufacturer's (O.E.M.) parts only, listed in this manual. "Use of parts which do not meet the original equipment specifications may lead to improper performance and compromise safety!"
10. Do not change the engine governor setting or overspeed the engine. The governor controls the maximum safe operating speed of the engine.
11. Check fuel line, tank, cap, and fittings frequently for cracks or leaks. Replace if necessary.
12. Do not crank engine with spark plug removed.
13. Maintain or replace safety labels, as necessary.
14. Observe proper disposal laws and regulations. Improper disposal of fluids and materials can harm the environment.

Do not modify engine

To avoid serious injury or death, do not modify engine in any way. Tampering with the governor setting can lead to a runaway engine and cause it to operate at unsafe speeds. Never tamper with factory setting of engine governor.

Average Useful Life

According to the Consumer Products Safety Commission (CPSC) and the U.S. Environmental Protection Agency (EPA), this product has an *Average Useful Life* of seven (7) years, or 60 hours of operation. At the end of the *Average Useful Life*, buy a new machine or have the machine inspected annually by an authorized service dealer to ensure that all mechanical and safety systems are working properly and not worn excessively. Failure to do so can result in accidents, injuries or death.

2

Safe Operation Practices



WARNING

This machine is equipped with an internal combustion engine and should not be used on or near any unimproved forest-covered, brushcovered or grass-covered land unless the engine's exhaust system is equipped with a spark arrester meeting applicable local or provincial laws (if any).

If a spark arrester is used, it should be maintained in effective working order by the operator.

A spark arrester for the muffler is available through your nearest engine authorized service dealer.

Notice regarding Emissions

Engines which are certified to comply with California and federal EPA emission regulations for SORE (Small Off Road Equipment) are certified to operate on regular unleaded gasoline, and may include the following emission control systems: Engine Modification (EM) and Three Way Catalyst (TWC) if so equipped.

3

Setup and Adjustments



WARNING

Disconnect and ground the spark plug wire as instructed in the separate engine manual.



IMPORTANT

This unit is shipped **WITHOUT GASOLINE** or **OIL**. After assembly, service engine with gasoline and oil as instructed in the separate engine manual packed with your unit.

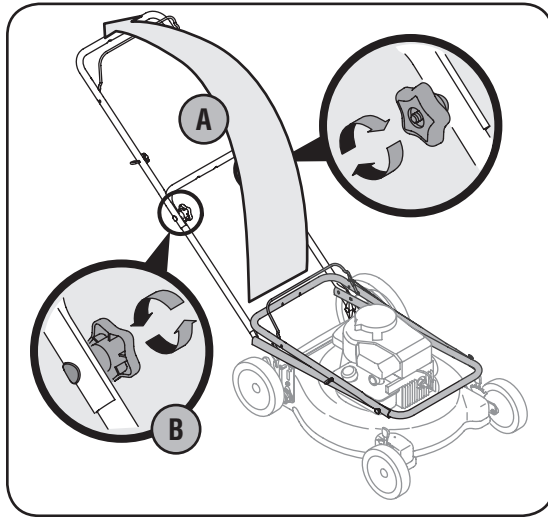

Figure 3-1

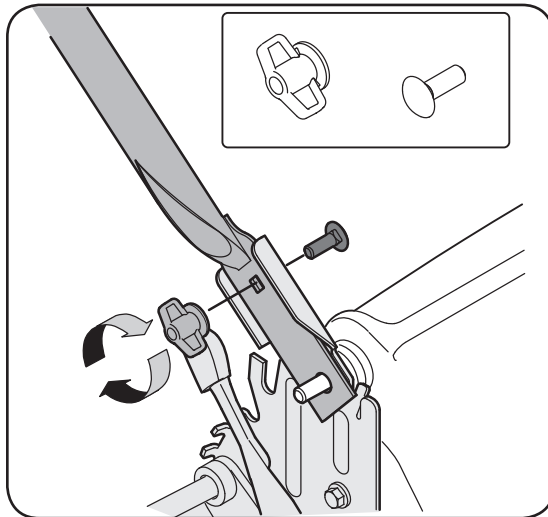

Figure 3-2

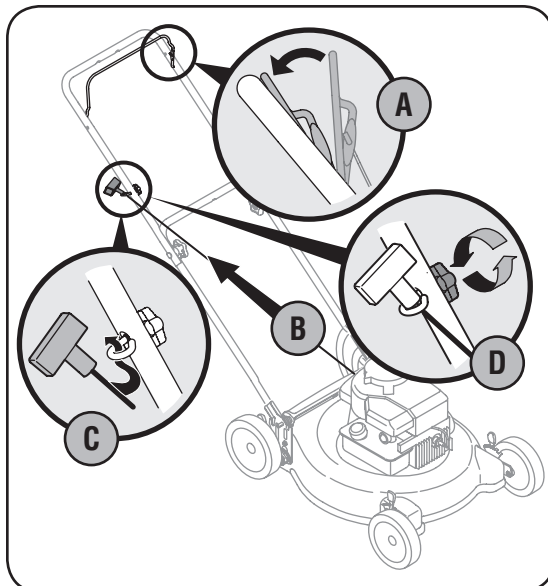

Figure 3-3

NOTE: The units illustrated may vary slightly from your unit.

1. Remove any packing material which may be between upper and lower handles.
 - a. Pull up and back on the upper handle to raise the handle from position A into the operating position. See Figure 3-1.
 - b. Tighten hand knobs securing upper handle to lower handle. Make sure that each carriage bolt is seated properly in the handle.
2. Place one carriage bolt (found in the hardware pack included with your unit) in the upper hole of the right handle mounting bracket from the inside outward. See Figure 3-2. Secure with one wing nut. Repeat process on the left side.
3. Rope guide Setup as follows, see Figure 3-3:
 - a. Hold the blade control against the upper handle. Position A.
 - b. Slowly pull starter rope out of engine. Position B.
 - c. Slip starter rope into the rope guide. Position C.
 - d. Tighten rope guide wing nut. Position D.
4. Insert post on cable tie into hole provided on the lower handle. Pull cable tie tight and trim excess. See Figure 3-4.
5. Each wheel has a height adjustment lever to change the cutting height of the mower. To change the height of cut, squeeze adjuster lever toward the wheel, moving up or down to selected height. See Figure 3-5.

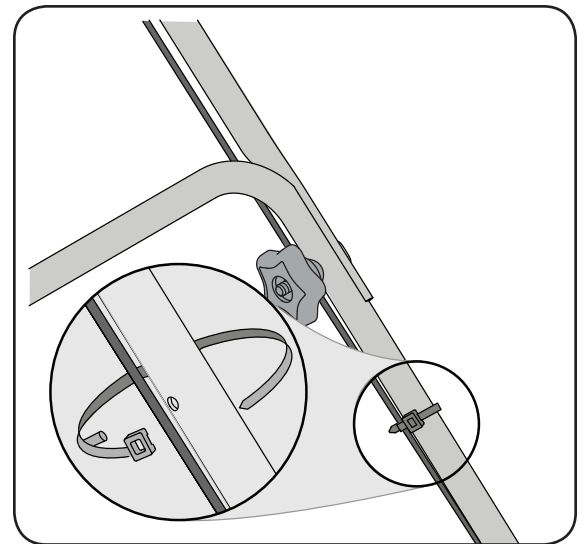

Figure 3-4

6. To assemble the grasscatcher:
 - a. Place bag over frame (black plastic side is the bottom of bag.) Insert the hooks on the frame through the holes in the side plastic channels of the bag. See Figure 3-6.
 - b. Secure bag to frame by working the plastic channels on bag over frame as shown in Figure 3-6. All of the plastic channels except center top of bag attach from the outside of bag. Center top of bag attaches from the inside of bag.
7. Attaching Grass Catcher to Mower
 - a. Lift the rear discharge door on the mower, and place the grass catcher on the pivot rod. Let go of discharge door so that it rests on the grass catcher. See Figure 3-7.

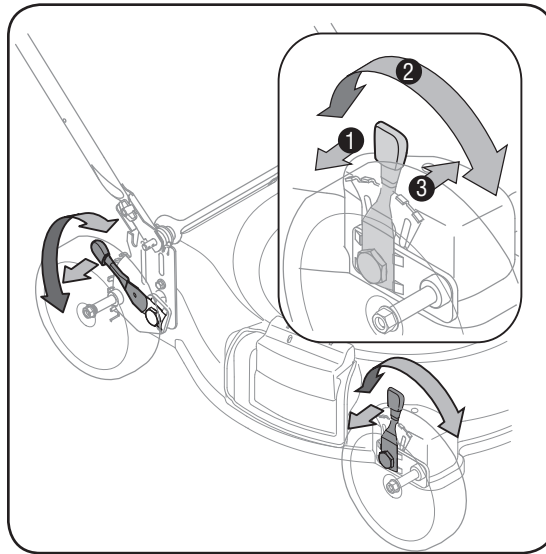

Figure 3-5

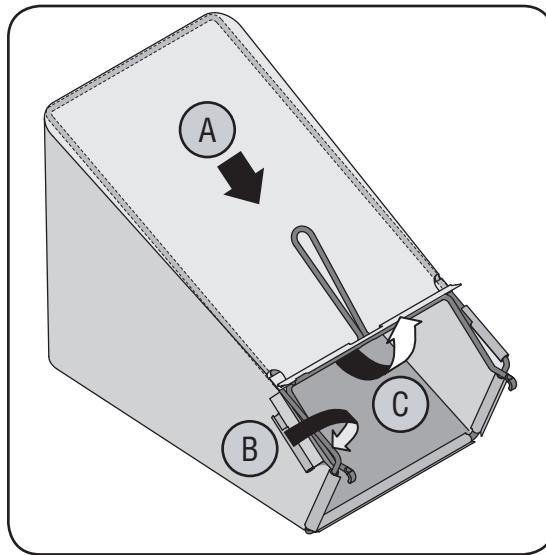

Figure 3-6

WARNING: Never operate mower unless the hooks on the grass catcher are firmly seated on the pivot rod, and the rear discharge door rests firmly against top of the grass catcher.

8. To remove grass catcher and utilize the mulching feature:
 - a. Lift rear discharge door on the mower as shown in Figure 3-7. Lift grass catcher up and out, off of the pivot rod. Release rear discharge door to allow it to close rear opening of mower.
9. The side discharge is an optional feature. If converting to side discharge, make sure grass catcher is off unit and rear discharge door is closed.
 - a. On the side of the mower deck, lift the hinged mulching plug. See Figure 3-8.
 - b. Slide the two hooks on the side discharge deflector under the hinge pin on the hinged mulching plug assembly. Lower the hinged mulching plug.

NOTE: Do not remove the hinged mulching plug at any time, even when you are not mulching.

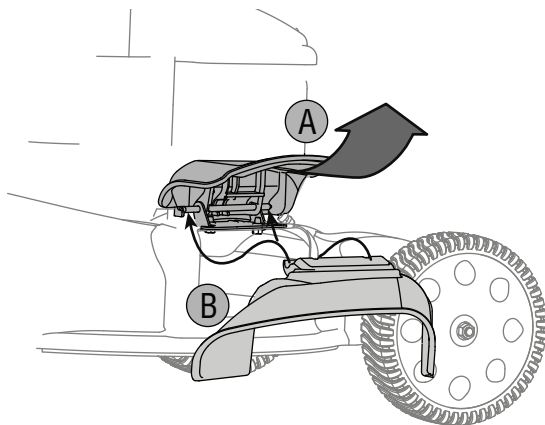

Figure 3-8 - Optional Feature

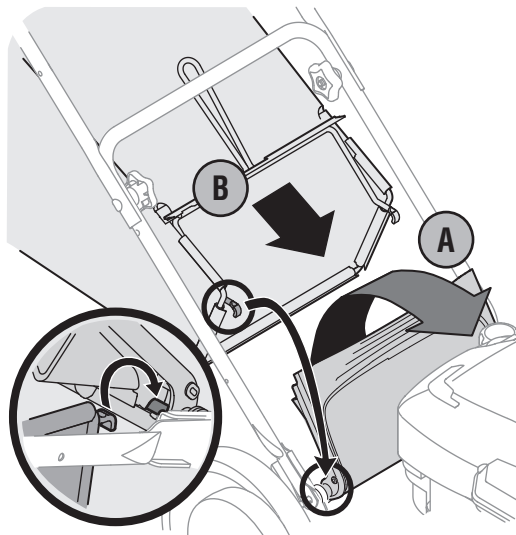

Figure 3-7

3

Setup and Adjustments



NOTE: Make certain bag is turned right side out before assembling (warning label will be on the outside).

NOTE: Make certain cables are routed to the outside of the handle so they are not in the way when attaching the grass catcher.



WARNING

Never operate mower unless the hooks on the grass catcher are firmly seated on the pivot rod, and the rear discharge door rests firmly against top of the grass catcher.

All mowers are equipped with a rear protective guard. The guard helps eliminate projectiles thrown by the blade from injuring the operator. **DO NOT REMOVE THIS GUARD.**

4

Operating Your Lawn Mower



WARNING

Read, understand, and follow all instructions and warnings on the machine and in this manual before operating.

This blade control mechanism is a safety device. Never attempt to bypass its operations.

Use extreme care when handling gasoline. Gasoline is extremely flammable and the vapors are explosive. Never fuel the machine indoors or while the engine is hot or running. Extinguish cigarettes, cigars, pipes and other sources of ignition.

Know Your Lawn Mower

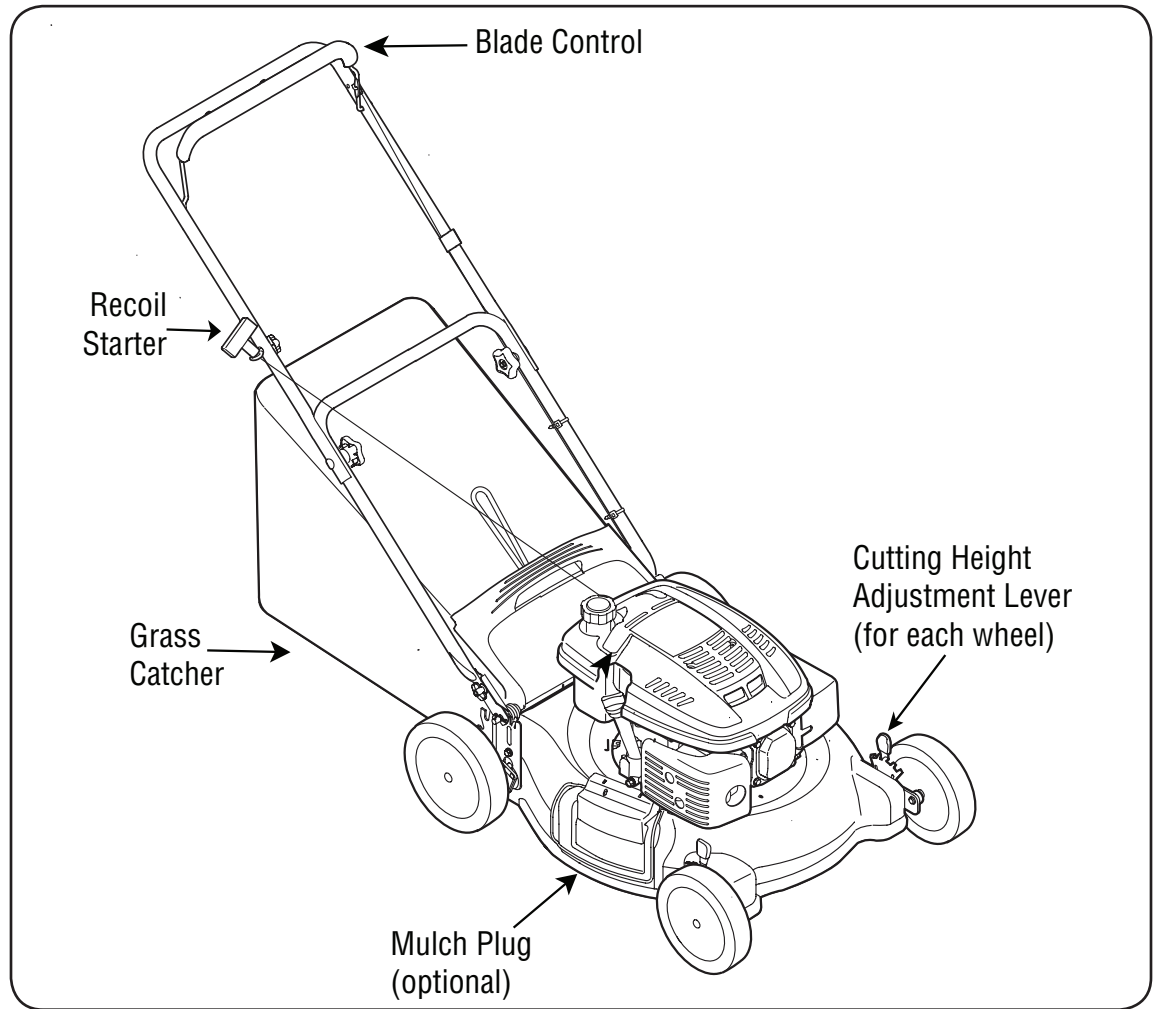

Figure 4-1

NOTE: The units illustrated may vary slightly from your unit.

Blade Control Handle

The blade control handle is located on the upper handle of the mower. See Figure 4-1. The blade control handle must be depressed in order to operate the unit. Release the blade control handle to stop the engine and blade.

Recoil Starter

The recoil starter is attached to the right upper handle. Stand behind the unit and pull the recoil starter rope to start the unit.

Mulching Plug (optional)

The mulching plug is used to close the side discharge chute opening when mulching or bagging grass. Do not remove the hinged mulching plug at any time, even when you are not mulching.

Cutting Height Adjustment Levers (If so equipped)

One adjustment lever is located on each wheel and is used to adjust the cutting height. All four levers have to be at the same relative position to ensure uniform cut.

Gas and Oil Fill-Up

1. Add oil provided before starting unit for the first time out of the box.
2. Service the engine with gasoline as instructed in the separate engine manual packed with your unit.



WARNING: Use extreme care when handling gasoline. Gasoline is extremely flammable and the vapors are explosive. Never fuel the machine indoors or while the engine is hot or running. Extinguish cigarettes, cigars, pipes and other sources of ignition.



WARNING: The operation of any lawn mower can result in foreign objects being thrown into the eyes, which can damage your eyes severely. Always wear safety glasses while operating the mower, or while performing any adjustments or repairs on it.

Starting Engine



WARNING: Be sure no one other than the operator is standing near the lawn mower while starting engine or operating mower. Never run engine indoors or in enclosed, poorly ventilated areas. Engine exhaust contains carbon monoxide, an odorless and deadly gas. Keep hands, feet, hair and loose clothing away from any moving parts on engine and lawn mower.

1. Standing behind the mower, squeeze and hold the blade control against upper handle, Figure 4-2.
2. Grasp the starter handle as shown and pull slowly until resistance is felt, then pull rapidly to start engine and avoid kickback. Return it slowly to the rope guide.

Important: Do not allow the recoil starter to snap back against the rope guide.

Stopping Engine

1. Release blade control handle to stop the engine and the blade.
2. Disconnect spark plug wire from spark plug and ground against the engine.



WARNING: Wait for the blade to stop completely before performing any work on the mower or to remove the grass catcher.

Using Your Lawn Mower



WARNING: Never operate your mower without either the rear door or the entire grass catcher assembly firmly secured.

Be sure the lawn is clear of stones, sticks, wire, or other objects which could damage the lawn mower or the engine. Such objects could be accidentally thrown by the mower in any direction and cause serious personal injury to the operator and others.



WARNING: If you strike a foreign object, stop the engine. Remove wire from the spark plug, thoroughly inspect the mower for any damage, and repair the damage before restarting and operating the mower. Extensive vibration of the mower during operation is an indication of damage. The unit should be promptly inspected and repaired.

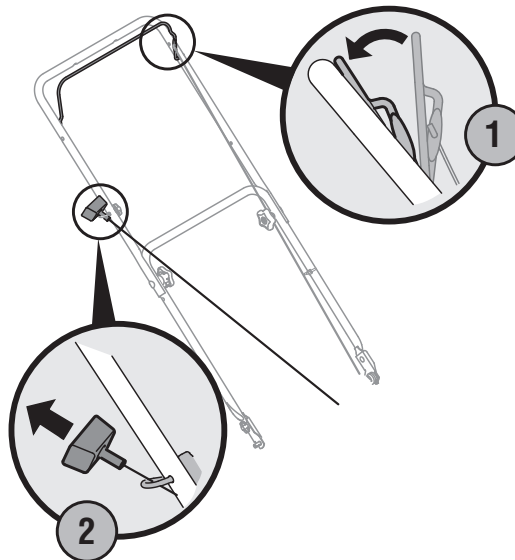

Figure 4-2

Operating Tips

1. For best results and effective mulching, do not cut wet grass.
2. New grass, thick grass, or wet grass may require a narrower cut.
3. For a healthier lawn, never cut off more than one-third of the total length of the grass.
4. Your lawn should be cut in the fall as long as there is growth.
5. Adjust ground speed according to condition of lawn.
6. If the grass has been allowed to grow in excess of 4 inches, mulching is not recommended. Mow using the grass catcher to reduce the grass height to 3-1/4 inches or less before mulching.



WARNING: Wait for the blade to stop completely before doing any work on the mower or to remove the grass catcher.

NOTE: To operate your unit using the grass catcher, mulcher or optional side discharge refer to page 7.

4

Operating Your Lawn Mower



WARNING

The operation of any lawn mower can result in foreign objects being thrown into the eyes, which can damage your eyes severely. Always wear safety glasses while operating the mower, or while performing any adjustments or repairs on it.

Be sure no one other than the operator is standing near the lawn mower while starting engine or operating mower. Never run engine indoors or in enclosed, poorly ventilated areas. Engine exhaust contains carbon monoxide, an odorless and deadly gas. Keep hands, feet, hair and loose clothing away from any moving parts on engine and lawn mower.

5

Maintenance



WARNING

Always stop engine, disconnect spark plug, and ground against engine before cleaning, lubricating or doing any kind of maintenance on your machine.



We do not recommend the use of pressure washers or garden hose to clean your unit. These may cause damage to electrical components, spindles, pulleys, bearings, or the engine. The use of water will result in shortened life and reduce serviceability.

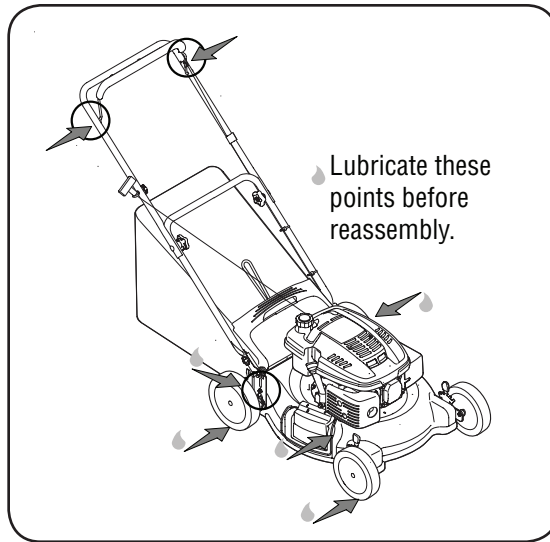

Figure 5-1

General Recommendations

1. Always observe safety rules when performing any maintenance.
2. The warranty on this lawn mower does not cover items that have been subjected to operator abuse or negligence. To receive full value from warranty, operator must maintain the lawn mower as instructed here.
3. Changing of engine-governed speed will void engine warranty.
4. All adjustments should be checked at least once each season.
5. Periodically check all fasteners and make sure these are tight.

Lubrication

1. Lubricate the pivot points on the blade control handle at least once a season with light oil. The blade control must operate freely in both directions. See Figure 5-1.
2. If your mower is equipped with ball bearing wheels, lubricate at least once a season with a light oil, all other types require no lubrication. However, if the wheels are removed for any reason, lubricate the surface of the axle bolt and the inner surface of the wheel with light automotive oil.
3. Lubricate the torsion spring and pivot points periodically with light oil to prevent rust. See Figure 5-1.

Engine

1. Refer to the separate engine manual for engine maintenance instructions.
2. Maintain engine oil as instructed in the separate engine manual packed with your unit. Read and follow instructions carefully.
3. Service air cleaner every 25 hours under normal conditions. Clean every few hours under extremely dusty conditions.
4. Clean the engine regularly with a cloth or brush. Keep the cooling system (blower housing area) clean to permit proper air circulation which is essential to engine performance and life. Be certain to remove all grass, dirt and combustible debris from muffler area.

Deck

The underside of the mower deck should be cleaned after each use to prevent a buildup of grass clippings, leaves, dirt or other matter. If this debris is allowed to accumulate, it will invite rust and corrosion, and may prevent proper mulching.

The deck may be cleaned by tilting the mower and scraping clean with a suitable tool (make certain the spark plug wire is disconnected).

Blade Care



WARNING: When removing the cutting blade for sharpening or replacement, protect your hands with a pair of heavy gloves or use a heavy rag to hold the blade.

Periodically inspect the blade adapter for cracks, especially if you strike a foreign object. Replace when necessary. Follow the steps below for blade service:

1. Disconnect spark plug wire from spark plug.
2. Tip mower as specified in separate engine manual. If it does not specify turn mower on its side making sure that the air filter and the carburetor are up.
3. Remove the bolt and the blade bell support which hold the blade and the blade adapter to the engine crankshaft. See Figure 5-1.
4. Remove blade and adapter from the crankshaft.
5. The blade may be resharpened by removing it and either grinding or filing the cutting edge keeping as close to the original bevel as possible. Do not attempt to sharpen the blade while it is still on the mower.
6. It is **extremely important** that each cutting edge receives an equal amount of grinding to prevent an unbalanced blade.

NOTE: Improper blade balance will result in excessive vibration causing eventual damage to the engine and mower. Be sure to carefully balance blade after sharpening. Possible damage resulting from blade unbalance condition is not the responsibility of the manufacturer.

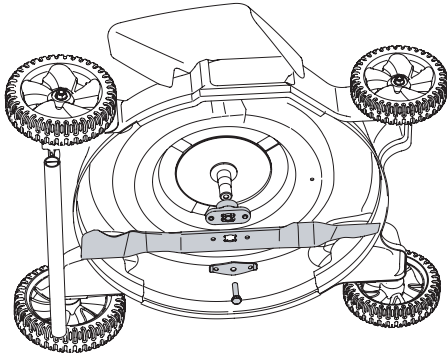

Figure 5-2

NOTE: Always remove blade from the adapter for testing balance.

7. The blade can be tested for balance by balancing it on a round shaft screwdriver. Remove metal from the heavy side until it balances evenly.
8. Before reassembling the blade and the blade adapter to the unit, lubricate the engine crankshaft and the inner surface of the blade adapter with light oil.
9. Install the blade adapter on the crankshaft with the "star" away from the engine. See Figure 5-2. Place the blade with the side marked "bottom" (or with part number) facing away from the adapter. Align the blade bell support over the blade with the tabs in the holes of the blade and insert the hex bolt.
10. Tighten the hex bolt to the torque listed below:

Blade Mounting Torque

Center Bolt 450 in. lb. min., 600 in.lb. max.

To insure safe operation of your unit, ALL nuts and bolts must be checked periodically for correct tightness.

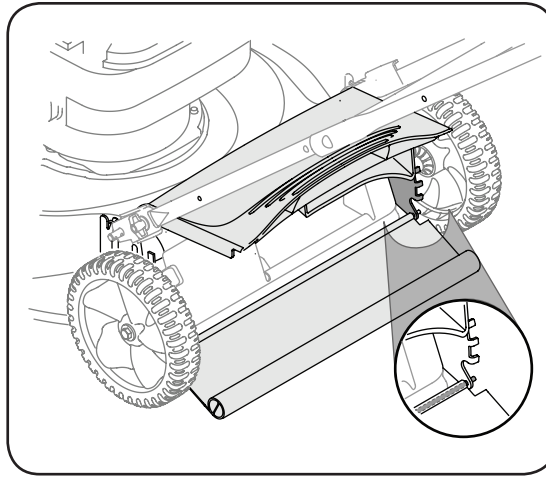

Figure 5-3

Rear Flap Replacement

The rear flap is attached to the back of the mower deck, and is designed to minimize the possibility that objects will be thrown from the rear of the mower toward the operator. If the rear flap becomes damaged, replace as follows.

1. To remove the old rear flap, lift rear door, and press flap in on either side to remove from hole. See Figure 5-3.
2. Remove flap from opposite hole and replace with new flap following these steps in reverse order.

Off-Season Storage

The following steps should be taken to prepare your lawn mower for storage.

1. Clean and lubricate mower thoroughly as described in the lubrication instructions.
2. We do not recommend the use of a pressure washer or garden hose to clean your unit.
3. Refer to engine manual for correct engine storage instructions.
4. Coat mower's cutting blade with chassis grease to prevent rusting.
5. Store mower in a dry, clean area. Do not store next to corrosive materials, such as fertilizer.

NOTE: When storing any type of power equipment in a poorly ventilated or metal storage shed, care should be taken to rust-proof the equipment. Using a light oil or silicone, coat the equipment, especially cables and all moving parts of your lawn mower before storage.

5

Maintenance



WARNING

When removing the cutting blade for sharpening or replacement, protect your hands with a pair of heavy gloves or use a heavy rag to hold the blade.

An unbalanced blade will cause excessive vibration when rotating at high speeds. It may cause damage to mower, and could break causing personal injury.



Cutting grass in sandy soil condition causes abrasive wear to the blade.

6

Trouble Shooting



For repairs beyond the minor adjustments listed here, contact an authorized service dealer.

Problem	Cause	Remedy
Engine fails to start	<ol style="list-style-type: none"> 1. Blade control handle disengaged. 2. Spark plug wire disconnected. 3. Fuel tank empty or stale fuel. 4. Engine not primed. 5. Faulty spark plug. 6. Blocked fuel line. 7. Engine flooding. 	<ol style="list-style-type: none"> 1. Engage blade control handle. 2. Connect wire to spark plug. 3. Fill tank with clean, fresh gasoline. 4. Refer to engine manual. 5. Clean, adjust gap, or replace. 6. Clean fuel line. 7. Wait a few minutes to restart, but do not prime.
Engine runs erratic	<ol style="list-style-type: none"> 1. Spark plug wire loose. 2. Blocked fuel line or stale fuel. 3. Gas cap vent plugged. 4. Water or dirt in fuel system. 5. Dirty air cleaner. 6. Carburetor out of adjustment. 	<ol style="list-style-type: none"> 1. Connect and tighten spark plug wire. 2. Clean fuel line; fill tank with clean, fresh gasoline. 3. Clear vent. 4. Drain fuel tank and carburetor. Refill with fresh fuel. 5. Refer to engine manual. 6. Refer to engine manual.
Engine overheats	<ol style="list-style-type: none"> 1. Engine oil level low. 2. Dirty air filter. 3. Air flow restricted. 4. Carburetor not adjusted properly. 	<ol style="list-style-type: none"> 1. Fill crankcase with proper oil. 2. Refer to the engine manual packed with your unit. 3. Remove blower housing and clean. 4. Refer to engine manual.
Occasional skip (hesitates) at high speed	<ol style="list-style-type: none"> 1. Spark plug gap too close. 2. Carburetor idle mixture adjustment improperly set. 	<ol style="list-style-type: none"> 1. Adjust gap to .030". Refer to engine manual. 2. Refer to engine manual.
Idles poorly	<ol style="list-style-type: none"> 1. Spark plug fouled, faulty or gap too wide. 2. Carburetor improperly adjusted. 3. Dirty air cleaner. 	<ol style="list-style-type: none"> 1. Reset gap to .030" or replace spark plug. Refer to engine manual. 2. Refer to engine manual. 3. Refer to engine manual.
Excessive vibration	<ol style="list-style-type: none"> 1. Cutting Blade loose or unbalanced. 2. Bent cutting blade. 	<ol style="list-style-type: none"> 1. Tighten blade and adapter. Balance blade 2. Replace blade.
Mower will not mulch grass	<ol style="list-style-type: none"> 1. Wet grass. 2. Excessive high grass. 3. Dull blade. 	<ol style="list-style-type: none"> 1. Do not mow when grass is wet; wait until later to cut. 2. Mow once at a high cutting height, then mow again at desired height or make a narrower cutting path. 3. Sharpen or replace blade.
Uneven cut	<ol style="list-style-type: none"> 1. Wheels not positioned correctly. 2. Dull blade. 	<ol style="list-style-type: none"> 1. Place all four wheels in same height position. 2. Sharpen or replace blade.



4 YEAR LIMITED WARRANTY

For FOUR YEARS from the date of retail purchase within Canada, YARDWORKS CANADA will, at its option, repair or replace, for the original purchaser, free of charge, any part or parts found to be defective in material or workmanship. This warranty does not cover:

1. Any part which has become inoperative due to misuse, commercial use, abuse, neglect, accident, improper maintenance or alteration; or
2. The unit if it has not been operated and/or maintained in accordance with the owner's instructions furnished with the unit; or
3. The engine or motor or component parts thereof which carry separate warranties from their manufacturers. Please refer to the applicable manufacturer's warranty on these items; and read engine warranty statement below. The Powermore engine is not excluded under this agreement, or
4. Batteries and normal wear parts except as noted below. Log splitter pumps, valves and cylinders or component parts thereof are covered by a one year warranty; or
5. Routine maintenance items such as lubricants, filters, blade sharpening and tune-ups, or adjustments such as brake, clutch or deck; or
6. Normal deterioration of the exterior finish due to use or exposure.

Full Ninety Day Warranty on Battery (if equipped): For ninety (90) days from the date of retail purchase, if any battery included with this unit proves defective in material or workmanship and our testing determines the battery will not hold a charge, YARDWORKS CANADA will replace the battery at no charge to the original purchaser.

Additional Limited Thirty Day Warranty on Battery (if equipped): After ninety (90) days but within one hundred twenty (120) days from the date of purchase, YARDWORKS CANADA will replace the defective battery, for the original purchaser, for a cost of one-half (½) of the current retail price of the battery in effect at the date of return.

Full Ninety Days Warranty on Normal Wear Parts: Normal wear parts are defined as belts, blade adaptors, blades, grass bags, seats, tires, rider deck wheels and clutch parts (friction wheels), engine oil, air filters, and spark plugs. These parts are warranted to the original purchaser to be free from defects in material and workmanship for a period of ninety (90) days from the date of retail purchase.

How to Obtain Service: Warranty service is available, with proof of purchase, through your local authorized service dealer or distributor. If you do not know the dealer or distributor in your area, please call, toll free 1-866-523-5218. The return of a complete unit will not be accepted by the factory unless prior written permission has been extended by YARDWORKS CANADA.

Transportation Charges: Transportation charges for the movement of any power equipment unit or attachment are the responsibility of the purchaser. Transportation charges for any part submitted for replacement under this warranty must be paid by the purchaser unless such return is requested in writing by YARDWORKS CANADA.

Other Warranties: All other warranties, express or implied, including any implied warranty of merchantability is limited in its duration to that set forth in this express limited warranty. The provisions as set forth in this warranty provide the sole and exclusive remedy of YARDWORKS CANADA obligations arising from the sale of its products. YARDWORKS CANADA will not be liable for incidental or consequential loss or damage.

YARDWORKS 4 YEAR LIMITED WARRANTY ENGINES

This limited warranty doubles the time periods of the engine manufacturer's limited warranty which is enclosed in the owner's information package.

7

Warranty



Failure to comply with suggested maintenance and lubrication specifications will void warranty.

12.16.06

OHV engines with manual choke
 Moteurs à soupapes en tête avec
 volet de départ manuel

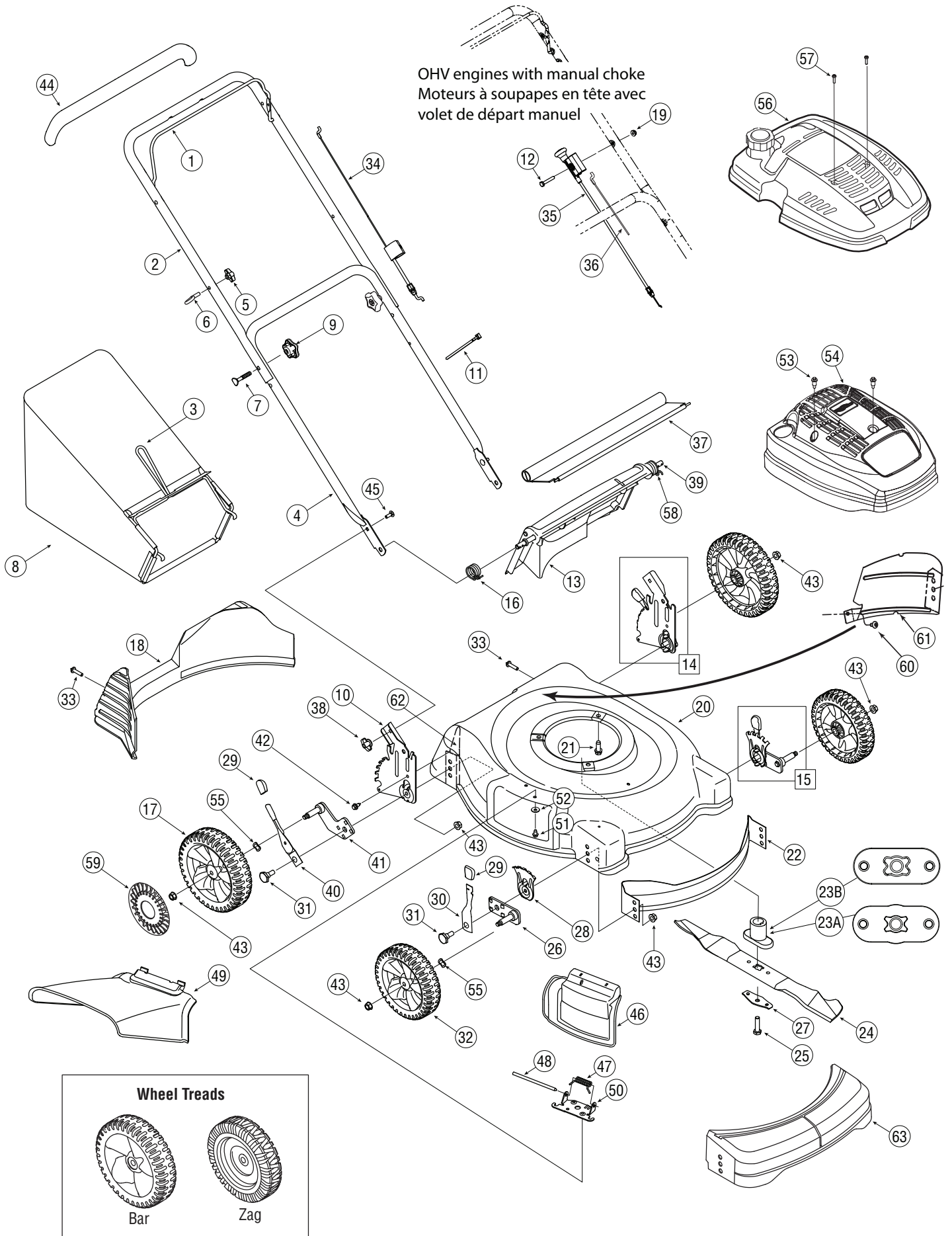

REF NO. N° DE RÉF	PART NO. N° DE PIÈCE	DESCRIPTION	DESCRIPTION
1	747-1161A	Blade Control Handle - Black	Poignée de commande de la lame - noir
2	749-1092A	Upper Handle - Black	Guidon supérieur - noir
3	747-04080A	Catcher Lower Frame	Sac à herbe - bâti inférieur
4	749-0928B	Lower Handle	Guidon inférieur
5	720-0279	Knob 1/4-20	Bouton 1/4-20
6	710-1205	Rope Guide Bolt	Boulon de guidage de cordon
7	710-1174	Curved Carriage Bolt 5/16-18 x 2.00	Boulon ordinaire courbé 5/16-18 x 2,00
8	664-04007A	Generic Grasscatcher Bag	Sac à herbe
	664-04027	Grasscatcher Bag YM	Sac à herbe YM
	664-04011	Grasscatcher Bag Troy	Sac à herbe Troy
	664-04034A	Grasscatcher Bag WOP	Sac à herbe WOP
	664-04065	Grasscatcher Bag MTD Pro	Sac à herbe MTD Pro
9	720-04072	Knob - Star 5/16-18	Bouton - étoile 5/16-18
10	787-01381	LH Height Adj. Brkt.	Ensemble de réglage de roue CG
	787-01382	RH Height Adj. Brkt.	Ensemble de réglage de roue CD
11	726-0240	Cable Tie	Attache câble
12	710-0606	Hex Cap Screw 1/4-20 x 1.5" Lg.	Vis à tête hex. 1/4-20 x 1,5 po de lg.
13	731-05866	RB Chute Door	Porte de goulotte
14	687-02270A	LH Rear Height Adj. Ass'y Complete	Ensemble de réglage de roue CG (complet)
	687-02271A	RH Rear Height Adj. Ass'y Complete	Ensemble de réglage de roue CD (complet)
15	687-02099B	Height Adj. Ass'y LH (w/7" Frt Wheels)	Ensemble de réglage de roue CG (avec 7 po pneu)
	687-02100B	Height Adj. Ass'y RH (w/7" Frt Wheels)	Ensemble de réglage de roue CD (avec 7 po pneu)
	687-02075B	Height Adj. Ass'y LH (w/8" Frt Wheels)	Ensemble de réglage de roue CG (avec 8 po pneu)
	687-02074B	Height Adj. Ass'y RH (w/8" Frt Wheels)	Ensemble de réglage de roue CD (avec 8 po pneu)
16	732-04090A	Torsion Spring RH	Ressort de torsion CD
17	734-02004A	Wheel Ass'y 8 x 2.125 Idle BB Zag	Ensemble de roue 8 x 2,125
	734-1987	Wheel Ass'y 8 x 1.8 Spoke Bar Grey	Ensemble de roue 8 x 1,8 spoke bar Gris
	734-4033	Wheel Ass'y 8 x 2 S-Wave	Ensemble de roue 8 x 2,125 S-Wave
18	731-04150C	RR Baffle	Déflecteur de déchetage arrière droit
19	712-04064	Flange Locknut 1/4-20	Écrou de blocage 1/4-20
20	787-01276	21" Deck Ass'y (w/o side discharge)	Plateau de coupe de 21 po (sans éjection latérale)
	787-01545	21" Deck Ass'y Stainless Steel (w/o side discharge)	Plateau de coupe de 21 po (inoxydable) (sans éjection latérale)
	787-01279	21" Deck Ass'y (w/ side discharge)	Plateau de coupe de 21 po (avec éjection latérale)
21	710-0654A	Hex Wash HD Tap Scr 3/8-16 x .88	Vis autotaraudée 3/8-16 x 0,88
22	782-5002B	Front Baffle 21"	Déflecteur de déchetage avant 21 po
23A	748-04082	Blade Adapter 25 mm x 2.15 (w/star)	Adaptateur de la lame 25 mm x 2,15
23B	748-0377C	Blade Adapter #6 x 2.15 (w/star)	Adaptateur de la lame no. 6 x 2,15
24	742-0641	21" Blade (w/star)	Lame 21 po (avec étoile)
	742-0741	21" Mulching Blade (w/star)	Lame de déchetage 21 po (avec étoile)
25	710-1257	Hex Bolt 3/8-24 x 2.5" Lg. Gr. 8	Vis à tête hex. 3/8-24 x 2,50 po de lg Qual. 8
26	687-02337	Pivot Bar RH	Barre de pivot CD
	687-02338	Pivot Bar LH	Barre de pivot CG
27	736-0524B	Blade Bell Support	Support de la lame
28	787-01290A	Height Adjuster Plate	Plaque de réglage de roue
29	720-0426	Knob	Bouton
30	732-0404	Spring Lever Ass'y (w/knob)	Lever de ressort (avec bouton)
31	738-04266	Shoulder Screw .50 Dia.	Vis à épaulement 0,50 Dia.
32	734-02004A	Wheel Ass'y 8 x 2.125 Idle BB Zag	Ensemble de roue 8 x 2,125
	734-1987	Wheel Ass'y 8 x 1.8 Spoke Bar Grey	Ensemble de roue 8 x 1,8 spoke bar Gris
	734-1988	Wheel Ass'y 7 x 1.8 Spoke Bar Grey	Ensemble de roue 8 x 1,8 spoke bar Gris
	734-4033	Wheel Ass'y 8 x 2 S-Wave	Ensemble de roue 8 x 2,125 S-Wave
33	710-1241	Hex. L-Scr. 1/4-15 x 1.0	Vis hex. 1/4-15 x 1,0
34	746-1130	Control Cable 40.0" Lg. Snap-on	Câble de la commande 40,0 po de lg
	746-0957	Control Cable 37.25" Lg.	Câble de la commande 37,25 po de lg
	746-04486	Control Cable 50.56" Lg.	Câble de la commande 50,56 po de lg
35	687-04239A	Choke Cable Ass'y 38.0" Lg.	Câble de la volet 38,0 po de lg
36	746-04299	ERS Cable Control 48.0	Câble de la commande 48,0 po de lg
37	731-05642	Rear Flap	Abattant de protection arrière
38	712-0397	Wingnut 1/4-20	Écrou à oreilles
39	747-04587	Pivot Rod	Tige de pivotement
40	687-02078	Spring Lever SP (w/knob)	Ressort de levier (avec bouton)
	720-0426	Knob	Bouton
41	687-02071A	Pivot Bar RH SP	Barre de pivot - Droit
	687-02070A	Pivot Bar LH SP (not shown)	Barre de pivot - Gauche (non illustrée)
42	710-1652	Hex HD. TT Tap Scr. 1/4-20 x 5/8	Vis TT à rondelle-frein hex. 1/4 x 5/8
43	712-04065	Flange Locknut 3/8-16	Écrou de blocage 3/8-16
44	731-04859	Snap-On Bail Cover -Grey	Couvercle de commande instantané-gris
	731-04204	Snap-On Bail Cover -Red	Couvercle de commande instantané-rouge
	731-2626	Snap-On Bail Cover -Black	Couvercle de commande instantané-noir
45	710-0703	Carriage Bolt 1/4-20 x .75 Gr. 1	Boulon ordinaire 1/4-20 x 0,75 Qual. 1
46	687-02055	Complete Hinged Mulching Plug Ass'y	Plaque de déchetage de charnière
47	732-1014	Torsion Spring	Ressort de torsion
48	747-0710	Hinge Pin	Axe de charnière
49	731-04177	Chute Deflector	Déflecteur de la goulotte
50	17032A	Chute Adapter	Adaptateur de déflecteur
51	710-0599	Hex Wash S-Tapp Scr 1/4-20 x .50	Vis autotaraudeuse à rondelle hex 1/4-20 x 0,50.
52	736-0270	Cupped Washer .265 ID x .75 OD x .062	Rondelle creuse 0,265 DI 0,75 DE x 0,062
53	7510042823	Screw	Vis
54	751A1466513	Shroud	Capot
55	736-0504	Wave Washer (w/ball brg wheels only)	Rondelle (avec roulement à billes seulement)
56	731-05889	Shroud	Capot
57	710-04577	Screw (w/inserts in engine for shroud)	Vis
	710-04744	Screw (w/o inserts in engine for shroud)	Vis
58	732-04089A	Torsion Spring LH	Ressort de torsion CG
59	731-0981A	Hub Cap -Grey	Chapeau de moyeu - gris
60	710-1017	Screw 1/4-14 x .625	Vis 1/4-14 x 0,625
61	782-5003A	LH Rear Baffle	Côté de la goulotte arrière gauche
62	782-5004B	RH Rear Baffle	Côté de la goulotte arrière droite
63	731-1523A	Cover	Couvercle

8

Parts List Pièces détachées



For parts and/or accessories refer to customer support on page 2.

Adressez-vous au «Service après-vente» à la page 2 pour ce qui concerne les pièces et/ou accessoires.



The EZ Start Promise™

Provisions of Your Limited Warranty

In addition to the other terms and conditions of the Limited Warranty applicable to your new mower, MTD LLC (“MTD”) hereby warrants that your mower’s engine will start on the first or second attempt by an able-bodied adult (subject to the limitations described below) for the duration of the manufacturer’s limited warranty applicable to your product. If the engine on your mower fails to conform to this limited warranty, MTD will cover the cost of parts and labor associated with any adjustments and/or repairs necessary to return your engine to its warranted condition. In order to make a claim under these provisions of your warranty, you must bring the product and proof of purchase to an authorized MTD service provider. In many cases, the retailer who sold you your mower is not equipped to provide warranty service, so please locate the authorized service dealer nearest you by either calling the phone number provided in your Operators Manual or looking up an authorized service dealer on-line at www.mtdcanada.ca.

Items and Conditions Not Covered

The EZ Start Promise does not cover and/or apply to the following:

- Cost of regular maintenance service or parts, such as filters, fuel, lubricants, oil changes, spark plugs, air filter, blade sharpening, worn blades, cable/linkage adjustments, or brake and clutch adjustments
- Transportation costs to and from an authorized MTD service provider
- Any engine used for commercial, rental, institutional, governmental, or non-residential applications
- Any product or part that has been altered or misused or required replacement or repair due to misuse, accidents, or lack of proper maintenance
- Repairs necessary due to improper battery care, electrical supply irregularities, or failure to properly prepare the mower prior to any period of non-use over three months
- Pickup and/or delivery charges
- Operational misuse, neglect, accidents, unauthorized repairs or attempted repairs of the engine or its components by anyone other than an authorized MTD service provider.

- Repairs or adjustments to correct starting difficulties due to any of the following: failure to follow proper maintenance procedures — rotary mower blade striking an object — contaminants in the fuel system — improper fuel or fuel/oil mixture (consult your Operator’s Manual if in doubt) — failure to drain the fuel system prior to any period of non-use over three months
- Any starting problem which results from the use of inappropriate fuels, lubricants, or additives
- Special conditions or circumstances that normally require more than two pulls to start, specifically: 1) First start-up following your initial purchase, 2) first time starts after extended period(s) of non-use over one month or seasonal storage, 3) cool temperature starts such as those found in early spring and late autumn, and 4) difficult starting that results from the operator’s failure to follow the proper starting procedures identified in the Operator’s Manual. If you are having difficulty starting your unit, please check the Operator’s Manual to ensure that you are using the correct starting procedures. This can save an unnecessary visit to a Service Dealer.

Owner Responsibilities

You must maintain your mower (including its engine) by following the maintenance procedures and starting instructions described in the Operator’s Manual. Such routine maintenance, whether performed by a dealer or by you, is at your expense. In addition, please retain your proof of purchase and service receipts as these may be required to validate a claim.

General Conditions

An authorized MTD service provider using approved replacement parts must perform all repairs covered by the EZ Start Promise. Repair by an MTD authorized service dealer is your sole remedy under this warranty. MTD is not liable for indirect, incidental, or consequential damages in connection with the use of the products covered by these warranties, including any cost or expense of providing substitute equipment or service during reasonable periods of malfunction or non-use pending completion of repairs under this warranty.

Some jurisdictions do not allow exclusions of incidental or consequential damages, or limitations on how long an implied warranty lasts, so certain exclusions and limitations may not apply to you.

NOTES:



For parts and/or accessories refer to customer support on page 2.

Adressez-vous au «Service après-vente» à la page 2 pour ce qui concerne les pièces et/ou accessoires.

NOTES:



For parts and/or accessories refer to customer support on page 2.
Adressez-vous au «Service après-vente» à la page 2 pour ce qui concerne les pièces et/ou accessoires.



Termes de la garantie limitée EZ Start Promise™ (« La Promesse de démarrage EZ »)

Outre les termes et conditions de la garantie limitée de votre tondeuse neuve, MTD LLC (« MTD ») garantit par la présente que le moteur de votre tondeuse démarquera dès le premier ou deuxième essai de démarrage par un adulte valide (sous réserve des restrictions ci-dessous) pendant toute la durée de la garantie limitée du fabricant qui s'applique à votre tondeuse. Si le moteur de votre tondeuse ne fonctionne pas conformément à cette garantie limitée, MTD s'engage à couvrir le coût des pièces détachées et de la main-d'œuvre associée à tout ajustement et/ou à toute réparation nécessaire pour le rendre conforme à cette garantie. Pour faire une réclamation aux termes de cette garantie, vous devrez présenter le produit et une preuve d'achat à une station technique agréée par MTD. Souvent, le détaillant qui vous a vendu la tondeuse n'est pas équipé pour offrir les services de réparations sous garantie. Dans ce cas, veuillez localiser la station technique agréée la plus proche de votre domicile en composant le numéro qui apparaît dans la notice d'utilisation de la tondeuse ou en cherchant une station technique agréée en ligne, à www.mtdcanada.ca

Pièces et conditions non couvertes par la garantie

- La « Promesse de démarrage EZ » ne couvre pas et/ou ne s'applique :
- Au coût des opérations ou pièces d'entretien courant, comme les filtres, le carburant, les lubrifiants, les vidanges d'huile, les bougies, les filtres à air, l'ajustage de lames, les lames usées, l'ajustement des câbles/de la tringlerie, ou les réglages des freins et de l'embrayage.
 - Aux frais de transport à la station technique agréée et frais de retour à votre domicile.
 - À tout moteur utilisé à des fins commerciales, locales, dans une collectivité, un département gouvernemental ou dans un cadre non résidentiel.
 - À tout produit ou pièce qui a fait l'objet de modifications, de négligence ou qui a nécessité un remplacement ou des réparations en raison d'une négligence, d'un accident ou d'un manque d'entretien adéquat.
 - Aux réparations rendues nécessaires en raison d'un entretien inadéquat de la batterie, à des irrégularités dans l'alimentation électrique ou la préparation inadéquate de la tondeuse avant une période de remisage supérieure à trois mois.
 - Aux frais de prise en charge et de livraison de la tondeuse.
 - À une utilisation inadéquate, une négligence, un accident, des réparations non autorisées ou des tentatives de réparations du moteur et de ses composants par quiconque autre que la station technique agréée par MTD.

Responsabilités du propriétaire

Vous devez assurer l'entretien de la tondeuse (y compris de son moteur) en respectant les procédures d'entretien et de démarrage, expliquées dans la notice d'utilisation. Le coût de cet entretien vous incombe, qu'il soit effectué par vos soins ou par une station technique agréée. Veuillez aussi conserver votre preuve d'achat et autres reçus concernant les entretiens car ils pourraient vous être demandés en cas de réclamation sous garantie.

Conditions d'ordre générale

Une station technique agréée par MTD qui utilise les pièces détachées homologuées par MTD doit effectuer toutes les réparations couvertes aux termes de la « Promesse de démarrage EZ ». Une réparation par une station technique agréée par MTD est votre seul recours aux termes de cette garantie. MTD ne peut être tenue responsable pour tout dommage indirect, accessoire ou immatériel résultant de l'utilisation des produits couverts par ces garanties, y compris le coût ou les frais pour obtenir un équipement ou un service de remplacement pendant des périodes raisonnables au cours desquelles l'équipement ne fonctionne pas ou fait l'objet de réparations couvertes par cette garantie. Certains juridictions ne permettent pas l'exclusion des dommages accessoires ou immatériels, ni une limite à la durée de la garantie tacite. Par conséquent, certaines exclusions et restrictions peuvent ne pas s'appliquer dans votre situation.



GARANTIE LIMITÉE DE QUATRE ANS

YARDWORKS CANADA s'engage à réparer ou à remplacer gratuitement, à son choix, à l'acheteur initial, toute pièce ou partie de pièce qui s'avère défectueuse en raison d'un vice de matière ou de fabrication, dans un délai de QUATRE ANS à partir de la date d'achat au détail au Canada.

Cette garantie ne couvre pas:

1. Les pièces rendues inutilisables par un emploi incorrect, une utilisation commerciale, un emploi abusif, une négligence, un entretien incorrect ou une modification;

2. La machine si elle n'a pas été utilisée et/ou entretenue conformément aux instructions qui l'accompagnaient;

3. Le moteur, le moteur électrique ou l'un de ses composants car ils sont garantis par leurs fabricants respectifs.

Vous pouvez consulter la garantie qui s'applique à la pièce en particulier, et lisez le paragraphe ci-dessous au sujet de la garantie des moteurs. Le moteur Powermore à soupapes en tête n'est pas exclus aux termes de cette garantie;

4. Les batteries et les pièces présentant une usure normale énumérées plus bas. Les pompes, soupapes et cylindres des fendues à bois sont garantis pendant un an;

5. Les articles d'entretien courant tels que les lubrifiants, filtres, aiguillage de lames et révisions, ou les réglages des freins, de l'embrayage ou du plateau de coupe;

intempéries.

Garantie complète de quatre-vingt-dix jours sur la batterie (le cas échéant): YARDWORKS CANADA s'engage

à remplacer gratuitement à l'acheteur initial, pour une période de quatre-vingt-dix (90) jours à compter de la date

d'achat au détail, toute batterie fournie avec cette machine qui s'avère défectueuse en raison d'un vice de matière ou

de fabrication et après que nos tests aient confirmé qu'elle ne peut maintenir une charge.

Garantie limitée supplémentaire de trente jours sur la batterie (le cas échéant): YARDWORKS CANADA

s'engage, à l'expiration de la période de quatre-vingt-dix (90) jours et avant la fin d'une période de cent vingt (120)

jours à compter de la date d'achat, à remplacer la batterie défectueuse à l'acheteur initial, pour la moitié (1/2) du prix

de détail en vigueur de la batterie à la date du retour de celle-ci.

Garantie complète de quatre-vingt-dix (90) jours des pièces à usure normale: Les courroies, adaptateurs de

lame, lames, sacs à herbe, sièges, pneus, roues du plateau de coupe des tondeuses à siège, pièces d'embrayage

(roues de freinage), l'huile à moteur, les filtres à air et bougies sont considérés comme des pièces à usure normale.

Elles sont garanties exemptes de vices de matière et de fabrication à l'acheteur initial pour une période de quatre-

vingt-dix (90) jours à partir de la date d'achat au détail.

Pour faire honorer la garantie: Présentez une preuve d'achat à l'atelier de réparations ou au distributeur agréé. Si

vous ne connaissez pas l'adresse de l'atelier de réparations ou du distributeur de votre région, appelez le 1-866-523-

5218. L'usine ne peut accepter le renvoi d'une machine complète si une autorisation n'a pas été accordée par écrit par

YARDWORKS CANADA.

Frais de transport: Les frais relatifs au transport de toute machine motorisée ou de tout accessoire sont à la charge

de l'acheteur. Les frais de transport d'une pièce quelconque envoyée à des fins de remplacement en vertu de

cette garantie doivent être prise en charge par l'acheteur, sauf si le renvoi de la machine est demandé par écrit par

YARDWORKS CANADA.

Autres garanties: Toutes les autres garanties, qu'elles soient expresses ou tacites, y compris les garanties tacites de

qualité marchande, se limitent à la durée stipulée dans cette garantie limitée expresse. Les conditions stipulées dans

cette garantie constituent le recours unique et exclusif quant aux obligations de YARDWORKS CANADA découlant de

la vente de ses produits.

YARDWORKS CANADA ne peut être tenue responsable pour toute perte ou tout dommage accidentel ou indirect.

GARANTIE YARDWORKS LIMITÉE DE 4 ANS DES MOTEURS

Cette garantie limitée double la durée de la garantie limitée du fabricant du moteur qui accompagne la documentation

à l'intention du propriétaire.

12.16.06



Garantie



Le non-respect des conseils d'entretien et de lubrification annule la garantie.

6

Dépannage



Pour toute réparation autre que les ajustements mineurs énumérés ici, adressez-vous à la station technique agréée.

Problème	Cause	Solution
Le moteur ne démarre pas.	<ol style="list-style-type: none"> 1. La poignée de commande de la lame n'est pas embrayée. 2. Fil de la bougie débranché. 3. Le réservoir est vide ou l'essence est éventée. 4. Moteur non amorcé. 5. La bougie est détectueuse. 6. Canalisation de carburant bouchée. 7. Le moteur est noyé. 	<ol style="list-style-type: none"> 1. Embrayez la poignée de commande de la lame. 2. Branchez le fil à la bougie. 3. Faites le plein avec une essence propre et fraîche. 4. Consultez la notice d'utilisation du moteur. 5. Nettoyez, réglez l'écartement ou remplacez la bougie. 6. Nettoyez la canalisation. 7. Attendez quelques minutes avant d'essayer de faire démarrer le moteur.
Le moteur tourne irrégulièrement.	<ol style="list-style-type: none"> 1. Fil de la bougie desserré. 2. La canalisation de carburant est bouchée ou l'essence est éventée. 3. Levant du capuchon du réservoir est bouché. 4. De l'eau ou une saleté est présente dans le système. 5. Le filtre à air est sale. 6. Le carburateur est mal réglé. 	<ol style="list-style-type: none"> 1. Branchez et serrez le fil de la bougie. 2. Nettoyez la canalisation. Faites le plein avec une essence propre et fraîche. 3. Débouchez l'évent. 4. Videz le réservoir à carburant. Faites le plein avec une essence fraîche. 5. Consultez la notice d'utilisation du moteur. 6. Consultez la notice d'utilisation du moteur.
Le moteur tourne irrégulièrement.	<ol style="list-style-type: none"> 1. Niveau d'huile trop bas. 2. Le filtre à air est sale. 3. La circulation d'air est gênée. 4. Le carburateur est mal réglé. 	<ol style="list-style-type: none"> 1. Faites le plein d'huile du carter. 2. Consultez la notice d'utilisation du moteur. 3. Démontez l'habillage du ventilateur et nettoyez-le. 4. Consultez la notice d'utilisation du moteur.
Le moteur hésite parfois à régime élevé.	<ol style="list-style-type: none"> 1. L'écartement de la bougie est trop petit. 2. Mélange du ralenti du carburateur mal réglé. 	<ol style="list-style-type: none"> 1. Réglez l'écartement à 0,030 po. Consultez la notice d'utilisation du moteur. 2. Réglez l'écartement à 0,030 po ou remplacez la bougie. Consultez la notice d'utilisation du moteur. 2. Consultez la notice d'utilisation du moteur. 3. Consultez la notice d'utilisation du moteur.
Le moteur tourne irrégulièrement.	<ol style="list-style-type: none"> 1. La bougie est sale, détectueuse ou l'écartement est trop grand. 2. Le carburateur est mal réglé. 3. Le filtre à air est sale. 	<ol style="list-style-type: none"> 1. Réglez l'écartement à 0,030 po ou remplacez la bougie. Consultez la notice d'utilisation du moteur. 2. Consultez la notice d'utilisation du moteur. 3. Consultez la notice d'utilisation du moteur.
Vibrations excessives.	<ol style="list-style-type: none"> 1. La lame est desserrée ou mal équilibrée. 2. La lame est déformée. 	<ol style="list-style-type: none"> 1. Serrez la lame et l'adaptateur. Équilibrez la lame. 2. Remplacez la lame.
La tondeuse ne déchiquette pas l'herbe.	<ol style="list-style-type: none"> 1. L'herbe est mouillée. 2. L'herbe est trop haute. 3. La lame est émoussée. 	<ol style="list-style-type: none"> 1. Ne tondez pas quand l'herbe est mouillée. Attendez qu'elle sèche. 2. Coupez l'herbe à un réglage élevé, puis tondez à nouveau à la hauteur voulue ou sur une largeur plus étroite. 3. Aigüisez ou remplacez la lame.
La coupe est irrégulière	<ol style="list-style-type: none"> 1. Les roues ne sont pas bien positionnées. 2. La lame est émoussée. 	<ol style="list-style-type: none"> 1. Placez les quatre roues à la même hauteur. 2. Aigüisez ou remplacez la lame.

3. Enlevez le boulon et le support de la lame qui maintiennent la lame et l'adaptateur sur le vilebrequin. Voir la Figure 5-2.
 4. Dégagez la lame et l'adaptateur du vilebrequin.
 5. Pour l'affûter à nouveau, démontez-la puis meulez ou limez les bords tranchants en maintenant l'angle aussi près que possible du biseau original. N'essayez pas d'aiguiser la lame encore installée sur la tondeuse.
 6. Il est **essentiel** que chaque tranchant soit affûté également pour ne pas avoir une lame déséquilibrée. **REMARQUE:** Une lame déséquilibrée cause des vibrations qui peuvent endommager le moteur et la tondeuse. Assurez-vous de bien rééquilibrer la lame après l'avoir aiguisée. Le fabricant de la tondeuse ne peut être tenu responsable des dégâts causés par le mauvais équilibre de la lame.
 - REMARQUE:** Démontez toujours la lame de son adaptateur pour vérifier son bon équilibre.
 7. Vous pouvez vérifier l'équilibre de la lame en la plaçant sur un tournevis à tige ronde. Limez le métal du côté le plus lourd jusqu'à ce que la lame soit parfaitement équilibrée.
 8. Avant de remonter la lame et son adaptateur sur la tondeuse, lubrifiez le vilebrequin et la surface intérieure de l'adaptateur avec une huile légère.
 9. Placez l'adaptateur de la lame sur le vilebrequin, «l'étoile» à l'opposé du moteur. Voir la Figure 5-3. Placez la lame, le côté sur lequel la mention «Bottom» (ou le numéro de pièce) apparaît, à l'opposé de l'adaptateur. Alignez le support de la lame sur celle-ci en enfonçant les pattes dans les trous de la lame, puis insérez le boulon hex.
 10. Serrez le boulon hex. au couple recommandé ci-dessous:
- Couple de montage de la lame**
Boulon centrale 450 po-lb min., 600 po-lb max.
Vérifiez périodiquement que TOUTS les écrous et boulons de la machine sont bien serrés.

Remplacement du déflecteur arrière

- Il est installé sur l'arrière du plateau de coupe et a pour but de minimiser les risques de projection d'objets vers le conducteur. Remplacez le déflecteur arrière comme suit s'il est endommagé.
1. Pour démonter le déflecteur arrière usagé, soulevez le clapet arrière et pressez sur chaque côté du déflecteur pour le dégager des trous. Voir la Figure 5-3.
 2. Dégagez le déflecteur du trou opposé et remplacez-le par le déflecteur neuf en appliquant les instructions dans l'ordre inverse.

- ### Remisage hors saison
- Procédez de la manière suivante pour préparer votre tondeuse pour un entreposage prolongé.
1. Nettoyez et lubrifiez soigneusement la tondeuse selon les instructions de lubrification.
 2. L'utilisation d'un nettoyeur sous pression ou d'un boyaux d'arrosage pour nettoyer la tondeuse est déconseillée.
 3. Consultez la notice d'utilisation du moteur quant aux instructions d'entreposage du moteur.
 4. Enduisez la lame de la tondeuse d'une graisse à châssis pour l'empêcher de rouiller.
 5. Entrez la tondeuse dans un endroit sec et propre. Ne la remisez pas près de produits corrosifs, comme des engrais.
- REMARQUE:** Il est très important de bien protéger le matériel contre la rouille s'il doit être entreposé dans un abri métallique non ventilé. Enduisez toute la machine, en particulier les câbles et toutes les pièces mobiles, avec une huile légère ou de la silicone.

Figure 5-3

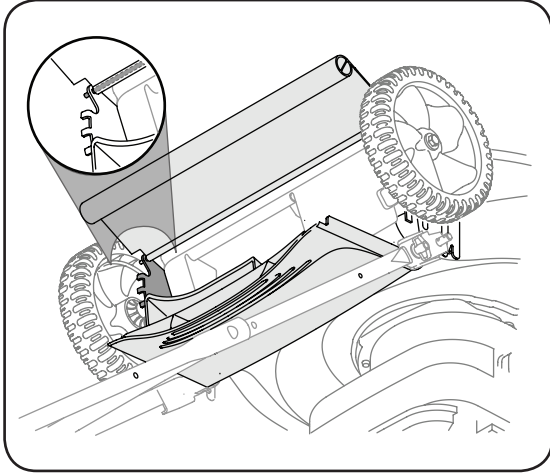
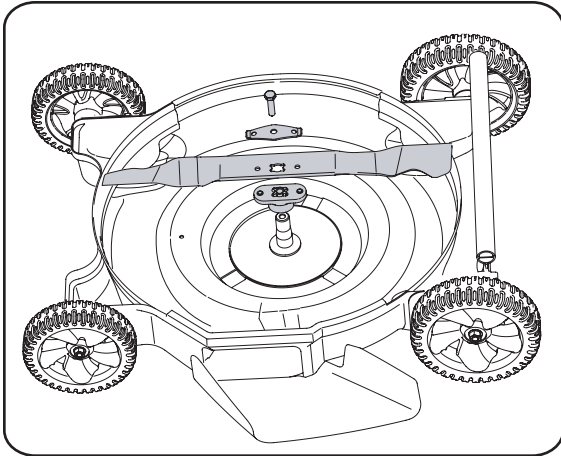

Figure 5-2



Le fait de couper l'herbe sur un sol sablonneux provoque l'usure de la lame par abrasion.



Si la lame est déséquilibrée, elle fera vibrer la tondeuse de façon excessive, mais elle pourrait aussi causer des dommages à la tondeuse ou même casser pendant qu'elle tourne, et causer de sérieuses blessures à l'utilisateur.

Portez toujours des gants épais ou utilisez un chiffon épais pour manipuler la lame en la démontrant pour l'aiguiser ou la remplacer.

AVERTISSEMENT



Entretien

5

5

Entretien

AVERTISSEMENT

Arrêtez toujours le moteur et débranchez le fil de la bougie et mettez-le à la masse contre le moteur avant tout nettoyage, toute lubrification ou autre entretien sur la machine.



L'utilisation d'un nettoyeur pressurisé ou d'un boyaux d'arrosage pour nettoyer la tondeuse est déconseillée. Cela risque en effet d'endommager les composants élec-triques, les fusées, les poulies, les roulements ou le moteur. L'emploi d'eau à tendance à raccourcir la vie de la tondeuse et à limiter sa facilité d'entretien.

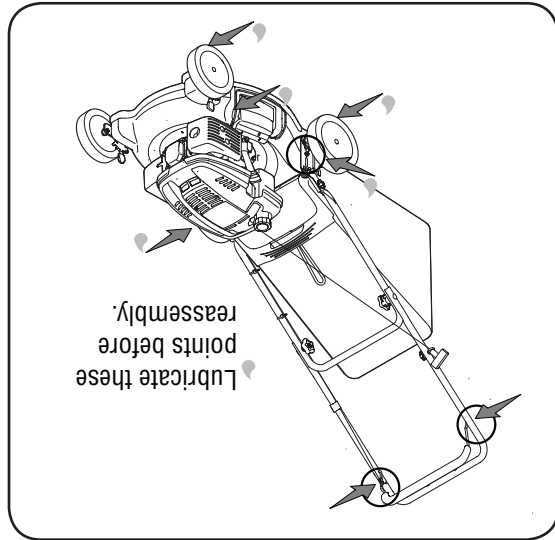

Figure 5-1

Recommandations d'ordre général

1. Suivez toujours les consignes de sécurité lors de tout entretien.
2. La garantie de cette tondeuse ne s'applique pas à toute pièce qui a fait l'objet d'un emploi abusif ou d'une négligence. Pour bénéficier au maximum de la garantie, l'utilisateur doit entretenir la tondeuse conformément aux instructions de cette notice.
3. La garantie sera nulle et non avenue si une modification est apportée au régulateur du moteur.
4. Vérifiez tous les réglages au moins une fois par saison.
5. Vérifiez régulièrement que toute la boulonnerie est bien serrée.

Lubrification

1. Lubrifiez les points de pivot de la poignée de commande de la lame au moins une fois par saison avec une huile légère. La commande de la lame doit fonctionner facilement dans les deux sens. Voir la Figure 5-1.
2. Lubrifiez les roulements à billes des roues au moins une fois par saison avec de l'huile fluide, tous les autres genres n'ont pas de soin d'être lubrifiés. Toutefois, si elles doivent être démontées pour une raison quelconque, lubrifiez la surface du boudin d'essieu et la surface intérieure de la roue avec une huile automobile légère.
3. Les ressorts de torsion et les points de pivotement sur le clapet arrière doivent être lubrifiés régulièrement avec une huile légère pour empêcher la rouille. Voir la Figure 5-1.
4. Consultez la notice d'utilisation du moteur pour les instructions de lubrification.

Moteur

1. Consultez la notice d'utilisation du moteur pour tout ce qui concerne l'entretien du moteur.
2. Utilisez l'huile à moteur recommandée dans la notice d'utilisation du moteur fournie avec la tondeuse. Lisez attentivement les instructions et suivez-les.
3. Dans des conditions normales nettoyez le filtre à air recommandée dans la notice d'utilisation du moteur fournie avec la tondeuse. Nettoyez-le à intervalles plus rapprochés dans des conditions très poussiéreuses. Une mauvaise performance du moteur et sa « noyade » sont des indications que le filtre à air doit être nettoyé.
4. Nettoyez la bougie et ajustez l'écartement une fois par saison. Il est recommandé de remplacer la bougie au début de chaque saison. Vérifiez le type de bougie à utiliser et l'écartement correct dans la notice d'utilisation du moteur.

REMARQUE: Ce système d'allumage par étincelle de véhicule respecte toutes les exigences du Règlement sur le matériel brouilleur du Canada.

Plateau de coupe

Nettoyez le dessous du plateau de coupe après chaque utilisation pour empêcher les brins d'herbe, les feuilles ou la saleté de s'y accumuler. Toute accumulation favorise la rouille et la corrosion et peut empêcher le déshiquetage efficace.

Inclinez la tondeuse et grattez le dessous du plateau de coupe avec un outil approprié (après avoir vérifié que la bougie est débranchée) pour nettoyer le plateau de coupe.

Entretien et remplacement de la lame



AVERTISSEMENT: Portez toujours des gants épais ou utilisez un chiffon épais pour manipuler la lame en la démontant pour l'aiguiser ou la remplacer.

1. Débranchez toujours le fil de la bougie.
2. Basculez la tondeuse selon les instructions dans la notice d'utilisation. S'il n'y a pas d'instructions spécifiques, basculez la tondeuse avec le filtre à air et le carburateur sur le haut.



Utilisation



AVERTISSEMENT

Les objets projetés par une tondeuse peuvent atteindre les yeux et causer des blessures graves. Portez toujours des lunettes de sécurité en utilisant la tondeuse, ou en effectuant tout entretien ou toute réparation.

Assurez-vous que seul le conducteur se trouve à proximité de la tondeuse au moment de sa mise en route ou pendant son utilisation. Ne faites jamais fonctionner la machine dans un local clos et mal aéré, car les gaz d'échappement du moteur contiennent du monoxyde de carbone, un gaz inodore très dangereux. N'approchez pas les mains, pieds, cheveux et vêtements lâches des pièces en mouvement du moteur et de la tondeuse.

Utilisation de la tondeuse

AVERTISSEMENT: N'utilisez jamais la tondeuse sans le clapet d'éjection arrière ou l'ensemble du sac à herbe fermement fixé en place.

Vérifiez qu'il n'y a plus de pierres, de morceaux de bois, de fils métalliques ou autres objets sur la pelouse, qui risquent d'endommager la tondeuse ou le moteur. Ces objets pourraient être projetés par la tondeuse dans une direction ou une autre et blesser grièvement le conducteur ou toute autre personne présente.

AVERTISSEMENT: Arrêtez le moteur si vous heurtez un objet quelconque. Débranchez le fil de la bougie, cherchez soigneusement tout signe de dégât à la tondeuse et réparez-la avant de la remettre en marche et de vous en servir. Des vibrations importantes de la tondeuse indiquent des dégâts. Faites examiner et réparer la machine rapidement.

Conseil d'utilisation

1. Pour obtenir les meilleurs résultats et déchaqueter efficacement, ne coupez pas l'herbe mouillée.
2. Une tonte plus étroite peut être nécessaire si l'herbe est nouvelle, drue ou humide.
3. Votre pelouse sera plus saine si vous ne tondez jamais plus d'un tiers de la longueur totale des brins d'herbe.
4. Continuez à tondre la pelouse à l'automne jusqu'à ce qu'elle cesse de pousser.
5. Ajustez la vitesse de déplacement en fonction des conditions de travail.
6. Si l'herbe a été permis de pousser en excès de 4 pouces, le déchaquetage est déconseillé. Utilisez d'abord le sac à herbe pour réduire la hauteur de l'herbe à 3-1/4 pouces ou moins, avant de déchaqueter l'herbe.

AVERTISSEMENT : Attendez que la lame se soit complètement immobilisée avant de travailler sur la tondeuse ou de retirer le sac à herbe.

REMARQUE : Voir la page 7 pour utiliser la tondeuse avec le sac à herbe, l'ensemble de déchaquetage ou l'ensemble d'éjection latérale.

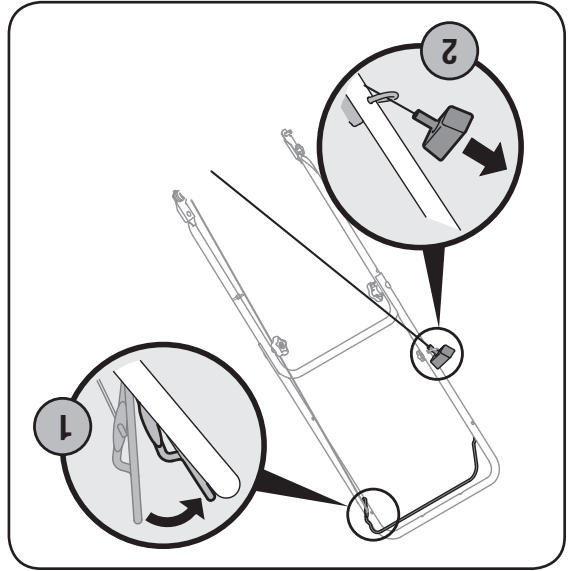

Figure 4-2

Avant de faire démarrer le moteur

AVERTISSEMENT: Assurez-vous que seul le conducteur se trouve à proximité de la tondeuse au moment de sa mise en route ou pendant son utilisation. Ne faites jamais fonctionner la machine dans un local clos et mal aéré, car les gaz d'échappement du moteur contiennent du monoxyde de carbone, un gaz inodore très dangereux. N'approchez pas les mains, pieds, cheveux et vêtements lâches des pièces en mouvement du moteur et de la tondeuse.



1. Tenez-vous derrière la machine, appuyez sur la poignée de commande de la lame et maintenez-la contre le guidon supérieur, comme à la Figure 4-2.
2. Prenez la poignée du démarreur à lanceur de la façon illustrée et tirez-la lentement jusqu'à ce que vous sentiez une légère résistance. Tirez alors rapidement pour faire démarrer le moteur et pour éviter le recul. Laissez la poignée revenir lentement jusqu'au bouton de guidage de la corde.

Arrêt du moteur

1. Lâchez la poignée de commande de la lame pour arrêter le moteur et la lame.



AVERTISSEMENT: La lame continue à tourner pendant quelques secondes après que le moteur s'est éteint.

2. Débranchez le fil de la bougie et mettez-le à la masse contre le moteur pour empêcher tout démarrage accidentel lorsque la machine n'est pas surveillée.

Commandes

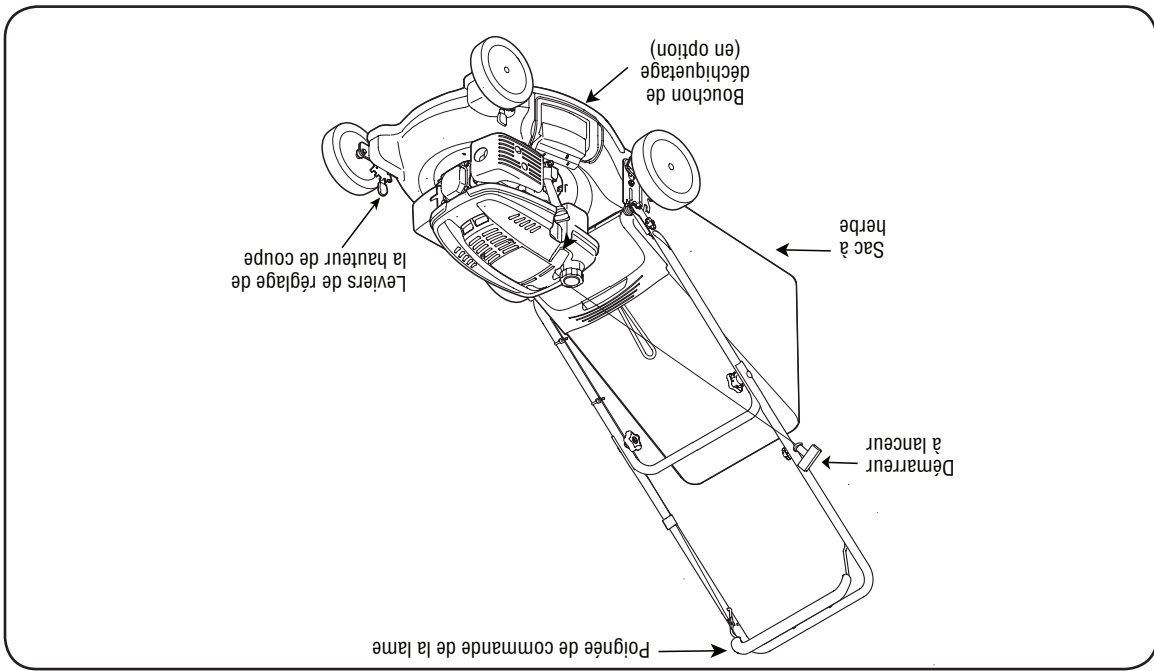

Figure 4-1

REMARQUE: Les modèles représentés peuvent être légèrement différents de votre tondeuse.

Poignée de commande de la lame

La poignée de commande de la lame se trouve sur le guidon supérieur de la tondeuse. Voir la Figure 4-1. Il faut serrer cette poignée contre le guidon pour que la tondeuse fonctionne. Le fait de lâcher la poignée arrête le moteur et la lame.

Démarreur à lanceur

Il est installé sur la droite du guidon supérieur. Tenez-vous derrière la tondeuse et tirez sur le démarreur à lanceur pour faire démarrer la tondeuse.

Bouchon de déchiquetage (en option)

Ce bouchon sert à fermer l'ouverture de la goulotte d'éjection latérale pendant le déchiquetage ou la mise en sac de l'herbe coupée. Ne retirez jamais le bouchon à charnière, même si vous ne déchiquetez pas l'herbe.

Leviers de réglage de la hauteur de coupe

Un levier de réglage de la hauteur se trouve sur chacune des roues. Les quatre leviers doivent se trouver à la même position relative pour assurer une coupe régulière.

Leviers d'huile et d'essence

Pour tout renseignement sur le moteur, consultez le chapitre se rapportant au moteur dans la notice d'utilisation. Ajoutez l'huile fournie avant de mettre le moteur en marche pour la première fois.

2. Faites le plein d'essence en suivant les instructions fournies dans le chapitre concernant le moteur dans cette notice d'utilisation.

AVERTISSEMENT



Utilisation



Lisez, comprenez, et suivez toutes les instructions sur la machine et dans ce notice avant le fonctionnement.

Ce mécanisme de commande est un dispositif de sécurité. N'essayez jamais d'éviter son emploi.

Faites très attention en manipulant de l'essence. L'essence est extrêmement inflammable et les vapeurs sont explosif.

Ne faites *jamais* le plein d'essence à l'intérieur, pendant que le moteur tourne ou quand le moteur est chaud. Éteignez toute cigarettes ou pipe, tout cigare ou toute autre source d'incandescence.

AVERTISSEMENT: Faites très attention en manipulant de l'essence. L'essence est extrêmement inflammable et les vapeurs sont explosif. Ne faites *jamais* le plein d'essence à l'intérieur, pendant que le moteur tourne ou quand le moteur est chaud. Éteignez toute cigarettes ou pipe, tout cigare ou toute autre source d'incandescence.

AVERTISSEMENT: Les objets projetés par une tondeuse peuvent atteindre les yeux et causer des blessures graves. Portez toujours des lunettes de sécurité en utilisant la tondeuse, ou en effectuant tout entretien ou toute réparation.

6. Assemblage du sac à herbe:

- a. Glissez le sac sur l'armature (côté en plastique noir sur le dessous). Enfoncez les crochets de l'armature dans les trous des glissières en plastique du sac à herbe. Voir la Figure 3-6.
- b. Attachez le sac sur l'armature en accrochant les glissières sur l'armature, comme à la Figure 3-6. Toutes les glissières en plastique, sauf celle du dessus du sac, s'accrochent de l'extérieur du sac. Le haut du sac s'attache de l'intérieur de celui-ci.
7. Assemblage du sac à herbe sur la tondeuse
 - a. Relevez le clapet d'éjection arrière de la tondeuse et placez le sac à herbe sur la tige de pivotement. Lâchez le clapet pour qu'il repose sur le sac à herbe. Voir la Figure 3-7.

AVERTISSEMENT: N'utilisez jamais la tondeuse si les crochets du sac à herbe ne sont pas enfoncés dans la tige de pivotement et si le clapet arrière ne repose pas contre le haut du sac à herbe.

8. Pour enlever le sac à herbe et utiliser l'ensemble de déchiquetage:

- a. Relevez le clapet d'éjection arrière de la tondeuse, comme à la Figure 3-7. Relevez le sac à herbe et dégagez-le de la tige de pivotement. Lâchez le clapet d'éjection arrière pour fermer l'ouverture sur l'arrière de la tondeuse.
9. L'éjection latérale est offerte en option. Si la tondeuse est adaptée pour éjecter l'herbe sur le côté, assurez-vous que le sac à herbe a été démonté de la tondeuse et que le clapet d'éjection arrière est fermé.
- a. Relevez le bouchon de déchiquetage à charnière qui se trouve sur le côté du plateau de coupe. Voir la Figure 3-8.
- b. Glissez les deux crochets du déflecteur d'éjection latérale sous la goupille de la charnière du bouchon de déchiquetage à charnière. Rabaissez le bouchon de déchiquetage à charnière.

REMARQUE: Ne retirez jamais le bouchon de déchiquetage à charnière, même quand vous ne déchiquetez pas.

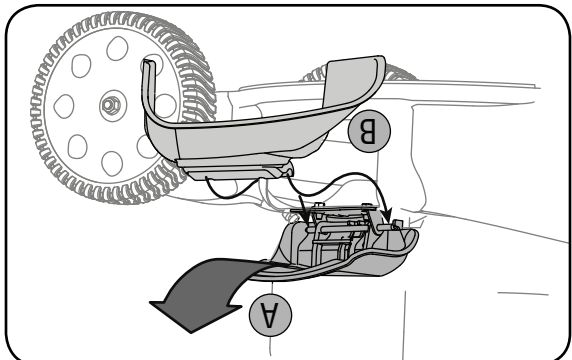

Figure 3-8 - Caractéristique en option

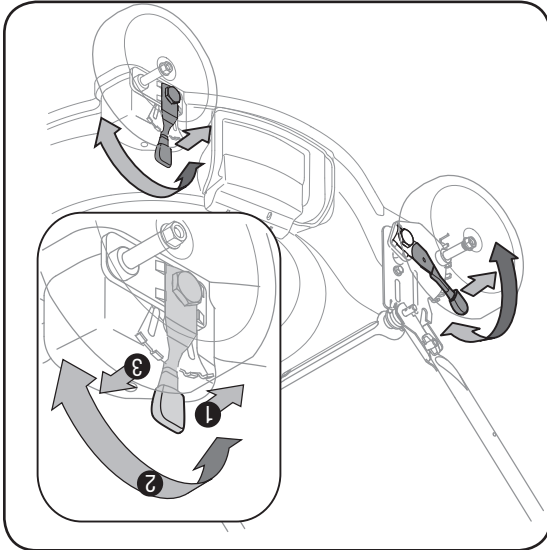

Figure 3-6

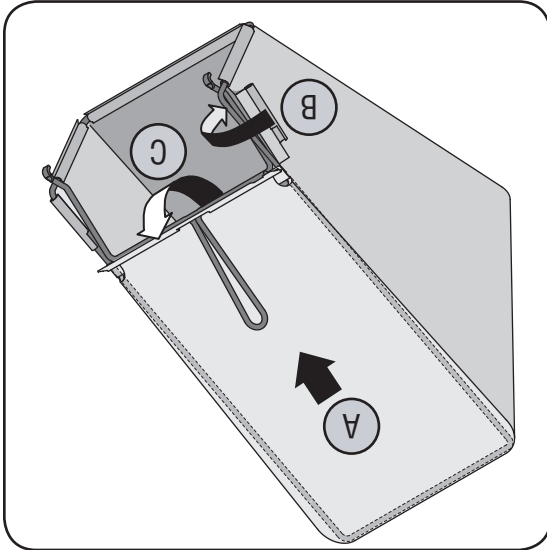

Figure 3-5

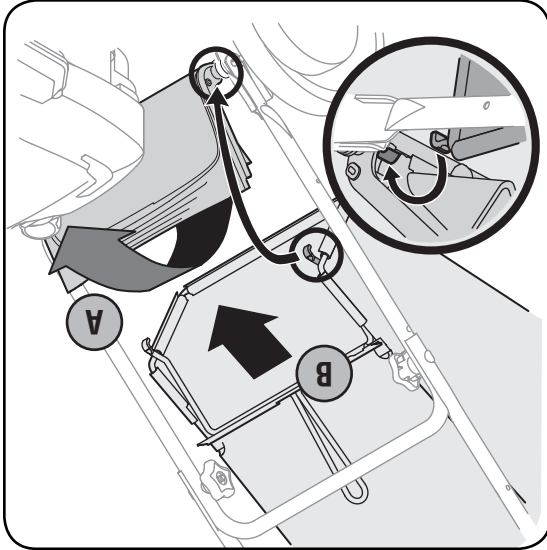

Figure 3-7

3 Instructions de montage et réglages



REMARQUE: Vérifiez que le sac à herbe est bien à l'endroit avant l'assemblage (l'étiquette d'avertissement doit se trouver sur l'extérieur).

REMARQUE: Assurez-vous que les câbles sont accrochés sur l'extérieur du guidon pour qu'ils ne gênent pas lors de l'installation du sac à herbe.



AVERTISSEMENT

N'utilisez jamais la tondeuse si les crochets du sac à herbe ne sont pas enfoncés dans la tige de pivotement et si le clapet arrière ne repose pas contre le haut du sac à herbe. Toutes les tondeuses sont équipées d'un dispositif de protection à l'arrière. Il empêche les projectiles soulevés par la lame de blesser l'utilisateur de la tondeuse. NE DÉMONTÉZ PAS CE DISPOSITIF DE SÉCURITÉ.

3

Instructions de montage et réglages



AVERTISSEMENT

Débranchez le fil de la bougie et mettez-le à la masse conformément aux instructions de la notice d'utilisation du moteur fournie avec la machine.



IMPORTANT

Cette machine est expédiée SANS HUILE NI ESSENCE. Après l'assemblage, faites les pleins d'essence et d'huile conformément aux instructions de la notice d'utilisation du moteur fournie avec la machine.

REMARQUE: Les modèles représentés peuvent être légèrement différents de votre tondeuse.

1. Retirez les pièces détachées et les garnitures d'emballage qui peuvent se trouver entre les guidons supérieur et inférieur.

a. Redressez le guidon supérieur vers vous pour le faire passer de la position A à la position de travail. Voir la Figure 3-1.

b. Serrez les boutons qui maintiennent le guidon supérieur sur le guidon inférieur. Assurez-vous que le bouton ordinaire est bien enfoncé dans le guidon.

2. Placez une goupille-épingle dans l'un des trous de la goupille soudée de chaque côté du guidon inférieur.

a. Enlevez les goupilles fendues placées dans le trou extérieur des goupilles soudées sur les supports de montage du guidon. Placez les goupilles fendues dans le trou inférieur. Voir la Figure 3-2.

b. Placez un boulon ordinaire (dans le sachet de boulonnerie fourni avec la machine) dans le trou supérieur du support de montage de droite du guidon, en procédant de l'intérieur vers l'extérieur. Voir la Figure 3-2. Maintenez-le en place avec un écrou à oreilles en plastique (boutons en forme d'étoile). Répétez de l'autre côté.

3. Installation du guide de la corde. Voir la Figure 3-3.

a. Pressez la manette de commande de la lame contre le guidon supérieur. Position A.

b. Sortez lentement la corde du démarreur du moteur. Position B.

c. Glissez la corde du démarreur dans le guide.

Position C.

d. Serrez l'écrou à oreilles du guide de la corde.

Position D.

4. Enfoncez le taquet de l'attache-câble dans le trou aménagé dans le guidon inférieur. Serrez l'attache-câble et coupez le surplus. Voir la Figure 3-4.

5. Un levier de réglage se trouve sur chacune des roues et permet de modifier la hauteur de coupe de la tondeuse. Pour changer la hauteur de coupe, poussez le levier de réglage des roues vers la roue et déplacez-le vers le haut ou le bas à la hauteur choisie. Voir la Figure 3-5.

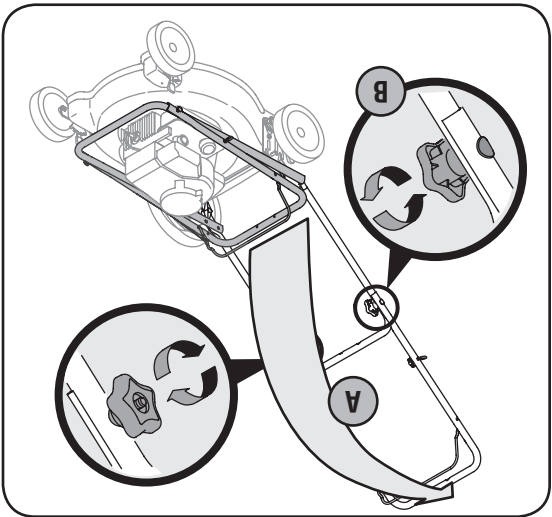

Figure 3-1

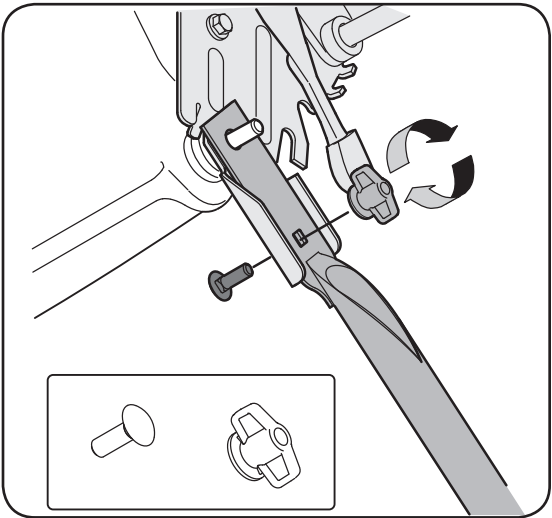

Figure 3-2

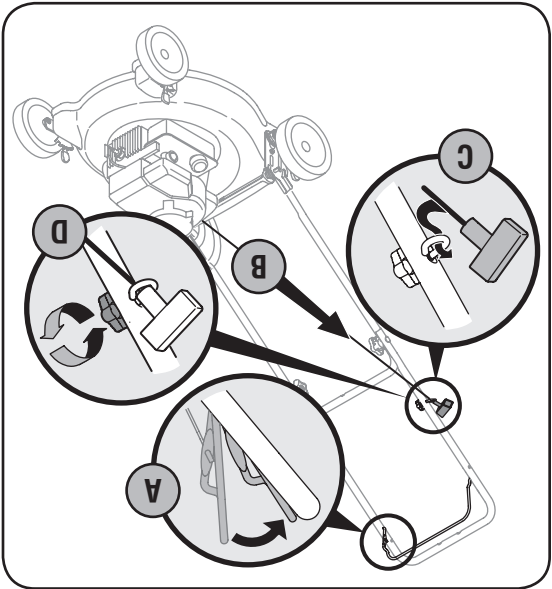

Figure 3-3

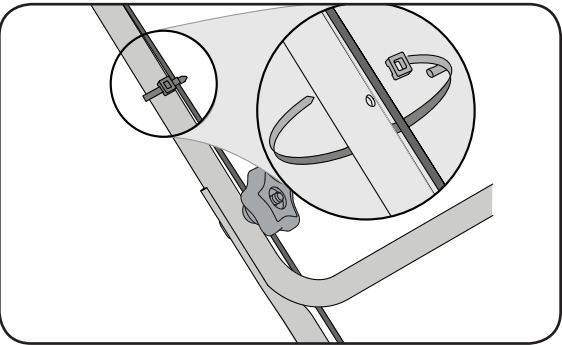

Figure 3-4

AVERTISSEMENT



Consignes de sécurité



Cette machine est équipée d'un moteur à combustion interne et elle ne doit pas être utilisée sur un terrain non entretenu, recouvert de broussailles ou d'herbe si le système d'échappement du moteur n'est pas muni d'un pare-étincelles, conformément aux lois et règlements provinciaux ou locaux (le cas échéant).

Si un pare-étincelles est utilisé, il doit être maintenu en bon état de marche par l'utilisateur de la machine. La station technique agréée la plus proche peut vous fournir un pare-étincelles pour le pot d'échappement de cette machine.

Les moteurs certifiés conformes aux normes réglementaires de la Californie et de l'agence EPA fédérales pour SORE (petit équipement hors route) sont certifiés pour fonctionner avec de l'essence sans plomb ordinaire et peuvent être dotés des systèmes de contrôle des émissions de gaz suivants : Three Way Catalyst (TWC) le cas échéant.

Entretien général:

- 1. Ne faites jamais fonctionner la machine dans un local clos car les gaz d'échappement du moteur contiennent du monoxyde de carbone, un gaz inodore très dangereux.
2. Avant de nettoyer, de réparer ou d'examiner la machine, vérifiez que la lame et toutes les pièces mobiles se sont immobilisées. Débranchez le fil de la bougie et mettez-le à la terre contre le moteur pour empêcher tout démarrage accidentel.
3. Vérifiez souvent que la lame et les boulons de montage du moteur sont bien serrés. Examinez visuellement la lame pour détecter toute usure excessive, tout fendillement. Remplacez-la avec une lame authentique seulement (du liste de pièces qui se trouve dans cette notice). «L'emploi de pièces inférieures et réduire la sécurité»
4. La lame est coupante et peut causer des blessures graves. Développez la lame avec un chiffon ou portez des gants et faites très attention en le manipulant.
5. Assurez-vous que tous les écrous, boulons et vis sont bien serrés et que l'équipement soit toujours en bon état de marche.
6. Ne modifiez jamais les dispositifs de sécurité. Vérifiez souvent qu'ils fonctionnent bien.
7. Si vous haurtez un objet, arrêtez immédiatement le moteur, débranchez le fil de la bougie et examinez soigneusement la machine. Réparez les dégâts éventuels avant de remettre la machine en marche.
8. N'essayez jamais d'ajuster une roue ou de changer la hauteur de coupe pendant que la machine tourne.
9. Les éléments du sac à herbe et le clapet de la goulotte d'éjection de sécurité, vérifiez souvent les éléments et remplacez-les immédiatement avec des pièces authentiques seulement (du liste de pièces qui se trouve dans cette notice). «L'emploi de pièces non conformes aux caractéristiques de l'équipement d'origine peut causer des performances inférieures et réduire la sécurité.»
10. Ne modifiez pas le réglage du régulateur et ne laissez pas le moteur s'emballer. Le régulateur maintient le moteur à son régime maximal de fonctionnement sans danger.
11. Vérifiez souvent l'état des conduites d'essence, du réservoir, du bouchon d'essence et autres raccords. Remplacez-les si vous détectez un fendillement ou une fuite.
12. Ne faites pas tourner le moteur si la bougie n'est pas installée.
13. Prenez soin des étiquettes d'instructions et remplacez-les au besoin.
14. Respectez les règlements concernant l'élimination des déchets et liquides qui risquent de nuire à la nature et à l'environnement.

Ne modifiez pas le moteur

Pour éviter toute blessure grave ou fatale, ne modifiez pas du tout le réglage du moteur et entraînez son fonctionnement à des vitesses dangereuses. Ne modifiez jamais le réglage de l'usine du régulateur.

Durée de vie utile moyenne

D'après la Consumer Products Safety Commission (CPSC - Commission sur la sécurité des produits de consommation) et la "U.S. Environmental Protection Agency" (EPA - Agence américaine de protection de l'environnement), ce produit a une durée de vie utile moyenne de sept (7) ans, ou 60 heures de fonctionnement. Au terme de cette durée de vie utile moyenne, achetez une machine neuve ou faites inspecter la machine chaque année par une station technique agréée pour vous assurer que tous les dispositifs mécaniques et de sécurité sont en bon état de marche et ne sont pas usés de façon excessive. Le non-respect de ces recommandations peut causer des accidents et des blessures graves ou mortelles.

À NE PAS FAIRE:

- 1. Ne tenez pas près d'une falaise ou d'un talus. Le conducteur peut facilement perdre l'équilibre.
2. Ne tenez pas sur une pente supérieure à 15° selon l'inclinaison.
3. Ne tenez pas de l'herbe mouillée. La traction réduite peut provoquer un dérapage.
4. Ne tenez pas de l'herbe mouillée. La traction réduite peut provoquer un dérapage.
5. Ne tenez pas de l'herbe mouillée. La traction réduite peut provoquer un dérapage.
6. Ne tenez pas de l'herbe mouillée. La traction réduite peut provoquer un dérapage.
7. Ne tenez pas de l'herbe mouillée. La traction réduite peut provoquer un dérapage.
8. Ne tenez pas de l'herbe mouillée. La traction réduite peut provoquer un dérapage.
9. Ne tenez pas de l'herbe mouillée. La traction réduite peut provoquer un dérapage.
10. Ne tenez pas de l'herbe mouillée. La traction réduite peut provoquer un dérapage.
11. Ne tenez pas de l'herbe mouillée. La traction réduite peut provoquer un dérapage.
12. Ne tenez pas de l'herbe mouillée. La traction réduite peut provoquer un dérapage.
13. Ne tenez pas de l'herbe mouillée. La traction réduite peut provoquer un dérapage.
14. Ne tenez pas de l'herbe mouillée. La traction réduite peut provoquer un dérapage.
15. Ne tenez pas de l'herbe mouillée. La traction réduite peut provoquer un dérapage.
16. Ne tenez pas de l'herbe mouillée. La traction réduite peut provoquer un dérapage.
17. Ne tenez pas de l'herbe mouillée. La traction réduite peut provoquer un dérapage.
18. Ne tenez pas de l'herbe mouillée. La traction réduite peut provoquer un dérapage.
19. Ne tenez pas de l'herbe mouillée. La traction réduite peut provoquer un dérapage.
20. Ne tenez pas de l'herbe mouillée. La traction réduite peut provoquer un dérapage.
21. Ne tenez pas de l'herbe mouillée. La traction réduite peut provoquer un dérapage.
22. Ne tenez pas de l'herbe mouillée. La traction réduite peut provoquer un dérapage.
23. Ne tenez pas de l'herbe mouillée. La traction réduite peut provoquer un dérapage.
24. Ne tenez pas de l'herbe mouillée. La traction réduite peut provoquer un dérapage.
25. Ne tenez pas de l'herbe mouillée. La traction réduite peut provoquer un dérapage.
26. Ne tenez pas de l'herbe mouillée. La traction réduite peut provoquer un dérapage.
27. Ne tenez pas de l'herbe mouillée. La traction réduite peut provoquer un dérapage.
28. Ne tenez pas de l'herbe mouillée. La traction réduite peut provoquer un dérapage.
29. Ne tenez pas de l'herbe mouillée. La traction réduite peut provoquer un dérapage.
30. Ne tenez pas de l'herbe mouillée. La traction réduite peut provoquer un dérapage.
31. Ne tenez pas de l'herbe mouillée. La traction réduite peut provoquer un dérapage.
32. Ne tenez pas de l'herbe mouillée. La traction réduite peut provoquer un dérapage.
33. Ne tenez pas de l'herbe mouillée. La traction réduite peut provoquer un dérapage.
34. Ne tenez pas de l'herbe mouillée. La traction réduite peut provoquer un dérapage.
35. Ne tenez pas de l'herbe mouillée. La traction réduite peut provoquer un dérapage.
36. Ne tenez pas de l'herbe mouillée. La traction réduite peut provoquer un dérapage.
37. Ne tenez pas de l'herbe mouillée. La traction réduite peut provoquer un dérapage.
38. Ne tenez pas de l'herbe mouillée. La traction réduite peut provoquer un dérapage.
39. Ne tenez pas de l'herbe mouillée. La traction réduite peut provoquer un dérapage.
40. Ne tenez pas de l'herbe mouillée. La traction réduite peut provoquer un dérapage.
41. Ne tenez pas de l'herbe mouillée. La traction réduite peut provoquer un dérapage.
42. Ne tenez pas de l'herbe mouillée. La traction réduite peut provoquer un dérapage.
43. Ne tenez pas de l'herbe mouillée. La traction réduite peut provoquer un dérapage.
44. Ne tenez pas de l'herbe mouillée. La traction réduite peut provoquer un dérapage.
45. Ne tenez pas de l'herbe mouillée. La traction réduite peut provoquer un dérapage.
46. Ne tenez pas de l'herbe mouillée. La traction réduite peut provoquer un dérapage.
47. Ne tenez pas de l'herbe mouillée. La traction réduite peut provoquer un dérapage.
48. Ne tenez pas de l'herbe mouillée. La traction réduite peut provoquer un dérapage.
49. Ne tenez pas de l'herbe mouillée. La traction réduite peut provoquer un dérapage.
50. Ne tenez pas de l'herbe mouillée. La traction réduite peut provoquer un dérapage.
51. Ne tenez pas de l'herbe mouillée. La traction réduite peut provoquer un dérapage.
52. Ne tenez pas de l'herbe mouillée. La traction réduite peut provoquer un dérapage.
53. Ne tenez pas de l'herbe mouillée. La traction réduite peut provoquer un dérapage.
54. Ne tenez pas de l'herbe mouillée. La traction réduite peut provoquer un dérapage.
55. Ne tenez pas de l'herbe mouillée. La traction réduite peut provoquer un dérapage.
56. Ne tenez pas de l'herbe mouillée. La traction réduite peut provoquer un dérapage.
57. Ne tenez pas de l'herbe mouillée. La traction réduite peut provoquer un dérapage.
58. Ne tenez pas de l'herbe mouillée. La traction réduite peut provoquer un dérapage.
59. Ne tenez pas de l'herbe mouillée. La traction réduite peut provoquer un dérapage.
60. Ne tenez pas de l'herbe mouillée. La traction réduite peut provoquer un dérapage.
61. Ne tenez pas de l'herbe mouillée. La traction réduite peut provoquer un dérapage.
62. Ne tenez pas de l'herbe mouillée. La traction réduite peut provoquer un dérapage.
63. Ne tenez pas de l'herbe mouillée. La traction réduite peut provoquer un dérapage.
64. Ne tenez pas de l'herbe mouillée. La traction réduite peut provoquer un dérapage.
65. Ne tenez pas de l'herbe mouillée. La traction réduite peut provoquer un dérapage.
66. Ne tenez pas de l'herbe mouillée. La traction réduite peut provoquer un dérapage.
67. Ne tenez pas de l'herbe mouillée. La traction réduite peut provoquer un dérapage.
68. Ne tenez pas de l'herbe mouillée. La traction réduite peut provoquer un dérapage.
69. Ne tenez pas de l'herbe mouillée. La traction réduite peut provoquer un dérapage.
70. Ne tenez pas de l'herbe mouillée. La traction réduite peut provoquer un dérapage.
71. Ne tenez pas de l'herbe mouillée. La traction réduite peut provoquer un dérapage.
72. Ne tenez pas de l'herbe mouillée. La traction réduite peut provoquer un dérapage.
73. Ne tenez pas de l'herbe mouillée. La traction réduite peut provoquer un dérapage.
74. Ne tenez pas de l'herbe mouillée. La traction réduite peut provoquer un dérapage.
75. Ne tenez pas de l'herbe mouillée. La traction réduite peut provoquer un dérapage.
76. Ne tenez pas de l'herbe mouillée. La traction réduite peut provoquer un dérapage.
77. Ne tenez pas de l'herbe mouillée. La traction réduite peut provoquer un dérapage.
78. Ne tenez pas de l'herbe mouillée. La traction réduite peut provoquer un dérapage.
79. Ne tenez pas de l'herbe mouillée. La traction réduite peut provoquer un dérapage.
80. Ne tenez pas de l'herbe mouillée. La traction réduite peut provoquer un dérapage.
81. Ne tenez pas de l'herbe mouillée. La traction réduite peut provoquer un dérapage.
82. Ne tenez pas de l'herbe mouillée. La traction réduite peut provoquer un dérapage.
83. Ne tenez pas de l'herbe mouillée. La traction réduite peut provoquer un dérapage.
84. Ne tenez pas de l'herbe mouillée. La traction réduite peut provoquer un dérapage.
85. Ne tenez pas de l'herbe mouillée. La traction réduite peut provoquer un dérapage.
86. Ne tenez pas de l'herbe mouillée. La traction réduite peut provoquer un dérapage.
87. Ne tenez pas de l'herbe mouillée. La traction réduite peut provoquer un dérapage.
88. Ne tenez pas de l'herbe mouillée. La traction réduite peut provoquer un dérapage.
89. Ne tenez pas de l'herbe mouillée. La traction réduite peut provoquer un dérapage.
90. Ne tenez pas de l'herbe mouillée. La traction réduite peut provoquer un dérapage.
91. Ne tenez pas de l'herbe mouillée. La traction réduite peut provoquer un dérapage.
92. Ne tenez pas de l'herbe mouillée. La traction réduite peut provoquer un dérapage.
93. Ne tenez pas de l'herbe mouillée. La traction réduite peut provoquer un dérapage.
94. Ne tenez pas de l'herbe mouillée. La traction réduite peut provoquer un dérapage.
95. Ne tenez pas de l'herbe mouillée. La traction réduite peut provoquer un dérapage.
96. Ne tenez pas de l'herbe mouillée. La traction réduite peut provoquer un dérapage.
97. Ne tenez pas de l'herbe mouillée. La traction réduite peut provoquer un dérapage.
98. Ne tenez pas de l'herbe mouillée. La traction réduite peut provoquer un dérapage.
99. Ne tenez pas de l'herbe mouillée. La traction réduite peut provoquer un dérapage.
100. Ne tenez pas de l'herbe mouillée. La traction réduite peut provoquer un dérapage.

ENTRETIEN

Manipulation de l'essence: Pour éviter toute blessure ou dégât matériel, faites très attention en manipulant de l'essence. Il s'agit d'un produit extrêmement inflammable et les vapeurs risquent d'exploser. Vous pouvez être grièvement blessés si des éclaboussures sur votre peau ou sur vos vêtements s'enflamment. Rincez votre peau et changez immédiatement de vêtements.

- 1. Remisitez le carburant dans des bidons homologués seulement.
2. Ne faites jamais le plein dans un véhicule, ni à l'arrière d'une camionnette dont le plancher est recouvert d'un revêtement en plastique. Placez toujours les bidons par terre et loin de votre véhicule avant de les remplir.
3. Dans le mesure du possible, déchargez l'équipement motorisé de la remorque et faites le plein par terre. Si cela n'est pas possible, faites le plein avec un bidon plutôt que directement de la pompe à essence. Maintenez le gicleur en contact avec le bord du réservoir d'essence ou avec l'ouverture du bidon jusqu'à ce que le plein soit terminé. N'utilisez pas un gicleur équipé d'un dispositif de blocage en position ouverte.
4. Éteignez toute cigarette ou pipe, tout cigare ou toute autre chaudière incandescente.
5. Ne faites jamais le plein à l'intérieur.
6. N'enlevez jamais le capuchon d'essence et n'ajoutez pas d'essence pendant que le moteur tourne ou s'il est chaud. Laissez le moteur refroidir pendant au moins deux minutes avant de faire le plein.
7. Ne faites jamais le plein à l'intérieur.
8. N'enlevez jamais le capuchon d'essence et n'ajoutez pas d'essence pendant que le moteur tourne ou s'il est chaud. Laissez le moteur refroidir pendant au moins deux minutes avant de faire le plein.
9. Ne faites jamais le plein à l'intérieur.
10. Ne faites jamais le plein à l'intérieur.
11. En cas de débordement, essuyez toute éclaboussure de carburant ou d'huile et enlevez tous les débris imbibés d'essence. Déplacez la machine à une autre endroit. Attendez 5 (cinq) minutes avant de mettre en marche le moteur.
12. Ne remisez jamais la machine ou les bidons d'essence à l'intérieur, s'il y a une flamme, une étincelle (chauffe-eau à gaz, radiateur, sèche-linge, etc.).

AVERTISSEMENT: Les gaz d'échappement de ce produit contiennent des produits chimiques reconnus dans l'État de Californie comme causant le cancer, des anomalies congénitales ou d'autres problèmes liés à la reproduction.



DANGER: Cette machine doit être utilisée conformément aux consignes de sécurité qui figurent dans la notice d'utilisation. Comme avec tout appareil motorisé, une négligence ou une erreur de l'utilisateur peut entraîner des blessures graves. Cette machine peut amputer mains et pieds et projeter des débris. Par conséquent, le non-respect de ces consignes peut causer des blessures corporelles graves et même mortelles.

- Utilisation en général**
1. Veuillez lire attentivement la notice d'utilisation avant d'essayer d'assembler la machine. Assurez-vous de lire et de bien comprendre toutes les instructions qui figurent sur la machine et dans la notice d'utilisation avant de la mettre en marche. Conservez cette notice d'utilisation à un endroit sûr pour toute consultation ultérieure et pour commander des pièces de rechange.
 2. Familiarisez-vous avec les commandes et les conseils d'utilisation de la machine avant de vous en servir.
 3. Cette machine motorisée est un outil de précision, pas un jouet. Soyez par conséquent toujours très prudent. Le seul rôle de cette machine est de tondre le gazon. Ne l'utilisez jamais dans un autre but.
 4. Ne permettez jamais à des enfants de moins de 14 ans de se servir de la machine. Des enfants plus âgés doivent lire et comprendre le mode d'emploi de la machine et les consignes de sécurité qui figurent dans cette notice d'utilisation. Un adulte doit leur apprendre à se servir de cette machine et les surveiller.
 5. Seules des personnes mûres ayant pris connaissance des consignes de sécurité doivent être autorisées à utiliser cette machine.
 6. Examinez soigneusement la zone de travail. Ramassez tous les pierres, bâtons, fil métalliques os, jouets et autre objets qui pourraient vous tébucher ou qui risquent d'être ramassés et projetés par la lame. Les objets projetés par la machine peuvent causer des blessures graves.
 7. Évitez de travailler en évitant de projeter l'herbe vers des rues, des trottoirs, des spectateurs, etc. Évitez d'éjecter l'herbe en direction d'un mur ou d'un obstacle. De cette façon, les débris éventuels ne risquent pas de ricocher et de blesser quelqu'un.
 8. Pour éviter tout risque de contact avec la lame ou de blessure par un projectile, éloignez les enfants, passants et autres à au moins 75 pieds de la tondeuse pendant qu'elle fonctionne. Arrêtez la machine si quelque un s'approche.
 9. Portez toujours des lunettes de sécurité en utilisant la machine ou être projeté, ricocher et vous blesser aux yeux.
 10. Portez des chaussures robustes à semelle épaisse et des vêtements bien ajustés. Une chemise et un pantalon qui protègent les bras et les jambes et des chaussures à bout d'acier sont recommandés. N'utilisez jamais la tondeuse si vous êtes nus ou si vous portez des sandales ou des tennis.
 11. Ne placez jamais vos mains ou vos pieds près d'une pièce en mouvement ou sous le plateau de coupe. La lame peut amputer mains et pieds.
 12. L'absence du clapet de la goulotte d'éjection ou un clapet endommagé peut causer des blessures en cas de contact avec la lame ou projeter des objets.
 13. De nombreuses blessures se produisent lorsque la tondeuse passe sur le pied à la suite d'une chute. Ne retenez pas la tondeuse si vous tombez. Lâchez immédiatement le guidon.
 14. Ne tirez jamais la tondeuse vers vous en marchant. S'il faut faire d'abord par terre et derrière vous, puis procédez comme suit:
 - a. Éloignez-vous de la tondeuse à bout de bras.
 - b. Assurez votre stabilité.
 - c. Reculez la tondeuse lentement et d'une demi-longueur de bras seulement.
 - d. Répétez selon les besoins.
 15. N'utilisez jamais la tondeuse en état d'ébriété ou si vous prenez des médicaments ralentissant les réactions.
- Utilisation en général**
16. Dégagez le dispositif d'auto-populsion ou l'embrayage d'entraînement, avant de faire démarrer le moteur.
 17. La poignée de commande de la lame est un dispositif de sécurité. Ne tenez jamais de commande de la lame et ne laissez pas la poignée de commande de la lame en contact avec la lame. La poignée de commande de la lame doit bouger facilement dans les deux sens et revenir automatiquement à la position non éclaircie quand on la lâche.
 18. N'utilisez jamais la tondeuse si le gazon est mouillé. Soyez toujours bien en équilibre. Faites attention de ne pas glisser et de ne pas tomber pour éviter des blessures graves. Si vous estimez que vous perdez votre équilibre, lâchez la poignée de commande de la lame immédiatement et la lame arrêtera de tourner dans trois secondes.
 19. Utilisez la tondeuse seulement dans la lumière du jour ou dans la bonne lumière artificielle. Marchez, ne courez pas.
 20. Arrêtez la lame avant de traverser des allées, trottoirs ou chemins recouverts de gravier.
 21. Si la machine commence à vibrer d'une manière anormale, arrêtez le moteur et cherchez-en immédiatement la cause. En général, toute vibration indique un problème.
 22. Arrêtez le moteur et attendez que la lame se soit immobilisée avant de détacher le sac à herbe ou de débrancher la goulotte. La lame continue à tourner pendant quelques secondes après que le moteur s'est éteint. Ne placez jamais aucune partie du corps dans le secteur de lame avant que vous ne soyez sûr que la lame a arrêté de tourner.
 23. N'utilisez jamais la tondeuse sans avoir l'abattant de protection arrière, la goulotte d'éjection, un sac à herbe, la poignée de commande de la lame ou d'autres dispositifs de sécurité appropriés, en place et qui fonctionnent correctement. N'utilisez jamais la tondeuse avec des dispositifs de sécurité endommagés. Le non-respect de ces consignes peut causer des blessures graves.
 24. Le silencieux et le moteur deviennent très chauds et peuvent causer des brûlures. Ne les touchez pas.
 25. Essayez jamais d'ajuster une roue ou de changer la hauteur de coupe pendant que la machine tourne.
 26. N'utilisez que des accessoires recommandés par le fabricant de la machine. Le non-respect de ce qui est recommandé peut causer des blessures graves.
 27. Pour mettre le moteur en marche, tirez lentement la poignée du démarreur à l'arrière jusqu'à ce que vous sentiez une légère résistance, puis tirez-la rapidement. Le retour rapide de la corde du démarreur (le recul) attirera votre main et votre bras vers le moteur plus vite que vous ne pourrez lâcher la poignée. Des fractures des os, hématomes ou tumeurs peuvent en résulter.
 28. En cas de situations qui ne sont pas mentionnées dans cette notice, soyez prudent et faites preuve de bon sens. Contactez votre département local.
- Utilisation sur une pente**
- Les accidents provoqués par tomber et de glisser, qui se produisent souvent sur des pentes, peuvent causer des blessures graves. Travailler sur un terrain en pente demande des précautions supplémentaires. Si vous ne sentez pas à l'aise sur la pente, n'y travaillez pas. Par mesure de sécurité, utilisez l'inclinomètre fourni dans la notice d'utilisation pour mesurer la pente du terrain avant de commencer à travailler. Si selon l'inclinomètre, la pente est supérieure à 15°, n'utilisez pas la tondeuse pour éviter toute blessure grave.
- À FAIRE:**
1. Travaillez parallèlement à la pente, jamais perpendiculairement. Faites très attention en changeant de direction sur une pente.

Consignes



de sécurité



AVERTISSEMENT

Ce symbole attire votre attention sur des consignes de sécurité importantes qui, si elles ne sont pas respectées, peuvent mettre en danger non seulement votre personne et vos biens, mais aussi ceux d'autrui. Prière de lire toutes les instructions figurant dans cette notice d'utilisation avant d'essayer de vous servir de cette machine. Le non-respect de ces instructions peut entraîner des blessures corporelles. **RESPECTEZ L'AVERTISSEMENT QUI ACCOMPAGNE CE SYMBOLE!**

Votre responsabilité

Cette machine ne doit être utilisée que par des personnes qui peuvent lire, comprendre et respecter les avertissements et instructions qui figurent dans cette notice et sur la machine.

Server-vous de cet inclinomètre pour déterminer les pentes sur lesquelles il serait dangereux de travailler. **N'utilisez pas** cette tondeuse sur de telles pentes.

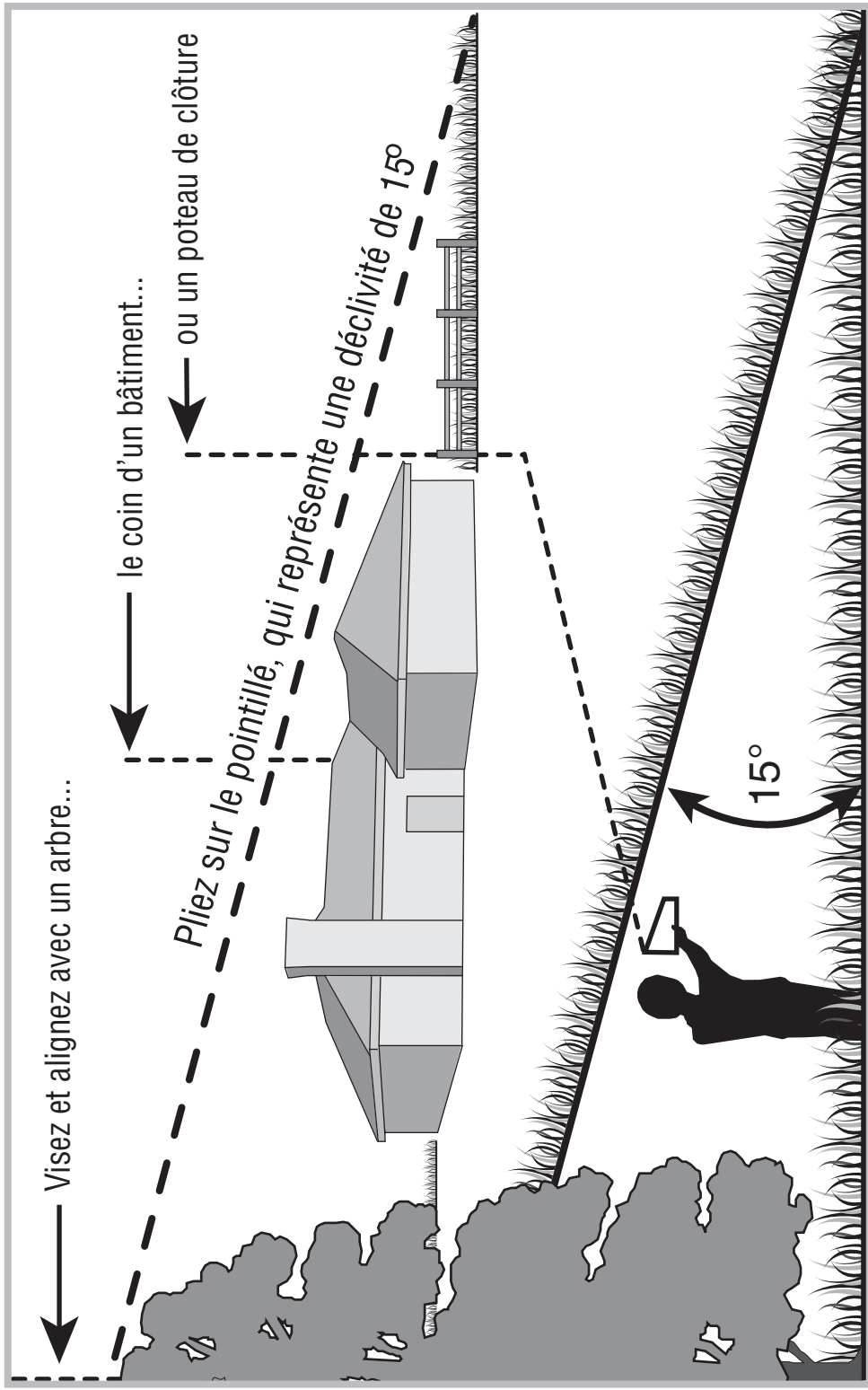

Inclinomètre



AVERTISSEMENT

Ne vous tondez pas sur des pentes supérieures à 15° (soit une déclivité de 2-1/2 pi par 10 pi). Un tracteur à siège risque en effet de se retourner et son conducteur peut être gravement blessé. Il est également difficile de conserver un bon appui en marchant derrière la tondeuse. Vous risquez de glisser et de vous

blessar.

Utilisez les tracteurs À

SIÈGE parallèlement

à la pente, jamais en

travers.

Utilisez les tracteurs À

POUSSER perpendicu-

lairement à la pente,

jamais parallèlement.



Si vous éprouvez une quelconque difficulté lors de l'assemblage de ce produit ou si vous avez des questions concernant les commandes, l'utilisation ou l'entretien du produit, veuillez téléphoner au service à la clientèle au 1 866 523-5218. Veuillez avoir le numéro de modèle et le numéro de série du produit en main lors de l'appel. Consultez la section précédente pour savoir où trouver ces renseignements. Vous devrez entrer le numéro de série afin que l'appel soit traité. Le fabricant du moteur est responsable de tout aspect lié à celui-ci, y compris la performance, la puissance nominale, les caractéristiques, la garantie et le service. De plus amples renseignements se trouvent, en fonction du fabricant, soit dans cette notice d'utilisation soit dans celle qui est emballée séparément avec le produit.

Service à la clientèle

Veillez NE PAS rapporter l'appareil au détaillant d'où il provient sans avoir d'abord contacté le service à la clientèle.

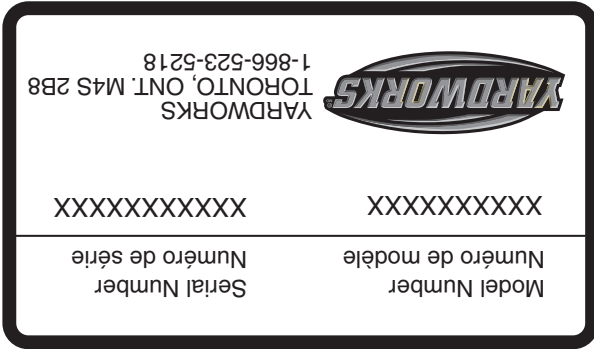

AVANT D'ASSEMBLER CE PRODUIT, veuillez repérer la plaque d'identification sur celui-ci et transcrire le numéro de modèle et le numéro de série sur l'échantillon de plaque ci-contre. Pour trouver la plaque d'identification, placez-vous derrière l'appareil en position normale d'utilisation et regardez au bas de l'appareil.

Repérage et enregistrement du numéro de modèle

Inclinomètre	3
Important consignes de sécurité	4
Instructions de montage et réglages	6
EZ Start Promise™	14
Pièces détachées (voir la page 14 de la version anglaise de cette notice d'utilisation)	14
Entretien et Remisage hors saison	10
Dépannage	12
Garantie	13

Table des matières

La consultation de ce guide constitue une étape importante dans l'utilisation de ce nouvel outil. Il facilitera l'assemblage, la préparation et l'entretien de l'appareil en vue d'une performance optimale. Veuillez le lire attentivement et vous assurer de bien comprendre ses indications.

POUR OBTENIR DE L'AIDE, COMPOSEZ LE 1-866-523-5218

IMPORTANT:
LISEZ TOUTES LES RÉGLES
DE SÉCURITÉ ET TOUTES LES
DIRECTIVES ATTENTIVEMENT
AVANT D'UTILISER CET OUTIL.

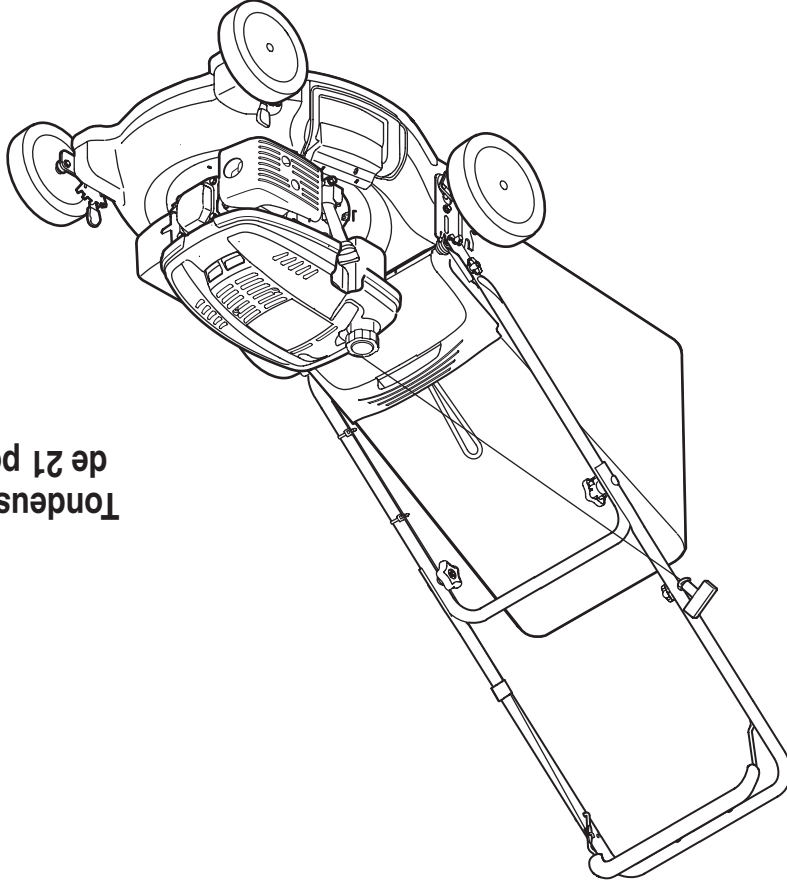

Tondeuse à essence
de 21 po 60-1620-4

GUIDE D'UTILISATION

