

YASHICA CO., LTD.

27-8, 6-chome, Jingumae, Shibuya-ku, Tokyo 150, Japan

YASHICA INC.

50-17 Queens Boulevard, Woodside, New York, N.Y. 11377, U.S.A.

YASHICA EUROPE G.m.b.H.

2 Hamburg 28, Billstrasse 28, West Germany

YASHICA *35-ME*



**INSTRUCTION BOOKLET
GEBRAUCHSANWEISUNG
MODE D'EMPLOI
FOLLETO DE INSTRUCCIONES**

DESCRIPTION



BESCHREIBUNG

1. Aufsteckschuh (X-Mittenkontakt)
2. Auslöseknopf
3. Filmtransporthebel
4. Filmzählwerk
5. Einstellring für die Automatik
6. Entfernungseinstellring
7. Einstellring für ASA-Filmempfindlichkeit
8. Filmrückspulknopf
9. Sucher
10. CdS-Zelle
11. Aufnahmeobjektiv
12. ASA-Filmempfindlichkeitsanzeige

DESCRIPTION

1. Griffe pour accessoires (griffe à contact X)
2. Déclencheur
3. Levier d'avancement du film
4. Compteur de vues
5. Bague Auto
6. Bague de mise au point
7. Bague de réglage de la sensibilité ASA du film
8. Bouton de rebobinage du film
9. Fenêtre du viseur
10. Capteur CdS
11. Objectif de prise de vue
12. Témoin de vitesse ASA du film

DESCRIPCION

1. Porta accesorio (Zapata de contacto directo X)
2. Disparador del obturador
3. Palanquilla de avance de la película
4. Contador de Exposición
5. Mando automático
6. Mando de enfoque
7. Mando para establecer la velocidad de la película ASA
8. Palanca para rebobinado de la película
9. Visor
10. Sensor CdS
11. Lentes de toma
12. Visor indicador de la velocidad de la película ASA

1. Viewfinder Eyepiece

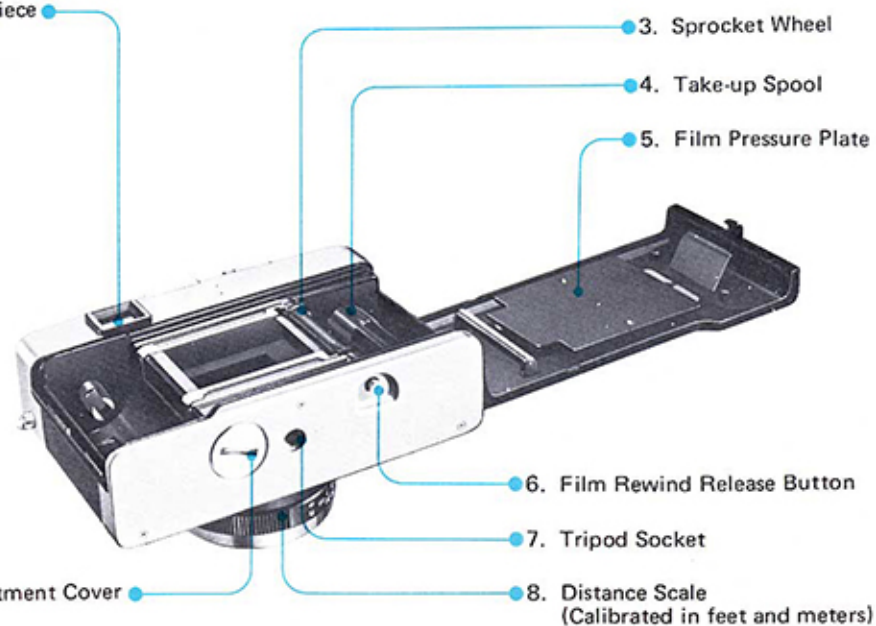

2. Battery Compartment Cover

3. Sprocket Wheel

4. Take-up Spool

5. Film Pressure Plate

6. Film Rewind Release Button

7. Tripod Socket

8. Distance Scale
(Calibrated in feet and meters)

1. Suchereinblick
2. Batteriefachdeckel
3. Mitnehmerrolle
4. Aufwickelspule
5. Filmandruckplatte
6. Freigabetaste für Rückspulen
7. Stativgewinde
8. Entfernungsskala (in Meter und Fuß kalibriert)

1. Viseur
2. Couvercle du logement de pile
3. Roue dentée
4. Bobine réceptrice
5. Plaque de pression
6. Bouton de débrayage pour rebrayage
7. Filetage pour pied
8. Echelle de distance (en pieds et mètres)

1. Ocular de visor
2. Tapa del alojamiento de las baterías
3. Rueda dentada
4. Bobina de toma
5. Plancha de presión de la película
6. Botón de escape para rearrollar el film
7. Rosca del trípode
8. Escala de distancia (Graduada en pies y metros)

1 Install Battery
(See Page 9)

Einsetzen der Batterie (siehe Seite 10)

Installation de la pile (Voir Page 10)

Coloque la batería (Ver pág. 10)



2 Load Film
(See Pages 15 & 17)

Einlegen des Films (siehe Seiten 16 und 18)

Chargement de la pellicule (Voir Pages 16 et 18)

Coloque la película (Ver páginas 16 y 18)

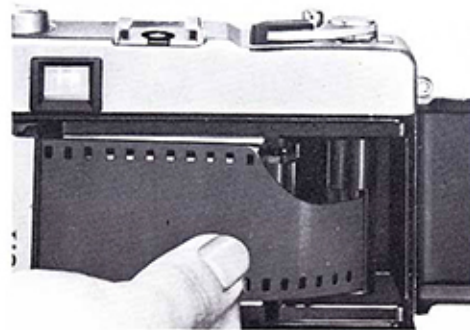

3 Set ASA Film Speed
(See Page 19)

Einstellen der ASA-Filmempfindlichkeit (siehe Seite 20)

Régler l'appareil sur la sensibilité ASA de la pellicule (Voir Page 20)

Regule la velocidad de la película ASA. (Ver pág. 20).



4 Check Whether Camera is Set to "AUTO"
(See Page 29)

Überprüfen Sie, ob die Kamera auf "AUTO" eingestellt ist (siehe Seite 30)

Fonctionnement de l'appareil en mode "AUTO" (Voir Page 30)

Compruebe que la Cámara está ajustada a "AUTO" (Ver Pág. 30)



5 Advance Film until Exposure Counter Registers Figure "1"

(See Page 17)

Ziehen Sie den Film so lange auf, bis das Filmzählwerk die Zahl "1" anzeigt (siehe Seite 18)

Avance de la pellicule jusqu'à apparition du chiffre "1" au compteur (Voir Page 18)

Adelante la película hasta que el contador de exposiciones deje ver el número "1". (Ver Página 18)



6 Sight through Viewfinder and Select Appropriate Zone Focus Symbol

(See Pages 33 & 35)

Visieren Sie durch den Sucher und stellen das entsprechende Zonenzeichen für die jeweilige Brennweite ein. (siehe Seiten 34 und 35)

Visée et sélection du symbole approprié de mise au point (Voir Pages 34 et 35)

Mire a través el Visor y seleccione el Símbolo focal de la Zona adecuada. (Ver Páginas 34 y 35)

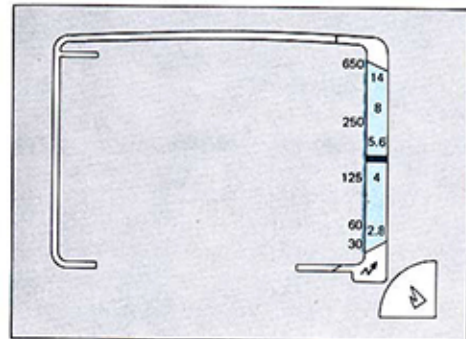

7 Check Exposure. If Pointer Remains in Yellow Zone, Perfect Exposure is Assured. (See Page 29)

Überprüfen Sie die Belichtung. Eine perfekte Belichtung ist gewährleistet, wenn der Zeiger in der gelben Zone bleibt. (siehe Seite 30)

Contrôle de l'exposition. Une exposition correcte est assurée lorsque l'aiguille indicatrice reste dans la zone de couleur jaune. (Voir Page 30)

Compruebe la exposición. Si el indicador permanece en la zona amarilla, la exposición es perfecta. (Ver Pág. 30)

8 Hold Camera Steady and Trip Shutter (See Page 21)

Halten Sie die Kamera ruhig und lösen den Verschluss aus. (siehe Seite 22)

Tenir fermement l'appareil et appuyer sur le déclencheur (Voir Page 22)

Mantenga firmemente la cámara y suelte el obturador. (Ver Página 22)



● BATTERY LOADING

Always use a 1.3 V mercury battery (Eveready EP-675E, Mallory RM-675R or equivalent) and load according to the following steps:

1 Open Battery Compartment Cover on camera base by turning it counter-clockwise with the edge of a coin.



2 Install mercury battery, minus end first, and replace Cover.



EINLEGEN DER BATTERIE

CHARGEMENT DE LA PILE

COLOCACION DE LA BATERIA

Verwenden Sie stets eine Quecksilberbatterie von 1,3 V (Eveready EP-675E, Mallory RM-675R oder eine entsprechende Batterie).

Gehen Sie beim Einsetzen in folgender Weise vor:

1. Öffnen Sie den Batteriefachdeckel an der Unterseite der Kamera, indem Sie ihn mit der Kante einer Münze im Gegen-sinn des Uhrzeigers drehen.

2. Legen Sie eine Quecksilberbatterie zuerst hinein und bringen den Deckel wieder in die ursprüngliche Lage.

Toujours utiliser une pile au mercure de 1,3 V (Eveready EP-675E, Mallory RM-675R ou équivalent), que l'on mettra en place selon les indications qui suivent:

1. Ouvrir le couvercle du logement de pile situé sur le bord inférieur de l'appareil, en tournant dans le sens contraire des aiguilles d'une montre à l'aide d'une pièce de monnaie.

2. Insérer la pile au mercure, le pôle négatif devant être introduit le premier, puis replacer le couvercle.

Use siempre baterías de mercurio de 1,3 V (Eveready EP-675E, Mallory RM-675R o equivalentes) siguiendo el procedimiento siguiente:

1. Abra la tapa del alojamiento de la batería en la base de la cámara haciéndola girar hacia la izquierda por medio de una moneda.

2. Coloque la batería de mercurio, con el polo negativo primero, y cierre la tapa.

● BATTERY CHECKING

- To check battery power, aim camera at a bright spot. If pointer in the finder fails to move, replace battery.
- To minimize battery power drain, replace lens cap when camera is not in use.
- In normal use, one replacement of mercury battery will provide sufficient power to operate the camera system for about a year and a half.

NOTE

- When your camera is to be left unused for any great length of time, remove the mercury battery from Battery Compartment and store it in a cool, dry place.
- Do not attempt to dismantle the battery.
- Never throw the battery into a fire.
- Oily smears on the battery may sometimes result in poor electrical contact. Make it a rule therefore to wipe both ends with clean, dry cloth before loading it into your camera.

ÜBERPRÜFEN DES BATTERIESTANDES

- Zum Überprüfen der Batterieleistung richten Sie die Kamera auf eine helle Stelle. Falls sich der Zeiger dann nicht bewegt, dann tauschen Sie die Batterie aus.
- Um den Batteriestromverlust zu minimieren, ist der Objektivdeckel wieder aufzustecken, wenn die Kamera nicht benutzt wird.
- Bei normalem Gebrauch gibt eine neue Quecksilberbatterie ausreichende Leistung für den Betrieb der Kamera für die Dauer von rund eineinhalb Jahren ab.

ZUR BEACHTUNG:

- Wird Ihre Kamera längere Zeit unbenutzt gelassen, dann entfernen Sie die Quecksilberbatterie aus dem Batteriefach und bewahren sie kühl und trocken auf.
- Versuchen Sie nicht, die Batterie zu zerlegen.
- Werfen Sie die Batterie niemals ins Feuer.
- Mit Öl verschmierte Stellen an der Batterie können unter Umständen einen schlechten Stromkontakt bewirken. Machen Sie es sich daher zur Regel, beide Batterieenden mit einem sauberen und trockenen Tuch vor dem Einsetzen in die Kamera abzuwischen.

- Pour vérifier l'état de charge de la pile, orienter l'appareil vers une zone lumineuse. Si l'aiguille indicatrice apparaissant dans le viseur reste immobile, remplacer la pile.
- Pour réduire la perte de puissance de la pile, remettre en place le cache d'objectif lorsque l'appareil n'est pas en service.
- En utilisation normale, une pile délivre une puissance permettant d'utiliser l'appareil pendant une durée d'un an et demie.

REMARQUE

- Lorsque l'appareil n'est pas utilisé pendant une certaine période, retirer la pile de son logement, et la mettre en réserve en un emplacement frais et sec.
- Ne pas tenter d'ouvrir une pile au mercure.
- Ne pas jeter au feu une pile au mercure.
- Des traces huileuses sur la pile peuvent faire obstacle à la qualité du contact. Prendre pour règle d'essuyer les pôles de la pile avec un chiffon sec avant de la charger dans l'appareil.

- Para comprobar la energía de la batería, mire con la cámara hacia un punto brillante. Si el indicador en el visor no se mueve, cambie la batería.
- Para eliminar el desgaste de energía de la batería, coloque la tapa del obturador cuando no se usa la cámara.
- Normalmente, un repuesto de batería de mercurio suministrará energía suficiente para operar el sistema de la cámara durante casi un año y medio.

NOTA

- Si la cámara no se usa por un largo período de tiempo, quite la batería de su alojamiento y guárdela en un lugar frío y seco.
- No intente deshacer la batería.
- Jamás arroje la batería al fuego.
- Manchas grasientas en la batería pueden producir, a veces, pobre contacto eléctrico. Por tanto, tome como norma limpiar ambas partes con una bayeta limpia y seca antes de colocarla en su cámara.

FILM LOADING

Always load film by avoiding direct sunlight.

1 Open Back Cover by pulling Film Rewind Knob all the way out. When Back Cover is opened, Exposure Counter resets automatically to "S" (start).

2 Place a standard 35 mm film cassette right side up in film chamber and push Film Rewind Knob down to its original position.

3 Insert film leader into any one of the slots on Take-Up Spool spindle and wind film on Take-Up Spool by manipulating Film Advance Lever.

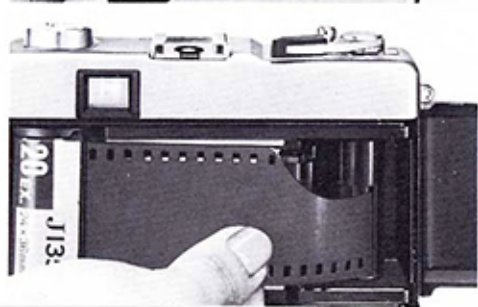
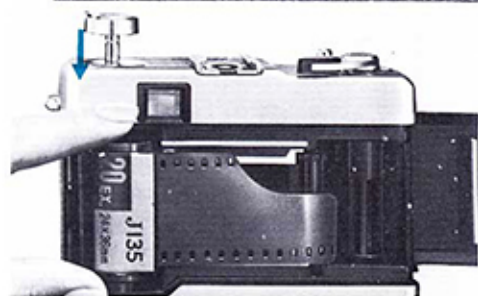
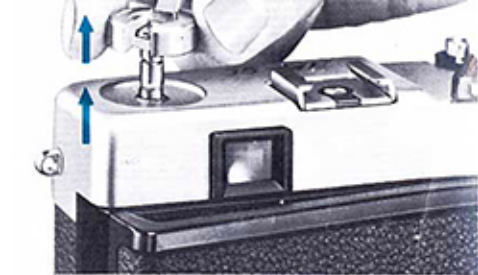

EINLEGEN DES FILMS

Niemals unter Einwirkung direkten Sonnenlichts einlegen.

1. Öffnen Sie die Rückwand durch vollständiges Herausziehen des Filmrückspulknopfs. Mit dem Öffnen der Rückwand wird das Filmzählwerk automatisch auf "S" (Filmanfang) zurückgestellt.

2. Legen Sie eine 35 mm-Standardfilmpatrone in die Filmkammer so ein, daß die rechte Seite nach oben weist. Drücken Sie den Filmrückspulknopf wieder in die ursprüngliche Lage hinein.

3. Führen Sie den Filmanfang in einen der Schlitze an der Achse der Aufwickelspule hinein und spulen den Film durch Betätigen des Filmtransporthebels auf die Aufwickelspule.

CHARGEMENT DE LA PELLICULE

Toujours procéder au chargement à l'abri de rayons lumineux directs.

1. Ouvrir le dos de l'appareil en tirant à fond le bouton de rebobinage du film. Lorsque le dos est ouvert, le compteur de vues revient automatiquement en position de départ "S".

2. Disposer une cartouche de pellicule standard de 35 mm dans le logement de pellicule et repousser le bouton de rebobinage sur sa position d'origine.

3. Insérer l'amorce de la pellicule dans l'une des fentes de la bobine réceptrice, et bobiner la pellicule sur cette bobine à l'aide du levier d'avancement du film.

CARGA DE LA PELICULA

Cargue siempre la película evitando la luz directa del sol.

1. Abra la tapa posterior sacando totalmente la perilla del rebobinador de la película. Cuando se abre la tapa posterior, el contador de exposiciones vuelve automáticamente a "S" (Start).

2. Coloque hacia arriba un rollo de película normal de 35 mm en la cámara de la película y apriete la perilla de rebobinado de la película a su posición original.

3. Inserte la punta de la película en cualquiera de las ranuras del carrete de toma y haga correr la película manipulando la palanquilla de avance de la película.

4 After making sure the sprocket teeth properly engage the perforations along both edges of the film, close Back Cover.

5 Advance film by manipulating Film Advance Lever and pressing Shutter Release Button alternately, until Exposure Counter registers figure "1"

6 To check whether film is advancing properly, gently turn Film Rewind Crank-Handle clockwise until a slight resistance is felt. As film is advanced, Film Rewind Knob should rotate counter-clockwise.

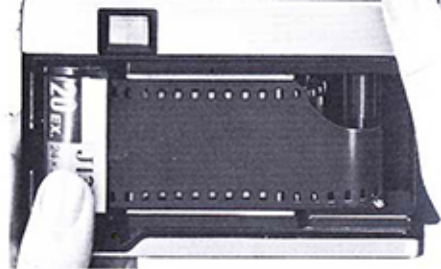

4. Verschließen Sie die Rückwand, nachdem Sie sich vergewissert haben, daß die Zähne der Mitnehmerrolle in den Perforierungen entlang den beiden Filmrändern laufen.

5. Transportieren Sie den Film, indem Sie alternativ den Filmtransporthebel betätigen und auf den Auslöseknopf drücken, bis das Filmzählwerk die Zahl "1" anzeigt.

6. Zum Überprüfen, ob der Film in richtiger Weise transportiert wird, drehen Sie sacht am Kurbelgriff des Filmrückspulknopfs im Sinne des Uhrzeigers, bis ein leichter Widerstand spürbar wird. Beim Filmtransport müßte sich dann der Filmrückspulknopf im Gegensinn des Uhrzeigers drehen.

4. Après s'être assuré que les dents de la roue dentée s'engagent correctement dans les perforations situées sur les bords de la pellicule, refermer le dos de l'appareil.

5. Faire avancer le film à l'aide du levier d'avancement, et appuyer sur le déclencheur alternativement, jusqu'à ce que le chiffre "1" apparaisse sur le compteur de vues.

6. Pour vérifier que le film avance correctement, tourner doucement la manivelle de rebobinage dans le sens des aiguilles d'une montre jusqu'à ce qu'une légère résistance se fasse sentir. Au fur et à mesure que la pellicule se déroule, le bouton de rebobinage tourne dans le sens contraire des aiguilles d'une montre.

4. Después de asegurarse de que la rueda dentada ha entrado convenientemente en las perforaciones a ambos lados de la película, cierre la tapa posterior.

5. Adelante la película manipulando la palanquilla de avance de la película y apretando alternativamente el pulsador del disparador, hasta que el contador de exposiciones muestre el N° 1.

6. Para comprobar si la película adelanta bien, haga girar suavemente hacia la derecha la perilla rebobinadora de la película, hasta que encuentre una ligera resistencia. A medida que avanza la película, la perilla de rebobinado gira en sentido inverso de las agujas de un reloj.

ASA FILM SPEED SETTING

1 After loading film, always check whether your camera is set according to the ASA speed rating of the film in use.

2 Turn ASA Film Speed Setting Ring until figure corresponding to the ASA speed rating of the film in use appears in ASA Film Speed Indicator Window.

- See that ASA Film Speed Setting Ring falls properly into the desired clickstop setting.
- ASA film speed setting is vital to obtaining precise automatic exposure.

ASA/DIN Conversion Table

ASA	25	32	40	50	64	80	100	125	160	200	320	400
DIN	15	16	17	18	19	20	21	22	23	24	26	27



ASA
100



ASA
~~10~~ 12

EINSTELLEN DER ASA-FILMEMPFLINDLICHKEIT

1. Überprüfen Sie stets nach Einlegen des Films, ob die Einstellung Ihrer Kamera mit der Maßzahl der ASA-Filmempfindlichkeit des verwendeten Films übereinstimmt.

2. Drehen Sie am Einstellring für die ASA-Filmempfindlichkeit bis die Zahl in der ASA-Filmempfindlichkeitsanzeige erscheint, die der Maßzahl für die ASA-Filmempfindlichkeit des benutzten Films entspricht.

- Achten Sie darauf, daß der Einstellring für die ASA-Filmempfindlichkeit in der richtigen Einstellung mit einem Klick-Geräusch einrastet.
- Die Einstellung der ASA-Filmempfindlichkeit ist von wesentlicher Bedeutung für eine genaue automatische Belichtung.

REGLAGE DE L'APPAREIL SUR LA SENSIBILITE ASA DU FILM

1. Après chargement de la pellicule, toujours s'assurer que l'appareil est réglé en fonction de la sensibilité de la pellicule utilisée.

2. Tourner la bague de réglage de sensibilité ASA du film jusqu'à ce que le chiffre correspondant à la sensibilité ASA de la pellicule utilisée apparaisse dans la fenêtre témoin de vitesse ASA.

- La bague de sensibilité ASA du film doit être arrêtée sur l'un des plots de réglage.
- Le réglage de l'appareil sur la sensibilité ASA du film est de première importance pour obtenir une durée précise d'exposition automatique.

AJUSTE DE LA VELOCIDAD DE LA PELICULA ASA

1. Después de cargar la película, asegúrese siempre de si su cámara está ajustada a la correspondiente velocidad de la película ASA que usa.

2. Gire el mando de la velocidad de la película ASA hasta que la cifra correspondiente al grado de velocidad de la película ASA en uso aparezca en el visor indicador de esta velocidad.

- Asegúrese de que el mando de la velocidad de la película ASA cae adecuadamente en el correspondiente marco de seguridad.
- La colocación de la velocidad de la película ASA es vital para conseguir exposiciones automáticas de precisión.

● SHOOTING POSTURE

In order to obtain perfect shots, the camera must be held firmly and steadily. Otherwise perfect shots are very often spoiled because of camera shake at the moment of exposure.

Before attempting to shoot your first series of pictures, therefore, get the "feel" of the camera and acquaint yourself thoroughly with the proper shooting postures.

For horizontal format shots, grip the camera body gently with your right hand, while supporting the lens barrel and base with your left hand as illustrated. Trip the shutter with your right index finger.

For vertical format shots, hold the camera with your right hand with your right thumb on the shutter release button (See bottom photo).



HANDHABUNG DER KAMERA BEI DER AUFNAHME

Um perfekte Aufnahmen zu erhalten, muß die Kamera fest und ruhig gehalten werden. Ausgezeichnete Schnapsschüsse wurden häufig dadurch verdorben, daß die Kamera im Augenblick der Aufnahme bewegt wurde.

Bevor Sie daher mit dem Schießen Ihrer ersten Bilder beginnen, verschaffen Sie sich ein "Gefühl" für die Kamera und machen sich mit der richtigen Handhabungsweise beim Fotografieren vertraut.

Für Queraufnahmen fassen Sie das Kameragehäuse sanft mit der rechten Hand, während Sie gleichzeitig den Objektivtubus und die Grundplatte mit der linken Hand abstützen, wie es in der Abbildung dargestellt ist. Lösen Sie dann den Verschuß mit dem rechten Zeigefinger aus.

Halten Sie die Kamera bei Hochaufnahmen mit der rechten Hand und betätigen dann den Auslöseknopf mit dem rechten Daumen, wie es auf dem unteren Foto dargestellt ist.

POSITION A ADOPTER

L'appareil doit être tenu fermement si l'on veut s'assurer des clichés parfaits. La photo se trouve souvent gâchée du fait des mouvements transmis à l'appareil lors de la prise de vue. Avant de prendre les premières photos, s'entraîner à adopter une bonne position de maintien de l'appareil, permettant d'obtenir des clichés sans flou. Pour la prise de vue en format horizontal, tenir l'appareil doucement de la main droite, la main gauche portant l'objectif et le bas de l'appareil comme illustré. Presser le déclencheur à l'aide de l'index de la main droite.

Pour le format vertical, tenir l'appareil de la main droite, le pouce droit servant à appuyer sur le déclencheur (Voir photo du bas).

POSICION DE EMPUJE

Para obtener fotografías perfectas, debe mantenerse la cámara firmemente y fija. Con frecuencia se estropean fotografías perfectas porque se mueve la cámara en el instante de la exposición.

Por tanto, antes de intentar sacar su primera serie de fotografías, consiga el "tacto" de su cámara y aprenda las correspondientes posturas para disparar.

Para fotografías de formato horizontal, coja suavemente el cuerpo de la cámara con la mano derecha, mientras que sujeta el cuerpo de las lentes y la base con la mano izquierda, según se indica.

Apriete el obturador con el índice derecho.

Para fotografías de formato vertical, sostenga la cámara con la mano derecha, manteniendo el pulgar derecho sobre el pulsador del obturador. (ver la foto abajo).

VIEWFINDER

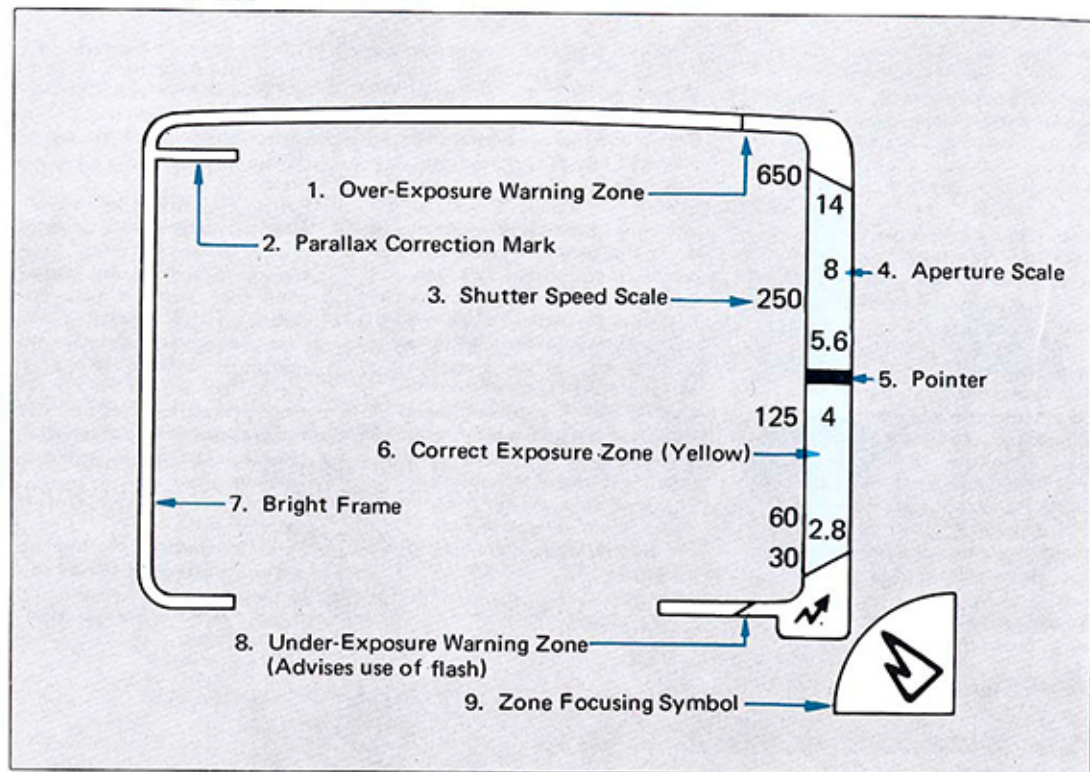

Bright Frame

The Bright Frame outlines the area which will be reproduced on the film. In normal situations, compose your picture within this Bright Frame.

Parallax Correction Mark

When photographing at a range of 1.5 meters (5 feet) or closer (Zone Focus Symbols ) , frame your subject within this parallax correction mark.

Correct Exposure Zone

Correct exposure is indicated if the pointer remains anywhere within this zone. The figures on the left and within the yellow zone are programmed combinations of shutter speeds and lens aperture.

Shutter Speeds	30(1/30)	60(1/60)	125(1/125)	250(1/250)	650(1/650)
(sec.)					
Lens Aperture	2.8	4	5.6	8	14

Over-Exposure Warning Zone

Over-exposure is indicated if the pointer swings into this zone. For automatic compensation of exposure, mount an ND filter over the lens.

Under-Exposure Warning Zone

Under-exposure is indicated if the pointer swings into this zone. The use of a flash is therefore advised.

Zone Focus Symbols

The zone focus symbols on the lens barrel are visible through this window. Select the appropriate symbol corresponding to the camera-to-subject range.

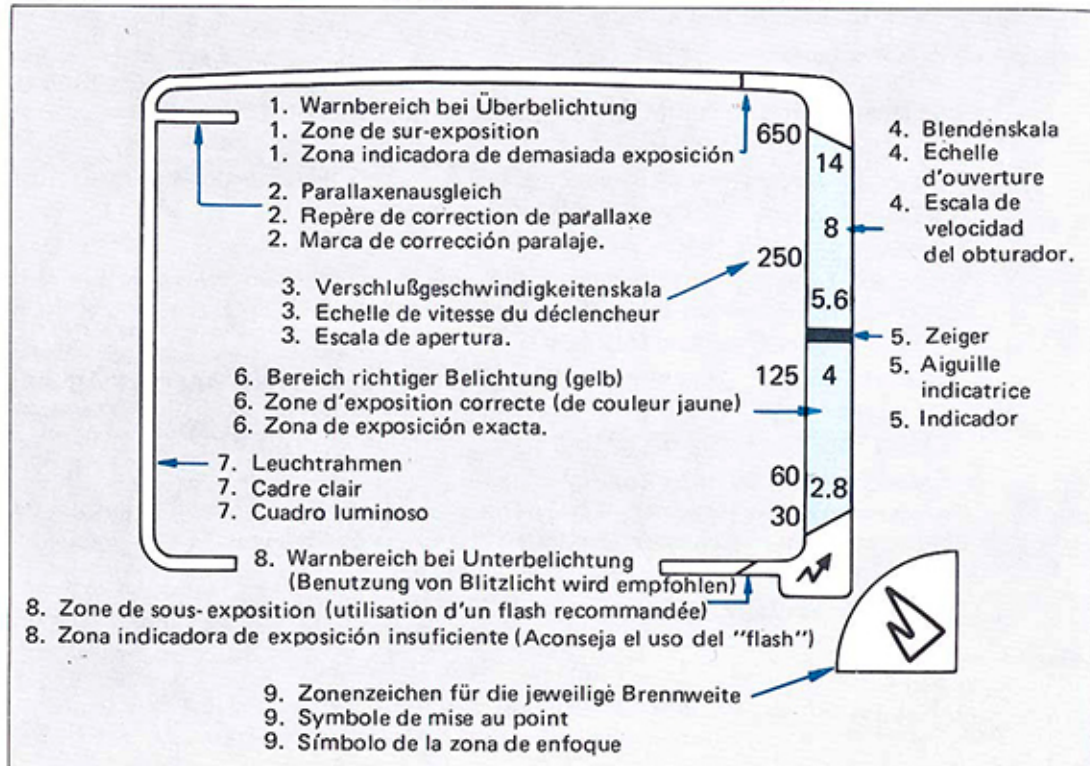

Leuchtrahmen

Der Leuchtrahmen gibt den Bereich an, der auf dem Film erscheint. Gewöhnlich ist das Motiv innerhalb des Leuchtrahmens zu visieren.

Parallaxenausgleich

Beim Fotografieren in einer Entfernung von 1,5 m oder weniger (Zonenzeichen für die jeweilige Brennweite ) ist das Motiv innerhalb des durch den Parallaxenausgleich gegebenen Rahmens anzuvisieren.

Bereich richtiger Belichtung

Bleibt der Zeiger an einer beliebigen Stelle innerhalb dieses Bereichs, so wird damit eine richtige Belichtung angezeigt. Die Zahlen zur Linken und innerhalb des gelben Bereichs sind vorprogrammierte Kombinationen von Verschlußgeschwindigkeit und Blendenöffnung.

Warnzone bei Überbelichtung

Überbelichtung wird durch Ausschlagen des Zeigers in diesen Bereich angezeigt. Zur automatischen Belichtungskompensation bringen Sie einen ND-Filter am Objektiv an.

Warnbereich bei Unterbelichtung

Unterbelichtung wird durch das Ausschlagen des Zeigers in diesen Bereich angezeigt. Die Verwendung eines Blitzgeräts wird daher empfohlen.

Zonenzeichen für die jeweiligen Brennweiten

Die Zonenzeichen für die jeweiligen Brennweiten sind durch den Suchereinblick auf dem Objektivtubus zu erkennen. Stellen Sie auf das entsprechende Zeichen ein, das jeweils mit der Entfernung des Motivs von der Kamera übereinstimmt.

Cadre clair

Ce cadre aux lignes claires indique le champ visuel qui sera reproduit sur la photographie. En conditions normales, l'image doit être cadrée dans les limites de ce cadre.

Repère de correction de parallaxe

Lors d'une prise de vue dont la profondeur de champ est égale ou inférieure à 1,5 mètre (Symbole de mise au point ) , le sujet doit être cadré dans les limites de ce repère de correction de parallaxe.

Zone d'exposition correcte

Un degré d'exposition correct est assuré tant que l'aiguille indicatrice reste dans cette zone. Les chiffres apparaissant à gauche et dans la zone de couleur jaune représentent des combinaisons programmées de vitesse d'obturateur et d'ouverture d'objectif.

Zone de sur-exposition

Le réglage est sur-exposé lorsque l'aiguille se porte dans cette zone. Pour assurer une compensation automatique d'exposition, monter un filtre ND sur l'objectif.

Zone de sous-exposition

Le réglage est sous-exposé lorsque l'aiguille pénètre dans cette zone. L'utilisation d'un flash est alors recommandée.

Symboles de mise au point

Les symboles de mise au point portés sur l'objectif apparaissent également dans cette fenêtre. Sélectionner le symbole approprié correspondant à la distance de l'appareil au sujet photographié.

Cuadro luminoso

El cuadro luminoso delinea el área que será reproducida en la película. En situaciones normales, componga su foto dentro de este cuadro luminoso.

Marca de corrección del paralaje.

Al fotografiar a una distancia de 1,5 metros (5 pies) o menor (Símbolos de Zona de Enfoque), encuadre su objeto dentro de esta marca de corrección de paralaje.

Zona de exposición exacta.

Se indica que la exposición es correcta si el indicador se encuentra dentro de esta zona. Los números a la izquierda y dentro de la zona amarilla son combinaciones establecidas de velocidad del obturador y apertura del objetivo.

Zona indicadora de demasiada exposición.

Se indica que hay demasiada exposición cuando el indicador marca esta zona. Para compensación automática de exposición, coloque sobre el objetivo un filtro ND.

Zona indicadora de exposición insuficiente.

Se indica que hay exposición insuficiente cuando el indicador está en esta zona. Se aconseja, por tanto, el uso de un "Flash".

Símbolos de la zona de enfoque.

Los símbolos de la zona de enfoque en el cuerpo del objetivo pueden observarse a través de este visor. Seleccione el símbolo adecuado que corresponda al alcance cámara-objeto.

● AUTOMATIC EXPOSURE

1 Set camera to "AUTO".
Rotate Auto Ring and align "AUTO" setting with index line. This simple step sets the camera for automatic exposure.



2 Sight through Viewfinder and check pointer on right.
If pointer is within the correct exposure zone (yellow zone), trip the shutter. Perfect exposure is obtained automatically.

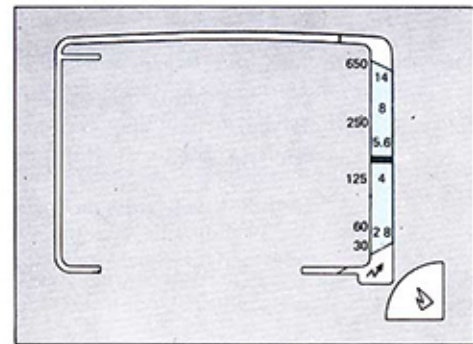

AUTOMATISCHE BELICHTUNG EXPOSITION AUTOMATIQUE EXPOSICION AUTOMATICA

1. Stellen Sie die Kamera auf "AUTO" ein.

Drehen Sie am Einstellring für die Automatik und bringen die "AUTO"-Einstellung in Übereinstimmung mit der Markierungslinie. Durch dieses einfache Vorgehen wird die Kamera auf automatische Belichtung eingestellt.

2. Blicken Sie durch den Sucher und beobachten den Zeiger auf der rechten Seite.

Falls sich der Zeiger innerhalb des richtigen Belichtungsbereichs (gelbe Zone) befindet, lösen Sie den Verschluss aus. Sie erhalten damit auf automatische Weise eine perfekte Belichtung.

1. Mettre l'appareil en mode de fonctionnement "AUTO". Faire tourner la bague Auto, et amener le repère "AUTO" en regard de la ligne d'index. L'appareil se trouve alors réglé pour l'exposition automatique.

2. Regarder le sujet à travers le viseur et contrôler la position de l'aiguille indicatrice se trouvant à droite.

Lorsque l'aiguille reste dans la zone d'exposition correcte (de couleur jaune), le déclencheur peut être enfoncé. Un degré parfait d'exposition est alors assuré automatiquement.

1. Ajuste la cámara a "AUTO". Gire el Mando Auto y alinie el cuadro "AUTO" con la línea índice. Esta simple medida prepara la cámara para fotografía automática.

2. Mire a través del visor y compruebe el indicador a la derecha. Si el comprobador se halla dentro de la zona correcta de exposición (zona amarilla), apriete el obturador. Se obtiene automáticamente la exposición perfecta.

- If pointer swings into the over-exposure warning zone, mount an ND filter over the lens to make automatic exposure compensation.

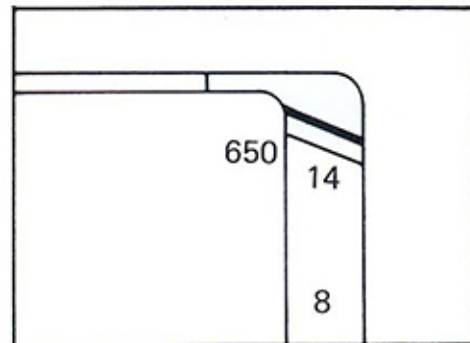

- If pointer swings into the under-exposure warning zone, switch to flash photography by overriding the "AUTO" setting.

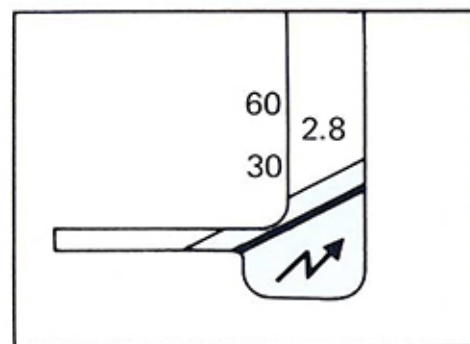

- Falls der Zeiger in den Warnbereich für Überbelichtung ausschwingt, dann setzen Sie einen ND-Filter zur automatischen Belichtungskompensation auf das Objektiv auf.
- Falls der Zeiger in den Warnbereich für Unterbelichtung ausschwingt, dann schalten Sie auf Blitzlichtaufnahme und heben damit die "AUTO"-Einstellung auf.

- Si l'aiguille se porte dans la zone de sur-exposition, monter un filtre ND sur l'objectif afin d'assurer une compensation automatique d'exposition.
- Si l'aiguille se porte dans la zone de sous-exposition, passer en mode de photographie au flash, sans garder le réglage "AUTO".

- Si el indicador se inclina hacia la zona indicadora de demasiada exposición, coloque sobre el objetivo un filtro ND para compensar la exposición automática.
- Si el indicador se inclina hacia la zona indicadora de exposición insuficiente, cambie a fotografía con flash, contrarestando la posición "AUTO".

● FOCUSING

While sighting through the finder, turn Focusing Ring and select the appropriate zone focus symbol corresponding to the camera-to-subject distance. Proper focus can also be secured by aligning the symbol on the lens barrel with the index line.

- A distance scale calibrated in both meters and feet is provided on the lens barrel directly opposite the zone focus symbols.

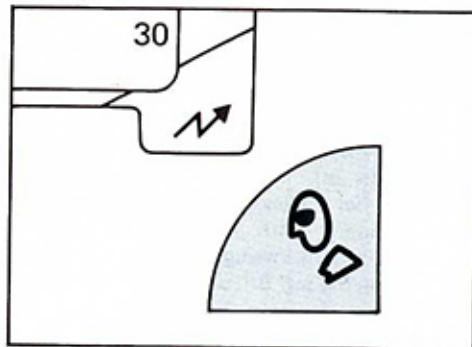

SCHARFEINSTELLUNG

Während Sie durch den Sucher visieren, drehen Sie am Entfernungseinstellring und stellen das entsprechende Zeichen für die jeweilige Brennweite, die dem Abstand von der Kamera zum Motiv entspricht, ein. Die richtige Brennweite kann ebenfalls durch Einstellen des Zeichens auf dem Objektivtubus auf die Markierungslinie erfolgen.

- Eine Entfernungsskala, die sowohl in Meter als auch in Fuß kalibriert ist, befindet sich auf dem Objektivtubus unmittelbar gegenüber den Zonenzeichen für die Brennweite.

MISE AU POINT





Tout en regardant par le viseur, tourner la bague de mise au point et sélectionner le symbole de mise au point correspondant à la distance de l'appareil au sujet. Une mise au point correcte peut s'opérer également en amenant le symbole de la bague de mise au point en regard du repère.

- Une échelle de distance calibrée tant en mètres qu'en pieds est portée sur le canon de l'objectif à l'opposé des symboles de mise au point.

ENFOQUE

Mientras se mira a través del visor, gire el mando de enfoque y elija el adecuado símbolo de zona de enfoque que corresponda a la distancia cámara-objeto. También se puede asegurar un enfoque adecuado alineando el símbolo en el cuerpo del objetivo con la línea índice.

- Se proporciona una escala de distancia, calibrada tanto en metros como en pies, en el cuerpo del objetivo, directamente opuesta a los símbolos en la zona de enfoque.

	1 m (3,3Fuß) (3,3piés)	For portraiture and close range photography. Für Portrait- und Nahaufnahmen Pour portraits et photographie en gros plan. Para retratos y fotografía de primer plano.
	1,5 m (5Fuß) (5piés)	For portraiture and close range photography. Für Portrait- und Nahaufnahmen Pour portraits et photographie en gros plan. Para retratos y fotografía de primer plano.
	3 m (10Fuß) (10piés)	For group photography and snapshots. Für Gruppenaufnahmen und Schnappschüsse Pour photographie de groupe et instantanés. Para fotografía de grupos e instantáneas.
	∞	For landscape photography and shooting of subjects Für Landschaftsaufnahmen und Fotografieren von entfernten Motiven. Pour paysages et photographie de sujets éloignés. Para fotografías de paisajes y de objetos a distancia.

● TIPS FOR BETTER PICTURE-TAKING

Although the basic rule of good picture-taking is to shoot your subject with "the sun behind your shoulder", there are instances where you have to photograph your subject against light or in glaring spotlight. In such cases, make the following compensation to obtain optimum results.

● Shooting Backlit Subjects

To obtain finer details of the dark areas of your main subject, set the camera's ASA film speed one or two settings below the normal setting. For instance, if an ASA 100 film is in use, set the ASA film speed to either 50 or 25.

● Shooting Spot-lit Subjects

To avoid over-exposure of the main subject, set the camera's ASA film speed one or two settings above the normal setting. If, for example, an ASA 100 film is in use, set the ASA film speed to either 200 or 400.

- After shooting back-lit or spot-lit subjects, make sure the ASA film speed is reset to its original setting.



Obwohl allgemein die Grundregel gilt, daß man gute Aufnahmen erzielt, wenn man das Motiv mit der Sonne im Rücken des Fotografen aufnimmt, dennoch kommt es vor, daß Sie Ihr Motiv bei Gegenlicht oder starkem Rampen- bzw. Scheinwerferlicht fotografieren müssen. In solchen Fällen muß man zum Erzielen bester Ergebnisse die folgenden kompensierenden Anpassungen durchführen:

- **Fotografieren von Motiven bei Gegenlicht**
Um feinere Details der dunklen Bereiche Ihres Hauptmotivs zu erhalten, stellen Sie die ASA-Filmempfindlichkeit der Kamera ein oder zwei Positionen unterhalb der gewöhnlichen Einstellung ein. Stellen Sie, zum Beispiel, wenn ein Film von ASA 100 verwendet wird, die ASA-Filmempfindlichkeit auf entweder 50 oder 25 ein.
- **Fotografieren von Motiven bei Rampen- bzw. Scheinwerferlicht**
Um ein Überbelichten des Hauptmotivs zu vermeiden, stellen Sie die ASA-Filmempfindlichkeit der Kamera eine oder zwei Positionen über der normalen Einstellung ein. Falls, zum Beispiel, ein Film mit ASA 100 benutzt wird, dann stellen Sie die ASA-Filmempfindlichkeit auf entweder 200 oder 400 ein.
- Nach dem Aufnehmen von Motiven bei Gegen- oder Scheinwerferlicht stellen Sie die ASA-Filmempfindlichkeit auf die ursprüngliche Position zurück.



Bien que le principe soit de prendre en photographie un sujet éclairé par une source lumineuse située du côté de la personne qui prend la photo, il est parfois nécessaire de photographier à contre-jour ou dans une zone fortement éclairée. Dans cette éventualité, suivre les indications suivantes.

- **Sujets à contre-jour**
Afin d'obtenir des détails plus fins des zones sombres du sujet, décaler le réglage de sensibilité ASA de l'appareil d'une ou deux positions en-dessous de la normale. Par exemple, lorsqu'une pellicule de 100 ASA est utilisée, opérer un réglage de sensibilité ASA sur la position 50 ou 25.
- **Sujets fortement éclairés**
Afin d'éviter une sur-exposition du sujet, décaler le réglage de sensibilité ASA d'une ou deux positions au-dessus de la normale. Par exemple, avec une pellicule de 100 ASA, adopter la position ASA 200 ou 400.
- Après photographie à contre-jour ou de sujets fortement éclairés, prendre garde de ramener le réglage de sensibilité ASA sur sa position d'origine.

Aunque la regla básica para fotografiar es tener el objeto con "el sol detrás de Vd.", se presentan ocasiones en que tenga que fotografiarlo a contra luz o con faro deslumbrante. En estos casos prepare la siguiente compensación para obtener los mejores resultados.

- **Fotografiando objetos iluminados por detrás.**
Para obtener mejores resultados de las partes oscuras de su objeto principal, coloque la velocidad de la película ASA en la cámara una o dos posiciones menos de la normal. Por ejemplo, si se emplea película ASA 100, establezca la velocidad a 50 ó 25.
- **Fotografiando objetos iluminados con faro.**
Para evitar demasiada exposición del objeto principal, ponga la velocidad de la película ASA en la cámara una o dos posiciones sobre la normal. Si, por ejemplo, se usa película ASA 100, establezca la velocidad en 200 ó 400.
- Después de fotografiar objetos iluminados por detrás o con faro, asegúrese de colocar la velocidad de la película en su posición original.

● USE OF FILTER

1 In case over-exposure is indicated when shooting beach or snow scenes or when photographing subjects under extremely bright light, use an ND filter to make automatic exposure compensation.

For special effect, use other types of filters (See FILTER section).

2 To mount the filter, screw it onto the screw-thread mount around the lens.

3 Because the filter covers the CdS sensor located directly over the lens, perfect automatic exposure is assured without the need for any troublesome compensation of the filter factor.

- Two filters cannot be mounted over the lens at one time.



VERWENDUNG VON FILTERN

1. Wird beim Fotografieren am Strand, von Schneelandschaften oder Motiven bei besonders hellem Licht eine Überbelichtung angezeigt, dann benutzen Sie einen ND-Filter zur automatischen Belichtungskompensation.

Zur Erzielung von Spezialeffekten verwenden Sie andere Typen von Filtern.

2. Zum Anbringen des Filters schrauben Sie ihn auf die Schraubgewindfassung am Objektiv ein.

3. Da der Filter die CdS-Zelle, welche sich direkt über dem Objektiv befindet, abdeckt, ist eine perfekte automatische Belichtung ohne Notwendigkeit einer lästigen Kompensation des Filterfaktors gewährleistet.

- Zwei Filter können nicht gleichzeitig über das Objektiv geschraubt werden.

UTILISATION DE FILTRES

1. Dans l'éventualité où une sur-exposition est indiquée lors de la photographie sur plage ou sur neige, ou lorsque les sujets sont très fortement éclairés, utiliser un filtre ND qui permet d'opérer une compensation automatique d'exposition.

Si l'on recherche des effets spéciaux, utiliser d'autres types de filtres (Se reporter à la section traitant des FILTRES).

2. Pour monter le filtre, le visser sur le pourtour fileté de l'objectif.

3. Du fait que le filtre recouvre le capteur CdS situé juste au-dessus de l'objectif, une exposition automatique parfaite est assurée sans qu'il soit nécessaire de tenir compte d'un facteur de correction pour filtre.

- Il est impossible de monter simultanément deux filtres sur l'objectif.

USO DEL FILTRO

1. En caso de demasiada exposición al fotografiar escenas en la playa o en la nieve o al fotografiar objetos bajo luz muy brillante, use un filtro ND para compensación en la exposición automática.

Para efectos especiales, use otros tipos de filtro.

2. Para colocar el filtro enrózquelo en la montura con espiral alrededor del objetivo.

3. Como el filtro cubre el sensor CdS colocado directamente sobre el objetivo, se asegura una exposición automática perfecta sin necesidad de ninguna molesta compensación del factor filtro.

- No pueden colocarse a la vez dos filtros sobre el objetivo.

● FLASH PHOTOGRAPHY

Always override the "AUTO" setting and align the guide number of the electronic flash (or flashbulb) in use with the index line. At this setting, the shutter is set automatically at 1/25 sec. Do not attempt taking flash shots with the camera on "AUTO".

For flash shooting with Yashica MS-14DX (GN 14 — ASA 100 in meters), follow these simple steps. The same procedure, can be applied correspondingly when using other flash units.

1 Slide the MS-14DX flash unit all the way into the accessory shoe (X contact hot-shoe). This simple step establishes electrical contact and dispenses with the need for using the PC cord.

2 Turn the Auto Ring to override the "AUTO" setting and align the figure "14" with the index line. This guide number setting must be altered accordingly when using film with a speed rating other than ASA 100.



FOTOGRAFIEREN MIT BLITZGERÄT

Heben Sie stets die "AUTO"-Einstellung auf und bringen die Leitzahl des benutzten Blitzgerätes oder Lampenblitzes mit der Markierungslinie in Übereinstimmung. Bei dieser Einstellung ist der Verschluss automatisch auf 1/25 Sekunde eingestellt. Versuchen Sie nicht Blitzlichtaufnahmen durchzuführen, wenn sich die Kamera in der "AUTO"-Einstellung befindet.

Zur Blitzlichtphotographie mit Yashica MS-14DX (Leitzahl 14 — ASA 100 in Meter) befolgen Sie die untenstehenden einfachen Schritte. Das gleiche Vorgehen kann entsprechend angewandt werden, wenn andere Blitzgeräte benutzt werden.

1. Schieben Sie das Blitzgerät MS-14DX vollständig in den Aufsteckschuh (X-Mittlenkontaktschuh) hinein. Dieser einfache Vorgang stellt einen elektrischen Kontakt her und macht die Verwendung eines PC-Kabels überflüssig.

2. Drehen Sie am Einstellring für die Automatik, um die "AUTO"-Einstellung aufzuheben, und bringen die Zahl "14" mit der Markierungslinie in Übereinstimmung. Diese Leitzahleinstellung muß entsprechend geändert werden, wenn ein Film mit einer anderen Empfindlichkeit als ASA 100 benutzt wird.

PHOTOGRAPHIE AU FLASH

Toujours dépasser le réglage "AUTO" et aligner le nombre guide du flash électronique (ou bulbe flash) utilisé avec le trait de repère. A ce réglage, l'obturateur se trouve réglé automatiquement à 1/25^{ème} de seconde. Ne pas essayer de faire des prises de vue au flash avec l'appareil réglé sur "AUTO". Pour des prises de vue au flash avec le Yashica MS-14DX (GN 14 — ASA 100 en mètres), suivre ces mesures simples. Le même procédé peut être appliqué également en utilisant d'autres appareils flash.

1. Insérer à fond l'appareil flash MS-14DX dans la griffe à accessoire (prise rapide à contact X). Cette simple opération établit le contact électrique et évite d'utiliser le cordon PC.

2. Tourner la bague Auto pour dépasser le réglage "AUTO" et aligner le chiffre "14" avec le trait de repère; Ce réglage du nombre guide doit être modifié en fonction de la sensibilité du film utilisé différente de ASA 100.

FOTOGRAFIA CON FLASH

Anule siempre la montura "AUTO" y alinee el guía número del flash electrónico (o luz de destello) que se usan con la línea índice. En esta posición, el obturador se coloca automáticamente en 1/25 de seg. No intente sacar fotografías con flash cuando la cámara está en "AUTO".

Para fotografiar con flash con la Yashica MS-14DX (GN 14 — ASA 100 en metros), siga estos procedimientos simples. Los mismos pasos pueden seguirse, según corresponda, cuando se usan otros aparatos flash.

1. Deslice el aparato flash MS-14DX completamente en el portaaccesorios (X zapata de contacto directo). Este simple paso establece el contacto eléctrico y hace innecesario el uso del cable PC.

2. Gire el aro Auto para anular la montura "AUTO" y alinee el número 14 con la línea índice. Esta montura del guía número debe cambiarse al usar film con velocidades distintas de ASA 100.

3 Secure focus by turning the Focusing Ring until the Zone Focus Symbol  (3 m) appears in the window on the lower right corner of the finder field.

4 When thus adjusted, all subjects within the range from 2.5 meters to 5 meters will be in perfect focus and perfectly exposed, automatically.

The following table shows the EZ-flash ranges with the Yashica MS-14DX when using different types of film.

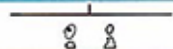
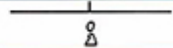

1. Film speed		2. EZ-flash range	3. Zone focus setting
ASA	DIN		
25 (20~32)	15 (14~16)	1.2~2.5 m 4~8 ft	
50 (40~64)	18 (17~19)	1.7~3.5 m 5.6~11 ft	
100 (80~120)	21 (20~22)	2.5~5 m 8~16 ft	
200 (160~240)	24 (23~25)	3.5~7 m 11~22 ft	
400 (320~480)	27 (26~28)	5~9 m 16~30 ft	

3. Stellen Sie die Brennweite durch Drehen des Entfernungseinstellrings ein, bis das Bereichszeichen  für die jeweilige Brennweite (3 m) im Einblick in der rechten unteren Ecke des Sucherfeldes erscheint.

4. Bei dieser Einstellung werden alle Motive innerhalb des Bereichs von 2,5 bis 5 m auf einwandfreie Weise scharf eingestellt sein und automatisch perfekt belichtet werden.

Die folgende Tabelle gibt die EZ-Blitzlichtbereiche mit der Yashica MS-14DX bei Verwendung unterschiedlicher Filmtypen an:

1. Filmempfindlichkeit
2. EZ-Blitzlichtbereich
3. Brennweitenbereichseinstellung

3. Assurer la mise au point à l'aide de la bague appropriée jusqu'à ce que le symbole de mise au point  (3 m) apparaisse dans la fenêtre au coin inférieur droit du viseur.

4. Une fois l'appareil réglé de la sorte, tous les sujets figurant dans une zone allant de 2,5 à 5 mètres se trouveront automatiquement faire l'objet d'une exposition et d'une mise au point parfaites.

Le tableau suivant indique les portées de flash EZ avec le Yashica MS-14DX quand on utilise des films de type différent.

1. Vitesse de film
2. Portée flash-EZ
3. Réglage de zone de mise au point

3. Asegure el enfoque girando el mando de enfoque hasta que aparezca el Símbolo de la Zona de Enfoque  (3 m) en el visor en la esquina derecha inferior del campo del visor.

4. Cuando se le ajusta así, todos los objetos dentro del alcance de 2,5 a 5 metros quedarán en enfoque perfecto y perfectamente expuestos, automáticamente.

La tabla siguiente indica el alcance del flash-EZ con la Yashica MS-14DX al usar diferentes tipos de film.

1. Velocidad del film
2. Alcance del flash-EZ
3. Montura de la zona de enfoque.

- When using a flashbulb or an electronic flash unit other than the Yashica MS-14DX, select the appropriate lens aperture corresponding to the flash-to-subject distance by referring to the exposure table which comes with the flashbulb or flash unit.

Your Yashica 35-ME is designed so that the aperture changes as shown in the following table when the guide number is set accordingly:

GN	ft	32	45	60	90	130
	m	10	14	20	28	40
Aperture		2.8	4	5.6	8	11

- When using an ASA 25(DIN15) film with the MS-14DX flash unit, simply align the index line with the figure 10 on the GN scale. At this setting, perfect exposure can be obtained on all subjects within the range of 1.7 and 3.5 meters (5.6 and 11 feet). (See Page 43)

- Wenn Sie nicht das MS-14DX von Yashica, sondern einen anderen Lampenblitz oder ein anderes Elektronenblitzgerät verwenden, wählen Sie die richtige Blendenöffnung, die dem Abstand zwischen dem Blitzgerät und dem Motiv entspricht, indem Sie sich auf die Belichtungstabelle beziehen, die dem Lampenblitz oder dem Blitzgerät beiliegt.

Ihre Yashica 35-ME ist so konstruiert, daß mit der Einstellung der Leitzahl die entsprechende Blendenöffnung gewählt wird, wie dies in der folgenden Tabelle dargestellt wird:

LEITZAHL	Fuß	32	45	60	90	130
	Meter	10	14	20	28	40
Blende		2,8	4	5,6	8	11

- Wenn mit dem MS-14DX-Blitzgerät ein Film mit der Filmempfindlichkeit von ASA 25 (DIN 15) verwendet wird, stellen Sie einfach den Indexstrich auf die Zahl 10 auf der Leitzahlskala ein. Bei dieser Einstellung werden alle Motive innerhalb eines Bereiches von 1,7 bis 3,5 Metern richtig belichtet. (Siehe Seite 43)

- Lorsqu'on utilise un flash à ampoules ou un flash électronique différent du modèle MS-14DX YASHICA, veuillez sélectionner l'ouverture d'exposition appropriée que correspondra à la distance comprise entre le flash et le sujet; pour ce faire, veuillez consulter le tableau des valeurs d'exposition qui accompagne généralement un flash à ampoules ou un flash électronique. Votre YASHICA 35-ME est conçu de telle manière que l'ouverture puisse être modifiée en fonction du réglage du nombre guide indiqué dans le tableau ci-dessous:

NG	32	45	60	90	130
pied	10	14	20	28	40
mètre					
Ouverture	2,8	4	5,6	8	11

- Lorsqu'on utilise un film d'une rapidité de 25 ASA (15 DIN) et qu'on emploie le flash MS-14DX, il suffit d'aligner le repère avec la figure 10 de l'échelle de nombre-guide (NG). Le flash étant ainsi réglé, l'exposition de n'importe quel sujet se trouvant à une distance comprise entre 1,7 m et 3,5 m (5,6 et 11 pieds) sera parfaite.
(Se reporter à la page 43)

- Cuando use una bombilla de magnesio o un flash electrónico diferente del Yashica MS-14DX, elija la oportuna apertura del objetivo correspondiente a la distancia entre el flash y el sujeto, refiriéndose a la tabla de exposición que viene con las bombillas de magnesio o con el flash.
Su Yashica 35-ME ha sido diseñado de forma tal que la apertura cambia como se indica en el siguiente cuadro, cuando se ajuste como corresponde el guía número:

GN	32	45	60	90	130
ft.	10	14	20	28	40
m.					
Apertura	2,8	4	5,6	8	11

- Cuando se usa un film ASA 25 (DIN 15) con el flash MS-14DX, alinee simplemente la línea índice con el número 10 en la escala GN. Con este ajuste puede conseguirse una exposición perfecta de todos los sujetos dentro de los alcances 1,7 y 3,5 metros (5,6 y 11 pies).
(Ver página 43)

● PROGRAMMED SHUTTER

The programmed shutter of the Yashica 35ME is controlled automatically by the CdS exposure system. The programmed combination of the shutter speed and lens opening is selected automatically according to the subject brightness. Therefore, all you have to do is to aim the camera at your subject, focus and trip the shutter. Your Yashica 35ME does the rest and delivers perfect exposure every time.

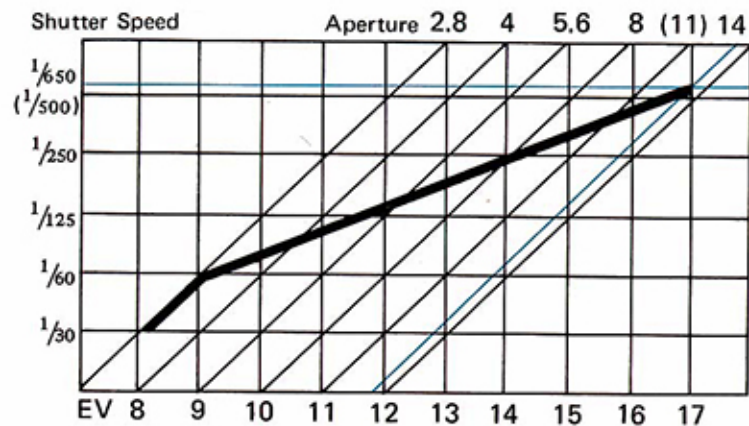

PROGRAMMIERTER VERSCHLUSS

Der programmierte Verschluss der Yashica 35ME wird automatisch über das CdS-Belichtungssystem gesteuert. Die vorprogrammierte Kombination von Verschlussgeschwindigkeit und Blendenöffnung wird entsprechend der Helligkeit des Motivs automatisch eingestellt. Deshalb brauchen Sie lediglich das Motiv mit der Kamera zu visieren, scharf einstellen und den Verschluss auslösen. Ihre Yashica 35ME erledigt den Rest und liefert eine perfekte Belichtung zu jeder Zeit.

OBTURATEUR A PROGRAMME OBTURADOR PROGRAMADO

L'obturateur à programme du Yashica 35ME est commandé par le dispositif d'exposition CdS. La combinaison programmée de vitesse d'obturateur et d'ouverture d'objectif est sélectionnée automatiquement en fonction de la luminosité du sujet. Il suffit en conséquence de cadrer, mettre au point, et de déclencher l'obturateur. Le Yashica assure le reste, offrant en tout temps une exposition parfaite.

El obturador programado de la Yashica 35ME es controlado automáticamente por el sistema de exposición CdS. La combinación programada de la velocidad del obturador y la apertura de las lentes es seleccionada automáticamente de acuerdo con la brillantez del objeto. Por tanto, lo único que debe hacer es dirigir la cámara a su objeto, enfocar y apretar el obturador. Su Yashica no descansa y entrega siempre una exposición perfecta.

FILM UNLOADING

1 After exposing the last frame, do not attempt to advance film forcibly as it may tear or come loose, making it impossible to rewind it into the cassette.

2 Before removing it from camera, exposed film should be returned into its cassette. First, push in Film Rewind Release Button on camera base.

3 Fold out crank-handle on Film Rewind Knob and turn it in direction of arrow until a slight resistance is felt. Continue turning until it rotates freely. Then, open Back Cover, take out film and send it out for processing.

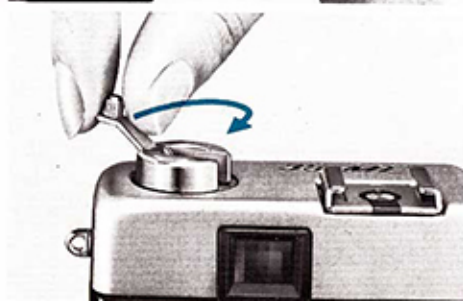
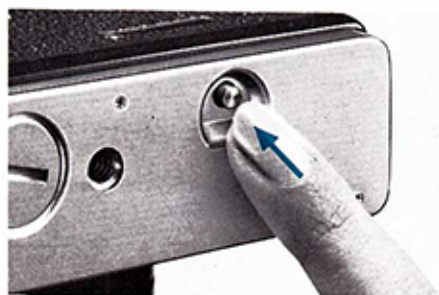
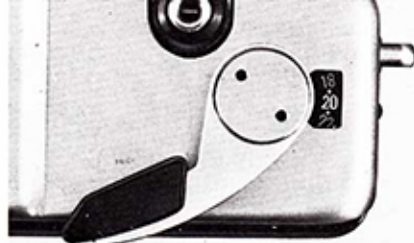

AUSLEGEN DES FILMS

1. Nach Belichtung des letzten Bildes versuchen Sie nicht, den Film mit Gewalt weiterzutransportieren, da er sonst reißen oder sich lösen könnte, wodurch es unmöglich wird, ihn in die Patrone zurückzuspulen.

2. Vor Herausnahme aus der Kamera ist der belichtete Film in die Patrone zurückzuspulen. Drücken Sie als erstes die Freigabetaste für Rückspulen an der Unterseite der Kamera hinein.

3. Klappen Sie den Kurbelgriff am Filmrückspulknopf auf und drehen ihn in Pfeilrichtung, bis ein leichter Widerstand zu spüren ist. Setzen Sie die Drehbewegung fort, bis der Griff ohne Widerstand frei zu drehen ist.

DEPOSE DE LA PELLICULE

1. Après prise de la dernière vue, ne pas tenter de faire avancer trop avant la pellicule, ce qui peut avoir pour effet de la déchirer ou de la décoller, faisant obstacle au rebobinage dans la cartouche.

2. Avant de déposer la pellicule, celle-ci doit être rebobinée dans sa cartouche. Exercer tout d'abord une pression sur le bouton de déverrouillage situé au bas de l'appareil.

3. Déplier la manivelle du bouton de rebobinage, et tourner dans le sens indiqué par la flèche jusqu'à ce qu'une légère résistance se fasse sentir. Continuer à tourner jusqu'à ce que la manivelle tourne librement. Ouvrir ensuite le dos de l'appareil, retirer la pellicule et l'envoyer au traitement.

DESCARGA DE LA PELICULA

1. Después de exponer el último cuadro, no intente avanzar forzosamente la película pues puede romperse o aflojarse, imposibilitando el rebobinado en el chasis.

2. Antes de quitarlo de la cámara, la película expuesta debiera ser rebobinada en el chasis. Primero, apriete el pulsador para rebobinado de la película en la base de la cámara.

3. Saque la manecilla sobre el pulsador de rebobinado de la película y gírelo en la dirección de la flecha hasta que sienta una ligera resistencia. Continúe girándolo hasta que lo haga libremente. Abra entonces la tapa posterior, saque la película y envíela para su elaboración.

● DEPTH-OF-FIELD TABLE

TIEFENSCHÄRFENTABELLE
TABLEAU DE PROFONDEUR DE CHAMP
CUADRO PARA PROFUNDIDAD DE CAMPO

METER

Distance \ Aperture (Guide Number)	∞	7	3	1.5	1.0
2.8 (10)	15.52 ∞	4.85 12.63	2.53 3.69	1.38 1.65	0.95 1.06
4 (14)	10.87 ∞	4.29 19.31	2.37 4.09	1.33 1.72	0.93 1.09
5.6 (20)	7.78 ∞	3.72 65.95	2.19 4.79	1.27 1.83	0.90 1.13
8 (28)	5.46 ∞	3.10 ∞	1.96 6.46	1.20 2.02	0.86 1.20
11 (40)	3.98 ∞	2.57 ∞	1.74 11.49	1.11 2.32	0.82 1.29

FEET

Distance \ Aperture (Guide Number)	∞	20	10	5	3.3
2.8 (10)	50.9 ∞	14.4 32.6	8.4 12.3	4.6 5.5	3.12 3.5
4 (14)	35.7 ∞	12.9 44.8	7.9 13.7	4.4 5.8	3.05 3.6
5.6 (20)	25.5 ∞	11.3 89.4	7.3 16.1	4.2 6.1	3.0 3.7
8 (28)	17.9 ∞	9.5 ∞	6.5 22.0	4.0 6.8	2.8 4.0
11 (40)	13.1 ∞	8.0 ∞	5.8 40.2	3.7 7.8	2.7 4.3

Distance Entfernung Distance Distancia.
Aperture Blende Ouverture Apertura
(Guide Number) (Leitzahl) (Nombre Guide) (Guía número)

● ACCESSORIES

Filter

The Yashica 35ME features a CdS sensor directly over the lens. The exclusive Yashica 46 mm screw-in filter will cover the sensor. Thus, eliminating the necessity for exposure compensation of filter factor.

Lens Shade

Wards off extraneous light and assures crisp and clear results. Mount lens shade by aligning Zone Focus Symbol  with the index line.

Yashica Grip/Tripod ST-7

A handy accessory for your Yashica 35ME, the Yashica Grip/Tripod ST-7 provides multiple uses for steadying your camera. It can be used as a grip, tripod, wall or chest support, etc.

YASHICA MS-14DX

Compact, handy electronic flash unit designed specifically for use with cameras of the size of Yashica 35ME. Affords maximum camera maneuverability and delivers just the right light output for all photographic needs.



FILTER

Die Yashica 35ME weist eine CdS-Zelle direkt oberhalb des Objektivs auf. Durch den exklusiven Yashica 46 mm-Schraubfilter wird diese Zelle abgedeckt. Damit wird die Notwendigkeit zur Belichtungskompensation des Filterfaktors hinfällig.

Sonnenblende

Dient zur Abschirmung von Außenstörlicht und gewährleistet scharfe und klare Ergebnisse. Bringen Sie die Sonnenblende nach Anpassung des Zonenzeichens für die Brennweite \varnothing mit der Markierungslinie an.

Yashica Griff/Stativ ST-7

Als ein handliches Zubehör zu Ihrer Yashica 35ME bietet der Yashica Griff/Stativ ST-7 vielfältige Anwendungsmöglichkeit zur Stabilisierung Ihrer Kamera. Dieses Zubehör dient unter anderem als Griff, Stativ, als Stütze für Wand oder Brust.

YASHICA MS-14DX

Dies ist ein kompaktes und handliches Elektronenblitzgerät, welches speziell zum Einsatz bei Kameras der Größe der Yashica 35ME entwickelt worden ist. Diese Einheit bietet ein Maximum an Beweglichkeit beim Kameraeinsatz und liefert genau die richtige Lichtmenge für alle fotografischen Erfordernisse.



Filtre

Le Yashica 35ME comporte un capteur CdS situé juste au-dessus de l'objectif. Le filtre spécial Yashica de 46 mm couvre le capteur, rendant inutile une correction d'exposition fonction du facteur de filtre.

Para-Lumière

Élimine les rayons lumineux superflus, offrant des résultats clairs exempts de reflets. Monter le pare-soleil en alignant le symbole de mise au point \varnothing sur le repère.

Poignée-trépied Yashica ST-7

Accessoire commode pour le Yashica 35ME, la poignée-trépied Yashica ST-7 offre de multiples usages. Permettant de maintenir l'appareil, elle s'utilise également comme appui sur mur ou poitrine, etc.

YASHICA MS-14DX

Flash électronique compact et pratique conçu tout spécialement pour les appareils photographiques de la taille du Yashica 35ME. Offre une manœuvrabilité sans égale et délivre la puissance désirée pour tous les besoins photographiques.

Filtro

La Yashica 35ME presenta directamente sobre las lentes un sensor CdS. El exclusivo filtro tipo tornillo Yashica, de 46 mm, cubrirá el sensor, eliminando la necesidad de compensación de exposición del factor filtro.

Parasoles

Evitan la luz extraña y aseguran resultados vigorosos y claros, Coloque el parasol alineando el símbolo de la zona de enfoque con la línea índice.

Empuñadura/Trípode ST-7 Yashica

Un accesorio manejable para su Yashica 35ME, el Trípode/empuñadura ST-7 Yashica proporciona múltiples usos para asegurar su cámara. Puede emplearse como empuñadura, trípode, apoyo para pared o pecho, etc.

YASHICA MS-14DX

Flash electrónico compacto y manejable diseñado específicamente para emplearse con cámaras del tamaño de la Yashica 35ME. Asegura un máximo de manejo, exactamente y proporciona la luz necesaria para todas las necesidades fotográficas.

● FEATURES

Lens	Yashinon f/2.8 38mm 4 elements in 3 groups Angle of view 59° Minimum focus 1 meter (3.3 ft)
Shutter	Programmed shutter with speed range from 1/30 to 1/650 sec. X sync (X-Contact Hot Shoe) Shutter sets to 1/25 sec. in flash photography
Exposure Control	Fully automatic EE exposure control with CdS sensor situated directly over the lens Sensitivity range from EV8 (f/2.8 at 1/30 sec.) to EV17 (f/14 at 1/650 sec.) at ASA 100 ASA range from 25 to 400 Power source: 1.3V mercury battery (Eveready EP-675E, Mallory RM-675R or equivalent)
Viewfinder	Incorporates bright frame, parallax correction mark, indicator showing shutter speed/lens aperture combination, over- and under-exposure warning zones and flash mark Magnification ratio: 0.5X
Focusing	Focusing by four zone focus symbols or distance scale setting Zone focus symbols visible through the finder
Film Advance	Single-action film advance lever
Other Features	Multi-Slot Take-Up Spool for easy film loading; automatic resetting exposure counter; foldaway crank-handle film rewind; EZ-flash through guide number setting
Filter Size	46mm screw-in type
Lens Shade	48mm slip-on type
Dimensions	114 x 72 x 53mm
Weight	385 grams

MERKMALE

Objektiv	Yashinon f/2,8 38 mm 4 Elemente in 3 Gruppen Gesichtswinkel 59 Grad; Minimale Brennweite 1 m (3,3 Fuß)
Verschluss	Programmierter Verschluss mit einem Bereich von 1/30 bis 1/650 Sekunde. X-Synchronisation (X-Mittenkontakt) Bei Blitzfotografie stellt sich der Verschluss auf 1/25 Sekunde ein.
Belichtungszeitregelung	Vollautomatische EE-Belichtungsregelung mit CdS-Zelle unmittelbar über dem Objektiv Empfindlichkeitsbereich von EV8 (f/2,8 bei 1/30 Sekunde) bis EV17 (f/14 bei 1/650 Sekunde) bei ASA 100 ASA-Bereich von 25 bis 400 Stromversorgung: Quecksilberbatterie von 1,3 V (Eveready EP-675E, Mallory RM-675R oder eine entsprechende Batterie)
Sucher	Weist Leuchtrahmen, Parallaxenausgleichmarkierung, Anzeige für Kombination von Verschlusszeit und Blendenöffnung, Warnbereiche für Über- und Unterbelichtung und Blitzlichtmarkierung auf. Vergrößerungsmaß: 0,5 X
Scharfeinstellung	Mittels 4 Bereichszeichen für jeweilige Brennweite oder Entfernungsskala-Einstellung Bereichszeichen für die jeweilige Brennweite sind im Sucher zu sehen.
Filmtransport	Einfach-Filmtransporthebel
Sonstige Merkmale	Multischlitz-Aufwickelspule zur einfachen Filmeinführung Bildzählwerk mit Rückstellautomatik; Zusammenfaltbare Filmrückspulkurbel; EZ-Blitz über Leitzahleinstellung.
Filtergröße	46 mm-Schraubfilter
Sonnenblende	48 mm-Aufsteckfilter
Abmessungen	114 x 72 x 53 mm
Gewicht	385 gr.

CARACTERISTIQUES

Objectif	Yashinon f/2,8 de 38 mm 4 éléments en 3 groupes Angle de visée 59° Mise au point minimum 1 mètre
Obturbateur	Obturbateur programmé de 1/30 à 1/650 sec. Sync X (griffe à contact X) Photographie au flash au 1/25 sec.
Commande d'exposition	Commande d'exposition EE entièrement automatique avec capteur CdS situé au-dessus de l'objectif. Gamme de sensibilité de EV8 (f/2,8 au 1/30 sec.) à EV17 (f/14 au 1/650 sec.) pour 100 ASA. Gamme ASA de 25 à 400 Alimentation: pile au mercure de 1,3 V (Eveready EP-675E, Mallory RM-675R ou équivalent).
Viseur	Comporte un cadre lumineux, un repère de correction de parallaxe, un indicateur de combinaison de vitesse d'obturbateur et d'ouverture d'objectif, des zones repères de sur- et de sous-exposition et un repère de flash. Rapport de grossissement: 0,5X
Mise au point	Mise au point au moyen de quatre symboles de mise au point ou d'une échelle de distance. Symboles de mise au point apparaissant dans le viseur.
Avance du film	Levier d'avancement du film à simple effet.
Autres caractéristiques	Bobine de réception à fentes multiples; compteur de vues à retour automatique; manivelle de rebobinage pliable; flash EZ par réglage sur nombre guide.
Filtre	Filtre de 46 mm à filetage.
Para-soleil	De 48 mm à emboîtement.
Dimensions	114 x 72 x 53 mm
Poids	385 grammes

CARACTERISTICAS

Objetivo	Yashinon f/2,8 38 mm 4 elementos en 3 grupos Angulo de visual 59° Enfoque mínimo 1 metro (3,3 pies)
Obturbador	Obturbador programado con velocidad de 1/30 a 1/650 sec. Sincronización X (Zapata de contacto directo X) El obturbador se coloca en 1/25 seg. en fotografía a flash.
Control de exposición	Control de exposición EE completamente automático con sensor CdS colocado directamente sobre el objetivo. Alcance de sensibilidad de EV8 (f/2,8 a 1/30 seg.) a EV17 (f/14 a 1/650 seg.) con ASA 100. Alcance de ASA de 25 a 400. Fuente de energía; batería de mercurio 1,3 V (Eveready EP-675E, Mallory RM-675R o equivalente).
Visor	Incorpora cuadro brillante, marca de corrección de paralaje, indicador para la combinación velocidad del obturbador apertura del objetivo, zonas indicadoras de demasiada exposición e insuficiente exposición y marca del flash. Ración de ampliación: 0,5X.
Enfoque	Enfoque a través de cuatro símbolos de zona de enfoque; o colocación de la escala de distancia. Símbolos de la zona de enfoque visibles a través del visor.
Avance de la película	Palanca de simple acción para avance de la película.
Otras características	Carrete de toma con numerosas hendiduras para facilitar la carga de la película, contador de exposición automática; manecilla plegable para rebobinado de la película; flash EZ a través del guía número.
Tamaño del filtro	Tipo tornillo de 46 mm
Parasol	Tipo a presión de 48 mm
Dimensiones	114 x 72 x 53 mm
Peso	385 gramos

● CARE OF YOUR CAMERA

- Keep both the inside and outside of your camera clean at all times. Use a soft, clean cloth to wipe occasionally.
 - To clean the lens, first blow away dust or grit, then clean with a lens brush or soft, clean lintless cloth.
 - Avoid storing your camera with the shutter charged.
 - Do not leave your camera in the glove compartment or trunk of your car. Never expose it to direct sunlight for any length of time, as heat may affect the film, battery, etc.
 - When your camera is not in use for a long period of time, remove the battery from its battery compartment and store it separately in a cool, dry place. It is advisable to carry along a spare battery on long outings.
 - Do not dismantle the camera or its lens for cleaning.
- Halten Sie die Kamera zu jeder Zeit sowohl innen als auch außen in einem sauberen Zustand. Verwenden Sie zum gelegentlichen Abwischen ein weiches, sauberes Tuch.
 - Zum Reinigen des Objektivs blasen Sie zunächst Staub oder Sandkörnchen weg und reinigen es dann mit einem Objektivpinsel oder einem weichen, sauberen und fusselreifen Tuch.
 - Vermeiden Sie es, die Kamera mit gespanntem Verschluss aufzubewahren.
 - Lassen Sie die Kamera nicht im Handschuhfach oder im Kofferraum Ihres Wagens. Setzen Sie die Kamera niemals—auch nicht für kurze Zeit—der Einwirkung von direktem Sonnenlicht aus, da Hitze den Film, die Batterie oder andere Kamerateile beschädigen könnte.
 - Wenn Sie Ihre Kamera längere Zeit nicht benutzen, dann entfernen Sie die Batterie aus dem Batteriefach und bewahren sie separat kühl und trocken auf. Es wird empfohlen, auf längeren Reisen eine Ersatzbatterie mitzuführen.
 - Zerlegen Sie nicht Kamera oder Objektiv zum Reinigen.

WARTUNG DER KAMERA

ENTRETIEN DE L'APPAREIL

- Maintenir tant les faces extérieures que les faces intérieures de l'appareil en état propre. Utiliser un chiffon doux et propre pour essuyer quand nécessaire.
- Pour nettoyer l'objectif, souffler tout d'abord la poussière puis utiliser une brosse à lentilles ou un chiffon propre ne filochant pas.
- Éviter de laisser l'appareil l'obturateur chargé.
- Ne pas laisser l'appareil dans le coffre ou la boîte à gants d'une voiture. Ne pas le laisser exposé longuement à la lumière directe du soleil ce qui peut affecter la pellicule, la pile, etc.
- Lorsque l'appareil n'est pas utilisé pendant une longue période de temps, enlever la pile de son logement et la mettre en réserve en un emplacement frais et sec. Il est recommandé de se munir d'une pile de rechange pour les voyages ou sorties de longue durée.
- Ne pas démonter l'appareil ni les lentilles pour les nettoyer.

CUIDADO DE SU CAMARA

- Mantenga siempre limpia su cámara interna y externamente. Use una paño suave y limpio para limpiarla ocasionalmente.
- Para limpiar el objetivo, sople primero el polvo o impurezas y límpielo después con una escobilla para objetivos o una bayeta tersa, suave y limpia.
- Evite guardar la cámara con el obturador cargado. (sin disparar)
- No deje su cámara en la caja de guantes o portaequipaje de su coche. No la exponga jamás a la luz directa del sol por largo tiempo pues el calor puede afectar la película, la batería, etc.
- Cuando no utilice la cámara por un largo período de tiempo, quite las baterías de su caja y guárdelas separadamente en un lugar frío y seco. Se aconseja llevar una batería de repuesto cuando se sale por mucho tiempo.
- No desmonte la cámara o su objetivo para limpiarlos.