

- 6M-576 Anti-rebound Spring
逆転止め SP.
- 6M-574 Anti-rebound Ratchet
逆転止めラatchet
- 6M-575 Anti-rebound Spring Shaft
逆転止め SP 軸
- 6L-019 40 Gear Guide Plate
40 板ギヤ案内板
- 6M-571 Winding Shaft
フィルム巻軸
- 6M-573 Anti-rebound Ratchet Shaft
逆転止めラatchet軸
- 6L-008 Film Feeding Gear
フィルム送り板
- 6M-572 Winding Shaft Spring
フィルム巻軸 SP.
- 6M-569 35 Gear
35 板中間ギヤ
- 6M-570 35 Gear Shaft
35 板中間ギヤ軸
- 6L-013 Film Feeding Shaft
フィルム送りギヤ完成
- 6M-604 Cam Ebonite (Cam Bearing)
カム押しエボナイト
- 6M-605 Cam Spring
カム押し SP.
- 6M-602 Cam Push (Right)
カム押し (右)
- 62122213 Cam Push S.S. (II)
カム押し S.S. (2)
- 6M-596 Arm Guide Washer
横板押しワッシャー
- 63122213 Cam Push S.S. (I)
カム押し S.S. (1)
- 6M-595 Focusing Arm S.S.
横板 S.S.
- 6M-610 Arm Ruler Key S.S.
定規用キー S.S.
- 6M-608 Arm Ruler Key (Right)
繰出定規用キー
- 6M-599 Arm Ruler S.S. (I)
繰出定規 S.S. (1)
- 91235013 Arm Ruler S.S. (III)
繰出定規 S.S. (3)
- 6M-600 Eccentric Washer
偏心ワッシャー
- 6M-598 Arm Ruler (Right)
繰出定規右
- 6M-707 Focusing Arm (Right) Ass'y
繰出横板右

- 6M-504 Mirror
ミラー
- 61812024 Mirror Holder S.S.
ミラー押え S.S.
- 6M-511 Film Roller (Upper)
フィルムローラー(上)
- 6M-529 Roller (Upper) S.S.
ローラー棒(上) S.S. (2コ)
- 201-105 Start Mark (24Ex.)
スタート銘板 (24Ex.)
- 6M-584 Cam S.S.
カム S.S.
- 6M-583 Focusing Cam Set
カム
- 6M-585 Cam Washer
カム中間ワッシャー
- 6M-586 Cam Shaft Bearing
繰出し軸受

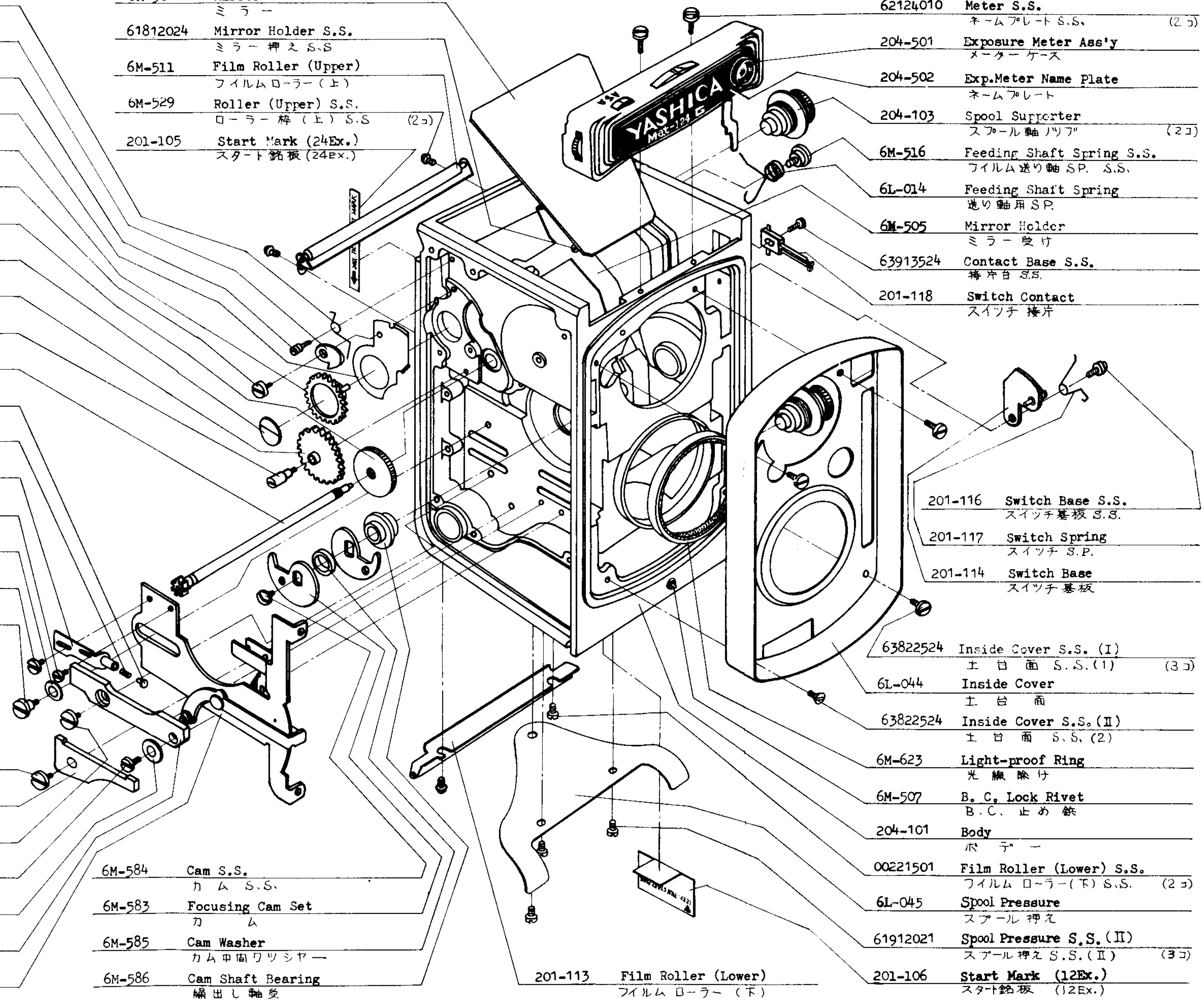

- 62124010 Meter S.S.
ネームプレート S.S. (2コ)
- 204-501 Exposure Meter Ass'y
メーターケース
- 204-502 Exp. Meter Name Plate
ネームプレート
- 204-103 Spool Supporter
スプール軸ノック (2コ)
- 6M-516 Feeding Shaft Spring S.S.
フィルム送り軸 SP. S.S.
- 6L-014 Feeding Shaft Spring
送り軸用 SP.
- 6M-505 Mirror Holder
ミラー受け
- 63913524 Contact Base S.S.
接片台 S.S.
- 201-118 Switch Contact
スイッチ接片
- 201-116 Switch Base S.S.
スイッチ基板 S.S.
- 201-117 Switch Spring
スイッチ SP.
- 201-114 Switch Base
スイッチ基板
- 63822524 Inside Cover S.S. (I)
土台面 S.S. (1) (3コ)
- 6L-044 Inside Cover
土台面
- 63822524 Inside Cover S.S. (II)
土台面 S.S. (2)
- 6M-623 Light-proof Ring
光線除け
- 6M-507 B. C. Lock Rivet
B.C. 止め鉄
- 204-101 Body
ボデー
- 00221501 Film Roller (Lower) S.S.
フィルムローラー(下) S.S. (2コ)
- 6L-045 Spool Pressure
スプール押え
- 61912021 Spool Pressure S.S. (II)
スプール押え S.S. (II) (3コ)
- 201-106 Start Mark (12Ex.)
スタート銘板 (12Ex.)
- 201-113 Film Roller (Lower)
フィルムローラー(下)

204 -023A Finder Hood Ass'y

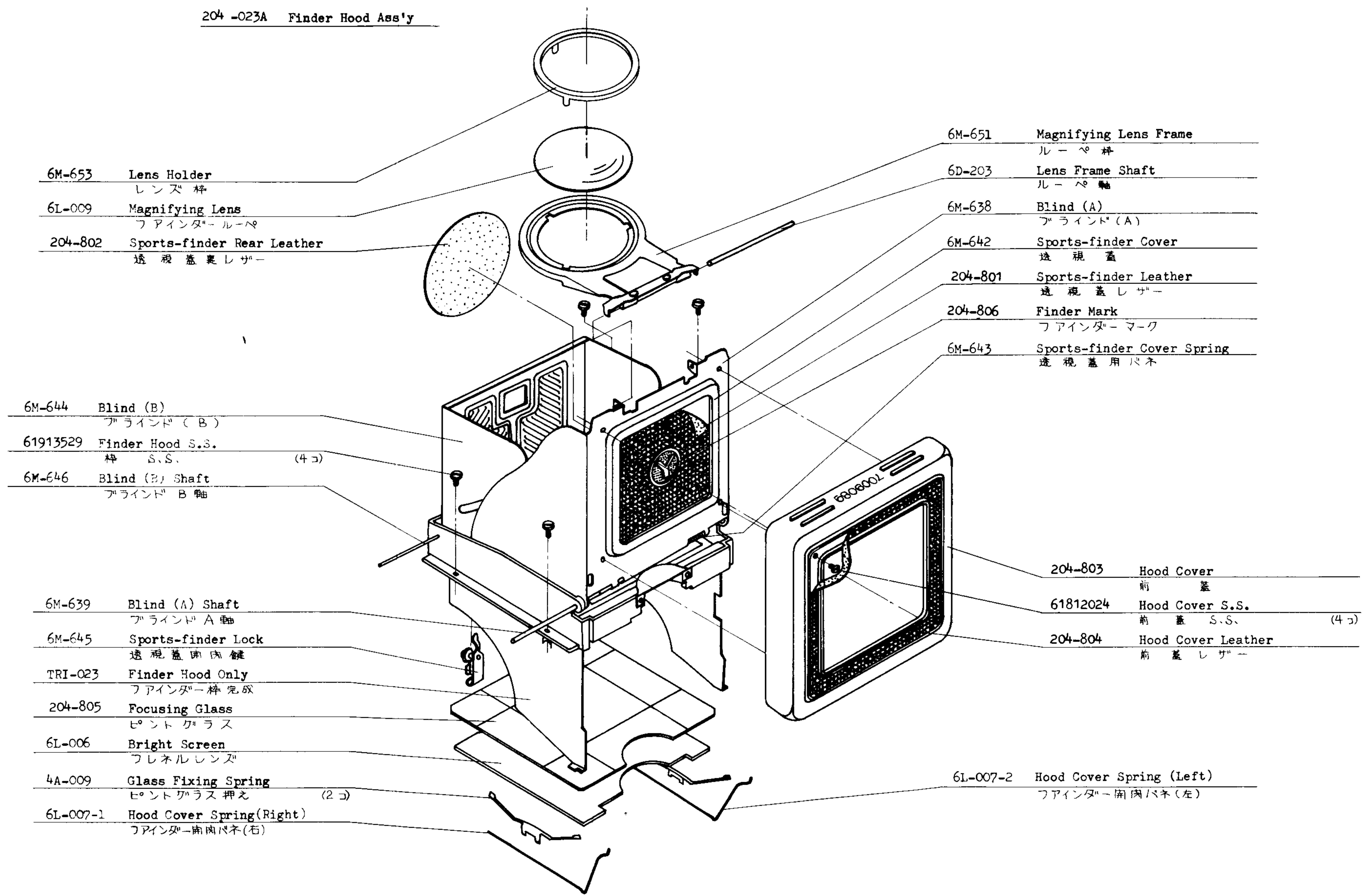

6M-653 Lens Holder

レンズ 枠

6L-009 Magnifying Lens

フアインダー-ルーペ

204-802 Sports-finder Rear Leather

透視蓋裏レザー

6M-651 Magnifying Lens Frame

ルーペ 枠

6D-203 Lens Frame Shaft

ルーペ 軸

6M-638 Blind (A)

フライント (A)

6M-642 Sports-finder Cover

透視蓋

204-801 Sports-finder Leather

透視蓋レザー

204-806 Finder Mark

フアインダー-マーク

6M-643 Sports-finder Cover Spring

透視蓋用バネ

6M-644 Blind (B)

フライント (B)

61913529 Finder Hood S.S.

枠 S.S.

(4コ)

6M-646 Blind (B) Shaft

フライント B 軸

6M-639 Blind (A) Shaft

フライント A 軸

6M-645 Sports-finder Lock

透視蓋閉鎖鍵

TRI-023 Finder Hood Only

フアインダー-枠完成

204-805 Focusing Glass

ピントガラス

6L-006 Bright Screen

フレネルレンズ

4A-009 Glass Fixing Spring

ピントガラス押え

(2コ)

6L-007-1 Hood Cover Spring (Right)

フアインダー-前蓋用バネ(右)

204-803 Hood Cover

前蓋

61812024 Hood Cover S.S.

前蓋 S.S.

(4コ)

204-804 Hood Cover Leather

前蓋レザー

6L-007-2 Hood Cover Spring (Left)

フアインダー-前蓋用バネ(左)

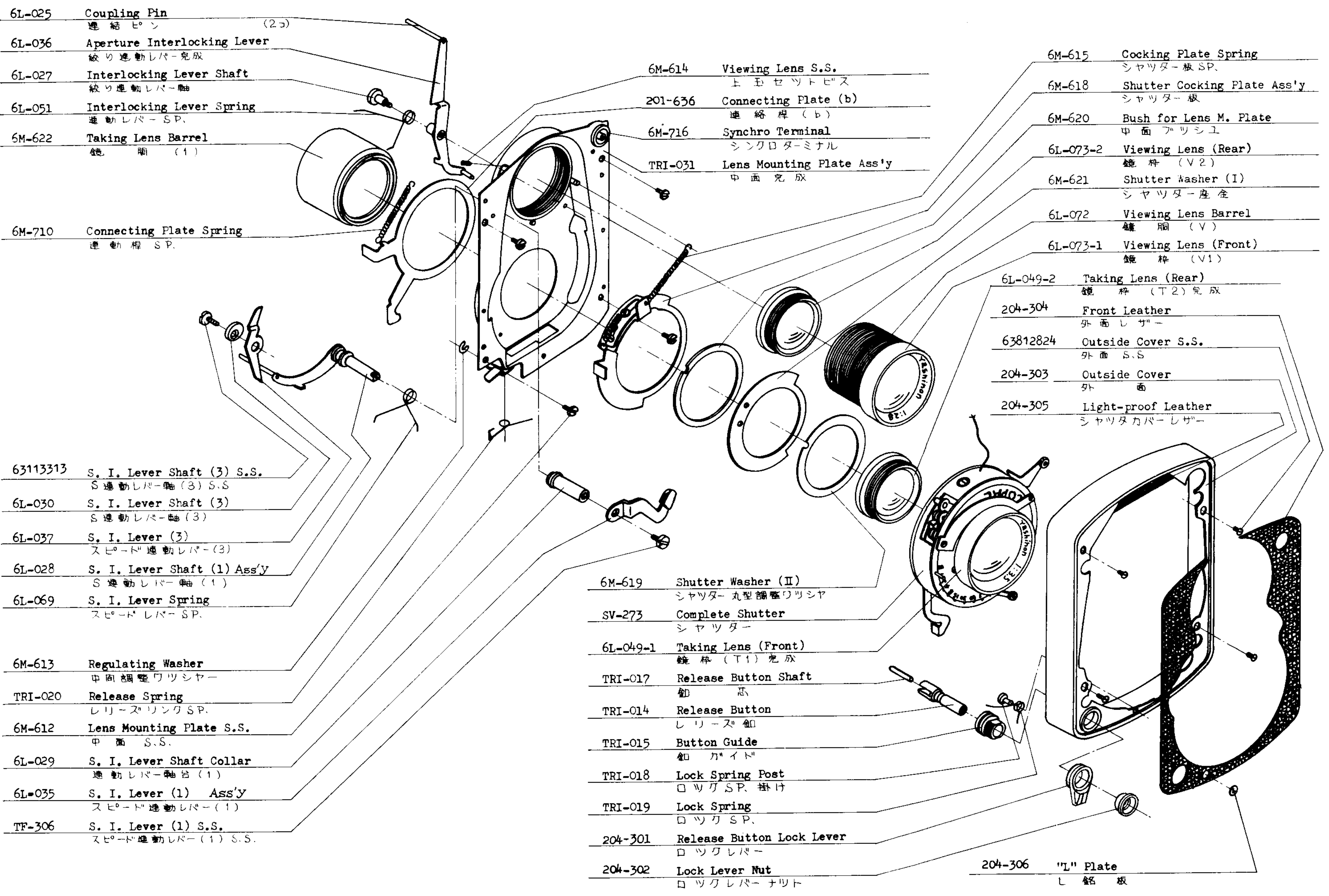

- 6L-025 Coupling Pin
連結ピン (2コ)
- 6L-036 Aperture Interlocking Lever
絞り連動レバ-完成
- 6L-027 Interlocking Lever Shaft
絞り連動レバ-軸
- 6L-051 Interlocking Lever Spring
連動レバ-SP.
- 6M-622 Taking Lens Barrel
鏡 筒 (1)
- 6M-710 Connecting Plate Spring
連動桿 SP.
- 63113313 S. I. Lever Shaft (3) S.S.
S連動レバ-軸 (3) S.S.
- 6L-030 S. I. Lever Shaft (3)
S連動レバ-軸 (3)
- 6L-037 S. I. Lever (3)
スピード連動レバ-(3)
- 6L-028 S. I. Lever Shaft (1) Ass'y
S連動レバ-軸 (1)
- 6L-069 S. I. Lever Spring
スピードレバ-SP.
- 6M-613 Regulating Washer
中間調整ワッシャー
- TRI-020 Release Spring
リリーススプリングSP.
- 6M-612 Lens Mounting Plate S.S.
中面 S.S.
- 6L-029 S. I. Lever Shaft Collar
連動レバ-軸台 (1)
- 6L-035 S. I. Lever (1) Ass'y
スピード連動レバ-(1)
- TF-306 S. I. Lever (1) S.S.
スピード連動レバ-(1) S.S.

- 6M-614 Viewing Lens S.S.
上玉セットピス
- 201-636 Connecting Plate (b)
連絡桿 (b)
- 6M-716 Synchro Terminal
シンクロターミナル
- TRI-031 Lens Mounting Plate Ass'y
中面完成
- 6M-619 Shutter Washer (II)
シャッター丸型調整ワッシャー
- SV-273 Complete Shutter
シャッター
- 6L-049-1 Taking Lens (Front)
鏡 棒 (T1) 完成
- TRI-017 Release Button Shaft
鈕 芯
- TRI-014 Release Button
リリース鈕
- TRI-015 Button Guide
鈕 ガイド
- TRI-018 Lock Spring Post
口ツグSP. 掛け
- TRI-019 Lock Spring
口ツグSP.
- 204-301 Release Button Lock Lever
口ツグレバ-
- 204-302 Lock Lever Nut
口ツグレバ-ナット

- 6M-615 Cocking Plate Spring
シャッター板SP.
- 6M-618 Shutter Cocking Plate Ass'y
シャッター板
- 6M-620 Bush for Lens M. Plate
中面ワッシユ
- 6L-073-2 Viewing Lens (Rear)
鏡 棒 (V2)
- 6M-621 Shutter Washer (I)
シャッター座金
- 6L-072 Viewing Lens Barrel
鏡 筒 (V)
- 6L-073-1 Viewing Lens (Front)
鏡 棒 (V1)
- 6L-049-2 Taking Lens (Rear)
鏡 棒 (T2) 完成
- 204-304 Front Leather
外面レザー
- 63812824 Outside Cover S.S.
外面 S.S.
- 204-303 Outside Cover
外 面
- 204-305 Light-proof Leather
シャッタカバーレザー
- 204-306 "L" Plate
L 銘 板

204-661A Shutter Cover Ass'y

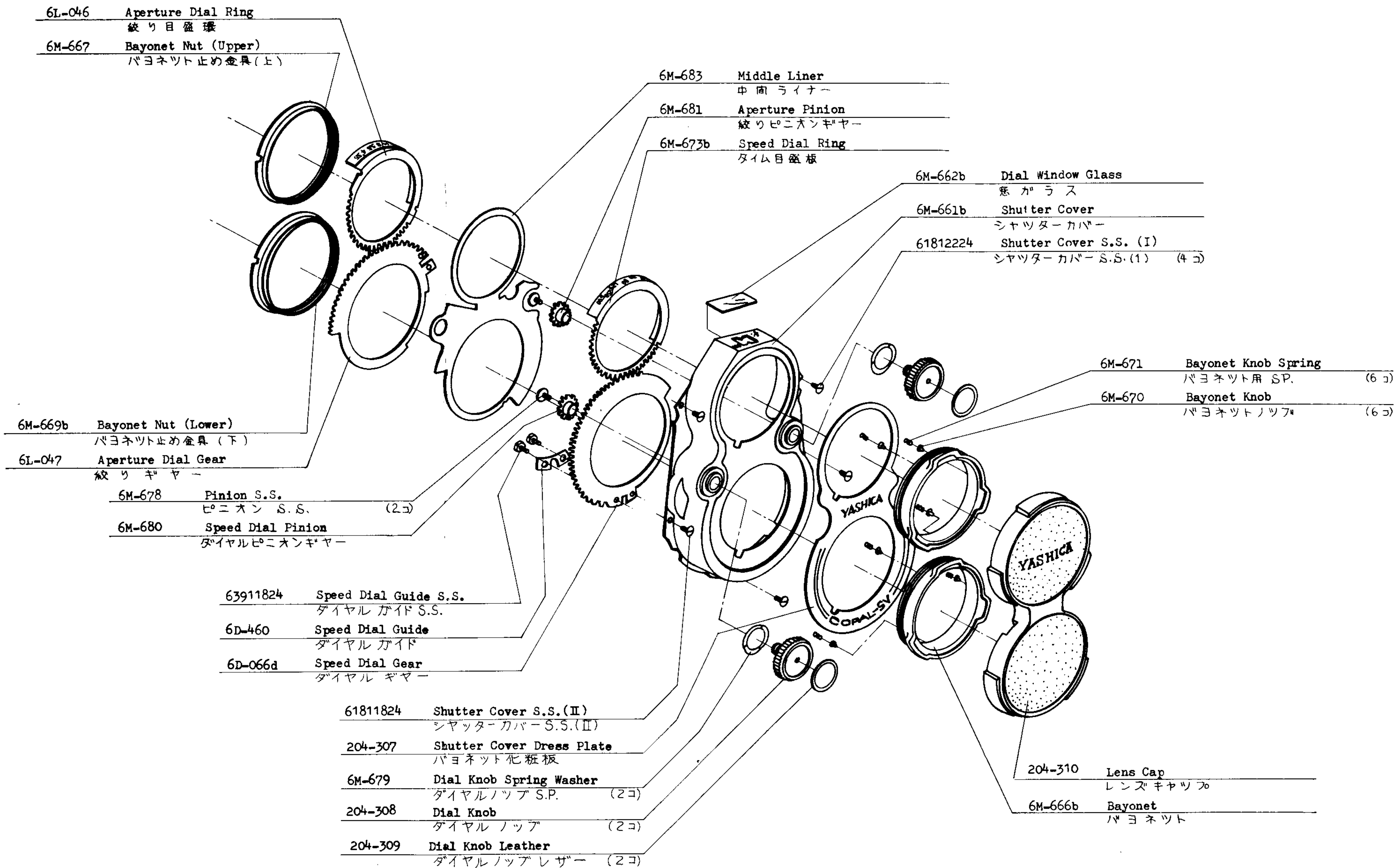

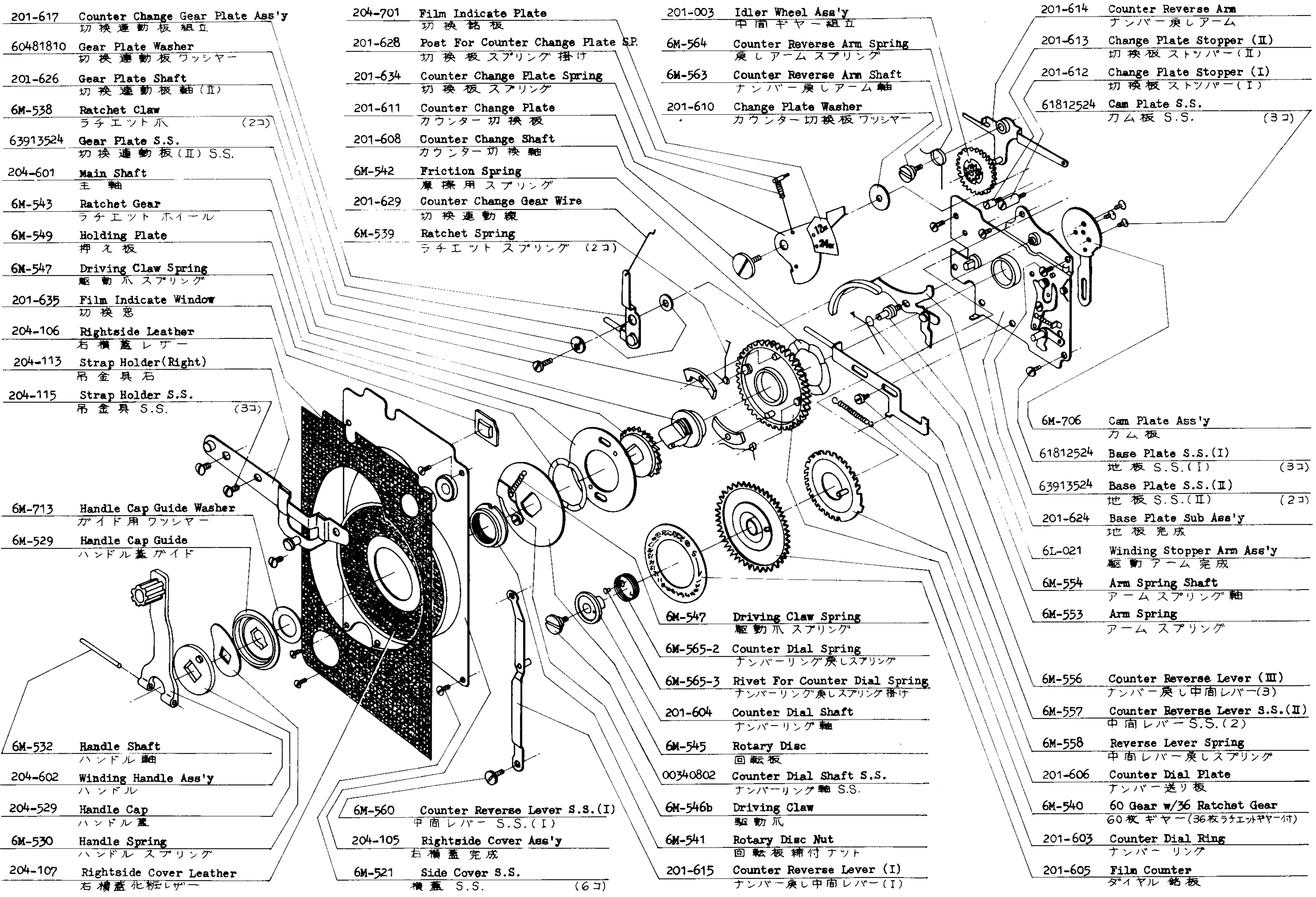

- 201-617 Counter Change Gear Plate Ass'y
切換運動板組立
- 60481810 Gear Plate Washer
切換運動板ワッシャー
- 201-626 Gear Plate Shaft
切換運動板軸(II)
- 6M-538 Ratchet Claw
ラチエット爪 (2コ)
- 63913524 Gear Plate S.S.
切換運動板(II) S.S.
- 204-601 Main Shaft
主軸
- 6M-543 Ratchet Gear
ラチエットホイール
- 6M-549 Holding Plate
押え板
- 6M-547 Driving Claw Spring
駆動爪スプリング
- 201-635 Film Indicate Window
切換窓
- 204-106 Rightside Leather
右横蓋レザー
- 204-113 Strap Holder(Right)
吊金具右
- 204-115 Strap Holder S.S.
吊金具 S.S. (3コ)
- 6M-713 Handle Cap Guide Washer
ガイド用ワッシャー
- 6M-529 Handle Cap Guide
ハンドル蓋ガイド
- 6M-532 Handle Shaft
ハンドル軸
- 204-602 Winding Handle Ass'y
ハンドル
- 204-529 Handle Cap
ハンドル蓋
- 6M-530 Handle Spring
ハンドルスプリング
- 204-107 Rightside Cover Leather
右横蓋化粧レザー

- 204-701 Film Indicate Plate
切換銘板
- 201-628 Post For Counter Change Plate SP.
切換板スプリング掛け
- 201-634 Counter Change Plate Spring
切換板スプリング
- 201-611 Counter Change Plate
カウンター切換板
- 201-608 Counter Change Shaft
カウンター切換軸
- 6M-542 Friction Spring
摩擦用スプリング
- 201-629 Counter Change Gear Wire
切換運動線
- 6M-539 Ratchet Spring
ラチエットスプリング (2コ)
- 6M-560 Counter Reverse Lever S.S.(I)
中間レバー S.S.(I)
- 204-105 Rightside Cover Ass'y
右横蓋完成
- 6M-521 Side Cover S.S.
横蓋 S.S. (6コ)

- 201-003 Idler Wheel Ass'y
中間ギヤー組立
- 6M-564 Counter Reverse Arm Spring
戻しアームスプリング
- 6M-563 Counter Reverse Arm Shaft
ナンバー戻しアーム軸
- 201-610 Change Plate Washer
カウンター切換板ワッシャー
- 6M-547 Driving Claw Spring
駆動爪スプリング
- 6M-565-2 Counter Dial Spring
ナンバーリング戻しスプリング
- 6M-565-3 Rivet For Counter Dial Spring
ナンバーリング戻しスプリング掛け
- 201-604 Counter Dial Shaft
ナンバーリング軸
- 6M-545 Rotary Disc
回転板
- 00340802 Counter Dial Shaft S.S.
ナンバーリング軸 S.S.
- 6M-546b Driving Claw
駆動爪
- 6M-541 Rotary Disc Nut
回転板締付ナット
- 201-615 Counter Reverse Lever (I)
ナンバー戻し中間レバー(I)

- 201-614 Counter Reverse Arm
ナンバー戻しアーム
- 201-613 Change Plate Stopper (II)
切換板ストッパー(II)
- 201-612 Change Plate Stopper (I)
切換板ストッパー(I)
- 61812524 Cam Plate S.S.
カム板 S.S. (3コ)
- 6M-706 Cam Plate Ass'y
カム板
- 61812524 Base Plate S.S.(I)
地板 S.S.(I) (3コ)
- 63913524 Base Plate S.S.(II)
地板 S.S.(II) (2コ)
- 201-624 Base Plate Sub Ass'y
地板完成
- 6L-021 Winding Stopper Arm Ass'y
駆動アーム完成
- 6M-554 Arm Spring Shaft
アームスプリング軸
- 6M-553 Arm Spring
アームスプリング
- 6M-556 Counter Reverse Lever (III)
ナンバー戻し中間レバー(3)
- 6M-557 Counter Reverse Lever S.S.(II)
中間レバー S.S.(2)
- 6M-558 Reverse Lever Spring
中間レバー戻しスプリング
- 201-606 Counter Dial Plate
ナンバー送り板
- 6M-540 60 Gear w/36 Ratchet Gear
60枚ギヤー(36枚ラチエットギヤー付)
- 201-603 Counter Dial Ring
ナンバーリング
- 201-605 Film Counter
ダイヤル銘板

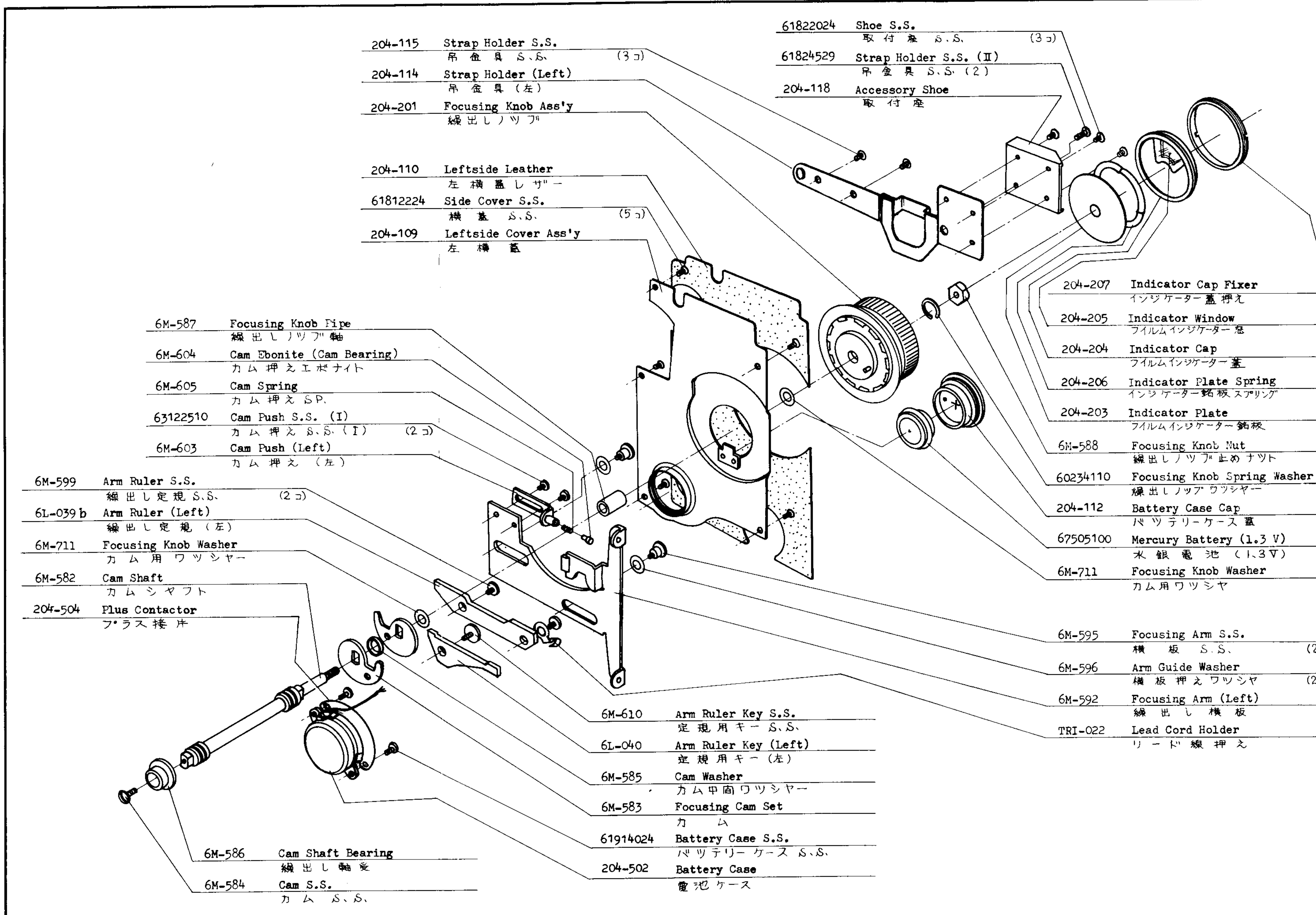

- 204-115 Strap Holder S.S.
吊金具 S.S. (3コ)
- 204-114 Strap Holder (Left)
吊金具 (左)
- 204-201 Focusing Knob Ass'y
繰出しノツブ
- 204-110 Leftside Leather
左横蓋レザー
- 61812224 Side Cover S.S.
横蓋 S.S. (5コ)
- 204-109 Leftside Cover Ass'y
左横蓋

- 61822024 Shoe S.S.
取付座 S.S. (3コ)
- 61824529 Strap Holder S.S. (II)
吊金具 S.S. (2)
- 204-118 Accessory Shoe
取付座

- 6M-587 Focusing Knob Pipe
繰出しノツブ軸
- 6M-604 Cam Ebonite (Cam Bearing)
カム押えエボナイト
- 6M-605 Cam Spring
カム押えSP.
- 63122510 Cam Push S.S. (I)
カム押え S.S. (I) (2コ)
- 6M-603 Cam Push (Left)
カム押え (左)

- 6M-599 Arm Ruler S.S.
繰出し定規 S.S. (2コ)
- 6L-039 b Arm Ruler (Left)
繰出し定規 (左)
- 6M-711 Focusing Knob Washer
カム用ワッシャー
- 6M-582 Cam Shaft
カムシャフト
- 204-504 Plus Contactor
プラス接片

- 204-207 Indicator Cap Fixer
インジケター蓋押え
- 204-205 Indicator Window
フィルムインジケター窓
- 204-204 Indicator Cap
フィルムインジケター蓋
- 204-206 Indicator Plate Spring
インジケター銘板スプリング
- 204-203 Indicator Plate
フィルムインジケター銘板
- 6M-588 Focusing Knob Nut
繰出しノツブ止めナット
- 60234110 Focusing Knob Spring Washer
繰出しノツブワッシャー
- 204-112 Battery Case Cap
バッテリーケース蓋
- 67505100 Mercury Battery (1.3 V)
水銀電池 (1.3 V)
- 6M-711 Focusing Knob Washer
カム用ワッシャー

- 6M-595 Focusing Arm S.S.
横板 S.S. (2コ)
- 6M-596 Arm Guide Washer
横板押えワッシャー (2コ)
- 6M-592 Focusing Arm (Left)
繰出し横板
- TRI-022 Lead Cord Holder
リード線押え

- 6M-610 Arm Ruler Key S.S.
定規用キー S.S.
- 6L-040 Arm Ruler Key (Left)
定規用キー (左)
- 6M-585 Cam Washer
カム中面ワッシャー
- 6M-583 Focusing Cam Set
カム
- 61914024 Battery Case S.S.
バッテリーケース S.S.
- 204-502 Battery Case
電池ケース

- 6M-586 Cam Shaft Bearing
繰出し軸受
- 6M-584 Cam S.S.
カム S.S.

204-101A Back Cover Ass'y

