

I MANUALE USO E MANUTENZIONE

GB OWNER'S MANUAL

F MANUEL D'UTILISATION ET D'ENTRETIEN

D BETRIEBS- UND WARTUNGSANLEITUNG

E MANUAL DE USO Y MANTENIMIENTO

NL GEBRUIKS- EN ONDERHOUDSHANDLEIDING



I

INTRODUZIONE

Per un corretto impiego del soffiatore e per evitare incidenti, non iniziare il lavoro senza aver letto questo manuale con la massima attenzione. Su questo manuale sono indicate le spiegazioni di funzionamento dei vari componenti e le istruzioni per i necessari controlli e per la manutenzione.

N.B. Le descrizioni e le illustrazioni contenute nel presente manuale si intendono non rigorosamente impegnative. La Ditta si riserva il diritto di apportare eventuali modifiche senza impegnarsi ad aggiornare di volta in volta questo manuale.

GB

INTRODUCTION

To correctly use the blower and prevent accidents, do not start work without having first carefully read this manual. You will find explanations concerning the operation of the various parts plus instructions for necessary checks and relative maintenance.

Note: Illustrations and specifications in this manual may vary according to Country requirements and are subject to change without notice by the manufacturer.

F

INTRODUCTION

Pour un emploi correct de la souffleur et pour éviter les accidents, ne commencez pas le travail sans avoir d'abord lu attentivement le manuel. Vous trouverez les descriptions du fonctionnement des divers composants et les instructions pour les contrôles nécessaires et pour l'entretien.

N.B. Les descriptions et les illustrations contenues dans ce manuel n'engagent pas rigoureusement le constructeur. La société se réserve le droit d'apporter d'éventuelles modifications sans devoir mettre à jour à chaque fois le manuel.

D

EINLEITUNG

Lesen Sie diese Broschüre vor Arbeitsbeginn aufmerksam durch, um mit die Bläser richtig umgehen zu können und Unfälle zu vermeiden. In dieser Bedienungsanleitung finden Sie die Erklärung der Funktionsweise der verschiedenen Bauteile und Hinweise zu den anfallenden Kontroll- und Wartungsarbeiten.

Anm.: Die in dieser Broschüre enthaltenen Beschreibungen und Abbildungen sind unverbindlich. Der Hersteller behält sich das Recht vor, eventuelle Veränderungen vorzunehmen, ohne jeweils vorher eine Anpassung der vorliegenden Bedienungsanleitung vorzunehmen.

E

INTRODUCCION

Para una correcta utilización del sopladore y para evitar accidentes, no empiece a trabajar sin haber leído atentamente este manual. Ud. encontrará las explicaciones de funcionamiento de los diferentes componentes y las instrucciones para el control y mantenimiento de la motosierra. **P.D. Las descripciones contenidas en el presente manual no se consideran rigurosamente obligatorias. La empresa se reserva el derecho de aportar eventuales modificaciones sin obligarse a poner al día este manual.**

NL

INLEIDING

Om de bladblazer op de juiste manier te kunnen gebruiken en ongelukken te voorkomen eerst deze gebruiksaanwijzing aandachtig doorlezen alvorens ermee te gaan werken. In deze gebruiksaanwijzing zijn de uitleg van de werking van de verschillende onderdelen en de instructies voor de noodzakelijke controles en het onderhoud opgenomen.

N.B.: De beschrijvingen en de figuren in deze gebruiksaanwijzing zijn niet bindend. De fabrikant reserveert zich het recht eventuele veranderingen aan te brengen zonder zich te verplichten iedere keer deze gebruiksaanwijzing bij te werken.



ATTENZIONE!!!



RISCHIO DI DANNO Uditivo

NELLE NORMALI CONDIZIONI DI UTILIZZO,
QUESTA MACCHINA PUÒ
COMPORARE PER L'OPERATORE ADDETTO,
UN LIVELLO DI ESPOSIZIONE
PERSONALE E GIORNALIERO A RUMORE PARI
O SUPERIORE A

85 dB(A)



ACHTUNG!!!



HÖRSCHADEN - RISIKO

UNTER NORMALEN ANWENDUNGSBEDIGUNGEN
KANN DIESES GERÄT DIE BETRIEBUNGSPERSON
EINEM TÄGLICHEN GERÄUSCHPEGEL VON

85 dB(A)

ODER MEHR AUSSETZEN



WARNING!!!



RISK OF DAMAGING HEARING

IN NORMAL CONDITIONS OF USE,
THIS MACHINE MAY INVOLVE A DAILY LEVEL
OF PERSONAL EXPOSURE TO NOISE
FOR THE OPERATOR EQUAL TO
OR GREATER THAN

85 dB(A)



ATENCION!!!



RIESGO DE DAÑO AUDITIVO

EN NORMALES CONDICIONES DE UTILIZACIÓN,
ESTA MAQUINA PUEDE
TOLERAR, PARA EL OPERADOR ENCARGADO,
UN NIVEL DE EXPOSICIÓN
DIARIO A RUIDO EQUIVALENTE O SUPERIOR A

85 dB(A)



ATTENTION!!!



DANGER D'ATTEINTE A L'OUÏE

L'OPERATEUR UTILISANT NORMALEMENT
CETTE MACHINE
PEUTS S'EXPOSER QUOTIDIENNEMENT
A UN BRUIT EGAL OU DEPASSANT

85 dB(A)



LET OP!!!



HOORSCHADEGEFLUIT

IN ZIJN NORMAAL GEBRUIKSTOESTAND KAN
DEZE MACHINE VOOR DE
BESTEMDE OPERATOR EEN DAGELIJKS PERSOONLIJK
LAWAABLOOTSTELLING MET ZICH MEEBRENGEN, DIE

85 dB(A)

OF MEER BEDRAAGT

I ATTENZIONE!

Per poter essere utilizzata, l'applicazione “**Soffiatore MULTIMATE**” descritta in questo manuale, deve essere accoppiata unicamente all'unità motrice “**Power Unit MULTIMATE**”; rispettare scrupolosamente le procedure di montaggio indicate nel capitolo ASSEMBLAGGIO a pag. 16. In ogni caso, prima di utilizzare il **soffiatore** completo, leggere attentamente questo manuale e il manuale dell'unità motrice.

D ACHTUNG!

Um den in diesem Handbuch beschriebenen “**Laubbläser MULTIMATE**” einsetzen zu können, muss er an die Antriebseinheit “**Power Unit MULTIMATE**” gekuppelt werden; halten Sie sich strikt an die Montageanleitungen im Kapitel MONTAGE auf Seite 17. Auf jeden Fall muss vor Benutzung des kompletten **Laubblägers** sowohl dieses Handbuch als auch das Handbuch der Antriebseinheit aufmerksam durchgelesen werden.

GB WARNING!

The “**MULTIMATE Blower**” described in this manual must be coupled exclusively to the “**MULTIMATE Power Unit**”; carefully follow the assembly procedures given in the ASSEMBLY section on page 16. In any event, read carefully through this manual and that of the power unit before using the assembled **blower**.

E ATENCION!

Para utilizar el “**Soplador MULTIMATE**” descrito en este manual, hay que acoplarlo únicamente a la unidad motriz “**Power Unit MULTIMATE**”; Respetar estrictamente las instrucciones de montaje del capítulo ENSAMBLAJE, pág. 17. En cualquier caso, antes de utilizar el **soplador**, leer atentamente este manual y el manual de la unidad motriz.

F ATTENTION!

Pour l'utiliser, le modèle de “**Souffleur MULTIMATE**” décrit dans ce manuel doit être accouplé à l'unité motrice “**Power Unit MULTIMATE**” nous vous invitons à respecter scrupuleusement les procédures de montage précisées au chapitre ASSEMBLAGE, à la page. 16. Dans tous les cas, lire attentivement ce manuel et celui de l'unité motrice avant d'utiliser le **souffleur** complet.

NL LET OP!

De in deze handleiding beschreven toepassing “**Bladblazer MULTIMATE**” mag uitsluitend worden gebruikt in combinatie met de motorunit “**Power Unit MULTIMATE**”; volg zorgvuldig de montageprocedures zoals vermeld in het hoofdstuk ASSEMBLAGE op pag. 17. Lees deze handleiding en de handleiding van de motorunit zorgvuldig door voordat u de **bladblazer** gebruikt.



1

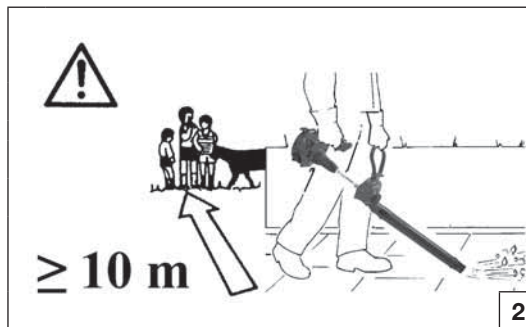

2

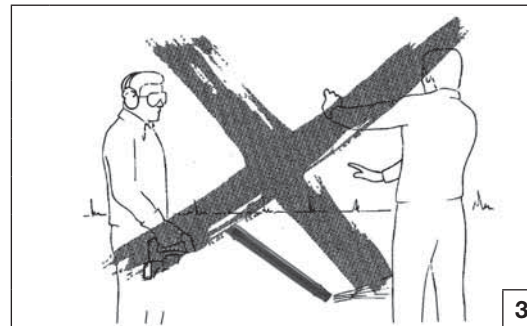

3

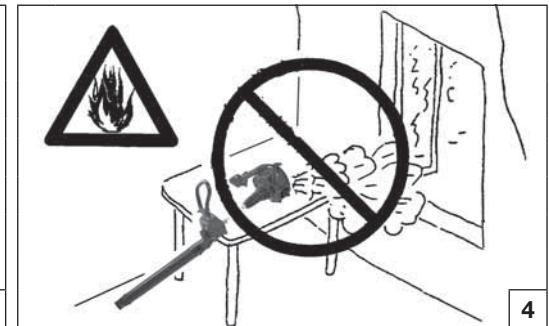

4

Italiano

NORME DI SICUREZZA

⚠ ATTENZIONE – Il soffiatore, se ben utilizzato, è uno strumento di lavoro rapido, comodo ed efficace; se usato in modo non corretto o senza le dovute precauzioni potrebbe diventare un attrezzo pericoloso. Perché il vostro lavoro sia sempre piacevole e sicuro, rispettate scrupolosamente le norme di sicurezza riportate qui di seguito e nel corso del manuale.

1. Il soffiatore deve essere usato solo da persone adulte, in buone condizioni fisiche e a conoscenza delle norme d'uso.
2. Non usare il soffiatore in condizioni di affaticamento fisico o sotto l'effetto di alcool e droghe (Fig. 1). Prestare maggiore attenzione prima delle pause e verso la fine del proprio turno di lavoro.
3. Indossare sempre guanti, occhiali protettivi e cuffia. Non indossare sciarpe, bracciali o altro che possa essere preso dalla girante (Vedi pag. 10-11).
4. Non permettere ad altre persone o animali di sostare entro il raggio di 10 metri dal soffiatore durante l'avviamento e l'uso (Fig.2).
5. Osservare le prescrizioni antinfortunistiche emanate dalle rispettive associazioni di categoria.
6. Lavorare sempre in posizione stabile e sicura.
7. Pianificare preventivamente il lavoro. Non iniziare l'attività se l'area di lavoro non è sgombra e se non sono presenti punti di appoggio saldi per i piedi.
8. Non dirigere il getto d'aria verso persone o animali (Fig. 3).
9. Non aspirare oggetti voluminosi che potrebbero

bloccare o danneggiare la girante.

10. Usare il soffiatore solo in luoghi ben ventilati. Non utilizzare in atmosfera esplosiva, in ambienti chiusi o in prossimità di sostanze infiammabili (Fig. 4).
11. Controllare giornalmente il soffiatore per assicurarsi che ogni dispositivo di sicurezza e non, sia funzionante.
12. Non lavorare con un soffiatore danneggiato, mal riparato, mal montato o modificato arbitrariamente. Non togliere o danneggiare o rendere inefficace alcun dispositivo di sicurezza.
13. Conservare con cura il seguente manuale e consultarlo prima di ogni utilizzo.
14. Seguire sempre le nostre istruzioni per le operazioni di manutenzione.
15. Non effettuare mai da soli operazioni o riparazioni che non siano di normale manutenzione. Rivolgersi soltanto ad officine specializzate ed autorizzate.
16. Non utilizzare il soffiatore prima di essere istruiti in modo specifico sull'uso.
17. È proibito applicare alla presa di forza del soffiatore una girante che non sia quella fornita dal costruttore. Non è consentito l'uso di altri gruppi di applicazione perché aumentano il pericolo d'infortunio.
18. In caso di necessità della messa fuori servizio del soffiatore non abbandonarlo nell'ambiente, ma consegnarlo al Rivenditore che provvederà alla corretta collocazione.
19. Consegnare o prestare il soffiatore soltanto a persone esperte e a conoscenza del funzionamento e del corretto utilizzo della macchina. Consegnate anche il manuale con le istruzioni d'uso, da leggere prima di iniziare il

lavoro.

20. Si raccomanda di **non avviare mai** la macchina **senza la girante**. Ciò può causare danni importanti alle parti del motore e l'immediato decadimento della garanzia.
21. Non utilizzare il soffiatore in vicinanza di apparecchiature elettriche,
22. Non ostruire o chiudere la presa d'ingresso dell'aria della girante.
23. Non avvicinare le mani alla girante o fare manutenzione quando il motore è in moto.
24. Non usare carburante (miscela) per operazioni di pulizia
25. Staccare il cappuccio della candela ogni volta che si effettuano operazioni di manutenzione, pulizia o riparazione. Utilizzare i guanti per la pulizia del coltello e della girante.
26. Non urtare o forzare le pale della girante; non lavorare con la girante danneggiata.
27. Non montare la girante su altri motori o trasmissioni di potenza.
28. Conservare il soffiatore in luogo asciutto, sollevato dal suolo e con il serbatoio vuoto.
29. Trasportare il soffiatore a motore spento.

⚠ Con motore in moto, afferrare sempre l'impugnatura anteriore con la mano sinistra e l'impugnatura del Power Unit con la mano destra (Fig. 5). Verificare che tutte le parti del corpo siano lontane dalla marmitta.

⚠ PERICOLO DI USTIONE!

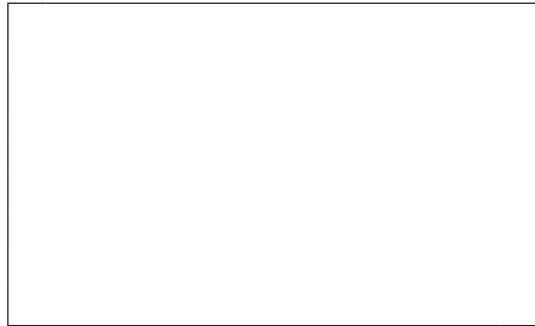
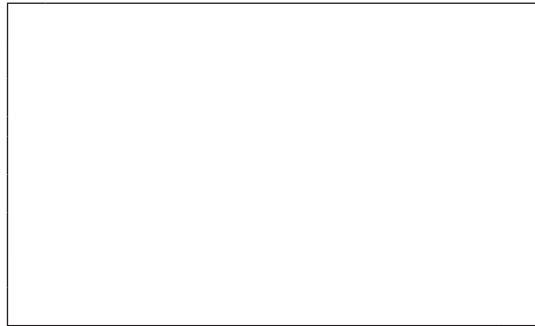
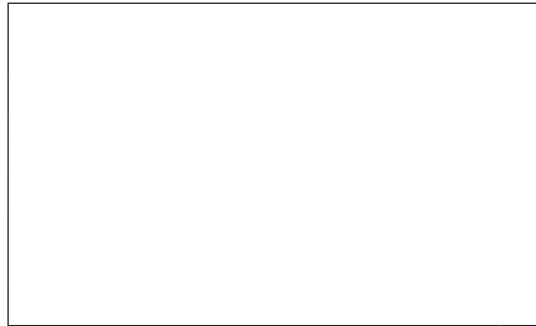
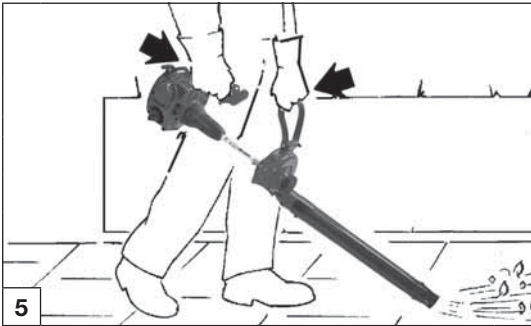

English

SAFETY PRECAUTIONS

⚠ WARNING - The blower, when used correctly, is a useful and effective tool; if used incorrectly or without the necessary precautions, it can be dangerous. To ensure your safety and comfort, always observe the safety instructions given here below and throughout this handbook.

1. The blower must only be used by adults in good physical condition who are familiar with the operating instructions.
2. Do not operate the blower when tired or fatigued or under the effect of alcohol and drugs (Fig. 1). Be more cautious before rest periods and towards the end of your shift.
3. Always wear gloves, safety glasses and hearing protectors. Do not wear scarves, bracelets or any other items that could get caught up in the impeller (look pag. 10-11).
4. Do not allow other persons or animals within a 10-metre radius when starting or using the blower (Fig.2).
5. Always observe the safety prescriptions issued by the various industry associations.
6. Always work from a safe, stable position.
7. Carefully plan your operation in advance. Do not start using machine until you have a clear work area and a secure footing.
8. Do not direct the air jet towards people or animals (Fig. 3).
9. Do not aspirate large objects that could obstruct or damage the impeller.

10. Only use the blower in well-ventilated areas. Do not use in explosive atmospheres, in enclosed areas or near inflammable substances (Fig. 4).
11. Check the blower daily to ensure that all safety and other devices are working properly.
12. Do not use a blower that has been damaged, badly repaired, improperly assembled or modified. Do not attempt to remove or bypass any of the safety devices.
13. Retain this manual and consult it before using the blower.
14. Always follow the care and maintenance instructions.
15. Do not attempt to carry out any servicing or repairs other than normal maintenance yourself. Contact your authorised service centre.
16. Do not operate the blower unless you have received specific instruction on its use.
17. It is prohibited to fit an impeller other than that supplied by the manufacturer. The use of other accessories could increase the risk of injury and is prohibited.
18. When disposing of an old blower at the end of its useful life, think of the environment. Take your old unit to your dealer who will be able to dispose of it in a proper manner.
19. Only experienced persons who are familiar with the operation and safe use of this machine should use the blower. If you lend the blower to someone, also give them the instruction manual and ensure that they read it before using the machine.

20. Never start the blower without the impeller fitted. This could cause serious damage to the engine and would lead to the immediate invalidation of the warranty

21. Do not use the blower near electrical equipment.
22. Do not obstruct the air intake of the impeller.
23. Keep your hands away from the impeller when the engine is running.
24. Do not use fuel (2-stroke mixture) to clean the blower.
25. Always remove the spark plug cap before all cleaning, maintenance or repair operations. Wear gloves when cleaning the shredder blade and the impeller.
26. Do not hit or force the blades of the impeller; do not use a blower with a damaged impeller.
27. Do not fit the impeller to other engines or transmissions.
28. Store the blower in a dry place, off the ground and with the fuel tank empty.
29. Only transport the blower with the engine switched off.

⚠ When the machine is running, grip the front handle firmly with your left hand and the Power Unit handle with your right hand (Fig. 5). Check that all parts of the body are kept away from the muffler.

⚠ THESE ARE HOT ENOUGH TO CAUSE BURNS!

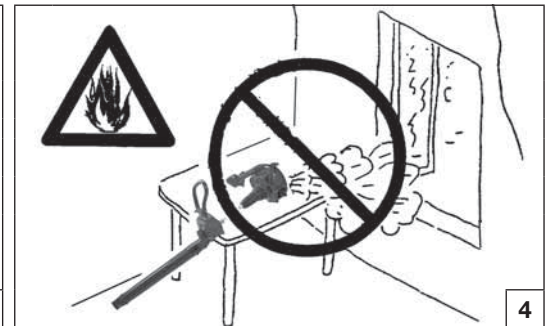
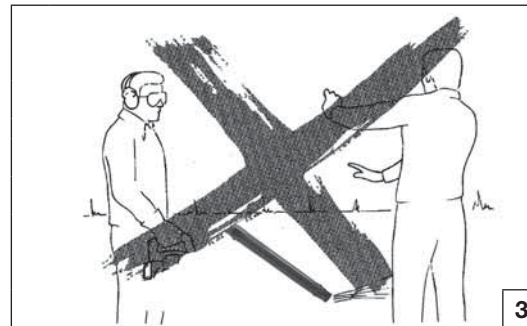
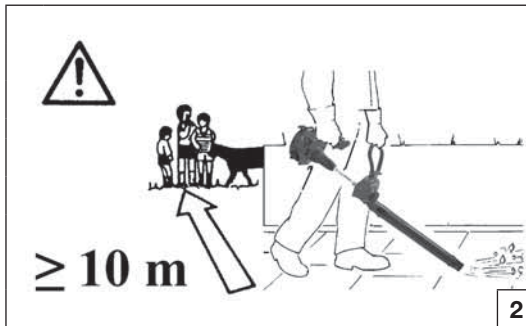

Français

NORMES DE SECURITE

⚠ ATTENTION – bien utilisé, le souffleur (machine soufflante) est un outil de travail rapide, pratique et efficace. Toutefois, s'il n'est pas utilisé de manière correcte ou sans avoir pris les mesures de précaution nécessaires, il exposera inévitablement l'utilisateur à un certain nombre de risques et pourrait entraîner des accidents. Pour rendre votre travail agréable et sans risques, nous vous invitons à respecter scrupuleusement les mesures de sécurité libellées ci-après et reprises dans le manuel.

1. Le souffleur ne peut être utilisé que par des personnes majeures en bonne condition physique et bien informées de son mode d'emploi.
2. On évitera d'utiliser le souffleur dans des conditions de fatigue physique ou sous l'emprise d'alcool et de drogues (Fig. 1). Soyez plus vigilant avant les périodes de repos et à la fin de la période de travail.
3. Le port de gants, de lunettes de protection et d'un casque s'impose. On évitera par contre de porter des écharpes, bracelets ou autres objets pouvant être entraînés par le mobile (Voir page 10-11).
4. On évitera également que des personnes non autorisées ou des animaux se trouvent dans le rayon d'action du souffleur (10 m), tant lors du démarrage qu'au cours de l'utilisation (Fig.2).
5. Toutes les dispositions relatives à la prévention des accidents et émises par les différentes catégories et secteurs professionnels devront, par ailleurs, être respectées.
6. On travaillera toujours en position stable et sûre.
7. Élaborez toujours votre plan de travail à l'avance. Ne pas commencer l'activité si la zone de travail n'est pas libre et en l'absence de points d'appui

solides pour les pieds.

8. Ne pas diriger le jet d'air sur des personnes ou des animaux (Fig. 3).
9. Ne pas aspirer d'objets volumineux pouvant entraver ou bloquer le fonctionnement de mobile.
10. Utiliser le souffleur uniquement dans des lieux bien aérés. Ne pas l'utiliser dans une atmosphère explosive, dans des endroits clos ou à proximité de matières inflammables (Fig. 4).
11. Contrôler quotidiennement le souffleur pour s'assurer que tous les dispositifs de sécurité se trouvent en parfait état de fonctionnement.
12. Ne pas utiliser un souffleur endommagé, mal réparé mal monté ou modifié de manière arbitraire. Ne pas enlever, endommager ou rendre inefficace l'un des dispositifs de sécurité
13. Conserver soigneusement le présent manuel et le consulter avant toute utilisation.
14. Suivre nos instructions pour les opérations de manutention.
15. Ne pas effectuer de son propre chef des opérations ou des réparations qui ne relèvent pas de l'entretien ordinaire. S'adresser à cet effet à des agents spécialisés et agréés.
16. Ne pas utiliser le souffleur avant de s'être informé des modalités spécifiques d'utilisation
17. Il est interdit d'appliquer sur la prise de force du souffleur de mobile non fournies par le constructeur. L'utilisation d'autres modules d'application n'est pas permise en raison des risques d'accident qui pourraient s'ensuivre.
18. Ne pas abandonner le souffleur dans l'environnement en cas de mise hors service mais le remettre au revendeur qui veillera à son évacuation.
19. Ne confier ou prêter le souffleur qu'à des personnes qualifiées et au courant du

20. On veillera à ne **jamais démarrer** l'appareil **sans le dispositif mobile**. Ceci pourrait entraîner des dommages importants aux composants du moteur et l'exclusion immédiate de la garantie.
21. Ne pas utiliser le souffleur à proximité d'appareils électriques.
22. Ne pas entraver ou obstruer le prise d'air du dispositif mobile.
23. Ne pas approcher les mains de mobile ou effectuer des opérations d'entretien quand le moteur est en fonctionnement.
24. Ne pas utiliser de carburant (mélange) pour des opérations de nettoyage.
25. Retirer le capuchon de la bougie à chaque opération d'entretien, de nettoyage ou de réparation. Utiliser des gants pour le nettoyage du couteau et de mobile.
26. Ne pas bloquer ou forcer les pales de la turbine, ni travailler avec une mobile endommagée.
27. Ne pas monter le dispositif mobile sur d'autres moteurs ou transmissions motrices.
28. Entreposer le souffleur dans un lieu sec, surélevé et avec le réservoir vide.
29. Transporter le souffleur avec le moteur éteint.

⚠ Quand le moteur tourne, saisissez toujours fermement la poignée avant de la main gauche et la poignée du Power Unit de la main droite (Fig. 5). Ne vous approchez pas du pot d'échappement.

⚠ RISQUE DE BRÛLURES !

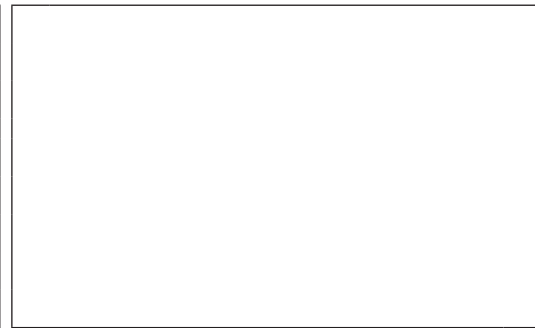
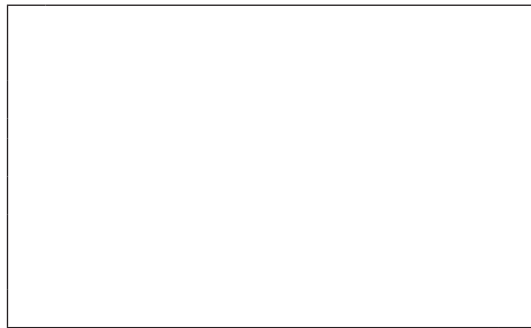
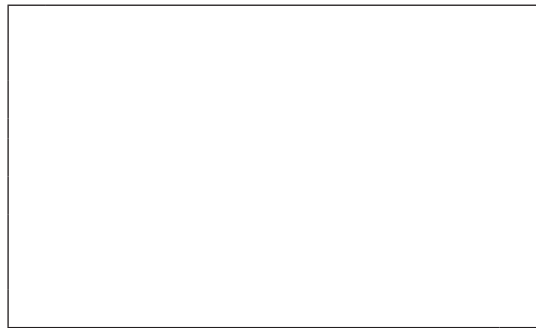
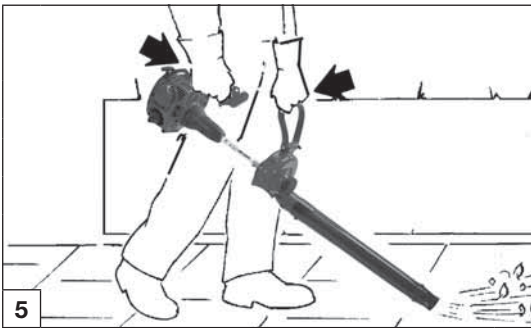

Deutsch

SICHERHEITSVORKERUNGEN

⚠ ACHTUNG – Bei richtigem Einsatz ist der Bläserät ein äußerst schnelles, praktisches und leistungsfähiges Gerät, bei unsachgemäßem oder unvorsichtigem Gebrauch kann es jedoch eine Gefahr darstellen. Damit Sie stets bequem und sicher arbeiten können, sollten Sie unbedingt die nachstehenden und in dieser Anleitung enthaltenen Sicherheitsvorschriften beachten.

1. Der Bläserät darf nur von Erwachsenen verwendet werden, die sich in guter körperlicher Kondition befinden und die Gebrauchsanleitungen kennen.
2. Bläser nicht in Ermüdungszustand verwenden nicht unter der Einwirkung von Alkohol oder Rauschgift (Abb. 1). Vor allem vor den Pausen und vor Ende der Arbeitsschicht aufpassen.
3. Tragen Sie immer Handschuhe, Schutzbrille und Gehörschutz. Vermeiden Sie Schals, Armbänder oder andere Kleidungsstücke, die sich im Läufer verfangen könnten (siehe Seite 10-11).
4. Halten Sie andere Personen oder Tiere beim Anwerfen und Gebrauch des Laubblägers in einem Sicherheitsabstand von 10 Metern (Abb. 2).
5. Befolgen Sie die Unfallschutzvorschriften des zuständigen Berufsverbands.
6. Arbeiten Sie stets in stabiler und sicherer Stellung.
7. Planen Sie die Arbeit vorher. Beginnen Sie nicht mit der Arbeit, wenn der Arbeitsbereich nicht leer geräumt und kein standfester Untergrund vorhanden ist.
8. Richten Sie den Luftstrahl niemals gegen Personen oder Tiere (Abb. 3).

9. Saugen Sie keine sperrigen Gegenstände auf, die das Gebläse blockieren oder beschädigen könnten.
10. Verwenden Sie den Bläserät nur in ausreichend belüfteter Umgebung. Sein Einsatz in Ex-Bereichen, geschlossenen Räumen bzw. in der Nähe von entzündlichen Stoffen ist verboten (Abb. 4).
11. Überprüfen Sie den Bläserät täglich auf die einwandfreie Funktion der Sicherheits- und anderen Vorrichtungen.
12. Arbeiten Sie niemals mit einem beschädigten, behelfsweise reparierten, falsch montierten oder eigenmächtig umgerüsteten Bläserät. Sie dürfen die Sicherheitsvorrichtungen auf keinen Fall abnehmen, beschädigen bzw. unwirksam machen.
13. Bewahren Sie diese Anleitung sorgfältig auf und lesen Sie sie vor jedem Gebrauch noch einmal durch.
14. Beachten Sie stets unsere Wartungsvorschriften.
15. Führen Sie eigenständig nur die normalen Wartungsarbeiten durch und wenden Sie sich in all den anderen Fällen an eine autorisierte Fachwerkstatt.
16. Verwenden Sie den Bläserät erst, wenn Sie mit seinem Gebrauch vertraut sind.
17. Rüsten Sie den Antrieb des Bläseräts nur mit dem Originalgebläse des Herstellers aus. Die Verbindung weiterer Baugruppen ist wegen der größeren Unfallgefahr verboten.
18. Stillgelegte Bläseräte sollten Sie unbedingt durch Ihren Fachhändler umweltgerecht entsorgen lassen.
19. Geben bzw. borgen Sie den Bläserät nur in seiner Funktion und Gebrauch erfahrenen

Personen. Händigen Sie in diesem Fall ebenso die Gebrauchsanleitungen aus.

20. **Sie dürfen den Bläserät niemals ohne Gebläse starten.** Dies kann schwerwiegende Motorschäden verursachen und hat den sofortigen Verfall der Garantie zur Folge.
21. Arbeiten Sie mit dem Bläserät niemals in der Nähe von elektrischen Geräten.
22. Verstopfen bzw. schließen Sie keinesfalls die Lüftungsöffnung des Gebläses.
23. Greifen Sie mit den Händen nicht in den Läufer und führen Sie keine Wartung bei laufendem Motor aus.
24. Verwenden Sie zur Reinigung niemals Kraftstoffgemisch.
25. Ziehen Sie bei Wartung, Reinigung oder Reparatur stets die Kerzenhaube ab. Bei der Reinigung von Schnittmesser und Gebläse sollten Sie stets Handschuhe überziehen.
26. Verbiegen Sie auf keinen Fall die Gebläseschaufeln; arbeiten Sie niemals mit einem beschädigten Gebläse.
27. Bauen Sie das Gebläse nicht auf andere Motoren oder Antriebe.
28. Lagern Sie den Bläserät trocken, vom Boden angehoben und mit leerem Tank.
29. Tragen Sie den Bläserät nur bei abgestelltem Motor.

⚠ Halten Sie den vorderen Griff der Kettensäge beim Betrieb fest in der linken Hand; den hinteren Griff hingegen mit der rechten (Abb. 5). Überprüfen Sie ob sich keine Körperteile in der Nähe des Schalldämpfers.

⚠ VERBRENNUNGSGEFAHR!

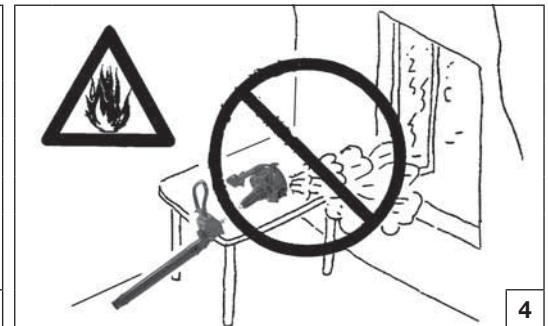
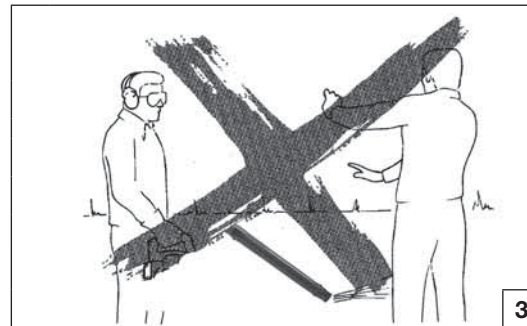
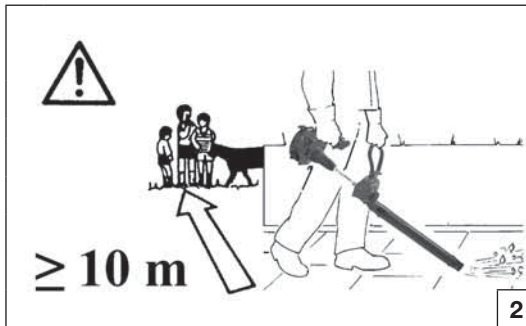

Español

NORMAS DE SEGURIDAD

⚠ ATENCIÓN - El soplador, si se utiliza correctamente, es un instrumento de trabajo rápido, cómodo y eficaz; pero si se lo emplea de modo incorrecto o sin las debidas precauciones puede resultar peligroso. Para que su trabajo resulte siempre agradable y seguro, respete estrictamente las normas de seguridad que se indican a continuación y en el curso del manual.

1. El soplador debe ser utilizado exclusivamente por personas adultas, en buenas condiciones físicas y que conozcan las normas de uso.
2. No use el soplador si está cansado ni bajo el efecto de alcohol y drogas (Fig. 1). Prestar atención especialmente antes de las pausas de descanso y hacia el final del turno de trabajo.
3. Colocarse siempre guantes, gafas de seguridad y auriculares. No llevar puestos bufandas, pulseras ni otros elementos que puedan ser atrapados por el rotor (Vea pag. 10-11).
4. No permitir la presencia de otras personas o de animales en un radio de 10 metros del soplador durante la puesta en marcha y el uso (Fig.2).
5. Respetar las medidas de prevención de accidentes dictadas por los organismos competentes.
6. Trabajar siempre en una posición estable y segura.
7. Planificar el trabajo previamente y con cuidado. No comenzar la actividad si el área de trabajo no está despejada y no hay puntos de apoyo firmes para los pies.
8. No dirigir el chorro de aire hacia personas o animales (Fig. 3).
9. No aspirar objetos demasiado voluminosos

- porque podrían bloquear o dañar el rotor.
10. Emplear el soplador sólo en sitios bien ventilados. No utilizarlo en atmósfera explosiva, recintos cerrados o cerca de sustancias inflamables (Fig. 4).
 11. Controlar el soplador todos los días para cerciorarse de que todos sus dispositivos funcionen correctamente, incluidos los de seguridad.
 12. No trabajar con un soplador dañado, mal reparado, mal montado o modificado arbitrariamente. No quitar, dañar ni inutilizar ningún dispositivo de seguridad.
 13. Conservar cuidadosamente este manual y consultarlo antes de cada uso.
 14. Seguir siempre las instrucciones del fabricante para las operaciones de mantenimiento.
 15. No realizar nunca por cuenta propia operaciones que no sean de mantenimiento normal. En caso de necesidad, acudir exclusivamente a un taller especializado y autorizado.
 16. No utilizar el soplador sin haber recibido la debida instrucción al respecto.
 17. Se prohíbe aplicar a la toma de fuerza del soplador un rotor distinto del que se entrega de fábrica. No se permite el uso de otros grupos de aplicación porque aumentan el peligro de accidentes.
 18. Cuando el soplador se retire del uso, no abandonarlo en el medio ambiente sino entregarlo al propio vendedor, quien le dará el destino correspondiente.
 19. Ceder o prestar el soplador exclusivamente a personas expertas y que conozcan el funcionamiento y el uso correcto de este dispositivo. Junto con el soplador, entregar también el manual con las instrucciones de uso

20. Se recomienda **no poner nunca la máquina en marcha sin el rotor**. El uso del soplador sin el rotor puede causar daños importantes en las partes del motor e implica la anulación inmediata de la garantía.
21. No utilizar el soplador en proximidad de equipos eléctricos.
22. No obstruir ni cerrar la entrada de aire del rotor.
23. No acercar nunca las manos al rotor ni efectuar operaciones de mantenimiento cuando el motor esté en marcha.
24. No usar combustible (mezcla) para las operaciones de limpieza.
25. Sacar el capuchón de la bujía antes de realizar cualquier operación de mantenimiento, limpieza o reparación. Colocarse guantes para limpiar la cuchilla y el rotor.
26. No golpear ni forzar las palas del rotor, ni utilizar la máquina si el rotor está estropeado.
27. No montar el rotor en otros motores o transmisiones de potencia.
28. Guardar el soplador con el depósito vacío, en un lugar seco y elevado del suelo.
- 29- No transportar el soplador con el motor encendido.

⚠ Con el motor en movimiento, sujetar siempre fuertemente la empuñadura anterior con la mano izquierda y la empuñadura del Power Unit con la mano derecha (Fig. 5). Verificar que todas las partes del cuerpo estén alejadas del silenciador.

⚠ PELIGRO DE ABRASIÓN!

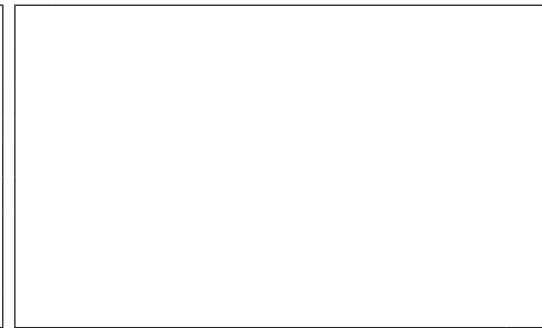
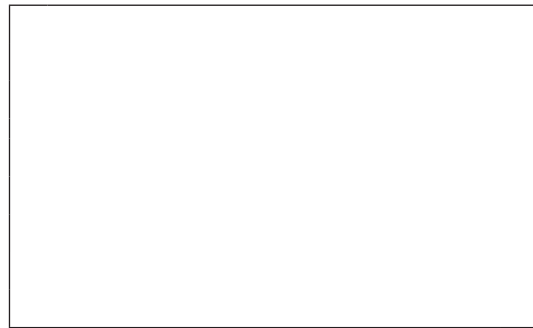
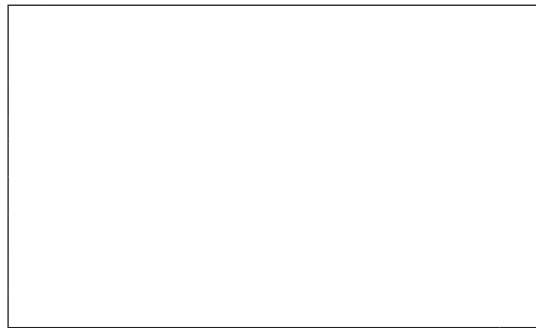
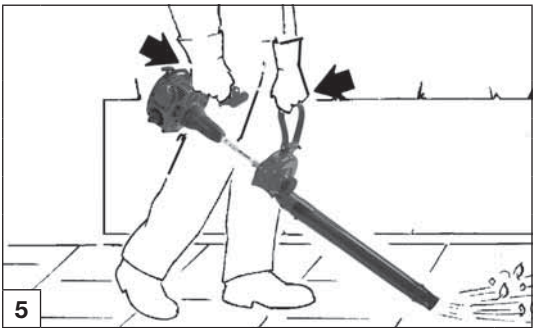

Nederlands

VEILIGHEIDSVOORSCHRIFTEN

⚠ LET OP – Als de blower goed gebruikt wordt is het een snel, handig en doelmatig werkinstrument; als het niet goed of zonder de nodige voorzorgsmaatregelen gebruikt wordt, zou het een gevaarlijk werktuig kunnen worden. Neem daarom altijd de hieronder en verderop in de handleiding vermelde veiligheidsvoorschriften in acht, om plezierig en veilig te kunnen werken.

1. De blower mag uitsluitend worden gebruikt door volwassenen die in goede lichamelijke conditie zijn en de gebruiksaanwijzingen kennen.
2. Gebruik de bladblazer niet wanneer U lichamenlijk moe bent of onder invloed van alcohol of drugs verkeert (Fig. 1). Wees extra voorzichtig vlak voor pauzes en als het werk bijna klaar is.
3. Draag altijd handschoenen, een veiligheidsbril en oorkappen. Draag geen sjaals, armbanden of andere zaken die vast kunnen komen te zitten in de rotor (zie pag. 10-11).
4. Laat andere personen of dieren niet binnen een straal van 10 meter van de bladblazer komen tijdens het starten en het gebruik van het apparaat (Fig. 2).
5. Neem de voorschriften voor ongevallenpreventie in acht die zijn uitgevaardigd door de respectieve autoriteiten.
6. Werk altijd in een stabiele en veilige positie.
7. Plan uw handelingen van te voren zorgvuldig. Begin niet met werken als het werkgebied niet vrij is en als er geen stevige steunpunten voor uw voeten zijn.
8. Richt de luchtstraal niet op mensen of dieren (Fig. 3).
9. Zuig geen omvangrijke voorwerpen op die de rotor zouden kunnen blokkeren of beschadigen.

10. Gebruik de blower alleen in goed geventileerde ruimten. Gebruik hem niet in een explosiegevaarlijke omgeving, in afgesloten ruimten of in de buurt van brandbare stoffen (Fig. 4).
11. Controleer de blower dagelijks om na te gaan of alle (veiligheids)voorzieningen goed werken.
12. Werk niet met een beschadigde, slecht gerepareerde, slecht gemonteerde of eigenmachtig gewijzigde blower. Verwijder geen veiligheidsvoorzieningen, beschadig hen niet en stel hen niet buiten werking.
13. Bewaar deze handleiding zorgvuldig en raadpleeg hem voor elk gebruik.
14. Volg onze instructies voor het onderhoud altijd op.
15. Voer nooit zelf handelingen of reparaties uit die niet tot het normale onderhoud behoren. Wendt u uitsluitend tot gespecialiseerde, erkende werkplaatsen.
16. Gebruik de blower niet voordat u op de hoogte bent van de specifieke manier waarop hij moet worden gebruikt.
17. Het is verboden een andere rotor op de stroomaansluiting van de blower aan te brengen dan die door de fabrikant geleverd is. Het is niet toegestaan andere toepassingsgroepen te gebruiken, want deze verhogen de kans op ongevallen.
18. Als de blower afgedankt wordt, mag hij niet in het milieu worden achtergelaten, maar moet hij worden teruggebracht bij de dealer, die voor de juiste verwerking zal zorgdragen.
19. Geef of leen de blower uitsluitend aan ervaren personen die op de hoogte zijn van de werking en het juiste gebruik van het apparaat. Geef ook de handleiding met de gebruiksaanwijzingen,

- die moet worden gelezen alvorens het werk te beginnen.
20. Het wordt geadviseerd de machine **nooit te starten zonder de rotor**. Dit zou aanzienlijke schade kunnen veroorzaken aan de onderdelen van demotor, en zou de garantie onmiddellijk doen vervallen.
21. Gebruik de blower niet in de buurt van elektrische apparatuur,
22. Verstop of sluit de luchtinlaat van de rotor niet af.
23. Kom niet met uw handen in de buurt van de rotor en verricht geen onderhoud terwijl de motor draait.
24. Gebruik geen brandstof (mengsels) voor het schoonmaken
25. Maak de dop van de bougie telkens los wanneer u onderhoud, reinigingen of reparaties wilt gaan plegen. Gebruik handschoenen voor het schoonmaken van het mes en van de rotor.
26. Stoot niet tegen de schoepen van de rotor en forceer hen niet; werk nooit met een beschadigde rotor.
27. Monteer de rotor niet op andere motoren of vermogenstransmissies.
28. Bewaar de blower op een droge plaats, opgetild van de grond en met lege tank.
29. Vervoer de blower met afgezette motor.

⚠ Als de motorzaag loopt, de voorste handgreep altijd goed met de linkerhand vasthouden en de achterste met de rechterhand (Fig. 5). Ervoor zorgen, dat alle lichaamsdelen zich buiten bereik van de uitlaat bevinden.

⚠ GEVAAR OP BRANDWONDEN!

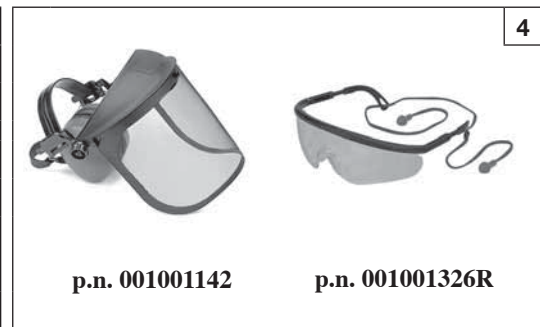

p.n. 001001142

p.n. 001001326R

Italiano	English	Français
<p>ABBIGLIAMENTO PROTETTIVO DI SICUREZZA</p>	<p>SAFETY PROTECTIVE CLOTHING</p>	<p>VÊTEMENTS DE PROTECTION</p>
<p>Quando si lavora con il soffiatore usare sempre un abbigliamento protettivo di sicurezza omologato. L'uso dell'abbigliamento protettivo non elimina i rischi di lesione, ma riduce gli effetti del danno in caso di incidente. Fatevi consigliare dal vostro rivenditore di fiducia per la scelta dell'abbigliamento adeguato.</p> <p>L'abbigliamento deve essere adatto e non d'impaccio. Indossare un abito aderente protettivo. La giacca (Fig. 1) e la salopette (Fig. 2) di protezione sono l'ideale. Non portare abiti, sciarpe, cravatte o monili che potrebbero impigliarsi nella sterpaglia. Raccogliere i capelli lunghi e proteggerli (per esempio con un foulard, un berretto, un casco, ecc).</p> <p>Indossare scarpe di sicurezza munite di soles antidrucciolo e puntali d'acciaio (Fig. 3).</p> <p>Indossare gli occhiali o la visiera protettivi (Fig. 4-5)!</p> <p>Applicare protezioni dai rumori; per esempio le cuffie (Fig. 6) o i tappi. L'uso delle protezioni per l'udito richiede maggior attenzione e prudenza, perché la percezione di segnali acustici di pericolo (grida, allarmi, ecc.) è limitata. Rimuovere sempre le protezioni per l'udito non appena fermate il motore.</p> <p>Calzare guanti (Fig. 7) che permettano il massimo assorbimento delle vibrazioni.</p>	<p>While working with the blower, always use safety protective approved clothing. The use of protective clothing does not eliminate injury risks, but reduces the injury effects in case of accident. Consult your trusted supplier to choose an adequate equipment.</p> <p>The clothing must be proper and not an obstacle. Wear adherent protective clothing. Protective jackets (Fig. 1) and dungarees (Fig. 2) are ideal. Do not wear clothes, scarfs, ties or bracelets that can stuck into twigs. Tie up and protect long hair (example with foulards, caps, helmets, etc.).</p> <p>Safety shoes having skid-proof sole and anti-piercing insert (Fig. 3).</p> <p>Wear protective goggles or face screens (Fig. 4-5)!</p> <p>Use protections against noises; for example noise reduction ear guards (Fig. 6) or earplugs. The use of protections for the ear requests much more attention and caution, because the perception of danger audio signals (screamings, alarms, etc.) is limited. Always remove ear protectors as soon as the engine has been switched off.</p> <p>Wear gloves (Fig. 7) that permit the maximum absorption of vibrations.</p>	<p>Toujours porter des vêtements de protection homologués pour utiliser un souffleur. Le port de vêtements de protection n'élimine pas les risques de blessure mais il peut en réduire les effets en cas d'accident. Demandez conseil à votre revendeur habituel pour choisir le vêtement qui répond le mieux à vos exigences.</p> <p>Assurez-vous que le vêtement choisi ne gêne pas les mouvements. Portez un vêtement de protection près du corps. La veste (Fig. 1) et la salopette (Fig. 2) de protection sont l'idéal. Ne portez pas de vêtements, écharpes, cravates ou bijoux qui risqueraient de s'accrocher dans les buissons. Nouez les cheveux longs et protégez-les (par exemple avec un foulard, un béret, un casque, etc.).</p> <p>Portez des chaussures de protection avec semelles antiglisse et pointes en acier (Fig. 3).</p> <p>Portez des lunettes ou une visière de protection (Fig. 4-5)!</p> <p>Utilisez des dispositifs protégeant contre les émissions sonores; casque (Fig. 6) ou boules dans les oreilles. Rappelez-vous d'être extrêmement prudents lorsque vous utilisez ce genre de protection car la perception des signaux acoustiques de danger (cris, alarmes, etc.) est réduite. Retirez toujours les protections auditives dès l'arrêt du moteur.</p> <p>Portez des gants (Fig. 7) qui absorbent le plus possible les vibrations.</p>

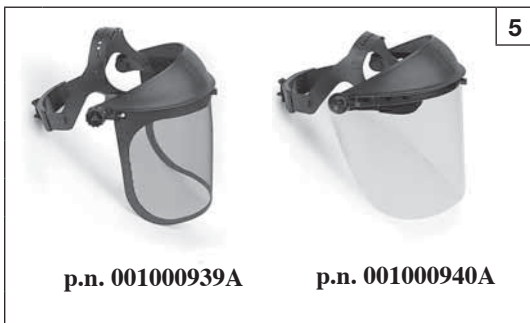

5

p.n. 001000939A

p.n. 001000940A



6

p.n. 001000835



7



Deutsch	Español	Nederlands
<p>SICHERHEITS-/SCHUTZKLEIDUNG</p>	<p>INDUMENTOS DE SEGURIDAD</p>	<p>BESCHERMENDE VEILIGHEIDSKLEDING</p>
<p>Bei der Arbeit mit dem Bläser muss der Bediener daher immer zugelassene Sicherheits-/Schutzkleidung tragen. Durch die Benutzung der Schutzkleidung wird die Verletzungsgefahr zwar nicht beseitigt, aber die Auswirkungen des Schadens im Falle eines Unfalls reduziert. Ihr Fachhändler berät Sie gern bei der Wahl der richtigen Schutzkleidung.</p> <p>Die Kleidung muss geeignet sein und darf die Arbeit nicht behindern. Tragen Sie anliegende Schutzkleidung. Die Jacke (Abb. 1) und die Schutzlatzhose (Abb. 2) von sind ideal. Tragen Sie keine Kleider, Schals, Krawatten oder Schmuckstücke, die sich im Gestrüpp verfangen könnten. Binden Sie langes Haar zusammen und schützen Sie es (zum Beispiel mit einem Schal, einer Mütze, einem Helm usw).</p> <p>Tragen Sie Sicherheitsschuhe mit rutschfesten Sohlen und Stahlkappen (Abb. 3).</p> <p>Benutzen Sie die Schutzbrille oder das Schutzvisier (Abb. 4-5)!</p> <p>Benutzen Sie einen Gehörschutz; zum Beispiel den Gehörschutz mit Bügel (Abb. 6) oder die Gehörschutzstöpsel. Die Verwendung eines Gehörschutzes erfordert erhöhte Aufmerksamkeit und Vorsicht, denn die Wahrnehmung akustischer Warnsignale (Rufe, Alarme usw.) wird dadurch eingeschränkt. Entfernen Sie den Gehörschutz immer sofort nach Abstellen des Motors.</p> <p>Tragen Sie Handschuhe (Abb. 7), mit denen die Vibrationen maximal gedämpft werden.</p>	<p>Para trabajar con el soplador, colocarse siempre indumentos de seguridad homologados. El uso de elementos de seguridad no elimina los riesgos de lesiones pero reduce los daños en caso de accidente. Consultar con el vendedor de la máquina sobre los indumentos adecuados.</p> <p>La ropa debe ser cumplir su función de protección y ser cómoda. Utilizar ropa adherente y protectora. La chaqueta (Fig. 1) y el peto (Fig. 2) de protección son ideales. No llevar ropa, bufandas, corbatas o adornos que puedan ser atrapados por la maleza. Recogerse el cabello largo y cubrirse, por ejemplo con un pañuelo, una gorra o un casco.</p> <p>Utilizar zapatos de seguridad con suela antideslizante y punteras de acero (Fig. 3).</p> <p>¡Utilizar siempre las gafas o la visiera de protección! (Fig. 4 y 5).</p> <p>Emplear elementos de protección contra el ruido, como auriculares (Fig. 6) o tapones. El uso de las protecciones para el oído exige mayor atención y prudencia porque se reduce la percepción de las señales sonoras de peligro (gritos, alarmas, etc.). Quitarse siempre las protecciones para el oído no bien se detenga el motor.</p> <p>Ponerse guantes (Fig. 7) que absorban el máximo posible las vibraciones.</p>	<p>Draag daarom bij het werken met de bladblazer altijd goedgekeurde beschermende veiligheidskleding. Het gebruik van beschermende kleding vermindert niet de risico's voor letsel, maar beperkt wel de gevolgen van ongevallen. Vraag uw dealer om advies bij het kiezen van de juiste kleding.</p> <p>De kleding moet goed zitten, en mag de bewegingen niet hinderen. Draag niet te wijde, beschermende kleding. Het beschermende jack (Fig. 1) en de broek (Fig. 2) van zijn hiervoor ideaal. Draag geen kleding, dassen, stropdassen of sieraden die in de takken verstrikt kunnen raken. Lag haar mag niet los gedragen worden, en moet worden beschermd (bijvoorbeeld met een hoofddoek, een muts, een helm, enz.).</p> <p>Draag veiligheidsschoenen met antislipzool en stalen punten (Fig. 3).</p> <p>Draag een veiligheidsbril of een vizier (Fig. 4-5)!</p> <p>Gebruik gehoorbeschermingen; bijvoorbeeld oorkappen (Fig. 6) of oordoppen. Het gebruik van gehoorbeschermingen vereist grotere aandacht en voorzichtigheid, want geluidssignalen die waarschuwen voor gevaar (schreeuwen, alarmen, enz.) worden minder goed gehoord. Verwijder altijd uw gehoorbescherming nadat u de motor heeft uitgeschakeld.</p> <p>Draag handschoenen (fig. 7) die de trillingen optimaal absorberen.</p>

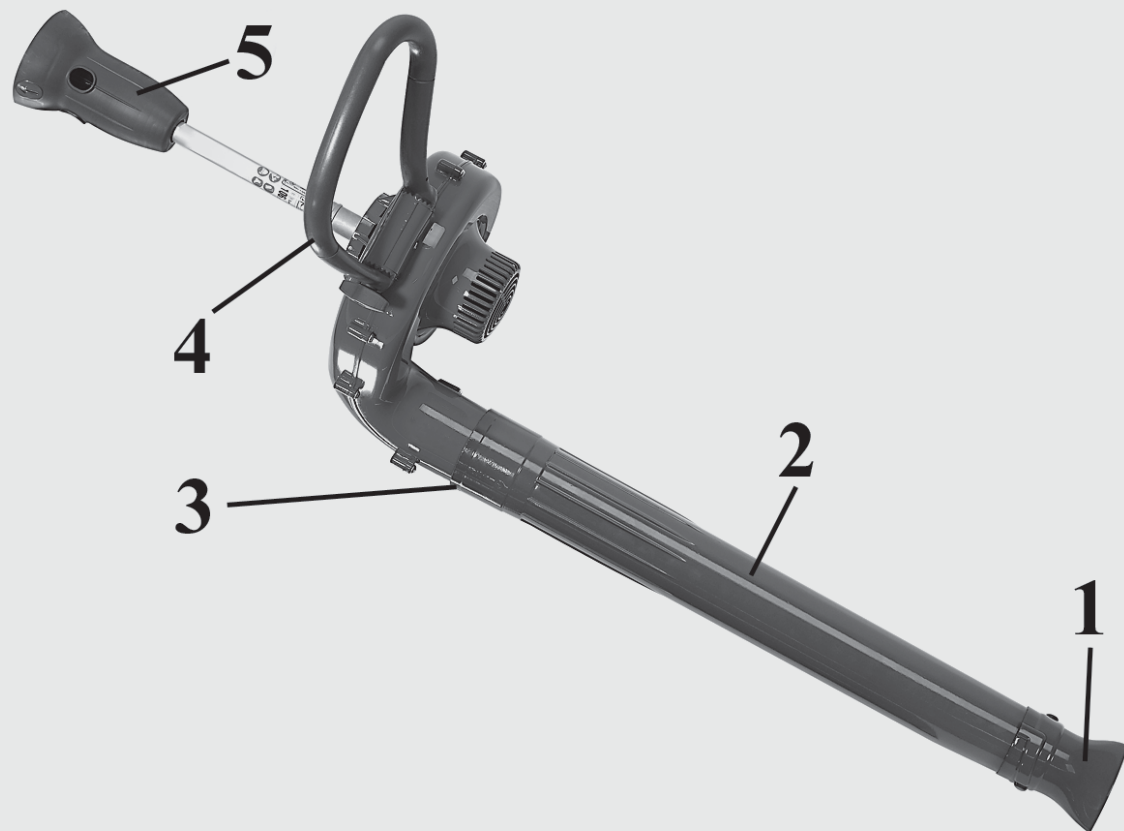

I COMPONENTI DEL SOFFIATORE

- 1 - Ugello
- 2 - Tubo soffiatore
- 3 - Vite bloccaggio tubo
- 4 - Impugnatura
- 5 - Aggancio rapido

GB BLOWER COMPONENTS

- 1 - Nozzle
- 2 - Blower tube
- 3 - Tube securing screw
- 4 - Handle
- 5 - Quick coupling

F COMPOSANTS DU SOUFFLEUR

- 1 - Buse
- 2 - Tube du souffleur
- 3 - Vis de blocage tube
- 4 - Poignée
- 5 - Attache rapide

D BAUTEILE DES BLASER

- 1 - Düse
- 2 - Blasrohr
- 3 - Schraube zur Rohrbefestigung
- 4 - Handgriff
- 5 - Schnellkupplung

E COMPONENTES DEL SOPLADOR

- 1 - Boquilla
- 2 - Tubo soplador
- 3 - Tornillo de bloqueo del tubo
- 4 - Empuñadura
- 5 - Acoplamiento rápido

NL ONDERDELEN VAN DE BLADBLAZER

- 1 - Mondstuk
- 2 - Blowerbuis
- 3 - Versnellingshendel
- 4 - Hangreep
- 5 - Snelkoppeling

I SPIEGAZIONE SIMBOLI E AVVERTENZE DI SICUREZZA

GB EXPLANATION OF SYMBOLS AND SAFETY WARNINGS

F EXPLICATION DES SYMBOLES ET REGLES DE SECURITE

D ERLÄUTERUNG DER SYMBOLE-UND SICHERHEITSHINWEISE

E EXPLICACION SIMBOLOS Y ADVERTENCIAS DE SEGURIDAD

NL UITLEG VAN DE VEILIGHEIDSSYMBOLLEN



- Leggere il libretto uso e manutenzione prima di utilizzare questa macchina.
- Read operator's instruction book before operating this machine.
- Lire le manuel avant d'utiliser cette machine.
- Betriebsanleitung vor der Inbetriebnahme lesen.
- Antes de utilizar esta máquina, leer el manual de instrucciones.
- Lees de gebruikshandleiding alvorens u met de machine gaat werken.



- Indossare casco, occhiali e cuffie di protezione.
- Wear head, eye and ear protection.
- Vêtir casque, visière et protège-oreilles..
- Immer Helm, Schutzbrille und Geräuschschutz tragen.
- Llevar casco, gafas y auriculares de protección.
- Draag oog, -oor-en hoofdbescherming.



- Prima di smontare l'applicazione, fermare il motore.
- Before removing the implement, switch off the engine.
- Avant tout démontage, arrêter le moteur.
- Vor Ausbau der Ausrüstung den Motor abstellen.
- Antes de desmontar la aplicación, parar el motor.
- Schakel de motor uit voordat u de toepassing demonteert.

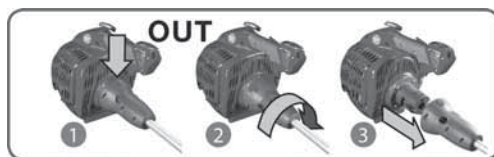

- Istruzioni per il montaggio degli accessori MULTIMATE sul motore.
- Instructions for installing MULTIMATE accessories on the power unit.
- Instructions de montage des accessoires MULTIMATE sur le moteur.
- Montageanleitungen der Zubehörgeräte MULTIMATE am Motor.
- Instrucciones para montar los accesorios MULTIMATE en el motor
- Instructies voor de montage van het MULTIMATE-toebehoren op de motor.



- **ATTENZIONE** - Il soffiatore può lanciare oggetti ad alta velocità che possono rimbalzare e colpire l'operatore. Questo può causare seri danni agli occhi.
- **WARNING** - The blower may throw objects at high velocity that can ricochet and hit the operator. This may cause serious eye damage.
- **ATTENTION** - Le souffleur peut lancer des objets à haute vitesse susceptibles de rebondir et heurter l'opérateur. Ceci peut provoquer de sérieux dommages aux yeux.
- **ACHTUNG** - Die vom Blasgerät mit hoher Geschwindigkeit abgestoßenen Gegenstände können zurückprallen und den Benutzer treffen. Dies kann schwerwiegende Augenverletzungen verursachen.
- **ATENCIÓN** - El soplador puede lanzar objetos a alta velocidad que pueden rebotar o golpear al operador. Esto puede causar graves daños en los ojos.
- **LET OP** - De bladblazer kan met hoge snelheid voorwerpen wegblazen, die terug kunnen ketsen en de gebruiker kunnen raken. Dit kan ernstig letsel aan de ogen veroorzaken.



- L'utilizzatore del soffiatore deve essere sicuro che persone o animali non siano più vicine di 10 metri. Tutte le volte che più operatori stanno lavorando nella stessa area, devono mantenere una distanza di sicurezza che non sia inferiore ai 10 metri l'uno dall'altro.
- The blower operator must make sure that no bystanders or animals come nearer than 35 feet (10 metres). Whenever several operators are working in the same work area, they should maintain a safe distance of at least 35 feet (10 metres) from one another.
- L'utilisateur du souffleur doit être sûr que des personnes ou des animaux ne sont pas dans le voisinage à moins de 10 mètres. Chaque fois que plusieurs opérateurs travaillent dans le même endroit, ils doivent maintenir une distance de sécurité non inférieure à 10 mètres l'un de l'autre.
- Der Benutzer des Blasgeräts muss einen Sicherheitsabstand von mindestens 10 Metern zu Personen und Tieren einhalten. Dieser Sicherheitsabstand von mindestens 10 Metern gilt auch, falls mehrere Benutzer gleichzeitig am selben Einsatzort arbeiten.
- El usuario del soplador debe asegurarse de que no haya personas ni animales a menos de 10 metros de distancia. Cada vez que haya operadores trabajando en la misma área, deberá mantenerse una distancia de seguridad no inferior a 10 metros entre uno y otro.
- De gebruiker van de bladblazer moet er zeker van zijn dat er geen personen of dieren binnen een straal van 10 meter van het apparaat aanwezig zijn. Telkens wanneer er meerdere gebruikers in hetzelfde gebied werken, moeten zij een veiligheidsafstand van minimaal 10 meter van elkaar aanhouden.

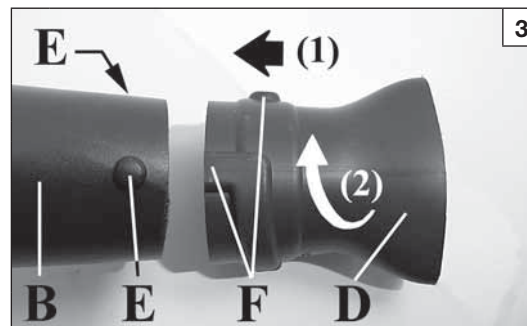
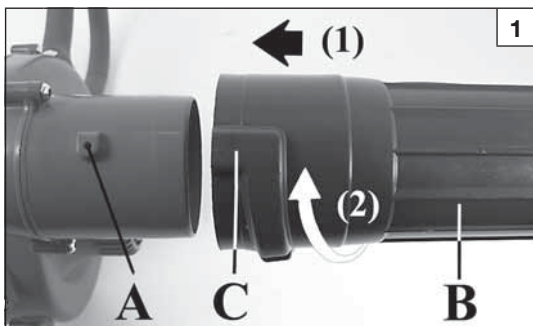

Italiano	English	Français
ASSEMBLAGGIO	ASSEMBLY	ASSEMBLAGE
<p>Montaggio dei tubi</p> <p>⚠ ATTENZIONE – Quando si montano il tubo e l’ugello, il motore deve essere spento e l’interruttore deve essere sulla posizione STOP.</p> <ol style="list-style-type: none"> Innestare il tubo soffiatore (B, Fig. 1), imboccando il perno (A) del bocchettone della chiocciola, sulla scanalatura (C) del tubo. Ruotare nella direzione della freccia (2). Il tubo montato risulterà come in Fig. 2. Fissare il tubo con la vite (G, Fig. 2). Innestare l’ugello (D, Fig. 3) sul tubo (B), imboccando i due perni (E) del tubo soffiatore, sulle due scanalature (F) dell’ugello. Ruotare nella direzione della freccia (2). L’ugello montato risulterà come in Fig. 4. <p>MONTAGGIO IMPUGNATURA</p> <p>Montare l’impugnatura e fissarla tramite la vite (A, Fig.5-6-7) e il dado (B). La posizione dell’impugnatura è registrabile in funzione dell’esigenze dell’operatore (Fig.8).</p> <p>⚠ ATTENZIONE: Assicurarsi che tutti i componenti del soffiatore siano ben collegati e le viti serrate.</p>	<p>Tube assembly</p> <p>⚠ WARNING – When fitting the tube and nozzle, the engine must be off and the switch in the STOP position.</p> <ol style="list-style-type: none"> Fit the blower tube (B, Fig. 1), so that the pin (A) on the spigot of the impeller housing engage the slot (C) in the blower tube. Rotate the blower tube in the direction of the arrow (2). When fitted, tube should appear as shown in Fig. 2. Secure the tube with the screw (G, Fig. 2). Fit the nozzle (D, Fig. 3) on to the tube (B), so that the two pins (E) on the blower tube engage the two slots (F) in the nozzle. Rotate the nozzle in the direction of the arrow (2). When fitted nozzle should appear as shown in Fig. 4. <p>FITTING THE HANDLE</p> <p>Fit the handle and secure it using the bolt (A, Fig.5-6-7) and nut (B). The handle position is calculated depending on the requirements of the operator (Fig.8).</p> <p>⚠ WARNING: Make sure that all the blower components are well connected and that bolts and screws are tightened.</p>	<p>Montage des tubes</p> <p>⚠ ATTENTION – Quand on monte le tube et la buse, le moteur doit être éteint et l’interrupteur en position STOP.</p> <ol style="list-style-type: none"> Emboîter le tuyau du souffleur (B, Fig. 1), en introduisant le ergot (A) de l’embouchure de la turbine dans le cannelure (C) du tube. Tourner dans le sens de la flèche (2). Le tube sera alors monté comme le montre la Fig. 2. Fixer le tube avec la vis (G, Fig. 2). Emboîter la buse (D, Fig. 3) sur le tube (B), en introduisant les deux ergots (E) du tube souffleur sur les deux cannelures (F) de la buse. Tourner dans le sens de la flèche (2). Le tube sera alors monté comme le montre la Fig. 4. <p>MONTAGE DE LA POIGNÉE</p> <p>Montez la poignée sur le tube et fixez-la à l’aide des vis (A, Fig.5-6-7) et l’écrou (B). La position des poignées doit être réglée en fonction des préférences de l’utilisateur (Fig.8).</p> <p>⚠ ATTENTION : S’assurer que tous les éléments du souffleur sont bien reliés et que les vis sont serrées avant de l’utiliser.</p>

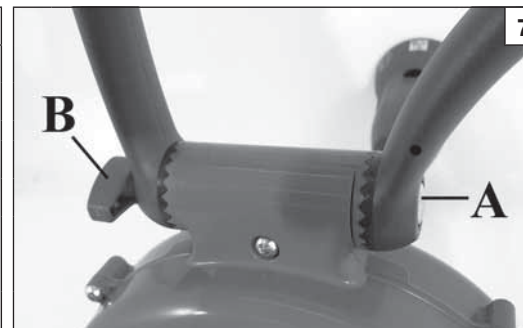
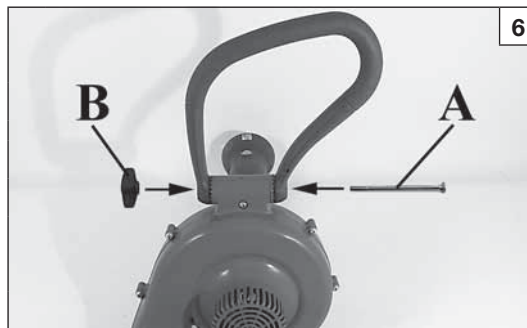
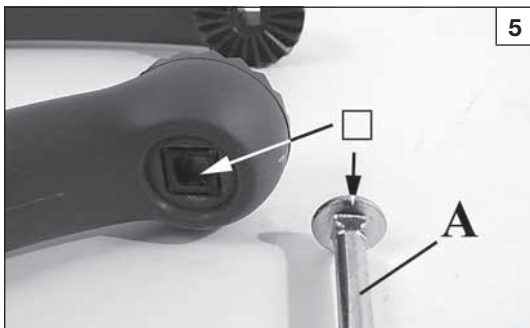

Deutsch	Español	Nederlands
MONTAGE	MONTAJE	MONTAGE
<p>Rohrmontage</p> <p>⚠ ACHTUNG – Beim Einbau von Rohr und Düse sollten Sie den Motor abstellen und den Schalter auf STOP stellen.</p> <p>1. Stecken Sie die Stifte (A) des Gehäusestutzens in die Rillen (C) des Blasrohrs (B, Abb. 1) ein und drehen Sie dann in Pfeilrichtung (2). Das eingesteckte Rohr ist in Abb. 2 dargestellt. Befestigen Sie das Rohr mit der Schraube (G, Abb. 2).</p> <p>2. Führen Sie die zwei Stifte (E) des Blasrohrs (B) in die zwei Rillen (F) der Düse (D, Abb. 3) ein und drehen Sie dann in Pfeilrichtung (2). Die montierte Düse ist in Abb. 4 dargestellt.</p> <p>MONTAGE DES GRIFFS</p> <p>Montieren Sie den Griff und befestigen Sie ihn mit der Schraube (A, Abb. 5-6-7) und der Mutter (B). Die Position des Griffs kann an die persönlichen Anforderungen des Bedieners angepasst werden (Abb.8).</p> <p>⚠ ACHTUNG: Vergewissern Sie sich, dass alle Komponenten des Laubbläfers sicher verbunden und die Schrauben gut angezogen sind.</p>	<p>Montaje de los tubos</p> <p>⚠ ATENCIÓN – Cuando se montan el tubo y la tobera, el motor debe estar apagado y el interruptor debe estar en STOP.</p> <p>1. Conecte el tubo soplador (B, Fig. 1), insertando el perno (A) de la boca del caracol en la ranura (C) del tubo. Gire en el sentido de la flecha (2). El tubo montado quedará como en la Fig. 2. Fije el tubo con el tornillo (G, Fig. 2).</p> <p>2. Inserte la boquilla (D, Fig. 3) en el tubo (B), encajando los dos pernos (E) del tubo soplador en las dos ranuras (F) de la boquilla. Gire en el sentido de la flecha (2). La boquilla montada quedará como en la Fig. 4.</p> <p>MONTAJE DE LA EMPUÑADURA</p> <p>Montar la empuñadura y fijarla con el tornillo (A, Fig.5-6-7) y la tuerca (B). La posición de la empuñadura depende de las necesidades del usuario (Fig.8).</p> <p>⚠ ATENCIÓN: Cerciorarse de que todos los componentes del soplador estén bien conectados y los tornillos bien apretados.</p>	<p>Montage van de slangen</p> <p>⚠ LET OP – Wanneer u de buis en het mondstuk monteert, moet de motor uitgeschakeld zijn en moet de hoofdschakelaar in de STOP-stand staan.</p> <p>1. Steek de blowerbuis (B, Fig. 1), door de penn (A) van de opening van het slakkenhuis in de groev (C) van de buis te steken. Draai hem in de richting van de pijl (2). Nadat de buis gemonteerd is, ziet hij eruit zoals op Fig. 2. Zet de buis vast met de schroef (G, Fig. 2).</p> <p>2. Steek het mondstuk (D, Fig. 3) op de buis (B), door de twee pennen (E) van de blowerbuis op de twee groeven (F) van het mondstuk te steken. Draai hem in de richting van de pijl (2). Nadat het mondstuk gemonteerd is, ziet hij eruit zoals op Fig. 4.</p> <p>MONTAGE VAN DE HANDGREEP</p> <p>Monteer de handgreep en zet hem vast met de schroef (A, Fig. 5-6-7) en de moer (B). De positie van de handgreep kan afgesteld worden volgens de wensen van de gebruiker (Fig. 8).</p> <p>⚠ OPGELET: Zorg ervoor dat alle onderdelen van de bladblazer goed aangesloten zijn en dat de schroeven goed vastgedraaid zijn.</p>

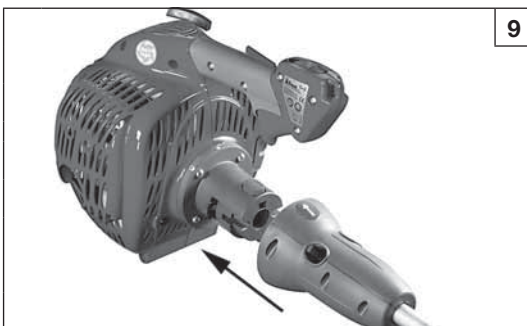

9



10

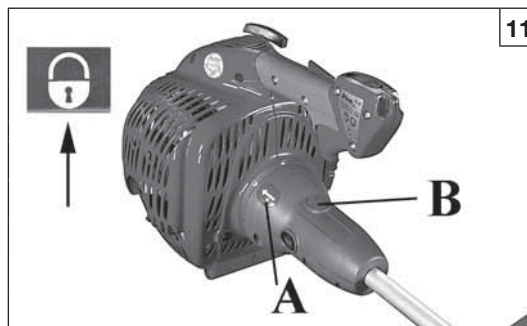

11

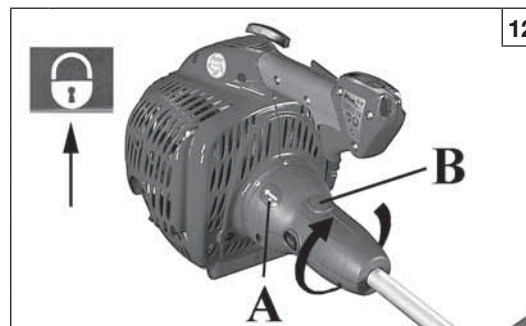

12

Italiano

English

Français

ASSEMBLAGGIO

ASSEMBLY

ASSEMBLAGE

CAUTELA – Quando si accoppia il motore con gli accessori, verificare sempre il perfetto allineamento della trasmissione con l’aggancio rapido del motore per facilitare il montaggio.

ATTENTION – When coupling the engine to the attachments, always make sure the transmission is perfectly aligned with the engine quick coupling to facilitate assembly.

ATTENTION – Au moment d’accoupler le moteur aux accessoires, toujours vérifier que la transmission est parfaitement alignée avec l’attache rapide du moteur, afin de faciliter le montage.

MONTAGGIO ACCESSORIO SUL MOTORE

FITTING THE ATTACHMENT ON ENGINE

MONTAGE DE L’ACCESSOIRE SUR LE MOTEUR

- 1) Per accoppiare l’accessorio con il motore (Fig.9), inserire l’aggancio rapido fino a fare combaciare la freccia (A, Fig.10) con il simbolo del “lucchetto aperto”.
- 2) Ruotare quindi in senso antiorario (Fig.10) fino a fare combaciare la freccia (A) con il simbolo del “lucchetto chiuso” (Fig.11). La conferma dell’avvenuto aggancio sarà dato dal pulsante di comando aggancio rapido (B, Fig.11), che si inserirà automaticamente nel suo alloggiamento.

- 1) To couple the attachment to the engine (Fig.9), insert the quick coupling, matching the arrow (A, Fig.10) with the “open padlock” symbol.
- 2) Then turn anticlockwise (Fig.10) until matching the arrow (A) with the “closed padlock” symbol (Fig.11). Correct coupling occurs when the quick coupling pushbutton (B, Fig.11) automatically enters its slot.

- 1) Pour accoupler l’accessoire au moteur (Fig.9), introduire l’attache rapide de façon à ce que la flèche (A, Fig.10) se trouve en face du symbole du “cadenas ouvert”.
- 2) Tourner ensuite dans le sens inverse des aiguilles d’une montre (Fig.10), jusqu’à ce que la flèche (A) se trouve en correspondance du symbole du “cadenas fermé” (Fig.11). L’enclenchement sera effectué dès que le bouton de commande de l’attache rapide (B, Fig.11) sera inséré automatiquement dans son logement.

SMONTAGGIO ACCESSORIO DAL MOTORE (Fig.12)

REMOVING THE ATTACHMENT FROM ENGINE (Fig.12)

DÉMONTAGE DE L’ACCESSOIRE DU MOTEUR (Fig.12)

Per sganciare l’accessorio dal motore, azionare il pulsante di comando aggancio rapido (B) e contemporaneamente ruotare in senso orario fino a fare combaciare la freccia (A) con il simbolo del “lucchetto aperto”.

To release the attachment, operate the quick coupling pushbutton (B) and at the same time turn clockwise until matching the arrow (A) with the “open padlock” symbol.

Pour décrocher l’accessoire du moteur, appuyer sur le bouton de commande de l’attache rapide (B) et tourner simultanément dans le sens des aiguilles d’une montre, jusqu’à ce que la flèche (A) se trouve en face du symbole du “cadenas ouvert”.

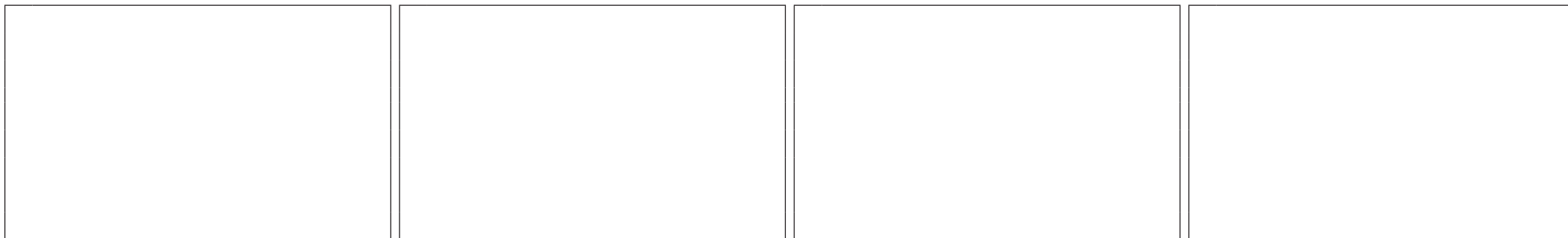

Deutsch	Español	Nederlands
<p align="center">MONTAGE</p>	<p align="center">MONTAJE</p>	<p align="center">MONTAGE</p>
<p>VORSICHT – Beim Verbinden von Motor und Zubehör muss sichergestellt werden, dass der Antrieb perfekt mit der Schnellkupplung des Motors ausgerichtet ist, um die Montage zu erleichtern.</p> <p>MONTAGE DES ZUBEHÖRS AM MOTOR</p> <p>1) Um das Zubehör mit dem Motor zu kuppeln (Abb.9), die Schnellkupplung einhängen, bis der Pfeil (A, Abb.10) mit dem Symbol “offenes Schloss” übereinstimmt.</p> <p>2) Anschließend gegen den Uhrzeigersinn drehen (Abb.10) bis der Pfeil (A) mit dem Symbol “geschlossenes Schloss” übereinstimmt (Abb.11). Die erfolgte Einkupplung wird durch die Steuertaste der Schnellkupplung (B, Abb.11) bestätigt, die automatisch in ihrem Sitz einrastet.</p> <p>ABBAUEN DES ZUBEHÖRS VOM MOTOR (Abb.12)</p> <p>Um das Zubehör vom Motor zu lösen, die Steuertaste der Schnellkupplung (B) betätigen und gleichzeitig Uhrzeigersinn drehen, bis der Pfeil (A) mit dem Symbol “offenes Schloss” übereinstimmt.</p>	<p>CUIDADO – Antes de acoplar el motor a los accesorios, asegúrese que la transmisión y el acoplamiento rápido del motor estén alineados para facilitar el montaje.</p> <p>CÓMO MONTAR EL ACCESORIO EN EL MOTOR</p> <p>1) Para acoplar el accesorio al motor (Fig.9), introduzca el acoplamiento rápido de manera que la flecha (A, Fig.10) coincida con el “candado abierto”.</p> <p>2) Ahora, gírelo hacia la izquierda (Fig.10) hasta que la flecha (A) coincida con el “candado cerrado” (Fig.11). El botón de acoplamiento rápido (B, Fig.11) encaja automáticamente en el alojamiento para confirmar el bloqueo de los componentes.</p> <p>CÓMO DESMONTAR EL ACCESORIO DEL MOTOR (Fig.12)</p> <p>Para desenganchar el accesorio del motor, pulse el botón de acoplamiento rápido (B) y gire al mismo tiempo el acoplamiento rápido hacia la derecha, hasta que la flecha (A) coincida con el “candado abierto”.</p>	<p>OPGELET – Wanneer de motor gecombineerd wordt met de accessoires, moet u altijd nagaan of de transmissie perfect uitgelijnd is met de snelkoppeling van de motor om de montage te vergemakkelijken.</p> <p>MONTAGE ACCESSOIRE OP DE MOTOR</p> <p>1) Om het accessoire te combineren met de motor (Fig.9), schuift u de snelkoppeling in tot de pijl (A, Fig.10) zich ter hoogte van het symbool van het “open hangslot” bevindt.</p> <p>2) Draai vervolgens in tegenwijzerzin (Fig.10) tot de pijl (A) zich ter hoogte van het symbool van het “gesloten hangslot” bevindt (Fig.11). U krijgt een bevestiging van het geslaagde vastkoppelen door de bedieningsknop van de snelkoppeling (B, Fig.11), die automatisch in zijn behuizing zal worden geschoven.</p> <p>DEMONTAGE ACCESSOIRE VAN DE MOTOR (Fig.12)</p> <p>Om het accessoire van de motor los te maken, drukt u op de bedieningsknop van de snelkoppeling (B) en draait u tegelijkertijd in wijzerzin tot de pijl (A) zich ter hoogte van het symbool van het “open hangslot” bevindt.</p>

TECNICHE DI LAVORO

USO E SICUREZZA

⚠ ATTENZIONE – Indossate una maschera di protezione quando utilizzate il soffiatore in ambienti polverosi.

⚠ ATTENZIONE – Il soffiatore può lanciare oggetti ad alta velocità che possono rimbalzare e colpire l'operatore. Questo può causare seri danni agli occhi. Indossare sempre protezioni per gli occhi.

⚠ ATTENZIONE – Afferrare sempre il soffiatore con entrambe le mani quando il motore è in funzione. Stringere saldamente tra i pollici e le altre dita l'impugnatura del soffiatore.

- Tenere le parti del corpo lontano dal soffiatore quando il motore è in funzione.
- Trasportare sempre il soffiatore a motore fermo. Durante il trasporto su di un veicolo, fissare adeguatamente il soffiatore per evitare il ribaltamento, la fuoriuscita di carburante o altri danni.
- Prima di avviare il motore, assicurarsi che il soffiatore non sia indirizzato verso persone.
- Spegnerne il motore prima di appoggiare il soffiatore. Non lasciare incustodito il soffiatore con il motore in funzione.
- Utilizzare il soffiatore soltanto in luoghi adeguatamente ventilati, non utilizzarlo in ambienti esplosivi o infiammabili o in ambienti chiusi.

⚠ ATTENZIONE – Prestare attenzione al rischio di avvelenamento da monossido di carbonio.

- Non utilizzare il soffiatore da una scala, su un albero o sopra a un tetto. Lavorare sempre in una posizione stabile e sicura.
- Non lavorare vicino a cavi elettrici.
- Mantenere l'impugnatura pulita, asciutta e priva di tracce di olio o miscela carburante.
- Distribuire il proprio peso in maniera uniforme su entrambe le gambe.
- Non cercare di allungarsi eccessivamente. Potrebbe accadere di rimanere impigliati o di perdere l'equilibrio e il controllo del soffiatore.

PRECAUZIONI PER LA RIDUZIONE DEL RISCHIO DI VIBRAZIONI

- Il soffiatore è dotato di un sistema antivibrante (AV); non alterarlo né modificarlo.
- Indossare guanti e mantenere calde le mani.
- Mantenere sempre una presa salda, senza tuttavia stringere costantemente e con forza l'impugnatura; effettuare pause frequenti. Le suddette precauzioni non garantiscono l'immunità dall'insorgenza di sintomi di torpore o della sindrome del tunnel carpale. Pertanto, si consiglia agli operatori che utilizzano questa unità continuamente e regolarmente di monitorare attentamente le condizioni delle proprie mani e dita. Se si manifesta uno dei suddetti sintomi, rivolgersi immediatamente a un medico.

WORKING TECHNIQUES

OPERATION AND SAFETY

⚠ WARNING – Wear a safety mask when using the blower in dusty environments.

⚠ WARNING – the blower can fling objects at high speed, which may rebound and strike the operator. Flying objects could cause serious damage to the eyes. Always wear eye protection.

⚠ WARNING – Always hold the blower with both hands when the engine is running. Use a firm grip with thumbs and fingers encircling the blower handles.

- Keep all parts of your body away from the blower when the engine is running.
- Always carry the blower with the engine stopped. When transporting on a vehicle properly secure your blower to prevent turnover, fuel spillage and damage to the blower.
- Before you start the engine, make sure the blower is not directed to people.
- Shut off the engine before setting down the blower. Do not leave the engine running unattended.
- Only use the blower in well-ventilated places, do not operate the blower in explosive or flammable atmospheres or in closed environments.

⚠ WARNING – Beware of carbon monoxide poisoning.

- Do not operate blower from a ladder, in a tree or on a roof top. Always work from a firm-footed and safe position.
- Do not work near electric cables.
- Keep the handle dry, clean, and free of oil or fuel mixture.
- Stand with your weight evenly balanced on both feet.
- Do not overreach. You could become entangled or be thrown off balance and lose control of the blower.

PRECAUTIONS TO REDUCE VIBRATION RISK

- The blower is provided with anti-vibration (AV) system; never alter or modify it.
- Wear gloves and keep your hands warm.
- Maintain a firm grip at all times, but do not squeeze the handles with constant, excessive pressures; take frequent breaks. All the above mentioned precautions do not guarantee that you will not sustain white finger disease or carpal tunnel syndrome. Therefore, continual and regular users should closely monitor the condition of their hands and fingers. If any of the above symptoms appear, seek medical advice immediately.

TECHNIQUES DE TRAVAIL

FONCTIONNEMENT ET SÉCURITÉ

⚠ ATTENTION – Portez un masque de protection quand vous utilisez le souffleur dans une ambiance poussiéreuse.

⚠ ATTENTION – Le souffleur peut lancer des objets à haute vitesse susceptibles de rebondir et heurter l'opérateur. Ceci peut provoquer de sérieux dommages aux yeux. Porter toujours des protections pour les yeux.

⚠ ATTENTION – Tenez fermement le souffleur à deux mains lorsque le moteur tourne. Serrer fermement entre les pouces et les autres doigts la poignée du souffleur.

- Tenez toutes les parties du corps à distance de l'outil lorsque le moteur tourne.
- Transportez toujours le souffleur moteur arrêté. Pendant le transport sur un véhicule, fixez correctement le souffleur pour éviter son retournement, la sortie de carburant ou autres dommages.
- Avant de démarrer le moteur, vérifiez que l'outil n'est pas dirigé vers des personnes.
- Eteindre le moteur avant de poser le souffleur. Ne laissez pas le souffleur allumé sans surveillance.
- Utilisez exclusivement le souffleur dans une zone suffisamment ventilée, ne l'utilisez pas dans un environnement explosif ou inflammable ou dans des zones confinées.

⚠ ATTENTION – Soyez vigilant face au risque d'empoisonnement au monoxyde de carbone.



- Sur un arbre ou un toit. On travaillera toujours en position stable et sûre.
- Ne pas travailler dans le voisinage de câbles électriques.
- Tenez vos mains au sec, propres et exemptes d'huile ou de carburant.
- Tenez-vous sur vos deux pieds, le poids également réparti.
- Ne vous penchez pas trop. Vous pourriez rester accrochés, ou perdre l'équilibre et le contrôle de la machine.

MESURES DE PRÉCAUTION POUR RÉDUIRE LES RISQUES LIÉS AUX VIBRATIONS

- Le souffleur est équipé d'un système anti-vibration (AV); ne pas l'altérer ni le modifier.
- Portez des gants et tenez vos mains au chaud.
- Maintenez fermement le souffleur sans pour cela "écraser" les poignées en continu; faites de fréquentes pauses. Toutes les mesures de précautions citées ci-dessus ne garantissent pas que vous ne souffriez pas du syndrome des doigts morts ou canal carpien. Par conséquent, il est fortement recommandé aux utilisateurs réguliers de surveiller l'état de leurs mains et de leurs doigts. En cas d'apparition de l'un des symptômes précédemment cités, consultez immédiatement un médecin.

ARBEITSTECHNIKEN

GEBRAUCH UND SICHERHEIT

-  **ACHTUNG** – Tragen Sie eine Schutzmaske, wenn Sie den Laubbläser in staubiger Umgebung benutzen.
-  **ACHTUNG** – Die vom Laubbläser mit hoher Geschwindigkeit weggeblasenen Gegenstände können zurückprallen und den Benutzer treffen. Dies kann ernste Augenverletzungen verursachen. Tragen Sie immer einen Augenschutz.
-  **ACHTUNG** – Halten Sie den Laubbläser immer mit beiden Händen fest solange der Motor läuft. Halten Sie den Griff des Laubbläfers sicher zwischen den Daumen und den anderen Fingern .

- Bringen Sie keine Körperteile in die Nähe des Laubbläfers solange der Motor läuft.
- Der Laubbläser darf nur mit abgestelltem Motor transportiert werden. Während des Transports auf einem Fahrzeug muss der Laubbläser gut befestigt werden, damit er nicht umkippen kann und um das Austreten von Kraftstoff oder sonstige Schäden zu verhindern.
- Vergewissern Sie sich, dass der Laubbläser auf keine Personen gerichtet ist, bevor Sie den Motor anlassen.
- Stellen Sie den Motor ab, bevor Sie den Laubbläser loslassen. Lassen Sie den Laubbläser nie mit laufendem Motor unbeaufsichtigt.
- Benutzen Sie den Motor nur in ausreichend belüfteter Umgebung. Die Verwendung in explosions-/brandgefährdeter Umgebung sowie in geschlossenen Räumen ist verboten.

 **ACHTUNG** – Es besteht die Gefahr einer Kohlenmonoxidvergiftung.



- Benutzen Sie den Laubbläser nicht auf einer Leiter, auf einem Baum oder auf einem Dach. Arbeiten Sie stets in stabiler und sicherer Stellung.
- Arbeiten Sie nicht in der Nähe von Stromkabeln.
- Halten Sie den Griff stets sauber, trocken und frei von Rückständen von Öl oder Treibstoffgemisch.
- Verteilen Sie Ihr Körpergewicht gleichmäßig auf beide Beine.
- Versuchen Sie nicht, sich übermäßig zu strecken. Sie könnten hängen bleiben oder das Gleichgewicht und die Kontrolle über den Laubbläser verlieren.

VORSICHTSMASSNAHMEN FÜR DIE REDUZIERUNG DES VIBRATIONSRIKOS

- Der Laubbläser ist mit einem Antivibrationssystem (AV) ausgestattet, das nicht manipuliert oder verändert werden darf.
- Tragen Sie Handschuhe und halten Sie die Hände warm.
- Halten Sie das Gerät immer gut fest, ohne jedoch den Griff ständig mit aller Kraft zu umklammern; legen Sie öfter eine Pause ein. Die obigen Vorsichtsmaßnahmen garantieren nicht, dass der Benutzer gegen Symptome wie Gefühlsverlust oder Karpaltunnelsyndrom gefeit ist. Daher wird den Benutzern dieses Geräts dringend empfohlen, den Zustand ihrer Hände und Finger immer regelmäßig unter Kontrolle zu halten. Sollte eines der oben genannten Symptome eintreten, suchen Sie sofort einen Arzt auf.

TÉCNICAS DE TRABAJO

USO Y SEGURIDAD

-  **ATENCIÓN** – Utilizar una máscara de protección para emplear el soplador en ambientes polvorientos.
-  **ATENCIÓN** – El soplador puede lanzar objetos a alta velocidad que pueden rebotar o golpear al usuario. Esto puede causar graves daños en los ojos. Utilizar siempre protecciones para los ojos.
-  **ATENCIÓN** – Sostener el soplador firmemente con ambas manos mientras el motor esté en marcha. Sostener la empuñadura del soplador firmemente entre el pulgar y los otros dedos.

- Mantener todas las partes del cuerpo alejadas del soplador cuando el motor esté en marcha.
- Transportar el soplador con el motor parado. En caso de transporte en un vehículo, fijar el soplador adecuadamente para evitar el vuelco, la fuga de combustible u otros daños.
- Antes de poner en marcha el motor, comprobar que el soplador no esté dirigido hacia una persona.
- Apagar el motor antes de apoyar el soplador. No dejar el soplador con el motor en marcha sin vigilancia.
- Utilizar el soplador únicamente en lugares bien ventilados. No utilizarlo en ambientes explosivos o inflamables ni en entornos cerrados.

 **ATENCIÓN** – Prestar atención al riesgo de envenenamiento por monóxido de carbono.



- No utilizar el soplador desde una escalera, un árbol o un techo. Trabajar siempre en una posición estable y segura.
- No trabajar cerca de cables eléctricos.
- Mantener la empuñadura seca, limpia y sin restos de aceite o combustible.
- Mantenerse erguido con el peso del cuerpo distribuido de manera uniforme sobre ambos pies.
- No estirarse demasiado. El usuario podría quedar enganchado o perder el equilibrio y el control del soplador.

PRECAUCIONES PARA REDUCIR EL RIESGO DE VIBRACIONES

- El soplador está dotado de un sistema antivibración (AV); no alterarlo ni modificarlo.
- Utilizar guantes y mantener las manos calientes.
- Sostener el soplador con firmeza, pero sin apretar la empuñadura con fuerza constantemente; efectuar pausas frecuentes. Las precauciones anteriores no garantizan que no se vaya a sufrir alguna dolencia por vibraciones en las manos o el síndrome de túnel carpiano. Por tanto, los usuarios que utilicen la unidad de forma continua y regular deberán supervisar atentamente el estado de sus manos y dedos. Si aparece alguno de los síntomas indicados anteriormente, acudir inmediatamente a un médico.

WERKTECHNIEKEN

GEBRUIK EN VEILIGHEID

-  **OPGELET** – Draag een beschermingsmasker als u de bladblazer in stoffige omgevingen gebruikt.
-  **OPGELET** – De bladblazer kan met hoge snelheid voorwerpen wegblazen, die de gebruiker kunnen raken. Dit kan ernstig letsel aan de ogen veroorzaken. Draag altijd een veiligheidsbril.
-  **OPGELET** – Houd de bladblazer altijd stevig met beide handen vast als de motor draait. Houd de handgreep van de bladblazer stevig tussen uw duimen en andere vingers vast.

- Houd lichaamsdelen uit de buurt van de bladblazer als de motor draait.
- Transporteer de bladblazer altijd met uitgeschakelde motor. Maak de bladblazer stevig vast als deze getransporteerd wordt op een voertuig, om kantelen, lekken van brandstof of andere schade te voorkomen.
- Controleer voordat u de motor start of de bladblazer niet op personen is gericht.
- Schakel de motor uit voordat u de bladblazer neerlegt. Laat de bladblazer niet onbeheerd achter met draaiende motor.
- Gebruik de bladblazer alleen op goed geventileerde plaatsen, gebruik het apparaat niet in explosieve of brandbare omgevingen of in gesloten ruimtes.

 **OPGELET** – Pas op voor koolmonoxidevergiftiging.

- Gebruik de bladblazer niet als u op een ladder, in een boom of op een dak staat. Werk altijd in een stabiele en veilige positie.
- Werk niet in de buurt van elektriciteitskabels.
- Houd de handgrepen droog, schoon en vrij van olie of brandstofmengsels.
- Sta met uw gewicht gelijkmatig verdeeld op beide voeten.
- Reik niet te ver. U zou uw evenwicht kunnen verliezen en de controle over de bladblazer kwijt kunnen raken.

VOORZORGSMAATREGELEN TER VERMINDERING VAN RISICO'S VAN TRILLINGEN

- De bladblazer is voorzien van een antivibratiesysteem (AV); verander of wijzig dit systeem niet.
- Draag handschoenen en houd uw handen warm.
- Houd de handgrepen altijd stevig vast, maar oefen er niet continu te veel druk op; neem regelmatig pauzes. Alle bovengenoemde voorzorgsmaatregelen garanderen niet dat u geen wittevingersyndroom of handworteltunnelsyndroom krijgt. Daarom dienen mensen die dit apparaat voortdurend of regelmatig bedienen de toestand van hun handen en vingers goed in de gaten te houden. Als een van de bovenstaande symptomen zich openbaart, onmiddellijk een arts raadplegen.

TECNICHE DI LAVORO**ISTRUZIONI OPERATIVE GENERALI**

⚠ ATTENZIONE – In questa sezione vengono descritte le norme di sicurezza di base relative all'uso del soffiatore. In presenza di situazioni in cui non si sa con certezza come procedere, consultare un esperto. Rivolgersi al rivenditore o all'officina autorizzata locale. Evitare di eseguire operazioni che non si ritengono alla propria portata.

NORME DI SICUREZZA DI BASE

1. Osservare l'area di lavoro:

- per accertarsi che nessuna persona, animale o altro oggetto possa interferire con il controllo dell'unità;
- per accertarsi che nessuna persona, animale o altro oggetto possa venire a contatto con i frammenti lanciati dal soffiatore.

⚠ ATTENZIONE: Non utilizzare l'unità se non si ha la possibilità di richiedere soccorso in caso di incidente.

2. Non utilizzare l'unità in condizioni meteorologiche avverse, ad esempio, in caso di nebbia fitta, pioggia battente, vento forte, freddo intenso ecc. Lavorare in queste condizioni è faticoso e spesso comporta rischi aggiuntivi, quali formazione di ghiaccio sul terreno, ecc.

3. Accertarsi di potersi muovere e rimanere in piedi in maniera sicura. Verificare l'eventuale presenza di ostacoli nell'area di lavoro (radici, pietre, rami, fossi ecc.), nel caso in cui sia necessario spostarsi improvvisamente. Prestare estrema attenzione durante il lavoro su terreni in pendenza.

4. Spegnerne il motore prima di trasferirsi in un'altra area.

PREPARAZIONE PER IL LAVORO

⚠ ATTENZIONE – Tenersi sempre con il corpo a sinistra del tubo. Non adottare mai una presa incrociata. Gli operatori mancini devono attenersi alle stesse istruzioni.

PREPARATIVI PER L'USO DEL SOFFIATORE

1. Utilizzare il soffiatore solo in orari ragionevoli, cioè non al mattino presto o alla sera tardi, quando si potrebbe arrecare disturbo. Osservare gli orari di rispetto del silenzio contemplati dalle ordinanze locali.
2. Utilizzare il soffiatore con l'impostazione più bassa possibile della valvola a farfalla.
3. Controllare le condizioni dell'apparecchio prima di utilizzarlo, specialmente della marmitta, dell'ingresso dell'aspirazione e del filtro dell'aria.
4. In presenza di molta polvere, spruzzare leggermente l'area di lavoro con un tubo o usare un attacco per nebulizzatore quando è disponibile acqua.

WORKING TECHNIQUES**GENERAL WORKING INSTRUCTIONS**

⚠ WARNING - This section describes the basic safety precautions for working with the blower. If you encounter a situation where you are uncertain how to proceed, you should ask an expert. Contact your dealer or your service workshop. Avoid all usage which you consider to be beyond your capability.

BASIC SAFETY RULES

1. Look around you:

- To ensure that people, animals or other things cannot affect your control of the machine;
- To ensure that people, animals, etc., do not come into contact with loose objects that are thrown out by the blower.

⚠ WARNING: Do not use the machine unless you are able to call for help in the event of an accident.

2. Do not use the machine in bad weather, such as dense fog, heavy rain, strong wind or intense cold. Working in bad weather is tiring and often brings added risks such as icy ground, etc.

3. Make sure you can move and stand safely. Check the area around you for possible obstacles (roots, rocks, branches, ditches, etc.) in case you have to move suddenly. Take great care when working on sloping ground.

4. Switch off the engine before moving to another area.

OPERATING POSITION

⚠ WARNING – Always keep your body to the left of the tube. Never use a cross-handed grip. Left-handers should follow these instructions too.

PREPARATION FOR WORKING

1. Operate the blower only at reasonable hours, i.e. not early in the morning or late at night when people might be disturbed. Comply with times listed in local ordinances.
2. Operate the blower at the lowest possible throttle setting to do the job.
3. Check the condition of the blower before operation, especially the muffler, air intake and air filter.
4. Under dusty conditions, slightly spray the work area with a hose or use a mister attachment when water is available.
5. Watch out for children, pets, open windows or car doors/windows, and blow debris safely away.
6. Use the full nozzle extension so that the air stream can be applied close to the ground.
7. After using the blower, clean up and dispose of debris in rubbish receptacles.

TECHNIQUES DE TRAVAIL**INSTRUCTIONS GENERALES DE TRAVAIL**

⚠ ATTENTION – Ce paragraphe décrit les normes de sécurité de base concernant l'utilisation du souffleur. Si vous trouvez dans une situation pour laquelle vous avez des doutes quant à la technique à adopter, demandez conseil auprès d'un spécialiste. Contactez votre distributeur ou le service d'assistance. N'entreprenez pas un travail que vous jugez au-delà de vos capacités.

PRÉCAUTIONS DE BASE

1. Inspectez la zone où vous comptez travailler :

- Assurez-vous qu'aucune personne, animal ou aucun autre élément ne risque d'affecter votre contrôle de la machine;
- Assurez-vous qu'aucune personne ni aucun animal, etc., ne risque d'être blessé par les objets pouvant être projetés par le souffleur.

⚠ ATTENTION : Ne pas utiliser l'unité en cas d'impossibilité de demander secours en cas d'accident.

2. N'utilisez pas la machine dans de mauvaises conditions météo (épais brouillard, forte pluie, vent violent, froid extrême, etc.). Travailler dans de mauvaises conditions météo est très fatigant et peut accroître les risques d'accident en raison d'un sol gelé, etc.

3. Assurez-vous de toujours pouvoir vous mouvoir en toute sécurité. Inspectez la zone de travail et dégagez tout obstacle éventuel (racines, rochers, branches, fossés, etc.) pour le cas où vous devriez vous déplacer rapidement. Soyez très vigilant lorsque vous travaillez sur des terrains en pente.

4. Arrêtez le moteur avant de changer de zone de travail.

PRÉPARATION AU TRAVAIL

⚠ ATTENTION – Votre corps doit toujours se tenir à gauche du tube. Vous devez maintenir le souffleur à deux mains, sans jamais les croiser. Ces directives s'appliquent également aux gauchers.

PRÉPARATIFS POUR UTILISER LE SOUFFLEUR

1. Utiliser le souffleur seulement pendant les heures raisonnables, jamais le matin tôt ou le soir tard, quand le travail peut constituer une gêne. Observer les horaires de respect du silence prévues par les ordonnances locales.
2. Utiliser le souffleur avec le réglage le plus bas possible de la vanne papillon.
3. Contrôler les conditions de l'appareil avant de l'utiliser, spécialement du pot d'échappement, de l'entrée de l'aspiration et du filtre de l'air.
4. En présence de poussière importante, arroser légèrement la zone de travail avec un tuyau ou utiliser un raccord comme nébuliseur si vous avez de l'eau à disposition.

ARBEITSTECHNIKEN

TÉCNICAS DE TRABAJO

WERKTECHNIEKEN

ALLGEMEINE BETRIEBSANLEITUNGEN

⚠ ACHTUNG – Dieser Abschnitt enthält die grundlegenden Sicherheitsvorschriften für die Benutzung des Laubbläfers. Bei Auftreten von Situationen, in denen Sie nicht sicher sind, wie Sie sich verhalten sollen, ziehen Sie einen Fachmann zu Rate. Wenden Sie sich an den Fachhändler oder an die nächstgelegene Vertragswerkstatt. Führen Sie keine Eingriffe aus, die Ihre Kenntnisse übersteigen.

GRUNDLEGENDE SICHERHEITSVORSCHRIFTEN

1. Achten Sie auf den Arbeitsbereich:
 - um sicherzustellen, dass die Kontrolle über das Gerät durch keine Person, kein Tier und keinen Gegenstand behindert werden kann;
 - um sicherzustellen, dass keine Person, kein Tier und kein Gegenstand von den vom Laubbläser aufgewirbelten Teilen getroffen werden kann.

⚠ ACHTUNG: Das Gerät niemals benutzen, wenn nicht die Möglichkeit besteht, im Falle eines Unfalls Hilfe herbeizurufen.

2. Das Gerät nicht bei schlechter Witterung, wie zum Beispiel bei dichtem Nebel, heftigem Regen, starkem Wind, eisiger Kälte usw. benutzen. Die Arbeit unter diesen Bedingungen ist nicht nur anstrengend sondern bringt auch zusätzliche Gefahren mit sich, wie Glatteis usw.
3. Stellen Sie sicher, dass Sie sich ohne Gefahr bewegen können und einen sicheren Stand haben. Kontrollieren Sie, ob im Arbeitsbereich eventuell Hindernisse (Wurzeln, Steine, Äste, Gräben usw.) vorhanden sind, die Sie bei einer schnellen Bewegung gefährden könnten. Gehen Sie bei Arbeiten auf abschüssigem Gelände besonders vorsichtig vor.
4. Stellen Sie den Motor ab, bevor Sie sich in einen anderen Bereich begeben.

VORBEREITUNG AUF DIE ARBEIT

⚠ ACHTUNG – Halten Sie sich immer links vom Blasrohr. Halten Sie das Gerät nie mit überkreuzten Armen. Linkshänder müssen dieselben Anleitungen befolgen.

VORBEREITUNGEN FÜR DIE BENUTZUNG DES LAUBLÄSERS

1. Verwenden Sie den Laubbläser nur zu vernünftigen Uhrzeiten, also nicht frühmorgens oder spätabends, um niemanden zu stören. Halten Sie sich an die örtlich vorgeschriebenen Ruhezeiten.
2. Verwenden Sie den Laubbläser mit der kleinstmöglichen Einstellung der Drosselklappe.

INSTRUCCIONES DE USO GENERALES

⚠ ATENCIÓN – En esta sección se describen las reglas de seguridad básicas para el uso del soplador. Consultar a un experto siempre que no se sepa cómo proceder. Ponerse en contacto con el concesionario o el taller local autorizado. Evitar utilizar la herramienta cuando se carezca de la capacitación necesaria para realizar el trabajo.

REGLAS DE SEGURIDAD BÁSICAS

1. Observar el área de trabajo:
 - para asegurarse de que no haya personas, animales u objetos que puedan impedir el control de la máquina;
 - para asegurarse de que no haya personas, animales u objetos que puedan entrar en contacto con los fragmentos lanzados por el soplador.

⚠ ATENCIÓN: No utilizar la unidad si no se tiene la posibilidad de pedir auxilio en caso de accidente.

2. No utilizar la unidad en condiciones meteorológicas adversas, por ejemplo en caso de niebla densa, lluvia torrencial, viento fuerte, frío intenso, etc. Trabajar en estas condiciones es molesto y a menudo implica riesgos adicionales, como formación de hielo en el suelo, etc.
3. Cerciorarse de que sea posible moverse cómodamente y permanecer de pie de modo seguro. Examinar el área de trabajo para detectar obstáculos (raíces, piedras, ramas, zanjas, etc.) que puedan dificultar algún movimiento imprevisto. Tener mucho cuidado cuando se trabaje en pendiente.
4. Apagar el motor antes de trasladarse a otra zona.

PREPARACIÓN PARA EL TRABAJO

⚠ ATENCIÓN – Mantener el cuerpo a la izquierda del tubo. No cruzar las manos. Las personas zurdas deben seguir estas mismas instrucciones.

PREPARATIVOS PARA EL USO DEL SOPLADOR

1. Utilizar el soplador sólo en horarios razonables, no por la mañana temprano ni por la noche tarde, cuando podrían originarse molestias. Respetar los horarios de silencio establecidos por las ordenanzas locales.
2. Utilizar el soplador con la válvula de mariposa en la posición más baja posible.
3. Controlar las condiciones del aparato antes de utilizarlo, especialmente el silenciador, la entrada de la aspiración y el filtro de aire.
4. En presencia de mucho polvo, pulverizar ligeramente el área de trabajo con una manguera o utilizar un empalme para nebulizador cuando haya agua a disposición.
5. Prestar atención a los niños, a los animales domésticos, a las ventanas y a los automóviles abiertos, y soplar los desechos en condiciones de seguridad.

ALGEMENE WERKINSTRUCTIES

⚠ OPGELET – In deze paragraaf worden de veiligheidsvoorschriften met betrekking tot het gebruik van de bladblazer beschreven. Als u een situatie tegenkomt waarin u niet zeker weet wat te doen dient u een deskundige te raadplegen. Neem contact op met uw dealer of onderhoudswerkplaats. Vermijd alle gebruik waarvan u denkt dat het buiten uw capaciteiten valt.

FUNDAMENTELE VEILIGHEIDSVORSCHRIFTEN

1. Kijk om u heen:
 - om ervoor te zorgen dat mensen, dieren of voorwerpen uw controle over het apparaat niet kunnen beïnvloeden;
 - om ervoor te zorgen dat mensen, dieren of voorwerpen niet in aanraking kunnen komen met losse resten die door de bladblazer weggeslingerd kunnen worden.

⚠ OPGELET: Gebruik het apparaat niet als u geen hulp kunt vragen bij ongelukken.



2. Gebruik het apparaat niet bij slecht weer, bijvoorbeeld bij dichte mist, hevige regen, harde wind, ijzige koude etc. Werken bij slecht weer is vermoeiend en brengt vaak extra risico's met zich mee, zoals bevroren grond, etc.
3. Zorg ervoor dat u kunt bewegen en veilig kunt staan. Controleer het gebied om u heen op mogelijke obstakels (wortels, rotsen, takken, sloten, enz.) voor het geval u plotseling moet uitwijken. Pas extra goed op als u op hellend terrein werkt.
4. Schakel de motor uit voordat u naar een ander gebied loopt.

VOORBEREIDING OP HET WERK

⚠ OPGELET – Houd de buis altijd aan de rechterkant van uw lichaam. Houd het apparaat nooit met gekruiste handen vast. Linkshandigen dienen deze instructies ook op te volgen.

VOORBEREIDINGEN VOOR HET GEBRUIK VAN DE BLADBLAZER

1. Gebruik de bladblazer alleen op normale werktijden, dus niet 's morgens vroeg of 's avonds laat. Het apparaat maakt lawaai. Houd u aan de plaatselijke regels voor wat betreft geluidsoverlast.
2. Gebruik de bladblazer op de laagst mogelijke instelling van de vlinderklep.
3. Controleer de toestand van het apparaat voordat u het gebruikt, vooral van de uitlaat, de ingang van de luchtaanzuiging en het luchtfilter.
4. In ruimtes met veel stof moet het werkgebied licht besproeid worden met een waterslang, of moet een aansluiting voor een verstuiver gebruikt worden als er water aanwezig is.
5. Let op kinderen, huisdieren, raven of auto's met open deuren, en blaas het afval op een veilige manier weg.

Italiano	English	Français
<p style="text-align: center;">TECNICHE DI LAVORO</p>	<p style="text-align: center;">WORKING TECHNIQUES</p>	<p style="text-align: center;">TECHNIQUES DE TRAVAIL</p>
<p>5. Fare attenzione ai bambini, agli animali domestici, alle finestre o alle auto aperte, e soffiare via i detriti in condizioni di sicurezza.</p> <p>6. Usare la prolunga dell'ugello completa in modo che il flusso d'aria possa essere utilizzato vicino al terreno.</p> <p>7. Dopo avere usato il soffiatore, pulirlo e gettare i detriti nei bidoni della spazzatura.</p> <p>Che cosa fanno i soffiatori? Un soffiatore può essere usato per:</p> <ul style="list-style-type: none"> • Rimuovere e raccogliere foglie. Rimuovere spazzatura o erba tagliata da strade, sentieri pedonali, parchi, parcheggi, capanni, campi sportivi, ecc. • Rimuovere sfalci d'erba • Rimuovere o frantumare grovigli d'erba • Pulire parcheggi • Pulire attrezzature agricole ed edili • Pulire anfiteatri e parchi di divertimento • Rimuovere neve leggera o soffice • Asciugare marciapiedi ed aree esterne • Rimuovere la spazzatura da angoli, zone di raccordo, fra le pietre di pavimentazioni, ecc. <p>Norme di buona educazione per l'uso dell'apparecchio</p> <ul style="list-style-type: none"> • Seguire le regolamentazioni e ordinanze locali sugli orari in cui si può usare il soffiatore. Non usarlo nelle prime ore del mattino o a sera inoltrata. • Controllare la direzione e l'intensità del vento. Non indirizzare mai l'ugello o i detriti soffiati verso persone, animali, auto o abitazioni. • Non soffiare i detriti verso finestre o porte aperte. • Usare l'apparecchio con riguardo nei confronti delle persone che passano e delle proprietà nelle vicinanze. • Non lasciare incustodito il soffiatore con il motore in funzione. • Non usare il soffiatore per spargere o atomizzare fertilizzanti, prodotti chimici, altre sostanze tossiche o carburante, a meno che non sia progettato per una tale applicazione e, in tal caso, usarlo a questo scopo solo in un'area adeguata. • Far funzionare l'apparecchio alla minima velocità necessaria per il lavoro. • Evitare di usare più di un apparecchio contemporaneamente, specialmente nelle vicinanze di abitazioni o di edifici dove il rumore può amplificarsi. <p>Riduzione della polvere</p> <ul style="list-style-type: none"> • Prestare attenzione quando ci si muove. • Esercitarsi a soffiare via sfalci d'erba o bicchieri di carta senza muovere polvere. • Prima di usare un soffiatore inumidire le aree polverose. • Non usare mai un soffiatore per spostare materiali eccessivamente polverosi. 	<p>What do leaf blowers do? You can use a leaf blower to:</p> <ul style="list-style-type: none"> • Remove and gather leaves, as well as to remove rubbish or grass cuttings from roads, footpaths, parks, parking lots, outhouses and sports grounds, etc. • Remove grass clippings • Dislodge or break up matted grass • Clean parking lots • Clean farm and construction equipment • Clean arenas and amusement parks • Remove light or fluffy snow • Dry off pavement and outdoor areas • To remove rubbish from corners, joints and between paving stones, etc. <p>Operating courtesy</p> <ul style="list-style-type: none"> • Follow local rules and ordinances about when to use leaf blowers. Do not use very early in the morning or very late in the day. • Check wind direction and intensity. Never point the nozzle or blow debris toward people, pets, cars or houses. • Do not blow debris toward open windows or doors. • Always be considerate of people passing by and of property. • Do not leave the blower running when unattended. • Do not use a blower to spread or mist fertilizers, chemicals or other toxic substances, fuel, unless it is designed for these purposes and in an appropriate area. • Use the lowest speed setting necessary to do the job. • Avoid using more than one machine at a time, especially in residential areas or around buildings where sound can be intensified. <p>Reducing dust</p> <ul style="list-style-type: none"> • Pay attention to what you are moving. • Practice moving grass clippings or a paper cup without moving dust. • Wet dusty areas down first before using a blower. • Never use a leaf blower to move excessively dusty materials. • A leaf blower should NOT be used to clean up: <ul style="list-style-type: none"> – Large amounts of gravel or gravel dust – Construction dirt – Plaster dust – Cement and concrete dust – Dry garden topsoil <p> WARNING – Do not blow dust containing silicon or asbestos.</p> <p>To blow away debris on the ground</p> <p> WARNING! - When fitting the blower tube and nozzle, the engine must be switched off and the stop switch must be in the stop position.</p>	<p>5. Faire attention aux enfants, aux animaux domestiques, aux fenêtres et véhicules ouverts, et souffler les débris en conditions de sécurité.</p> <p>6. Utiliser la rallonge du gicleur complète de façon que le flux d'air puisse être utilisé proche du terrain.</p> <p>7. Après avoir utilisé le souffleur, nettoyer et jeter les débris dans les bidons d'ordures.</p> <p>Que font les souffleurs? Un souffleur peut être utilisé pour:</p> <ul style="list-style-type: none"> • Eliminer et collecter les feuilles mortes. Eliminer les ordures et l'herbe fauchée sur les routes, les sentiers, les parcs, parkings, hangars, terrains de sport etc. • Eliminer les touffes d'herbes • Eliminer et disperser les tas d'herbe • Nettoyer les parkings • Nettoyer les outillages agricoles et du bâtiment • Nettoyer les amphithéâtres et parcs de loisirs • Evacuer la neige légère ou fraîche • Sécher les trottoirs et les zones publiques • Eliminer les ordures des angles, zones de raccord entre les pierres du sol etc. <p>Normes de bonne éducation pour l'utilisation de l'appareil</p> <ul style="list-style-type: none"> • Suivre les réglementations et ordonnances locales sur les horaires d'utilisation du souffleur. Ne pas l'utiliser les premières heures du matin ou tard dans la soirée. • Contrôler la direction et l'intensité du vent. Ne pas orienter le gicleur ou les débris vers les personnes, les animaux, les véhicules et les habitations. • Ne pas souffler les débris vers les fenêtres ou les portes ouvertes. • Utiliser l'appareil avec prudence envers les passants et les propriétés du voisinage. • Ne laissez pas le souffleur allumé sans surveillance. • Ne pas utiliser le souffleur pour épandre ou atomiser des fertilisants, des produits chimiques, d'autres substances toxiques ou carburants, à moins que ce ne soit prévu pour cette application et, dans ce cas, l'utiliser à cet effet uniquement dans une zone adéquate. • Faire fonctionner l'appareil à la vitesse minimum pour le travail. • Eviter d'utiliser plus d'un appareil simultanément, spécialement dans le voisinage d'habitations ou d'édifices où le bruit peut s'amplifier. <p>Réduction des poussières</p> <ul style="list-style-type: none"> • Faire attention lorsque vous vous déplacez. • Entraînez-vous à souffler l'herbe ou des verres en carton sans soulever la poussière. • Avant d'utiliser un souffleur humidifier les zones poussiéreuses. • Ne pas utiliser de souffleur sur du matériel excessivement poussiéreux.

Deutsch	Español	Nederlands
<p style="text-align: center;">ARBEITSTECHNIKEN</p>	<p style="text-align: center;">TÉCNICAS DE TRABAJO</p>	<p style="text-align: center;">WERKTECHNIEKEN</p>
<p>3. Kontrollieren Sie den Zustand des Geräts und insbesondere des Auspuffs, des Saugetrakts und des Luftfilters vor jedem Gebrauch.</p> <p>4. In sehr staubiger Umgebung den Arbeitsbereich mit einem Schlauch mit Sprühaufsatz leicht abspritzen sofern Wasser verfügbar ist.</p> <p>5. Achten Sie auf Kinder, Haustiere, Fenster oder offene Autos und blasen Sie den Unrat unter sicheren Bedingungen weg.</p> <p>6. Benutzen Sie die komplette Düsenverlängerung so, dass der Luftstrom so nah wie möglich am Boden verwendet wird.</p> <p>7. Nach Gebrauch des Laubbläfers muss dieser gesäubert und der Unrat in die Mülltonne geworfen werden.</p> <p>Was können Laubbläser? Ein Laubbläser kann für folgende Arbeiten verwendet werden:</p> <ul style="list-style-type: none"> • Beseitigung und Aufsammeln von Laub. Beseitigung von Unrat oder gemähtem Gras von Straßen, Fußwegen, Parkanlagen, Parkplätzen, Werkhallen, Sportplätzen usw. • Beseitigung von Grasschnitt • Beseitigung oder Zerkleinerung von Grasbüscheln • Säubern von Parkplätzen • Säubern von landwirtschaftlichen Ausrüstungen und Baugeräten • Säubern von Freilichtbühnen und Vergnügungsparks • Beseitigung von leichtem oder weichem Schnee • Trocknen von Gehwegen und Außenflächen • Beseitigung von Unrat aus Ecken, Durchgängen, zwischen Pflastersteinen usw. <p>Korrektes Verhalten bei Gebrauch des Geräts</p> <ul style="list-style-type: none"> • Befolgen Sie die örtlichen Bestimmungen und Verfügungen über die Uhrzeiten, in denen der Laubbläser benutzt werden darf. Benutzen Sie ihn nicht in den frühen Morgenstunden oder spätabends. • Kontrollieren Sie die Windrichtung und -stärke. Richten Sie den Luftstrahl oder den weggeblasenen Unrat niemals auf Personen, Tiere, Autos oder Wohnungen. • Blasen Sie den Unrat nicht in offene Fenster oder Türen. • Nehmen Sie Rücksicht auf Passanten und fremde Grundstücke. • Lassen Sie den Laubbläser nie mit laufendem Motor unbeaufsichtigt. • Benutzen Sie den Laubbläser nicht, um Düngemittel, Chemikalien, sonstige giftigen Stoffe oder Kraftstoff zu verteilen, es sei denn, er ist für diesen Zweck ausgelegt; in diesem Fall darf er nur in einem hierzu geeigneten Bereich verwendet werden. • Betreiben Sie das Gerät bei der geringstmöglichen Drehzahl, die für die Arbeit erforderlich ist. • Benutzen Sie nicht mehrere Geräte gleichzeitig, vor allem in der Nähe von Wohnhäusern oder Gebäuden, die den Lärm verstärken können. <p>Staubreduzierung</p> <ul style="list-style-type: none"> • Bewegen Sie sich vorsichtig. • Üben Sie, Grasschnitt oder Papierbecher wegzublasen, ohne Staub aufzuwirbeln. 	<p>6. Utilizar el prolongador de la boquilla completo, de modo que el flujo de aire se mantenga cerca del suelo.</p> <p>7. Después del uso, limpiar el soplador y arrojar los desechos en recipientes para la basura.</p> <p>¿Para qué sirven los sopladores? Un soplador puede utilizarse para:</p> <ul style="list-style-type: none"> • Eliminar o recoger hojas eliminar basura o césped cortado de calles, senderos peatonales, parques, aparcamientos, glorietas, campos deportivos, etc. • Eliminar restos de césped • Eliminar o triturar marañas de césped • Limpiar aparcamientos • Limpiar herramientas agrícolas y de construcción • Limpiar anfiteatros y parques de atracciones • Eliminar nieve ligera o blanda • Secar aceras y áreas exteriores • Eliminar basura de esquinas, cruces, juntas entre piedras de pavimentación, etc. <p>Reglas de buena educación para el uso del aparato</p> <ul style="list-style-type: none"> • Seguir las reglamentaciones y ordenanzas locales sobre los horarios en que se puede utilizar el soplador. No utilizarlo en las primeras horas de la mañana ni por la noche tarde. • Controlar la dirección y la intensidad del viento. No dirigir la boquilla o los desechos sopladados a personas, animales, automóviles o viviendas. • No soplar los desechos hacia ventanas o puertas abiertas. • Utilizar el aparato teniendo en consideración los transeúntes y las propiedades limítrofes. • No dejar el soplador con el motor en marcha sin vigilancia. • No utilizar el soplador para dispersar o atomizar fertilizantes, productos químicos, otras sustancias tóxicas o combustibles, a no ser que el soplador esté diseñado para tal aplicación; en ese caso, utilizarlo con tales propósitos sólo en áreas adecuadas. • Hacer funcionar el aparato a la mínima velocidad necesaria para el trabajo. • Evitar utilizar más de un aparato simultáneamente, especialmente en las proximidades de viviendas o edificios donde el ruido podría amplificarse. <p>Reducción del polvo</p> <ul style="list-style-type: none"> • Prestar atención al moverse. • Ejercitarse soplando césped cortado o vasos de papel sin remover el polvo. • Antes de utilizar el soplador, humedecer las áreas polvorientas. • No utilizar nunca un soplador para desplazar materiales excesivamente polvorientos. 	<p>6. Gebruik de complete verlenging van het mondstuk zodat de luchtstroom dichtbij de grond gebruikt kan worden.</p> <p>7. Reinig de bladblazer na gebruik en werp het afval weg in vuilcontainers.</p> <p>Wat doen bladblazers? Een bladblazer kan worden gebruikt voor het volgende:</p> <ul style="list-style-type: none"> • Het verwijderen en verzamelen van blad. Het verwijderen van afval en gemaaid gras van straten, wandelpaden, parken, parkeerplaatsen, sportvelden etc. • Het verwijderen van gemaaid gras • Het verwijderen of snipperen van kluiten gras • Het schoonmaken van parkeerplaatsen • Het schoonmaken van landbouw- en bouwgereedschappen • Het reinigen van stadions en pretparken • Het verwijderen van lichte of zachte sneeuw • Het drogen van stoepen en buitenruimtes • Het verwijderen van afval uit hoeken, verbindingzones, tussen de stenen van bestrating etc. <p>Voorschriften met betrekking tot goed gedrag bij het gebruik van het apparaat</p> <ul style="list-style-type: none"> • Volg de voorschriften en plaatselijke regelgeving met betrekking tot de tijden waarop de bladblazer gebruikt mag worden. Gebruik het apparaat niet 's morgens vroeg of 's avonds laat. • Controleer de richting en de intensiteit van de blaasstraal. Richt het mondstuk of het weggeblazen afval nooit op personen, dieren, auto's of woningen. • Blaas het afval niet in de richting van open ramen of deuren. • Gebruik het apparaat voorzichtig als er voorbijgangers en eigendommen in de buurt zijn. • Laat de bladblazer niet onbeheerd achter met draaiende motor. • Gebruik de bladblazer niet voor het verspreiden of verstuiven van kunstmest, chemische producten, andere giftige stoffen of brandstof, behalve wanneer deze ontworpen is voor een dergelijke toepassing, en gebruik het apparaat in dat geval alleen in een geschikt gebied. • Gebruik het apparaat op de laagst mogelijke snelheid. • Gebruik geen meerdere apparaten tegelijk, vooral niet in de buurt van woningen of gebouwen waardoor het geluid versterkt kan worden. <p>Vermindering van stof</p> <ul style="list-style-type: none"> • Wees voorzichtig wanneer u zich verplaatst. • Probeer gemaaid gras of plastic bekertjes weg te blazen zonder stof op te blazen. • Maak stoffige ruimtes vochtig voordat u de bladblazer gebruikt. • Gebruik de bladblazer nooit om zeer stoffig materiaal te verplaatsen.

TECNICHE DI LAVORO

- Un soffiatore NON deve essere usato per ripulire:
 - Grandi quantitativi di ghiaia o di polvere di ghiaia
 - Detriti di lavori edili
 - Polvere di gesso
 - Polvere di cemento e calcestruzzo
 - Terriccio secco di giardino

⚠ ATTENZIONE – Non soffiare polvere contenente silicio o amianto.

Soffiare via detriti dal terreno

⚠ ATTENZIONE! - Quando si montano il tubo e l'ugello, il motore deve essere spento e l'interruttore d'arresto deve essere sulla posizione STOP.

Soffiatura

Il soffiatore è particolarmente adatto sia nei lavori su terreno accidentato (per es. superfici erbose), sia nella soffiatura di superfici piane coperte di segatura, fogliame, sfridi di erba e simili. Sulle superfici piane, si ottiene una soffiatura più efficace usando il tubo a "becco d'anatra". Questo tubo produce un ampio e potente flusso d'aria a livello del terreno, che può essere mirato e controllato più accuratamente che con l'ugello standard.

⚠ ATTENZIONE – Controllare costantemente l'area in cui si sta lavorando: non indirizzare mai il getto d'aria verso persone o animali. Il soffiatore può lanciare oggetti piccoli ad altissima velocità. Fermare immediatamente il motore se si avvicina una persona.

⚠ ATTENZIONE! - Quando si lavora con il soffiatore, indossare i necessari dispositivi di protezione:

1. Protezione acustica.
2. Occhiali protettivi.
3. Maschera negli ambienti polverosi.

⚠ ATTENZIONE! - Non utilizzare il soffiatore da una scala o sopra un tavolino.

⚠ ATTENZIONE - Non camminare all'indietro quando si usa l'apparecchio.

⚠ ATTENZIONE - Non cercare mai di soffiare via sostanze calde o che stanno bruciando o liquidi combustibili.

⚠ Consegnate o prestate il Multimate soltanto a persone esperte e a conoscenza del funzionamento e del corretto utilizzo della macchina. Consegnate anche il Manuale con le istruzioni d'uso, da leggere prima di iniziare il lavoro.

WORKING TECHNIQUES

Blowing

The blower is equally suitable for use on uneven ground (e.g. grassy areas) and flat areas covered in sawdust, leaves, grass cuttings and similar material.

On flat surfaces, a more efficient blowing action will be obtained using the "duckbill" tube. This tube generates a broad and powerful stream of air at ground level, which can be directed and controlled more accurately than with the standard nozzle.

⚠ WARNING – Constantly check the area in which you are working: never direct the air jet towards people or animals. The blower can propel small objects at very high speed. Stop the engine immediately if you are approached.

⚠ WARNING! - When working with the blower, wear the required protecting equipment:

1. Hearing protection.
2. Eye protection.
3. Face mask in dusty environments.

⚠ WARNING! - Do not operate the blower while standing on a ladder or a stand.

⚠ WARNING - Don't walk backward while operating the machine.

⚠ WARNING - Never attempt to blow hot or burning substances or combustible fluids.

⚠ Only loan your saw to expert users who are completely familiar with saw operation and correct use. Give other users the manual with operating instructions, which they should read before using the saw.

TECHNIQUES DE TRAVAIL

- Un souffleur NE DOIT PAS être utilisé pour nettoyer:
 - Grandes quantités de gravier ou de poussières
 - Débris de constructions
 - Poudres de plâtre
 - Poudres de ciment et béton
 - Engrais sec de jardin

⚠ ATTENTION – Ne pas souffler de poussières contenant du silicium ou de l'amianté.

Souffler les débris du terrain

⚠ ATTENTION ! - Quand on monte les tubes et la buse, le moteur doit être éteint et l'interrupteur en position STOP.

Soufflage

Le souffleur est particulièrement adapté pour effectuer des travaux sur terrain accidenté (par ex. surfaces herbeuses), soit pour souffler sur des surfaces planes couvertes de sciure, feuilles, résidus d'herbes et déchets similaires.

Sur les surfaces planes, on obtient un meilleur soufflage en utilisant le tube en "bec de canard". Ce tube produit un flux d'air ample et puissant au niveau du sol, qui peut être dirigé et contrôlé plus soigneusement qu'avec la buse standard.

⚠ ATTENTION – Contrôler en permanence la zone de travail: ne pas adresser le jet d'air vers des personnes ou des animaux. Le souffleur peut lancer des objets petits à grande vitesse. Arrêter immédiatement le moteur à l'approche d'une personne.

⚠ ATTENTION ! - Quand on travaille avec le souffleur, porter les dispositifs de protections ad hoc:

1. Protection acoustique.
2. Lunettes de protection.
3. Masque antipoussière.

⚠ ATTENTION ! - N'utilisez pas le souffleur sur une échelle ou un arbre.

⚠ ATTENTION - Ne pas marcher vers l'arrière quand on utilise l'appareil.

⚠ ATTENTION - Ne pas chercher à souffler de substances chaudes ou en train de brûler ou de liquides combustibles.

⚠ Ne prêtez votre Multimate qu'à des personnes expertes qui sachent la faire fonctionner correctement. Donnez-leur aussi le manuel avec le mode d'emploi à lire avant de commencer à travailler.

Deutsch	Español	Nederlands
<p align="center">ARBEITSTECHNIKEN</p>	<p align="center">TÉCNICAS DE TRABAJO</p>	<p align="center">WERKTECHNIEKEN</p>
<ul style="list-style-type: none"> • Vor Benutzung eines Laubbläfers sollten staubige Bereiche angefeuchtet werden. • Benutzen Sie keinen Laubbläser, um sehr staubiges Material wegzublasen. • Folgendes Material darf NICHT mit einem Laubbläser beseitigt werden: <ul style="list-style-type: none"> – Große Mengen Kies oder Kiesstaub – Bauschutt – Gipspulver – Zement- und Betonstaub – Trockene Gartenerde <p>⚠ ACHTUNG – Keinen silicium- oder asbesthaltigen Staub blasen.</p> <p>Wegblasen von Unrat vom Boden</p> <p>⚠ ACHTUNG! - Beim Einbau von Ausblasrohr und Düse muss der Motor abgestellt und der Schalter auf STOP gedreht werden.</p> <p>Blasen Der Laubbläser eignet sich sowohl für den Einsatz auf unebenem Gelände (zum Beispiel Grasflächen) sowie für das Blasen ebener und mit Sägemehl, Laub, Grasschnitt usw. bedeckter Flächen. Auf ebenen Flächen wird die Blasleistung mit der "Flachdüse" optimiert. Dieses Rohr erzeugt einen breiten und starken Luftstrahl auf Bodenhöhe, der präziser und gezielter ausgerichtet werden kann als die Standarddüse.</p> <p>⚠ ACHTUNG – Halten Sie den Bereich, in dem Sie arbeiten, ständig unter Kontrolle: richten Sie den Luftstrahl niemals auf Personen oder Tiere. Der Laubbläser kann kleine Gegenstände mit sehr hoher Geschwindigkeit wegschleudern. Stellen Sie den Motor sofort ab, wenn sich jemand nähert.</p> <p>⚠ ACHTUNG! - Während der Arbeit mit dem Laubbläser müssen die erforderlichen persönlichen Schutzausrüstungen getragen werden:</p> <ol style="list-style-type: none"> 1. Gehörschutz. 2. Schutzbrille. 3. Schutzmaske in staubiger Umgebung. <p>⚠ ACHTUNG! - Benutzen Sie den Laubbläser nicht auf einer Leiter oder auf einem Tisch.</p> <p>⚠ ACHTUNG - Gehen Sie nicht rückwärts während Sie das Gerät benutzen.</p> <p>⚠ ACHTUNG - Versuchen Sie unter keinen Umständen, heiße oder brennende Substanzen oder brennbare Flüssigkeiten wegzublasen.</p> <p>⚠ Lassen Sie die Multimate nur von Personen benutzen, die das Gerät richtig bedienen können. Geben Sie den Benutzern der Kettensäge stets die Gebrauchsanweisung, die vor Arbeitsbeginn gelesen werden sollte.</p>	<ul style="list-style-type: none"> • Un soplador NO debe utilizarse para limpiar: <ul style="list-style-type: none"> – Grandes cantidades de grava o polvo de grava – Desechos de obras de construcción – Polvo de yeso – Polvo de cemento y hormigón – Humus seco de jardín <p>⚠ ATENCIÓN – No soplar polvo con contenido de silicio o amianto.</p> <p>Soplar desechos del suelo</p> <p>⚠ ¡ATENCIÓN! - Para montar el tubo y la boquilla, el motor debe estar apagado y el interruptor de parada debe estar en STOP.</p> <p>Soplado El soplador sirve tanto para suelos accidentados (por ejemplo, césped) como para superficies planas cubiertas de serrín, hojas, césped cortado y afines. En las superficies planas, el soplado es más eficaz si se utiliza el tubo de "pico de pato". Este tubo produce un amplio y potente flujo de aire al nivel del suelo que se puede orientar y controlar con mayor precisión que una boquilla estándar.</p> <p>⚠ ATENCIÓN – Controlar constantemente el área donde se está trabajando: no dirigir el chorro de aire a personas o animales. El soplador puede lanzar objetos pequeños a altísima velocidad. Parar inmediatamente el motor cuando se acerque una persona.</p> <p>⚠ ¡ATENCIÓN! - Cuando se trabaja con el soplador, utilizar los dispositivos de protección necesarios:</p> <ol style="list-style-type: none"> 1. Protección acústica. 2. Gafas de protección. 3. Máscara en ambientes polvorientos. <p>⚠ ¡ATENCIÓN! - No utilizar el soplador desde una escalera o una mesa.</p> <p>⚠ ATENCIÓN - No utilizar el aparato caminando hacia atrás.</p> <p>⚠ ATENCIÓN - No intentar soplar sustancias calientes o que se estén quemando o líquidos inflamables.</p> <p>⚠ Dar (prestar) el Multimate solamente a personas expertas o con conocimiento del funcionamiento y del correcto uso. Prestar conjuntamente el manual de instrucciones de uso, que se deberá leer antes de comenzar el trabajo.</p>	<ul style="list-style-type: none"> • Bladblazers mogen NIET gebruikt worden om het volgende op te ruimen: <ul style="list-style-type: none"> – Grote hoeveelheden grind of grindstof – Bouwafval – Gipsstof – Cement- of betonstof – Droge tuinaarde <p>⚠ OPGELET – Blaas geen stof weg dat silicium of asbest bevat.</p> <p>Blaas afval vanaf de grond weg</p> <p>⚠ OPGELET! - Bij het monteren van de buis en het mondstuk moet de motor uitgeschakeld zijn en moet de hoofdschakelaar in de STOP-stand staan.</p> <p>Blazen De bladblazer is bijzonder geschikt voor werkzaamheden op hobbelig terrein (b.v. grasvelden), en voor het wegblazen van zaagresten, blad, grasafval en dergelijke op vlak terrein. Op vlakke terreinen gaat het wegblazen efficiënter met de "eendenbek"-buis. Deze buis produceert een brede en krachtige luchtstroom ter hoogte van de grond, die nauwkeuriger gericht en geregeld kan worden dan met het gewone mondstuk.</p> <p>⚠ OPGELET – Controleer het gebied waarin u werkt voortdurend: richt de luchtstraal nooit op personen of dieren. De bladblazer kan kleine voorwerpen met hoge snelheid wegslingeren. Zet de motor onmiddellijk uit als er een persoon in de buurt komt.</p> <p>⚠ OPGELET! - Draag bij het werken met de bladblazer de noodzakelijke beschermingen:</p> <ol style="list-style-type: none"> 1. Gehoorbescherming. 2. Veiligheidsbril. 3. Masker in stoffige omgevingen. <p>⚠ OPGELET! - Gebruik de bladblazer niet als u op een ladder of op een tafel staat.</p> <p>⚠ OPGELET - Loop niet achteruit als u het apparaat gebruikt.</p> <p>⚠ OPGELET - Probeer nooit hete of brandende stoffen of brandbare vloeistoffen weg te blazen.</p> <p>⚠ De Multimate alleen aan ervaren personen in handen geven of uitlenen, die de werking en het juiste gebruik van de machine kennen. Ook de handleiding met de gebruiksaanwijzingen meegeven om te lezen alvorens met het werk te beginnen.</p>

Italiano	English	Français
<p style="text-align: center;">RIMESSAGGIO</p>	<p style="text-align: center;">STORAGE</p>	<p style="text-align: center;">REMISSAGE</p>
<p>⚠ ATTENZIONE – Fermare il motore e lasciarlo raffreddare. Conservare il combustibile in una zona dove i vapori del carburante non possono raggiungere scintille, fiamme, motori elettrici, interruttori, forni, ecc. Posizionare in modo che non possa accidentalmente arrecare lesioni ai passanti. Conservare l'unità fuori dalla portata dei bambini e di altre persone non autorizzate.</p> <p>Quando la macchina deve rimanere ferma per lunghi periodi:</p> <ul style="list-style-type: none"> - Smontare il tubo soffiatore e l'ugello. - Vuotare e pulire il serbatoio carburante in un luogo ben ventilato. - Conservare la macchina in ambiente secco, possibilmente non a diretto contatto con il suolo e lontano da fonti di calore. - Trasportare sempre il soffiatore con il motore fermo. Quando si effettua un trasporto su un autoveicolo assicurare correttamente il soffiatore per prevenire ribaltamenti, fuoriuscita di carburante e danni alla girante. <p>⚠ ATTENZIONE! – Tutte le operazioni di manutenzione non riportate sul presente manuale devono essere effettuate da un'officina autorizzata. Per garantire un costante e regolare funzionamento del soffiatore, ricordate che le eventuali sostituzioni delle parti di ricambio dovranno essere effettuate esclusivamente con RICAMBI ORIGINALI.</p>	<p>⚠ WARNING - Switch off the engine and leave it to cool. Store the fuel in an area where fuel vapours cannot reach sparks, open flames, electric motors, switches, furnaces etc. Position so that sharp objects cannot cause injury to passers-by. Store the unit out of reach of children and other unauthorised persons.</p> <p>If the machine is to be stored for long periods:</p> <ul style="list-style-type: none"> - Remove the blower tube and nozzle. - Drain and clean the fuel tank in a well-ventilated area. - Store the blower in a dry place, preferably not in direct contact with the ground and away from heat sources. - Always carry the blower with the engine stopped. When transporting on a motor vehicle, properly secure the blower to prevent overturning, fuel spillage and damage to the impeller. <p>⚠ WARNING! – Any maintenance operations not specifically dealt with in this manual must be carried out by an authorised service centre. To ensure that your blower continues to function correctly, use only ORIGINAL REPLACEMENT PARTS.</p>	<p>⚠ ATTENTION – Arrêter le moteur et laisser refroidir. Conserver le carburant dans une zone sur laquelle les vapeurs de carburant ne puissent pas atteindre d'étincelles, flammes, moteurs électriques, interrupteurs, fours etc. Positionner la machine de façon qu'elle ne puisse par blesser accidentellement de passants. Remisez la machine hors de portée des enfants ou de toute autre personne non habilitée à l'utiliser.</p> <p>Lorsque l'appareil doit être stocké pendant de longues périodes:</p> <ul style="list-style-type: none"> - Démonter le tube du souffleur et la buse. - Vidanger et nettoyer le réservoir de carburant dans un lieu bien aéré. - Stocker l'engin dans un endroit sec, de préférence sans le mettre en contact direct avec le sol et loin de toute source de chaleur. - Transporter toujours le souffleur avec le moteur arrêté. Quand on effectue un transport sur un véhicule fixer solidement le souffleur pour éviter les retournements, sorties de carburant et dommages au rotor. <p>⚠ ATTENTION! – Les opérations de maintenance et d'entretien non reprises dans le présent manuel devront être effectuées par un agent agréé. Pour garantir le fonctionnement régulier du souffleur, on veillera à ce que les remplacements éventuels de pièces détachées soient effectués exclusivement avec des PIÈCES DE RECHANGE D'ORIGINE.</p>

Deutsch	Español	Nederlands
LÄNGERUNG	ALMACENAJE	OPSLAG
<p>⚠ ACHTUNG – Stellen Sie den Motor ab und lassen Sie in abkühlen. Bewahren Sie den Brennstoff in einem Bereich auf, in dem die Dämpfe des Treibstoffes keine Funken, Flammen, Elektromotoren, Schalter, Öfen usw. erreichen können. Halten Sie das Gerät so, dass keine Passanten verletzt werden können. Bewahren Sie das Gerät nicht in Reichweite von Kindern und unbefugten Personen auf.</p> <p>Bei längerem Stillstand des Geräts:</p> <ul style="list-style-type: none"> - Bauen Sie Blasrohr und Düse aus - Entleeren und reinigen Sie den Kraftstofftank in gut belüfteter Umgebung - Lagern Sie das Gerät trocken, möglichst vom Boden angehoben und von Wärmequellen entfernt. - Transportieren Sie den Laubbläser nur mit abgestelltem Motor. Bei Transport auf einem Fahrzeug muss der Laubbläser korrekt abgesichert werden, damit er nicht umkippen kann, sowie um das Austreten von Kraftstoff und Schäden am Laufrad zu verhindern. <p>⚠ ACHTUNG! – Alle in dieser Anleitung beschriebenen Wartungsarbeiten dürfen nur in einer autorisierten Fachwerkstatt durchgeführt werden. Damit Sie langfristig den einwandfreien Betrieb Ihres Blasgeräts nutzen können, verwenden Sie zum Austausch defekter Teile ausschließlich ORIGINALERSATZTEILE.</p>	<p>⚠ ATENCIÓN – Parar el motor y dejarlo enfriar. Conservar el combustible en una zona donde los vapores del combustible no puedan alcanzar chispas, llamas, motores eléctricos, interruptores, hornos, etc. Elegir una posición desde donde no sea posible causar accidentalmente lesiones a los transeúntes. Guardar la unidad fuera del alcance de los niños y de otras personas no autorizadas.</p> <p>Si la máquina no se va a utilizar durante un tiempo prolongado:</p> <ul style="list-style-type: none"> - Desmante el tubo soplador y la boquilla. - Vacíe y limpie el depósito de combustible en un sitio bien ventilado. - Guarde la máquina en un ambiente seco, si es posible elevada del suelo y lejos de fuentes de calor. - Transportar el soplador con el motor parado. En caso de transporte en un vehículo, fijar el soplador adecuadamente para evitar el vuelco, la fuga de combustible y daños al rotor. <p>⚠ ¡ATENCIÓN! - Todas las operaciones de mantenimiento no indicadas en este manual deben ser realizadas por un taller autorizado. Para garantizar un funcionamiento correcto y constante del soplador es preciso utilizar exclusivamente RECAMBIOS ORIGINALES.</p>	<p>⚠ OPGELET – Stop de motor en laat hem afkoelen. Bewaar de brandstof op een plaats waar de dampen geen vonken, vlammen, elektrische motoren, schakelaars, ovens e.d. kunnen bereiken. Zet het apparaat zodanig neer dat het niet per ongeluk ietsel aan voorbijgangers kan veroorzaken. Bewaar de machine buiten het bereik van kinderen en andere niet-geautoriseerde personen.</p> <p>Wanneer het apparaat lange tijd niet gebruikt zal worden:</p> <ul style="list-style-type: none"> - Demonteer de blowerbuis en het mondstuk. - Ledig de brandstoftank en maak hem schoon in een goed geventileerde ruimte. - Bewaar het apparaat op een droge plaats, zo mogelijk niet rechtstreeks in contact met de grond, en uit de buurt van warmtebronnen. - Transporteer de bladblazer altijd met uitgeschakelde motor. Als de bladblazer getransporteerd moet worden op een voertuig, maak het apparaat dan stevig vast om kantelen, lekken van brandstof en schade aan de rotor te voorkomen. <p>⚠ LET OP! – Alle onderhoudswerkzaamheden die niet in deze handleiding worden beschreven, moeten door een erkende werkplaats worden verricht. Om een constante, reguliere werking van de blower te waarborgen, moeten er ORIGINELE VERVANGINGSONDERDELEN worden gebruikt wanneer er eventueel onderdelen moeten worden vervangen.</p>

I DATI TECNICI**GB TECHNICAL DATA****F DONNEES TECHNIQUES****D TECHNISCHE ANGABEN****E DATOS TECNICOS****NL TECHNISCHE GEGEVENS**

NR. GIRI MAX MOTORE - MAX. RPM - NOMBRE DE TOURS/MIN DU MOTEUR À PLEIN RÉGIME - MAXIMALE DREHZAHL/MINUTE - N° GIROS/MIN. MÁXIMO - MAXIMUM TOERENTAL/MIN.	min ⁻¹	7200
NR. GIRI MINIMO MIN. RPM - NOMBRE DE TOURS/MIN AU RALENTI - MINIMALE DREHZAHL/MINUTE N. GIROS/MIN. MÍNIMO - MINIMUM TOERENTAL/MIN.	min ⁻¹	3000
PORTATA VOLUMETRICA SOFFIATORE - BLOWER AIR FLOW - PORTÉE VOLUMÉTRIQUE SOUFFLEUR - VOLUMENSTROM LAUBSAUGER - CAUDAL DEL SOPLADOR - VOLUMEDEBIET BLOWER	m ³ /h	600
PESO ACCESSORIO (PESO MACCHINA COMPLETA) - WEIGHT OF ATTACHMENT (WEIGHT OF COMPLETE MACHINE) - POIDS DE L'ACCESSOIRE (POIDS DE LA MACHINE COMPLÈTE) - GEWICHT DES ZUBEHÖRS (GEWICHT DER KOMPLETTEN MASCHINE) - PESO DEL ACCESORIO (PESO DE LA MÁQUINA COMPLETA) - GEWICHT ACCESSOIRE (GEWICHT VAN DE COMPLETE MACHINE)	kg	1.6 (5.5)
MASSIMA VELOCITÀ DELL'ARIA - MAXIMUM AIR SPEED - VITESSE MAXIMALE DE L'AIR - MAX. LUFTGESCHWINDIGKEIT - VELOCIDAD MÁXIMA DEL AIRE - MAXIMUM LUCHTSNELHEID	m/s	60

I DATITECNICI
GB TECHNICAL DATA

F DONNEES TECHNIQUES
D TECHNISCHE ANGABEN

E DATOS TECNICOS
NL TECHNISCHE GEGEVENS

				
PRESSIONE ACUSTICA - PRESSURE LEVEL - PRESSION ACOUSTIQUE - SCHALLDRUCK - PRESIÓN ACUSTICA - GELUIDSDRUCK	dB (A)	prEN15503 EN 22868	90.0	*
INCERTEZZA - UNCERTAINTY - INCERTITUDE - UNSICHERHEIT - INCERTIDUMBRE - ONNAUWKEURIGHEID	dB (A)		2.6	
LIVELLO DI POTENZA ACUSTICA MISURATO - MEASURED SOUND POWER LEVEL - NIVEAU DE PUISSANCE ACOUSTIQUE MESURÉ - SCHALLLEISTUNGSPegel GEMESSEN - NIVEL DE POTENCIA ACÚSTICA MEDIDO - HET GELUIDSNIVEAU WERD GEMETEN	dB (A)	2000/14/EC EN 22868 EN ISO 3744	102.0	
INCERTEZZA - UNCERTAINTY - INCERTITUDE - UNSICHERHEIT - INCERTIDUMBRE - ONNAUWKEURIGHEID	dB (A)		2.0	
LIVELLO POTENZA ACUSTICA GARANTITA - GUARANTEED SOUND POWER LEVEL - NIVEAU PUISSANCE ACOUSTIQUE ASSURÉ - GARANTIERTER AKUSTISCHER SCHALLLEISTUNGSPegel - NIVEL POTENCIA ACÚSTICA GARANTIZADO - GEGARANDEERD ACOUSTISCH VERMOGENSNIVEAU	dB (A)	2000/14/EC EN 22868 EN ISO 3744	104.0	
LIVELLO DI VIBRAZIONE - VIBRATION LEVEL - NIVEAU DE VIBRATION - VIBRATIONSPEL - NIVEL DE VIBRACION - DE TRILLINGSINTENSITEIT	m/s²	prEN15503 EN 22867 EN 12096	3.9 (Sx) - 8.2 (Dx)	*
INCERTEZZA - UNCERTAINTY - INCERTITUDE - UNSICHERHEIT - INCERTIDUMBRE - ONNAUWKEURIGHEID	m/s²	EN 12096	1.4 (Sx) - 2.1 (Dx)	

*

I - VALORI MEDI PONDERATI (1/7 MINIMO, 6/7 PIENO CARICO)

GB - WEIGHTED AVERAGE VALUES (1/7 MINIMUM RPM, 6/7 AT FULL LOAD)

F - VALEURS MOYENNES POUNDÉRÉS (1/7 AU RALENTI, 6/7 PLEINE CHARGE)

D - MITTELWERTE (1/7 LEERLAUF, 6/7 VOLL BELADEN)

E - VALORES MEDIOS PONDERADOS (1/7 MÍNIMO, 6/7 PLENA CARGA)

NL - GEWOGEN GEMIDDELDE WAARDEN (1/7 MINIMUM, 6/7 VOLLE LADING).

Italiano	English	Français
<p align="center">CERTIFICATO DI GARANZIA</p>	<p align="center">WARRANTY CERTIFICATE</p>	<p align="center">CERTIFICAT DE GARANTIE</p>
<p>Questa macchina è stata concepita e realizzata attraverso le più moderne tecniche produttive. La Ditta costruttrice garantisce i propri prodotti per un periodo di 24 mesi dalla data di acquisto per utilizzo privato e hobbistico. La garanzia è limitata a 12 mesi in caso di uso professionale.</p> <p>Condizioni generali di garanzia</p> <ol style="list-style-type: none"> La garanzia viene riconosciuta a partire dalla data d'acquisto. La Ditta costruttrice tramite la rete di vendita ed assistenza tecnica sostituisce gratuitamente le parti difettose dovute a materiale, lavorazioni e produzione. La garanzia non toglie all'acquirente i diritti legali previsti dal codice civile contro le conseguenze dei difetti o vizi causati dalla cosa venduta. Il personale tecnico interverrà il più presto possibile nei limiti di tempo concessi da esigenze organizzative. Per richiedere l'assistenza in garanzia è necessario esibire al personale autorizzato il sotto riportato certificato di garanzia timbrato dal rivenditore, compilato in tutte le sue parti e corredato di fattura d'acquisto o scontrino fiscalmente obbligatorio comprovante la data d'acquisto. La garanzia decade in caso di: <ul style="list-style-type: none"> - Assenza palese di manutenzione, - Utilizzo non corretto del prodotto o manomissioni, - Utilizzo di lubrificanti o combustibili non adatti, - Utilizzo di parti di ricambio o accessori non originali, - Interventi effettuati da personale non autorizzato. La Ditta costruttrice esclude dalla garanzia i materiali di consumo e le parti soggette ad un normale logorio di funzionamento. La garanzia esclude gli interventi di aggiornamento e miglioramento del prodotto. La garanzia non copre la messa a punto e gli interventi di manutenzione che dovessero occorrere durante il periodo di garanzia. Eventuali danni causati durante il trasporto devono essere immediatamente segnalati al trasportatore pena il decadere della garanzia. Per i motori di altre marche (Briggs & Stratton, Tecumseh, Kawasaki, Honda, ecc.) montati sulle nostre macchine, vale la garanzia concessa dai costruttori del motore. La garanzia non copre eventuali danni, diretti o indiretti, causati a persone o cose da guasti della macchina o conseguenti alla forzata sospensione prolungata nell'uso della stessa. 	<p>This machine has been designed and manufactured using the most modern techniques. The manufacturer guarantees its products for 24 months from the date of purchase, for private and hobby use. The warranty is limited to 12 months in case of professional use.</p> <p>Limited warranty</p> <ol style="list-style-type: none"> The warranty period starts on the date of sale. The manufacturer, acting through the sales and technical assistance network, shall replace free of charge any parts proven defective in material, machining or manufacturing. The warranty does not affect the purchaser's rights as established under legislation governing the consequences of defects in the machine. Technical personnel will undertake the necessary repairs in the minimum time possible, compatible with organisational needs. To make any claim under the warranty, this certificate of warranty, fully compiled, bearing the dealer's stamp, and accompanied by the invoice or receipt showing the date of purchase, must be displayed to the personnel authorised to approve work. The warranty shall be null and void if: <ul style="list-style-type: none"> - the machine has evidently not been serviced correctly, - the machine has been used for improper purposes or has been modified in any way, - unsuitable lubricants and fuels have been used, - non-original spare parts and accessories have been fitted, - work has been done on the machine by unauthorised personnel. The warranty does not cover consumables or parts subject to normal wear. The warranty does not cover work to update or improve the machine. The warranty does not cover any preparation or servicing work required during the warranty period. Damage incurred during transport must be immediately brought to the attention of the carrier: failure to do so shall render null and void the warranty. Engines of other manufacturers (Briggs & Stratton, Tecumseh, Kawasaki, Honda, etc.) fitted to our machines are covered by the warranties of the engine manufacturer. The warranty does not cover injury or damage caused directly or indirectly to persons or things by defects in the machine or by periods of extended disuse of the machine resulting from the said defects. 	<p>Cette machine a été conçue et réalisée avec les techniques de production les plus modernes. Le fabricant garantit ses produits pendant une période de 24 mois à compter de la date d'achat, en cas d'usage privé ou d'activités de bricolage. En cas d'usage professionnel, la garantie est limitée à 12 mois.</p> <p>Conditions générales de garantie</p> <ol style="list-style-type: none"> La garantie est reconnue à compter de la date d'achat. Par le biais de son réseau de vente et d'assistance technique, le fabricant remplace gratuitement les pièces défectueuses dues au matériel, aux usinages et à la production. La garantie n'élimine pas, pour l'acquéreur, les droits légaux prévus par le Code Civil contre les conséquences des défauts ou des anomalies dus à l'objet vendu. Le personnel technique interviendra le plus vite possible dans les délais liés aux exigences organisationnelles. Pour demander l'assistance sous garantie, il est nécessaire de présenter au personnel agréé le certificat de garantie joint ci-dessous, qui devra être timbré par le revendeur, rempli intégralement et accompagné de la facture ou du reçu de caisse qui doit obligatoirement être remis pour prouver la date d'achat. La garantie perd toute valeur en cas de : <ul style="list-style-type: none"> - Manque évident d'entretien. - Utilisation incorrecte ou transformations non autorisées du produit. - Utilisation de lubrifiants ou de combustibles inappropriés. - Utilisation de pièces de rechange ou d'accessoires non d'origine. - Interventions effectuées par du personnel non autorisé à ce faire. Le fabricant exclut de la garantie les pièces consommables et celles qui sont soumises à une usure normale due au fonctionnement. La garantie exclut les interventions de mise à jour et d'amélioration du produit. La garantie ne couvre pas la mise au point et les interventions susceptibles de s'avérer nécessaires au cours de la période de garantie. Tout dommage éventuellement subi au cours du transport doit être signalé sans retard au transporteur sous peine d'annulation de la garantie. Pour les moteurs d'autres marques (Briggs & Stratton, Tecumseh, Kawasaki, Honda, etc.) montés sur nos machines, la garantie appliquée sera celle qui est accordée par le fabricant du moteur en question. La garantie ne couvre pas les éventuels dommages directs ou indirects subis par les personnes ou par les biens matériels à la suite de pannes de la machine ou dépendant d'une longue suspension forcée de l'emploi de cette dernière.

<p>MODELLO - MODELL</p> <hr/> <hr/> <p>SERIAL No _____</p> <hr/> <p>ACQUISTATO DAL SIG. - BOUGHT BY Mr.</p> <hr/> <hr/> <hr/>	<p>DATA - DATE</p> <hr/> <hr/> <p>CONCESSIONARIO - DEALER</p> <div style="border: 1px solid black; height: 100px; width: 100%;"></div>	<p>MODELE</p> <hr/> <hr/> <p>SERIAL No _____</p> <hr/> <p>ACHETE PAR MONSIEUR</p> <hr/> <hr/> <hr/>	<p>DATE</p> <hr/> <hr/> <p>REVENDEUR</p> <div style="border: 1px solid black; height: 100px; width: 100%;"></div>
---	--	---	---

Non spedire! Allegare solo all'eventuale richiesta di garanzia tecnica.
Do not send! Only attach to requests for technical warranties.

Ne pas expédier ! Ne joindre qu'en cas de demande d'assistance technique sous garantie.



Deutsch	Español	Nederlands
<h2 style="text-align: center;">GARANTIE-ZERTIFICAT</h2>	<h2 style="text-align: center;">CERTIFICADO DE GARANTÍA</h2>	<h2 style="text-align: center;">GARANTIEBEWIJS</h2>
<p>Diese Maschine wurde mit den modernsten Produktionstechniken konzipiert und gebaut. Der Hersteller garantiert seine Produkte für einen Zeitraum von 24 Monaten ab dem Kaufdatum bei Privat- und Heimwerkereinsatz. Bei professionellem Gebrauch ist die Laufzeit der Garantie auf 12 Monate beschränkt.</p> <p>Allgemeine Garantiebedingungen</p> <ol style="list-style-type: none"> Die Garantie gilt ab Kaufdatum. Die Herstellerfirma sorgt über ihr Verkaufs- und Kundendienstnetz für den kostenlosen Ersatz der Teile, die sich infolge Material-, Bearbeitungs- und Fabrikationsfehler als defekt erweisen. Durch die Garantie verliert der Käufer nicht die vom Bürgerlichen Gesetzbuch vorgesehenen gesetzlichen Rechte gegen die Folgen der von der verkauften Sache verursachten Defekte oder Mängel. Soweit organisatorisch machbar greift das technische Personal so schnell wie möglich ein. Bei Anforderung eines Garantieingriffs muss dem befugten Personal der untenstehende, vom Verkäufer abgestempelte und vollständig ausgefüllte Garantieschein zusammen mit der Rechnung bzw. dem Kassenzettel zum Nachweis des Kaufdatums vorgelegt werden. In folgenden Fällen verfällt jeder Garantieanspruch: <ul style="list-style-type: none"> - Bei offensichtlicher Unterlassung der Wartung, - Bei nicht korrekter Verwendung oder Veränderungen des Produkts, - Bei Benutzung von ungeeigneten Schmiermitteln oder Treibmitteln, - Bei Benutzung von nicht originalen Zubehör- und Ersatzteilen - Nach Eingriffen, die von unbefugtem Personal durchgeführt wurden. Verbrauchsmaterial und die Teile, die einem normalen Verschleiß durch Betrieb ausgesetzt sind, werden vom Hersteller von der Garantie ausgeschlossen. Von der Garantie ausgeschlossen sind Eingriffe zur Überholung und Verbesserung des Produkts. Die Garantie deckt nicht die während der Garantielaufzeit erforderlichen Einstellungen und Wartungseingriffe. Eventuelle Transportschäden müssen dem Spediteur unverzüglich gemeldet werden, ansonsten verfällt der Garantieanspruch. Für die Motoren anderer Marken (Briggs & Stratton, Tecumseh, Kawasaki, Honda, usw.), die an unseren Maschinen installiert werden, gilt die vom Hersteller des Motors gewährte Garantie. Die Garantie deckt keine eventuellen direkten oder indirekten Personen- oder Sachschäden, die durch Defekte der Maschine oder deren anhaltender Nichtbenutzung verursacht wurden. 	<p>Esta máquina ha sido proyectada y fabricada con las técnicas más modernas. El fabricante garantiza sus productos durante 24 meses desde la fecha de compra, siempre que el uso sea privado/aficionado. La garantía se limita a 12 meses en caso de uso profesional.</p> <p>Condiciones generales de garantía</p> <ol style="list-style-type: none"> La garantía es válida a partir de la fecha de compra. El Fabricante cambiará gratuitamente las piezas que presenten defectos en el material, el trabajo o la producción, mediante su red de venta y asistencia técnica. La garantía no anula los derechos legales del comprador, previstos por el código civil, contra las consecuencias de defectos o vicios provocados por el producto vendido. El personal técnico efectuará las intervenciones lo antes posible y dentro de los plazos impuestos por exigencias de organización. Para solicitar la asistencia en garantía, es necesario mostrar el certificado de garantía ilustrado a continuación, junto a la factura o el tique que demuestren la fecha de compra, al personal autorizado; asimismo, para que el certificado sea válido, se han de completar todas sus partes y ha de estar debidamente timbrado por el vendedor. La garantía pierde su validez en los siguientes casos: <ul style="list-style-type: none"> - Falta evidente de mantenimiento. - Uso incorrecto o manipulación del producto. - Uso de lubricantes o combustibles inadecuados. - Uso de piezas de recambio o accesorios no originales. - Intervenciones efectuadas por parte de personal no autorizado. La garantía no incluye ni los materiales consumibles ni las piezas sujetas a un desgaste normal de funcionamiento. La garantía tampoco incluye las intervenciones de actualización o mejora del producto. La puesta a punto o las intervenciones de mantenimiento eventualmente necesarias durante el periodo de garantía no están cubiertas por la garantía. Cualquier daño provocado durante el transporte tiene que ser señalado de inmediato al transportista bajo pena de anulación de la garantía. Para los motores de otras marcas (Briggs & Stratton, Tecumseh, Kawasaki, Honda, etc.) montados en nuestras máquinas, será válida la garantía de los Fabricantes del motor. La garantía no cubre los eventuales daños materiales o personales, directos o indirectos, provocados por averías de la máquina o por la interrupción forzada y prolongada del funcionamiento de la misma. 	<p>Deze machine is ontworpen en vervaardigd volgens de modernste productietechnieken. De fabrikant geeft een garantie van 24 maanden vanaf de aankoopdatum op de eigen producten voor privé-/hobbygebruik. De garantie is beperkt tot 12 maanden bij professioneel gebruik.</p> <p>Algemene garantievoorwaarden</p> <ol style="list-style-type: none"> De garantie wordt toegekend vanaf de aankoopdatum. De fabrikant vervangt gratis de defecte onderdelen die te wijten zijn aan fouten van het materiaal, bewerkingen en productie middels het distributienet en de technische service. De garantie ontnemt de gebruiker niet de wettelijke rechten uit het burgerlijk wetboek tegen de gevolgen van defecten of onvolkomenheden die door het verkochte product veroorzaakt worden. Het technisch personeel grijpt zo snel mogelijk in binnen de tijdslimieten die uit organisatorisch oogpunt mogelijk zijn. Voor het aanvragen van servicewerkzaamheden die onder de garantie vallen dient u het hieronder weergegeven garantiebewijs aan het bevoegde personeel te tonen. Het garantiebewijs moet een stempel van de verkoper dragen, geheel ingevuld zijn en begeleid worden door de factuur of de fiscaal verplichte kassabon met de aankoopdatum. De garantie vervalt bij: <ul style="list-style-type: none"> - Overduidelijk gebrek aan onderhoud, - Onjuist gebruik van het product of sabotage, - Gebruik van ongeschikte smeermiddelen of brandstoffen, - Gebruik van niet originele vervangingsonderdelen of accessoires, - Werkzaamheden die verricht zijn door onbevoegd personeel. De verbruiksmaterialen en de onderdelen die onderhevig zijn aan normale slijtage vallen niet onder de garantie. Bijwerkingen en verbeteringen van het product vallen niet onder de garantie. De garantie dekt geen afstel- en onderhoudswerkzaamheden die tijdens de garantieperiode nodig mochten zijn. Eventuele beschadigingen die tijdens het transport zijn veroorzaakt moeten onmiddellijk aan de transporteur worden gemeld op straffe van verval van de garantie. Voor de motoren van andere merken (Briggs & Stratton, Tecumseh, Kawasaki, Honda, enz.) die op onze machines zijn gemonteerd geldt de garantie die door de fabrikant van de motor is gegeven. De garantie dekt geen eventuele directe of indirecte beschadigingen die aan personen of voorwerpen worden aangericht als gevolg van defecten of langdurige inactiviteit van de machine.

MODELLE _____

SERIAL No _____

GEKAUFT VON Hrn. _____

DATUM _____

VERKAUFER _____

MODELO - MODEL _____

SERIAL No _____

COMPRADOR - GEKOCHT DOOR _____

DATA - DATUM _____

DISTRIBUIDOR - VERKOPER _____

Nicht einsenden! Der Garantieschein muss nur bei einer eventuellen Anforderung eines Garantieingriffs vorgelegt werden.

¡No enviar! Adjuntar sólo a la eventual solicitud de garantía técnica.

Niet verzenden! Voeg dit bewijs uitsluitend bij het aanvraagformulier om technische garantiewerkzaamheden.



- I** **ATTENZIONE:** Questo manuale deve accompagnare la macchina durante tutta la sua vita.
- GB** **WARNING:** This owner's manual must stay with the machine for all its life.
- F** **ATTENTION:** Ce manuel doit accompagner le moteur tout au long de sa vie.
- D** **ACHTUNG:** Bewahren Sie diese Anleitung für die gesamte Lebensdauer des Geräts auf
- E** **ATENCIÓN:** Este manual debe acompañar a la máquina hasta su desguace.
- NL** **WAARSCHUWING:** Deze handleiding moet gedurende de hele levensduur bij het apparaat blijven.

