

Pagsisimula sa iyong silhouette  
portrait®



# Pagkonekta ng iyong Silhouette Portrait®

## 1

## Tingnan ang Kasamang mga Aytem

Ang Silhouette Portrait® ay may kasamang aytem na ipinapakita sa sumusunod na listahan. Tingnan kung andiyanlahat ng aytem bago magsimula. Kung may kulang sa mga aytem na nakalista sa ibaba, pakikontak ang support@silhouetteamerica.com.



Silhouette Portrait® kasangkapan sa pagputol na nasa desktop

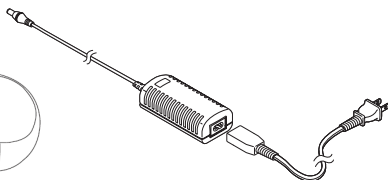

A/C adapter at pansaksak



USB cable



8"x12" mat sa pagputol

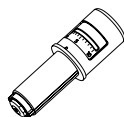

AutoBlade

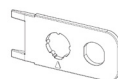

Bluetooth® na pantanggal na tool

Kunin ang Silhouette Portrait® sa kahon at alisin ang tatlong lastay ng packing tape at foam na suporta tulad ng nasa sumusunod na diagram. Ang mga lastay ng tape at foam na ito ay ginagamit para hawakan ang kumikilos na mga bahagi ng Silhouette habang ibinibiyahe.

alisin ang tape at foam

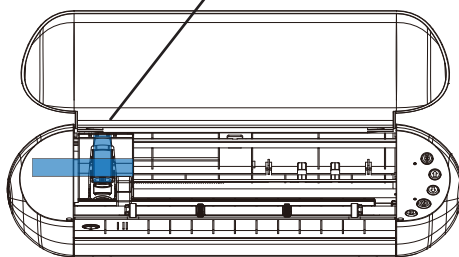

## 2

## I-install ang Silhouette Studio® na Software

### Pag-install

1. Pumunta sa [silhouetteamerica.com](http://silhouetteamerica.com).
2. I-click ang asul na "Update Software" buton sa itaas ng screen.
3. Sa ilalim ng "Silhouette Studio" i-click ang link sa pag-download. Tiyaking pinili mo ang tama para sa iyong operating system (Windows o MAC).

PARA SA WINDOWS: Simulan ang proseso ng pag-install sa pamamagitan ng pagsunod sa sinasabi sa screen. Kapag hindi awtomatikong lumabas ang window sa pag-install, hanapin ang download sa My Computer at i-click nang dalawang beses ang setup.exe na programa para patakbuhin ito. Kapag lumabas ang "New Hardware Found" sa dialog box, sundin ang rekomendadong mga tagubilin para tanggapin ang pag-install ng sistema mo ng driver ng Silhouette.

PARA SA MAC: Hatakin at ihulog ang Silhouette Studio® na icon ng aplikasyon sa folder ng mga aplikasyon para ma-install ang Silhouette Studio®.

## 3

## Ikonekta ang Silhouette Portrait®

Sa sandaling naka-install na ang software ng Silhouette Studio®, ikonekta ang Silhouette Portrait® sa suplay ng kuryente. Ikonekta pagkaraan ang Silhouette sa computer mo gamit ang kasamang USB cable na ipinakita sa diagram.

1

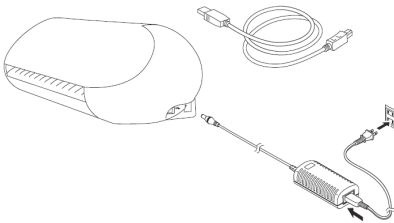

2

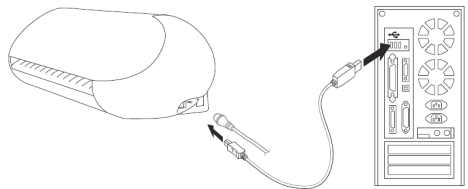

Buksan ang makina sa pamamagitan ng pagpindot sa buton ng kuryente. Kapag ipinakita ng PC mo ang "New Hardware Found" na dialog box, sundin ang rekomendadong mga tagubilin para matanggap ang pag-install ng sistema mo ng driver ng Silhouette.

## Pagbukas sa Silhouette Studio® na Software



Hanapin ang icon ng Silhouette Studio® sa desktop, o sa Start Menu ng PC mo (sa folder ng mga Aplikasyon sa Mac®). I-click nang dalawang beses ang icon para patakbuhin ang aplikasyon.

Kapag naka-load na ang Silhouette Studio®, mapapansin mo ang blangkong 12" x 12" na pahina sa screen mo.



Kung gusto mong palitan ang mga dimensiyon o oryentasyon ng pahina, makikita mong bukas na ang mga opsyon sa setup ng pahina sa isang panel sa kanang bahagi ng screen.

Para mapuntahan ang mga opsyon sa setup ng pahina sa hinaharap, i-click ang icon ng Design Page Settings sa options toolbar sa itaas na kanang sulok ng screen mo.

# Mga Tab ng Nabigasyon

Mayroong apat na mga tab sa itaas na kanang gilid na bahagi:



## Disenyo

Ang dako na ito para sa disenyo ang iyong workspace para lumikha ng mga proyekto. Ito ay naglalaman ng mga toolbar, ang puting disenyo na pahina, at ang kulay-abo na imbakan na dako. Kapag ikaw ay nasa Library, ang Silhouette Design Store, o ang Send menu, i-click ang tab ng Disenyo para bumalik sa iyong pahina ng disenyo.

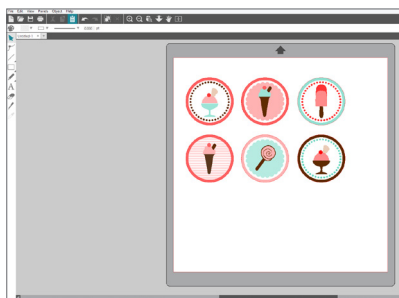

## Store

Kapag konektado ka sa internet, dadalhin ka ng Store tab sa Silhouette Design Store kung saan maaari kang maghanap at bumili ng mga disenyo.

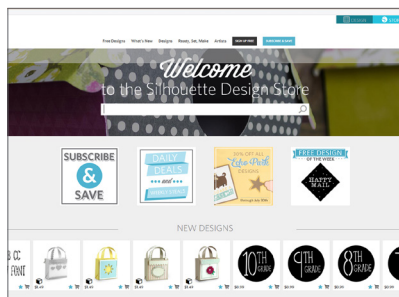

## Library

Maa-akses mo ang iyong mga nakatagong disenyo mula sa Library tab. Uriin at ayusin ang iyong mga desinyo sa anumang paraan na nais mo sa pagdadagdag ng mga folder at subfolder. Maaaring iimbak ang mga disenyo sa iyong computer o sa Silhouette Cloud.

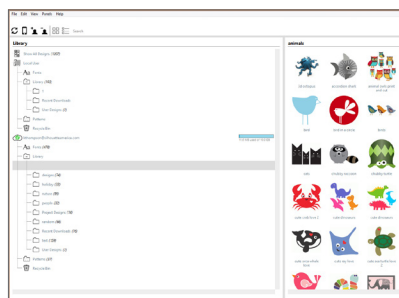

## Ipadala

Pinapayagan ka ng tab na Ipadala para ayusin ang mga setting sa pagtatapas para sa iyong mga disenyo at ipadala ang mga ito sa iyong Silhouette. Ang menu na ito ay gumagana katulad ng menu na Ipadala para I-print sa ibang mga program.

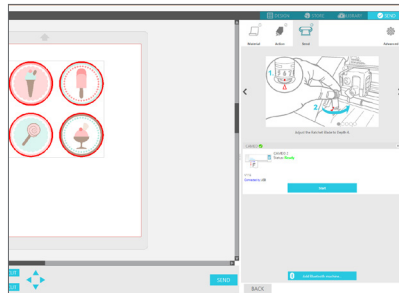

# Tab ng Disenyo

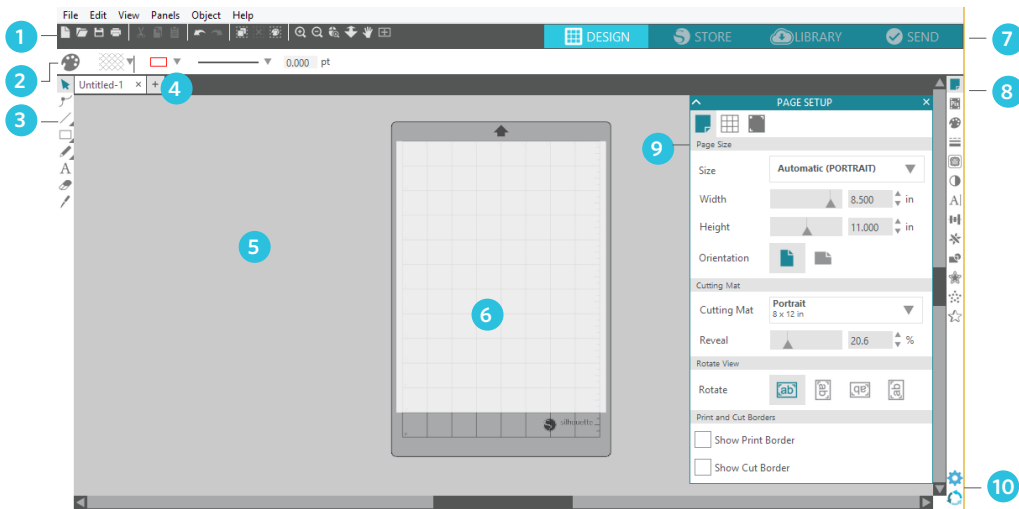

## Pangkalahatang-ideya sa Dako ng Gawaan

1. Mga Tool sa Dokumento
2. Madaling-maakses na Toolbar
3. Mga Tab sa Pagguhit
4. Mga Tab Sa Dokumento
5. Imbakan na Dako (Kulay-abo)
6. Aktibong Dako sa Pagtatabas
7. Mga Tab ng Nabigasyon
8. Mga Tool sa Silhouette Studio®
9. Mga Panel
10. Mga Pagtatangi at mga Tema

## Dako sa Pagtatabas/Pagguhit

Mayroong dalawang magkaibang mga bahagi sa iyong workplace: ang puting disenyo na pahina o ang dako sa pagtatabas at ang kulay-abo na imbakan na dako. Ang mga larawan at disenyo ay maaaring ilagay kapwa sa kulay-abo na imbakan na dako at ang dako sa pagtatabas, ngunit ang mga disenyo o larawan lamang sa aktibong dako sa pagtatabas (nakapaloob sa loob ng pulang kahon sa puting pahina) ay maipapadala sa iyong Silhouette. Ang kulay-abo na dako ay maaring gamitin para paglagyan ng iyong ekstrang gawain.

## Mga Tab ng Dokumento

Ang iyong mga tab sa dokumento ay nasa itaas ng iyong workspace. Kapag nagbukas ka ng bagong dokumento habang mayroon kang nakabukas na dokumento, magbubukas ang bagong tab. Ang tab ng dokumento na may highlight na puti ang nagpapakita kung aling dokumento ang bukas sa iyong workspace. Ang bukas na mga dokumento ay ipinapakita na may kulay-abo na mga tab.

Pinapayagan ka ng mga tab sa iyong dokumento na mabilis na kumilos ng pabalik-balik sa pagitan ng maramihang mga dokumento at malaman sa isang sulyap kung ano ang kasalukuyang proyekto na nakabukas. Kapag nag-save ka ng file, and tab ng dokumento ay awtomatikong mag-a-update ng pangalan ng file.

## Mga Panel

Ang mga icon ng disenyo ng Silhouette Studio® ang nagbubukas ng kanilang sariling mga panel. Ang mga panel ay binubuksan sa kanang bahagi ng screen kapag iki-click mo ang icon ng disenyo. Ang unang panel na bubuksan mo ay nasa ibabaw. Anumang panel na iyong bubuksan matapos ang una ay papalit sa panel na kasalukuyang bukas hangga't ito ang nasa default na posisyon. Kapag inilipat mo ang panel mula sa default na lokasyon, maaari kang magbukas ng bagong panel at mapupunta ito sa default na lokasyon. Sa paggamit ng pamamaraan na ito, maaari kang magkaroon ng mga bukas na panel kahit ilan ang nais mo, at maaari mong galawin ang mga iyon saanman sa iyong disenyo na screen.

## Mga Panel na Naisasara

Ang mga panel ay maaaring isara sa pag-click sa arrow sa kaliwang bahagi ng panel. Isara, ilipat, at muling ayusin ang mga panel para simulan ang iyong screen eksakto sa iyong nais.

Kapag isinasara mo ang mga panel, ang isa na nasa ilalalim ay mapupunta sa itaas para punan ang pwesto niyoun.

## Madikit na mga Panel

Madikit ang mga panel, nangangahulugan na mapupunta ang mga iyon sa ibabaw na dako ng disenyo o sa bawat isa. Ngunit hindi kinakailangan na dumikit ang mga panel sa bawat isa. Maaari mong ilipat ang grupo ng mga panel o indibidwal na mga panel saanman sa iyong screen. Depende sa iyong proyekto, maaaring nais mo ng maraming bukas na mga panel para gumawa ng mga pagbabago gamit ang malawak na uri ng mga tool, o maaaring nais mo lamang ng isang bukas na panel sa bawat pagkakataon.

## Maramihang Mga Icon ng Panel Housing

Ang ilang mga panel ay iisa ang icon ng panel, gaya ng PixScan™ o Offset. Ang ibang mga panel ay binubuo ng grupo o magkaka-ugnay na mga icon. Ang mga icon na ito ay magagamit sa loob ng panel gamit ang bukod na mga tab. Halimbawa, kasama sa panel ng Pagbabagong-anyo ang Ihanay, Iskala, Paikutin, Ilagay, at, kapag mayroon ka ng Designer na Edison, Shear na mga icon.

## Moda ng Panel

Maaari mong i-customize ang moda ng panel sa mga Pagtatangi na panel. Sa ilalalim ng mga default, maaari mong piliin kung paano mo nais buksan ang mga panel.

- ▶ Isahang Moda ng Panel: Isang panel lamang ang maaaring buksan sa bawat pagkakataon. Kapag nagbukas ka ng panel at nag-click ka ng isa pang icon, ang bagong panel na iyon ay magbubukas kapalit ng dating nakabukas na panel.
- ▶ Nababagong Moda ng Panel: Default. Katulad sa Isahang Moda ng Panel, ang Nababago ay tila hindi ka pinapayagan na magkaroon ng maramihang bukas na panel ng minsanan. Ngunit, kapag inilagay mo ang panel sa default na lokasyon, mananatili itong bukas kapag nag-click ka ng isa pang panel icon. Kapag inilagay mo ang panel sa default na lokasyon at nag-click ng iba pang icon, ang bagong panel ay magbubukas kapalit nito.
- ▶ Maramihang Moda ng Panel: Ang lahat ng mga bagong panel ay magbubukas gaano man karaming panel ang bukas na.

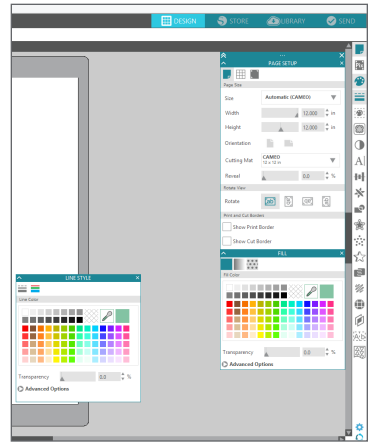
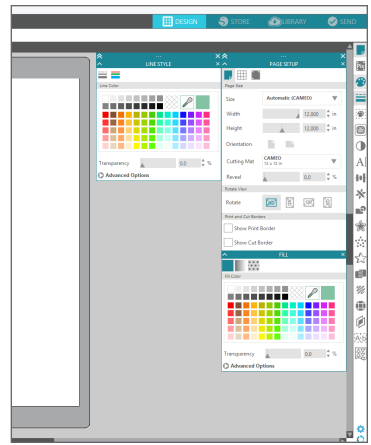

# Drawing Text

**A** Para pumutol ng mga letra o salita gamit ang alinmang font sa computer mo, piliin ang text tool mula sa toolbar na nasa kaliwang bahagi ng screen. Pagkapili sa text tool, i-click saanman sa pahina at magsimulang tumipa.

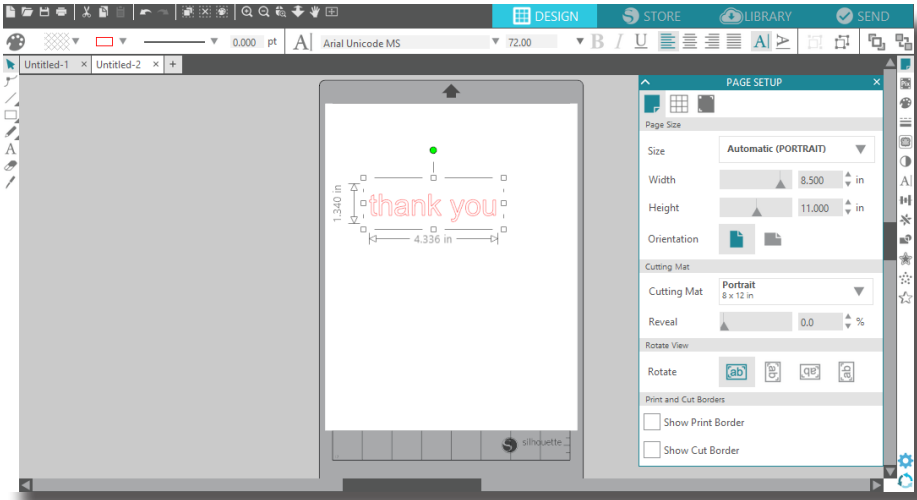

Pagkatapos i-click sa pahinang may text tool, lalabas ang kumukurap na cursor. Magsimulang tumipa ng anumang letra, salita o pariralang pinili mo.

Habang tumitipa o nag-eedit ka ng teksto, ang panel sa mga opsiyon sa teksto ay lalabas sa kanang bahagi ng screen. Sa panel na ito puwede mong palitan ang font, sukat ng teksto, timbang, justification, espasyo sa pagitan ng mga karakter at espasyo sa pagitan ng mga linya. Gamitin ang mouse para itampok ang teksto mo bago gumawa ng mga pagbabago sa font, sukat, bigat, atbp.

Para matapos ang pagtipa ng teksto mo, i-click saanman sa labas ng pahina. Tatapusin nito ang moda ng pag-edit sa teksto at aalisin sa pagkapili ang teksto. Kung kailangan mong may baguhin sa teksto, i-click nang dalawang beses ang teksto sa pahina gamit ang Select Tool (matatagpuan sa kaliwang toolbar).

Para maikilos ang teksto mo sa buong pahina, i-click at hatakin ito sa bagong lokasyon.

Para palitan ang sukat ng teksto mo, piliin ang teksto at i-click at hatakin pagkaraan ang isang sulok ng mga hawakan ng kontrol.

Para paikutin ang teksto mo, piliin ang teksto, i-click at hatakin pagkaraan ang berdeng bilog na nakikita sa ibabaw ng bagay.

# Pagguhit ng Simpleng mga Hugis

Ang Silhouette Studio® ay may nakalagay nang functions para gumuhit ng simpleng mga hugis tulad ng bilog, parisukat, parihaba, linya, polygon, at freehand line art. Bawat isa sa kasangkapang ito ay matatagpuan sa toolbar sa kaliwang bahagi ng Silhouette Studio® na window.

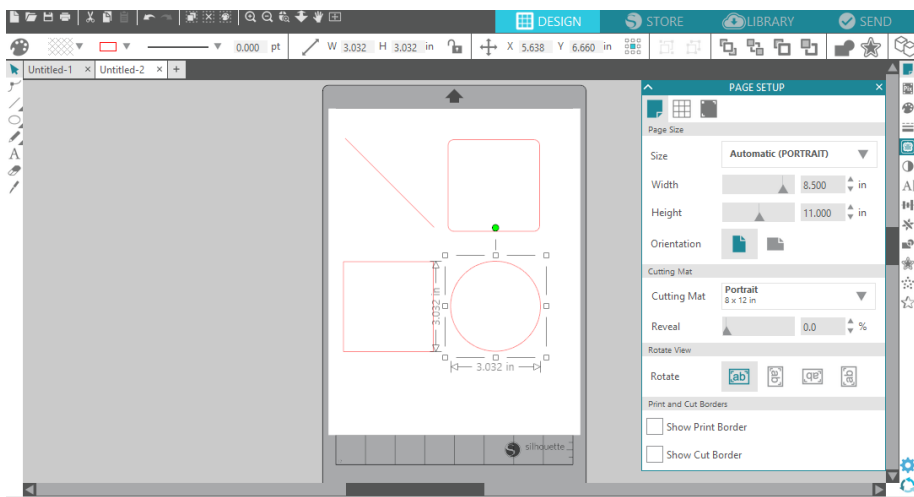

## Mga Linya

Para gumuhit ng linya, piliin ang Line Tool sa kaliwa ng toolbar. I-click at hatakin ng mouse para magdibuho ng linya, o i-click minsan para simulan ang linya at i-click ulit para tapusin.

Hwakan ang SHIFT habang lumilikha ng linya para magawang perpektong patayo, pahiga o 45° na linya.

## Mga Parihaba/Mga Parisukat

Para gumuhit ng parihaba, piliin ang Rectangle Tool mula sa kaliwa ng toolbar. I-click at hatakin ng mouse para magdibuho ng parihaba, o i-click minsan para maglagay ng isang sulok at i-click ulit para ilagay ang katapat na sulok.

Hawakan ang SHIFT habang lumilikha ng parihaba para makagawa ng perpektong parisukat.

Hawakan ang ALT (OPTION sa Mac®) para magdibuho ng parihaba mula sa gitna sa halip na sulok.

Hawakan ang SHIFT + ALT (SHIFT + OPTION sa Mac®) para magdibuho ng perpektong parisukat na nakasentro sa orihinal na click mo.



# Tab ng Store

Naglalaman ang Silhouette Design Store ng libo-libong mga disenyo, mula sa simpleng mga cutout sa mga masalimuot na mga modelo at disenyo, para tabasin kasama ang iyong Silhouette. Karamihan sa mga hugis ay 99¢. Karaniwan, ang malayang hugis ay ipino-post din kada linggo.

Para ma-akses ang Silhouette Design Store, i-click ang tab ng Store sa itaas-na-kanang bahagi ng software.

Ang malayang disenyo para ng linggo ay ipapakita na lumilitaw sa home page.

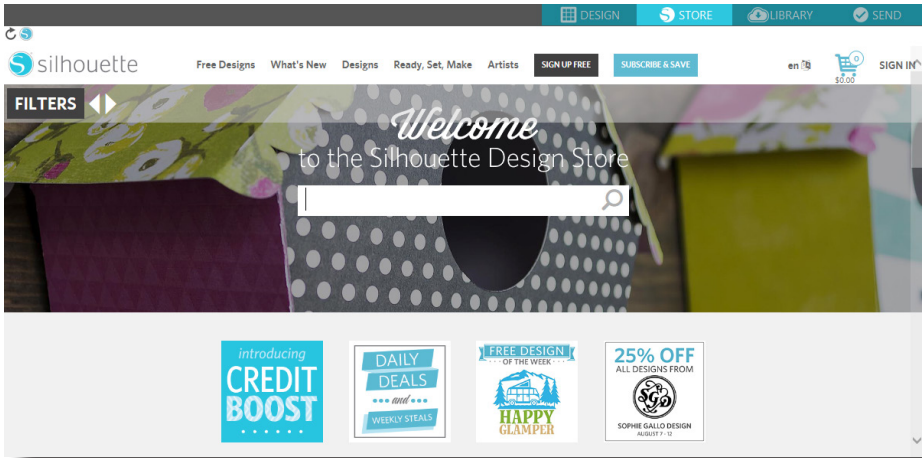

# Tumingin ang bagong mga disenyo

Ang Silhouette Design Store ay parang anumang web page at puwedeng puntahan sa pag-click ng iba't ibang link para tingnan ang bagong labas, popular na disenyo, atbp. Ang home page ay nagtataglay ng popular at bagong mga disenyong maaaring interesado ka.

Sa ngayon, subukang mag-download ng libreng disenyo sa pamamagitan ng pag-click sa buton ng libreng disenyo sa linggong ito sa home page o paghanap sa tab ng Libreng Disenyo.

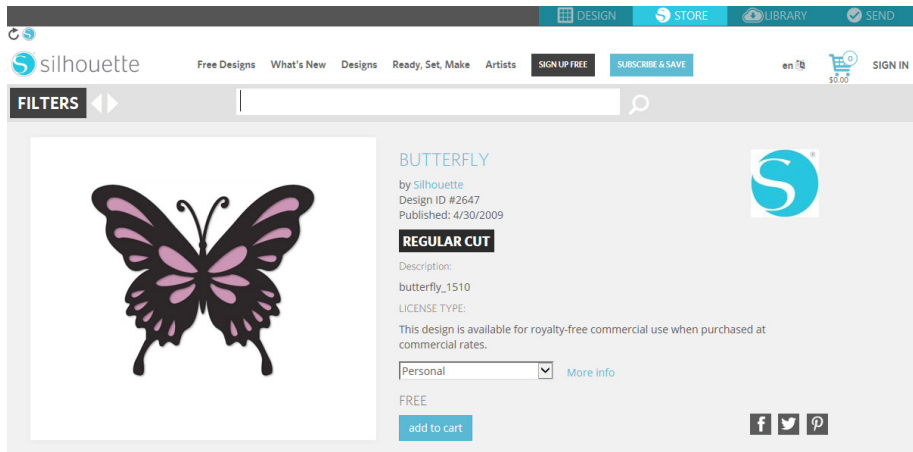

I-click ang disenyo sa mga resulta ng paghahanap para makita ang mga detalye tungkol sa disenyo. I-click ang buton ng Idagdag sa Cart para maidagdag ang libreng disenyong ito sa shopping cart mo.



Hanapin ang icon ng shopping cart sa ikanang sulok sa itaas ng window at i-click ito para tingnan ang shopping cart mo. Ang sumang shopping cart mo ay dapat \$0.00.

I-click ang buton ng Checkout para magsimula. Sa sandaling ito hihilingin ng sistema na mag-sign in ka bago mag-download. Ang paglikha ng bagong account ay tatagal nang ilang sandali lamang. I-click ang link na Sign up Free sa pahina ng login para makalikha ng bagong account.

# Lumilikha ng account

Ilang iba't ibang uri ng account meron. Kapag mas pamilyar ka na sa Silhouette Design Store, maaaring naisin mong bumili ng suskripsiyon at mag-download ng dose-dosenang disenyo kada buwan.

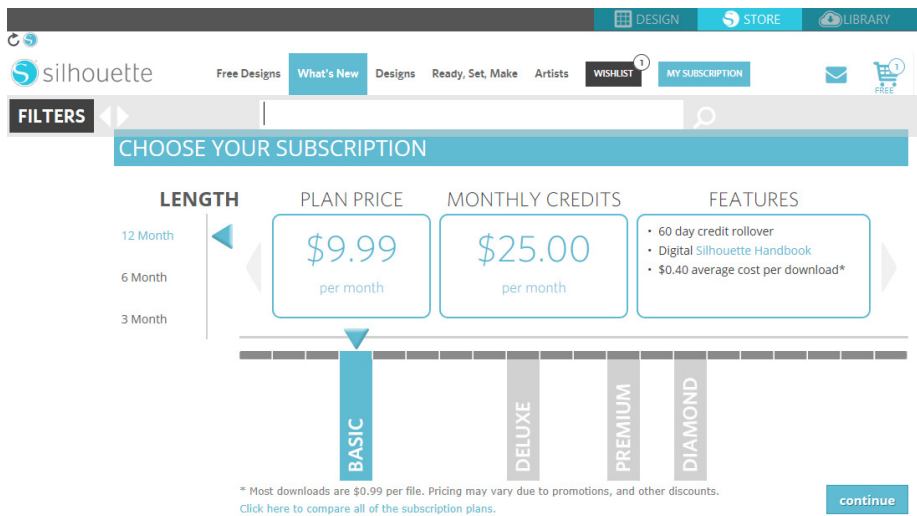

The screenshot shows the 'CHOOSE YOUR SUBSCRIPTION' page on the Silhouette Design Store. The page features a navigation bar with 'DESIGN', 'STORE', and 'LIBRARY' tabs. Below the navigation bar, there are links for 'Free Designs', 'What's New', 'Designs', 'Ready, Set, Make', and 'Artists'. A 'WISHLIST' button with a notification icon and a 'MY SUBSCRIPTION' button are also visible. A search bar and a 'FILTERS' button are located on the left. The main content area is titled 'CHOOSE YOUR SUBSCRIPTION' and displays a comparison table of subscription plans. The table has four columns: 'LENGTH', 'PLAN PRICE', 'MONTHLY CREDITS', and 'FEATURES'. The 'LENGTH' column lists '12 Month', '6 Month', and '3 Month'. The 'PLAN PRICE' column shows '\$9.99 per month' for the 'BASIC' plan. The 'MONTHLY CREDITS' column shows '\$25.00 per month' for the 'BASIC' plan. The 'FEATURES' column lists '60 day credit rollover', 'Digital Silhouette Handbook', and '\$0.40 average cost per download\*'. Below the table, there are four vertical bars representing the subscription levels: 'BASIC', 'DELUXE', 'PREMIUM', and 'DIAMOND'. A note at the bottom states: '\* Most downloads are \$0.99 per file. Pricing may vary due to promotions, and other discounts. Click here to compare all of the subscription plans.' A 'continue' button is located at the bottom right.

| LENGTH   | PLAN PRICE       | MONTHLY CREDITS   | FEATURES   |
|----------|------------------|-------------------|--|
| 12 Month | \$9.99 per month | \$25.00 per month | • 60 day credit rollover<br>• Digital Silhouette Handbook<br>• \$0.40 average cost per download* |

\* Most downloads are \$0.99 per file. Pricing may vary due to promotions, and other discounts. [Click here to compare all of the subscription plans.](#)

Para makalikha ng libreng account at makabili ng mga disenyo nang paisa-isa, piliin ang opsiyon na "Sign up FREE".

Hihingin ang iyong pangalan, email at password para makalikha ng account. Itipa ang impormasyon mo at i-click ang buton ng Sign Up.

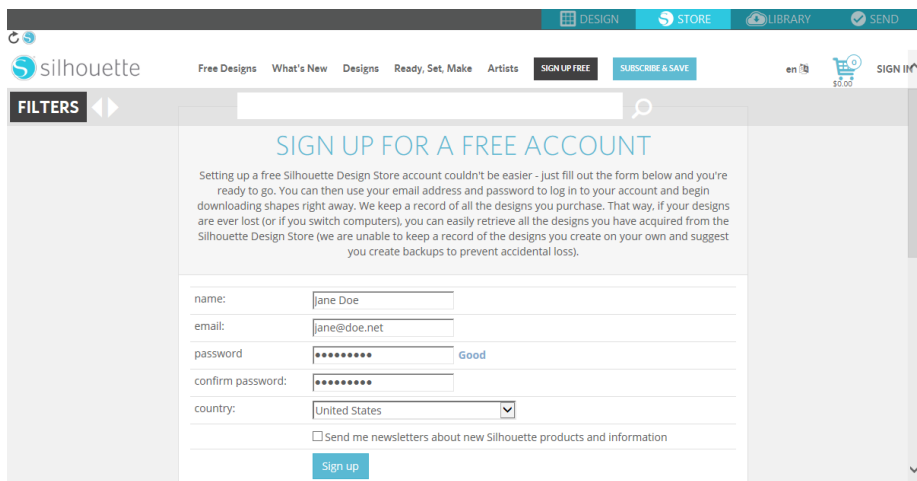

The screenshot shows the 'SIGN UP FOR A FREE ACCOUNT' page on the Silhouette Design Store. The page features a navigation bar with 'DESIGN', 'STORE', 'LIBRARY', and 'SEND' tabs. Below the navigation bar, there are links for 'Free Designs', 'What's New', 'Designs', 'Ready, Set, Make', and 'Artists'. A 'SIGN UP FREE' button and a 'SUBSCRIBE & SAVE' button are visible. A search bar and a 'FILTERS' button are located on the left. The main content area is titled 'SIGN UP FOR A FREE ACCOUNT' and contains a form for creating a new account. The form includes fields for 'name', 'email', 'password', 'confirm password', and 'country'. A 'Send me newsletters about new Silhouette products and information' checkbox is also present. A 'Sign up' button is located at the bottom of the form. A note at the top of the form states: 'Setting up a free Silhouette Design Store account couldn't be easier - just fill out the form below and you're ready to go. You can then use your email address and password to log in to your account and begin downloading shapes right away. We keep a record of all the designs you purchase. That way, if your designs are ever lost (or if you switch computers), you can easily retrieve all the designs you have acquired from the Silhouette Design Store (we are unable to keep a record of the designs you create on your own and suggest you create backups to prevent accidental loss).'

name:

email:

password:  Good

confirm password:

country:

Send me newsletters about new Silhouette products and information



Kapag nalikha na ang account mo, kakailanganin mong puntahan ulit ang shopping cart mo at subukan ang proseso ng checkout ulit. Hihilingin sa iyong mag-validate ng password mo tuwing nagda-download ka ng mga disenyo.

Itipa ang password mo para pahintulutan ang download.

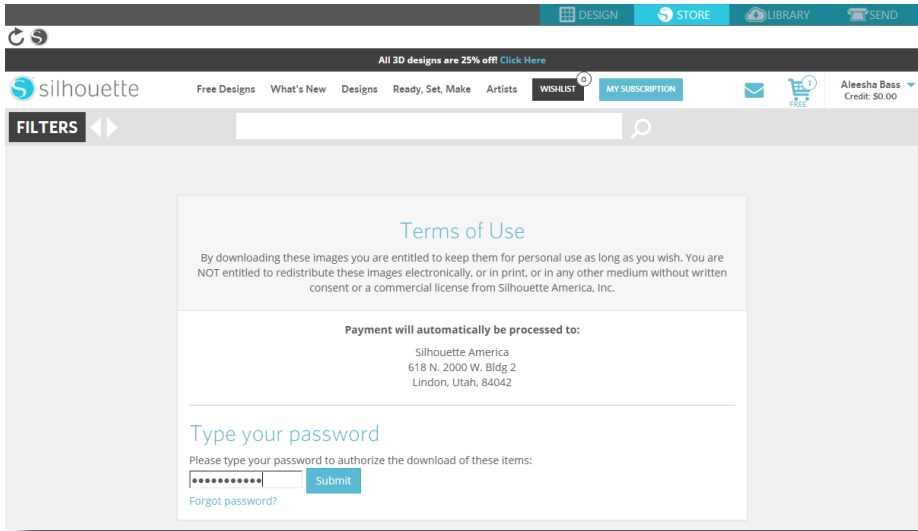

## Ginagamit ang iyong pansubok na kard ng suskripsiyon

Kung may kasamang pansubok na kard ng suskripsiyon ang Silhouette mo, maaari mo itong gamitin sa pagbili ng mga disenyo mula sa Silhouette Design Store. Pagkatapos irehistro ang makina mo sa [silhouetteamerica.com/setup](https://silhouetteamerica.com/setup), papadalhan ka ng email ng unique code na nagbibigay sa iyo ng 1-buwang Batayang suskripsiyon sa Silhouette Design Store. Sundin ang mga direksiyon sa email para ma-activate ang pansubok na suskripsiyon mo at magsimulang ma-enjoy ang Silhouette Design Store.

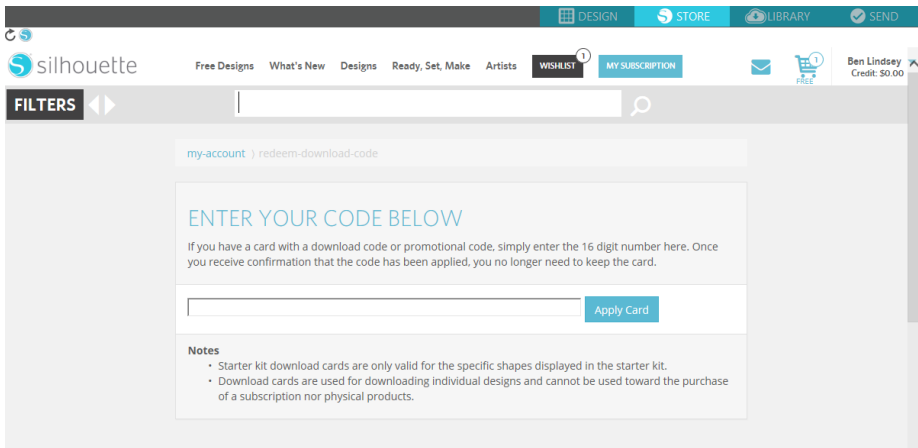

Ang makukuhang mga kredito ng suskripsiyon mo ay matitingnan sa kanang sulok sa itaas ng screen sa ilalim ng search bar.

# Library

## Tignan ang mga Disenyo

I-click ang buton ng Library para makita ang mga disenyo ng Silhouette na nasa computer mo. Kasama sa Silhouette Studio® ang 50 libreng mga disenyo para matulungan kang magsimula. Ikonekta ang Portrait sa computer mo at buksan ito para makuha ang 50 libreng disenyo mo.

I-click ang shortcut ng Ipakita Lahat ng Disenyo sa kaliwang panel ng Library para tingnan ang lahat ng 50 disenyo ng kasama sa software mo.

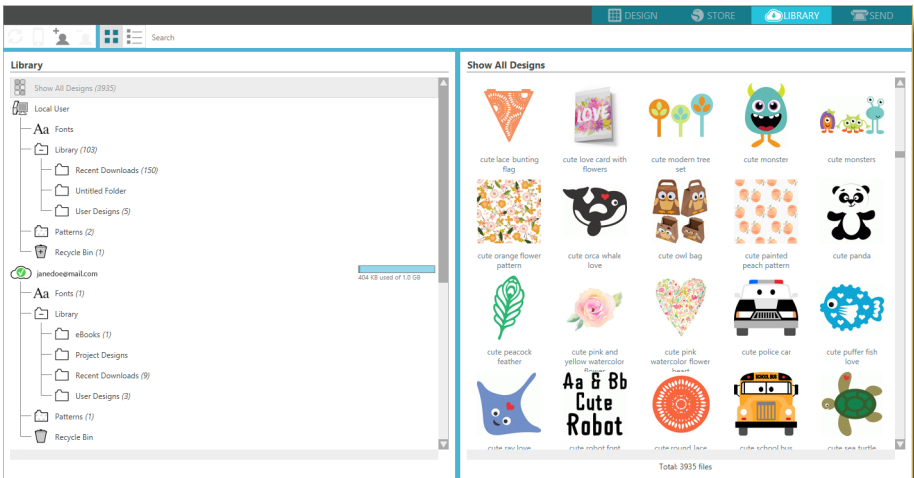

I-click ang icon na susunod sa folder ng Library para palakihin ang folder at matingnan ang nilalaman nito. Ang folder na ito sa simula ay naglalaman ng kasamang 50 libreng disenyo.



Gamitin ang buton ng Tingnan bilang Icon at ang buton ng Tingnan bilang Listahan para palitan ang pagtingin sa mga disenyo mo sa kanang panel. Sa Tingin sa Listahan, puwede mong ayusin sa pamamagitan ng pangalan, uri ng disenyo, pangalan ng artista, at petsang nai-download.

## Pag-hahanap ng mga Disenyo

Puwede mong organisahin ang mga disenyo mo sa loob ng Library para madalian ka sa pamamagitan ng paglikha ng bagong folder para sa mga disenyo mo.

Naka-highlight ang folder ng Library, i-click ang buton ng Bagong Folder sa toolbar na asa ibabaw ng window ng Library, at tipahin pagkaraan ang pangalan ng bagong folder mo.

Piliin ulit ang folder ng Library para ipakita ang 50 disenyong meron ka na.

Ilipat anumang disenyo mula sa kanang panel papunta sa bagong likhang folder mo sa panel ng mga folder sa kaliwa. Ang mga numero sa mga panaklong na katabi ng bawat folder ay nagpapakita kung ilang hugis ang kasama sa bawat folder.

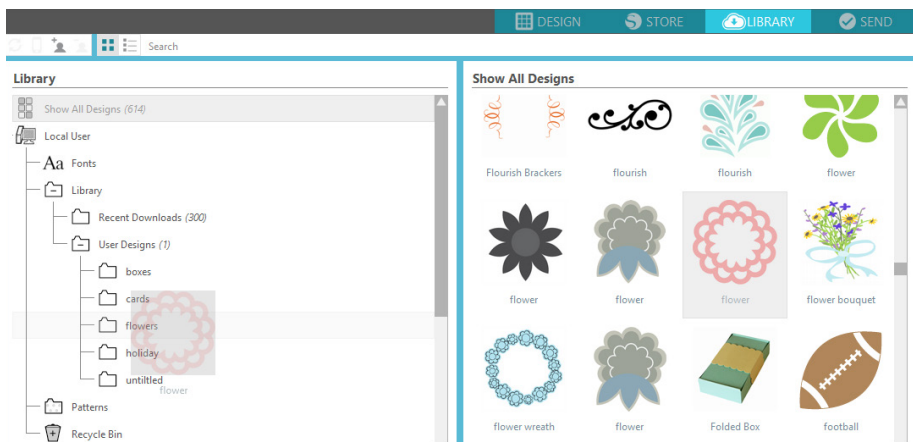

## Silhouette Cloud

Ang Silhouette Cloud ay kasabay na nagtrabaho ng Silhouette Studio® para panatilihin naka-sync ang mga disenyo mo sa maraming device. Puwede kang mag-sync nang hanggang limang device sa Cloud account mo. Kung hindi ka gumagamit ng maraming device, ang Silhouette Cloud ay makatutulong sa pag-backup ng mga disenyo mo at pagpigil sa pangangailan ng pag-recover.

Sa Silhouette Cloud, walang hangganan ang makukuhang imbakan ng download para sa Silhouette Design Store. May makukuhang 1GB para sa custom content. Ang mga Miyembro ng Club Silhouette ay tatanggap ng 5GB na imbakan ng custom content.

Para ma-sync ang files mo, ilipat ang mga ito sa cloud icon sa folder ng Library mo. Sasabihan ka ng software na mag-sign in sa Cloud sa account ng Silhouette mo. Kapag naka-sign in ka na, sisimulan ng Cloud mo na mag-sync sa mga disenyo mo.

Ang Cloud Library mo ay mananatili sa sarili nitong folder sa Library mo. May opsiyon kang i-save ang mga bagay sa ilalim ng Local User na folder mo o sa iyong Cloud Library, na may titulo ng email mo sa Silhouette Account. Ang mga file na na-save sa folder ng Local User ay makukuha mula sa device lang na iyon.

# Hinahanap ang mga Disenyo

Sa ibabaw ng window ng Library makakakita ka ng kahon sa paghahanap. I-click ang kahon ng teksto at itipa ang isang susing salita para maghanap sa library ng mga imaxe mo. Ang mga resulta ng paghahanap ay lilitaw sa kanang panel ng Library.

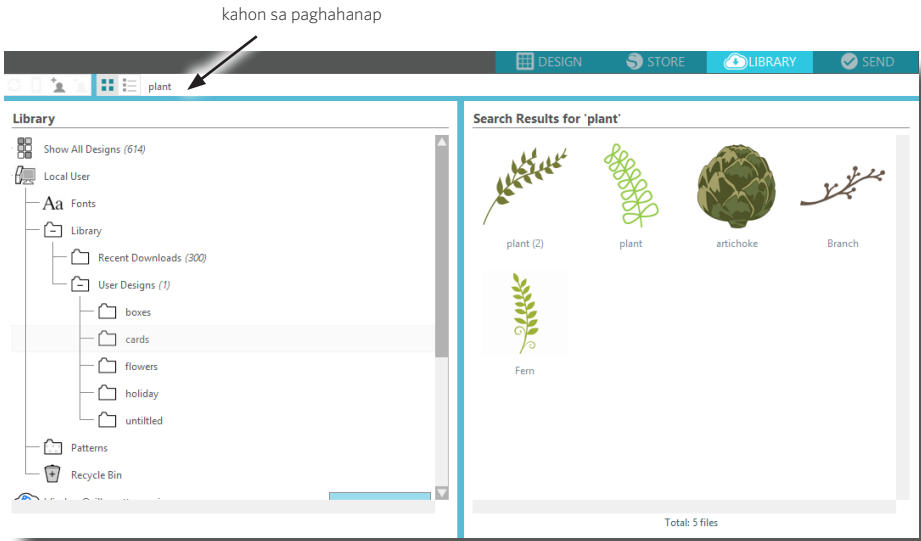

Kung gusto mong tingnan ang mga susing salita at paglalarawan para sa isang hugis na ginamit sa paghahanap, i-click sa kanan (Control Click sa Mac®) at piliin ang Ipakita ang mga Katangian. Sa ilalim ng Library lalabas ang mga detalye tungkol sa naka-highlight na hugis. Ang mga hugis na na-download mula sa Silhouette Design Store ay magtataglay ng ilang susing salita at paglalarawan o mga tagubilin.

## Paggamit ng mga Disenyo sa Library

Gamit ang mga folder sa Library, pumunta sa isang disenyo ng gusto mong itabas. Pindutin nang dalawang beses ang disenyo para mailagay ito sa pahina mo sa software.

Awtomatiko nitong isasara ang Library na madaling buksan ulit sa pag-click ng buton na Library sa kaliwang toolbar ulit.

Para isara ang Library nang hindi nagdidikit ng dinseyo, i-click ang buton na Isara sa itaas na kanang sulok ng lugar ng Library.

# Pagputol sa Disenyo Mo

## Paghanda sa Mat sa Pagputol

Pagtanggag ng di-dumidikit na pangguhit sa mat sa pagputol.

Iposisyon ang papel mo o ibang media sa mat sa pagputol ayon sa diagram na ipinakita sa Silhouette Studio®.

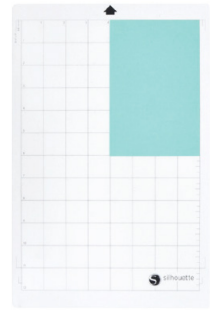
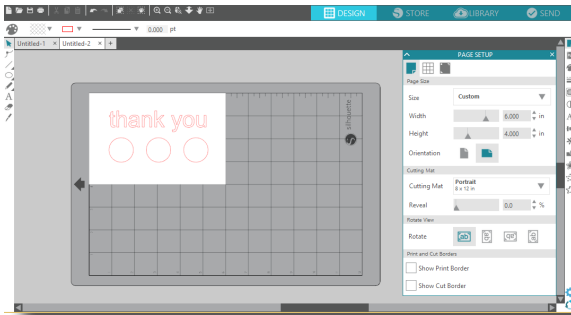
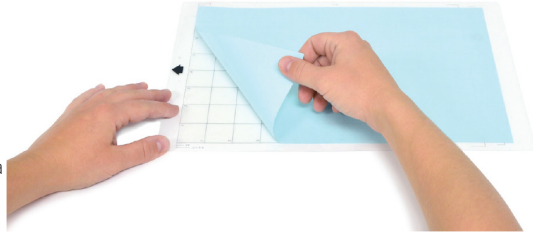

Kung wala kang makitang imahe ng mat sa pagputol sa ilalim ng dokumento mo sa screen, i-click ang Page Setup na buton sa options toolbar sa kanang sulok ng window.

Iposisyon ang imahe mo sa screen kung saan mo gustong putulin sa mat. Siguraduhing napanatili mo ang disenyo sa pulang gilid ng pahina mo.

## Paghahanda sa pagputol ng Silhouette

Buksan ang Silhouette Portrait® sa pamamagitan ng pagpindot sa buton ng kuryente at paghintay na magsimula ang makina. Para mailagay ang mat sa pagputol sa Silhouette, angatin ang takip, ihanay ang kaliwang gilid ng mat sa asul na marka sa paghanay sa kaliwang bahagi ng makina, ilatag ang mat sa puting mga gulong, at pindutin ang Load na buton.

blade adjustment socket      puting mga gulong

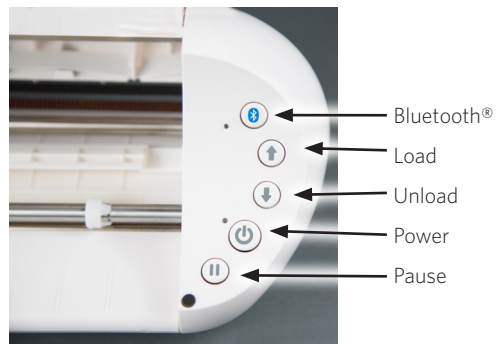
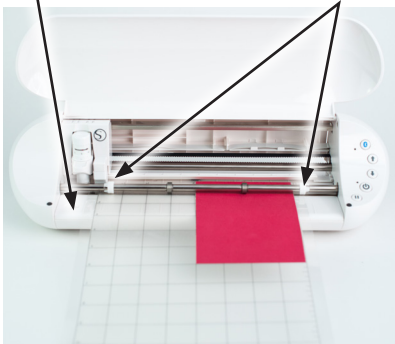



# Mga Talim

Ang iba't ibang estilo ng talim ay pinapalitan sa iba't ibang paraan. Ang mga tagubilin sa pagpapalit ng pampalit na mga uri ng talim ay isasama sa pakete ng talim. Sa lahat ng pagkakataon, ang mas mataas na setting ng talim ay naglalantad sa mas maraming talim at para sa pagputol ng mas matalim na mga materyal. Tingnan ang Silhouette Studio para sa rekomendadong setting ng talim para sa iba't ibang materyal.

| Setting ng talim | Materyal   |
|------------------|--|
| 1                | Manipis na mga materyal tulad ng vinyl at materyal na madulas ang paglipat ng init                                 |
| 2-3              | Ang mga materyal na katamtaman ang bigat tulad ng papel, cardstock at materyal na sabay-sabay ang paglipat ng init |
| 4-6              | Makapal na mga materyal tulad ng textured cardstock at mga papel na may padron                                     |
| 7-10             | Makapal na mga materyal tulad ng kambas  |

Ang AutoBlade ay kayang awtomatikong magbago alinsunod sa settings ng pagputol ng software mo. Para manwal na baguhin ang AutoBlade, isuksok ang dulo ng talim sa adjustment socket ng talim tulad ng ipinakita. Marahang pisilin ang Autoblade pataas at pababa sa adjustment socket hanggang ituro ng pulang indicator line ang nais na setting.

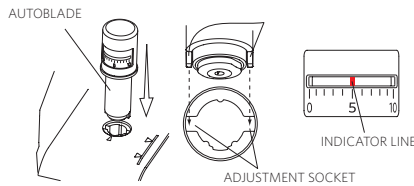

**PANSININ:** Ang talim ay matalim. Hawakan ang pabahay na may pangangalaga, at huwag hawakan ang talim mismo.

Para maikarga ang kasangkapan sa nais na lalagyan, buksan ang panghawak ng kasangkapan sa pamamagitan ng marahang pagpisil at paghatak sa panghawak ng kasangkapan. Ilagay ang kasangkapan sa panghawak ng kasangkapan at itulak ang nakalabas na bahagi pabalik para makuha ang kasangkapan. Siguraduhing lubos na nakalapat ang kasangkapan sa panghawak.

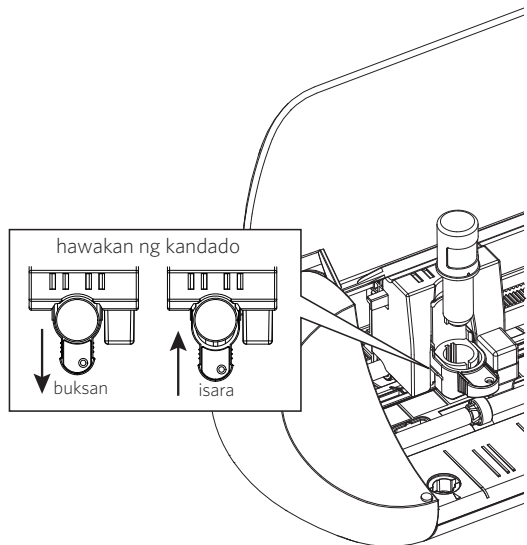

# Ipadala na Tab

Ang Ipadala na tab ay halos kapareho ng Mga Setting ng Pagtatabas sa nakaraan, ngunit iyon ay hinahati ng mga aksyon. Ang Ipadala na tab ay idinisenyo para talagusan ang proseso ng pagtatabas at mas padaliin pa ang pagtatabas.

Mayroong apat na aksyon na maaari mong pagpilian sa Ipadala na tab: Simple, Linya, Punan at Suson.

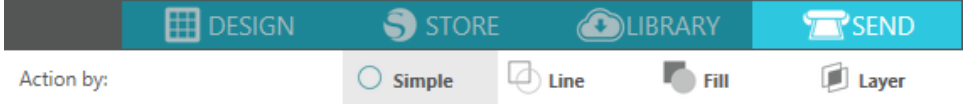

Pinapayagan ka ng bawat aksyon na ayusin ang tiyak na mga setting sa pagtatabas. Ang pagtatabas ay kasing dali ng iyong pagpili sa mga materyal, ang iyong aksyon, at ang iyong talim sa Simpleng panel at pag-click sa "Ipadala."

Ang screen na Ipadala ay may dalawang bahagi: ang panel sa kanang bahagi at ang screen na nagpapakita ng iyong disenyo sa kaliwa. May kasamang aksyon ang panel sa kanang bahagi na mga tab gayundin ang mga pagpipilian na aksyon. Kapag ipinasok mo ang tab na Ipadala, ang mga linya ng pagtatabas sa iyong disenyo ay magiging mas makapal at mas bold para makita mo kung ano ang eksaktong tatabasin ng Silhouette.

Kung nais mong magkaroon ng anumang mga pagsasa-ayos sa iyong disenyo, dapat kang bumalik sa screen ng Disenyo sa pag-click sa tab ng Disenyo. Maaari mong galawin ang iyong disenyo habang ikaw ay nasa tab ng Ipadala, ngunit hindi ka maaaring gumawa ng mga pagsasa-ayos sa disenyo.

## Ang Mga Pagpipilian Na Aksyon

Ang unang pagpipilian sa panel ng Aksyon ay ang tab ng Simple. Dito ka maaaring pumili ng uri ng materyal, ang aksyon na nais mo na gawin ng iyong Silhouette, anong uri ng talim ang gagamitin mo, anong linya ang nais mong tabasin, ukitin, itala, i-emboss, o i-stipple.

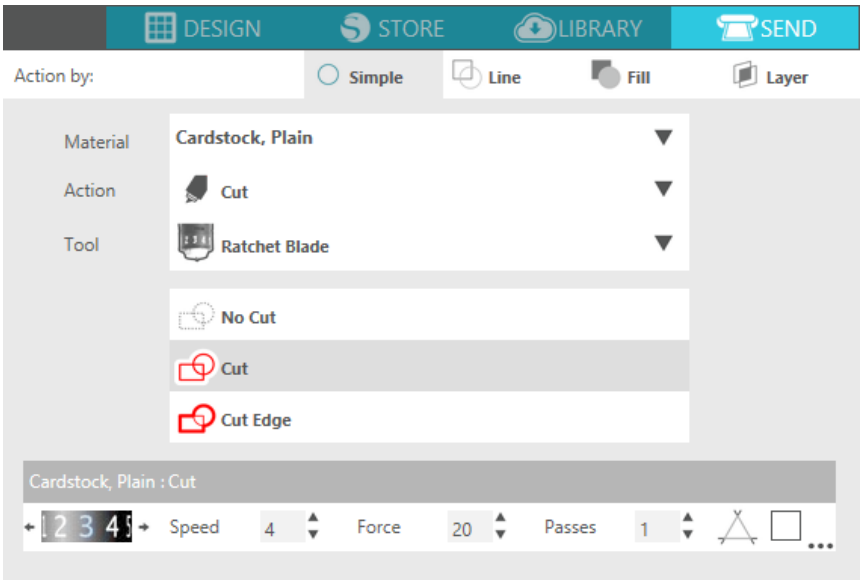

Sa kasong ito, pinili namin ang “Cardstock, Plain.” Ang materyal na ginagamit mo ay wala doon, i-click ang Magdagdag Ng Uri Ng Materyal sa ibaba ng screen. Magkakaroon ka ng kakayahan na pangalanan ang materyal at tukuyin ang mga setting ng pagtabas.

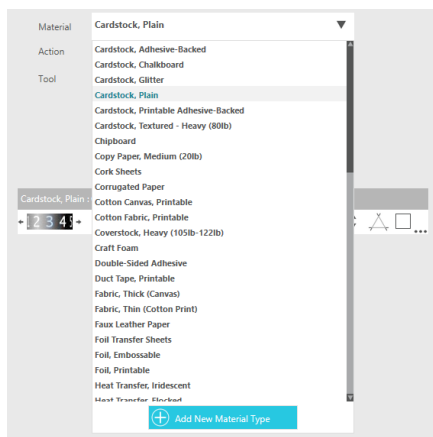

Para sa mas nauunang mga setting, maaari mong gamitin ang panel ng Linya, ang panel ng Pagpupuno, o ang panel ng Suson. Gamit ang Panel ng Linya o panel ng Pagpupuno, maaari mong itakda kung aling gawain ang gagawin ng Silhouette ayon sa kulay ng linya o pinunan na kulay ng larawan. Kung mayroon kang disenyo na may maramihang suson, maaari mong gamitin ang panel ng Suson para piliin kung aling mga suson ang tatabasin.

Sa ibaba ng panel ng ipadala, mayroong icon na mukhang sumbrero sa pagtatapos. I-click iyon para makita ang maikling tutorial sa mga hakbang kung nais mo ng paala-ala sa mga bagay na dapat mong gawin bago mo gawin ang pagtatabas. Bago mo gawin ang pagtatabas, siguraduhin no na nagawa ang mga sumusunod na hakbang:

- ▶ Pumili ng materyal sa seksyon ng Materyal.
- ▶ Naisaayos ang anumang nais na mga setting ng pagtatabas gamit ang mga tab na Aksyon.
- ▶ Nailakip ang iyong talim o tool sa iyong makina at naisaayos ito ayon sa inirekomendang mga setting sa panel ng Aksyon.
- ▶ Ikaraga ang iyong mga materyal kung mayroon itong sariling backing o Naikarga ang iyong mga materyal na nakalagay sa mat ng pagtatabas.

Kapag ikaw ay handa na, i-click ang Ipadala. Ipadala nito ang iyong ginawang pagtatabas sa iyong Portrait.

# Bluetooth®

Ang Silhouette Portrait® ay tugma sa Bluetooth® at pinapayagan ang wireless na komunikasyon. Ang Silhouette Portrait® Bluetooth® na edisyon ay may kasamang dati nang naka-install na Bluetooth® adapter. Para sa lahat ng iba pang mga Portrait na edisyon, pinapagana ng Bluetooth®, ngunit kinakailangan mong i-install ang Bluetooth® adapter. Ang Bluetooth® ay nananatili sa ibaba ng makina sa kompartimento na naa-akses ng pangunahing destornador.



Ang Bluetooth® ay naka off  
(o walang Bluetooth® adapter)



Aktibo ang Bluetooth®  
ngunit hindi konektado



Aktibo ang Bluetooth®  
at konektado

Para ikonekta ang iyong Bluetooth® na pinapagana ang Portrait 2, siguraduhin na ang Bluetooth® ay binuksan sa pag pindot ng buton ng Bluetooth® sa iyong Portrait. Ang ilaw na LED katabi ng buton ng Bluetooth® ay dapat umilaw ng asul.

Sa Silhouette Studio®, pumunta sa tab ng Ipadala. I-click ang Bluetooth® icon sa ibaba ng panel at piliin ang “Idagdag ang Bluetooth® na makinarya.” Pagkaraan ng ilang segundo, ang lagay ng Portrait ay ipapakita na Handa sa panel ng Ipadala, at nakumpleto ang setup. Ang ilaw na LED katabi ng Bluetooth® ay dapat umilaw ng lila.

# Saan Makakakita ng Dagdag na Impormasyon

## Kumpletong Manwal ng Gumagamit

Tingnan ang kumpletong nakadibuhong Manwal ng Gumagamit sa Silhouette Studio® sa pamamagitan ng pag-click sa Help -> User's Manual.

## Website

Bisitahin ang seksiyon ng tutorial sa [www.silhouetteamerica.com](http://www.silhouetteamerica.com) para matulungan sa partikular na mga katangian at hakbang-hakbang na tagubilin kung paano putulin ang iba't ibang uri ng media sa Silhouette Portrait®.

## Blog

Bisitahin ang opisyal na Silhouette blog sa [blog.silhouetteamerica.com](http://blog.silhouetteamerica.com) para sa mga ideya ng bagong mga proyektong puwede mong likhain. Maraming paskel na blog ang naglalaman ng hakbang-hakbang na mga tagubilin sa abanteng paggamit ng mga produkto at software ng Silhouette.

## Newsletter

Mag-sign up para sa Silhouette newsletter sa [www.silhouetteamerica.com](http://www.silhouetteamerica.com) para makatanggap ng mga update sa produkto at espesyal na mga alok sa pamamagitan ng email.

## Customer Service

Kung meron kang mga tanong, maging malayang kontakin ang customer service sa:

Silhouette America, Inc.  
[support@silhouetteamerica.com](mailto:support@silhouetteamerica.com)  
<https://www.silhouetteamerica.com/contact>