

manual

Projection alarm clock

Item: 16061

EN

NO

SV

Overview

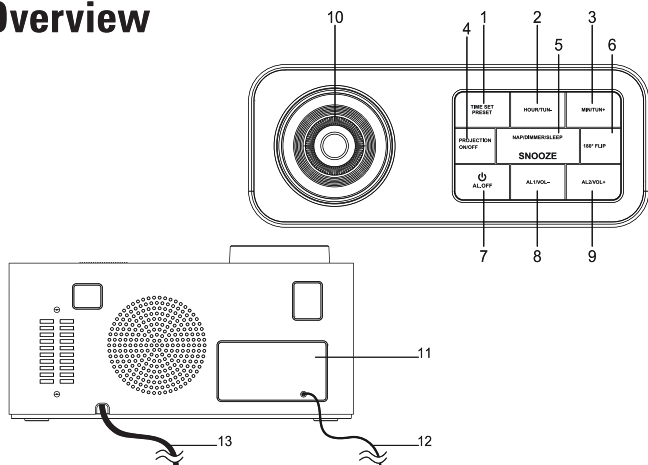

- | | | |
|----------------------------------|-------------------------|-----------------|
| 1. Time set / Preset | 6. 180° flip | 12. Antenna |
| 2. Hour / Tun- | 7. Alarm on/off | 13. Power cable |
| 3. Min / Tun+ | 8. AL1 / Vol- | |
| 4. Projection on/off | 9. AL2 / Vol+ | |
| 5. Nap / dimmer / sleep / snooze | 10. Time project/focus | |
| | 11. Battery compartment | |

Specifications

Voltage	230 V~
Cable length	1.5 m
Backup batteries	2x AAA
Time format	24 h
Radio	FM (87.5-108 MHz)
Size	150x70x62 mm

Backup batteries

If backup batteries are installed the clock will not lose its settings in case of a power outage. Remove the battery lid and insert two AAA batteries according to the instructions on the battery lid. Mind the polarity.

On/off

Insert the power cable into a power outlet.

Set the time

Press and hold the button 1 for 3 seconds until the digits start flashing. When the digits are flashing, set the hours and minutes with buttons 2 and 3. Press button 1 to confirm.

Listen to radio

When the unit is on, press button 7 to turn on the radio. Select frequency with buttons 2 and 3. Auto scan is activated by pressing and holding button 2 or 3. Change the volume with button 8 and 9.

Presets

- Select a radio station manually or automatically.
- Navigate to the frequency you want to save. Press and hold button 1. P01 blinks in the display.
- Select P01-P10 with buttons 2 and 3.
- Press button 1 to save.
- Repeat the above to save more presets.
- To listen to a preset press button 1. Press several times to select a different preset.

Set the alarm

- When the radio is turned off, press button 8 for alarm 1. The display blinks.
- Set the hours and minutes with buttons 2 and 3. Press button 8 again to confirm the time. This also activates the alarm with the buzzer. Press button 8 once more to activate the radio as the alarm tone. Press the button one final time if you want to deactivate the alarm.

- The same procedure goes for alarm 2 but with button 9.
- Note that the radio volume gradually increases when the alarm goes off.

Turning the alarm off

- When the alarm sounds it can be paused for 9 minutes with the snooze button (5).
- Press button 7 to turn the alarm off.

Wake & nap modes

To wake up after 10-90 minutes, press button 5 repeatedly when the unit is off. If the radio is on you can set the sleep timer with the same process. The radio will automatically turn off after the timer is up.

Dimmer

Press and hold button 5 to switch the brightness on the display. Alternate between high or low.

The projector

Press button 4 to turn the projector on or off. Press button 6 to rotate the projection 180°. Adjust the focus of the projection with the focus dial (10).

Safety information

The apparatus shall not be exposed to dripping or splashing and that no objects filled with liquids, such as vases, shall be placed on the apparatus. No naked flame sources, such as lighted candles, should be placed on the apparatus. The AC plug is used as the disconnect device, it shall remain readily operable. Replace an empty battery with a battery of the same or corresponding type only. Return used batteries to your local battery recycling.

Oversikt

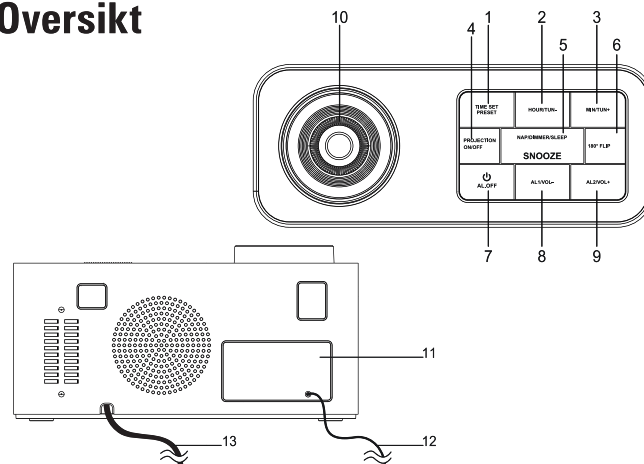

- | | | |
|-------------------------|------------------|-------------------|
| 1. Minne / still klokke | 6. 180° flip | 11. Batterikammer |
| 2. Time / bakover | 7. Alarm av/på | 12. Antenne |
| 3. Minutt / fremover | 8. AL1 / vol - | 13. Strømkabel |
| 4. Prosjeksjon på/av | 9. AL2 / vol + | |
| 5. Nap / slumre | 10. Juster fokus | |
| / sleep / dimmer | | |

Spesifikasjoner

Spenning	230 V~
Kabellengde	1,5 m
Backup-batterier	2 x AAA
Tidsformat	24-timers
Radio	FM (87,5-108 MHz)
Mål	150x70x62 mm

Backup-batterier

Hvis backup-batterier er installert, mister ikke klokken minnet ved strømbrudd. Projektor, display og alarm er ikke aktive ved strømbrudd. Fjern batteriluken og sett to AAA-batterier i batterikammeret i henhold til instruksjonene. Husk polariteten.

På/av

Koble strømkabelen til en stikkontakt.

Stille inn tid

Når enheten er slått av, holder du inne knapp 1 i tre sekunder. Når tallene blinker, stiller du inn timer og minutter med knappene 2 og 3. Trykk på knapp 1 igjen for å bekrefte.

Lytte til radio

Når enheten er på, trykker du på knapp 7 for å aktivere radioen. Velg frekvens med knapp 2 og 3. Automatisk kanalsøk aktiveres ved å holde inne knapp 2 eller 3. Velg volum med knapp 8 og 9.

Forvalg

- Velg en radiostasjon manuelt eller automatisk.
- Naviger til frekvensen du vil lagre. Hold inne knapp 1. P01 blinker i displayet.
- Velg P01-P10 med knappene 2 og 3.
- Trykk på knapp 1 for å lagre.
- Gjenta trinnene ovenfor for å lagre flere forvalg.
- Trykk på knapp 1 for å lytte til et forvalg. Trykk flere ganger for å velge et annet forvalg.

Stille inn alarm

- Når radioen er slått av, trykker du på knapp 8 for alarm 1. Displayet blinker.
- Still inn timer og minutter med knappene 2 og 3. Trykk på knapp 8 igjen for å bekrefte. Dette aktiverer også alarmer med ringeklokken. Trykk på knapp 8 enda en gang for å ha radioen som alarm-signal i stedet. Trykk på knappen en siste gang for å slå av alarmer.
- Indikatoren for alarm 1 tennes i displayet.
- Samme prosedyre gjelder for alarm 2, men med knapp 9.
- Radiovolumet øker gradvis når alarmer går av.

Slå av alarm

- Når alarmer piper, kan den settes på pause i 9 minutter med slumreknappen (5).
- Trykk på knapp 7 for å slå av alarmer.

Høneblund- og innsovningsfunksjon

For å bli vekket etter 10-90 minutter trykker du på knapp 5 gjentatte ganger når radioen er slått av. Hvis radioen er på, kan du stille inn innsovnings-timeren med samme prosedyre. Radioen slås da av automatisk når timeren har telt ned.

Dimmer

Hold inne knapp 5 for å endre lysstyrken på displayet. Bytt mellom høyt eller lavt.

Projektoren

Trykk på knapp 4 for å slå på eller av projektoren. Trykk på knapp 6 for å vende prosjek-sjonen 180°. Endre fokus på prosjek-sjonen med fokus-linsen (10).

Sikkerhetsinformasjon

Apparatet bør bare brukes innendørs og i mildt klima. Apparatet skal ikke utsettes for drypping eller sprut fra væsker. Ingen gjenstander med væske i – for eksempel vaser – skal plasseres oppå apparatet. Ikke plasser levende lys eller andre gjenstander som har åpen flamme, på apparatet. Strømkontakten er i hovedsak strømkilden, og den skal derfor være lett å koble fra. Et utladet batteri skal bare skiftes ut med et batteri av samme eller tilsvarende type. Brukte batterier skal leveres til miljøstasjoner eller batteriforhandlere.

Översikt

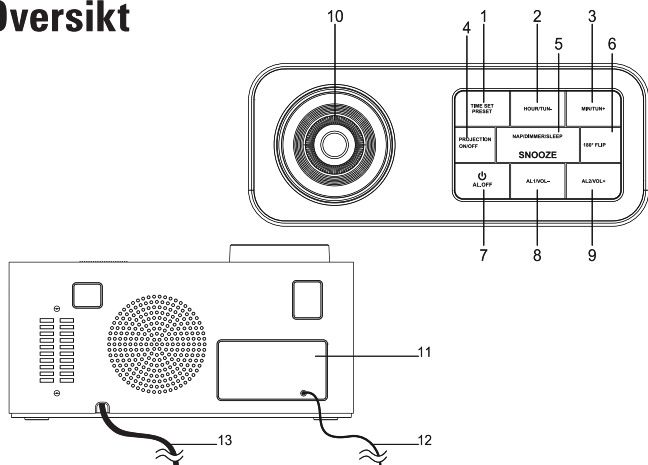

- | | | |
|----------------------------------|-----------------------|------------------|
| 1. Minne / ställa klockan | 6. 180° flip | 11. Batterilucka |
| 2. Timme / bakåt | 7. Alarm av / på | 12. Antenn |
| 3. Minut / framåt | 8. AL1 / vol - | 13. Strömkabel |
| 4. Projektor av / på | 9. AL2 / vol + | |
| 5. Nap / Snooze / sleep / dimmer | 10. Skärpa projektion | |

Specifikationer

Spänning	230 V~
Kabellängd	1,5 m
Backup-batterier	2x AAA
Tidsformat	24-timmars
Radio	FM (87,5-108 MHz)
Mått	150x70x62 mm

Backup-batterier

Om backup-batterier är installerade tappar klockan inte minnet vid strömavbrott. Projektor, display och alarm är inte aktiva vid strömavbrott. Tag bort batteriluckan och placera två AAA-batterier enligt instruktionerna i batteriluckan. Var noga med polariteten.

På/av

Koppla in strömkabeln i ett eluttag.

Ställa in tid

När enheten är avstängd, tryck och håll nere knapp 1 i tre sekunder. När siffrorna blinkar, ställ timmar och minuter med knapparna 2 och 3. Tryck på knapp 1 igen för att bekräfta.

Lyssna på radio

När enheten är på, tryck på knapp 7 för att aktivera radion. Välj frekvens med knapp 2 och 3. Automatisk kanalsökning aktiveras genom att hålla knapp 2 eller 3 intryckt. Välj volym med knapp 8 och 9.

Förval

- Välj en radiostation manuellt eller automatiskt.
- Navigera till frekvensen du vill spara. Tryck och håll in knapp 1. P01 blinkar i displayen.
- Välj P01-P10 med knapparna 2 och 3.
- Tryck på knapp 1 för att spara.
- Upprepa ovanstående för att spara fler förval.
- För att lyssna på ett förval tryck på knapp 1. Tryck fler gånger för att välja ett annat förval.

Ställa alarm

- När radion är avstängd, tryck på knapp 8 för alarm 1. Displayen blinkar.
- Ställ timmar och minuter med knapparna 2 och 3. Tryck på knapp 8 igen för att bekräfta. Detta aktiverar även larmet med ringklockan. Tryck på knapp 8 ytterligare en gång för att ha radion som alarm-signal istället. Tryck på knappen en sista gång för att stänga av larmet.
- Indikatoren för alarm 1 tänds i displayen.
- Samma procedur gäller för alarm 2 fast med knapp 9.

- Observera att radiovolymen gradvis ökar när alarmeret går.

Stänga av alarm

- När alarmeret ljuder kan det pausas i 9 minuter med snooze-knappen (5).
- Tryck på knapp 7 för att stänga av alarmeret.

Tupplurs- och sleep-funktion

För att bli väckt efter 10-90 minuter, tryck på knapp 5 upprepade gånger när radion är avstängd. Om radion är igång kan du ställa in sovtimern med samma process. Radion stängs då automatiskt av när timern är slut.

Dimmer

Tryck och håll in knapp 5 för att ändra ljusstyrkan på displayen. Växla mellan hög eller låg.

Projektorn

Tryck på knapp 4 för att sätta igång eller stänga av projektorn. Tryck på knapp 6 för att vända projektionen 180°. Ändra fokus på projektionen med fokus-linsen (10).

Säkerhetsinformation

Apparaten bör endast användas inomhus och i mildt klimat. Apparaten ska inte utsättas för droppande eller plaskande och inga föremål med vätskor, så som vaser får placeras på apparaten. Inga nakna flammor eller eldkällor, så som levande ljus får placeras på apparaten. Strömkontakten är den huvudsakliga strömkällan och skall därför vara lätt att koppla ur. Ersätt endast förbrukat batteri mot batteri av samma eller motsvarande typ. Förbrukade batterier skall lämnas till din lokala batteriinsamling.

