



M2 TRAINER USER GUIDE

Customer Service
800.783.7257
saris.com



TELL US WHAT YOU THINK



[SARIS.COM/FEEDBACK](https://www.saris.com/feedback)

REGISTER YOUR PRODUCT FOR UPDATES

[SARIS.COM/REGISTRATION](https://www.saris.com/registration)



ROUVY **ZWIFT**

Virtual Training makes it easy to
bring the outside in, whether you're
on a tablet, desktop or phone.

VirtualTraining.Saris.com

Customer Service
800.783.7257
Saris.com

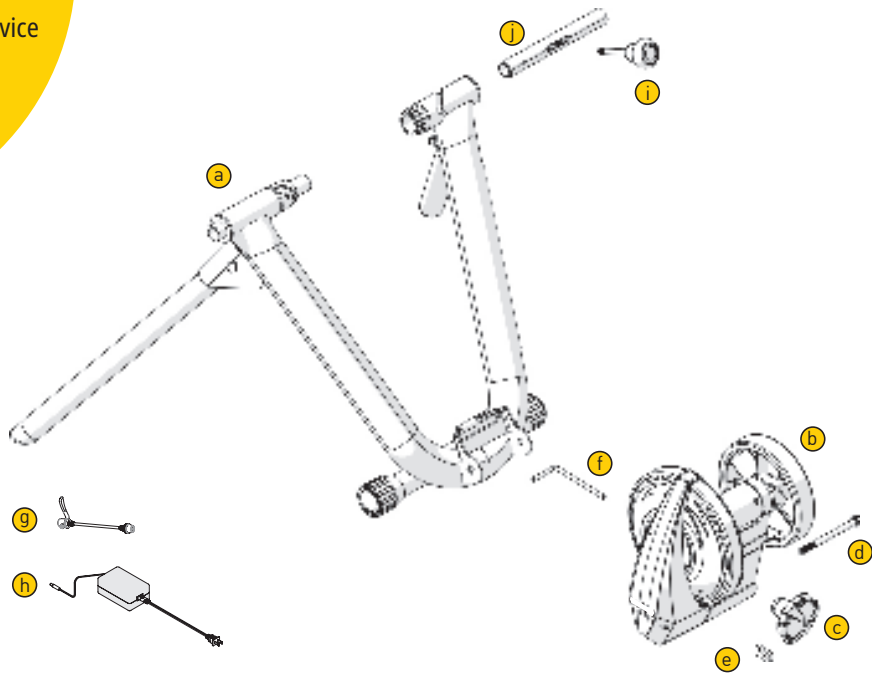

1

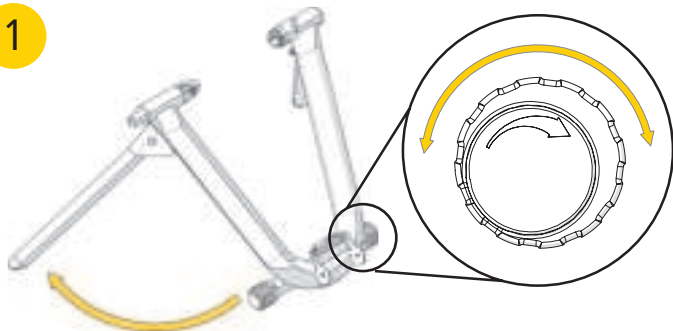

EN Fully extend trainer legs and set trainer on flat surface. The foot pads on the legs of the trainer can be rotated to make your trainer stand level on uneven surfaces.

- PL** Całkowicie wysunąć nóżki trenera i ustawić urządzenie na płaskiej powierzchni. Ruchome elementy stopek umieszczonych na nóżkach trenera można obracać, by ustawić urządzenie w poziomie nawet na nierównym podłożu.
- SK** Úplne roziahnite podpery trénažéra a položte ho na rovný povrch. Otáčaním nožičiek na podperách trénažéra možno upraviť ich výšku a nastaviť vodorovnú polohu trénažéra aj na nerovných povrchoch.

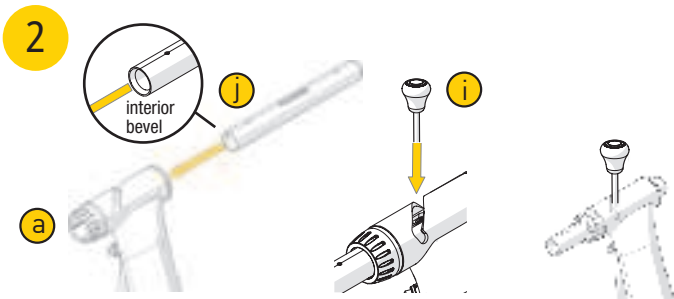

EN Insert the bolt action tube (j) into the trainer (a). Insert the quick release lever (i) into the trainer slit and through the center hole of the bolt action tube (j). Tighten the lever (i) into the threads of the bolt action tube (j).

PL Wsunąć tuleję zamka (j) do trenażera (a). Wsunąć dźwignię szybkiego zwalniania (i) do otworu trenażera i przełożyć ją przez otwór znajdujący się pośrodku tulei zamka (j). Dokręcić dźwignię (i) w tulei zamka (j).

SK Do trenažera (a) nasuňte upínací rúrku (j). Do štrbiny trenažera cez stredový otvor upínacej rúrky (j) zasuňte rýchloupínací páčku (i). Páčku (i) zatiahnite do závitov na upínacej rúrke (j).

3

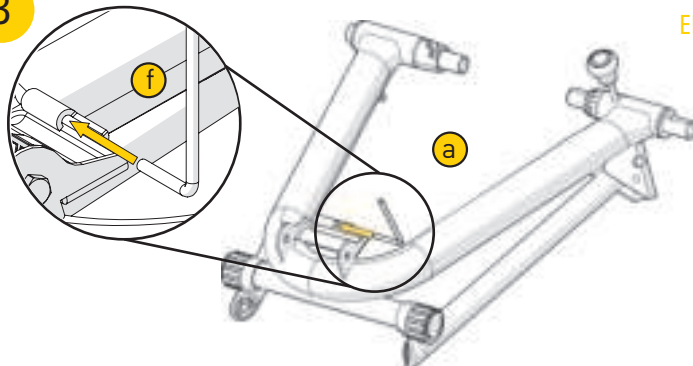

EN Position trainer frame (a) flat on ground with legs folded. Insert L-bolt (f) as shown with arrow.

PL Ustawić ramę trenera (a) płasko na podłożu ze złożonymi nóżkami. Włożyć śrubę w kształcie litery L (f), tak jak pokazuje strzałka.

SK Rám trénažéra (a) položte na rovny povrch so zloženými podperami. Zasuňte L-skrutku (f) v smere šípky.

4

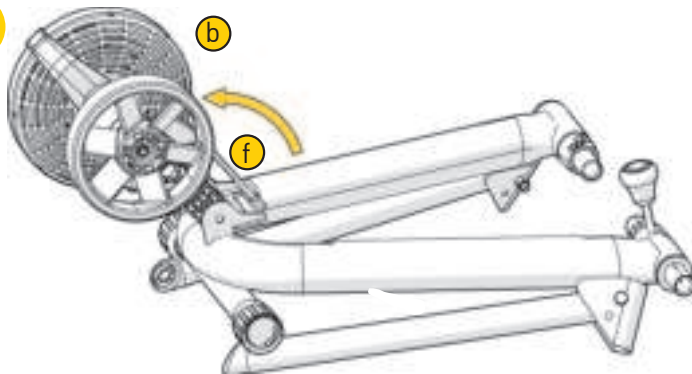

EN Place the resistance unit (b) between brackets on the frame and guide the L-bolt (f) through the center of the resistance unit (b).

PL Włożyć jednostkę oporową (b) pomiędzy ramiona widelca ramy i przeprowadzić śrubę w kształcie litery L (f) przez środek jednostki oporowej (b).

SK Odporovú jednotku (b) umiestnite medzi konzoly na ráme a L-skrutku (f) prevlečte cez stred odporovej jednotky (b).

5

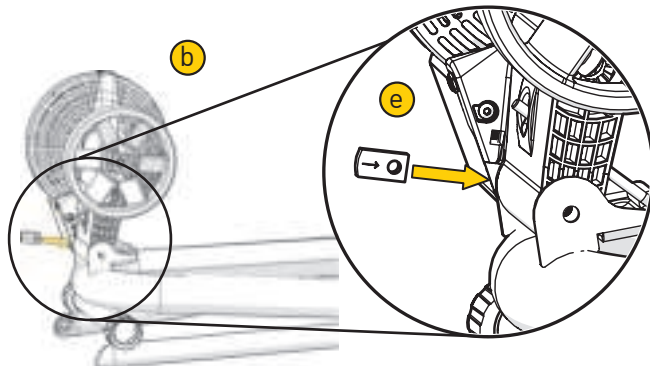

EN While holding the resistance unit (b) in an upright position, insert the nut (e).

PL Przytrzymując jednostkę oporową (b) w pozycji pionowej, włożyć nakrętkę (e).

SK Odporovú jednotku (b) držte vo vzpriamenej polohe a nasuňte maticu (e).

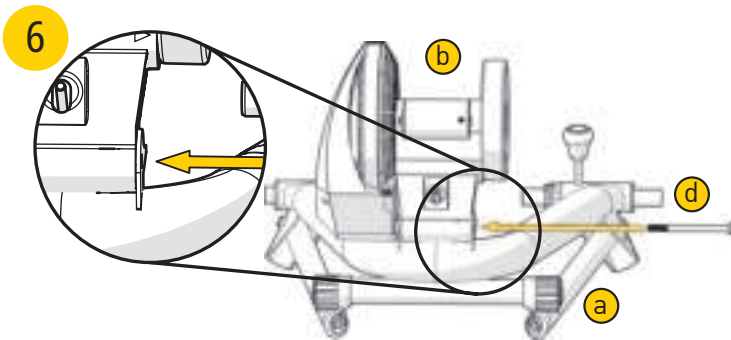

EN Guide the bolt (d) into the round hole of the trainer frame (a) as indicated by the arrow. Pass through the resistance unit (b) and secure into the resistance unit nut (e) using a 1/2" wrench.

PL Włożyć śrubę (d) w okrągły otwór w ramie trenera (a), zgodnie ze wskazaniem strzałki. Przełożyć przez jednostkę oporową (b) i zamocować w nakrętce jednostki oporowej (e) przy użyciu klucza 1/2".

SK Skrutku (d) zasuňte do okrúhleho otvoru rámu trénažéra (a) v smere šípky. Prevlečte ju cez odporovú jednotku (b) a zaskrutkujte do matice odporovej jednotky (e) pomocou 1/2" kľúča.

7

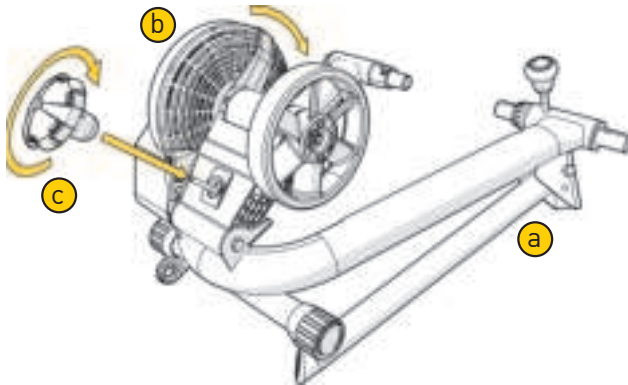

- EN 1.) Fold the resistance unit (b) into the trainer frame (a).
2.) Thread the clutch knob (c) clockwise onto the L-bolt.

- PL 1.) Złożyć jednostkę oporową (b) w kierunku ramy trenera (a).
2.) Nakręcić pokrętkę dociskową (c) na śrubę w kształcie litery L, obracając w prawo.

- SK 1) Odporovú jednotku (b) pritlačte k rámu trénažera (a).
2) Ovládač spojky (c) naskrutkujte v smere hodinových ručičiek na L-skrutku.

8

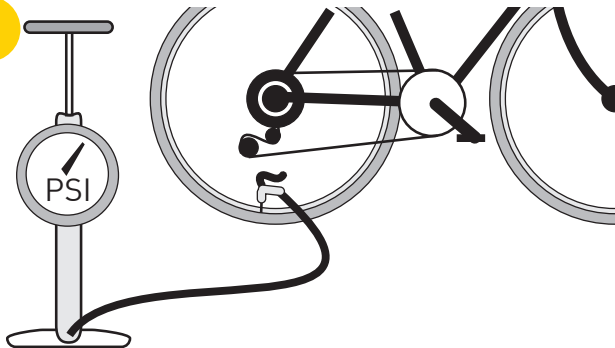

EN Fill tire to manufacturer's suggested tire pressure.

PL Napompować oponę aż do osiągnięcia ciśnienia zalecanego przez producenta.

SK Plášť nafúknite na tlak odporúčaný výrobcom.

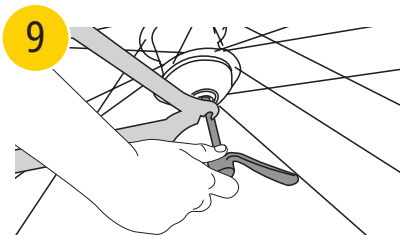

EN The trainer is designed to be only used with the provided skewer. Failure to use included skewer may result in damage or injury. Replace the skewer on the rear wheel of your bike with the one provided. Make sure the quick release handle is on the left (non-drive) side of the bicycle and faces upward or backwards.

PL Trener jest przeznaczony do użytku wyłącznie z dołączonym do zestawu szybkozamykaczem. Użycie innego szybkozamykacza niż dołączony do zestawu grozi uszkodzeniem urządzenia lub urazem. Należy zamienić szybkozamykacz z tylnego koła roweru na ten dołączony do zestawu. Upewnij się, że uchwyt szybkozamykacza znajduje się po lewej stronie roweru (strona bez napędu) i jest skierowany do góry i do tyłu.

SK Trener je určený na použitie výhradne s priloženým rýchlopínákom. Ak nepoužijete priložený rýchlopínák, hrozí riziko poškodenia alebo zranenia. Rýchlopínák kolesa vášho bicykla nahradte priloženým rýchlopínákom. Zabezpečte, aby páčka rýchlopínáka bola na ľavej strane bicykla (nepoháňaná strana) a smerovala hore alebo dozadu.

10

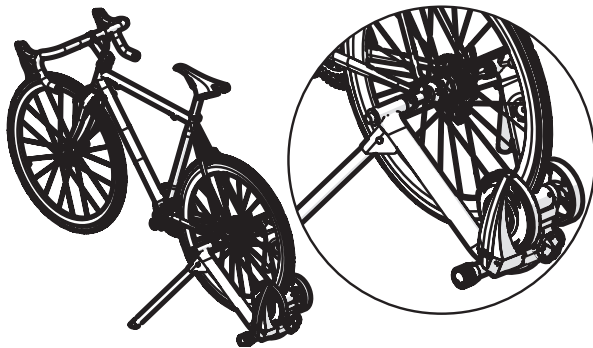

EN Lift up bike by the seat post and position the left side of your bike skewer into the left side of the trainer.

PL Unieść rower, trzymając za szyćę, i umieścić lewą stronę szybkozamykacza w lewej części trenażera.

SK Zdvihnite bicykel za sedlovku a ľavú stranu rýchlozamykáča na bicykli umiestnite na ľavú stranu trenažera.

11

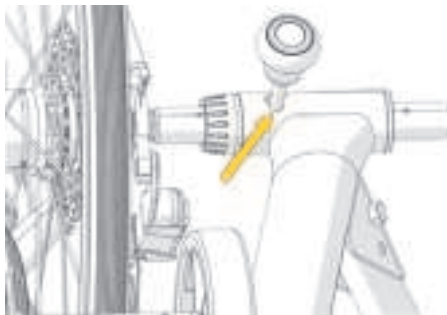
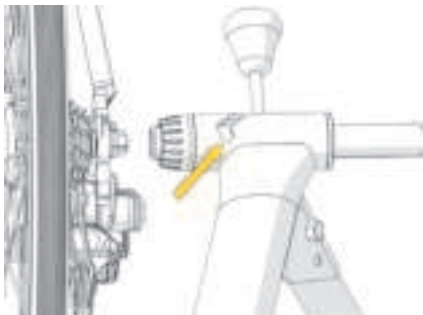

- EN** Pull down the quick release lever to capture the right side of your bike skewer. Quick release handle must be all the way down in locked position.
- PL** Pociągnąć do dołu dźwignię szybkiego zwalniania, by uchwycić prawą stronę szybkozamykacza. Uchwyt dźwigni szybkiego zwalniania musi znajdować się maksymalnie u dołu, w pozycji zablokowanej.
- SK** Potiahnutím rýchlopínacej páčky nadol uchyťte pravú stranu rýchlopínáka bicykla. Rukoväť rýchlopínacej páčky musí byť úplne dolu v uzamknutej polohe.

12

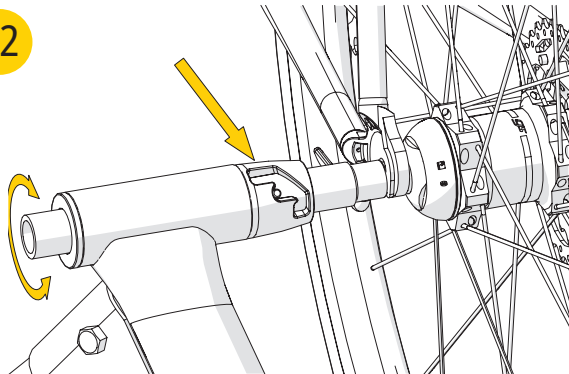

EN Adjust the non-drive side of the trainer by pulling the shaft and rotating to appropriate position. Go back to step 11 and engage the quick release handle to secure the bike.

PL Ustawić trenażer po stronie bez napędu, pociągając za wałek i obracając tak, by osiągnąć odpowiednie położenie. Powrócić do kroku 11 i zaciągnąć uchwyt szybkozamykacza, by zablokować rower.

SK Nepoháňanú stranu trenažéra nastavte potiahnutím tyče a jej otočením do vhodnej polohy. Vráťte sa na krok 11 a zaistite bicykel zatlačením rýchlopínacej páčky.

13

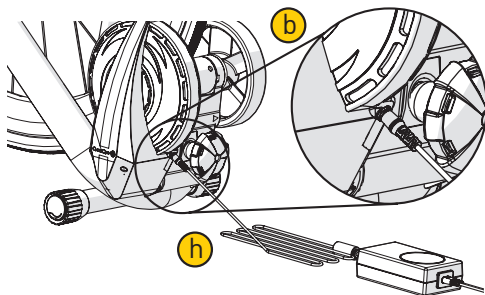

EN Insert the resistance unit power cable (h) into the resistance unit (b) as shown. Plug the power supply into the wall outlet. When powered, but not connected to an app or device, the resistance unit status light will blink green.

PL Włożyć kabel zasilania (h) jednostki oporowej do jednostki oporowej (b), jak pokazano na obrazku. Podłączyć zasilacz do gniazda ściennego. Gdy urządzenie jest zasilane, ale nie jest połączone z aplikacją lub urządzeniem, lampka stanu jednostki oporu będzie migać na zielono.

SK Napájací kábel odporovej jednotky (h) zasuňte podľa obrázka do odporovej jednotky (b). Napájací zdroj pripojte do elektrickej zásuvky. Keď je napájaný, ale nie je pripojený k aplikácii alebo zariadeniu, kontrolka stavu odporovej jednotky bude blikať nazeleno.

14

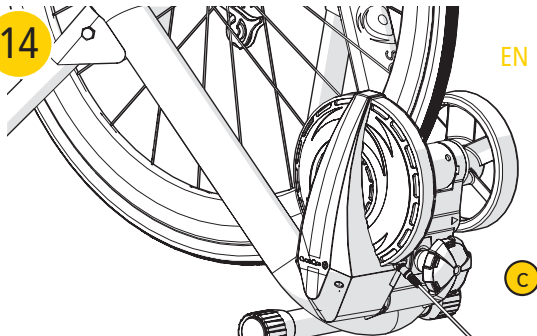

EN To tighten the roller against the tire, turn resistance unit knob (c) until it **CLICKS**.

PL Aby docisnąć rolkę do opony, przekręcić pokrętkę jednostki oporowej (c) aż do **KLIKNIĘCIA**.

SK Ak chcete valec pritlačiť k plášťu, otáčajte ovládačom odporovej jednotky (c), pokiaľ **NECVAKNE**.

15

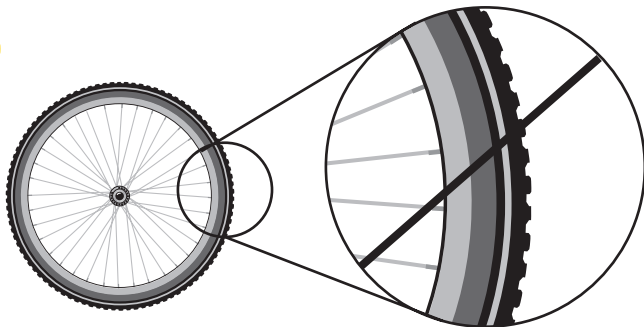

EN Knobby tires will cause excessive noise and vibration. Use a slick tire to avoid this. Use of trainers will decrease the life of your rear tire. For longer life, use a harder compound tire (part #9710).

PL Opony kolcowane będą powodować nadmierny hałas i wibracje. Aby tego uniknąć, należy korzystać z opon gładkich. Korzystanie z trenerów skraca żywotność tylnej opony. Aby zachować żywotność na dłużej, należy korzystać z opon wykonanych z twardej mieszanki (część nr 9710).

SK Plášte s terénnym dezénom budú spôsobovať nadmerný hluk a vibrácie. Aby ste im predišli, používajte hladké plášte. Používanie trénažerov skracuje životnosť zadného pláštá. Ak chcete predĺžiť jeho životnosť, používajte plášt' z tvrdšej zmesi (diel č. 9710).

EN FIRMWARE UPDATES

Firmware on the trainer can be updated wirelessly when new firmware releases are available. To enjoy the full capabilities of the trainer including ongoing enhancements and Over-the-Air firmware updates you must use Rouvy for iOS or PC.

Note: Your iOS device must be, iPhone 4s or later, iPod Touch 5th generation or later, or iPad Mini/iPad 3 or later. If you are updating from a PC the use of a Bluegiga USB dongle is necessary, this can be purchased from www.Saris.com

More info along with step by step directions for updating the firmware of your trainer can be found at www.saris.com/product/M2 under product support.

PL AKTUALIZACJE OPROGRAMOWANIA SPRZĘTOWEGO

Oprogramowanie sprzętowe trenera można aktualizować bezprzewodowo, gdy dostępne są jego nowe wersje. Aby móc cieszyć się pełnymi możliwościami trenera, w tym korzystać z ciągłych udoskonaleń i bezprzewodowych aktualizacji oprogramowania sprzętowego, należy używać aplikacji Rouvy na iOS lub PC.

Uwaga: obsługiwane urządzenia z systemem iOS: iPhone 4s lub nowszy, iPod Touch 5. generacji lub nowszy albo iPad Mini/iPad 3 lub nowszy. W przypadku instalowania aktualizacji za pośrednictwem komputera konieczny jest klucz sprzętowy USB Bluegiga, który można kupić w witrynie www.Saris.com.

Więcej informacji oraz instrukcje, jak krok po kroku zaktualizować oprogramowanie sprzętowe trenera, można znaleźć na stronie www.saris.com/product/M2 w sekcji Product Support (wsparcie dot. produktów).

SK AKTUALIZÁCIE FIRMVÉRU

Ak sú dostupné nové vydania firmvéru, firmvér na trenažéri môžete aktualizovať bezdrôtovo. Ak chcete využiť všetky možnosti trenažéra vrátane priebežných vylepšení a aktualizácií firmvéru na diaľku, musíte používať systém Rouvy pre iOS alebo PC.

Poznámka: Podporované sú nasledujúce zariadenia so systémom iOS: iPhone 4s alebo novšia verzia, iPod Touch 5. generácie alebo novšia verzia alebo iPad Mini/iPad 3 alebo novšia verzia. Ak vykonávate aktualizáciu prostredníctvom počítača, použite v prípade potreby USB kľúč Bluegiga, ktorý si môžete zakúpiť na stránke www.Saris.com.

Ďalšie informácie a podrobné pokyny týkajúce sa aktualizácie firmvéru vášho trenažéra nájdete na stránke www.saris.com/product/M2 v časti venovanej podpore k produktom.

EN Because it is impossible to calculate every situation during which a bike trainer may be used, this manual makes no representation about the safe use of the trainer under all conditions. There are risks (mostly marginal, but some serious) associated with any trainer use which cannot be predicted, and are the sole responsibility of the rider.

Basic Precautions:

- Do not place any other objects near nor into the moving parts of trainer or bicycle.
- Prevent children (under 10) and pets from touching or riding your bike and the trainer while in use.
- Remove the bicycle from the trainer when not in use.
- Inspect the trainer parts on a regular basis.
- This trainer is not designed for industrial, commercial or medial applications.
- Keep clean with a dry cloth. Do not use cleaning supplies on this unit.

PL Ponieważ nie da się przewidzieć każdej sytuacji, w której może być używany trener rowerowy, niniejsza instrukcja nie zawiera informacji na temat bezpiecznego użytkowania trenera we wszystkich możliwych warunkach. Z korzystaniem z trenera w każdej sytuacji związane są pewne zagrożenia (najczęściej nieznaczące, lecz w niektórych przypadkach poważne), których nie można przewidzieć i za które odpowiada wyłącznie użytkownik.

Podstawowe środki ostrożności:

- Nie umieszczać żadnych innych przedmiotów w pobliżu ruchomych części trenera lub roweru ani w nich.
- Nie dopuszczać do tego, by dzieci (poniżej 10 roku życia) lub zwierzęta dotykały roweru lub trenera, gdy jest on w użytku, ani na nim jeździły.
- Wyjmować rower z trenera, gdy nie jest on używany.
- Regularnie sprawdzać stan części trenera.
- Ten trener nie jest przeznaczony do zastosowań komercyjnych, przemysłowych ani medycznych.
- Czyścić suchą szmatką. Nie używać środków czyszczących.

SK Keďže nie je možné počítať so všetkými situáciami, ktoré môžu nastať pri používaní cyklistického trénažera, tento návod nemožno považovať za vyhlásenie o bezpečnom používaní trénažera za všetkých okolností. Pri používaní akéhokoľvek trénažera hrozia riziká (zvyčajne marginálne, ale v niektorých prípadoch vážne), ktoré nie je možné predvídať, a za ktoré zodpovedá výhradne jazdec.

Základné bezpečnostné opatrenia:

- Do pohyblivých častí trénažera alebo bicykla ani do ich blízkosti nepokladajte žiadne cudzie predmety.
- Zabráňte, aby deti mladšie ako 10 rokov a domáce zvieratá jazdili na bicykli a trénažeri alebo sa ho dotýkali počas používania.
- Ak trénažer nepoužívate, zložte z neho bicykel.
- Komponenty trénažera pravidelne kontrolujte.
- Tento trénažer nie je určený na priemyselné, komerčné ani lekárske použitie.
- Na udržiavanie v čistote používajte suchú handričku. Toto zariadenie nečistite čistiacimi prostriedkami.

OFFICIAL WARRANTY TERMS

Saris Cycling Group, Inc (SCG), parent company of Saris, warrants our product to the original consumer to be free from defects in materials and workmanship. Please retain your sales slip for your records as proof of purchase will be required

WARRANTY TERM

	HOME USE	COMMERCIAL AND INDUSTRIAL USE
TRAINERS		
Hammer/H2/H3 Indoor Trainer	<ul style="list-style-type: none"> • Frame: Lifetime • Frame finish and decals not included in warranty • Electronics: 2 years • Belt: 1 year • Pulley Wheel: 1 year • Freehub: 1 year 	<ul style="list-style-type: none"> • Frame finish and decals not included in warranty • Electronics: 1 Year • Belt: None • Pulley Wheel: None • Freehub: None
Magnus/M2 Indoor Trainer	<ul style="list-style-type: none"> • Frame: Lifetime (for failures against weld breakage) • Frame finish and decals not included in warranty • Electronics: 2 years • Resistance Unit (Bearings): 2 years 	<ul style="list-style-type: none"> • Frame: 5 Year (for failures against weld breakage) • Frame finish and decals not included in warranty • Electronics: 1 Year • Resistance Unit (Bearings): None

	HOME USE	COMMERCIAL AND INDUSTRIAL USE
Classic Trainers	<ul style="list-style-type: none"> • Frame: Lifetime (for failures against weld breakage) • Frame finish and decals not included in warranty • Resistance Unit (bearings, leakage): 2 years 	<ul style="list-style-type: none"> • Frame: 5 Year (for failures against weld breakage) • Frame finish decals not included in warranty • Resistance Unit: None
PowerBean pro and PowerSync Trainer	<ul style="list-style-type: none"> • Frame: Lifetime (for failures against weld breakage) • Electronics: 1 year 	
ROLLERS	<ul style="list-style-type: none"> • Frame: lifetime (for failures against breakage) • Frame finish and decals not included in warranty • Aluminum (bearings): 2 years 	<ul style="list-style-type: none"> • Frame: No warranty on frame for failures against breakage • Frame finish and decals not included in warranty • Aluminum (bearings): None
INDOOR CYCLES	<ul style="list-style-type: none"> • Frame: 10 years • Component parts, electronic components, paint/appearance: 1 year 	

EXCLUSIONS

The following items are considered wear items are NOT covered under warranty:

- Clutch knob
- L bolt
- RU rollers
- Bolt action bushings
- Trainer feet
- Roller resistance band
- Roller feet
- Mag Plus remote shifter
- Power Supply – magnus, hammer

Any product or part thereof found to be defective within the term as set forth above will be replaced without charge provided that: (1) its failure resulted from a defect in material or workmanship and not from normal wear and tear expected in the use of the product; (2) the product was not misused, improperly assembled, improperly maintained or damaged by accident; (3) there was no failure to follow instructions or warnings in Owner's Manual; (4) no alterations or modifications were made; and (5) the product or part is delivered, freight prepaid, to Saris Cycling Group or an authorized service center.

Please call 1-800-783-7257 to obtain return authorization prior to return. SCG reserves the right to inspect any product before issuing a replacement. SCG's only obligation shall be to replace such products or parts that it determines are defective.

Limitations

Saris warrants your product to be free of any defects in material or workmanship. This warranty does not apply to parts that have been worn out through normal use or damaged through misuse, abuse, neglect, accident, or unauthorized modification. Where applicable, incidental and consequential damages are not covered, and there are no other warranties, expressed or implied. This warranty applies to the original owner only. Retain your receipt as proof of purchase.

The foregoing warranties are in lieu of and exclude all other warranties not expressly set forth herein, whether expressed or implied by operation of law or otherwise. Other than as set forth above, SCG makes no warranty, whether express, implied or statutory, with respect to any product, including, but not limited to, warranties of reliability, merchantability fitness for a particular purpose, or those arising from any course of performance, dealing, usage or trade. SCG shall not be liable for incidental or consequential losses, damages or expenses in connection with its products. SCG's liability hereunder is expressly limited to the replacement of goods not complying with this warranty or, at SCG's election, to the repayment of an amount of the purchase price of the product in question. Some states do not permit the exclusion or limitation of implied warranties or incidental or consequential damages, so the preceding limitations and exclusions may not apply to you.

Lifetime warranty available in North America only.

RECOMMENDED MAINTAINENCE

- Remove the bicycle from the trainer when not in use.
- Inspect the trainer parts on a regular basis.
- Keep clean with a dry cloth. Do not use cleaning supplies on this unit.
- Un-Plug unit when not in use when applicable.

OFICJALNE WARUNKI GWARANCJI

Saris Cycling Group, Inc (SCG), spółka macierzysta firmy Saris, gwarantuje pierwotnemu użytkownikowi, że produkt jest wolny od wad materiałowych i wykonawczych. Należy zachować dowód sprzedaży, ponieważ będzie on wymagany.

OKRES GWARANCJI

	UŻYTEK DOMOWY	UŻYTEK KOMERCYJNY I PRZEMYSŁOWY
TRENAŻERY		
Hammer/H2/H3 do użytku w pomieszczeniach	<ul style="list-style-type: none"> • Rama: gwarancja dożywotnia • Gwarancja nie obejmuje wykończenia ramy i naklejek • Elektronika: 2 lata • Pasek: 1 rok • Koło pasowe: 1 rok • Bębenek piasty: 1 rok 	<ul style="list-style-type: none"> • Gwarancja nie obejmuje wykończenia ramy i naklejek • Elektronika: 1 rok • Pasek: brak • Koło pasowe: brak • Bębenek piasty: brak
Magnus/M2 do użytku w pomieszczeniach	<ul style="list-style-type: none"> • Rama: gwarancja dożywotnia (na uszkodzenia spowodowane pęknięciem w miejscu spoiny) • Gwarancja nie obejmuje wykończenia ramy i naklejek • Elektronika: 2 lata • Jednostka oporowa (łożyska): 2 lata 	<ul style="list-style-type: none"> • Rama: 5 lat (na uszkodzenia spowodowane pęknięciem w miejscu spoiny) • Gwarancja nie obejmuje wykończenia ramy i naklejek • Elektronika: 1 rok • Jednostka oporowa (łożyska): brak

	UŻYTEK DOMOWY	UŻYTEK KOMERCYJNY I PRZEMYSŁOWY
Trenażery z serii Classic	<ul style="list-style-type: none"> • Rama: gwarancja dożywotnia (na uszkodzenia spowodowane pęknięciem w miejscu spoiny) • Gwarancja nie obejmuje wykończenia ramy i naklejek • Jednostka oporowa (łożyska, wycieki): 2 lata 	<ul style="list-style-type: none"> • Rama: 5 lat (na uszkodzenia spowodowane pęknięciem w miejscu spoiny) • Gwarancja nie obejmuje wykończenia ramy i naklejek • Jednostka oporowa: brak
PowerBean pro i PowerSync Trainer	<ul style="list-style-type: none"> • Rama: gwarancja dożywotnia (na uszkodzenia spowodowane pęknięciem w miejscu spoiny) • Elektronika: 1 rok 	
TRENAŻERY ROLKOWE	<ul style="list-style-type: none"> • Rama: gwarancja dożywotnia (na uszkodzenia spowodowane pęknięciem) • Gwarancja nie obejmuje wykończenia ramy i naklejek • Aluminium (łożyska): 2 lata 	<ul style="list-style-type: none"> • Rama: brak gwarancji na uszkodzenia ramy spowodowane pęknięciem • Gwarancja nie obejmuje wykończenia ramy i naklejek • Aluminium (łożyska): brak
ROWERY STACJONARNE	<ul style="list-style-type: none"> • Rama: 10 lat • Części składowe, elementy elektroniczne, farba/wygląd zewnętrzny: 1 rok 	

WYŁĄCZENIA

Poniżej wymienione elementy uznaje się za zużywające się w sposób naturalny i NIE są one objęte gwarancją:

- Pokrętło dociskowe
- Śruba w kształcie litery L
- Rolki RU
- Tuleje zamka
- Stopki trenera
- Pasek oporowy w trenerze rolkowym
- Stopki trenera rolkowego
- Manetka w modelu Mag Plus
- Zasilacz – Magnus, Hammer

Wszystkie produkty lub ich części, które zostaną uznane za wadliwe w określonym powyżej czasie, zostaną wymienione bez dodatkowych opłat pod warunkiem, że: (1) uszkodzenie wynika z wady materiału lub wykonania, a nie z normalnego zużycia związanego z korzystaniem z produktu; (2) produkt nie był używany niezgodnie z przeznaczeniem, niewłaściwie złożony, niewłaściwie konserwowany lub uszkodzony przez przypadek; (3) prawidłowo stosowano się do instrukcji i ostrzeżeń zawartych w instrukcji obsługi; (4) nie wprowadzono żadnych zmian ani modyfikacji; (5) produkt lub jego część zostały dostarczone do spółki Saris Cycling Group lub autoryzowanego centrum serwisowego, a koszty przesyłki zostały pokryte.

Przed dokonaniem zwrotu należy zadzwonić na numer 1-800-783-7257 w celu uzyskania autoryzacji zwrotu. SCG zastrzega sobie prawo do zbadania każdego produktu przed wydaniem nowego. SCG ma w obowiązku wymianę wyłącznie produktów i części, które uzna za wadliwe.

Ograniczenia

Saris gwarantuje, że produkt jest wolny od wad materiałowych i wykonawczych. Niniejsza gwarancja nie ma zastosowania do części, które zostały zużyte w wyniku normalnego użytkowania lub uszkodzone w wyniku niewłaściwego lub niezgodnego z przeznaczeniem użytkowania, zaniedbania, wypadku lub modyfikacji dokonanej bez upoważnienia. Szkody przypadkowe i wtórne, jeśli dotyczy, nie są objęte gwarancją i nie mają zastosowania żadne inne gwarancje wyraźne ani dorozumiane. Niniejsza gwarancja dotyczy wyłącznie pierwotnego właściciela urządzenia. Należy zachować dowód zakupu.

Powyższe gwarancje zastępują i wykluczają wszelkie inne gwarancje, które nie zostały wyraźnie określone w niniejszym dokumencie, bez względu na to, czy są one wyraźne lub dorozumiane na mocy przepisów prawa czy też w inny sposób. Z wyjątkiem przypadków określonych powyżej SCG nie udziela żadnych gwarancji, wyraźnych, dorozumianych ani ustawowych, w odniesieniu do jakiegokolwiek produktu, w tym między innymi gwarancji niezawodności, przydatności handlowej do określonego celu lub gwarancji wynikających z jakiegokolwiek procesu realizacji, rozpowszechniania, użytkowania lub sprzedaży. Spółka SCG nie ponosi odpowiedzialności za przypadkowe lub następne straty, szkody ani wydatki związane z jej produktami. Odpowiedzialność SCG wynikająca z niniejszej gwarancji jest jednoznacznie ograniczona do wymiany towarów, które nie spełniają warunków niniejszej gwarancji, lub, jeśli tak zdecyduje SCG, do zwrotu kwoty równej cenie nabycia danego produktu. W niektórych stanach nie jest dozwolone wyłączenie lub ograniczenie dorozumianych gwarancji lub szkód przypadkowych lub wtórnych, zatem powyższe ograniczenia i wyłączenia mogą nie mieć zastosowania.

Gwarancja dożywotnia obowiązuje wyłącznie w Ameryce Północnej.

ZALECANA KONSERWACJA

- Wyjmować rower z trenażera, gdy nie jest on używany.
- Regularnie sprawdzać stan części trenażera.
- Czyścić suchą szmatką. Nie używać środków czyszczących.
- Odłączać urządzenie od zasilania, gdy nie jest używane (jeśli dotyczy).

OFICIÁLNE ZÁRUČNÉ PODMIENKY

Saris Cycling Group, Inc (SCG), materská spoločnosť spoločnosti Saris, zaručuje pôvodnému kupujúcemu, že na našom výrobku sa nevyskytnú chyby v materiáloch a spracovaní. Doklady o kúpe si odložte, pretože ich budete potrebovať.

TRVANIE ZÁRUKY

	DOMÁCE POUŽÍVANIE	KOMERČNÉ A PRIEMYSELNÉ POUŽÍVANIE
TRENAŽÉRY		
Trenažér do interiéru Hammer/H2/H3	<ul style="list-style-type: none"> • Rám: Doživotná • Na povrchovú úpravu rámu a nálepky sa záruka nevzťahuje • Elektronika: 2 roky • Pás: 1 rok • Prevodové koleso: 1 rok • Voľnobežník: 1 rok 	<ul style="list-style-type: none"> • Na povrchovú úpravu rámu a nálepky sa záruka nevzťahuje • Elektronika: 1 rok • Pás: Bez záruky • Prevodové koleso: Bez záruky • Voľnobežník: Bez záruky
Trenažér do interiéru Magnus/M2	<ul style="list-style-type: none"> • Rám: Doživotná (na poškodenia spôsobené prasknutím zvarov) • Na povrchovú úpravu rámu a nálepky sa záruka nevzťahuje • Elektronika: 2 roky • Odporová jednotka (ložiská): 2 roky 	<ul style="list-style-type: none"> • Rám: 5 rokov (na poškodenia spôsobené prasknutím zvarov) • Na povrchovú úpravu rámu a nálepky sa záruka nevzťahuje • Elektronika: 1 rok • Odporová jednotka (ložiská): Bez záruky

	DOMÁCE POUŽÍVANIE	KOMERČNÉ A PRIEMYSELNÉ POUŽÍVANIE
Klasické trenažéry	<ul style="list-style-type: none"> • Rám: Doživotná (na poškodenia spôsobené prasknutím zvarov) • Na povrchovú úpravu rámu a nálepky sa záruka nevzťahuje • Odporová jednotka (ložiská, vytečenie): 2 roky 	<ul style="list-style-type: none"> • Rám: 5 rokov (na poškodenia spôsobené prasknutím zvarov) • Na povrchovú úpravu rámu a nálepky sa záruka nevzťahuje • Odporová jednotka: Bez záruky
Trenažér PowerBean pro a PowerSync	<ul style="list-style-type: none"> • Rám: Doživotná (na poškodenia spôsobené prasknutím zvarov) • Elektronika: 1 rok 	
VALCOVÉ TRENAŽÉRY	<ul style="list-style-type: none"> • Rám: doživotná (na poškodenia spôsobené prasknutím) • Na povrchovú úpravu rámu a nálepky sa záruka nevzťahuje • Hliník (ložiská): 2 roky 	<ul style="list-style-type: none"> • Rám: Žiadna záruka na poškodenia rámu spôsobené prasknutím • Na povrchovú úpravu rámu a nálepky sa záruka nevzťahuje • Hliník (ložiská): Bez záruky
BICYKLE DO INTERIÉRU	<ul style="list-style-type: none"> • Rám: 10 rokov • Jednotlivé dielce, elektronické komponenty, lakovanie/vzhľad: 1 rok 	

VÝNIMKY

Na nasledujúce komponenty sa záruka NEVZŤAHUJE, pretože sa považujú za spotrebný materiál:

- Ovládač spojky
- L-skrutka
- RU valce
- Puzdrá upínača
- Nohy trenažéra
- Odporový pás valcového trenažéra
- Nohy valcového trenažéra
- Diaľkový prehadzovač pre Mag Plus
- Napájanie – magnus, hammer

Akýkoľvek produkt alebo jeho dielec, o ktorom sa zistí, že je chybný v rámci záručnej doby uvedenej vyššie, bude bezplatne vymenený pri splnení nasledujúcich predpokladov: (1) jeho poškodenie bolo spôsobené chybou materiálu alebo spracovania a nie normálnym opotrebovaním očakávaným na základe používania výrobku, (2) výrobok nebol používaný nevhodným spôsobom, nesprávne zmontovaný, nesprávne udržiavaný ani poškodený pri nehode, (3) postupovalo sa podľa pokynov alebo výstrah v uvedených v návode na obsluhu, (4) neboli vykonané žiadne zmeny ani úpravy, a (5) výrobok alebo jeho dielec budú doručené na náklady kupujúceho spoločnosti Saris Cycling Group alebo do autorizovaného servisného strediska.

Pred vrátením zatelefonujte na číslo 1-800-783-7257 a požiadajte o povolenie na vrátenie. Spoločnosť SCG si pred výmenou vyhradzuje právo skontrolovať akýkoľvek výrobok. Jedinou povinnosťou spoločnosti SCG je výmena takých výrobkov alebo častí, o ktorých zistí, že sú chybné.

Obmedzenia

Spoločnosť Saris zaručuje, že na vašom výrobku sa nevyskytnú chyby v materiáloch ani v spracovaní. Táto záruka sa nevzťahuje na dielce, ktoré boli opotrebované pri bežnom používaní alebo poškodené nesprávnym používaním, zneužívaním, nedbanlivosťou, nehodou alebo neoprávnenou úpravou. Záruka sa nevzťahuje na prípadné náhodné a následné škody. Neexistujú žiadne iné záruky, či už výslovne uvedené alebo predpokladané. Táto záruka sa poskytuje len pôvodnému vlastníkovi. Odložte si účtenku ako doklad o kúpe.

Vyššie uvedené záruky sú náhradou iných záruk a vylučujú všetky ostatné záruky, ktoré nie sú výslovne uvedené v tomto dokumente, či už výslovne uvedené alebo predpokladané na základe zákona alebo inak. Okrem vyššie uvedeného neposkytuje spoločnosť SCG žiadnu záruku, či už výslovne uvedenú, predpokladanú alebo zákonnú, vo vzťahu k akémukoľvek výrobku, okrem iného záruky spoľahlivosti, predajnosti, vhodnosti na konkrétny účel ani záruky vyplývajúce z akéhokoľvek spôsobu plnenia zmluvy, jednaní, používania alebo obchodovania. Spoločnosť SCG nezodpovedá za náhodné ani následné straty, poškodenia ani výdavky spojené s jej výrobkami. Zodpovednosť spoločnosti SCG na základe týchto podmienok je výslovne obmedzená na výmenu tovaru, ktorý nie je v súlade s touto zárukou, alebo, na základe uváženia spoločnosti SCG, na vrátenie sumy vo výške kúpnej ceny príslušného výrobku. Niektoré krajiny nepovoľujú výnimky ani obmedzenia predpokladaných záruk alebo náhodných či následných škôd. Preto sa predchádzajúce obmedzenia a výnimky na vás nemusia vzťahovať.

Doživotná záruka je dostupná len v Severnej Amerike.

ODPORÚČANÁ ÚDRŽBA

- Ak trenažér nepoužívate, zložte z neho bicykel.
- Komponenty trenažéra pravidelne kontrolujte.
- Na udržiavanie v čistote používajte suchú handričku. Toto zariadenie nečistite čistiacimi prostriedkami.
- Ak je zariadenie napájané z elektrickej siete, odpojte ho vždy, keď ho nepoužívate.

EN Statement of Compliance for FCC and Industry Canada:

Saris Cycling Group, Inc.

Changes or modifications not expressly approved by the Saris Cycling Group could void the user's authority to operate the equipment. This device complies with Part 15 of the FCC Rules and with Industry Canada licence-exempt RSS standard(s). Operation is subject to the following two conditions: (1) this device may not cause interference, and (2) this device must accept any interference, including interference that may cause undesired operation of the device."

Under Industry Canada regulations, this radio transmitter may only operate using an antenna of a type and maximum (or lesser) gain approved for the transmitter by Industry Canada. To reduce potential radio interference to other users, the antenna type and its gain should be so chosen that the equivalent isotropically radiated power (e.i.r.p.) is not more than that necessary for successful communication.

The appropriate Class A or Class B Digital Device statement per FCC Part 15.105 and ICES-003.

PL Oświadczenie o zgodności z zaleceniami FCC oraz normami Industry Canada:

Saris Cycling Group, Inc.

Wprowadzanie zmian lub modyfikacji bez wyraźnej zgody Saris Cycling Group może pozbawić użytkownika prawa do użytkowania urządzenia. To urządzenie jest zgodne z częścią 15 przepisów FCC oraz z normami Industry Canada dotyczącymi standardów RSS niewymagających licencji. Działanie urządzenia podlega następującym dwóm warunkom: (1) urządzenie nie może powodować zakłóceń oraz (2) urządzenie musi przyjmować wszelkie zakłócenia, w tym również zakłócenia, które mogą powodować niepożądane działanie urządzenia.

Zgodnie z regulacjami Industry Canada ten nadajnik radiowy może działać wyłącznie przy wykorzystaniu anteny typu zatwierdzonego dla danego nadajnika przez Industry Canada, która nie przekracza maksymalnego określonego zysku energetycznego. Aby ograniczyć potencjalne zakłócenia radiowe dla innych użytkowników, należy wybrać taki typ i zysk energetyczny anteny, w którym zastępcza moc promieniowana izotropowo (e.i.r.p.) nie przekracza mocy koniecznej do prawidłowej komunikacji.

Odpowiednie oświadczenie dotyczące urządzenia cyfrowego klasy A lub klasy B według części 15.105 przepisów FCC oraz ICES-003.

SK Vyhlásenie o zhode pre FCC a Industry Canada:

Saris Cycling Group, Inc.

Zmeny alebo úpravy, ktoré nie sú výslovne schválené spoločnosťou Saris Cycling Group, môžu anulovať právo používateľa na používanie zariadenia. Toto zariadenie spĺňa nariadenia časti 15 smernice FCC/štandardov RSS nelicencovaných produktov podľa dokumentov Industry Canada. Prevádzka podlieha nasledujúcim dvom podmienkam: (1) toto zariadenie nesmie spôsobovať rušenie, (2) toto zariadenie musí prijať akékoľvek rušenie, vrátane rušenia, ktoré môže spôsobiť nesprávne fungovanie zariadenia.

Podľa nariadení dokumentov Industry Canada sa tento vysielač rádiového žiarenia môže používať len s anténou takého typu a maximálneho (alebo menšieho) zysku, ktorá je schválená pre vysielač dokumentmi Industry Canada. Aby sa obmedzilo potenciálne rušenie rádiového signálu ostatných používateľov, typ a zisk antény by ste mali vyberať tak, aby ekvivalentný izotropný výkon (EIRP) nepresahoval hladinu, ktorá je nevyhnutná na úspešnú komunikáciu.

Príslušné vyhlásenie o digitálnom zariadení triedy A alebo B podľa dokumentácie FCC časť 15.105 a ICES-003.

LED Color	Blink Rate	Meaning	How to resolve problem or other details
Green	1Hz	Default power-on state	In this state nothing is paired and the trainer will simulate the power curve of our Fluid2 trainer.
White	Solid	ANT+ FE-C protocol controlling trainer	This state is entered after being paired and receiving the first ANT+ FE-C command. It will not return to green until power is cycled.
Blue	1Hz	Bluetooth device connected but not controlling trainer	<p>Often an app on a device has connected to the trainer as a power meter.</p> <p>Some apps will connect to the trainer but not issue a control command, which would also leave the trainer in this state.</p> <p>When the device disconnects from the trainer the LED returns to blinking green.</p>
Blue	Solid	Bluetooth device controlling	<p>A device has connected and issued a control command.</p> <p>Will not return to blinking blue from this state.</p> <p>When the device disconnects from the trainer the LED returns to blinking green.</p>

LED Color	Blink Rate	Meaning	How to resolve problem or other details
Blue/ White	Hz	NT+ FE-C controlling. Bluetooth device connected (as power meter) but not controlling.	Combination of two states listed above.
Red	Solid	Microprocessor is being updated Microprocessor update failed Microprocessor has failed	Wait for update to finish Retry firmware update Contact customer service.
Red	1Hz	Radio communication error	Contact customer service.
Red	2Hz	Radio Temperature Limit Reached	Should not occur under most normal operating conditions. However, you can try allowing the trainer to cool off. When the temperature drops below the threshold the LED will return to normal.
Red	4Hz	Coil Temperature Limit Reached	Should not occur under most normal operating conditions. However, you can try allowing the trainer to cool off. The trainer will need to be power cycled in order to recover.
N/A	N/A	Unplugged or sleeping	If plugged in, start pedaling to wake trainer up.

1Hz = 1 blink/second 2Hz = 2 blinks/second 4Hz = 4 blinks/second
 For these blinking combinations the H2 or M2 trainer must have firmware v31.31 or newer

本產品內含射頻模組



CCAM17LP1140T8

根據 NCC 低功率電波輻射性電機管理辦法 規定:

第十二條	經型式認證合格之低功率射頻電機，非經許可，公司、商號或使用者均不得擅自變更頻率、加大功率或變更原設計之特性及功能。
第十四條	低功率射頻電機之使用不得影響飛航安全及干擾合法通信；經發現有干擾現象時，應立即停用，並改善至無干擾時方得繼續使用。前項合法通信，指依電信法規定作業之無線電通信。 低功率射頻電機須忍受合法通信或工業、科學及醫療用電波輻射性電機設備之干擾。