



# Owner's Manual

*Operating and Servicing Instructions*

---

[www.hoover.com](http://www.hoover.com)

**SteamVac** 

*English pp. 1-20*  
*Español pàg. 21-36*

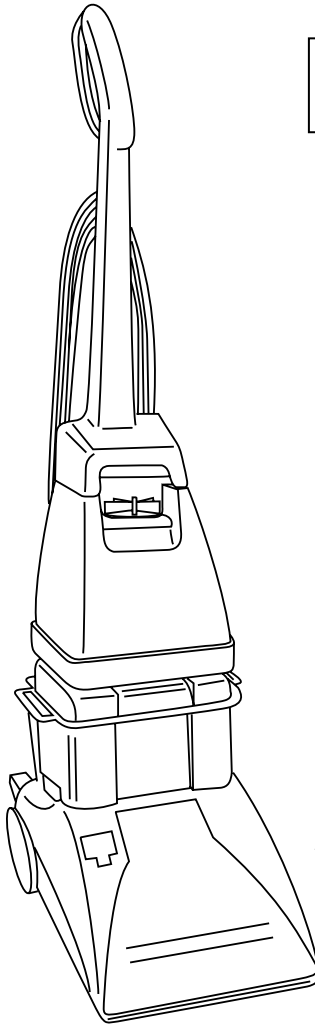

Please review this manual before operating your Hoover® product.

---

©2008 Healthy Gain Investments, Ltd. All rights reserved. # 59881128.9/08

Remanufactured

# Thank you for choosing a HOOVER® product.

Please enter the complete model and serial numbers in the spaces provided.

Model \_\_\_\_\_

Hint: Attach your sales receipt to this owner's manual. Verification of date of purchase may be required for warranty service of your HOOVER product.

---

## Contents

Important safeguards .....	3
Quick assembly guide .....	4
Assembling cleaner .....	8
How to use .....	9
Cleaner description .....	9
Filling the clean solution tank .....	10
Emptying the recovery tank .....	11
How to clean .....	12
Before you begin .....	12
Cleaning carpet .....	13
Picking up spills .....	13
Cleaning bare floors .....	14
Using the tools .....	14
How to attach .....	15
Before using tool .....	16
Cleaning carpeted stairs .....	16
Cleaning upholstery .....	17
After using tool .....	18
After cleaning .....	18
Storage .....	19
Lubrication .....	19
Service .....	19
If you have a problem .....	20

---

### If you need assistance:

Visit our website at [hoover.com](http://hoover.com). Follow the service center link to find the service outlet nearest you OR Call 1-800-944-9200 for an automated referral of authorized service outlet locations (U.S. only) OR Call 1-800-263-6376 to speak with a representative in our Consumer Response Center; Mon-Fri 8am-7pm EST.

Please do not return this product to the store.

---

This carpet cleaner is intended for household use.

Not intended for commercial use in any household or for any other commercial purpose.

Operate carpet cleaner only at voltage specified on data plate on back of cleaner.

Plug carpet cleaner into a properly grounded outlet.

# Important Safety Instructions

When using an electrical appliance, always follow basic precautions, including the following:

**READ ALL INSTRUCTIONS BEFORE USING THIS APPLIANCE**

**WARNING:** To reduce the risk of fire, electric shock, or injury:

- To avoid internal component damage, use only Hoover cleaning products intended for use with this Appliance. (See Cleaning Products section of this manual.)
- Use only on surfaces moistened by the cleaning process or small spills. Do not immerse product.
- Connect to a properly grounded outlet only. See “Grounding Instructions”.
- Do not clean over floor electrical outlets.
- Do not use without tanks in place.
- Use extra care when cleaning on stairs. Do not place carpet cleaner on stairs.
- Use carpet cleaner only for its intended use as described in the instructions.
- Use only attachments recommended by Hoover; others may cause hazards.
- The use of an extension cord is not recommended. If an extension cord is absolutely necessary, use at least a 16 gauge 3-wire cord which has a 3-prong grounding type plug and a 3-pole receptacle that accepts the machine plug.
- Unplug carpet cleaner from outlet when not in use. Turn off all controls before unplugging.
- Unplug before connecting the powered hand tool.
- Always disconnect cord from electrical outlet before servicing the carpet cleaner.
- Do not unplug by pulling on cord. To unplug, grasp the plug, not the cord.
- Never handle plug or appliance with wet hands.
- Do not pull or carry by cord, use cord as a handle, close door on cord or pull cord around sharp edges or corners. Do not run appliance over cord. Keep cord away from heated surfaces.
- Do not use with damaged cord or plug. If appliance is not working as it should, has been dropped, damaged, left outdoors, or dropped into water, take it to a Hoover Sales and Service Center or Authorized Hoover Warranty Service Dealer.
- Close supervision is necessary when any appliance is used by or near children. Do not allow carpet cleaner to be used as a toy or to run unattended at any time.
- Do not point tools toward people or pets.
- To assist in reducing drying time, be certain the area is well ventilated when using detergents and other cleaners with this machine.
- Keep detergents and other cleaners out of children’s reach.
- Do not use to pick up flammable or combustible liquids such as gasoline or use in areas where they may be present.
- Do not pick up chlorine bleach, drain cleaner, gasoline or any other toxic material with this appliance.
- Do not pick up anything that is burning or smoking, such as cigarettes, matches, or hot ashes.
- Avoid picking up hard, sharp objects with the carpet cleaner. They may damage the machine.
- Keep hair, loose clothing, fingers, feet and all parts of body away from openings and moving parts.
- Use indoors only.
- Do not put any object into openings. Do not use with any opening blocked; keep free of dust, lint, hair, and anything that may reduce air flow.
- To help prevent matting and resoiling, avoid contact with carpets until they are dry. Keep children and pets away from carpets until they are completely dry.
- Store in a dry place. Do not expose machine to freezing temperatures.
- Do not leave appliance unattended when plugged in.

## Save these instructions!

# Quick Assembly Guide

NOTE: Phillips screwdriver needed for assembly

COMPLETE INSTRUCTIONS are in the Owner's Manual

FOLLOW ASSEMBLY STEPS IN ORDER!

## 1. Parts needed for assembly

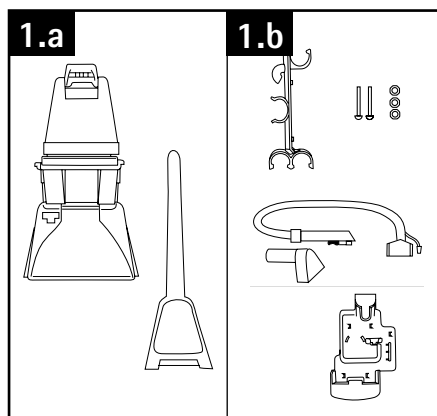

1.b) Items sold separately. Available for purchase at [hoover.com](http://hoover.com).

## 2. Attach handle

2.a) Remove tank.

2.b) Slide handle down. Insert bolts.

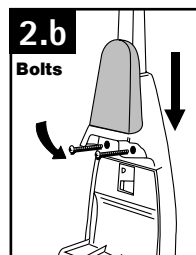
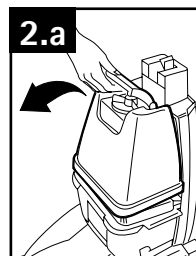

## 3. Attach hose holder

(on some models)

3.a) Attach nuts. Tighten with a screwdriver.

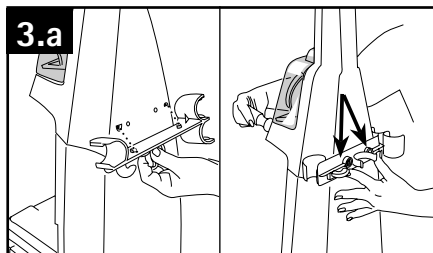

## 4. Attach tool holder (on some models)

4.a) Remove upholstery nozzle and screw from tool holder.

Insert tabs.

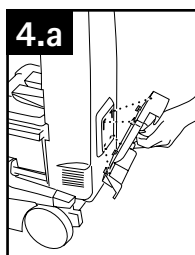

4.b) Slide down. Insert screw at (A) and tighten with a screwdriver.

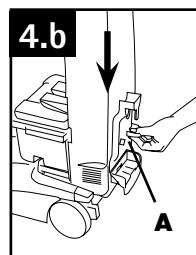

## 5. Secure cord

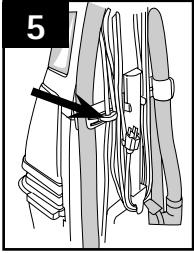

## 6. Store hose (on some models)

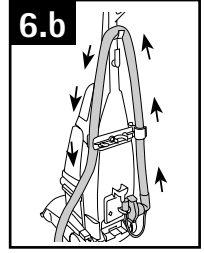
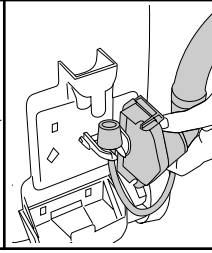
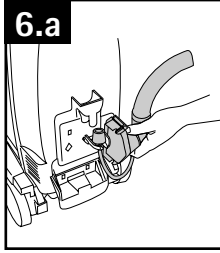

6.a) Start

6.b) Wrap

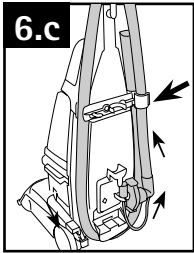

6.c) Finish

## 7. Store tool (on some models)

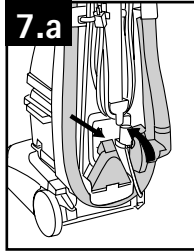

7.a) Rear stor-  
age

7.b) Models with  
upfront tool  
storage



# Helpful Reminders

Unplug the cleaner before doing any of the following.

- Use HOOVER brand detergents; others may cause excessive foam.
- Push recovery tank front panel completely down when cleaning floors (Fig. a).
- Secure recovery tank lid on all sides before cleaning (Fig. b).
- Empty recovery tank when full or when automatic shut-off engages (see Owner's Manual).
- Use extra dry strokes to aid in faster drying of the carpet.

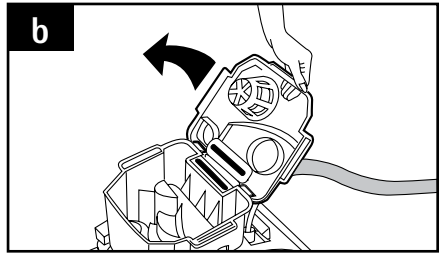
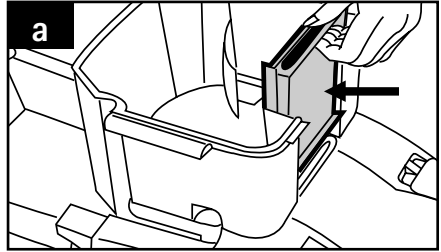

## Before you return your product to the store Contact us first!

We can help if you need any assistance.

- Log on to <http://hoover.com>

24 hours a day! Get answers to your questions, email our experts and more!

- Call 1-800-944-9200 for an automated referral to your nearest Hoover Sales and Service Center.
- Call 1-800-263-6376 to speak to a Hoover Consumer Response Representative. (Monday-Friday 8:00am - 5:30pm, EST)

See owner's manual for complete instructions.

# Grounding Instructions

This appliance must be grounded. If it should malfunction or breakdown, grounding provides a path of least resistance for electrical current to reduce the risk of electric shock. This appliance is equipped with a cord having an equipment-grounding conductor (C) and grounding plug (A). The plug must be plugged into an appropriate outlet (B) that is properly installed and grounded in accordance with all local codes and ordinances.

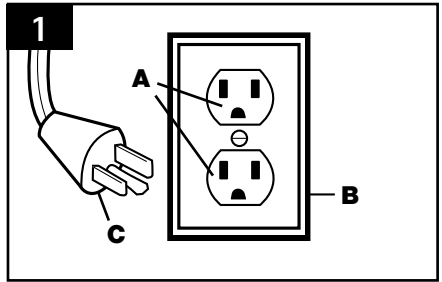

**DANGER:** Improper connection of the equipment-grounding conductor can result in the risk of electric shock. Check with a qualified electrician or service person if you are in doubt as to whether the outlet is properly grounded. Do not modify the plug provided with the appliance - if it will not fit the outlet, have a proper outlet installed by a qualified electrician. This appliance is for use on a nominal 120 volt circuit and has a grounding plug that looks like the plug (A) illustrated in sketch (Fig. 1). A temporary adapter (D) may be used to connect this plug to a 2-pole receptacle (E) if a properly grounded outlet is not available (Fig. 2). The temporary adapter should be used only until a properly grounded outlet (B) can be installed by a qualified electrician (Fig. 1). The green colored rigid ear, lug, or the like (F) extending from the adapter must be connected to a permanent ground (G) such as a properly grounded outlet box cover (Fig. 2). Whenever the adapter is used, it must be held in place by a metal screw. NOTE: In Canada, the use of a temporary adapter is not permitted by the Canadian Electrical Code.

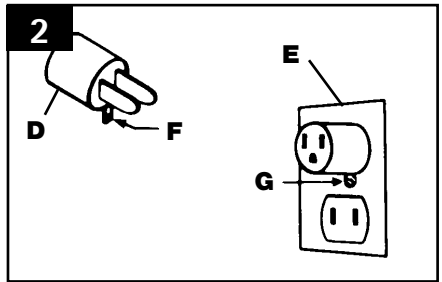

# 1. Assembling cleaner

## Carton contents

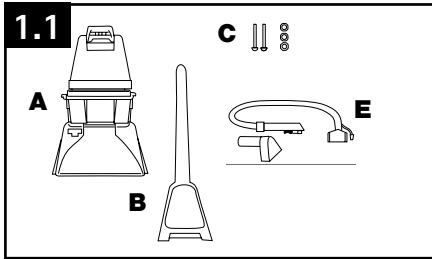

Remove all parts from carton and identify each item shown. Make sure all parts are located before disposing of packing.

- A. Carpet cleaner body
- B. Upper handle
- C. Handle bolts and nuts
- D. Hose\*

### STEP I Attach Handle

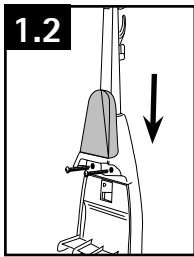

With cord hook (A) to back of carpet cleaner, push upper handle down onto lower handle. Push bolts into holes on front of handle, but do not add nuts yet. If bolts will not go through hole easily handle is not pushed completely down.

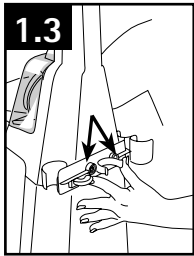

Slide hose holder onto screws in back of machine. Now puts nuts in place and use screw driver to fasten. (on some models)

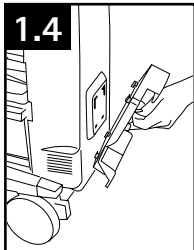

Remove tool and taped screw from holder. Insert projections on holder into slots on back of cleaner. Insert screw and tighten with screw driver. (on some models)

### STEP II Store Hose (on some models)

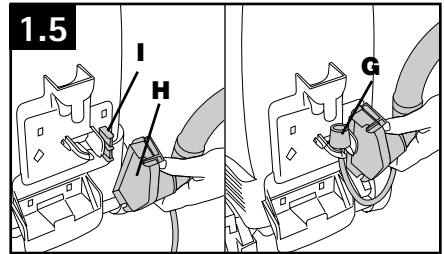

Start with converter end of hose (H). Fit converter over tab near tool holder (I). Press converter firmly to snap into place. Press solution tube (G) into clip next to converter as shown.

Wrap hose around hook on upper handle (K). Press hose into clips on upper hose holder (L).

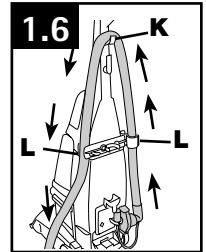

How to reattach tool cover.

### STEP II Store Tools (on some models)



**Cleaning Tool**  
To store cleaning tool, open tool door, place nozzle in bracket and fit it securely into position. To remove, reverse this procedure.



**Break-Away Door**  
The tool cover is designed with a break-away feature which allows it to snap free if it is pushed open too far. To reattach, align hinges of cover with slots on sides of tools storage area. Push cover down to secure in place.



## 2. How to use

### Cleaner description

Operate cleaner only at voltage specified on data plate on bottom of cleaner.

The assembled cleaner will look like the drawing.

1. Hand grip
2. Hose\*
3. Clean solution tank cap/  
measuring cup
4. Carrying handle
5. Clean solution tank
6. Recovery tank lid
7. Recovery tank
8. Handle release pedal
9. Hood
10. Nozzle
11. Solution tube connection
12. Solution trigger
13. Cord hooks
14. Hose hooks\*
15. Hose holder\*
16. Cord clip
17. Recovery tank latches
18. ON/OFF pedal
19. Stair/upholstery nozzle\*

*\*on some models*

**This cleaner is intended for household use.  
Not intended for commercial use in any  
household or for any other commercial  
purpose.**

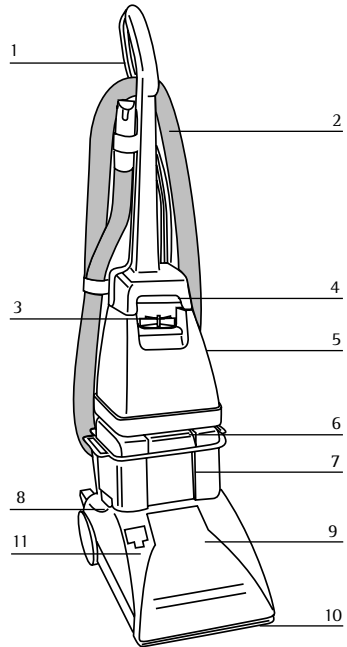

### 2.1

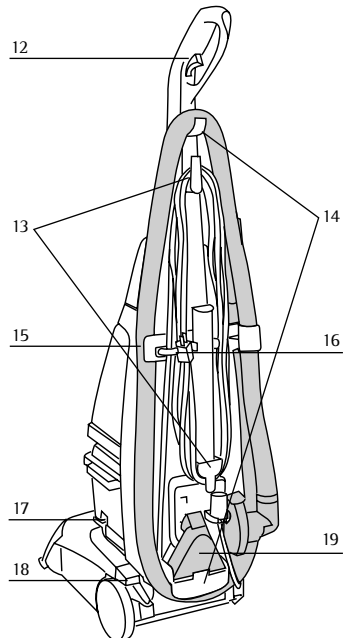

## Transporting cleaner

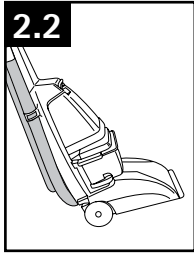

To move your carpet cleaner from room to room put handle in upright and locked position tilt carpet cleaner back on wheels and push forward.

## Carrying cleaner

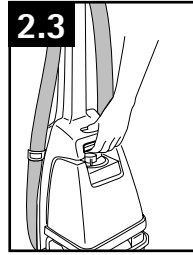

The carpet cleaner may also be lifted by placing a hand under the upper clean solution tank handle as shown.

## The Tanks

### Clean solution tank (upper tank)

The clean solution tank holds the cleaning solution that is to be dispersed onto the surface to be cleaned (see “Cleaning Products” on p.11 for details).

### How to fill

**Disconnect carpet cleaner from electrical outlet.**

Place carpet cleaner handle in the upright, locked position.

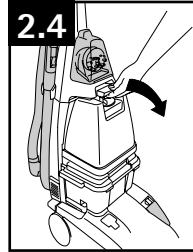

To remove tank, press down on handle and pull forward.

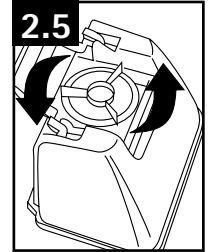

Rotate tank cap counterclockwise and lift up to remove cap.

Carry tank to a sink.

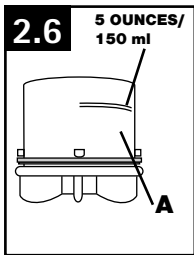

Turn cap (A) upside down to serve as a measuring cup.

Using cap, measure detergent following the chart below.

### Tank Measuring Chart

<b>For carpet, carpeted stairs and upholstery:</b>	Fill cap to fill line (5 ounces) with HOOVER Carpet/Upholstery Detergent.
<b>For bare floors:</b>	Fill cap to fill line (5 ounces) with HOOVER Hard Floor Cleaning Solution.

Pour detergent into tank. Fill tank to fill line (B) (1 gallon) with hot tap water.

To assure proper performance, use **only HOOVER cleaning detergent** (see “Cleaning Products” section for details.).

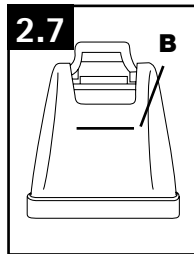

**For heavy traffic areas:**

Pre-treat with HOOVER Spot and Stain Spray Cleaner.

If you do not have access to the Spot and Stain Spray Cleaner, double the amount of HOOVER Detergent (use 2 capfuls or 10 ounces per 1 gallon tank). If using ultra-concentrated detergent, be sure to follow directions on bottle.

## Cleaning Products

**WARNING:** To reduce the risk of fire and electric shock due to internal component damage, use only Hoover cleaning products intended for use with the appliance.

- Hoover Premium Pet
- Hoover Ultra
- Hoover Deep Cleansing
- Hoover Deep Cleansing Free
- Hoover Floor-to-Floor™
- Hoover Second Nature™ Carpet and Upholstery

## Recovery tank (lower tank)

2.8

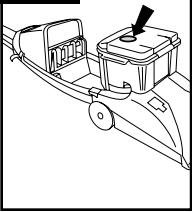

### Automatic "shut off"

When the recovery tank (lower tank) is full the automatic shutoff mechanism will shut off the carpet cleaner suction (**suction will be noticeably reduced**).

At that time the yellow float disk will rise to the top of the recovery tank lid. The cleaner will no longer pick up liquid and the motor sound will become noticeably higher in pitch. When this happens, turn off and unplug machine. Then empty dirty solution tank before continuing use.

2.9

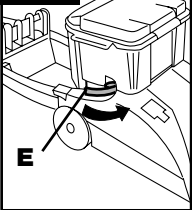

Step on handle release pedal and lower handle until it rests on the floor.

If cleaning stairs or upholstery, remove hose by reversing procedure as shown on page 15.

Rotate recovery tank latches (E) outward (one on each side of tank).

Lift tank off of carpet cleaner and carry it to a sink or drain. To replace tank, do the opposite.

2.10

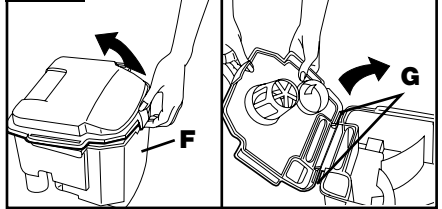

Unlatch back part of tank lid and remove lid. Empty tank. Pour dirty water out from the rear of the tank (F).

The lid replaces in a hinge-like manner. Position the front of lid under tabs (G) on front of tank. Rotate lid down onto tank. Make sure that the lid is secure on all sides before placing tank on cleaner.

For full suction, it is important that the recovery tank lid is properly secured before cleaning.

## 3. How to clean

### Before you begin cleaning

**a. Vacuum thoroughly** – For carpet, use a Hoover vacuum cleaner with an agitator for best results. Vacuum upholstery with a vacuum cleaner with cleaning tool attachments. Use a crevice tool to reach into tufts and folds. **Do not use the SteamVac™ carpet cleaner as a dry vacuum cleaner.**

**b. For upholstery, check cleaning code** – Use your HOOVER SteamVac™ carpet cleaner only if the upholstery fabric is marked with a “W” (for “wet” clean) or “S/W” (for “solvent/dry” or “wet” clean). **Do not clean fabric marked “S” (“solvent/dry” clean only).** If your upholstery does not have a code, seek professional assistance.

**c. Test for colorfastness** – Mix detergent and water according to the instructions under “Fill clean solution tank” on pages 10. Wet a white absorbent cloth with the solution. In a small, hidden area, gently rub the surface with the dampened cloth. Wait ten minutes and check for color removal or bleed with white paper towel or cloth. If surface has more than one color, check all colors.

**d. When cleaning entire floor, move furniture out of area to be cleaned** (may not be necessary if only high traffic areas are to be cleaned). For furniture too heavy to move, place aluminum foil or wax paper under legs. This will prevent wood finishes from staining carpet. Pin up furniture skirts and draperies.

**e. Pretreat spots and heavy traffic areas with HOOVER® Spot and Stain Spray Cleaner**– Test Spot and Stain Spray Cleaner for colorfastness by first spraying it on a hidden area; wait ten minutes and blot with white paper towels or cloth.

If no color change is visible, spray Spot and Stain Spray Cleaner onto spots and traffic areas. Wait at least ten minutes. Use your SteamVac™ carpet cleaner to pick up Spot and Stain Spray Cleaner and spot. Repeat until spot is removed; carefully scrub with a household scrub brush if necessary.

**Do not saturate** carpet or upholstery with Spot and Stain Spray Cleaner.

No cleaning solution removes all stains from all carpets. Stain removal varies with the type of spill, time elapsed before removal, carpet material, and carpet type.

**f. To prevent staining**, use plastic or aluminum foil to protect wood or metal surfaces from possible water spray.

**g. To avoid wetting and possible damage to wood floors underneath area rugs/carpet**, either move area rugs/ carpet to a non-if rinsing is desired, be careful not to over-wet the carpet or upholstery.

**Allow time for carpet or upholstery to dry completely between cleaning and rinsing.** To rinse, follow the same procedure for cleaning only using hot tap water with no detergent in the upper clean solution tank.

**h. Empty tanks**, rinse with clear water and let air dry. Rinse the solution tank cap and recovery tank lid and let air dry.

# Carpet Cleaning

1. Fill clean solution tank (upper tank) with HOOVER Carpet/Upholstery Detergent according to instructions on pages 10 and 11.
2. Dry hands and plug cord into a **properly grounded outlet**.

**Do not clean over floor electrical outlets.**

3. To avoid walking on damp carpet, start at the end of the room farthest from the door or path to sink where tanks will be emptied and filled.

Step on handle release pedal and lower handle to operating position; turn carpet cleaner ON.

4. Squeeze trigger (A) to release cleaning solution and **slowly** push carpet cleaner forward (equals one wet stroke).
5. Continue to squeeze trigger and **slowly** pull carpet cleaner back toward you (second wet stroke). Release trigger and **slowly** push carpet cleaner forward over area just sprayed with solution (dry stroke). Then **slowly** pull carpet cleaner back toward you without squeezing trigger (dry stroke).
6. Overlap strokes by 1 inch to help prevent streaking. Keep nozzle flat on floor for both forward and reverse strokes.

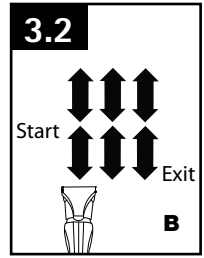
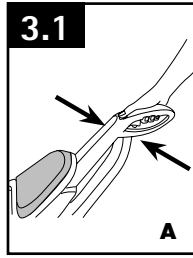

7. To get the most effective cleaning, clean room in sections. See diagram (B). Do not use the same cleaning technique as with a vacuum.

8. For heavily soiled areas, repeat steps 5 and 6.

**Note: To avoid saturating carpet, do not use more than 4 wet strokes over one area. Always end with dry strokes.**

It is best to alternate wet and dry strokes as described above.

For best cleaning results and to aid in faster drying of carpet, end with more dry strokes. (Continue using dry strokes until little water is visible passing through the recovery tank lid.)

---

## Picking up spills

Your HOOVER SteamVac™ carpet cleaner may also be used to pick up **small liquid spills (1 gallon or less, never to exceed 1/4 inch in depth)** on carpet, upholstery, or bare floors.

For best results, pick up spills immediately by placing the stair/upholstery nozzle just above the spill and suction up any residue on top of the carpet. If the spill remains, place either the stair/ upholstery nozzle or floor nozzle with brushes turned OFF in front of the spill, pull the nozzle very slowly over the spill initially with suction only. Repeat with spray and suction.

**When picking up spills on bare floors, use only the floor nozzle with the bare floor attachment in place.**

**Do not use the SteamVac™ carpet cleaner to pick up flammable or combustible liquids or chemicals.**

## Cleaning bare floors

### How to attach bare floor attachment (available at additional cost)

**Disconnect carpet cleaner from electrical outlet.**

To prevent possible leaking, remove clean solution tank and recovery tank before positioning bare attachment.

Refer to Fig. 2.4 to remove clean solution tank. Set tank aside (do not set tank on furniture).

Refer to Fig. 2.8 to remove recovery tank. With handle in upright position, tilt cleaner back so that handle rests on the floor. With foam strip (A) (located under the netting) in position as shown, place attachment on front of nozzle (B).

Make sure arrow on end of attachment points in the direction as shown.

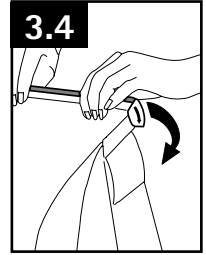
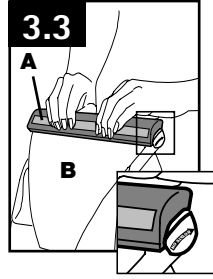

Push attachment against nozzle while rotating attachment downward until both ends snap into place.

(Note: Some force may be required to rotate and snap attachment into place.) Return carpet cleaner to upright position. Lower handle and replace recovery tank.

Raise handle to upright position and reposition clean solution tank.

## To clean floor

**Read Before you begin cleaning. Do not use the SteamVac™ carpet cleaner on hardwood floors.**

Fill clean solution tank with HOOVER Hard Floor Cleaning Solution (available at additional cost if not included with your model) according to instructions on pages 10 and 11.

**Do not use any type of wax with your SteamVac™ carpet cleaner.**

Dry hands and plug carpet cleaner into a properly grounded outlet.

Step on handle release pedal and lower handle to operating position; turn carpet cleaner ON.

To release solution, press trigger. Slowly move carpet cleaner forward and backward over area to be cleaned.

To pick up dirty solution, release trigger and slowly move carpet cleaner over area where solution has just been dispersed. Use both forward and reverse strokes.

Remove attachment from nozzle and rinse in clean water. **Do not remove plastic screen or foam from attachment.**

## Using the tools (sold separately)

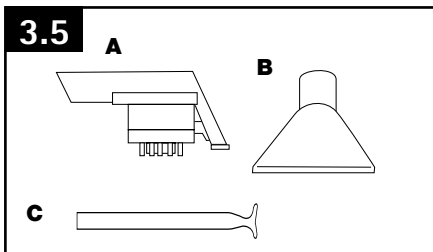

**A. Powered Hand Tool** has rotating brushes for extra scrubbing action on small carpet areas, carpeted stairs and upholstery.

**B. Stair/Upholstery Nozzle** has a built-in brush to help provide the scrubbing action some spots may need for removal.

**C. Nozzle Cleaning Tool** for removing lint and/or debris from nozzle before storage

## How to attach hose (available on some models)

### Disconnect carpet cleaner from electrical outlet.

1. To prevent possible leaking, remove clean solution tank by pressing down on tank handle (D) and pulling forward; set tank aside (do not set tank on furniture).

Remove hose from storage rack.

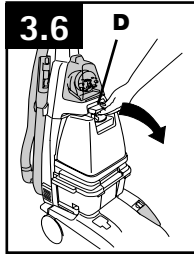

2. Step on handle release pedal and lower carpet cleaner handle until it rests on the floor.

Unlatch back part of recovery tank and remove lid.

3. Pull recovery tank front panel (E) up one inch then rotate forward so it is horizontal to floor.

4. Replace panel with converter (F). Slide converter halfway down opening until it is firmly in place.

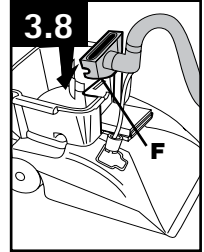
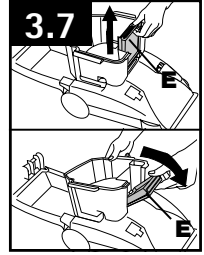

5. Before connecting tube (G) to cleaner, make sure black tabs are extended by pulling collar toward tube.

Open door on hood labeled “Stair/ upholstery Cleaning Connection”. Press round solution tube connector onto round projection inside door. Press connector collar down firmly to ensure that it is fully connected.

6. The tank replaces in a hinge-like manner. Position front of lid under tabs (H) on front of tank. Rotate lid down onto tank.

Make sure lid is secure on **all sides** before cleaning.

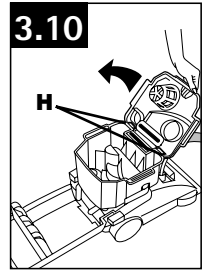
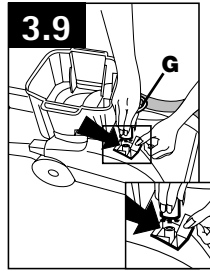

For full suction, it is important that the recovery tank lid is properly secured before cleaning.

Reverse procedure to remove hose and solution tube.

Raise carpet cleaner handle to upright position.

## How to attach tool

All tools connect to the hose in the same manner.

1. Attach tool to connector end of hose by sliding it onto connector until the tab (I) locks it securely.

Using your thumb, **push forward and up** on the **latch (J)** to remove tool as shown.

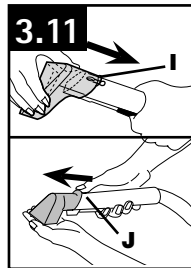

## Before using tool

It may be necessary to remove air from the system (“prime the pump”) so the clean solution will flow to the tool. Follow these steps:

1. Attach tool to hose and turn the carpet cleaner ON.
2. Put the tool on a hard surface or against your hand to block off the suction.
3. Wait a few seconds (can take up to 15 seconds). Then squeeze the trigger and begin cleaning.

## Cleaning carpeted stairs

1. Place handle in upright position.
2. Fill clean solution tank with HOOVER Carpet/Upholstery Detergent according to instructions on pages 10.
3. Attach tool to end of hose.
4. Hose length may require that machine be placed at the top of the stairs to clean upper

half of stairway and at bottom of stairs to clean lower half.

**To prevent machine from falling, use extra caution when cleaning on stairs.**

**Do not place carpet cleaner on stairs.**

**Do not point tools toward people or pets.**

5. Dry hands and plug carpet cleaner into a **properly grounded outlet.**

6. Turn carpet cleaner ON. If necessary, refer to “Before using tool” section to remove air from system.

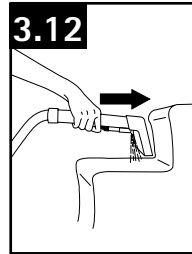

7. Pre-spray the carpeted stair by holding the tool (A or B in Fig. 3.5) about one inch above the carpet and push it forward while pressing the trigger (equals one wet stroke).

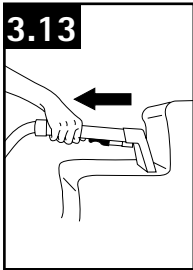

8. Position tool against the riser and slightly press it into carpet pile. Press the trigger and pull the tool slowly over the carpet (second wet stroke). Release trigger at end of stroke.

9. Lift tool, and position it against riser. Pull tool slowly over carpet without pressing trigger (dry stroke).

It is best to alternate wet and dry strokes as described above. End with more dry strokes to aid in faster drying of carpet.

10. Overlap strokes by 1/2 inch to help prevent streaking.

To avoid saturating carpet, do not use more than 4 wet strokes over any one area. Always end with dry strokes.

If additional cleaning is necessary, wait until the carpet is completely dry before using the tool again.



## Cleaning upholstery

Be sure to check the cleaning code on your upholstery.

Use your **HOOVER SteamVac™** carpet cleaner only on upholstery marked "W" or "W/S".

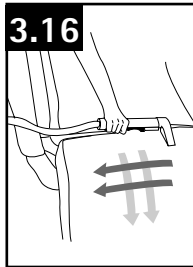
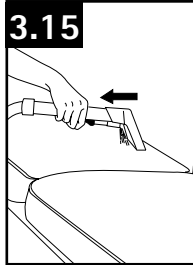

1. Place handle in upright position.
  2. Fill clean solution tank with HOOVER Carpet/Upholstery Detergent according to instructions on pages 10 and 11.
  3. Attach tool to end of hose.  
**Do not point tools toward people or pets.**
  4. Dry hands and plug carpet cleaner into a properly grounded outlet.
  5. Turn carpet cleaner on. If necessary, refer to "Before using tool" section to remove air from system.
  6. Gently press the tool onto the fabric. Press the trigger and slowly pull the nozzle over the fabric (Fig. 3.15).
  7. Overlap strokes by 1/2 inch to help prevent streaking.
- Make additional strokes without pressing the trigger to remove more moisture.
8. To clean in corners or creases, lift the tool one-half inch from the fabric and press the solution trigger.
  9. Vacuum up the solution with the tool without pressing the trigger.
  10. For heavily soiled areas, it may be necessary to repeat the cleaning process. Make crisscrossing strokes to the original pattern; overlap each pass (Fig. 3.16).

**Make no more than 2 passes with the solution over any one area to prevent over-wetting and damage to fabric.**

If additional cleaning is necessary, wait until the upholstery is completely dry before using the tool again.

## After using tool

1. Drain suction hose by turning carpet cleaner ON and holding end of hose up for several seconds. **Do not press trigger.**
2. **Disconnect carpet cleaner from electrical outlet.**
3. Drain solution tube by placing round end in sink and raising nozzle above your head. Press the trigger.
4. Proceed with steps c, d and e located in “After cleaning” section of manual.

Occasionally, debris may become lodged inside of the hose at the converter end (L). To clean out the hose, lift bottom of converter clip (M) with a screwdriver and remove clip. Remove debris as shown.

Snap clip back into position making sure solution hose (N) is not pinched and moves freely.

Replace recovery tank front panel (O). Rotate panel upward then push down until it snaps firmly in place. For full suction it is important that the front panel is properly secured before cleaning floor.

If the front panel is accidentally removed from the tank, it can be easily re-attached. Slide the panel into the channels (P) and firmly push down until panel snaps into place.

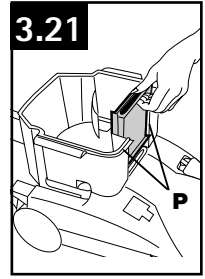
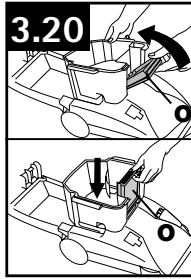
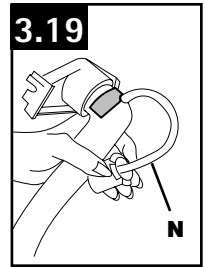
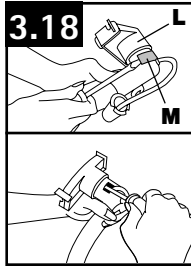
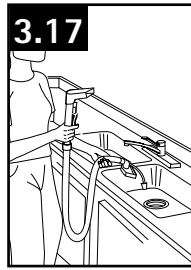

## After cleaning

a. Allow carpet or upholstery to dry. To help prevent matting and resoiling the carpet, **keep children and pets away from surface until it is completely dry. If it is necessary to walk on damp carpet, place towels or white cloths on the traffic areas.**

If furniture must be replaced before the carpet is dry, use plastic or aluminum foil pads under legs of furniture so metal slides or wood finishes will not stain the carpet.

b. If desired, the carpet may be rinsed. **Rinsing is not necessary for cleaning**, but it may improve the surface's appearance after it is dry.

c. Empty tanks, rinse with clear water and let air dry. Rinse the solution tank cap and recovery tank lid and let air dry (Fig. 3.22).

d. Remove debris from recovery tank filter and rinse with clean water.

**Note:** If the filter must be removed for cleaning, it is easier to replace if the filter is wet.

e. **Vacuum thoroughly after carpet has completely dried.** This will help reduce any shading left by the carpet cleaner's brushes.

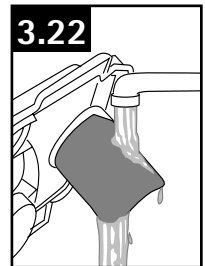

## To clean nozzle

If lint or other debris becomes lodged in nozzle, do not attempt to remove nozzle cover.

Pour one to two cups of clear water on a non-carpeted floor. Do not pour water onto a wood floor.

Pick up water with your SteamVac™ carpet cleaner. Repeat as necessary until debris is flushed out of nozzle.

Some models have a nozzle clean-out tool for removing debris.

To use the tool: **Disconnect carpet cleaner from electrical outlet.** Slide tool into nozzle and remove debris as shown (Fig. 3.23).



To clean the outside of the machine, wipe off dirt with a cloth dampened in warm water and mild detergent. **Do not use solvent or petroleum based products to clean the machine.**

---

## Storage

Before storing:

- Empty solution tank and rinse thoroughly with clean water.
- Replace empty solution tank and turn carpet cleaner ON. Squeeze trigger and push carpet cleaner forward and back several times to expel any solution remaining in the carpet cleaner's system. (Do not use carpet cleaner on wood floors.)
- Empty recovery tank and rinse thoroughly with clean water.

**Allow brushes and underside of carpet cleaner to air dry thoroughly before storing carpet cleaner on a carpeted or wood surface.**

**Do not store carpet cleaner with a full solution tank in place.**

---

## Service

To obtain approved HOOVER service and genuine HOOVER parts, locate the nearest **Hoover Sales and Service Center or Authorized Hoover Warranty Service Dealer (Depot)** by:

- checking the Yellow Pages under Vacuum Cleaners - Household" OR -
- checking the Service section of The Hoover Company on-line at [www.hoover.com](http://www.hoover.com) OR -
- calling 1-800-944-9200 for an automated referral of authorized service outlet locations (U.S. only).

---

## Lubrication

The motor is equipped with bearings that contain sufficient lubrication for the life of the motor. The addition of lubricant could cause damage. **Therefore, do not add lubricant to motor bearings.**

**Do not** send your cleaner to Hoover, Inc., Company in Glenwillow for service, this will only result in delay.

If further assistance is needed, contact The Hoover Consumer Response Center, Phone: 1-800-263-6376.

Always identify your cleaner by the **complete** model number when requesting information or ordering parts. (The model number appears on the back of the cleaner.)

[www.hoover.com](http://www.hoover.com)

## 4. If you have a problem

If a minor problem occurs, it usually can be solved quite easily when the cause is found by using the check list below.

PROBLEM	POSSIBLE CAUSE	POSSIBLE SOLUTION
<b>Cleaner won't run</b>	Not firmly plugged in	Plug unit in firmly
	No voltage in wall plug	Check fuse or breaker
	Blown fuse or tripped breaker	Replace fuse or reset breaker
<b>Low suction</b>	Recovery tank full/ automatic shut off engaged	Remove and empty recovery tank
	Blockage In tool on end of hose	Remove tool and clear blockage
	Recovery tank lid not on correctly	Make sure lid is on securely
	Recovery tank front panel not replaced after stair or upholstery cleaning	Replace recovery tank front panel (p.11)
<b>Clean solution won't dispense</b>	Solution tank not firmly in place	Make sure tank is securely locked in position
	Solution tank empty	Refill tank according to instructions for surface being cleaned
	Recovery tank lid not on correctly	Make sure lid is firmly in place
	Pump needs to be "primed" (when using tool)	See "Before using tool" section



# Manual del Propietario

*Instrucciones de Funcionamiento y Servicio*

---

[www.hoover.com](http://www.hoover.com)

**SteamVac** 

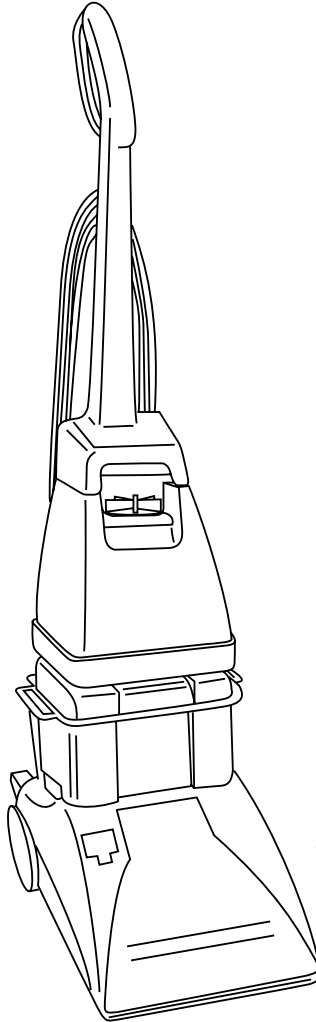

Por favor, lea este manual antes de hacer funcionar su producto Hoover®.

---

©2008 Healthy Gain Investments, Ltd. Todos los derechos reservados. N°56518213-R1. 9/08

Remanufacturado

# Gracias por haber elegido un producto HOOVER®.

Anote los números completos de modelo y serie en los espacios provistos.

Modelo \_\_\_\_\_

Consejo: Adjunte su recibo de compra a este manual del usuario. Para obtener el servicio de garantía de compra de su producto HOOVER, es posible que se requiera la verificación de la fecha de compra.

---

## Índice

Medidas de seguridad importantes . . . . .	23
Guía de ensamblaje rápido . . . . .	24
Ensamblaje de la limpiadora . . . . .	27
Funcionamiento . . . . .	27
Descripción de la limpiadora . . . . .	27
Llenado del tanque de solución limpia . . . . .	28
Vaciado del tanque de recuperación . . . . .	29
Cómo limpiar . . . . .	29
Antes de comenzar . . . . .	29
Limpieza de la alfombra . . . . .	30
Aspiración de derrames . . . . .	30
Limpieza de pisos sin alfombra . . . . .	30
Uso de los accesorios . . . . .	31
Cómo conectarlos . . . . .	31
Antes de usar el accesorio . . . . .	32
Limpieza de escaleras alfombradas . . . . .	32
Limpieza de tapizados . . . . .	32
Después de usar el accesorio . . . . .	33
Después de limpiar . . . . .	33
Almacenamiento . . . . .	34
Lubricación . . . . .	34
Mantenimiento . . . . .	34
Si tiene un problema . . . . .	35

---

### Si necesita ayuda:

Visite nuestro sitio web en [hoover.com](http://hoover.com). Siga el enlace del centro de servicio para encontrar el centro de servicio más cercano o llame al 1-800-944-9200 para que le indiquen de manera automática la ubicación de los centros autorizados de servicio (únicamente en los EE. UU.) o llame al 1-800-263-6376 para hablar con un representante del Centro de atención al cliente, de lunes a viernes, de 8 a.m. a 7 p.m., hora del Este.

No devuelva este producto a la tienda.

---

Esta aspiradora para alfombras está diseñada para uso doméstico.

No está diseñada para uso comercial en una casa ni para ningún otro fin comercial.

Haga funcionar la aspiradora para alfombras solamente en el voltaje especificado en la placa de datos, que se encuentra en la parte posterior de la aspiradora. Enchufe la aspiradora para alfombras en una toma de corriente con una conexión a tierra adecuada.

# Instrucciones De Seguridad Importantes

Cuando use un aparato eléctrico, siempre siga las precauciones básicas, que incluyen las siguientes:

**LEA TODAS LAS INSTRUCCIONES ANTES DE USAR ESTE APARATO**

**ADVERTENCIA:** Para reducir el riesgo de incendio, choque eléctrico o lesiones:

- Para evitar daños a los componentes internos, use únicamente productos de limpieza Hoover diseñados para uso con este aparato. (Vea la sección Productos de limpieza de este manual).
- Use únicamente en superficies humedecidas por el proceso de limpieza o en derrames pequeños. No sumerja el producto.
- Conecte el aparato únicamente a una toma de corriente con una conexión a tierra adecuada. Vea “Instrucciones de conexión a tierra”.
- No limpie sobre tomas de corriente eléctrica ubicadas en el piso.
- No use la unidad sin los tanques en su lugar.
- Tenga especial cuidado al limpiar escaleras. No coloque la limpiadora para alfombras en escaleras.
- Use la limpiadora únicamente con el fin para el cual fue diseñada, como se describe en las instrucciones.
- Use únicamente los accesorios recomendados por Hoover; el uso de otros accesorios puede ser peligroso.
- No se recomienda el uso de un cordón de extensión. Si es indispensable utilizar un cordón de extensión, use un cordón de, al menos, 3 hilos, calibre 16, con un enchufe de 3 clavijas de conexión a tierra y un receptáculo de 3 polos compatible con el enchufe de la máquina.
- Desenchufe la limpiadora para alfombras de la toma de corriente cuando no la utilice. Apague todos los controles antes de desenchufarla.
- Desenchufe la limpiadora antes de conectar el accesorio de mano turboaccionado.
- Siempre desconecte el cordón de la toma de corriente eléctrica antes de realizar el mantenimiento de la limpiadora para alfombras.
- No la desenchufe tirando del cordón. Para desenchufarla, sujete el enchufe, no el cordón. Nunca manipule el enchufe ni el aparato con las manos húmedas.
- No tire del cordón ni traslade el aparato jalando del cordón, ni tampoco lo use como manija; no cierre la puerta cuando el cordón está atravesado ni tire de este alrededor de bordes o esquinas filosos. No haga funcionar el aparato encima del cordón. Mantenga el cordón lejos de superficies calientes.
- No use este aparato con un cordón o enchufe dañado. Si el aparato no está funcionando adecuadamente, se dejó caer, se dañó, se dejó a la intemperie, o se dejó caer dentro del agua, llévelo a un Centro de ventas y de servicio de Hoover o a un Concesionario autorizado de servicio de garantía de Hoover.
- Se requiere una supervisión estricta cuando este aparato es usado por niños o cerca de estos. No permita que la limpiadora para alfombras se utilice como un juguete ni que funcione sin supervisión en ningún momento.
- No apunte los accesorios en dirección a las personas ni a las mascotas.
- Use únicamente limpiadores para pisos comercialmente disponibles diseñados para aplicación en la máquina. No use ningún tipo de cera con la limpiadora para alfombras.
- Para ayudar a reducir el tiempo de secado, asegúrese de que el área esté bien ventilada al usar detergentes y otros limpiadores con esta máquina.
- Mantenga los detergentes y otros limpiadores fuera del alcance de los niños.
- No use este aparato para aspirar líquidos inflamables o combustibles, como gasolina, ni lo use en áreas donde dichos líquidos pudieran estar presentes.
- No aspire blanqueadores con cloro, limpiadores de drenaje, gasolina ni ningún otro material tóxico con este aparato.

- No aspire ningún objeto que se esté quemando o que libere humo, como cigarrillos, fósforos o cenizas calientes.
- Evite aspirar objetos duros y filosos con la limpiadora para alfombras, ya que pueden dañarla.
- Mantenga el cabello, la ropa holgada, los dedos, los pies y todas las partes del cuerpo fuera de las aberturas y otras piezas en movimiento.
- Use el aparato únicamente en interiores.
- No coloque ningún objeto en las aberturas. No use este aparato con ninguna abertura obstruida; manténgalo libre de suciedad, pelusa, cabello o cualquier objeto que pueda reducir el flujo de aire.
- Para ayudar a evitar que las superficies queden opacas o se vuelvan a ensuciar, evite el contacto con las alfombras hasta que estén secas. Mantenga a los niños y a las mascotas lejos de las alfombras hasta que estén completamente secas.
- Guarde el aparato en un lugar seco. No exponga la máquina a temperaturas de congelamiento.
- No deje el aparato sin supervisión cuando esté enchufado.

# ¡Guarde estas instrucciones!

## Guía de ensamblaje rápido

NOTA: Se requiere un destornillador de estrella (Phillips) para el ensamblaje.

Las INSTRUCCIONES COMPLETAS se encuentran en el Manual del Usuario

¡SIGA LOS PASOS DE ENSAMBLAJE EN ORDEN!

### 1. Piezas necesarias para el ensamblaje

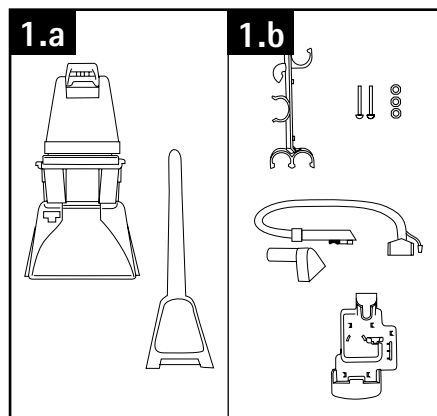

1.b) Los artículos se venden por separado. Disponibles para compra en [hoover.com](http://hoover.com).

### 2. Coloque el mango

2.a) Retire el tanque.

2.b) Deslice el mango hacia abajo. Introduzca los pernos.

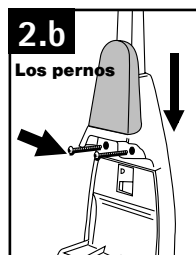
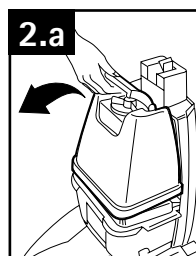

### 3. Coloque el sujetador para manguera (en algunos modelos)

3.a) Coloque las tuercas. Apriételas con un destornillador.

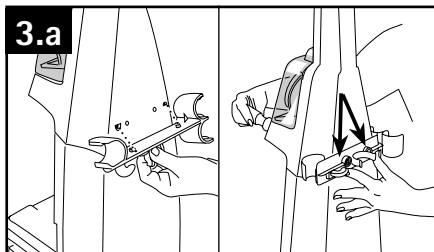



## 4. Coloque el sujetador de accesorios (en algunos modelos)

4.a) Retire la boquilla para tapizados y el tornillo del sujetador para accesorios.

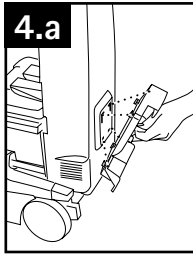

Introduzca las lengüetas.

4.b) Deslice hacia abajo. Introduzca el tornillo en (A) y apriételo con un destornillador.

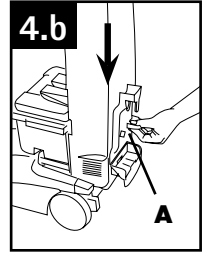

## 5. Asegure el cordón

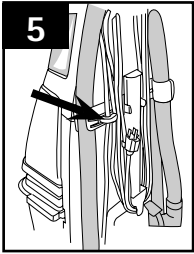

## 6. Guarde la manguera (en algunos modelos)

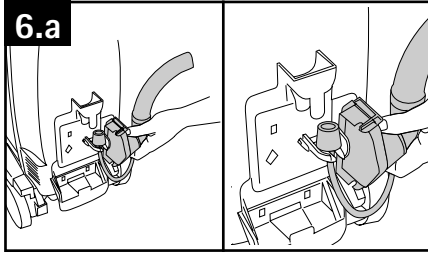

6.a) Comenzar

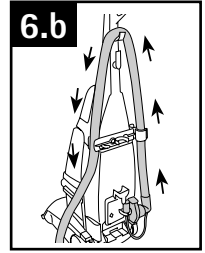

6.b) Enrollar

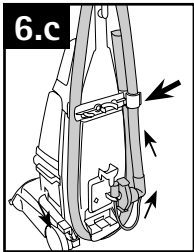

6.c) Finalizar

## 7. Guarde el accesorio (en algunos modelos)

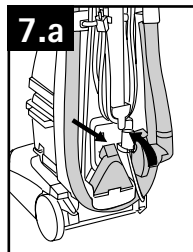

7.a) Almacenamiento trasero.  
7.b) Modelos con almacenamiento delantero de accesorios.

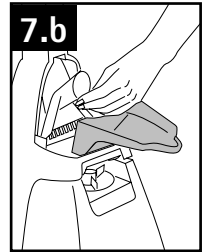

# Recordatorios útiles

Desenchufe la limpiadora antes de realizar cualquiera de los siguientes pasos.

- Use detergentes de marca HOOVER; otros detergentes pueden provocar un exceso de espuma.
- Empuje el panel delantero del tanque de recuperación completamente hacia abajo al limpiar pisos (Fig. a).
- Asegure la tapa del tanque de recuperación en todos los lados antes de limpiar (Fig. b).
- Vacíe el tanque de recuperación cuando esté lleno o cuando el apagado automático esté activado (vea el Manual del Usuario).
- Realice pasadas secas adicionales para ayudar a que la alfombra se seque más rápido.

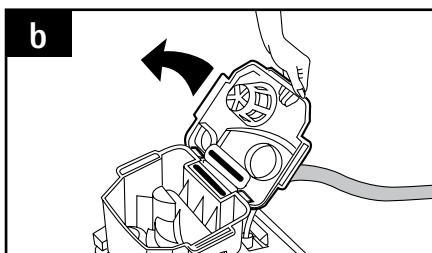
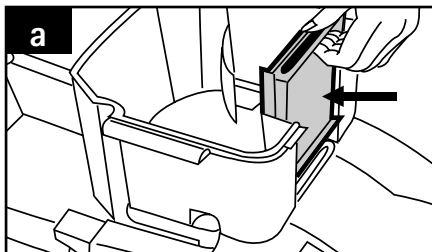

## Antes de devolver su producto a la tienda, ¡primero comuníquese con nosotros!

Podemos ayudarle si necesita asistencia.

- ¡Visite <http://hoover.com> las 24 horas del día! ¡Obtenga las respuestas a sus preguntas, envíe un mensaje de correo electrónico a nuestros expertos y mucho más!

- Llame al 1 800 944 9200 para que le indiquen de manera automática la ubicación del Centro de ventas y de servicio de Hoover más cercano.

- Llame al 1-800-263-6376 para hablar con un Representante del Centro de atención al cliente de Hoover. (De lunes a viernes de 8:00 a.m. a 5:30 p.m., hora del Este.)

**Vea el manual del usuario para obtener instrucciones completas.**

# Instrucciones de conexión a tierra

Este aparato debe estar conectado a tierra. En caso de desperfecto o falla, la conexión a tierra ofrece un circuito de menor resistencia para la corriente eléctrica a fin de reducir el riesgo de choque eléctrico. Este aparato tiene un cordón con un conductor de conexión a tierra del equipo (C) y un enchufe de conexión a tierra (A). El enchufe debe estar enchufado en una toma de corriente (B) adecuada correctamente instalada y conectada a tierra de acuerdo con todos los códigos y ordenanzas locales.

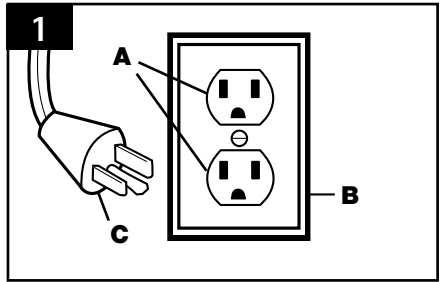

**PELIGRO:** La conexión inadecuada del conductor de conexión a tierra del equipo puede ocasionar un riesgo de choque eléctrico. Consulte a un electricista calificado o al personal de mantenimiento si no está seguro de que la toma de corriente está conectada a tierra en forma adecuada. No modifique el enchufe suministrado con el aparato; si no calza en la toma de corriente, haga que un electricista calificado instale una toma de corriente adecuada. Este aparato es apto para uso en un circuito nominal de 120 voltios y tiene un enchufe de conexión a tierra similar al enchufe (A) que se ilustra en el diagrama (Fig. 1). Si no se dispone de una toma de corriente con una conexión a tierra adecuada (Fig. 2), se puede usar un adaptador temporal (D) para conectar este enchufe a un receptáculo de 2 polos (E). El adaptador temporal debe utilizarse únicamente hasta que un electricista calificado pueda instalar una toma de corriente con una conexión a tierra adecuada (B) (Fig. 1). La oreja, patilla o dispositivo similar rígido de color verde (F) que sale del adaptador debe conectarse a una conexión a tierra permanente (G), como la tapa de la caja de una toma de corriente con una conexión a tierra adecuada (Fig. 2). Cuando se use el adaptador, debe mantenerse en su lugar con un tornillo de metal. **NOTA:** En Canadá, el Código Eléctrico Canadiense (Canadian Electrical Code) no permite el uso de adaptadores temporales.

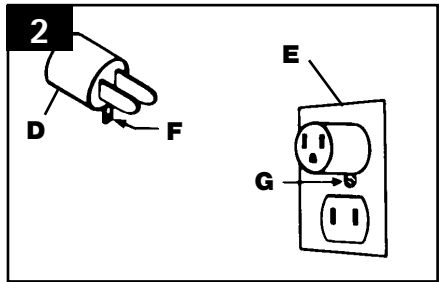

# 1. Ensamblaje de la limpiadora

## Contenido de la caja

### 1.1

Retire todas las piezas de la caja e identifique cada artículo que se muestra. Asegúrese de ubicar todas las piezas antes de desechar el embalaje.

- A. Cuerpo de la limpiadora para alfombras
- B. Mango superior
- C. Pernos y tuercas del mango
- D. Sujetador para la manguera\*
- E. Manguera\*
- F. Sujetador del mango con tornillo\*

\*en algunos modelos

## PASO I Para colocar el mango

### 1.2

Con el gancho para el cordón (A) en la parte posterior de la limpiadora para alfombras, empuje el mango superior hacia abajo, sobre el mango inferior. Empuje los pernos para introducirlos en los agujeros de **la parte delantera del mango, pero no coloque las tuercas todavía. Si los pernos no entran fácilmente en los agujeros, esto significa que no se ha empujado completamente el mango hacia abajo.**

### 1.3

Deslice el sujetador para la manguera sobre los tornillos en la parte posterior de la máquina. Ahora, coloque las tuercas en su lugar y use un destornillador para ajustarlas (en algunos modelos).

### 1.4

Retire el accesorio y el tornillo pegado con cinta del sujetador. Introduzca las proyecciones del sujetador en las ranuras que se encuentran en la parte posterior de la limpiadora. Introduzca el tornillo y apriételo con el destornillador (en algunos modelos).

## PASO II Para guardar la manguera (en algunos modelos)

### 1.5

Comience con el extremo del convertidor de la manguera (H). Coloque el convertidor sobre la lengüeta cerca del sujetador de accesorios (I). Presione el convertidor con fuerza

para que encaje en su lugar. Presione el tubo de solución (G) en el clip que se encuentra junto al convertidor, como se muestra.

### 1.6

Enrolle la manguera alrededor del gancho, en el mango superior (K). Presione la manguera sobre los clips, en el sujetador superior para la manguera (L).  
Cómo volver a colocar la tapa del accesorio.

## PASO II Para guardar los accesorios (en algunos modelos)

### 1.7

#### Accesorio de limpieza

Para guardar el accesorio de limpieza, abra la puerta del accesorio, coloque la boquilla en la abrazadera y asegúrela firmemente en su posición. Para retirarla, invierta este procedimiento.

### 1.8

#### Puerta desprendible

La tapa del accesorio ha sido diseñada con una función “desprendible” que permite que se suelte si se empuja demasiado para abrirla. Para volver a colocarla, alinee las bisagras de la tapa con las ranuras en los lados del área de almacenamiento del accesorio. Empuje la tapa hacia abajo para asegurarla en su lugar.

# 2. Funcionamiento

## Descripción de la aspiradora

### 2.1

**Haga funcionar la limpiadora solamente con el voltaje especificado en la placa de datos, que se encuentra en la parte inferior de la limpiadora.**

La limpiadora ensamblada tendrá un aspecto similar al dibujo.

1. Empuñadura del mango
2. Manguera\*
3. Cubierta del tanque de solución limpia/ taza medidora
4. Mango de transporte
5. Tanque de solución limpia
6. Tapa del tanque de recuperación
7. Tanque de recuperación
8. Pedal para soltar el mango
9. Cubierta

10. Boquilla
11. Conexión del tubo de solución
12. Gatillo para la solución
13. Ganchos para el cordón
14. Ganchos de la manguera\*
15. Sujetador para la manguera\*
16. Clip para cordón
17. Trabas del tanque de recuperación
18. Pedal de encender/apagar
19. Boquilla para escaleras/tapizados\*

\*En algunos modelos

**Esta limpiadora está diseñada para uso doméstico.**

**No ha sido diseñada para uso comercial en ningún hogar ni para ningún otro fin comercial.**

## Transporte de la limpiadora

### 2.2

Para mover su limpiadora para alfombras de una habitación a otra, coloque el mango en posición vertical y trabada, incline la limpiadora hacia atrás, sobre las ruedas traseras y empuje hacia adelante.

## Traslado de la limpiadora

### 2.3

También es posible levantar la limpiadora para alfombras colocando una mano debajo del mango del tanque de solución limpia superior, como se muestra.

## Los tanques

### Tanque de solución limpia (tanque superior)

El tanque de solución limpia contiene la solución de limpieza que se dispersará sobre la superficie que se desea limpiar (vea “Productos de limpieza” en la página 11 para obtener detalles).

### Cómo llenar el tanque

**Desconecte la limpiadora para alfombras de la toma de corriente eléctrica.**

Coloque el mango de la limpiadora para alfombras en posición vertical y trabada.

### 2.4

Para retirar el tanque, presione el mango hacia abajo y tírelo hacia adelante. Traslade el tanque a un fregadero.

### 2.5

Gire la cubierta del tanque en sentido antihorario y levántelo para retirar la cubierta.

### 2.6

Dé vuelta a la cubierta (A) para usarla como taza medidora. (Lo sabemos... Es bastante ingenioso.)

Usando la cubierta, mida la cantidad de detergente siguiendo el cuadro que aparece a continuación.

### Cuadro de medición del tanque

<b>Para alfombras, escaleras alfombradas y tapizados:</b>	Llene la cubierta hasta la línea de llenado (5 onzas) con Detergente para alfombras/tapizados HOOVER.
<b>Para pisos sin alfombra:</b>	Llene la cubierta hasta la línea de llenado (5 onzas) con Solución de limpieza para pisos duros HOOVER.

### 2.7

Vierta el detergente en el tanque. Llene el tanque hasta la línea de llenado (B) (1 galón) con agua caliente del grifo.

Para asegurar un rendimiento apropiado, **use únicamente detergente de limpieza HOOVER** (vea la sección “Productos de limpieza” para obtener más detalles).

**Para áreas de alto tránsito:** Realice un tratamiento previo con el Rociador limpiador para manchas HOOVER.

Si no tiene acceso al Rociador limpiador para manchas, duplique la cantidad de Detergente HOOVER (use 2 medidas completas o 10 onzas por cada tanque de 1 galón). Si utiliza detergente ultraconcentrado, asegúrese de seguir las instrucciones incluidas en la botella.

### Productos de limpieza

**ADVERTENCIA:** Para reducir el riesgo de incendio y choque eléctrico debido a daños de los componentes internos, use únicamente productos de limpieza Hoover diseñados para uso con este aparato. A continuación, se incluyen algunos ejemplos:

- Hoover Premium Pet
- Hoover Ultra
- Hoover Deep Cleansing
- Hoover Deep Cleansing Free

- Hoover Floor-to-Floor™
- Hoover Second Nature™ Carpet and Upholstery

## Tanque de recuperación (tanque inferior)

### 2.8

#### "Apagado" automático

Cuando el tanque de recuperación (tanque inferior) está lleno, el mecanismo de apagado automático apaga la succión de la limpiadora para alfombras (la succión se reduce de manera significativa).

En ese momento, el disco flotante amarillo se eleva a la parte superior de la tapa del tanque de recuperación. La limpiadora ya no aspira más líquido, y el sonido del motor se vuelve mucho más agudo. Cuando esto ocurre, apague y desenchufe la máquina. Luego, vacíe el tanque de solución sucia antes de continuar usando la máquina.

### 2.9

Pise el pedal para soltar el mango y baje el mango hasta que quede apoyado en el piso.

Para limpiar escaleras o tapizados, retire la manguera invirtiendo el procedimiento como se indica en la página 15.

Gire las trabas del tanque de recuperación (E) hacia afuera (una a cada lado del tanque).

Levante el tanque de la limpiadora para alfombras y trasládalo a un fregadero o sumidero. Para volver a colocar el tanque, realice el procedimiento inverso.

### 2.10

Vacíe el tanque. Vierta el agua sucia de la parte posterior del tanque (F).

La tapa se vuelve a colocar con un mecanismo de bisagra. Coloque la parte delantera de la tapa debajo de las lengüetas (G) en la parte delantera del tanque. Gire la tapa hacia abajo sobre el tanque. Asegúrese de que la tapa esté firme en todos los lados antes de colocar el tanque en la limpiadora.

Para garantizar una máxima capacidad de succión, es importante que la tapa del tanque de recuperación esté asegurada correctamente antes de limpiar.

## 3. Cómo limpiar Antes de comenzar a limpiar

**A. Aspire bien** – En el caso de alfombras, use una aspiradora Hoover con un agitador para obtener los mejores resultados. Limpie los tapizados con una aspiradora que tenga accesorios de limpieza. Use un accesorio para hendiduras para limpiar nudos y pliegues. **No use la limpiadora para alfombras SteamVac™ como aspiradora en seco.**

**B. Para tapizados, consulte el código de limpieza** – Use su limpiadora para alfombras SteamVac™ HOOVER únicamente si la tela del tapizado está marcada con una "W" (para limpieza "húmeda") o "S/W" (para limpieza con "solvente/en seco" o "húmeda"). **No limpie las telas marcadas con una "S" (únicamente para limpieza "con solvente/en seco").** Si su tapizado no tiene un código, solicite la ayuda de un profesional.

**C. Realice una prueba para verificar que no destiña** – Mezcle detergente y agua de acuerdo con las instrucciones incluidas en "Llene el tanque de solución limpia" en la página 10. Humedezca un paño blanco absorbente con la solución. Frote suavemente la superficie con el paño humedecido en un área pequeña y oculta. Espere diez minutos y con una toalla de papel o un paño blancos, verifique si la superficie se ha descolorado o el color se ha corrido. Si la superficie tiene más de un color, verifique todos los colores.

**D. Al limpiar todo el piso, mueva los muebles fuera del área que se desea limpiar** (es probable que esto no sea necesario si únicamente se limpian áreas de alto tránsito). En el caso de que los muebles sean demasiado pesados para moverlos, coloque papel de aluminio o papel encerado debajo de las patas. Esto evitará que los acabados de la madera manchen la alfombra. Sujete con alfileres los faldones de los muebles y los cortinados.

**E. Realice un tratamiento previo de las manchas y de las áreas de alto tránsito con el Rociador limpiador para manchas HOOVER®**– Realice una prueba con el Rociador limpiador para manchas para verificar que no destiña rociando primero en un área oculta; espere diez minutos y absorba con toallas de papel o un paño blancos. Si no se observan cambios de color, aplique el Rociador limpiador

para manchas en las manchas y en áreas de tránsito. Espere, al menos, diez minutos. Use su limpiadora para alfombras SteamVac™ para aspirar el Rociador limpiador para manchas y la mancha. Repita hasta que la mancha se haya eliminado; si es necesario, fríegue cuidadosamente con una escobilla para fregar de uso doméstico.

No sature la alfombra ni el tapizado con Rociador limpiador para manchas.

Ninguna solución de limpieza elimina todas las manchas de todas las alfombras. La eliminación de manchas varía según el tipo de derrame, el tiempo transcurrido antes de eliminarla, el material de la alfombra y el tipo de alfombra.

**F. Para evitar manchas**, use papel de plástico o de aluminio para proteger las superficies de madera o de metal de la posibilidad de que sean rociadas con agua.

**g. Para evitar que los pisos de madera debajo de las alfombras de área/la moqueta se humedezcan y se dañen**, mueva las alfombras de área/la moqueta y colóquelas en una superficie que no sea de madera antes de lavarlas. Si es necesario enjuagar, tenga cuidado de no humedecer en exceso la alfombra ni el tapizado. **Deje transcurrir un tiempo hasta que la alfombra o el tapizado se hayan secado completamente antes de limpiar y enjuagar.** Para enjuagar, siga el mismo procedimiento de limpieza usando únicamente agua caliente del grifo sin detergente en el tanque de solución limpia superior.

**h. Vacíe los tanques**, aclare con agua limpia y deje secar al aire. Enjuague la cubierta del tanque de solución y la tapa del tanque de recuperación, y deje secar al aire.

## Limpeza de alfombras

1. Llene el tanque de solución limpia (tanque superior) con Detergente para alfombras/tapizados HOOVER de acuerdo con las instrucciones incluidas en las páginas 10 y 11.

2. Séquese las manos y enchufe el cordón en una **toma de corriente con una conexión a tierra adecuada.**

**No limpie sobre tomas de corriente eléctrica ubicadas en el piso.**

3. Para evitar caminar sobre la alfombra húmeda, comience por el extremo de la habitación más alejado de la puerta o por el trayecto hacia el fregadero donde se vacían y llenan los tanques.

Pise el pedal para soltar el mango y baje el mango a la posición de funcionamiento; encienda la limpiadora para alfombras.

### 3.1

4. Oprima el gatillo (A) para liberar la solución de limpieza y **empuje** lentamente la limpiadora para alfombras hacia adelante (equivalente a una pasada húmeda).

5. Continúe oprimiendo el gatillo y tire lentamente de la limpiadora para alfombras hacia atrás en dirección a usted (segunda pasada húmeda). Suelte el gatillo y **empuje** lentamente la limpiadora para alfombras hacia adelante sobre un área donde recién se haya rociado la solución (pasada seca). Luego tire lentamente de la limpiadora para alfombras hacia atrás en dirección a usted sin oprimir el gatillo (pasada seca).

6. Superponga las pasadas 1 pulgada para ayudar a evitar la formación de vetas. Mantenga la boquilla plana sobre el piso tanto para las pasadas hacia adelante como hacia atrás.

### 3.2

8. Para áreas muy sucias, repita los pasos 5 y 6.

Nota: Para evitar saturar la alfombra, no realice **más de 4 pasadas húmedas sobre un área. Siempre finalice con pasadas secas.**

Es mejor alternar pasadas húmedas y secas como se describe anteriormente.

Para obtener los mejores resultados de limpieza y para ayudar a que la alfombra se seque más rápido, finalice con más pasadas secas. (Continúe realizando pasadas secas hasta que se observe poca agua que pase por la tapa del tanque de recuperación).

## Aspiración de derrames

Su limpiadora para alfombras SteamVac™ HOOVER también puede utilizarse para aspirar **pequeños derrames de líquidos (1 galón o menos, nunca deben exceder 1/4 pulgada de profundidad)** en alfombras, tapizados o pisos sin alfombra.

Para obtener los mejores resultados, aspire los derrames inmediatamente colocando la boquilla para escaleras/tapizados justo por encima del derrame y succionando cualquier residuo que haya quedado sobre la alfombra. Si no se

ha eliminado el derrame, coloque la boquilla para escaleras/tapizados o la boquilla para pisos con las escobillas apagadas frente al derrame, tire de la boquilla muy lentamente delante del derrame, usando únicamente la succión al principio. Repita con rociado y succión.

**Al aspirar derrames en pisos sin alfombra, use únicamente la boquilla para pisos con el accesorio para pisos sin alfombra (disponible en algunos modelos.**

**No use la limpiadora para alfombras SteamVac™ para aspirar líquidos o sustancias químicas inflamables o combustibles.**

## Limpieza de pisos sin alfombras

### Cómo conectar el accesorio para pisos sin alfombras

(disponible a un costo adicional)

**Desconecte la limpiadora para alfombras de la toma de corriente eléctrica.**

Para evitar posibles fugas, retire el tanque de solución limpia y el tanque de recuperación antes de colocar el accesorio para pisos sin alfombras.

Consulte la Fig. 2.4 para retirar el tanque de solución limpia. Coloque el tanque a un lado (no apoye el tanque sobre un mueble).

Consulte la Fig. 2.8 para retirar el tanque de recuperación. Con el mango en posición vertical, incline la limpiadora hacia atrás de modo que el mango se apoye en el piso. Con la tira de espuma

### 3.3

(A) (que se encuentra debajo de la malla) en la posición que se muestra, coloque el accesorio en la parte delantera de la boquilla (B).

Asegúrese de que la flecha en el extremo del accesorio apunte en la dirección que se muestra.

### 3.4

Empuje el accesorio contra la boquilla girando el accesorio hacia abajo hasta que ambos extremos encajen en su lugar.

(Nota: Es posible que se requiera un poco de fuerza para girar el accesorio y hacer que encaje en su lugar). Vuelva a colocar la limpiadora para alfombras en posición vertical.

Baje el mango y vuelva a colocar el tanque de recuperación.

Levante el mango en posición vertical y vuelva a colocar el tanque de solución limpia.

## Uso de los accesorios (se venden por separado)

### 3.5

**A. El accesorio de mano turboaccionado** tiene escobillas giratorias para una acción de fregado adicional en áreas pequeñas de alfombras, escaleras alfombradas y tapizados.

**B. La boquilla para escaleras/tapizados** tiene una escobilla incorporada que ayuda a proporcionar la acción de fregado que puede ser necesaria para eliminar algunas manchas.

**C. Accesorio de limpieza de boquillas** para eliminar pelusas y/o residuos de la boquilla antes de guardarla.

### Cómo conectar la manguera

**Desconecte la limpiadora para alfombras de la toma de corriente eléctrica.**

### 3.6

1. Para evitar posibles fugas, retire el tanque de solución limpia presionando el mango del tanque (D) hacia abajo y tirando hacia adelante; coloque el tanque a un lado (no apoye el tanque sobre un mueble).

Retirer le tuyau du support de rangement.

2. Pise el pedal para soltar el mango y baje el mango de la limpiadora para alfombras hasta que quede apoyado en el piso.

Desenganche la parte posterior del tanque de recuperación y retire la tapa.

### 3.7

3. Tire el panel delantero del tanque de recuperación (E) hacia arriba de una pulgada (2,5 cm), y a continuación gírelo hacia delante de modo que quede paralelo al suelo.

### 3.8

4. Vuelva a colocar el panel con el convertidor (F). Deslice el convertidor hacia abajo hasta la mitad de la abertura hasta que esté firmemente en su lugar.

### 3.9

5. **Antes de conectar el tubo (G) a la limpiadora, asegúrese de que las lengüetas negras**



**estén extendidas tirando el cuello hacia el tubo.**

Abra la puerta en la cubierta denominada “Conexión de limpieza de escaleras/tapizados”. Presione el conector redondo del tubo de solución sobre la proyección redonda dentro de la puerta. **Presione con fuerza el cuello del conector para asegurarse de que esté completamente conectado.**

### 3.10

6. El tanque se vuelve a colocar con un mecanismo de bisagra. Coloque la parte delantera de la tapa debajo de las lengüetas (H) en la parte delantera del tanque. Gire la tapa hacia abajo sobre el tanque.

Asegúrese de que la tapa esté asegurada en todos los lados antes de limpiar.

Para garantizar una máxima capacidad de succión, es importante que el tanque de recuperación esté asegurado correctamente antes de limpiar.

Invierta el procedimiento para retirar la manguera y el tubo de solución.

Levante el mango de la limpiadora para alfombras en posición vertical.

### 3.11

#### **Cómo conectar el accesorio**

Todos los accesorios deben conectarse a la manguera de la misma manera.

1. Conecte el accesorio al extremo de la manguera con el conector deslizándolo sobre el conector hasta que la lengüeta (I) lo trabe con seguridad.

Con el pulgar, **empuje hacia adelante y hacia arriba sobre la traba (J)** para retirar el accesorio como se muestra.

#### **Antes de usar el accesorio**

Es posible que sea necesario eliminar aire del sistema (“cebar la bomba”) para que la solución limpia circule al accesorio. Siga estos pasos:

1. Conecte el accesorio a la manguera y encienda la limpiadora para alfombras.

2. Coloque el accesorio sobre una superficie dura o contra su mano para bloquear la succión.

3. Espere algunos segundos (puede demorar hasta 15 segundos). Luego, oprima el gatillo y comience a limpiar.

Limpieza de escaleras alfombradas

1. Coloque el mango en posición vertical.

2. Llene el tanque de solución limpia con Detergente para alfombras/tapizados HOOVER de acuerdo con las instrucciones incluidas en la página 10.

3. Conecte el accesorio al extremo de la manguera.

4. Según la longitud de la manguera, es posible que la máquina deba colocarse en la parte superior de las escaleras para limpiar la mitad superior de las escaleras, y al pie de las escaleras para limpiar la mitad inferior. Tenga sumo cuidado cuando limpie escaleras para evitar que se caiga la máquina.

No coloque la limpiadora para alfombras en escaleras.

No apunte los accesorios en dirección a las personas ni a las mascotas.

5. Séquese las manos y enchufe la limpiadora para alfombras en una toma de corriente con una conexión a tierra adecuada.

6. Encienda la limpiadora para alfombras. Si es necesario, consulte la sección “Antes de usar el accesorio” para eliminar aire del sistema.

### 3.12

7. Realice un rociado preliminar de la escalera alfombrada sosteniendo el accesorio (A o B en la Fig. 3.5) aproximadamente una pulgada por encima de la alfombra y empújela hacia adelante presionando el gatillo (equivale a una pasada húmeda).

### 3.13

8. Coloque el accesorio contra la parte vertical del escalón y presiónelo levemente en el pelo de la alfombra. Presione el gatillo y tire del accesorio lentamente sobre la alfombra (segunda pasada húmeda). Suelte el gatillo al final de la pasada.

9. Levante el accesorio y colóquelo contra la parte vertical del escalón. Tire del accesorio lentamente sobre la alfombra sin presionar el gatillo (pasada seca).

Es mejor alternar pasadas húmedas y secas como se describe anteriormente. Finalice con más pasadas secas para ayudar a que la alfombra se seque más rápido.

10. Superponga las pasadas 1/2 pulgada para ayudar a evitar la formación de vetas.

Para evitar saturar la alfombra, no realice más de 4 pasadas húmedas sobre un área. Siempre finalice con pasadas secas.

Si es necesario realizar una limpieza adicional, espere hasta que la alfombra esté completamente seca antes de volver a usar el accesorio.

## Limpieza de tapizados

Asegúrese de consultar el código de limpieza en su tapizado.

Use su limpiadora para alfombras SteamVac™ HOOVER únicamente en tapizados marcados con "W" o "W/S".

### 3.14

1. Coloque el mango en posición vertical.
2. Llene el tanque de solución limpia con Detergente para alfombras/tapizados HOOVER de acuerdo con las instrucciones incluidas en la página 10 y 11.
3. Conecte el accesorio al extremo de la manguera.

**No apunte los accesorios en dirección a las personas ni a las mascotas.**

4. Séquese las manos y enchufe la limpiadora para alfombras en una toma de corriente con una conexión a tierra adecuada.
5. Encienda la limpiadora para alfombras. Si es necesario, consulte la sección "Antes de usar el accesorio" para eliminar aire del sistema.

### 3.15

6. Presione suavemente el accesorio sobre la tela. Presione el gatillo y tire lentamente de la boquilla sobre la tela.

7. Superponga las pasadas 1/2 pulgada para ayudar a evitar la formación de vetas.

Realice pasadas adicionales sin presionar el gatillo para eliminar más humedad.

8. Para limpiar en esquinas o ranuras, levante el accesorio a una distancia de media pulgada de la tela y presione el gatillo para la solución.

9. Aspire la solución con el accesorio sin presionar el gatillo.

### 3.16

10. Para áreas muy sucias, es probable que sea necesario repetir el proceso de limpieza. Realice pasadas entrecruzadas al patrón original; superponga cada pasada.

**Realice no más de 2 pasadas con la solución en cualquier área para evitar humedecer**

## demasiado la tela y dañarla.

Si es necesario realizar una limpieza adicional, espere hasta que el tapizado esté completamente seco antes de volver a usar el accesorio.

## Después de usar el accesorio

### 3.17

1. Drene la manguera de succión encendiendo la limpiadora para alfombras levantando el extremo de la manguera durante algunos segundos. **No presione el gatillo.**

2. **Desconecte la limpiadora para alfombras de la toma de corriente eléctrica.**

3. Drene el tubo de solución colocando el extremo redondo en el fregadero y levantando la boquilla sobre su cabeza. Presione el gatillo.

### 3.18

4. Es probable que, algunas veces, se depositen residuos dentro de la manguera en el extremo del convertidor (L). Para limpiar la manguera, levante la parte inferior del clip del convertidor (M) con un destornillador y retire el clip. Elimine la suciedad como se muestra.

### 3.19

Encaje el clip nuevamente en su posición y asegúrese de que la manguera con la solución (N) no esté pinzada y se mueva libremente.

### 3.20

Vuelva a colocar el panel delantero del tanque de recuperación (O). Haga girar el panel hacia arriba; ahora, empújelo hacia abajo hasta que encaje firmemente en su sitio. Para obtener una succión óptima, es importante que el panel delantero esté adecuadamente fijado antes de limpiar el suelo.

### 3.21

Si se retira accidentalmente el panel delantero del tanque, se puede volver a colocar fácilmente: simplemente haga deslizar el panel en las ranuras (P) y empújelo firmemente hacia abajo hasta que encaje en su sitio.

## Después de limpiar

- A. Deje secar la alfombra o el tapizado. Para ayudar a evitar que las superficies se

opaquen o se vuelvan a ensuciar, **mantenga a los niños y a las mascotas lejos de la superficie hasta que esté completamente seca. Si es necesario caminar sobre la alfombra húmeda, coloque toallas o paños blancos en las áreas de tránsito.**

Si se deben colocar los muebles antes de que la alfombra esté seca, use almohadillas de papel de plástico o de aluminio debajo de las patas de los muebles de modo que las correderas de metal o los acabados de la madera no manchen la alfombra.

B. Si lo desea, es posible enjuagar la alfombra. **No es necesario enjuagar la alfombra cuando se realiza la limpieza,** pero esto puede mejorar el aspecto de la superficie después de que se seque.

### 3.22

C. Vacíe los tanques, enjuague con agua limpia y deje secar al aire. Enjuague la cubierta del tanque de solución y la tapa del tanque de recuperación, y deje secar al aire (Fig. 3.22).

D. Elimine los residuos del filtro del tanque de recuperación y enjuague con agua limpia.

**Nota:** Si se debe retirar el filtro para limpiarlo, es más fácil volver a colocarlo cuando está húmedo.

E. **Aspire bien después de que la alfombra se haya secado completamente.** Esto ayuda a reducir cualquier sombreado que hayan dejado las escobillas de la limpiadora para alfombras.

## Para limpiar la boquilla

Si se depositan pelusas o cualquier otro residuo en la boquilla, no intente retirar la tapa de la boquilla.

Vierta entre una y dos tazas de agua limpia en un piso sin alfombras. No vierta agua en un piso de madera.

Aspire el agua con su limpiadora para alfombras SteamVac™. Repita todas las veces que sea necesario hasta que los residuos salgan de la boquilla.

Algunos modelos tienen un accesorio con boquilla de limpieza para eliminar los residuos.

### 3.23

Para usar el accesorio: **Desconecte la limpiadora para alfombras de la toma de corriente eléctrica.** Deslice el accesorio en la boquilla

y elimine los residuos como se muestra.

Para limpiar la parte externa de la máquina, limpie la suciedad con un paño humedecido en agua caliente y detergente suave. **No use productos basados en solventes o petróleo para limpiar la máquina.**

## Almacenamiento

Antes de guardarlo:

- Vacíe el tanque de solución y enjuáguelo bien con agua limpia.
- Vuelva a colocar el tanque de solución vacío y encienda la limpiadora para alfombras. Oprima el gatillo y tire la limpiadora para alfombras hacia adelante y hacia atrás varias veces para expulsar cualquier solución que haya quedado en el sistema de la limpiadora para alfombras. (No use la limpiadora para alfombras en pisos de madera).
- Vacíe el tanque de recuperación y enjuáguelo bien con agua limpia.

**Deje secar al aire libre las escobillas y la parte de abajo de la limpiadora para alfombras antes de guardarla en una superficie alfombrada o de madera.**

**No guarde la limpiadora para alfombras con el tanque de solución lleno en su lugar.**

## Lubricación

El motor tiene cojinetes que cuentan con suficiente lubricación para la vida útil del motor. La adición de lubricantes podría causar daños. **Por lo tanto, no añada lubricante a ningún cojinete del motor.**

## Mantenimiento

Para obtener un servicio aprobado de HOOVER y piezas de HOOVER genuinas, encuentre el **Centro de ventas y de servicio de Hoover o el Concesionario autorizado de servicio de garantía de Hoover (Depot)** más cercanos:

- consultando las Páginas amarillas en la sección "Aspiradoras - uso doméstico" o -
- consultando la sección Service (Mantenimiento) de Hoover Company en Internet en [www.hoover.com](http://www.hoover.com) o -

- Llamando al 1-800-944-9200 para que le indiquen de manera automática la ubicación de los centros autorizados de servicio (únicamente en los EE. UU.).

No envíe su limpiadora a Hoover, Inc., Company en Glenwillow para realizar el mantenimiento; esto sólo provocará demoras.

Si necesita recibir más ayuda, comuníquese con el Centro de atención al cliente de Hoover, llamando al: 1-800-263-6376.

Siempre identifique su limpiadora por el número de modelo **completo** al solicitar información o realizar pedidos de piezas. (El número de modelo se encuentra en la parte posterior de la limpiadora).

## 5. Si tiene un problema

Si se produce un problema menor, por lo general, puede resolverse con bastante facilidad cuando se identifica la causa a partir de la lista de verificación que aparece a continuación.

**PROBLEMA: La limpiadora no funciona.**

**Causa posible**

*solución posible*

- **No está bien enchufada.**
- *Enchúfela bien.*
- **No hay voltaje en la toma de corriente.**
- *Verifique el fusible o el disyuntor.*
- **Fusible quemado o disyuntor disparado.**
- *Reemplace el fusible o reajuste el disyuntor.*

**PROBLEMA: Baja succión.**

**Causa posible**

*solución posible*

- **El tanque de recuperación está lleno/el apagado automático está activado.**
- *Retire y vacíe el tanque de recuperación.*

- **La tapa del tanque de recuperación no está colocada correctamente.**
- *Asegúrese de que la tapa esté bien colocada.*
- **No se ha vuelto a colocar el panel delantero del tanque de recuperación después de limpiar escaleras o tapizados.**
- *Vuelva a colocar el panel delantero del tanque de recuperación. (p.11)*
- **Hay una obstrucción en el accesorio, en el extremo de la manguera**
- *Retire el accesorio y elimine la obstrucción.*

**PROBLEMA: La solución de limpieza no se dispensa.**

**Causa posible**

*solución posible*

- **El tanque de solución no está colocado firmemente en su lugar.**
- *Asegúrese de que el tanque quede trabado en su posición.*
- **El tanque de solución está vacío.**
- *Asegúrese de que el tanque quede trabado en su posición.*
- **El tanque de solución está vacío.**
- *Vuelva a llenar el tanque de acuerdo con las instrucciones para la superficie que se está limpiando.*
- **La tapa del tanque de recuperación no está correctamente colocada**
- *Asegúrese de que la tapa esté firme en su lugar.*
- **Es necesario "cebar" la bomba.**
- *Vea la sección "Antes de usar el accesorio"*