



SMART SOUNDBAR 700

Please read and keep all safety, security, and use instructions.

CE Bose Corporation hereby declares that this product is in compliance with the essential requirements and other relevant provisions of Directive 2014/53/EU and all other applicable EU directive requirements. The complete declaration of conformity can be found at: www.Bose.com/compliance

Important Safety Instructions

1. Read these instructions.
2. Keep these instructions.
3. Heed all warnings.
4. Follow all instructions.
5. Do not use this apparatus near water.
6. Clean only with a dry cloth.
7. Do not block any ventilation openings. Install in accordance with the manufacturer's instructions.
8. Do not install near any heat sources such as radiators, heat registers, stoves, or other apparatus (including amplifiers) that produce heat.
9. Protect the power cord from being walked on or pinched particularly at plugs, convenience receptacles, and the point where they exit from the apparatus.
10. Only use attachments/accessories specified by the manufacturer.
11.  Use only with the cart, stand, tripod, bracket, or table specified by the manufacturer, or sold with the apparatus. When a cart is used, use caution when moving the cart/apparatus combination to avoid injury from tip-over.
12. Unplug this apparatus during lightning storms or when unused for long periods of time.
13. Refer all servicing to qualified personnel. Servicing is required when the apparatus has been damaged in any way, such as power-supply cord or plug is damaged, liquid has been spilled or objects have fallen into the apparatus, the apparatus has been exposed to rain or moisture, does not operate normally, or has been dropped.

WARNINGS/CAUTIONS



This symbol on the product means there is uninsulated, dangerous voltage within the product enclosure that may present a risk of electrical shock.



This symbol on the product means there are important operating and maintenance instructions in this guide.



Contains small parts which may be a choking hazard. Not suitable for children under age 3.



This product contains magnetic material. Consult your physician on whether this might affect your implantable medical device.



This product contains a tempered glass surface. Use caution to avoid impact. In the event of breakage, use care in handling broken glass.

- To reduce the risk of fire or electrical shock, do NOT expose this product to rain, liquids or moisture.
- Do NOT expose this product to dripping or splashing, and do not place objects filled with liquids, such as vases, on or near the product.
- Keep the product away from fire and heat sources. Do NOT place naked flame sources, such as lighted candles, on or near the product.
- Do NOT make unauthorized alterations to this product.
- Do NOT use in vehicles or boats.
- Where the mains plug or an appliance coupler is used as the disconnect device, the disconnect device shall remain readily operable.



仅适用于 2000m 以下地区安全使用
Use at altitude less than 2000 meters only.

- The battery provided with this product may present a risk of fire or chemical burn if mishandled.
- If the battery leaks, do not allow the liquid to come in contact with the skin or eyes. If contact is made, seek medical advice.
- Do not expose products containing batteries to excessive heat (e.g. from storage in direct sunlight, fire or the like).
- Only use the following hardware to mount this product: Bose Soundbar Wall Bracket.

NOTE: This equipment has been tested and found to comply with the limits for a Class B digital device, pursuant to Part 15 of the FCC Rules. These limits are designed to provide reasonable protection against harmful interference in a residential installation. This equipment generates, uses, and can radiate radio frequency energy and, if not installed and used in accordance with the instructions, may cause harmful interference to radio communications. However, there is no guarantee that interference will not occur in a particular installation. If this equipment does cause harmful interference to radio or television reception, which can be determined by turning the equipment off and on, the user is encouraged to try to correct the interference by one or more of the following measures:

- Reorient or relocate the receiving antenna.
- Increase the separation between the equipment and receiver.
- Connect the equipment into an outlet on a circuit different from that to which the receiver is connected.
- Consult the dealer or an experienced radio/TV technician for help.

Changes or modifications not expressly approved by Bose Corporation could void the user's authority to operate this equipment.

This device complies with part 15 of the FCC Rules and with ISED Canada license-exempt RSS standard(s). Operation is subject to the following two conditions: (1) This device may not cause harmful interference, and (2) this device must accept any interference received, including interference that may cause undesired operation.

This device complies with FCC and ISED Canada radiation exposure limits set forth for general population. This equipment should be installed and operated with a minimum distance of 20 cm between radiator and your body. This transmitter must not be co-located or operating in conjunction with any other antenna or transmitter.

This device for operation in the band 5150 – 5250 MHz is only for indoor use to reduce the potential for harmful interference to other co-channel mobile satellite systems.

CAN ICES-3(B)/NMB-3(B)

The product, in accordance with the Ecodesign Requirements for Energy Related Products Directive 2009/125/EC, is in compliance with the following norm(s) or document(s): Regulation (EC) No. 1275/2008, as amended by Regulation (EU) No. 801/2013.

Required Power State Information	Power Modes	
	Standby*	Networked Standby
Power consumption in specified power mode, at 230V/50Hz input	< 0.5 W	all network types ≤ 2.0 W
Time after which equipment is automatically switched into mode	< 2.5 hours	≤ 20 minutes
Power consumption in networked standby if all wired network ports are connected and all wireless network ports are activated, at 230V/50Hz input	N/A	≤ 2.0 W
<p>Network port deactivation/activation procedures. Deactivating all networks will enable standby mode.*</p> <p>* Prior to deactivating networks or entering standby mode, use the microphone on/off button to ensure the microphone is turned on (the red indicator light will be off).</p>	<p>Wi-Fi†: Deactivate by pressing and holding the Bose Music and Skip Forward buttons on the remote simultaneously. Repeat to activate.</p> <p>Bluetooth‡: Deactivate by clearing the pairing list by pressing and holding the <i>Bluetooth</i>® button on the remote for 10 seconds. Activate by pairing with a <i>Bluetooth</i>® source.</p> <p>Ethernet: Deactivate by removing the Ethernet cable. Activate by inserting the Ethernet cable.</p>	

For Europe:

Frequency bands of operation 2400 to 2483.5 MHz, 5150 to 5350 MHz, and 5470 to 5725 MHz.

Maximum transmit power less than 20 dBm EIRP.

Frequency band of operation 5725 to 5850 MHz.

Maximum transmit power less than 14 dBm (25mW) EIRP.

Maximum transmit power is below regulatory limits such that SAR testing is not necessary and exempt per applicable regulations.

This device is restricted to indoor use when operating in the 5150 to 5350 MHz frequency range in all EU Member States listed in the table.

									
BE	DK	IE	UK	FR	CY	SK	HU	AT	SE
BG	DE	PT	EL	HR	LV	LT	MT	PL	
CZ	EE	FI	ES	IT	RO	LU	NL	SI	

 This symbol means the product must not be discarded as household waste, and should be delivered to an appropriate collection facility for recycling. Proper disposal and recycling helps protect natural resources, human health and the environment. For more information on disposal and recycling of this product, contact your local municipality, disposal service, or the shop where you bought this product.

Management Regulation for Low-power Radio-frequency Devices

Article XII

According to “Management Regulation for Low-power Radio-frequency Devices” without permission granted by the NCC, any company, enterprise, or user is not allowed to change frequency, enhance transmitting power or alter original characteristic as well as performance to an approved low power radio-frequency devices.

Article XIV

The low power radio-frequency devices shall not influence aircraft security and interfere legal communications; If found, the user shall cease operating immediately until no interference is achieved. The said legal communications means radio communications operated in compliance with the Telecommunications Act.

The low power radio-frequency devices must be susceptible with the interference from legal communications or ISM radio wave radiated devices.



Please dispose of used batteries properly, following local regulations. Do not incinerate.

China Restriction of Hazardous Substances Table

Names and Contents of Toxic or Hazardous Substances or Elements						
Toxic or Hazardous Substances and Elements						
Part Name	Lead (Pb)	Mercury (Hg)	Cadmium (Cd)	Hexavalent (CR(VI))	Polybrominated Biphenyl (PBB)	Polybrominated diphenylether (PBDE)
PCBs	X	0	0	0	0	0
Metal Parts	X	0	0	0	0	0
Plastic Parts	0	0	0	0	0	0
Speakers	X	0	0	0	0	0
Cables	X	0	0	0	0	0
This table is prepared in accordance with the provisions of SJ/T 11364. O: Indicates that this toxic or hazardous substance contained in all of the homogeneous materials for this part is below the limit requirement of GB/T 26572. X: Indicates that this toxic or hazardous substance contained in at least one of the homogeneous materials used for this part is above the limit requirement of GB/T 26572.						

Taiwan Restriction of Hazardous Substances Table

Equipment name: Powered Speaker, Type designation: 425842						
Restricted substances and its chemical symbols						
Unit	Lead (Pb)	Mercury (Hg)	Cadmium (Cd)	Hexavalent chromium (Cr+6)	Polybrominated biphenyls (PBB)	Polybrominated diphenyl ethers (PBDE)
PCBs	-	o	o	o	o	o
Metal Parts	-	o	o	o	o	o
Plastic Parts	o	o	o	o	o	o
Speakers	-	o	o	o	o	o
Cables	-	o	o	o	o	o
Note 1: "o" indicates that the percentage content of the restricted substance does not exceed the percentage of reference value of presence.						
Note 2: The "-" indicates that the restricted substance corresponds to the exemption.						

Date of Manufacture: The eighth digit in the serial number indicates the year of manufacture; “0” is 2010 or 2020.

China Importer: Bose Electronics (Shanghai) Company Limited, Part C, Plant 9, No. 353 North Riyang Road, China (Shanghai) Pilot Free Trade Zone

EU Importer: Bose Products B.V., Gorslaan 60, 1441 RG Purmerend, The Netherlands

Taiwan Importer: Bose Taiwan Branch, 9F-A1, No. 10, Section 3, Minsheng East Road, Taipei City 104, Taiwan
Phone Number: +886-2-2514 7676

Mexico Importer: Bose de México, S. de R.L. de C.V., Paseo de las Palmas 405-204, Lomas de Chapultepec, 11000 México, D.F. Phone Number: +5255 (5202) 3545

Input Rating: 100 - 240V \sim 50/60Hz, 65W

The CMIIT ID is located on the product label on the back of the soundbar.

Please complete and retain for your records

The serial and model numbers are located on the back of the soundbar.

Serial number: _____

Model number: _____

Please keep your receipt with your owner's guide. Now is a good time to register your Bose product. You can easily do this by going to global.Bose.com/register

Security Information

This product is capable of receiving automatic security updates from Bose. To receive automatic security updates, you must complete the product setup process in the Bose Music app and connect the product to the Internet. **If you do not complete the setup process, you will be responsible for installing security updates that Bose makes available.**

Amazon, Alexa, Amazon Music, and all related logos are trademarks of Amazon, Inc. or its affiliates.

Apple, the Apple logo, Apple Music, and AirPlay are trademarks of Apple Inc., registered in the U.S. and other countries. App Store is a service mark of Apple Inc.

Use of the Works with Apple badge means that an accessory has been designed to work specifically with the technology identified in the badge and has been certified by the developer to meet Apple performance standards.

The *Bluetooth*® word mark and logos are registered trademarks owned by Bluetooth SIG, Inc. and any use of such marks by Bose Corporation is under license.

 Manufactured under license from Dolby Laboratories. Dolby, Dolby Audio, and the double-D symbol are trademarks of Dolby Laboratories Licensing Corporation.



For DTS patents, see <http://patents.dts.com>. Manufactured under license from DTS, Inc. DTS, Digital Surround, and the DTS logo are registered trademarks or trademarks of DTS, Inc. in the United States and other countries. © 2020 DTS, Inc. ALL RIGHTS RESERVED.

Google, Google Play, and the Google Play logo are trademarks of Google LLC.



The terms HDMI, HDMI High-Definition Multimedia Interface, and the HDMI logo are trademarks or registered trademarks of HDMI Licensing Administrator, Inc.

This product contains the iHeartRadio service. iHeartRadio is a registered trademark of iHeartMedia, Inc.

This product is protected by certain intellectual property rights of Microsoft. Use or distribution of such technology outside of this product is prohibited without a license from Microsoft.

QuickSet is a registered trademark of Universal Electronics Inc. in the United States and Internationally.

© UEI 2000-2020

Pandora is a trademark or registered trademark of Pandora Media, Inc. used with permission.

This product incorporates Spotify software which is subject to third-party licenses found here:

www.spotify.com/connect/third-party-licenses

Spotify is a registered trademark of Spotify AB.



Wi-Fi is a registered trademark of Wi-Fi Alliance®.

Acoustimass, ADAPTIQ, Bose, Bose Bass Module, Bose Music, Bose Noise Cancelling Headphones, Bose Smart Soundbar, Bose Soundbar, Bose Soundbar Universal Remote, Bose Soundbar Wall Bracket, Bose Surround Speakers, QuietComfort, SimpleSync, SoundLink, SoundLink Revolve, Virtually Invisible, and Voice4Video are trademarks of Bose Corporation.

Bose Corporation Headquarters: 1-877-230-5639

©2020 Bose Corporation. No part of this work may be reproduced, modified, distributed or otherwise used without prior written permission.

To view the license disclosures that apply to the third-party software packages included as components of your Bose Smart Soundbar 700 product:

1. On the remote, press and hold the *Bluetooth* button  and Skip backward button  for 5 seconds.
2. Connect a USB cable to the SERVICE connector on the back of the soundbar.
3. Connect the other end of the cable to a computer.
4. On the computer, enter <http://203.0.113.1/opensource> in a browser window to display the EULA and license disclosure.

WHAT'S IN THE CARTON

Contents 14

SOUNDBAR PLACEMENT

Recommendations..... 15
 Wall mount the soundbar 16

POWER

Connect the soundbar to power..... 17
 Network standby..... 17

BOSE MUSIC APP SETUP

Download the Bose Music app..... 18

EXISTING BOSE MUSIC APP USERS

Add the soundbar to an existing account..... 19
 Connect to a different Wi-Fi® network..... 19

ADAPTiQ AUDIO CALIBRATION

Run ADAPTiQ audio calibration..... 20

SOUNDBAR CONTROLS

Voice assistant controls..... 21
 Remote functions..... 22
 Power..... 23
 Sources 24
 Presets 25
 Media playback, channels, and volume..... 26
 Cable/satellite functions 27
 Adjust the bass 27
 Program a third-party remote 27

VOICE ASSISTANT

Voice assistant options..... 28

Set up your voice assistant 28

Access Amazon Alexa..... 29

 Use your voice 29

 Use the soundbar controls..... 30

Control audio with Voice4Video™ 31

 Set up Voice4Video™ 31

Access Your Google Assistant..... 33

 Use your voice 33

 Use the soundbar controls..... 34

Play music with your Google Assistant 35

 Choose a default audio service..... 35

PRESET PERSONALIZATION

Set a preset 36

Play a preset 38

BLUETOOTH® CONNECTIONS

Connect a mobile device 39

Disconnect a mobile device..... 40

Reconnect a mobile device..... 40

Connect an additional mobile device 41

Clear the soundbar device list 41

STREAM AUDIO WITH AIRPLAY

Stream audio from the Control Center..... 42

Stream audio from an app 42

SOUNDBAR STATUS

Wi-Fi status 43

Bluetooth status 43

Voice assistant status 44

 Microphone off indicator 44

Media playback and volume 45

Update and error status 45

ADVANCED FEATURES

Update the soundbar 46

Disable/enable Wi-Fi capability 46

CONNECT BOSE PRODUCTS

Connect accessories 47

Connect a Bose SoundLink *Bluetooth* speaker or Bose headphones 47

 Benefits 47

 Compatible products 47

 Connect using the Bose Music app 48

Reconnect a Bose SoundLink *Bluetooth* speaker or Bose headphones... 48

CARE AND MAINTENANCE

Install the remote batteries 49

Clean the soundbar 50

Replacement parts and accessories 50

Limited warranty 50

TROUBLESHOOTING

Try these solutions first 51

Other solutions 51

Reset the soundbar 59

APPENDIX: SETUP REFERENCE

Connection options..... 60

Connect the soundbar to your TV 61

 Option 1 (preferred): HDMI eARC or ARC..... 61

 Option 2: Optical..... 62

Check for sound 63

CONTENTS

Confirm that the following parts are included:



Bose Smart Soundbar 700



Bose Soundbar Universal Remote



AA Battery (4)

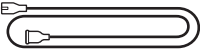

Power cord*

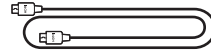

HDMI cable

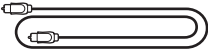

Optical cable



Cleaning cloth

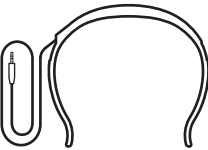

ADAPTiQ headset

*May ship with multiple power cords. Use the power cord for your region.

NOTE: If any part of the product is damaged or if the glass on the soundbar is broken, do NOT use it. Contact your authorized Bose dealer or Bose customer service.

Visit: worldwide.Bose.com/Support/SB700

RECOMMENDATIONS

For best performance, follow these recommendations when placing the soundbar:

- Do NOT place any objects on top of the soundbar.
- To avoid wireless interference, keep other wireless equipment 1 – 3 ft. (0.3 – 0.9 m) away from the soundbar. Place the soundbar outside and away from metal cabinets, other audio/video components and direct heat sources.
- Place the soundbar directly below (preferred) or above your TV with the grille facing into the room.
- Place the soundbar on its rubber feet on a stable and level surface. For proper support, both feet must be resting on the surface. Vibration can cause the soundbar to move, particularly on smooth surfaces like marble, glass or highly polished wood.
- Keep the back side of the soundbar at least 0.4 in. (1 cm) from any other surface. Blocking the ports on this side affects acoustic performance.
- Make sure there is an AC (mains) outlet nearby.
- For best sound quality, do NOT place the soundbar in an enclosed cabinet or diagonally in a corner.
- If placing the soundbar on a shelf or TV stand, position the front of the soundbar as close as possible to the front edge of the shelf or TV stand for optimal acoustic performance.

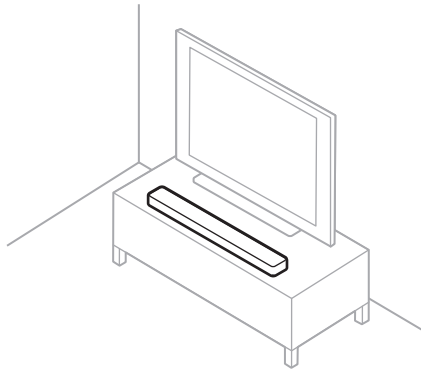

CAUTION: Do NOT place the soundbar on its front, back or top when in use.

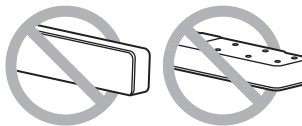

WALL MOUNT THE SOUNDBAR

You can mount the soundbar on a wall. To purchase the Bose Soundbar Wall Bracket, contact your authorized Bose dealer.

Visit: worldwide.bose.com/Support/SB700

CAUTION: Do NOT use any other hardware to mount the soundbar.

CONNECT THE SOUNDBAR TO POWER

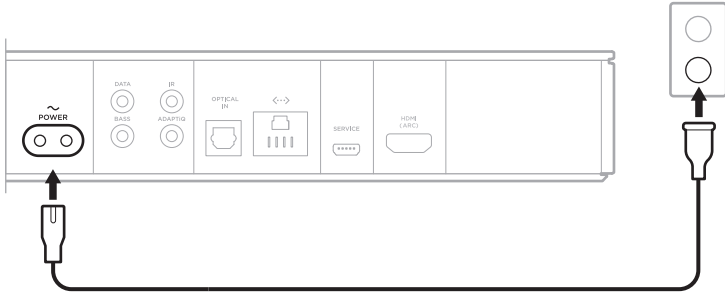

1. Connect the power cord to the **POWER** connector on the back of the soundbar.
2. Plug the other end of the power cord into an AC (mains) power outlet.



The soundbar powers on and the light bar glows solid amber.

NETWORK STANDBY

The soundbar transitions to network standby when audio has stopped and you have not pressed any buttons for 20 minutes. To wake the soundbar from network standby:

- Play or resume audio using your mobile device or using the Bose Music app.
- Talk to Amazon Alexa or your Google Assistant.
- On the remote, press the Power button , a source button (see page 24), or Bose Music button  then a preset button (see page 25).

NOTES:

- To access your voice assistant in network standby, make sure the soundbar is set up using the Bose Music app and the microphone is on (see page 28).
- You can disable the standby timer using the Bose Music app.

The Bose Music app lets you set up and control the soundbar from your mobile device, such as a smartphone or tablet.

Using the app, you can stream music, set and change presets, add music services, explore internet radio stations, configure Amazon Alexa or your Google Assistant, and manage soundbar settings.

NOTE: If you have already created a Bose account in the Bose Music app for another Bose product, see “Existing Bose Music App Users” on page 19.

DOWNLOAD THE BOSE MUSIC APP

1. On your mobile device, download the Bose Music app.





2. Follow the app instructions.

ADD THE SOUNDBAR TO AN EXISTING ACCOUNT

In the Bose Music app, go to the My Products screen and add your Bose Smart Soundbar 700.

CONNECT TO A DIFFERENT WI-FI NETWORK

Connect to a different network if your network name or password has changed, or if you want to change or add another network.

1. On the remote, press and hold the TV button  and Skip backward button  until the light bar glows amber.
2. On your mobile device, open your Wi-Fi settings.
3. Select Bose Soundbar 700.
4. Open the Bose Music app, and follow the app instructions.

NOTE: If the app doesn't prompt you for setup, go to the My Products screen and add your soundbar.

After you set up the soundbar using the Bose Music app, the app prompts you to run ADAPTIQ audio calibration for best acoustic performance. ADAPTIQ audio calibration customizes the sound of the system to the acoustics of your listening area by taking five audio measurements. To run an audio calibration, you need 10 minutes when the room is quiet.

During ADAPTIQ audio calibration, a microphone on the top of the ADAPTIQ headset (provided with the soundbar) measures the sound characteristics of your room to determine optimal sound quality.

RUN ADAPTIQ AUDIO CALIBRATION

If you later connect an optional bass module or surround speakers, move the soundbar or move any furniture, run ADAPTIQ audio calibration again to ensure optimal sound quality.



To run ADAPTIQ audio calibration, use the Bose Music app. You can access this option from the Settings menu.

The soundbar controls are located on the top of the soundbar and on the remote.

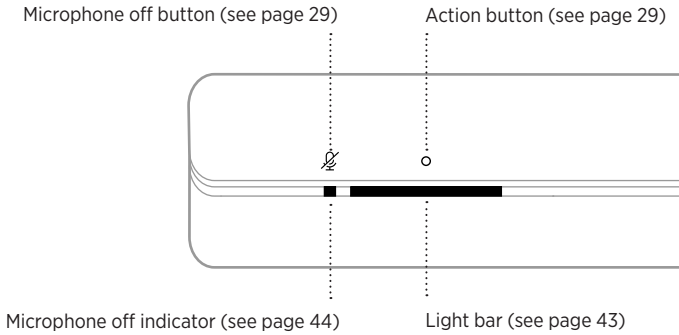
NOTE: You can also control your soundbar using the Bose Music app.



VOICE ASSISTANT CONTROLS

You can use the Action button  and Microphone off button  to control Amazon Alexa (see page 30) or your Google Assistant (see page 34).

REMOTE FUNCTIONS

Use the remote to control the soundbar, sources connected to the soundbar, *Bluetooth* connections, and presets.

Powers on/off the soundbar
(see page 23)

Powers on/off the
selected source
(see page 24)

Displays the Internet TV
home page or the current
source's home menu

Lists recorded
DVR programs

Mute/Unmute
(see page 26)

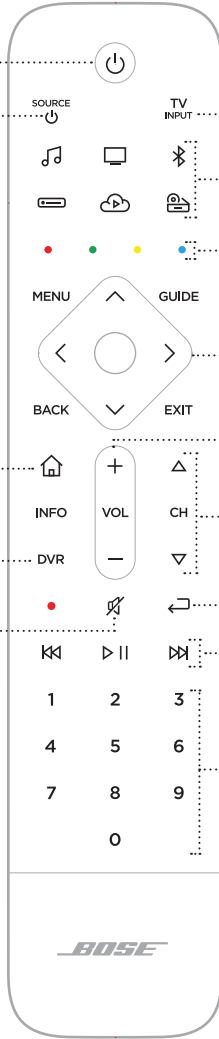

Selects a source connected
to your TV

Source buttons (see page 24)

Cable/satellite function buttons
(see page 27)

Navigation pad

Volume controls (see page 26)

Channel controls (see page 26)

Previous channel, chapter
or track (see page 26)

Media playback (see page 26)

Numeric keypad.
Numbers 1 – 6 play music from
preset streaming music
sources (see page 38)

NOTE: You program your remote using the Bose Music app.

Power

To power the soundbar on/off, press the Power button  on the remote.

When powered on, the remote buttons glow according to the last active source.

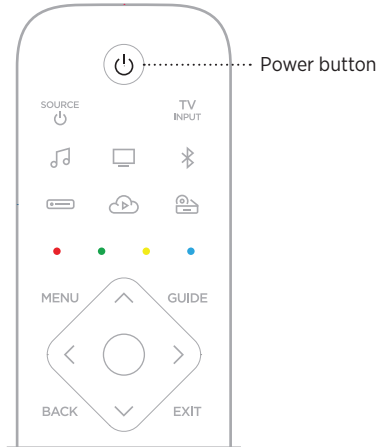

NOTES:

- When you plug the soundbar into an AC (mains) outlet, the soundbar automatically powers on.
- The first time the soundbar is powered on, the soundbar defaults to TV  source.
- You can still access your voice assistant when the soundbar is powered off as long as it has been set up using the Bose Music app and the microphone is on (see page 28).

TIP: You can also use Voice4Video™ to power the soundbar on/off (see page 31).

Sources

The remote has four programmable source buttons (📺, 📡, ☁️, and 📀). You can program these buttons to control your TV, cable/satellite box, game system, DVD or Blu-ray Disc™ player or other source. You can switch between sources by selecting different inputs on your TV using the remote.

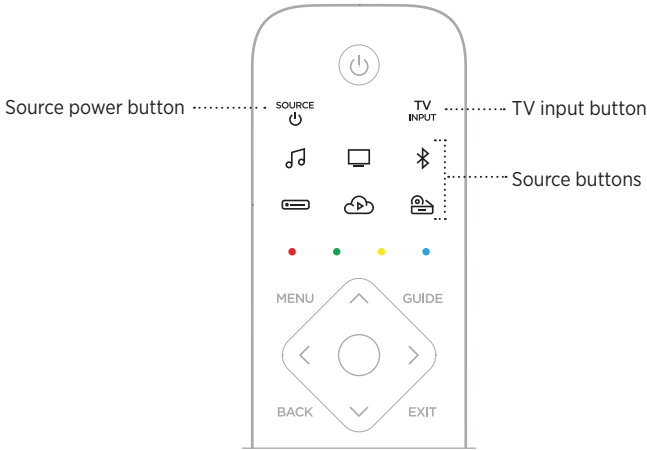

1. On the remote, press the appropriate source button (📺, 📡, ☁️, or 📀).
The remote buttons glow according to the selected source.
2. Press ^{SOURCE}📺.
The source powers on.
3. Press ^{TV}INPUT.
4. Select the correct input on your TV.

NOTES:

- If CEC is enabled on your TV, the TV may automatically switch the source when the source is powered on.
- Pressing source buttons on the remote doesn't change the TV input. It powers on the soundbar and changes the mode of the remote so that the remote can control the source functions.
- The remote is programmed to your TV during setup using the Bose Music app. If you replace your TV, use the Bose Music app to program the remote to your new TV.

TIP: You can also use Voice4Video™ to select your source (see page 31).

Presets

The soundbar includes six presets that you can set to play audio from your favorite music services. Once set, you can access your music, at any time, with a simple touch of a button on the remote or using the Bose Music app.

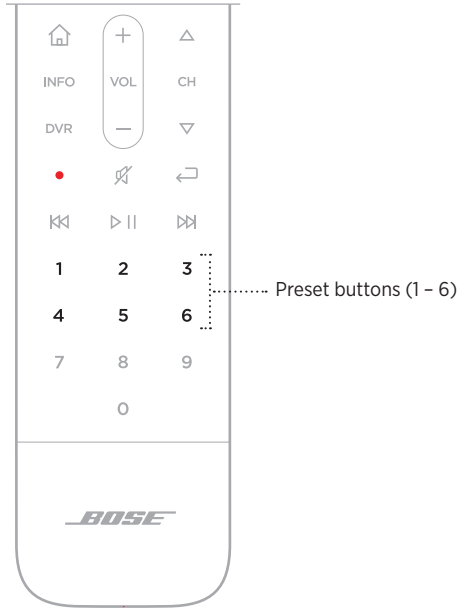

For more information about presets, see “Preset Personalization” on page 36.

Media playback, channels, and volume

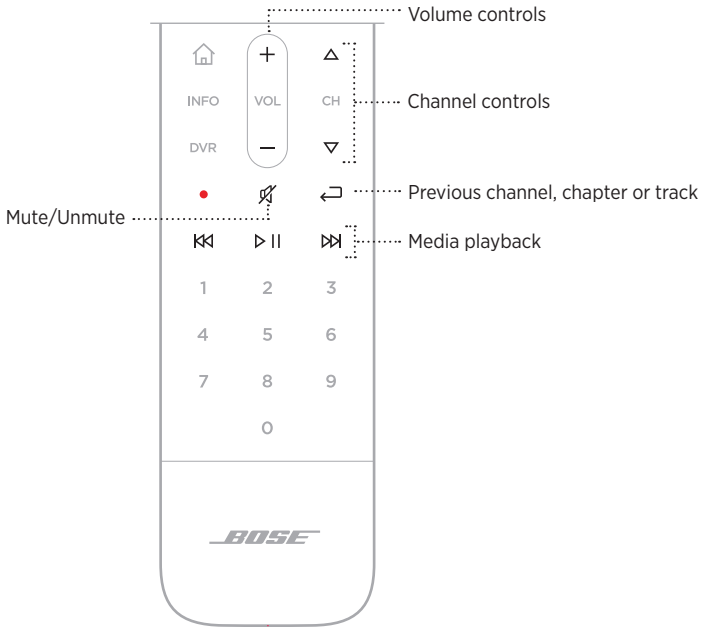

FUNCTION	WHAT TO DO
Play/Pause	Press ▷ . When audio is paused, the sides of the light bar glow solid white until audio resumes.
Skip backward	Press ◀◀.
Skip forward	Press ▶▶.
Previous channel, chapter, or track	Press ◀◁.
Volume up	Press +. NOTE: To quickly increase the volume, press and hold +.

FUNCTION	WHAT TO DO
Volume down	Press \ominus . NOTE: To quickly decrease the volume, press and hold \ominus .
Mute/Unmute	Press M . When audio is muted, the left side of the light bar glows solid white until audio resumes. NOTE: You can also press $+$ to resume audio.
Channel up	Press \blacktriangle .
Channel down	Press \blacktriangledown .

TIP: You can also use Voice4Video™ to control media playback and volume for certain sources (see page 31).

Cable/satellite functions

The red, green, yellow and blue buttons on the remote correspond with the color-coded function buttons on your cable/satellite box. Refer to your cable/satellite box owner's guide.

ADJUST THE BASS

To adjust the bass, use the Bose Music app. You can access this option from the Settings menu.

PROGRAM A THIRD-PARTY REMOTE

You can program a third-party remote, such as your cable/satellite box remote, to control the soundbar. Refer to your third-party remote owner's guide or website for instructions.



Once programmed, the third-party remote controls basic soundbar functions such as power on/off and volume.

NOTE: Not all third-party remotes are compatible with the soundbar. The remote must support IR (infrared) signals in order to control the soundbar.

VOICE ASSISTANT OPTIONS

You can program your soundbar to quickly and easily access Amazon Alexa or your Google Assistant.

NOTE: Amazon Alexa and the Google Assistant aren't available in certain languages and countries.

OPTIONS	HOW TO USE
Amazon Alexa	Use your voice and/or the Action button  (see page 30).
Your Google Assistant	Use voice and/or the Action button  (see page 34).

NOTE: You can't set the soundbar to access Amazon Alexa and the Google Assistant at the same time.

SET UP YOUR VOICE ASSISTANT

Before you begin, make sure your mobile device and the soundbar are connected to the same Wi-Fi network.

To set up your voice assistant, use the Bose Music app. You can access this option from the Settings menu.

NOTE: When setting up your voice assistant, make sure you use the same audio service account that you used in the Bose Music app.

ACCESS AMAZON ALEXA

Alexa is the intelligent cloud-based voice service that you can talk to on your soundbar. All you have to do is ask Alexa to play music, hear the news, set a timer, control your smart home, and more. Alexa is also designed to protect your privacy – you can view and delete your voice requests at any time in the Alexa app.

For more information about what Alexa can do, visit:

<https://www.amazon.com/usealexa>



NOTE: Alexa isn't available in certain languages and countries.

Use your voice

Start with “Alexa,” then say:

THINGS TO TRY	EXAMPLES OF WHAT TO SAY
Talk to Alexa	Help me get started.
Play audio	Play rock music. NOTE: Amazon Music is set as the default music service. To change the default music service, use the Alexa app.
Pause audio	Pause.
Control volume	Volume up.
Skip to the next song	Skip.
Play from a specific audio service	Play NPR on Tunein. NOTE: Amazon Alexa doesn't support all audio services.
Play on a specific speaker	Play jazz in the “Kitchen.” NOTE: Make sure you say the speaker name you assigned in the Bose Music app. If multiple speakers have the same name, use the name assigned in the Alexa app or change the name in the Bose Music app.
Set a timer	Set a timer for five minutes.
Discover more skills	What are your popular skills?
Stop Alexa	Stop.



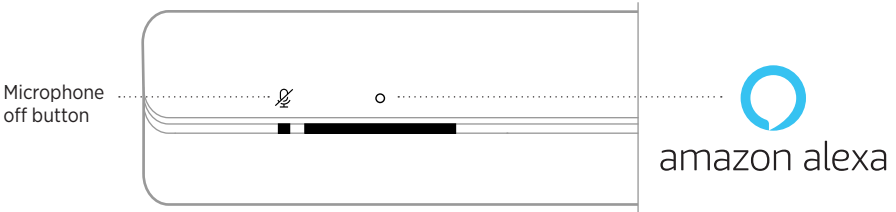

Use the soundbar controls

The Action button  and Microphone off button  are used to control Alexa. They are located on the top of the soundbar.



THINGS TO TRY

WHAT TO DO

Talk to Alexa	Tap  then say your request. For a list of things to try, visit: https://www.amazon.com/usealexa
Stop alarms and timers	Tap  .
Stop Alexa	Tap  .
Turn the microphone on/off	Tap  . NOTE: When the microphone is off, the Microphone off indicator glows solid red, and you can't access Alexa.

CONTROL AUDIO WITH VOICE4VIDEO™

Bose Voice4Video™ technology expands your Amazon Alexa voice capabilities like no other soundbar can. In addition to controlling your smart soundbar, you can control your TV and cable or satellite box with just your voice. With one simple ask of Alexa, you can turn on your TV and smart soundbar, tune to a station by network name or channel number, and start watching your favorite shows instantly. Say goodbye to missing remotes and remote tutorials, because Bose Voice4Video™ will make everyone feel like experts — even the babysitter or your tech-troubled in-laws.

Set up Voice4Video™

To set up Voice4Video™, use the Bose Music app.

NOTE: Before setting up Voice4Video™, you must set up Alexa in the Bose Music app (see page 28).

Use your voice

Start with “Alexa,” then say:

THINGS TO TRY	EXAMPLES OF WHAT TO SAY
Power on TV	Turn on TV.
Power off TV	Turn off TV.
Play video	Play.
Pause video	Pause.
Resume video	Resume.
Skip video forward	Next.
Skip video backward	Previous.
Switch input to <i>Bluetooth</i> audio	Switch to <i>Bluetooth</i> .
Watch a specific network*	Watch NFL Network.
Watch a specific channel number*	Watch channel 802.
Skip to the next channel*	Next channel.
Skip backward to the previous channel*	Previous channel.

*Only available for cable or satellite boxes.

ACCESS YOUR GOOGLE ASSISTANT

Get hands-free help from your Bose Smart Soundbar 700, which now works with your Google Assistant so you can pause and play your favorite media using just your voice.

For more information on what your Google Assistant can do, visit:
<https://support.google.com/assistant>

NOTES:

- The Google Assistant isn't available in certain languages and countries.
- For more information about playing audio with your Google Assistant, "Play music with your Google Assistant" on page 35.

Use your voice

Start with "Hey Google," then say:

THINGS TO TRY	EXAMPLES OF WHAT TO SAY
Access Google's smarts	How do you say friend in Spanish?
Have family fun	What noise does an elephant make?
Set a reminder	Remind me to call mom on Thursday.
Check your calendar	How does my day look?
Control your smart home	Turn off the lights.



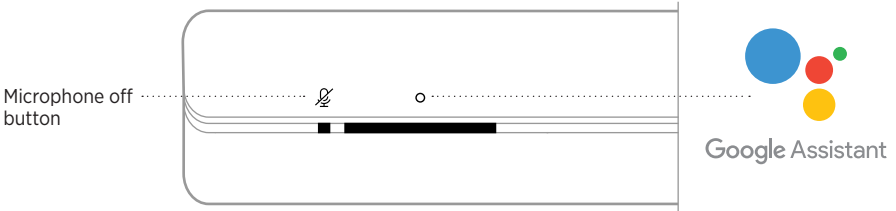

Use the soundbar controls

You can use the Action button  and Microphone off button  to control your Google Assistant. They are located on the top of the soundbar.



THINGS TO TRY

WHAT TO DO

Talk to your Google Assistant	Tap  then say your request. For a list of things to try, visit: https://support.google.com/assistant
Stop alarms and timers	Tap  .
Stop your Google Assistant	Tap  .
Turn the microphone on/off	Tap  . NOTE: When the microphone is off, the Microphone off indicator glows solid red, and you can't access your Google Assistant.

PLAY MUSIC WITH YOUR GOOGLE ASSISTANT

You can ask your Google Assistant to play music from your default audio service or from a specific audio service.

Start with “Hey Google,” then say:

THINGS TO TRY	EXAMPLES OF WHAT TO SAY
Play music	Play jazz. NOTE: The Google Assistant uses your default audio service. To change the default audio service, use the Google Assistant app.
Control your speaker	Turn it up.
Play from a specific audio service	Play NPR on TuneIn. NOTE: The Google Assistant doesn't support all audio services.
Play on a specific speaker	Play hip-hop in the kitchen. NOTE: Make sure you say the speaker name you assigned in the Bose Music app. If multiple speakers have the same name, use the name assigned in the Google Assistant app or change the name in the Bose Music app.

Choose a default audio service

During initial setup for your Google Assistant, the Google Assistant app prompts you to select a default audio service. When using your Google Assistant with Bose products, only Pandora and Spotify are supported default services. Although other audio services are listed as available during setup, they are not supported.

For the best experience, choose Pandora or Spotify as your default audio service. If you choose an unsupported audio service, you hear an error message when requesting to play music.

You can control presets using the Bose Music app or the remote.

NOTE: You can't set presets in *Bluetooth* mode.

SET A PRESET

1. Stream music using the Bose Music app.
2. On the remote, press the Bose Music button .

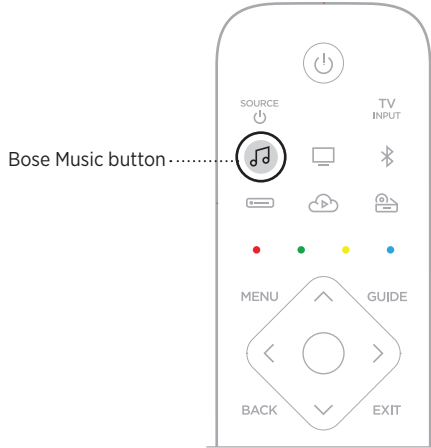

3. Press and hold a preset button until you hear a tone.

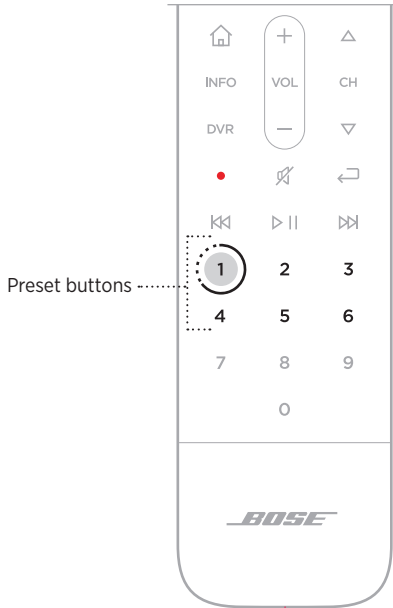

PLAY A PRESET

1. On the remote, press the Bose Music button .
2. Press a preset button to play music.

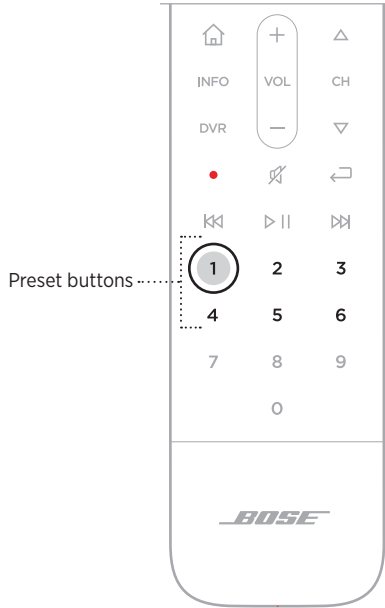

Bluetooth wireless technology lets you stream music from mobile devices such as smartphones, tablets, and laptop computers. Before you can stream music from a device, you must connect your device to the soundbar.

CONNECT A MOBILE DEVICE

1. On the remote, press the *Bluetooth* button .

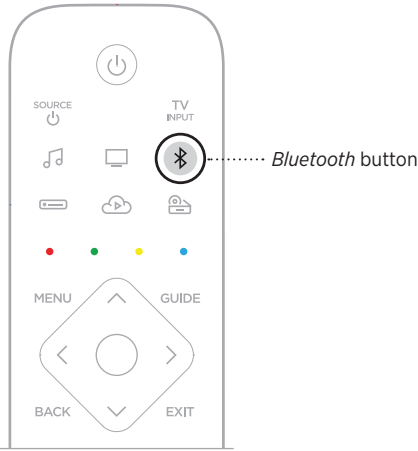

The light bar pulses blue.

2. On your mobile device, turn on the *Bluetooth* feature.

TIP: The *Bluetooth* menu is usually found in the Settings menu.

3. Select your soundbar from the device list.

TIP: Look for the name you entered for your soundbar in the Bose Music app. If you didn't name your soundbar, the default name appears.



Once connected, you hear a tone. The light bar glows solid white then fades to black. The soundbar's name appears in the mobile device list.

DISCONNECT A MOBILE DEVICE

Use the Bose Music app to disconnect your mobile device.

TIP: You can also use *Bluetooth* settings on your mobile device. Disabling the *Bluetooth* feature disconnects all other devices.

RECONNECT A MOBILE DEVICE

On the remote, press the *Bluetooth* button .

The soundbar tries to connect with the most recently connected device.

NOTES:

- Make sure the *Bluetooth* feature is enabled on your mobile device.
- The device must be within 30 ft. (9 m) and powered on.

CONNECT AN ADDITIONAL MOBILE DEVICE

You can store up to eight devices in the soundbar device list, and the soundbar can be actively connected to two devices at a time.

NOTE: You can play audio from only one device at a time.

1. On the remote, press and hold the *Bluetooth* button .

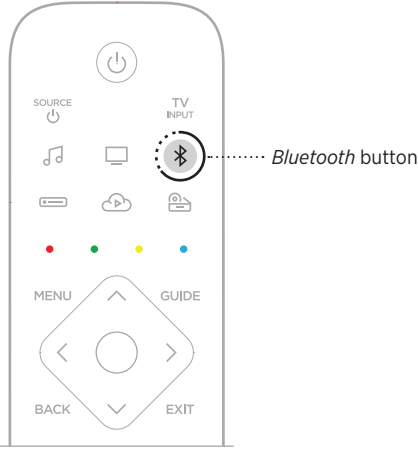

The light bar pulses blue.

2. On your mobile device, select your soundbar from the device list.

NOTE: Make sure the *Bluetooth* feature is enabled on your mobile device.

CLEAR THE SOUNDBAR DEVICE LIST

1. Tap and hold  for 10 seconds until the light bar pulses white twice then fades to black.

The light bar pulses blue.

2. Delete the speaker from the *Bluetooth* list on your device.

All devices are cleared, and the speaker is ready to connect (see page 39).

The soundbar is capable of playing AirPlay 2 audio, which allows you to quickly stream audio from your Apple device to the soundbar or multiple speakers.

NOTES:

- To use AirPlay 2, you need an Apple device running iOS 11.4 or later.
- Your Apple device and soundbar must be connected to the same Wi-Fi network.
- For more information about AirPlay, visit: <https://www.apple.com/airplay>

STREAM AUDIO FROM THE CONTROL CENTER

1. On your Apple device, open the Control Center.
2. Tap and hold the audio card in the top-right corner of the screen, then tap the AirPlay icon .
3. Select your soundbar or speakers.

STREAM AUDIO FROM AN APP

1. Open a music app (like Apple Music), and select a track to play.
2. Tap .
3. Select your soundbar or speakers.

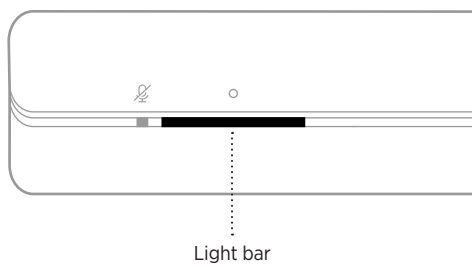

The LED light bar located on the front of the soundbar shows the soundbar status.



NOTE: The light bar displays one status at a time of the selected source.





WI-FI STATUS

Shows the Wi-Fi connection status of the soundbar.

LIGHT BAR ACTIVITY		SYSTEM STATE
Pulsing white		Connecting to Wi-Fi
Solid white then fades to black		Connected to Wi-Fi

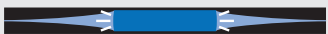



BLUETOOTH STATUS

Shows the *Bluetooth* connection status of mobile devices.

LIGHT BAR ACTIVITY		SYSTEM STATE
Pulsing blue		Ready to connect to mobile device
Pulsing white		Connecting to mobile device
Solid white then fades to black		Connected to mobile device
White light pulses twice then fades to black		Clearing device list

VOICE ASSISTANT STATUS

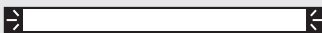
Shows the status of your voice assistant.

LIGHT BAR ACTIVITY		SYSTEM STATE
Off		Voice assistant is idle
White light slides to the center then glows solid		Voice assistant is listening
White light slides to the sides		Voice assistant is thinking
Pulsing white (full)		Voice assistant is speaking
Pulsing yellow		Notification from voice assistant

Microphone off indicator

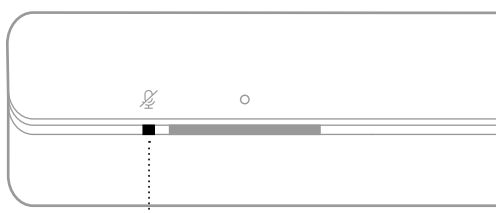





Microphone off indicator

INDICATOR ACTIVITY	SYSTEM STATE
Solid red	The microphone is off

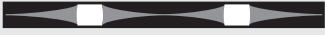





MEDIA PLAYBACK AND VOLUME

Shows the soundbar status when controlling media playback and volume.

LIGHT BAR ACTIVITY		SYSTEM STATE
Two center lights glow solid white		Play/Pause
Right end of the light bar pulses white		Volume up
Left end of the light bar pulses white		Volume down
Left end of the light bar glows solid white		Mute

UPDATE AND ERROR STATUS



Shows the status of software updates and error alerts.

LIGHT BAR ACTIVITY		SYSTEM STATE
Solid amber		Wi-Fi setup in progress
White light slides from right to left		Downloading update
White light slides from left to right		Updating soundbar
Pulses amber four times		Source error - refer to the Bose Music app
Pulses red four times		Request is temporarily unavailable - try again later
Solid red		Soundbar error - contact Bose customer service

UPDATE THE SOUNDBAR

The soundbar updates automatically when connected to the Bose Music app and to your Wi-Fi network.

DISABLE/ENABLE WI-FI CAPABILITY

On the remote, press and hold the Bose Music button  and Skip forward button  until the light bar pulses white twice then fades to black.

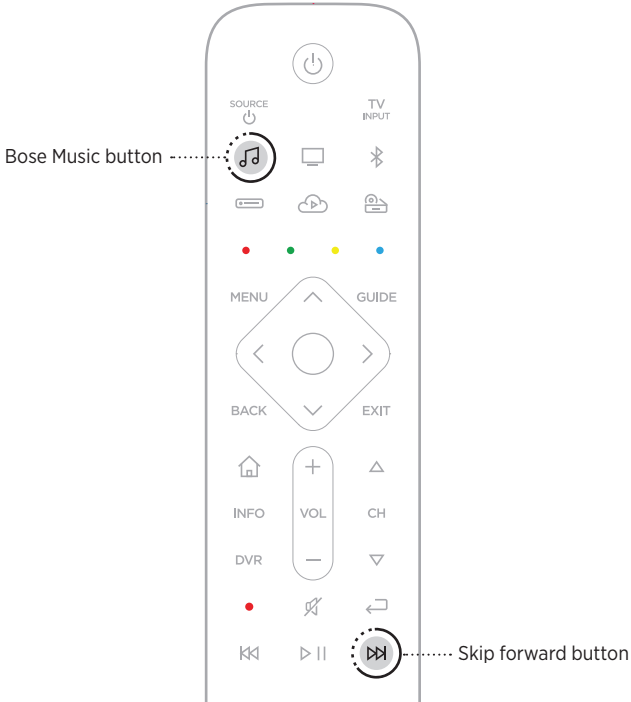

CONNECT ACCESSORIES

You can connect any of these accessories to your soundbar. For more information, refer to your accessory owner's guide.

- **Bose Bass Module 500:** worldwide.Bose.com/Support/BASS500
- **Bose Bass Module 700:** worldwide.Bose.com/Support/BASS700
- **Acoustimass 300 bass module:** global.Bose.com/Support/AM300
- **Bose Surround Speakers:** worldwide.Bose.com/Support/WSS
- **Bose Surround Speakers 700:** worldwide.Bose.com/Support/WSS700
- **Virtually Invisible 300 wireless surround speakers:** global.Bose.com/Support/VI300

CONNECT A BOSE SOUNDLINK *BLUETOOTH* SPEAKER OR BOSE HEADPHONES

With Bose SimpleSync™ technology, you can connect certain Bose SoundLink *Bluetooth* speakers or Bose headphones to the soundbar for a new way to hear your music and movies.

Benefits

- **A personal TV listening experience:** Listen to TV without disturbing others by connecting your Bose headphones to the soundbar. Use independent volume controls on each product to lower or mute the soundbar while keeping your headphones as loud as you like.
- **Another room of audio:** Listen to the same song in two different rooms at the same time by connecting your Bose SoundLink *Bluetooth* speaker to the soundbar.

NOTE: SimpleSync™ technology has a *Bluetooth* range of 30 ft (9 m). Walls and construction materials can affect reception.

Compatible products

You can connect most Bose SoundLink *Bluetooth* speakers and select Bose headphones to the soundbar.

Popular compatible products include:

- Bose SoundLink Revolve+ *Bluetooth* speaker
- Bose SoundLink Mini *Bluetooth* speaker
- Bose SoundLink Color *Bluetooth* speaker
- Bose Noise Cancelling Headphones 700
- Bose QuietComfort 35 wireless headphones

New products are added periodically. For a complete list and more information, visit: worldwide.Bose.com/Support/Groups

Connect using the Bose Music app

To connect your Bose SoundLink *Bluetooth* speaker or Bose headphones to the soundbar, use the Bose Music app. For more information, visit: worldwide.bose.com/Support/Groups

NOTES:

- Make sure that the product you're connecting to is powered on, within 30 ft (9 m) of the soundbar, and ready to connect to another device. For more information, refer to your product owner's guide.
- You can connect only one product at a time to the soundbar.

RECONNECT A BOSE SOUNDLINK *BLUETOOTH* SPEAKER OR BOSE HEADPHONES

Power on your Bose SoundLink *Bluetooth* speaker or Bose headphones.

Your speaker or headphones try to connect to the most recently-connected *Bluetooth* device, including the soundbar.

NOTES:

- The soundbar must be within range (30 ft or 9 m) and powered on.
- If your speaker doesn't connect, see "Soundbar doesn't reconnect to a previously-connected Bose SoundLink *Bluetooth* speaker" on page 57.
- If your headphones don't connect, see "Soundbar doesn't reconnect to previously-connected Bose headphones" on page 57.

INSTALL THE REMOTE BATTERIES

1. Slide open the battery compartment cover on the back of the remote.

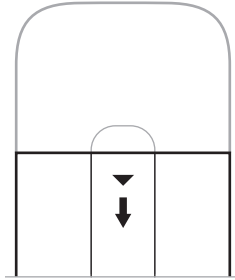

2. Insert the four provided AA (IEC-LR3) 1.5V batteries. Match the + and - symbols on the batteries with the + and - markings inside the compartment.

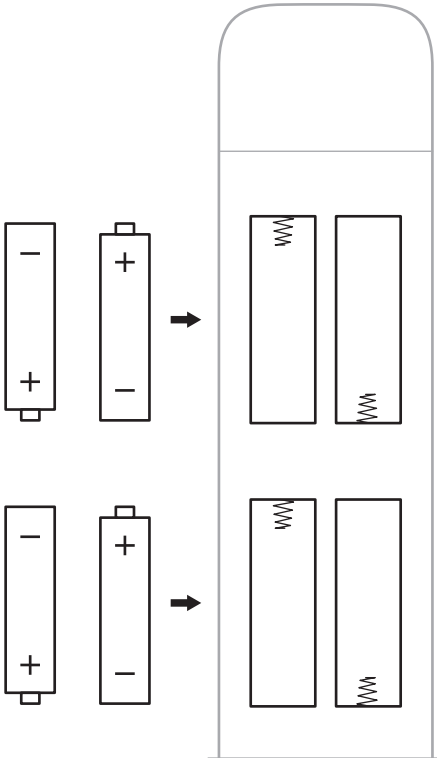

3. Slide the battery compartment cover back into place.

CLEAN THE SOUNDBAR

Clean the exterior of the soundbar with the provided cleaning cloth or another soft dry cloth.

CAUTIONS:

- Do NOT allow liquids to spill onto the system or into any openings.
- Do NOT blow air into the system.
- Do NOT use a vacuum to clean the system.
- Do NOT use any sprays near the system.
- Do NOT use any solvents, chemicals or cleaning solutions containing alcohol, ammonia or abrasives.
- Do NOT allow objects to drop into any openings.

REPLACEMENT PARTS AND ACCESSORIES

Replacement parts and accessories can be ordered through Bose customer service.

Visit: worldwide.Bose.com/Support/SB700

LIMITED WARRANTY

The soundbar is covered by a limited warranty. Visit our website at global.Bose.com/warranty for details of the limited warranty.

To register your product, visit global.Bose.com/register for instructions. Failure to register will not affect your limited warranty rights.

TRY THESE SOLUTIONS FIRST

If you experience problems with the soundbar:

- Make sure the soundbar is connected to a live AC (mains) outlet.
- Secure all cables.
- Verify the state of the light bar (see page 43).
- Move the soundbar away 1 – 3 ft. (0.3 – 0.9 m) from possible interference (wireless routers, cordless phones, televisions, microwaves, etc.).
- Move the soundbar within the recommended range of your wireless router or mobile device for proper operation.
- Place the soundbar according to the placement guidelines (see page 15).

OTHER SOLUTIONS

If you could not resolve your issue, see the table below to identify symptoms and solutions to common problems. If you are unable to resolve your issue, contact Bose customer service.

Visit: worldwide.Bose.com/contact

SYMPTOM	SOLUTION
No HDMI eARC (ARC) or optical connector on your TV	Connect to your TV using an audio converter and separate audio cable, such as a coaxial, 3.5 mm or analog audio cable (not provided). The type of converter and cable you need depends on the audio output connectors available on your TV.
Soundbar doesn't power on	<p>Plug the power cord into a different AC (mains) outlet.</p> <p>Use the remote to power on the soundbar (see page 23).</p> <p>Unplug the power cords for the soundbar and optional bass module or surround speakers, wait 30 seconds and firmly plug them into the AC (mains) outlet.</p>

SYMPTOM	SOLUTION
Remote is inconsistent or doesn't work	<p>Match the + and — symbols on the batteries with the + and — markings inside the compartment (see page 49).</p> <p>If the cable/satellite function buttons on the remote are pulsing, the batteries are low (see page 27). Replace the batteries (see page 49).</p> <p>Make sure the remote is within operating range 20 ft. (6 m) of the soundbar.</p> <p>Make sure there are no obstructions between the remote and the soundbar.</p> <p>Make sure you are in the correct source by pressing the volume button on the remote to see if the correct source button flashes.</p> <p>On the soundbar, tap and hold the Action button  for 5 seconds to pair the remote with the soundbar. Insert the batteries into the remote (see page 49). The remote turns on and the source buttons glow.</p> <p>NOTE: This solution applies only if a voice assistant hasn't been set up, there isn't an Ethernet connection, or there isn't any other network connection.</p>

SYMPTOM	SOLUTION
<p>Intermittent or no audio</p>	<p>If the left side of the light bar is glowing solid white, the soundbar is muted. Press the Mute/Unmute button  to unmute the soundbar.</p> <p>Make sure your mobile device is not muted.</p> <p>Increase the volume on the soundbar (see page 26) or your mobile device.</p> <p>Switch to a different source (see page 24).</p> <p>Play audio from a different application or music service.</p> <p>If the audio is from a Wi-Fi source, reset the router.</p> <p>Restart your mobile device.</p> <p>Make sure you're using a compatible <i>Bluetooth</i> mobile device.</p> <p>NOTE: You can't connect <i>Bluetooth</i> headphones to the soundbar.</p> <p>Make sure that the soundbar's HDMI cable is inserted into a connector on your TV labeled eARC or ARC (Audio Return Channel), not a standard HDMI connector. If your TV does not have an HDMI eARC or ARC connector, connect the soundbar using the optical cable (see page 62).</p> <p>If the soundbar is connected to your TV's HDMI eARC or ARC connector, make sure that Consumer Electronics Control (CEC) is enabled in your TV system menu. Your TV may refer to CEC by a different name. Refer to your TV owner's guide.</p> <p>Disconnect the soundbar's HDMI cable from your TV's HDMI eARC or ARC connector and reconnect it.</p> <p>Insert the optical cable into a connector on your TV labeled Output or OUT, not Input or IN.</p> <p>Unplug the power cords for the soundbar and optional bass module or surround speakers, wait 30 seconds and firmly plug them into the AC (mains) outlet.</p>
<p>Soundbar doesn't connect to bass module or surround speakers</p>	<p>Refer to your bass module or surround speakers owner's guide for troubleshooting (see page 47).</p> <p>Make sure our bass module or surround speakers are compatible with the soundbar (see page 47).</p> <p>Unplug the power cords for the soundbar and optional bass module or surround speakers, wait 30 seconds and firmly plug them into the AC (mains) outlet.</p>
<p>No audio from bass module or surround speakers</p>	<p>Make sure your bass module or surround speakers are compatible with the soundbar (see page 47).</p> <p>Make sure the software is current in the Bose Music app.</p> <p>Adjust the bass level using the Bose Music app (see page 27).</p> <p>Switch to a different source (see page 24).</p>

SYMPTOM	SOLUTION
<p>Sound is coming from TV speaker</p>	<p>Make sure that the soundbar's HDMI cable is inserted into a connector on your TV labeled eARC or ARC (Audio Return Channel). If your TV does not have an HDMI eARC or ARC connector, connect to the soundbar using the optical cable (see page 62).</p> <p>Turn off your TV speakers. Refer to your TV owner's guide.</p> <p>If the soundbar is connected to your TV's HDMI eARC or ARC connector, make sure that Consumer Electronics Control (CEC) is enabled in your TV system menu. Your TV may refer to CEC by a different name. Refer to your TV owner's guide.</p> <p>Disconnect the soundbar's HDMI cable from your TV's HDMI eARC or ARC connector and reconnect it.</p> <p>Decrease your TV volume to its lowest setting.</p> <p>Connect to the soundbar using both the HDMI cable (see page 61) and optical cable (see page 62).</p>
<p>Poor or distorted audio</p>	<p>Test different sources if available.</p> <p>Make sure that your TV can output surround sound audio. Refer to your TV owner's guide.</p> <p>If the audio is being played from another device, reduce the volume of that device.</p> <p>Adjust the bass level using the Bose Music app (see page 27).</p> <p>Power off your TV speakers. Refer to your TV owner's guide.</p> <p>Run ADAPTiQ audio calibration (see page 20).</p>
<p>Soundbar doesn't play audio from the correct source or selects the incorrect source after a delay</p>	<p>Set CEC to Alternate using the Bose Music app.</p> <p>Disable CEC on your source (refer to the source owner's guide for more information).</p> <p>Connect to the soundbar using both the HDMI cable (see page 61) and the optical cable (see page 62).</p>
<p>Soundbar and source do not power on/off simultaneously</p>	<p>On the remote, press the source button for the source that is out of sync.</p> <p>Press the Power button  to power on/off the source.</p>

SYMPTOM	SOLUTION
<p>Soundbar doesn't connect to Wi-Fi network</p>	<p>In the Bose Music app, select correct network name, and enter the network password (case-sensitive).</p> <p>Make sure the soundbar and your mobile device are connected to the same Wi-Fi network.</p> <p>If your network information has changed, see page 19.</p> <p>Enable Wi-Fi on the mobile device you are using for setup.</p> <p>Close other open applications on your mobile device.</p> <p>Restart your mobile device and router.</p> <p>If your router supports both 2.4GHz and 5GHz bands, make sure both your mobile device and the soundbar are connecting to the same band.</p> <p>NOTE: Give each band a unique name to make sure you're connecting to the correct band.</p> <p>Reset the router.</p> <p>Unplug the power cords for the soundbar and optional bass module or surround speakers, wait 30 seconds and firmly plug them into the AC (mains) outlet. Uninstall the Bose Music app on your mobile device, reinstall the app and restart setup.</p> <p>Connect to the network using an Ethernet cable.</p>
<p>Soundbar doesn't connect to Bluetooth device</p>	<p>On your mobile device, turn the <i>Bluetooth</i> feature off and then on. Delete the soundbar from the <i>Bluetooth</i> list. Connect again (see page 39).</p> <p>Connect a different mobile device (see page 39).</p> <p>Make sure you're using a compatible <i>Bluetooth</i> mobile device.</p> <p>NOTE: You can't connect <i>Bluetooth</i> headphones to the soundbar.</p> <p>Remove the soundbar from your mobile device <i>Bluetooth</i> pairing list and connect again (see page 39).</p> <p>Clear the soundbar device list (see "Clear the soundbar device list" on page 41) and connect again (see page 41).</p>
<p>Soundbar doesn't stream audio using AirPlay</p>	<p>Make sure your soundbar is powered on and in range (see page 15).</p> <p>Make sure your Apple device and your soundbar are connected to the same Wi-Fi network.</p> <p>Update your Apple device.</p> <p>Make sure the soundbar is up-to-date (see page 46).</p> <p>If you can't find the AirPlay icon  in the music app you are streaming from, stream audio from the Control Center.</p> <p>For additional support, visit: https://www.apple.com/airplay</p>



SYMPTOM	SOLUTION
Bose Music app doesn't work on mobile device	<p>Make sure your mobile device is compatible with the Bose Music app and meets minimum system requirements. For more information, refer to the app store on your mobile device.</p> <p>Uninstall the Bose Music app on your mobile device then reinstall the app (see page 18).</p>
Soundbar isn't visible to add to another Bose account	<p>Make sure sharing is enabled on your soundbar using the Bose Music app.</p> <p>Make sure the soundbar and your mobile device are connected to the same Wi-Fi network.</p>
Alexa doesn't respond	<p>Make sure Alexa has been set up using the Bose Music app (see page 28).</p> <p>NOTE: The soundbar must be set up and connected to your Wi-Fi network using the Bose Music app.</p> <p>Make sure you're in a country where Amazon Alexa is available.</p> <p>Make sure the Microphone off indicator is not glowing red. To turn on the microphone, see page 30.</p> <p>Connect your mobile device to Wi-Fi.</p> <p>Make sure you are using the most up-to-date version of the Amazon Alexa app.</p> <p>Make sure your mobile device is compatible.</p> <p>Make sure the wake word is enabled (see page 29).</p> <p>Remove Alexa from the soundbar using the Bose Music app. Add Alexa again.</p> <p>Make sure you say the name you assigned in the Bose Music app. If multiple speakers have the same name, use the name assigned in the Alexa app or change the name in the Bose Music app.</p> <p>If using Voice4Video™:</p> <ul style="list-style-type: none"> • Make sure there are no obstructions between the soundbar, your TV, and/or cable or satellite box. • Make sure the soundbar is connected using the HDMI cable (see page 61). • Make sure you have set up this feature using the Bose Music app and connected your TV and/or cable or satellite box. • Make sure you have entered your postal code and service provider for your cable/satellite box. <p>For additional support, visit: https://www.amazon.com/usealexa</p>

SYMPTOM	SOLUTION
Your Google Assistant doesn't respond	<p>Make sure your Google Assistant has been set up using the Bose Music app (see page 28).</p> <p>Connect your mobile device to Wi-Fi.</p> <p>Make sure you're in a country where the Google Assistant is available.</p> <p>Make sure you are using the most up-to-date version of the Google Assistant app.</p> <p>Make sure your mobile device is compatible.</p> <p>Remove your Google Assistant from the soundbar using the Bose Music app. Then, add your Google Assistant again.</p> <p>Choose Pandora or Spotify as your default audio service (see page 35).</p> <p>Make sure you use the same audio service account on the Bose Music app and Google Assistant app.</p> <p>Your Google Assistant may not support your request. New features are added periodically.</p> <p>For additional support, visit: https://support.google.com/assistant</p>
Change your Google Assistant personal result settings	<p>To turn off personal results or change the account for personal results, use the Settings menu in the Google Assistant app.</p>
Preset doesn't respond	<p>Make sure the preset has been set (see page 36).</p>
Soundbar doesn't connect to a Bose SoundLink Bluetooth speaker or Bose headphones	<p>Make sure that your speaker or headphones are powered on, within 30 ft (9 m) of the soundbar, and ready to connect to another device. For more information, refer to your product owner's guide.</p>
Soundbar doesn't reconnect to a previously-connected Bose SoundLink Bluetooth speaker	<p>On your speaker, use the product controls to cycle through the product device list until you hear the name for your soundbar. For product-specific instructions, refer to your speaker owner's guide.</p>
Soundbar doesn't reconnect to previously-connected Bose headphones	<p>Connect using the Bose Music app. You can access this option from the Settings menu.</p>

SYMPTOM	SOLUTION
Delayed audio from a connected Bose SoundLink <i>Bluetooth</i> speaker or Bose headphones	<p>Not all speakers or headphones can play audio in perfect sync when connected to the soundbar. To check if your product is compatible, visit: worldwide.bose.com/Support/Groups</p> <p>Install any available software updates for your speaker or headphones. To check for updates, open the appropriate Bose app for your product on your mobile device or visit btu.bose.com on your computer.</p>

RESET THE SOUNDBAR

Factory reset clears all source, volume, network and ADAPTiQ audio calibration settings from the soundbar and returns it to original factory settings.

1. On the remote, press and hold the Power button  and Skip forward button  for 5 seconds until light bar pulses white twice then fades to black.

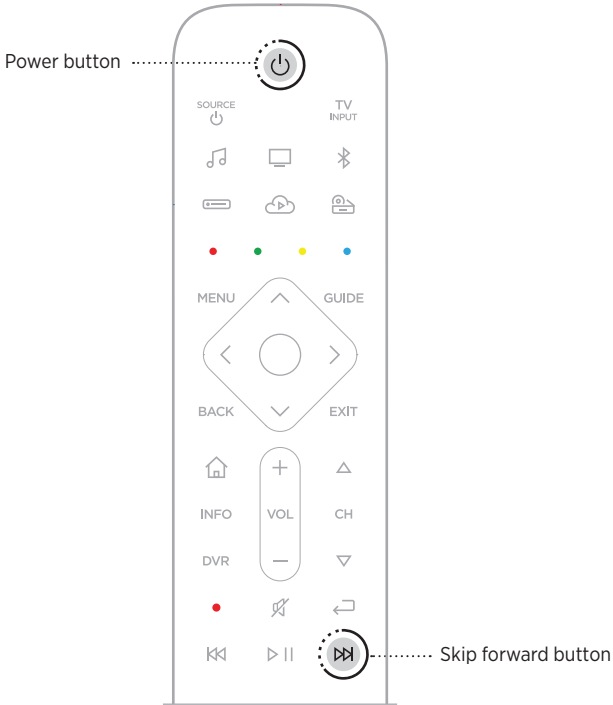

The soundbar reboots. When the reset is complete, the light bar glows solid amber.

2. To restore the soundbar's network and audio settings:
 - a. Launch the Bose Music app on your mobile device and add the soundbar to your network (see page 19).
 - b. Run ADAPTiQ audio calibration using the Bose Music app.

CONNECTION OPTIONS

Connect the soundbar to your TV using one of the following connection options:

Option 1 (preferred): HDMI eARC or ARC (Audio Return Channel)

Option 2: Optical

NOTE: The preferred option is to connect the soundbar to your TV's HDMI eARC or ARC connector using the HDMI cable.

1. On the back of your TV, locate the **HDMI IN** and **Audio OUT** (optical) connector panels.

NOTE: Your TV's connector panel may not appear as shown. Look for the shape of the connector.

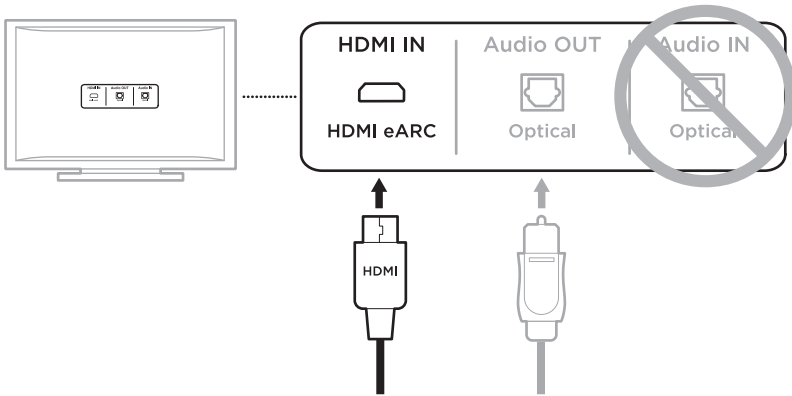

Option 1 (Preferred)
HDMI eARC or ARC: Use the HDMI cable for this connection.

Option 2
Optical: If your TV doesn't have an HDMI eARC or ARC connector, use an optical cable for this connection.

2. Choose an audio cable.

CONNECT THE SOUNDBAR TO YOUR TV

After choosing an audio cable, connect the soundbar to your TV.

Option 1 (preferred): HDMI eARC or ARC

1. Insert one end of the HDMI cable into your TV's **HDMI eARC** or **ARC** connector.

NOTE: Make sure you insert the HDMI cable into an HDMI eARC or ARC connector on your TV, not a standard HDMI connector. If your TV does not have an HDMI eARC or ARC connector, see page 62.

2. Insert the other end of the cable into the **HDMI (ARC)** connector on the soundbar.

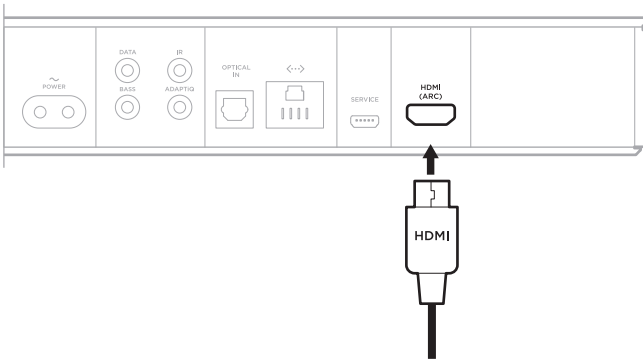

Option 2: Optical

If your TV doesn't have an HDMI eARC or ARC connector, use the optical cable to connect the soundbar to your TV.

1. Remove the protective cap from both ends of the optical cable.

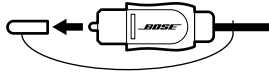

CAUTION: Inserting the plug in the wrong orientation can damage the plug and/or the connector.

2. Insert one end of the optical cable into your TV's **Optical OUT** connector.
3. Hold the plug at the other end of the optical cable.
4. Align the plug with the soundbar's **OPTICAL IN** connector, and insert the plug carefully.

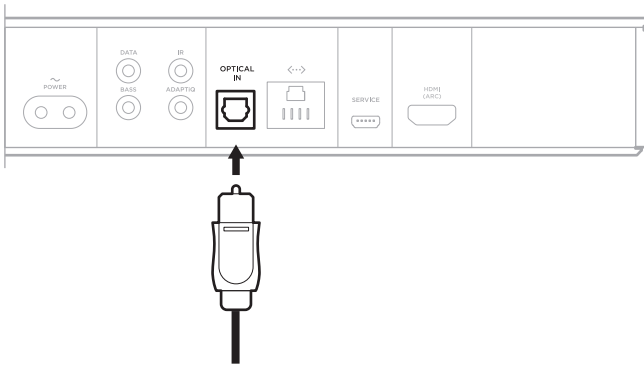



NOTE: The connector has a hinged door that swings inward when inserting the plug.

5. Firmly push the plug into the connector until you hear or feel a click.



CHECK FOR SOUND

NOTE: To avoid hearing distorted audio, turn off your TV speakers. Refer to your TV owner's guide for more information.

1. Power on your TV.
 2. If you are using a cable/satellite box or other secondary source:
 - a. Power on this source.
 - b. Select the appropriate TV input.
 3. If the soundbar is not powered on, press the Power button  on the remote.
You hear sound coming from the soundbar.
 4. Press the Mute/Unmute button .
- You don't hear sound coming from the TV speakers or soundbar.

NOTE: If you don't hear sound coming from the soundbar or hear sound coming from your TV speakers, see page 54.

Læs og opbevar alle sikkerheds- og brugsinstruktioner.

CE Bose Corporation erklærer hermed, at dette produkt stemmer overens med de væsentlige krav og andre relevante bestemmelser i direktiv 2014/53/EU og alle andre krav i EU-direktiver. Den fulde overensstemmelseserklæring kan findes på: www.Bose.com/compliance

Vigtige sikkerhedsinstruktioner

1. Læs disse instruktioner.
2. Gem disse instruktioner.
3. Ret dig efter alle advarsler.
4. Følg alle instruktioner.
5. Anvend ikke dette apparat i nærheden af vand.
6. Rengør kun med en tør klud.
7. Undgå at blokere ventilationsåbningerne. Installer i overensstemmelse med producentens instruktioner.
8. Installer ikke i nærheden af varmekilder som f.eks. radiatorer, varmeovne, komfurer eller andre apparater (herunder forstærkere), der producerer varme.
9. Beskyt netledningen mod at blive trådt på eller klemt, specielt ved stikket, stikkontakter, og hvor den kommer ud af udstyret.
10. Brug kun tilslutningsudstyr/tilbehør, der er angivet af producenten.
11.  Brug kun apparatet sammen med en vogn, et stativ, et beslag eller et bord, der er angivet af producenten eller solgt sammen med apparatet. Når der anvendes en vogn, skal der udvises forsigtighed ved kørsel med vogn/apparat, så det ikke vælter.
12. Afbryd strømmen til apparatet under tordenvejr, eller når det står ubrugt i lang tid.
13. Overlad al service til kvalificeret servicepersonale. Et serviceeftersyn er påkrævet, når apparatet på nogen måde er beskadiget, hvis f.eks. netledningen eller stikket er beskadiget, der er blevet spildt væske, eller der er kommet objekter ind i apparatet, hvis apparatet er blevet udsat for regn eller fugt, ikke virker normalt eller er blevet tabt.

ADVARSLER/FORSIGTIGHEDSFORHOLDSREGLER



Dette symbol på produktet angiver, at der er isoleret farlig spænding indeni produktet, som kan være så kraftig, at der er risiko for elektrisk stød.



Dette symbol på produktet betyder, at der findes vigtige oplysninger til drift og vedligeholdelse i denne vejledning.



Indeholder små dele, som kan udgøre en kvælningfare. Egner sig ikke til børn under 3 år.



Dette produkt indeholder magnetisk materiale. Kontakt din læge for at finde ud af, om dette kan påvirke din implanterbare medicinske enheds funktion.



Dette produkt indeholder en hærdet glasoverflade. Vær forsigtig for at undgå skade. Vær forsigtig i håndtering af glasskår, hvis glasset splintrer.

- Dette produkt må IKKE udsættes for regn eller fugt af hensyn til risikoen for brand eller elektrisk stød.
- Udsæt IKKE dette produkt for dryp eller stænk, og placer ikke genstande, der er fyldt med væske, på eller nær ved produktet.
- Hold altid produktet væk fra ild og andre varmekilder. Placer IKKE nogen form for åben ild (f.eks. stearinlys) på eller tæt ved produktet.
- Foretag IKKE nogen uautoriserede ændringer af produktet.
- Brug IKKE produktet i køretøjer eller på både.
- Hvis netstikket eller stikdåsen anvendes som afbryder, skal denne afbryder være let at komme til.



仅适用于 2000 m 以下地区安全使用

Må kun bruges i en højde, der er mindre end 2000 meter.

- Det batteri, der følger med dette produkt, kan udgøre en brandrisiko eller en risiko for kemisk forbrænding, hvis de ikke behandles korrekt.
- Hvis batteriet lækker, må væsken ikke komme i kontakt med huden eller øjnene. Hvis der finder kontakt sted, skal der søges læge.
- Udsæt ikke produkter, der indeholder batterier, for voldsom varme (f.eks. ved opbevaring i direkte sollys, brand eller lignende).
- Brug kun den medfølgende hardware til montering af dette produkt: Bose Soundbar Wall Bracket.

BEMÆRK: Dette udstyr er testet og det er blevet konstateret, at det overholder grænseværdierne for en digital enhed i Klasse B i henhold til afsnit 15 i FCC-reglerne. Disse grænser er udviklet til at yde rimelig beskyttelse mod skadelig interferens i en privat installation. Dette udstyr genererer, bruger og kan udsende radiofrekvensenergi, og kan – hvis det ikke installeres og bruges i overensstemmelse med instruktionerne – forårsage skadelig interferens i forbindelse med radiokommunikation. Dette garanterer dog ikke, at der ikke kan forekomme interferens i en bestemt installation. Hvis dette udstyr forårsager skadelig interferens i forbindelse med radio- og tv-modtagelsen, hvilket kan kontrolleres ved at slukke og tænde for udstyret, opfordres brugere til at forsøge at eliminere interferensen ved hjælp af en eller flere af følgende fremgangsmåder:

- Ret modtageantennen i en anden retning, eller flyt antennen.
- Skab større afstand mellem udstyret og modtageren.
- Tilslut udstyret til en stikkontakt på et andet kredsløb end det, som modtageren er tilsluttet.
- Kontakt forhandleren eller en radio/tv-tekniker for at få hjælp.

Ændringer eller modifikationer, der ikke udtrykkeligt er godkendt af Bose Corporation, kan ophæve brugerens ret til at betjene dette udstyr.

Denne enhed overholder del 15 i FCC-reglerne og ISED Canadas licensfritagede RSS-standard(er). Driften er underlagt følgende to betingelser: (1) Denne enhed må ikke forårsage skadelig interferens, og (2) denne enhed skal acceptere enhver modtaget interferens, herunder interferens, der kan forårsage uønsket drift.

Denne enhed overholder FCC's og ISED Canadas strålingseksponeringsgrænser for befolkningen i almindelighed. Dette udstyr skal installeres og anvendes med en afstand på mindst 20 cm mellem strålingskilden og din krop. Denne sender må ikke placeres eller anvendes sammen med nogen andre antenner eller sendere.

Når denne enhed anvender 5.150-5.250 MHz-båndet, er den kun til indendørs brug for at reducere risikoen for skadelig interferens hos andre mobile satellitsystemer.

CAN ICES-3(B)/NMB-3(B)

Produktet overholder i henhold til direktiv 2009/125/EF om rammerne for fastlæggelse af krav til miljøvenligt design af energirelaterede produkter følgende standard(er) eller dokument(er): Forordning (EF) nr. 1275/2008 med ændringerne i forordning (EU) nr. 801/2013.

Krævede oplysninger om strømtilstand	Strømtilstande	
	Standby*	Netværksstandby
Strømforsøg i den angivne strømtilstand ved input på 230 V/50 Hz	< 0,5 W	alle netværkstyper ≤ 2,0 W
Tidsrum, hvorefter udstyret automatisk skifter til tilstanden	< 2,5 timer	≤ 20 minutter
Strømforsøget i netværksstandbytilstand, hvis alle kabelforbundne netværksporte er tilsluttet, og alle trådløse netværksporte er aktiveret, ved input på 230 V/50 Hz	I/T	≤ 2,0 W
<p>Procedurer for deaktivering/aktivering af netværksport.</p> <p>Deaktivering af alle netværk vil aktivere standbytilstand.*</p> <p>* Inden du deaktiverer netværk eller skifter til standbytilstand, skal du bruge tænd/sluk-knappen for mikrofonen til at sørge for, at mikrofonen er slukket (den røde indikatorer vil være slukket).</p>	<p>Wi-Fi®: Deaktiveres ved at trykke på Bose Music- og Spring fremad-knapperne på fjernbetjeningen samtidig og holde dem nede. Gentag dette for at aktivere.</p> <p>Bluetooth®: Deaktiveres ved at rydde parringslisten ved at trykke på <i>Bluetooth</i>®-knappen på fjernbetjeningen og holde den nede i 10 sekunder. Aktivieres ved parring med en <i>Bluetooth</i>®-kilde.</p> <p>Ethernet: Deaktiveres ved at fjerne Ethernet-kablet. Aktivieres ved at indsætte Ethernet-kablet.</p>	

Europa:

Frekvensbåndets driftsområde er 2400 to 2483,5 MHz, 5150 til 5350 MHz og 5470 til 5725 MHz.

Maksimal sendeeffekt mindre end 20 dBm EIRP.

Frekvensbåndets driftsområde er 5725 til 5850 MHz.

Maksimal sendeeffekt mindre end 14 dBm (25 mW) EIRP.

Den maksimale sendeeffekt er under de grænser, reglerne fastsætter. SAR-test er derfor ikke nødvendigt og er undtaget i henhold til de gældende regler.

Denne enhed er begrænset til indendørs brug, når den anvender frekvensområdet 5150 til 5350 MHz, i alle EU-medlemslande, der er anført i tabellen.

									
BE	DK	IE	UK	FR	CY	SK	HU	AT	SE
BG	DE	PT	EL	HR	LV	LT	MT	PL	
CZ	EE	FI	ES	IT	RO	LU	NL	SI	



Dette symbol betyder, at produktet ikke må smides ud som husholdningsaffald og bør indleveres til en passende indsamlingsordning med henblik på genanvendelse. Korrekt bortskaffelse og genanvendelse bidrager til at beskyttelse naturressourcer, menneskets sundhed og miljøet. Hvis du ønsker flere oplysninger om bortskaffelse og genanvendelse af dette produkt, kan du kontakte din kommune, dit renovationselskab eller den butik, hvor du har købt dette produkt.

Management Regulation for Low-power Radio-frequency Devices

Artikel XII

I henhold til "Management Regulation for Low-power Radio-frequency Devices" må ingen virksomhed, organisation eller bruger uden tilladelse fra NCC ændre frekvensen, øge transmissionseffekten eller ændre de oprindelige egenskaber eller ydeevnen for godkendte laveffektradiofrekvensenheder.

Artikel XIV

Laveffektradiofrekvensenhederne må ikke påvirke flysikkerheden eller forstyrre lovlig kommunikation; hvis dette konstateres, skal brugeren øjeblikkeligt ophøre med at bruge enheden, indtil der opnås en tilstand uden forstyrrelser. Den omtalte lovlige kommunikation vil sige radiokommunikation, der anvendes i overensstemmelse med telekommunikationsloven.

Laveffektradiofrekvensenhederne skal kunne modtage forstyrrelser fra lovlig kommunikation eller enheder, der udsender ISM-radiobølger.



Bortskaf brugte batterier i henhold til lokale bestemmelser. Batterier må ikke brændes.

携帯電話回収

Tabel med begrænsninger for farlige stoffer (Kina)

Navne på og indhold af giftige eller farlige stoffer eller elementer						
	Giftige eller farlige stoffer og elementer					
Delens navn	Bly (Pb)	Kviksølv (Hg)	Cadmium (Cd)	Hexavalent (CR(VI))	Polybromeret biphenyl (PBB)	Polybromeret diphenylether (PBDE)
PCB'er	X	0	0	0	0	0
Metaldele	X	0	0	0	0	0
Plastikdele	0	0	0	0	0	0
Højtalere	X	0	0	0	0	0
Kabler	X	0	0	0	0	0
Denne tabel er oprettet i henhold til bestemmelserne i SJ/T 11364.						
O: Angiver, at dette giftige eller farlige stof indeholdt i alle de homogene materialer til denne del er under grænsekravet i GB/T 26572.						
X: Angiver, at dette giftige eller skadelige stof, som findes i mindst ét af de homogene materialer, der anvendes til denne del, er over grænsekravet i GB/T 26572.						

Tabel med begrænsninger for farlige stoffer (Taiwan)

Navn på udstyr: Aktiv højtaler, typebetegnelse: 425842						
	Begrænsede stoffer og deres kemiske symboler					
Enhed	Bly (Pb)	Kviksølv (Hg)	Cadmium (Cd)	Hexavalent krom (Cr+6)	Polybromerede biphenyl (PBB)	Polybromeret diphenylether (PBDE)
PCB'er	-	o	o	o	o	o
Metaldele	-	o	o	o	o	o
Plastikdele	o	o	o	o	o	o
Højtalere	-	o	o	o	o	o
Kabler	-	o	o	o	o	o
Bemærkning 1: "o" angiver, at indholdet af det begrænsede stofs procentindhold ikke overstiger procentdelen af referenceværdien for tilstedeværelsen.						
Bemærkning 2: "-" angiver, at det begrænsede stof svarer til undtagelsen.						

Fremstillingsdato: Det ottende ciffer i serienummeret angiver fremstillingsåret: "0" er 2010 eller 2020.

Importør i Kina: Bose Electronics (Shanghai) Company Limited, Part C, Plant 9, No. 353 North Riyang Road, Kina (Shanghai) Pilot Free Trade Zone

Importør i EU: Bose Products B.V., Gorslaan 60, 1441 RG Purmerend, Holland

Importør i Taiwan: Bose Taiwan Branch, 9F-A1, No. 10, Section 3, Minsheng East Road, Taipei City 104, Taiwan
Telefonnummer: +886-2-2514 7676

Importør i Mexico: Bose de México, S. de R.L. de C.V., Paseo de las Palmas 405-204, Lomas de Chapultepec, 11000 México, D.F. Telefonnummer: +5255 (5202) 3545

Inputklassifikation: 100-240 V ~ 50/60 Hz, 65W

CMIIT ID kan findes på produktmærkaten bag på din soundbar.

Bedes udfyldt og opbevaret, så du har det til rådighed

Serie- og modelnumre kan findes bag på soundbaren.

Serienummer: _____

Modelnummer: _____

Opbevar kvitteringen sammen med brugervejledningen. Dette er et godt tidspunkt til at registrere dit Bose-produkt. Du kan nemt gøre det ved at gå til global.Bose.com/register

Sikkerhedsoplysninger



Dette produkt er i stand til at modtage automatiske sikkerhedsopdateringer fra Bose. For at kunne modtage automatiske sikkerhedsopdateringer skal du gennemføre produktopsætningsprocessen i Bose Music-appen og tilslutte produktet til internettet. **Hvis du ikke gennemfører opsætningsprocessen, har du ansvaret for at installere sikkerhedsopdateringer, som Bose stiller til rådighed.**

Amazon, Alexa, Amazon Music og alle tilknyttede logoer er varemærker tilhørende Amazon, Inc. eller dets associerede selskaber.

Apple, Apple-logoet, Apple Music og AirPlay er varemærker, der tilhører Apple Inc., og er registreret i USA og andre lande. App Store er et servicemærke, der tilhører Apple Inc.

Anvendelse af mærket Works with Apple betyder, at et tilbehør er designet til at fungere specifikt med den teknologi, som identificeres i mærket, og at det er certificeret af udvikleren til at leve op til Apples ydelsesstandarder.

Bluetooth[®]-ordmærket og -logoerne er registrerede varemærker, der ejes af Bluetooth SIG, Inc., og enhver brug af sådanne mærker fra Bose Corporations side finder sted under licens.

Dolby Audio Produceret på licens fra Dolby Laboratories. Dolby, Dolby Audio og det dobbelte D-symbol er varemærker tilhørende Dolby Laboratories Licensing Corporation.



Oplysninger om DTS-patenter kan findes på <http://patents.dts.com>. Fremstillet på licens fra DTS, Inc. DTS, Digital Surround og DTS-logoet er registrerede varemærker eller varemærker, der tilhører DTS, Inc. i USA og andre lande. © 2020 DTS, Inc. ALLE RETTIGHEDER FORBEHOLDES.

Google, Google Play og Google Play-logoet er varemærker, der tilhører Google LLC.



Termerne HDMI og HDMI High-Definition Multimedia Interface og HDMI-logoet er varemærker eller registrerede varemærker, der tilhører HDMI Licensing Administrator, Inc.

Dette produkt indeholder iHeartRadio-tjenesten. iHeartRadio er et registreret varemærke tilhørende iHeartMedia, Inc.

Dette produkt er beskyttet af visse immaterielle rettigheder tilhørende Microsoft. Brug eller distribution af sådan teknologi uden for dette produkt er forbudt uden en licens fra Microsoft.

QuickSet er et registreret varemærke, der tilhører Universal Electronics Inc. i USA og internationalt. © UEI 2000-2020

Pandora er et varemærke eller registreret varemærke tilhørende Pandora Media, Inc. og bruges med tilladelse.

Produktet indeholder Spotify-software, som er underlagt licenser fra tredjeparter, der findes her:

www.spotify.com/connect/third-party-licenses

Spotify er et registreret varemærke tilhørende Spotify AB.



Wi-Fi er et registreret varemærke, der tilhører Wi-Fi Alliance[®].

Acoustimass, ADAPTiQ, Bose, Bose Bass Module, Bose Music, Bose Noise Cancelling Headphones, Bose Smart Soundbar, Bose Soundbar, Bose Soundbar Universal Remote, Bose Soundbar Wall Bracket, Bose Surround Speakers, QuietComfort, SimpleSync, SoundLink, SoundLink Revolve, Virtually Invisible og Voice4Video er varemærker tilhørende Bose Corporation.

Bose Corporations hovedkvarter: 1-877-230-5639

© 2020 Bose Corporation. Gengivelse, ændring, distribution eller anden brug af denne dokumentation eller dele heraf er forbudt uden forudgående skriftlig tilladelse.

Sådan får du vist de licensmeddelelser, der gælder for de tredjepartssoftwarepakker, som er inkluderet som komponenter i dit Bose Smart Soundbar 700-produkt:

1. På fjernbetjeningen skal du trykke og holde *Bluetooth*-knappen  og knappen Gå tilbage  i 5 sekunder.
2. Tilslut et USB-kabel til SERVICE-stikket bag på soundbaren.
3. Tilslut kablets anden ende til en computer.
4. På computeren skal du indtaste <http://203.0.113.1/opensource> i et browservindue for at få vist slutbrugerlicensaftalen og licensmeddelelsen.

HVAD INDEHOLDER ÆSKEN

Indhold	14
---------------	----

PLACERING AF SOUNDBAR

Anbefalinger	15
Montering af soundbaren på væggen	16

TÆND/SLUK

Tilslut soundbaren til lysnettet	17
Netværk er på standby	17

OPSÆTNING AF BOSE MUSIC-APPEN

Download Bose Music-appen	18
---------------------------------	----

EKSISTERENDE BRUGERE AF BOSE MUSIC-APPEN

Tilføj soundbaren til en eksisterende konto	19
Opret forbindelse til et andet Wi-Fi®-netværk	19

ADAPTİQ LYDKALIBRERING

Kør ADAPTİQ lydkalibrering	20
----------------------------------	----

SOUNDBARBETJENINGSFUNKTIONER

Betjeningsfunktioner for stemmeassistent	21
Fjernbetjeningsfunktioner	22
Tænd/sluk	23
Kilder	24
Forudindstillinger	25
Medieafspilning, kanaler og lydstyrke	26
Kabel/satellit-tv-funktioner	27
Juster bassen	27
Programmering af fjernbetjening fra tredjepart	27

FOR STEMMEASSISTENT

Muligheder med stemmeassistent	28
Konfigurer din stemmeassistent	28
Få adgang til Amazon Alexa	29
Brug din stemme	29
Brug soundbarbetjeningsfunktionerne	30
Styr lyd med Voice4Video™	31
Konfigurer Voice4Video™	31
Få adgang til din Google Assistant.....	33
Brug din stemme	33
Brug soundbarbetjeningsfunktionerne	34
Afspil musik med din Google Assistant	35
Vælg en standardlydtjeneste	35

TILPASNING AF FORUDINDSTILLINGER

Indstil en forudindstilling	36
Afspil en forudindstilling.....	38

BLUETOOTH®-FORBINDELSER

Tilslut en mobil enhed.....	39
Frakobling af en mobil enhed	40
Genopret forbindelse til en mobil enhed.....	40
Tilslut en ekstra mobil enhed	41
Ryd soundbarens enhedsliste	41

STREAM LYD MED AIRPLAY

Stream lyd fra Kontrolcenter.....	42
Stream lyd fra en app.....	42

STATUS FOR SOUNDBAR

Wi-Fi-status.....	43
<i>Bluetooth</i> -status.....	43
Status for stemmeassistent.....	44
Mikrofon fra-indikator	44
Medieafspilning og lydstyrke	45
Opdaterings- og fejlstatus	45

AVANCEREDE FUNKTIONER

Opdater soundbaren	46
Deaktiver/aktivér Wi-Fi-funktion	46

TILSLUT PRODUKTER FRA BOSE

Tilslut tilbehør.....	47
Tilslut en Bose SoundLink <i>Bluetooth</i> -højttaler eller Bose-hovedtelefoner	47
Fordele.....	47
Kompatible produkter.....	47
Tilslut ved hjælp af Bose Music-appen.....	48
Tilslut en Bose SoundLink <i>Bluetooth</i> -højttaler eller Bose-hovedtelefoner igen.....	48

PLEJE OG VEDLIGEHOLDELSE

Sæt batterierne i fjernbetjeningen.....	49
Rengøring af soundbar.....	50
Reserve dele og tilbehør	50
Begrænset garanti.....	50

FEJLFINDING

Prøv disse løsninger først	51
Andre løsninger	51
Nulstil soundbaren.....	59

APPENDIKS: REFERENCE TIL OPSÆTNING

Tilslutningsmuligheder.....	60
Tilslutning af soundbaren til dit tv	61
Mulighed 1 (anbefales): HDMI eARC eller ARC	61
Mulighed 2: Optisk	62
Tjek lyden	63

INDHOLD

Bekræft, at følgende dele er i æsken:



Bose Smart Soundbar 700



Bose Soundbar universal fjernbetjening



AA-batteri (4)

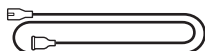

Netkabel*

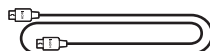

HDMI-kabel

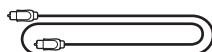

Optisk kabel



Rengøringsklud



ADAPTiQ-hovedtelefon

*Leveres muligvis med flere netledninger. Anvend netledningen til din region.

BEMÆRK: Hvis en del af produktet er beskadiget, eller hvis glasset på soundbaren er ødelagt, skal du IKKE bruge den. Kontakt din autoriserede Bose-forhandler eller Boses kundeservice.

Besøg: worldwide.Bose.com/Support/SB700

ANBEFALINGER

For at opnå den bedste ydeevne bør du følge disse anbefalinger, når du placerer soundbaren:

- Placer IKKE objekter ovenpå soundbaren.
- For at undgå trådløs interferens skal andet trådløst udstyr holdes væk fra soundbaren i en afstand på mellem 0,3 - 0,9 meter. Placer soundbaren uden for og væk fra metalkabinetter, væk fra andre lyd-/videokomponenter og væk fra direkte varmekilder.
- Placer soundbaren direkte under (anbefales) eller over dit tv, så fronten vender ud i rummet.
- Placer soundbaren på gummibunden og en stabil og plan overflade. For at få den rette støtte skal begge fødder hvile på overfladen. Vibrationer kan få soundbaren til at bevæge sig, især på glatte overflader som marmor, glas eller stærkt poleret træ.
- Hold forsiden af soundbaren mindst 1 cm fra enhver anden overflade. Hvis portene i denne side blokeres, påvirker det den akustiske ydeevne.
- Sørg for, at der er en stikkontakt i nærheden.
- For at få den bedste lyd kvalitet må soundbaren IKKE placeres i et lukket skab eller diagonalt i et hjørne.
- Hvis soundbaren placeres på en hylde eller et tv-møbel, skal du placere den forreste del af soundbaren så tæt som muligt på den forreste kant af hylden eller tv-møblet for at opnå optimal akustisk oplevelse.

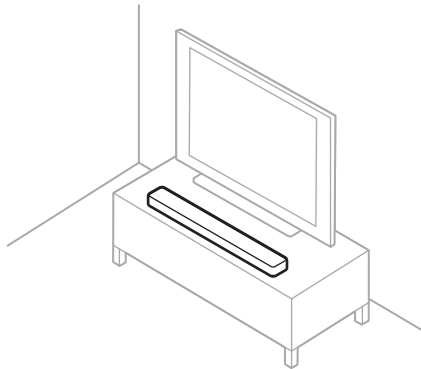

FORSIGTIG: Placer IKKE soundbaren på dens front, bagside eller top, når den er i brug.

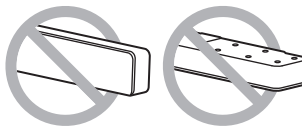

MONTERING AF SOUNDBAREN PÅ VÆGGEN

Du kan montere soundbaren på væggen. Du kan købe Bose Soundbar Wall Bracket hos din autoriserede Bose-forhandler.

Besøg: worldwide.bose.com/Support/SB700

FORSIGTIG: Brug IKKE anden hardware til at montere soundbaren.

TILSLUT SOUNDBAREN TIL LYSNETTET

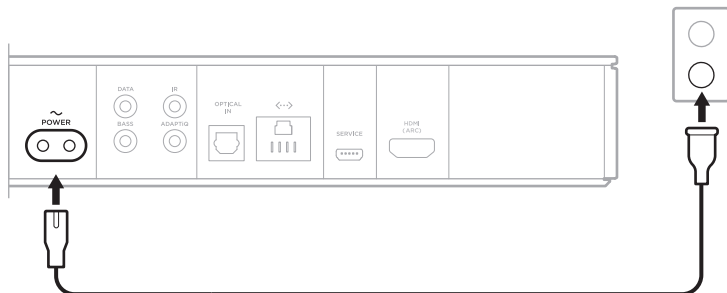

1. Tilslut netledningen til stikket **POWER** på bagsiden af soundbaren.
2. Sæt den anden ende af netledningen i en stikkontakt.



Soundbaren tændes, og lyslinjen lyser gult konstant.

NETVÆRK ER PÅ STANDBY

Soundbaren går til netværksstandby, når lyden er stoppet, og der ikke er trykket på nogen knapper i 20 minutter. Sådan vækkes soundbaren fra netværksstandby:

- Afspil eller start lyden igen ved hjælp af din mobile enhed eller med Bose Music-appen.
- Tal til Alexa eller din Google Assistant.
- På fjernbetjeningen skal du trykke på tænd/sluk-knappen , en kildeknop (se side 24) eller Bose Music-knappen  og derefter på en forudindstillingsknop (se side 25).

NOTER:

- For at kunne få adgang til din stemmeassistent i netværksstandby skal du sørge for, at din soundbar er konfigureret ved hjælp af Bose Music-appen, og at mikrofonen er tændt (se side 28).
- Du kan deaktivere standbytimeren ved hjælp af appen Bose Music.

Med Bose Music-appen kan du indstille og kontrollere soundbaren fra din mobile enhed eller tablet.

Med appen kan du streame musik, indstille og ændre forudindstillinger, tilføje musiktjenester, udforske internetradiostationer, konfigurere Amazon Alexa eller din Google Assistent og administrere soundbar-indstillinger.

BEMÆRK: Hvis du allerede har oprettet en Bose-konto i Bose Music-appen for et andet Bose-produkt, kan du finde flere oplysninger under "Eksisterende brugere af Bose Music-appen" på side 19.

DOWNLOAD BOSE MUSIC-APPEN

1. Download Bose Music-appen på din mobile enhed.





2. Følg app-instruktionerne.

TILFØJ SOUNDBAREN TIL EN EKSISTERENDE KONTO

I Bose Music-appen skal du gå til skærmen My Products og tilføje din Bose Smart Soundbar 700.

OPRET FORBINDELSE TIL ET ANDET WI-FI-NETVÆRK

Opret forbindelse til et andet netværk, hvis dit netværksnavn eller adgangskoden er blevet ændret, eller hvis du vil ændre eller tilføje et andet netværk.

1. På fjernbetjeningen skal du trykke på tv-knappen  og Gå tilbage-knappen  og holde dem nede, indtil lyslinjen lyser gult.
2. På din mobile enhed skal du åbne dine Wi-Fi-indstillinger.
3. Vælg Bose Soundbar 700.
4. Åbn Bose Music-app'en, og følg app-instruktionerne.

BEMÆRK: Hvis appen ikke beder dig om at foretage opsætningen, skal du gå til skærmen My Products og tilføje din soundbar.

Når du har konfigureret soundbaren ved hjælp af Bose Music-appen, beder appen dig om at køre ADAPTIQ-kalibrering for at opnå den bedste akustiske ydeevne. ADAPTIQ-lydkalibrering tilpasser lyden af systemet til akustikken i dit lytteområde ved at foretage fem lydmålinger. Når du kører en lydkalibrering, har du brug for, at der er stille i rummet i 10 minutter.

Under en ADAPTIQ-lydkalibrering måler en mikrofon øverst på ADAPTIQ-headsettet (følger med soundbaren) lydens karakteristika i værelset for at finde frem til den optimale lyd kvalitet.

KØR ADAPTIQ LYDKALIBRERING

Hvis du tilslutter et basmodul (tilbehør) eller surroundhøjttalere senere, skal du flytte soundbaren eller flytte alle møbler og køre ADAPTIQ lydkalibreringen igen for at sikre optimal lyd kvalitet.

Kør ADAPTIQ lydkalibrering ved hjælp af Bose Music-appen. Du kan få adgang til denne indstilling i menuen Indstillinger.

Soundbarens betjeningsfunktioner findes øverst på soundbaren og på fjernbetjeningen.

BEMÆRK: Du kan også betjene din soundbar ved hjælp af Bose Music-appen.

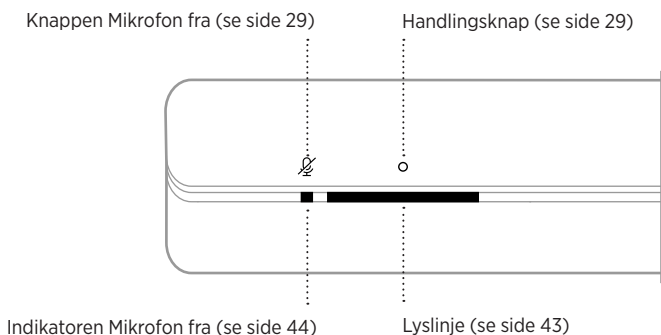

BETJENINGSFUNKTIONER FOR STEMMEASSISTENT

Du kan bruge handlingsknappen ○ og Mikrofon fra-knappen ☒ til at betjene Amazon Alexa (se side 30) eller din Google Assistent (se side 34).

FJERNBETJENINGSFUNKTIONER

Brug fjernbetjeningen til at styre soundbaren, kilder, der er tilsluttet soundbaren, Bluetooth-forbindelser og forudindstillinger.

Tænder/slukker soundbaren
(se side 23)

Tænder/slukker
den valgte kilde
(se side 24)

Viser hjemmesiden til
internet-tv eller den
aktuelle kildes startmenu

Viser en liste med
indspillede DVR-
programmer

Lyd fra/til
(se side 26)

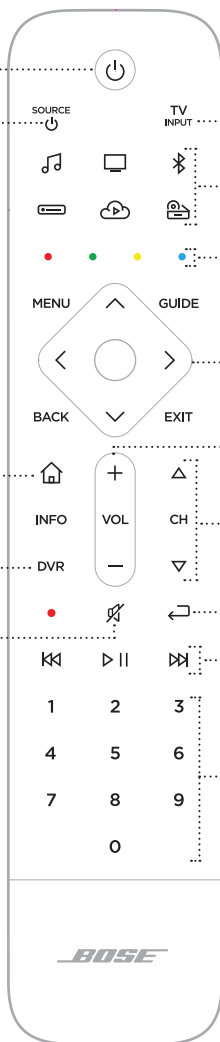

BEMÆRK: Du kan programmere din fjernbetjening ved hjælp af Bose Music-appen.

Tænd/sluk

Hvis du vil tænde eller slukke soundbaren, skal du trykke på tænd/sluk-knappen  på fjernbetjeningen.

Når soundbaren er tændt, lyser fjernbetjeningens knapper i overensstemmelse med den kilde, der senest har været aktiv.

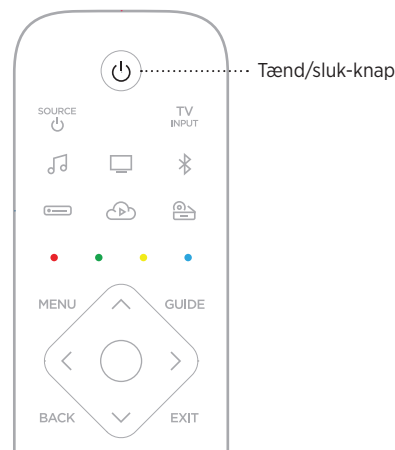

NOTER:

- Når du tilslutter soundbaren til en stikkontakt, tændes soundbaren automatisk.
- Første gang soundbaren tændes, standardindstilles den til tv-kilden .
- Du kan stadig få adgang til din stemmeassistent, når soundbaren er slukket, hvis den er blevet konfigureret ved hjælp af Bose Music-appen, og mikrofonen er tændt (se side 28).

SPIDS: Du kan også bruge Voice4Video™ til at tænde/slukke soundbaren (se side 31).

Kilder

Fjernbetjeningen har fire programmerbare kildeknappe (📺, 📀, ☁️ og 📺). Du kan programmere disse knapper til at betjene dit tv, din kabel-/satellitboks, dit spilsystem, din dvd- eller Blu-ray Disc™-afspiller eller anden kilde. Du kan skifte mellem kilder ved at vælge forskellige indgange på dit tv ved hjælp af fjernbetjeningen.

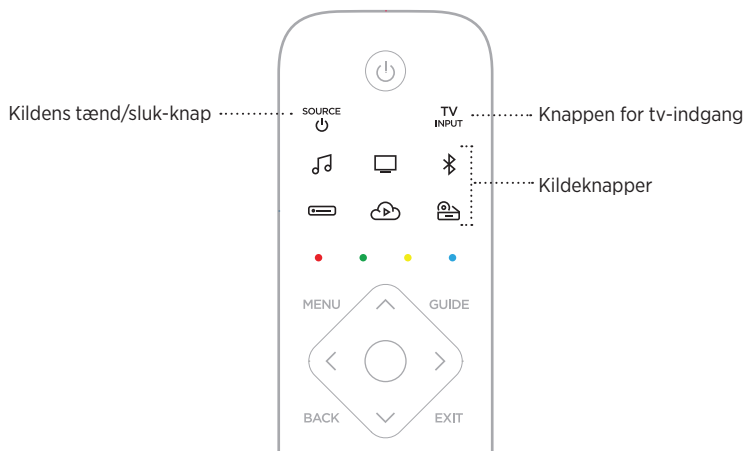

1. På fjernbetjeningen skal du trykke på den rigtige kildeknap (📺, 📀, ☁️ eller 📺). Fjernbetjeningens knapper lyser i overensstemmelse med den valgte kilde.
2. Tryk på ^{SOURCE} 🔌 . Kilden tændes.
3. Tryk på ^{TV} INPUT.
4. Vælg den korrekte indgang på dit tv.

NOTER:

- Hvis CEC er aktiveret på dit tv, skifter tv'et muligvis automatisk kilde, når kilden tændes.
- Tryk på kildeknappe på fjernbetjeningen ændrer ikke tv-inputtet. Det tænder for soundbaren og ændrer tilstanden på fjernbetjeningen, så fjernbetjeningen kan kontrollere kildefunktionerne.
- Fjernbetjeningen programmeres til dit tv under opsætningen ved hjælp af Bose Music-appen. Hvis du får et nyt tv, skal du bruge Bose Music-appen til at programmere fjernbetjeningen til dit nye tv.

SPIDS: Du kan også bruge Voice4Video™ til at vælge din kilde (se side 31).

Forudindstillinger

Soundbaren har seks forudindstillinger, som du kan indstille til at afspille lyd fra dine foretrukne musiktjenester. Når de er indstillet, kan du få adgang til din musik når som helst med et enkelt tryk på en knap på fjernbetjeningen eller ved hjælp af Bose Music-appen.

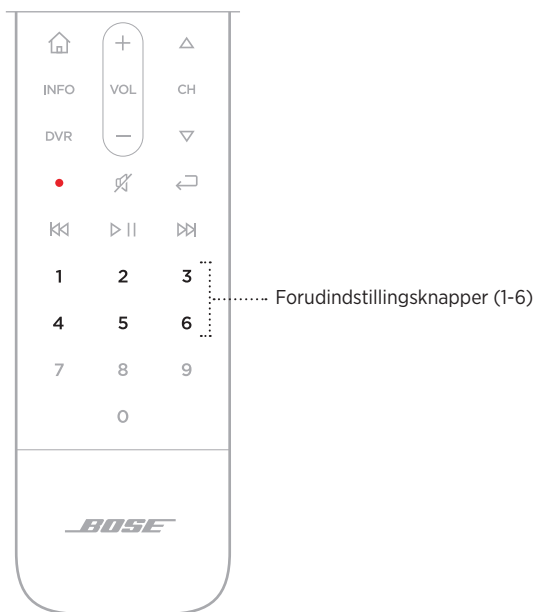

Under "Tilpasning af forudindstillinger" på side 36 kan du finde flere oplysninger om forudindstillinger.

Medieafspilning, kanaler og lydstyrke



FUNKTION	GØR FØLGENDE
Afspil/pause	Tryk på ▷ . Når lyden er sat på pause, lyser siderne af lyslinjen hvidt, indtil lyden starter igen.
Gå tilbage	Tryk på ◀◀.
Gå frem	Tryk på ▶▶.
Forrige kanal, kapitel eller nummer	Tryk på ◀.
Lydstyrke op	Tryk på +. BEMÆRK: Du kan hurtigt øge lydstyrken ved at trykke på + og holde knappen nede.

FUNKTION	GØR FØLGENDE
Lydstyrke ned	Tryk på —. BEMÆRK: Du kan hurtigt reducere lydstyrken ved at trykke på — og holde knappen nede.
Lyd fra/til	Tryk på ⏸. Når lyden er slået fra, lyser lyslinjens venstre side hvidt, indtil lyden starter igen. BEMÆRK: Du kan også trykke på + for at genoptage lyden.
Kanal op	Tryk på ▲.
Kanal ned	Tryk på ▼.

SPIDS: Du kan også bruge Voice4Video™ til at styre medieafspilning og lydstyrke for visse kilder (se side 31).

Kabel/satellit-tv-funktioner

Den røde, grønne, gule og blå knap på fjernbetjeningen svarer til de farvekodede funktionsknapper på din kabel-/satellitmodtager. Se brugervejledningen til din kabel-/satellitmodtager.

JUSTER BASSEN

Hvis du vil justere bassen, skal du bruge Bose Music-appen. Du kan få adgang til denne indstilling i menuen Indstillinger.

PROGRAMMERING AF FJERNBETJENING FRA TREDJEPART

Du kan programmere en tredjepartsfjernbetjening som f.eks. fjernbetjeningen til din kabel-/satellitmodtager til at styre soundbaren. Se brugervejledningen til din tredjepartsfjernbetjening eller webstedet for at få instruktioner.



Når tredjepartsfjernbetjeningen er programmeret, styrer den de grundlæggende soundbarfunktioner som f.eks. tænd/sluk og lydstyrke.

BEMÆRK: Ikke alle tredjepartsfjernbetjeninger er kompatible med soundbaren. Fjernbetjeningen skal understøtte infrarøde signaler for at kunne betjene soundbaren.

MULIGHEDER MED STEMMEASSISTENT

Du kan programmere din soundbar til hurtigt og nemt at få adgang til Amazon Alexa eller din Google Assistant.

BEMÆRK: Amazon Alexa og Google Assistant er ikke tilgængelige på visse sprog og i visse lande.

MULIGHEDER	SÅDAN BRUGER DU
Amazon Alexa	Brug din stemme og/eller handlingsknappen  (se side 30).
Din Google Assistant	Brug din stemme og/eller handlingsknappen  (se side 34).

BEMÆRK: Du kan ikke indstille din soundbar til at få adgang til Amazon Alexa og Google Assistant på samme tid.

KONFIGURER DIN STEMMEASSISTENT

Inden du går i gang, skal du kontrollere, at din mobile enhed og din soundbar er tilsluttet til det samme Wi-Fi-netværk.

Du kan konfigurere din stemmeassistent ved hjælp af Bose Music-appen. Du kan få adgang til denne indstilling i menuen Indstillinger.

BEMÆRK: Når du konfigurerer din stemmeassistent, skal du sørge for at bruge den samme lydjenestekonto som den, du brugte i Bose Music-appen.

FÅ ADGANG TIL AMAZON ALEXA

Alexa er den intelligente cloudbaserede stemmetjeneste, som du kan tale til på din soundbar. Alt, hvad du skal gøre, er at bede Alexa om at afspille musik, høre nyheder, indstille en timer, styre dit intelligente hjem og meget mere. Alexa er også designet til at beskytte dine personlige oplysninger – du kan når som helst se og slette dine stemmeanmodninger i Alexa-appen.

Du kan finde flere oplysninger om, hvad Alexa kan, her:

<https://www.amazon.com/usealexa>



BEMÆRK: Alexa er ikke tilgængelig på visse sprog og i visse lande.

Brug din stemme

Start med "Alexa", og sig derefter:

TING, DER SKAL PRØVES	EKSEMPLER PÅ, HVAD DU KAN SIGE
Tal til Alexa	Hjælp mig med at komme i gang.
Afspil lyd	Afspil rockmusik. BEMÆRK: Amazon Music er indstillet som standardmusiktjenesten. Hvis du vil ændre standardmusiktjenesten, skal du bruge Alexa-appen.
Sæt lyden på pause	Pause.
Styring af lydstyrke	Lydstyrke op.
Gå til næste sang	Spring over.
Afspil fra en bestemt lydjeneste	Afspil NPR på Tuneln. BEMÆRK: Amazon Alexa understøtter ikke alle lydjenester.
Afspil på en bestemt højttaler	Spil noget jazz i "køkken". BEMÆRK: Sørg for at sige det højttalernavn, som du tildelte i Bose Music-appen. Hvis flere højttalere har det samme navn, skal du bruge det navn, der er tildelt i Alexa-appen, eller ændre navnet i Bose Music-appen.
Indstil en timer	Indstil en timer til fem minutter.
Find flere færdigheder	Hvad er dine populære færdigheder?
Stop Alexa	Stop.



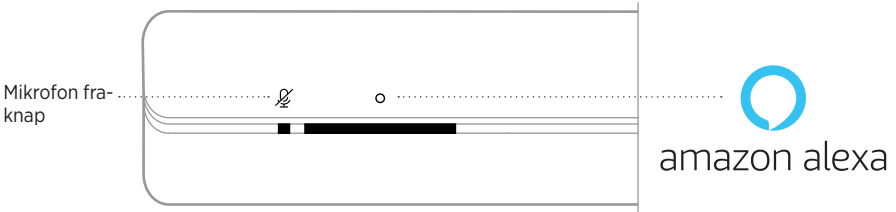

Brug soundbarbetjeningsfunktionerne

Handlingsknappen  og knappen Mikrofon fra  bruges til betjening af Alexa. De findes øverst på soundbaren.



TING, DER SKAL PRØVES

GØR FØLGENDE

<p>Tal til Alexa</p>	<p>Tryk på , og kom derefter med din anmodning. Du kan se en liste over ting, du kan prøve, her: https://www.amazon.com/usealexa</p>
<p>Stop alarmer og timere</p>	<p>Tryk på .</p>
<p>Stop Alexa</p>	<p>Tryk på .</p>
<p>Slå mikrofonen til/fra</p>	<p>Tryk på .</p> <p>BEMÆRK: Når mikrofonen er slukket, lyser Mikrofon fra-indikatoren rødt, og du kan ikke få adgang til Alexa.</p>

STYR LYD MED VOICE4VIDEO™

Bose Voice4Video™-teknologien udvider dine Amazon Alexa-stemmefunktioner mere end nogen anden soundbar. Ud over betjening af din smarte soundbar kan du betjene dit tv og kabel- eller satellitboks med blot din stemme. Med en enkel anmodning til Alexa kan du tænde dit tv og din smarte soundbar, stille ind på en station efter netværksnavn eller kanalnummer og begynde at se dine yndlingsshows med det samme. Sig farvel til manglende fjernbetjener og vejledninger, for Bose Voice4Video™ vil få alle til at føle sig som eksperter – selv babysitteren eller dine svigerforældre med teknologiudfordringer.

Konfigurer Voice4Video™

Hvis du vil konfigurere Voice4Video™, skal du bruge Bose Music-appen.

BEMÆRK: Inden du konfigurerer Voice4Video™, skal du konfigurere Alexa i Bose Music-appen (se side 28).

Brug din stemme

Start med "Alexa", og sig derefter:

TING, DER SKAL PRØVES	EKSEMPLER PÅ, HVAD DU KAN SIGE
Tv'et er tændt	Tænd tv.
Sluk tv'et	Sluk tv.
Afspil video	Afspil.
Sæt video på pause	Pause.
Fortsæt afspilning af video	Fortsæt.
Gå frem i video	Næste.
Gå tilbage i video	Forrige.
Skift input til <i>Bluetooth</i>-lyd	Skift til <i>Bluetooth</i> .
Se et bestemt netværk*	Se NFL Network.
Se et bestemt kanalnummer*	Se kanal 802.
Gå til næste kanal*	Næste kanal.
Gå tilbage til forrige kanal*	Forrige kanal.

*Kun tilgængelig for kabel- eller satellitbokse.

FÅ ADGANG TIL DIN GOOGLE ASSISTENT

Få håndfri hjælp fra din Bose Smart Soundbar 700, som nu samarbejder med din Google Assistant, så du kan afspille dine yndlingsmedier og sætte dem på pause blot ved hjælp af din stemme.

Du kan finde flere oplysninger om, hvad Google Assistant kan, her:

<https://support.google.com/assistant>

NOTER:

- Google Assistant er ikke tilgængelig på visse sprog og i visse lande.
- Du kan finde flere oplysninger om afspilning af lyd med din Google Assistant under "Afspil musik med din Google Assistant" på side 35.

Brug din stemme

Start med "Hej Google," og sig derefter:

TING, DER SKAL PRØVES	EKSEMPLER PÅ, HVAD DU KAN SIGE
Brug Googles viden	Hvordan siger man ven på spansk?
Hav sjov med familien	Hvordan lyder en elefant?
Indstil en påmindelse	Mind mig om at ringe til mor på torsdag.
Tjek din kalender	Hvordan ser min dag ud?
Styr dit intelligente hjem	Sluk lyset.



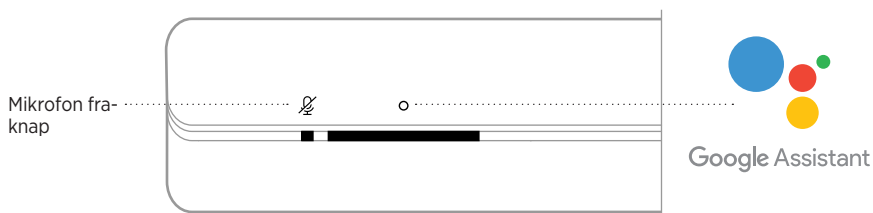

Brug soundbarbetjeningsfunktionerne

Du kan bruge handlingsknappen  og Mikrofon fra-knappen  til at betjene din Google Assistant. De findes øverst på soundbaren.



TING, DER SKAL PRØVES

GØR FØLGENDE

Tal med din Google Assistant	Tryk på  , og kom derefter med din anmodning. Du kan se en liste over ting, du kan prøve, her: https://support.google.com/assistant
Stop alarmer og timere	Tryk på  .
Stop din Google Assistant	Tryk på  .
Slå mikrofonen til/fra	Tryk på  . BEMÆRK: Når mikrofonen er slukket, lyser Mikrofon fra-indikatoren rødt, og du kan ikke få adgang til din Google Assistant.

AFSPIL MUSIK MED DIN GOOGLE ASSISTENT

Du kan bede din Google Assistant om at afspille musik fra din standardlydtjeneste eller fra en specifik lydtjeneste.

Start med "Hej Google," og sig derefter:

TING, DER SKAL PRØVES	EKSEMPLER PÅ, HVAD DU KAN SIGE
Afspil musik	Spil jazz. BEMÆRK: Google Assistant bruger din standardlydtjeneste. Hvis du vil ændre standardlydtjenesten, skal du bruge Google Assistant-appen.
Betjen din højttaler	Skru op.
Afspil fra en bestemt lydtjeneste	Afspil NPR på Tuneln. BEMÆRK: Google Assistant understøtter ikke alle lydtjenester.
Afspil på en bestemt højttaler	Spil hip-hop i køkkenet. BEMÆRK: Sørg for at sige det højttalernavn, som du tildelte i Bose Music-appen. Hvis flere højttalere har det samme navn, skal du bruge det navn, der er tildelt i Google Assistant-appen, eller ændre navnet i Bose Music-appen.

Vælg en standardlydtjeneste

Under den indledende konfiguration af din Google Assistant beder Google Assistant-appen dig om at vælge en standardlydtjeneste. Når du bruger din Google Assistant med Bose-produkter, understøttes kun standardtjenesterne Pandora og Spotify. Selvom andre lydtjenester vises som tilgængelige under konfigurationen, understøttes de ikke.

For at få den bedste oplevelse bør du vælge Pandora eller Spotify som din standardlydtjeneste. Hvis du vælger en ikke-understøttet lydtjeneste, vil du høre en fejlmeddelelse, når du beder om afspilning af musik.

Du kan styre forudindstillingerne ved hjælp af Bose Music-appen eller fjernbetjeningen.

BEMÆRK: Du kan ikke indstille forudindstillinger i *Bluetooth*-tilstand.

INDSTIL EN FORUDINDSTILLING

1. Stream musik ved hjælp af Bose Music-appen.
2. På fjernbetjeningen skal du trykke på Bose Music-knappen .

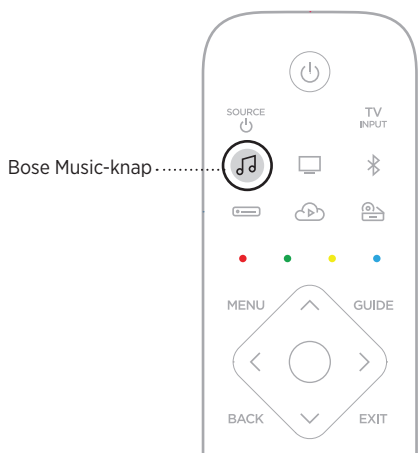

3. Tryk på en forudindstillingsknap, og hold den nede, indtil du hører en tone.



AFSPIL EN FORUDINDSTILLING

1. På fjernbetjeningen skal du trykke på Bose Music-knappen .
2. Tryk på en forudindstillingsknapp for at afspille musik.



Med den trådløse *Bluetooth*-teknologi kan du streame musik fra mobile enheder, f.eks. smartphones, tablets og bærbare computere. Inden du kan streame musik fra en enhed, skal du tilslutte din enhed til soundbaren.

TILSLUT EN MOBIL ENHED

1. På fjernbetjeningen skal du trykke på *Bluetooth*-knappen .

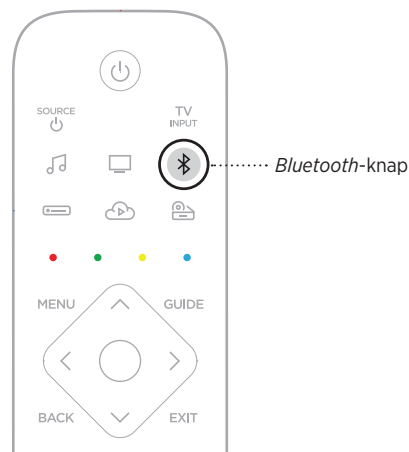

Lyslinjen blinker blåt.

2. På mobilenheden skal du aktivere *Bluetooth*-funktionen.

SPIDS: *Bluetooth*-menuen findes normalt i menuen Indstillinger.

3. Vælg soundbar fra enhedslisten.

SPIDS: Led efter det navn, du angav for din soundbar i Bose Music-appen. Hvis du ikke gav soundbaren et navn, vises standardnavnet.



Når tilslutningen er gennemført, høres der en tone. Lyslinjen lyser hvidt og bliver så sort. Soundbarens navn vises på listen med mobile enheder.

FRAKOBLING AF EN MOBIL ENHED

Brug Bose Music-appen til at frakoble din mobile enhed.

SPIDS: Du kan også bruge *Bluetooth*-indstillingerne på din mobile enhed. Hvis du deaktiverer *Bluetooth*-funktionen, frakobles alle andre enheder.

GENOPRET FORBINDELSE TIL EN MOBIL ENHED

På fjernbetjeningen skal du trykke på *Bluetooth*-knappen ✕.

Din soundbar forsøger at oprette forbindelse til den senest forbundne enhed.

NOTER:

- Sørg for, at *Bluetooth*-funktionen er aktiveret på din mobile enhed.
- Den enhed skal være inden for 9 m og tændt.

TILSLUT EN EKSTRA MOBIL ENHED

Du kan gemme op til otte enheder på din soundbars enhedsliste, og din soundbar kan aktivt forbindes til to enheder ad gangen.

BEMÆRK: Du kan kun afspille lyd på en mobil enhed ad gangen.

1. På fjernbetjeningen skal du trykke på *Bluetooth*-knappen  og holde den nede.

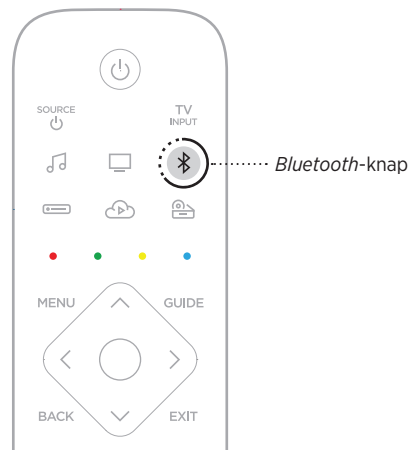

Lyslinjen blinker blåt.

2. Vælg din soundbar på enhedslisten på din mobile enhed.

BEMÆRK: Sørg for, at *Bluetooth*-funktionen er aktiveret på din mobile enhed.

RYD SOUNDBARENS ENHEDSLISTE

1. Tryk og hold  i 10 sekunder, indtil lyslinjen pulserer hvidt to gange og derefter nedtoner til sort.

Lyslinjen blinker blåt.

2. Slet højttaleren fra *Bluetooth*-listen på din enhed.

Alle enheder slettes, og højttaleren er klar til at blive tilsluttet (se side 39).

Soundbaren er i stand til at afspille AirPlay 2-lyd, hvilket giver dig mulighed for hurtigt at streame lyd fra din Apple-enhed til soundbaren eller flere højttalere.

NOTER:

- For at kunne bruge AirPlay 2 skal du have en Apple-enhed, der kører iOS 11.4 eller nyere.
- Din Apple-enhed og soundbaren skal være tilsluttet det samme Wi-Fi-netværk.
- Du kan finde flere oplysninger om AirPlay her: <https://www.apple.com/airplay>

STREAM LYD FRA KONTROLCENTER

1. På din Apple-enhed skal du åbne Kontrolcenter.
2. Tryk og hold lydkortet i skærmens øverste højre hjørne, og tryk derefter på AirPlay-ikonet .
3. Vælg din soundbar eller flere højttalere.

STREAM LYD FRA EN APP

1. Åbn en musik-app (f.eks. Apple Music), og vælg et nummer, du vil afspille.
2. Tryk på .
3. Vælg din soundbar eller flere højttalere.

LED-lyslinjen, som er placeret på soundbarens forside, viser status for soundbaren.

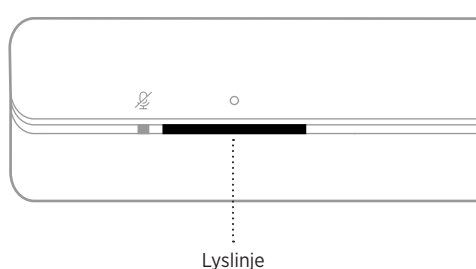

BEMÆRK: Lyslinjen viser én status ad gangen for den valgte kilde.

WI-FI-STATUS

Viser status for soundbarens Wi-Fi-forbindelse.

LYSLINJENS AKTIVITET	SYSTEMTILSTAND
Blinker hvidt	Opretter forbindelse til Wi-Fi
Lyser hvidt og bliver så sort	Tilsluttet til Wi-Fi





BLUETOOTH-STATUS

Viser status for *Bluetooth*-forbindelsen for mobile enheder.

LYSLINJENS AKTIVITET	SYSTEMTILSTAND
Blinker blå	Klar til at oprette forbindelse til mobil enhed
Blinker hvidt	Opretter forbindelse til mobil enhed
Lyser hvidt og bliver så sort	Tilsluttet til mobil enhed
Hvidt lys blinker to gange og nedtoner derefter til sort	Rydning af enhedslisten

STATUS FOR STEMMEASSISTENT

Viser status for din stemmeassistent.

LYSLINJENS AKTIVITET		SYSTEMTILSTAND
Slukket		Stemmeassistenten er inaktiv
Hvidt lys glider til centrum og lyser derefter		Stemmeassistenten lytter
Hvidt lys glider til siderne		Stemmeassistenten tænker
Blinker hvidt (fuld)		Stemmeassistenten taler
Blinker gult		Underretning fra stemmeassistenten

Mikrofon fra-indikator

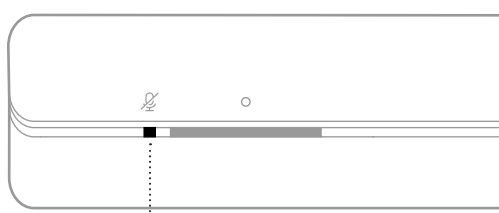





Mikrofon fra-indikator

INDIKATORAKTIVITET	SYSTEMTILSTAND
Lyser rødt konstant	Mikrofonen er slukket







MEDIAFSPILNING OG LYDSTYRKE

Viser soundbarstatussen ved styring af medieafspilning og lydstyrke.

LYSLINJENS AKTIVITET	SYSTEMTILSTAND
To midterlamper lyser hvidt konstant	 Afspil/pause
Den højre ende af lyslinjen blinker hvidt	 Lydstyrke op
Den venstre ende af lyslinjen blinker hvidt	 Lydstyrke ned
Den venstre ende af lyslinjen lyser hvidt konstant	 Lydløs

OPDATERINGS- OG FEJLSTATUS

Viser status for softwareopdateringer og fejlmeddelelser.

LYSLINJENS AKTIVITET	SYSTEMTILSTAND
Lyser gult	 Wi-Fi-opsætning i gang
Hvidt lys glider fra højre til venstre	 Henter opdatering
Hvidt lys glider fra venstre til højre	 Opdaterer soundbar
Blinker gult fire gange	 Kildefejl – se Bose Music-appen
Blinker rødt fire gange	 Anmodning er midlertidigt utilgængelig – prøv igen senere
Lyser rødt konstant	 Soundbarfejl. Kontakt Bose kundeservice

OPDATER SOUNDBAREN

Soundbaren opdateres automatisk, når den er tilsluttet Bose Music-appen og til dit Wi-Fi-netværk.

DEAKTIVER/AKTIVÉR WI-FI-FUNKTION

På fjernbetjeningen skal du trykke på Bose Music-knappen  og Gå frem-knappen , indtil lyslinjen blinker hvidt to gange og derefter bliver sort.

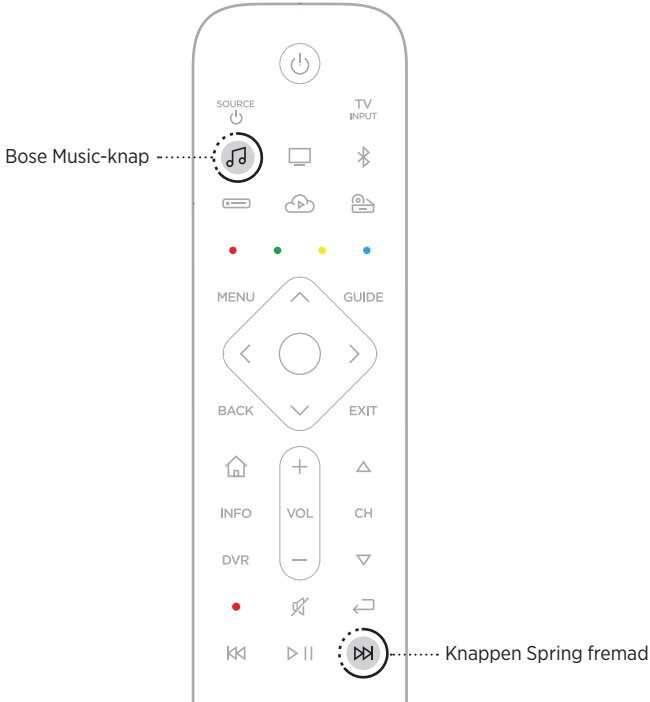

TILSLUT TILBEHØR

Du kan tilslutte alle disse typer tilbehør til din soundbar. I brugervejledningen til dit tilbehør kan du finde flere oplysninger.

- **Bose Bass Module 500:** worldwide.Bose.com/Support/BASS500
- **Bose Bass Module 700:** worldwide.Bose.com/Support/BASS700
- **Acoustimass 300 basmodul:** global.Bose.com/Support/AM300
- **Bose-surroundhøjtalere:** worldwide.Bose.com/Support/WSS
- **Bose Surroundhøjtalere 700:** worldwide.Bose.com/Support/WSS700
- **Virtually Invisible 300 trådløse surroundhøjtalere:** global.Bose.com/Support/VI300

TILSLUT EN BOSE SOUNDLINK *BLUETOOTH*-HØJTTALER ELLER BOSE-HOVEDTELEFONER

Med Bose SimpleSync™-teknologien kan du tilslutte visse Bose SoundLink *Bluetooth*-højtalere eller Bose-hovedtelefoner til soundbaren for at opleve en ny måde at høre musik og film på.

Fordele

- **En personlig tv-lytteoplevelse:** Lyt til tv uden at forstyrre andre ved at tilslutte dine Bose-hovedtelefoner til soundbaren. Brug den uafhængige lydstyrkeregulering på hvert produkt til at reducere lyden eller slå den helt fra på soundbaren, mens du i dine hovedtelefoner kan have lyden lige så høj, som du vil.
- **Et andet rum med lyd:** Lyt til den samme sang i to forskellige rum på samme tid ved at tilslutte din Bose SoundLink *Bluetooth*-højtaler til soundbaren.

BEMÆRK: SimpleSync™-teknologien har en *Bluetooth*-rækkevidde på 9 meter. Vægge og byggematerialer kan påvirke modtagelsen.

Kompatible produkter

Du kan tilslutte de fleste Bose SoundLink *Bluetooth*-højtalere og udvalgte Bose-hovedtelefoner til soundbaren.

Populære kompatible produkter omfatter:

- Bose SoundLink Revolve+ *Bluetooth*-højtaler
- Bose SoundLink Mini *Bluetooth*-højtaler
- Bose SoundLink Color *Bluetooth*-højtaler
- Bose Noise Cancelling Headphones 700
- Bose QuietComfort 35 trådløse hovedtelefoner

Nye produkter tilføjes jævnligt. Du kan finde en komplet liste og flere oplysninger her: worldwide.Bose.com/Support/Groups

Tilslut ved hjælp af Bose Music-appen

Hvis du vil tilslutte din Bose SoundLink *Bluetooth*-højtaler eller dine Bose-hovedtelefoner til soundbaren, skal du bruge Bose Music-appen. Du kan finde flere oplysninger her: worldwide.Bose.com/Support/Groups

NOTER:

- Sørg for, at det produkt, du tilslutter til, er tændt, er inden for 9 meter fra soundbaren og er klart til at oprette forbindelse til en anden enhed. I brugervejledningen til dit produkt kan du finde flere oplysninger.
- Du kan kun tilslutte et produkt ad gangen til soundbaren.

TILSLUT EN BOSE SOUNDLINK *BLUETOOTH*-HØJTTALER ELLER BOSE-HOVEDTELEFONER IGEN

Tænd din Bose SoundLink *Bluetooth*-højtaler eller dine Bose-hovedtelefoner.

Din højtaler eller dine hovedtelefoner forsøger at oprette forbindelse til den senest forbundne *Bluetooth*-enhed, herunder soundbaren.

NOTER:

- Soundbaren skal være inden for rækkevidde (9 meter) og tændt.
- Hvis din højtaler ikke opretter forbindelse, skal du læse "Soundbaren tilsluttes ikke til en tidligere tilsluttet Bose SoundLink *Bluetooth*-højtaler igen" på side 57.
- Hvis dine hovedtelefoner ikke opretter forbindelse, skal du læse "Soundbaren genopretter ikke forbindelsen til tidligere tilsluttede Bose-hovedtelefoner" på side 57.

SÆT BATTERIERNE I FJERNBETJENINGEN

1. Skub låget af batterirummet på bagsiden af fjernbetjeningen.

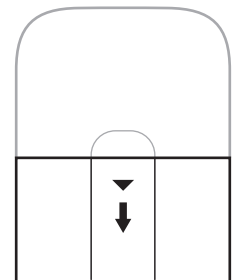

2. Isæt de fire AA (IEC-LR3) 1,5 V-batterier, der fulgte med. Match +- og --symbolerne på batterierne med +- og --mærkerne i batterirummet.

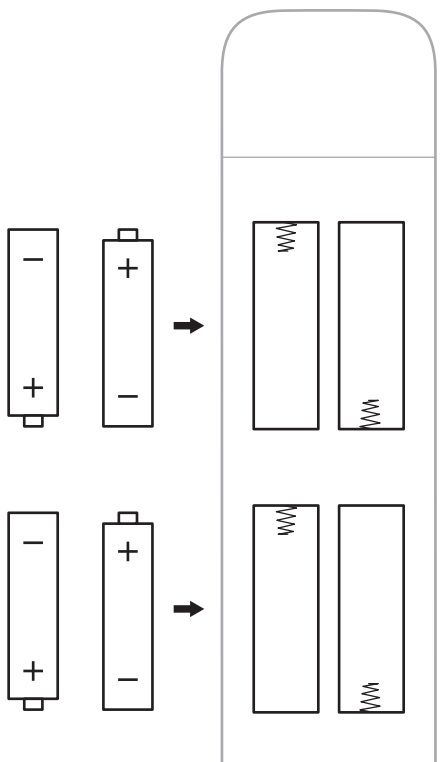

3. Skub låget til batterirummet på plads.

RENGØRING AF SOUNDBAR

Rengør ydersiden af soundbaren med den medfølgende klud eller en anden blød, tør klud.

FORSIGTIG:

- Spild IKKE væske på systemet eller i nogen åbninger.
- Blæs IKKE luft ind i systemet.
- Brug IKKE en støvsuger til at rengøre systemet.
- Brug IKKE spray i nærheden af systemet.
- Brug IKKE opløsningsmidler, kemikalier eller rengøringsmidler, der indeholder sprit, ammoniak eller slibemiddel.
- Lad IKKE nogen genstande falde ned i åbningerne.

RESERVEDELE OG TILBEHØR

Reserve dele og tilbehør kan bestilles via Boses kundeservice.

Besøg: worldwide.Bose.com/Support/SB700

BEGRÆNSET GARANTI

Soundbaren er dækket af en begrænset garanti. Se vores websted på global.Bose.com/warranty for at få flere oplysninger om den begrænsede garanti.

Hvis du vil registrere dit produkt, kan du finde instruktioner på global.Bose.com/register. Hvis du undlader at registrere produktet, har det ingen betydning for den begrænsede garanti.

PRØV DISSE LØSNINGER FØRST

Hvis du oplever problemer med soundbaren:

- Sørg for, at soundbaren er sat i en tændt stikkontakt.
- Fastgør alle kabler.
- Tjek status for lyslinjen (se side 43).
- Flyt soundbaren 0,3 - 0,9 m væk fra mulig interferens (trådløse routere, trådløse telefoner, tv'er, mikrobølgeovne osv.).
- Flyt soundbaren inden for det anbefalede område for din trådløse router eller mobile enhed for at få den bedst egnede drift.
- Placer soundbaren i henhold til retningslinjerne for placering (se side 15).

ANDRE LØSNINGER

Hvis dette ikke løser problemet, kan du i nedenstående tabel identificere symptomer og løsninger på almindelige problemer. Kontakt Bose kundeservice, hvis du ikke kan løse dit problem.

Besøg: worldwide.Bose.com/contact

SYMPTOM	LØSNING
Intet HDMI eARC-stik (ARC-stik) eller optisk stik på dit tv	Tilslut til dit tv ved hjælp af en lydkonverter og et separat lyd kabel, f.eks. et koaksialkabel, et 3,5 mm kabel eller et analogt lyd kabel (medfølger ikke). Hvilken slags konverter og hvilket slags kabel, du har brug for, afhænger af hvilke lydudgange der findes på dit tv.
Soundbaren kan ikke tænde	Sæt netledningen i en anden stikkontakt. Brug fjernbetjeningen til at tænde for soundbaren (se side 23). Fjern netledningerne til soundbaren og basmodulet (tilbehør) eller surroundhøjtalerne (tilbehør), vent 30 sekunder, og sæt dem godt fast i stikkontakten.

SYMPTOM	LØSNING
<p>Fjernbetjeningen er uforudsigelig eller virker ikke</p>	<p>Match +- og —-symbolerne på batterierne med +- og —-mærkerne i batterirummet (se side 49).</p> <p>Hvis kabel/satellitfunktionsknapperne på fjernbetjeningen pulserer, er batteriniveauet lavt (se side 26). Udskift batterierne (se side 49).</p> <p>Sørg for, at fjernbetjeningen er inden for soundbarens brugsrækkevidde (6 m).</p> <p>Sørg for, at der ikke er forhindringer mellem fjernbetjeningen og soundbaren.</p> <p>Kontrollér, at du er i den korrekte kilde, ved at trykke på lydstyrkeknappen på fjernbetjeningen, og se, om den korrekte kildeknap lyser.</p> <p>På soundbaren skal du trykke på handlingsknappen  og holde den nede i 5 sekunder for at parre fjernbetjeningen med soundbaren. Sæt batterierne i fjernbetjeningen (se side 49). Fjernbetjeningen tændes, og kildeknapperne lyser.</p> <p>BEMÆRK: Denne løsning kan kun bruges, hvis der ikke er konfigureret en stemmeassistent, der ikke er en Ethernet-forbindelse, eller der ikke er nogen anden netværksforbindelse.</p>

SYMPTOM	LØSNING
<p>Uregelmæssig lyd eller ingen lyd</p>	<p>Hvis venstre side af lyslinjen lyser hvidt konstant, er lyden slået fra for soundbaren. Tryk på knappen Lyd fra/til  for at slå soundbarens lyd til.</p> <p>Sørg for, at lyden på din mobile enhed ikke er slået fra.</p> <p>Øg lydstyrken på soundbaren (se side 26) eller din mobile enhed.</p> <p>Skift til en anden kilde (se side 24).</p> <p>Afspil lyd fra en anden applikation eller musiktjeneste.</p> <p>Hvis lyden er fra en WI-Fi-kilde, skal routeren nulstilles.</p> <p>Genstart din mobile enhed.</p> <p>Sørg for, at du bruger en kompatibel <i>Bluetooth</i>-mobilenhed.</p> <p>BEMÆRK: Du kan ikke tilslutte <i>Bluetooth</i>-hovedtelefoner til soundbaren.</p> <p>Sørg for, at soundbarens HDMI-kabel er sat i et stik på dit tv, som er mærket eARC eller ARC (Audio Return Channel), ikke et HDMI-standardstik. Hvis dit tv ikke har et HDMI eARC- eller ARC-stik, skal du tilslutte soundbaren ved hjælp af det optiske kabel (se side 62).</p> <p>Hvis soundbaren sluttes til tv'ets HDMI eARC- eller ARC-stik, skal du kontrollere, at Consumer Electronics Control (CEC) er aktiveret i tv'ets systemmenu. Dit tv understøtter muligvis CEC under et andet navn. Se brugervejledningen til dit tv.</p> <p>Frakobl soundbarens HDMI-kabel fra tv'ets HDMI eARC- eller ARC-stik, og slut det til igen.</p> <p>Sæt det optiske kabel i et stik på dit tv, der er mærket Output eller OUT, ikke Input eller IN.</p> <p>Fjern netledningerne til soundbaren og basmodulet (tilbehør) eller surroundhøjtalerne (tilbehør), vent 30 sekunder, og sæt dem godt fast i stikkontakten.</p>
<p>Soundbar tilsluttes ikke til basmodul eller surroundhøjtalere</p>	<p>Du kan finde oplysninger om fejlfinding i brugervejledningen til dit basmodul eller dine surroundhøjtalere (se side 47).</p> <p>Sørg for, at dit basmodul eller dine surroundhøjtalere er kompatible med soundbaren (se side 47).</p> <p>Fjern netledningerne til soundbaren og basmodulet (tilbehør) eller surroundhøjtalerne (tilbehør), vent 30 sekunder, og sæt dem godt fast i stikkontakten.</p>
<p>Ingen lyd fra -basmodulet eller de trådløse surroundhøjtalere</p>	<p>Sørg for, at dit basmodul eller dine surroundhøjtalere er kompatible med soundbaren (se side 47).</p> <p>Sørg for, at softwaren er opdateret i Bose Music-appen.</p> <p>Juster basniveauet ved hjælp af Bose Music-appen (se side 27).</p> <p>Skift til en anden kilde (se side 24).</p>

SYMPTOM	LØSNING
<p>Lyd kommer fra tv'ets højttaler</p>	<p>Sørg for, at soundbarens HDMI-kabel er sat i et stik på dit tv, der er mærket eARC eller ARC (Audio Return Channel). Hvis dit tv ikke har et HDMI eARC- eller ARC-stik, skal du tilslutte soundbaren ved hjælp af det optiske kabel (se side 62).</p> <p>Sluk dine tv-højttalere. Se brugervejledningen til dit tv.</p> <p>Hvis soundbaren slutes til tv'ets HDMI eARC- eller ARC-stik, skal du kontrollere, at Consumer Electronics Control (CEC) er aktiveret i tv'ets systemmenu. Dit tv understøtter muligvis CEC under et andet navn. Se brugervejledningen til dit tv.</p> <p>Frakobl soundbarens HDMI-kabel fra tv'ets HDMI eARC- eller ARC-stik, og slut det til igen.</p> <p>Reducer lydstyrken på dit tv til den laveste indstilling.</p> <p>Tilslut soundbaren ved hjælp af både HDMI-kablet (se side 61) og det optiske kabel (se side 62).</p>
<p>Dårlig eller forvrænget lyd</p>	<p>Test forskellige kilder, hvis det er relevant.</p> <p>Sørg for, at dit tv har surroundsound. Se brugervejledningen til dit tv.</p> <p>Hvis lyden afspilles fra en anden enhed, skal du reducere lydstyrken fra den pågældende enhed.</p> <p>Juster basniveauet ved hjælp af Bose Music-appen (se side 27).</p> <p>Sluk dine tv-højttalere. Se brugervejledningen til dit tv.</p> <p>Kør ADAPTiQ-lydkalibrering (se side 20).</p>
<p>Soundbaren afspiller ikke lyd fra den korrekte kilde eller vælger en forkert kilde efter en forsinkelse</p>	<p>Indstil CEC til Alternate ved hjælp af Bose Music-appen.</p> <p>Deaktiver CEC på din kilde (se brugervejledningen til kilden for at få flere oplysninger).</p> <p>Tilslut soundbaren ved hjælp af både HDMI-kablet (se side 61) og det optiske kabel (se side 62).</p>
<p>Soundbar og kilde slukkes ikke samtidig</p>	<p>Tryk på kildeknappen på fjernbetjeningen for den enhed, der ikke er synkroniseret.</p> <p>Tryk på tænd/sluk-knappen  for at slukke for kilden.</p>

SYMPTOM	LØSNING
<p>Soundbaren opretter ikke forbindelse til Wi-Fi-netværk</p>	<p>I Bose Music-appen skal du vælge det korrekte netværksnavn og indtaste adgangskoden til netværket (der er forskel på store og små bogstaver).</p> <p>Kontrollér, at soundbaren og din mobile enhed er tilsluttet til det samme Wi-Fi-netværk.</p> <p>Hvis dine netværksoplysninger er blevet ændret, kan du finde flere oplysninger på side 19.</p> <p>Aktivér Wi-Fi på den mobile enhed, du bruger til opsætningen.</p> <p>Luk andre åbne applikationer på din mobile enhed.</p> <p>Genstart din mobile enhed og router.</p> <p>Hvis routeren understøtter både 2,4 GHz og 5 GHz bånd, skal du kontrollere, at den mobile enhed og soundbaren er tilsluttet det samme bånd.</p> <p>BEMÆRK: Giv hvert bånd et unikt navn for at sikre, at du opretter forbindelse til det korrekte bånd.</p> <p>Nulstil routeren.</p> <p>Fjern netledningerne til soundbaren og basmodulet (tilbehør) eller surroundhøjtalerne (tilbehør), vent 30 sekunder, og sæt dem godt fast i stikkontakten. Afinstaller Bose Music-appen på din mobile enhed, geninstaller appen, og start opsætningen igen.</p> <p>Opret forbindelse til netværket med et Ethernet-kabel.</p>
<p>Din soundbar opretter ikke forbindelse til en Bluetooth-enhed</p>	<p>Slå <i>Bluetooth</i>-funktionen fra på din mobile enhed, og slå den til igen. Slet soundbaren fra <i>Bluetooth</i>-listen. Tilslut igen (se side 39).</p> <p>Tilslut en anden mobil enhed (se side 39).</p> <p>Sørg for, at du bruger en kompatibel <i>Bluetooth</i>-mobilenhed.</p> <p>BEMÆRK: Du kan ikke tilslutte <i>Bluetooth</i>-hovedtelefoner til soundbaren.</p> <p>Fjern soundbaren fra din mobile enheds <i>Bluetooth</i>-parringsliste, og opret forbindelse igen (se side 39).</p> <p>Ryd soundbarens enhedsliste (se "Ryd soundbarens enhedsliste" på side 41), og tilslut igen (se side 41).</p>
<p>Soundbaren streamer ikke lyd med Airplay</p>	<p>Sørg for, at din soundbar er tændt og inden for rækkevidde (se side 15).</p> <p>Kontrollér, at din Apple-enhed og din soundbar er tilsluttet det samme Wi-Fi-netværk.</p> <p>Opdater din Apple-enhed.</p> <p>Sørg for, at soundbaren er opdateret (se side 46).</p> <p>Hvis du ikke kan finde AirPlay-ikonet  i den musikapp, du streamer fra, skal du streame lyd fra kontrolcenteret.</p> <p>Du kan finde yderligere support på: https://www.apple.com/airplay</p>



SYMPTOM	LØSNING
Bose Music-appen virker ikke på min mobile enhed	<p>Kontrollér, at din mobile enhed er kompatibel med Bose Music-appen og opfylder minimumskravene til systemet. Du kan finde flere oplysninger i app store på din mobile enhed.</p> <p>Afinstaller Bose Music-appen på din mobile enhed, og geninstaller derefter appen (se side 18).</p>
Soundbaren er ikke synlig, så den kan tilføjes til en anden Bose-konto	<p>Sørg for, at deling er aktiveret på soundbaren, ved hjælp af Bose Music-appen.</p> <p>Kontrollér, at soundbaren og din mobile enhed er tilsluttet til det samme Wi-Fi-netværk.</p>
Alexa reagerer ikke	<p>Kontrollér, at Alexa er blevet konfigureret til at bruge Bose Music-appen (se side 28).</p> <p>BEMÆRK: Soundbaren skal konfigureres og tilsluttes til dit Wi-Fi-netværk ved hjælp af Bose Music-appen.</p> <p>Kontrollér, om du er i et land, hvor Amazon Alexa er tilgængelig.</p> <p>Kontrollér, at Mikrofon fra-indikatoren ikke lyser rødt. Hvis du vil aktivere mikrofonen, kan du finde flere oplysninger på side 30.</p> <p>Tilslut din mobile enhed til Wi-Fi.</p> <p>Sørg for, at du bruger den nyeste version af Amazon Alexa-appen.</p> <p>Kontrollér, at din mobile enhed er kompatibel.</p> <p>Sørg for, at vækkeordet er aktiveret (se side 29).</p> <p>Fjern Alexa fra soundbaren ved hjælp af Bose Music-appen. Tilføj Alexa igen.</p> <p>Sørg for at sige det navn, som du tildelte i Bose Music-appen. Hvis flere højttalere har det samme navn, skal du bruge det navn, der er tildelt i Alexa-appen, eller ændre navnet i Bose Music-appen.</p> <p>Hvis du bruger Voice4Video™:</p> <ul style="list-style-type: none"> • Sørg for, at der ikke er forhindringer mellem soundbaren, dit tv og/eller kabel- eller satellitboksen. • Sørg for, at soundbaren er tilsluttet ved hjælp af HDMI-kablet (se side 61). • Sørg for, at du har konfigureret denne funktion ved hjælp af Bose Music-appen og har tilsluttet dit tv og/eller kabel- eller satellitboksen. • Sørg for, at du har indtastet dit postnummer og tjenesteudbyderen for din kabel-/satellitboks. <p>Du kan finde yderligere support på: https://www.amazon.com/usealexa</p>

SYMPTOM	LØSNING
Din Google Assistant svarer ikke	<p>Kontrollér, at din Google Assistant er blevet konfigureret til at bruge Bose Music-appen (se side 28).</p> <p>Tilslut din mobile enhed til Wi-Fi.</p> <p>Kontrollér, om du er i et land, hvor Google Assistant er tilgængelig.</p> <p>Sørg for, at du bruger den nyeste version af Google Assistant-appen.</p> <p>Kontrollér, at din mobile enhed er kompatibel.</p> <p>Fjern din Google Assistant fra soundbaren ved hjælp af Bose Music-appen. Tilføj derefter din Google Assistant igen.</p> <p>Vælg Pandora eller Spotify som din standardlydtjeneste (se side 35).</p> <p>Sørg for at bruge den samme lydtjenestekonto i Bose Music-appen og Google Assistant-appen.</p> <p>Din Google Assistant understøtter muligvis ikke din anmodning. Nye funktioner tilføjes jævnligt.</p> <p>Du kan finde yderligere support på: https://support.google.com/assistant</p>
Rediger din Google Assistents indstillinger for personlige resultater	<p>Hvis du vil slå personlige resultater fra eller ændre kontoen for personlige resultater, skal du bruge menuen Indstillinger i Google Assistant-appen.</p>
Forudindstilling reagerer ikke	<p>Sørg for, at forudindstillingen er blevet indstillet (se side 36).</p>
Soundbaren tilsluttes ikke til en Bose SoundLink Bluetooth-højtaler eller Bose-hovedtelefoner	<p>Sørg for, at din højtaler eller dine hovedtelefoner er tændt, er inden for 9 meter fra soundbaren og er klar til at oprette forbindelse til en anden enhed. I brugervejledningen til dit produkt kan du finde flere oplysninger.</p>
Soundbaren tilsluttes ikke til en tidligere tilsluttet Bose SoundLink Bluetooth-højtaler igen	<p>På din højtaler skal du bruge produktknapperne til at gå gennem produktets enhedsliste, indtil du hører navnet på din soundbar. Se brugervejledningen til højtaleren for at få flere oplysninger om det specifikke produkt.</p>
Soundbaren genopretter ikke forbindelsen til tidligere tilsluttede Bose-hovedtelefoner	<p>Tilslut ved hjælp af Bose Music-appen. Du kan få adgang til denne indstilling i menuen Indstillinger.</p>

SYMPTOM	LØSNING
Forsinket lyd fra en tilsluttet Bose SoundLink Bluetooth-højtaler eller Bose-hovedtelefoner	<p>Ikke alle højttalere eller hovedtelefoner kan afspille lyd perfekt synkroniseret, når de er tilsluttet til soundbaren. Du kan se, om dit produkt er kompatibelt, ved at besøge: worldwide.Bose.com/Support/Groups</p> <p>Installer eventuelle tilgængelige softwareopdateringer for din højttaler eller dine hovedtelefoner. Du kan søge efter opdateringer ved at åbne den relevante Bose-app for dit produkt på din mobile enhed eller besøge btu.Bose.com på din computer.</p>

NULSTIL SOUNDBAREN

Fabriksnulstilling rydder alle indstillinger for kilder, volumener, netværk og ADAPTIQ lydkalibrering fra soundbaren og vender tilbage til de oprindelige fabriksindstillinger.

1. På fjernbetjeningen skal du trykke på Tænd/sluk-knappen  og Gå frem-knappen  og holde dem nede i 5 sekunder, indtil lyslinjen blinker hvidt to gange derefter nedtoner til sort.

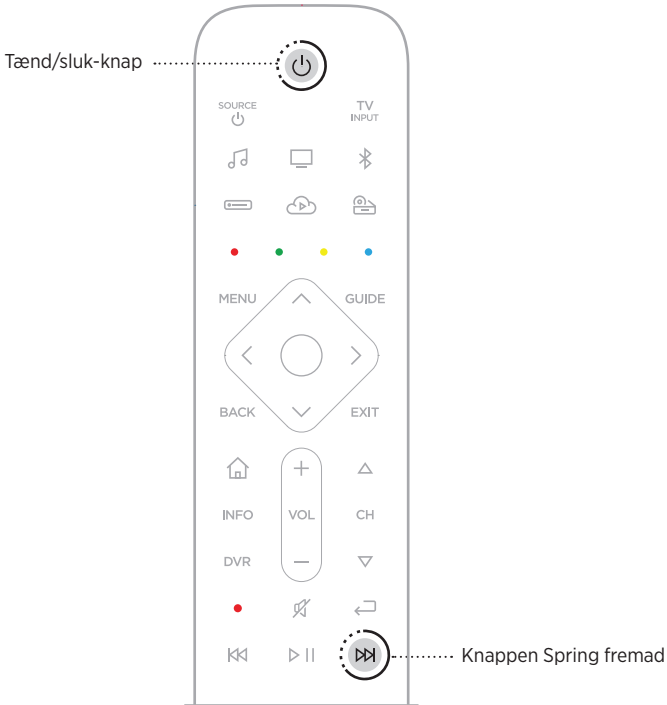

Soundbaren genstarter. Når nulstillingen er færdig, lyser lyslinjen gult.

2. Sådan gendanner du soundbarens netværks- og lydindstillinger:
 - a. Start Bose Music-appen på din mobile enhed, og tilføj soundbaren til dit netværk (se side 19).
 - b. Kør ADAPTIQ lydkalibrering ved hjælp af Bose Music-appen.

TILSLUTNINGSMULIGHEDER

Slut soundbaren til dit tv ved hjælp af en af følgende tilslutningsmuligheder:

Mulighed 1 (anbefales): HDMI eARC eller ARC (Audio Return Channel)

Mulighed 2: Optisk

BEMÆRK: Den foretrukne mulighed er at tilslutte soundbaren til dit tv's HDMI eARC- eller ARC-stik ved hjælp af HDMI-kablet.

1. På bagsiden af dit tv skal du finde tilslutningspanelerne **HDMI IN** og **Audio OUT** (optisk).

BEMÆRK: Tv'ets tilslutningspanel vises muligvis ikke som vist her. Se efter stikkets form.

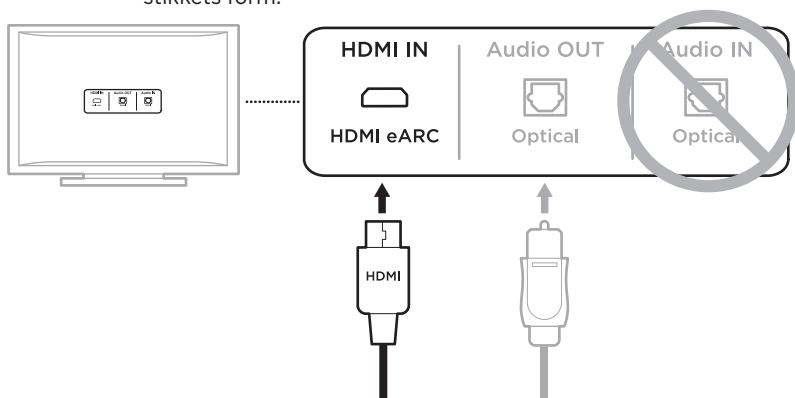

Mulighed 1 (anbefales)
HDMI eARC eller ARC: Brug HDMI-kablet til denne tilslutning.

Mulighed 2
Optisk: Hvis dit tv ikke har et HDMI eARC- eller ARC-stik, skal du bruge et optisk kabel til denne forbindelse.

2. Vælg et lyd kabel.

TILSLUTNING AF SOUNDBAREN TIL DIT TV

Slut soundbaren til dit tv, efter at du har valgt et lyd-kabel.

Mulighed 1 (anbefales): HDMI eARC eller ARC

1. Sæt den ene ende af HDMI-kablet i dit tv's **HDMI eARC**- eller **ARC**-stik.

BEMÆRK: Sørg for, at du indsætter HDMI-kablet i et HDMI eARC- eller ARC-stik på dit tv, ikke et HDMI-standardstik. Se side 62, hvis dit tv ikke har et HDMI eARC- eller ARC-stik.

2. Sæt den anden ende af kablet i **HDMI (ARC)**-stikket på soundbaren.

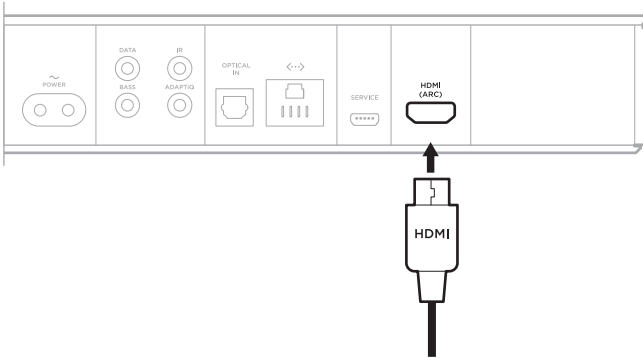

Mulighed 2: Optisk

Hvis dit tv ikke har et HDMI eARC- eller ARC-stik, kan du bruge et optisk kabel til at slutte soundbaren til dit tv.

1. Fjern beskyttelseshætten fra begge det optiske kables ender.

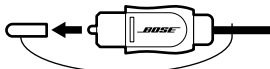

FORSIGTIG: Hvis stikket vender den forkerte vej, når det sættes i, kan stikket og/eller tilslutningsstikket blive beskadiget.

2. Sæt den ene ende af det optiske kabel i dit tv's **HDMI ARC**-stik.
3. Hold stikket i den anden ende af det optiske kabel.
4. Juster stikket med soundbarens **OPTICAL In**-stik, og sæt stikket forsigtigt i.

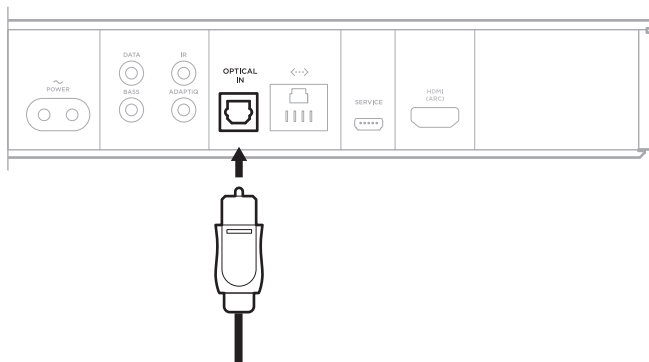

BEMÆRK: Tilslutningsstikket har en låge med hængsler, som drejer indad, når stikket sættes i.

5. Skub stikket helt ind i tilslutningsstikket, indtil du hører eller mærker et klik.



TJEK LYDEN

BEMÆRK: Sluk dine tv-højttalere for at undgå at høre forvrænget lyd.
Se brugervejledningen til dit tv for at få flere oplysninger.

1. Tænd dit tv.
2. Hvis du bruger en kabel-/satellitmodtager eller en sekundær kilde:
 - a. Tænd for denne kilde.
 - b. Vælg den rigtige tv-indgang.
3. Hvis soundbaren ikke er tændt, skal du trykke på tænd/sluk-knappen  på fjernbetjeningen.

Du hører nu lyd fra soundbaren.

4. Tryk på knappen Lydløs/lyd til .

Der høres ikke lyd fra dine tv-højttalere eller soundbaren.

BEMÆRK: Se side 54, hvis du ikke hører lyd, der kommer fra soundbaren, eller du ikke hører lyd, der kommer fra din tv-højttalere.

Bitte lesen Sie alle Sicherheitshinweise und Gebrauchsanleitungen durch und bewahren Sie sie auf.

CE Die Bose Corporation erklärt hiermit, dass dieses Produkt die wesentlichen Anforderungen und andere relevante Bestimmungen der Richtlinie 2014/53/EU und weitere geltende EU-Richtlinien erfüllt. Die vollständige Konformitätserklärung ist einsehbar unter www.Bose.com/compliance

Wichtige Sicherheitshinweise

1. Lesen Sie die folgenden Anweisungen.
2. Bewahren Sie die Anweisungen auf.
3. Beachten Sie alle Warn- und Sicherheitshinweise.
4. Befolgen Sie alle Anweisungen.
5. Verwenden Sie dieses Gerät nicht in der Nähe von Wasser.
6. Reinigen Sie das Gerät nur mit einem sauberen, trockenen Tuch.
7. Achten Sie darauf, dass die Lüftungsöffnungen nicht blockiert sind. Stellen Sie das Gerät nur in Übereinstimmung mit den Herstelleranweisungen auf.
8. Stellen Sie das Gerät nicht in der Nähe von Wärmequellen auf, wie Heizkörpern, Wärmespeichern, Öfen oder anderen Geräten (auch Verstärkern), die Wärme erzeugen.
9. Verlegen Sie das Netzkabel so, dass es keine Stolpergefahr darstellt und nicht beschädigt werden kann – insbesondere im Bereich von Steckern und Steckdosen und dort, wo das Netzkabel aus dem Gerät herausgeführt wird.
10. Verwenden Sie nur Zubehör-/Anbauteile, die vom Hersteller zugelassen sind.
11.  Verwenden Sie für das Gerät nur Rollwagen, Ständer, Dreibeine, Halterungen oder Tische, die vom Hersteller zugelassen sind oder zusammen mit dem Gerät verkauft werden. Falls Sie einen Rollwagen verwenden, dürfen Sie die Einheit Gerät/Rollwagen nur mit Vorsicht bewegen, damit Verletzungen beim möglichen Umkippen ausgeschlossen sind.
12. Ziehen Sie das Netzkabel bei Gewitter oder bei längerer Nichtbenutzung des Gerätes aus der Steckdose.
13. Wenden Sie sich bei allen Reparatur- und Wartungsarbeiten nur an qualifiziertes Personal. Wartungsarbeiten sind in folgenden Fällen nötig: bei jeglichen Beschädigungen wie z. B. des Netzkabels oder Netzsteckers, wenn Flüssigkeiten oder Gegenstände in das Gehäuse gelangt sind, das Gerät Regen oder Feuchtigkeit ausgesetzt wurde, fallen gelassen wurde oder nicht ordnungsgemäß funktioniert.

WARNUNGEN/VORSICHTSMASSNAHMEN



Dieses Symbol auf dem Produkt bedeutet, dass nicht isolierte, gefährliche elektrische Spannung innerhalb des Systemgehäuses vorhanden ist. Es besteht die Gefahr von Stromschlägen!



Dieses Symbol auf dem Produkt macht auf wichtige Bedienungs- und Wartungsanweisungen in diesem Handbuch aufmerksam.



Enthält kleine Teile, die verschluckt werden können und eine Erstickungsgefahr darstellen. Nicht geeignet für Kinder unter drei Jahren.



Dieses Produkt enthält magnetische Materialien. Wenden Sie sich an Ihren Arzt, wenn Sie wissen möchten, ob dies den Betrieb Ihres implantierten medizinischen Geräts beeinflussen kann.



Dieses Produkt enthält eine Oberfläche aus gehärtetem Glas. Vermeiden Sie Stöße. Wenn es zerbricht, gehen Sie beim Umgang mit dem zerbrochenen Glas vorsichtig vor.

- Um Brände und Stromschläge zu vermeiden, darf dieses Gerät keinem Regen, Flüssigkeiten oder Feuchtigkeit ausgesetzt werden.
- Schützen Sie das Gerät vor tropfenden oder spritzenden Flüssigkeiten, und stellen Sie KEINE mit Flüssigkeiten gefüllten Gefäße (z. B. Vasen) auf das Gerät oder in die Nähe des Geräts.
- Halten Sie das Produkt von Feuer und Wärmequellen fern. Stellen Sie keine brennenden Kerzen oder ähnliches auf das Gerät oder in die Nähe des Geräts.
- Nehmen Sie KEINE nicht genehmigten Änderungen an diesem Produkt vor.
- Verwenden Sie das Produkt NICHT in Fahrzeugen oder Booten.
- Falls Sie den Netzstecker oder eine Mehrfachsteckdose verwenden, um das Gerät von der Stromversorgung zu trennen, sollten Sie sicherstellen, dass Sie jederzeit auf den Stecker zugreifen können.



仅适用于 2.000 m 以下地区安全使用

Nur auf Höhen unter 2.000 m über N.N. verwenden.

- Die mit diesem Produkt mitgelieferte Batterie kann bei unsachgemäßer Handhabung Feuer oder Verätzungen verursachen.
- Wenn die Batterie ausläuft, achten Sie darauf, dass Ihre Haut oder Ihre Augen nicht in Kontakt mit der austretenden Flüssigkeit kommen. Suchen Sie im Falle eines Kontakts einen Arzt auf.
- Setzen Sie Produkte mit Batterien keiner großen Hitze aus (z. B. durch Aufbewahrung im direkten Sonnenlicht, Feuer oder ähnliches).
- Verwenden Sie für die Montage dieses Produkts nur die folgenden Befestigungsmittel: Bose Soundbar Wall Bracket.

HINWEIS: Dieses Gerät wurde getestet und erfüllt die Grenzwerte für digitale Geräte der Klasse B gemäß Abschnitt 15 der FCC-Vorschriften. Diese Grenzwerte wurden festgelegt, um einen angemessenen Schutz gegen elektromagnetische Störungen bei einer Installation in Wohngebieten zu gewährleisten. Dieses Gerät erzeugt und verwendet Hochfrequenzstrahlung und kann sie auch aussenden. Daher verursacht das Gerät bei nicht ordnungsgemäßer Installation und Benutzung möglicherweise Störungen des Funkverkehrs. Es wird jedoch keine Garantie dafür gegeben, dass bei einer bestimmten Installation keine Störstrahlungen auftreten. Sollte dieses Gerät den Radio- oder Fernsehempfang stören (Sie können dies überprüfen, indem Sie das Gerät aus- und wiedereinschalten), so ist der Benutzer dazu angehalten, die Störungen durch eine der folgenden Maßnahmen zu beheben:

- Richten Sie die Antenne neu aus.
- Vergrößern Sie den Abstand zwischen dem Gerät und einem Radio- oder Fernsehempfänger.
- Schließen Sie das Gerät an eine Steckdose in einem anderen Stromkreis als den Empfänger an.
- Wenden Sie sich an einen Händler oder einen erfahrenen Radio-/Fernsehtechniker.

Veränderungen am Gerät, die nicht durch die Bose Corporation autorisiert wurden, können zur Folge haben, dass die Betriebserlaubnis für das Gerät erlischt.

Dieses Gerät erfüllt die Bestimmungen in Teil 15 der FCC-Vorschriften und die lizenzfreien RSS-Standards von ISED Canada. Der Betrieb unterliegt den beiden folgenden Bedingungen: (1) dieses Gerät darf keine Störungen verursachen und (2) dieses Gerät muss jegliche Störungen dulden, einschließlich Störungen, die zu einem unerwünschten Betrieb führen.

Dieses Gerät erfüllt die Strahlungsexpositionsgrenzwerte der FCC und ISED für die allgemeine Bevölkerung. Dieses Gerät sollte mit einem Mindestabstand von 20 cm zwischen dem Radiator und Ihrem Körper aufgestellt und betrieben werden. Der Sender darf nicht zusammen mit einer anderen Antenne oder einem anderen Sender aufgestellt oder betrieben werden.

Dieses Gerät für den Betrieb im 5.150- bis 5.250-MHz-Band ist nur für die Verwendung in Innenräumen gedacht, um die Gefahr schädlicher Störungen für andere mobile Satellitensysteme auf demselben Kanal zu verringern.

CAN ICES-3(B)/NMB-3(B)

Dieses Produkt, gemäß Anforderungen an die umweltgerechte Gestaltung energieverbrauchsrelevanter Produkte, Richtlinie 2009/125/EG, entspricht den folgenden Normen oder Dokumenten: Verordnung (EG) Nr. 1275/2008, in der durch Verordnung (EU) Nr. 801/2013 geänderten Fassung.

Erforderliche Energiezustandsinformationen	Energiemodi	
	Standby*	Netzwerk-Standby
Stromverbrauch im angegebenen Energiemodus bei einem Eingang von 230 V/50 Hz	< 0,5 W	alle Netzwerkkarten ≤ 2,0 W
Zeit, nach der das Gerät automatisch in den Modus geschaltet wird	< 2,5 Stunden	≤ 20 Minuten
Stromverbrauch im Netzwerk-Standby, wenn alle drahtgebundenen Netzwerkanchlüsse verbunden und alle drahtlosen Netzwerkanchlüsse aktiviert sind, bei einem Eingang von 230 V/50 Hz	N/A	≤ 2,0 W
<p>Deaktivierungs-/Aktivierungsverfahren für den Netzwerkanschluss. Das Deaktivieren aller Netzwerke aktiviert den Standby-Modus.*</p> <p>* Verwenden Sie vor dem Deaktivieren von Netzwerken oder dem Aufrufen des Standby-Modus die Ein/Aus-Taste des Mikrofons, um sicherzustellen, dass das Mikrophon eingeschaltet ist (das rote Anzeigelämpchen ist aus).</p>	<p>Wi-Fi: Sie können dies durch gleichzeitiges Gedrückthalten der „Bose Music“- und „Vorwärts springen“-Tasten auf der Fernbedienung deaktivieren. Wiederholen Sie dies zum Aktivieren.</p> <p>Bluetooth: Sie können dies durch Löschen der Abstimmliste deaktivieren, indem Sie die <i>Bluetooth</i>-Taste auf der Fernbedienung 10 Sekunden lang gedrückt halten. Sie können dies durch Abstimmen mit einer <i>Bluetooth</i>-Quelle aktivieren.</p> <p>Ethernet: Sie können dies durch Entfernen des Ethernet-Kabels deaktivieren. Sie können dies durch Anschließen des Ethernet-Kabels aktivieren.</p>	

Für Europa:

Frequenzband des Betriebs 2400 bis 2483,5 MHz, 5150 bis 5350 MHz und 5470 bis 5725 MHz.

Maximale Sendeleistung weniger als 20 dBm EIRP.

Frequenzband des Betriebs 5725 bis 5850 MHz.

Maximale Sendeleistung weniger als 14 dBm (25 mW) EIRP.

Maximale Sendeleistung liegt unter den vorgeschriebenen Grenzwerten, sodass keine SAR-Tests nötig sind und gemäß den geltenden Vorschriften eine Befreiung gilt.

Beim Betrieb im Frequenzbereich 5150 bis 5350 MHz ist die Verwendung dieses Geräts in allen in der Tabelle aufgeführten EU-Mitgliedsstaaten auf die Verwendung in Innenräumen beschränkt.

									
BE	DK	IE	UK	FR	CY	SK	HU	AT	SE
BG	DE	PT	EL	HR	LV	LT	MT	PL	
CZ	EE	FI	ES	IT	RO	LU	NL	SI	



Dieses Symbol bedeutet, dass das Produkt nicht mit dem Hausmüll entsorgt werden darf, sondern bei einer geeigneten Sammelstelle für das Recycling abgegeben werden muss. Die ordnungsgemäße Entsorgung und das Recycling tragen dazu bei, die natürlichen Ressourcen, die Gesundheit und die Umwelt zu schützen.

Weitere Informationen zur Entsorgung und zum Recycling dieses Produkts erhalten Sie von Ihrer zuständigen Kommune, Ihrem Entsorgungsdienst oder dem Geschäft, in dem Sie dieses Produkt gekauft haben.

Verwaltungsverordnung für energiearme Funkfrequenzgeräte

Artikel XII

Laut der „Verwaltungsverordnung für energiearme Funkfrequenzgeräte“ dürfen Unternehmen oder Benutzer ohne Erlaubnis durch die NCC Folgendes nicht: die Frequenz ändern, die Übertragungsleistung verbessern oder die ursprünglichen Eigenschaften sowie die Leistung für ein zugelassenes energiearmes Funkfrequenzgerät ändern.

Artikel XIV

Energiearme Funkfrequenzgeräte dürfen die Flugsicherheit nicht beeinträchtigen oder gesetzlich zulässige Kommunikation stören. Andernfalls muss der Benutzer den Betrieb sofort einstellen, bis keine Störung mehr auftritt. Besagte gesetzlich zulässige Kommunikation bedeutet Funkkommunikation, die in Übereinstimmung mit dem Telekommunikationsgesetz erfolgt.

Energiearme Funkfrequenzgeräte müssen für Störung durch gesetzlich zulässige Kommunikation oder Geräte mit ISM-Funkwellenstrahlung empfänglich sein.



Leere Batterien müssen getrennt entsorgt werden und gehören nicht in den Hausmüll. Nicht verbrennen.

Tabelle zur Einschränkung gefährlicher Stoffe für China

Namen und Inhalt der giftigen oder gefährlichen Stoffe oder Elemente						
	Gefährliche Stoffe oder Elemente					
Name des Teils	Blei (Pb)	Quecksilber (Hg)	Kadmium (Cd)	Sechswertiges Chrom (CR(VI))	Polybromiertes Biphenyl (PBB)	Polybromiertes Diphenylether (PBDE)
PCBs	X	0	0	0	0	0
Metallteile	X	0	0	0	0	0
Kunststoffteile	0	0	0	0	0	0
Lautsprecher	X	0	0	0	0	0
Kabel	X	0	0	0	0	0
Diese Tabelle wurde in Übereinstimmung mit den Bestimmungen von SJ/T 11364 erstellt. O: Gibt an, dass dieser giftige oder gefährliche Stoff, der in allen homogenen Materialien für dieses Teil enthalten ist, unter den Grenzwerten gemäß GB/T 26572 liegt. X: Gibt an, dass dieser giftige oder gefährliche Stoff, der in mindestens einem der homogenen Materialien enthalten ist, die für dieses Teil verwendet wurden, über den Grenzwerten gemäß GB/T 26572 liegt.						

Tabelle zur Einschränkung gefährlicher Stoffe für Taiwan

Gerätebezeichnung: Powered Speaker, Typbezeichnung: 425842						
	Stoffe mit eingeschränkter Verwendung und ihre chemischen Symbole					
Einheit	Blei (Pb)	Quecksilber (Hg)	Kadmium (Cd)	Sechswertiges Chrom (Cr+6)	Polybromierte Biphenyle (PBB)	Polybromierte Diphenylether (PBDE)
PCBs	-	o	o	o	o	o
Metallteile	-	o	o	o	o	o
Kunststoffteile	o	o	o	o	o	o
Lautsprecher	-	o	o	o	o	o
Kabel	-	o	o	o	o	o
<p>Hinweis 1: „o“ gibt an, dass der prozentuale Gehalt des Stoffs mit eingeschränkter Verwendung den Prozentsatz des Referenzwerts des Vorhandenseins nicht übersteigt.</p> <p>Hinweis 2: „-“ gibt an, dass der Stoff mit eingeschränkter Verwendung der Ausnahme entspricht.</p>						

Herstellungsdatum: Die achte Ziffer in der Seriennummer gibt das Herstellungsjahr an: „0“ ist 2010 oder 2020.

China-Import: Bose Electronics (Shanghai) Company Limited, Part C, Plant 9, No. 353 North Riving Road, China (Shanghai) Pilot Free Trade Zone

EU-Import: Bose Products B.V., Gorslaan 60, 1441 RG Purmerend, Niederlande

Taiwan-Import: Bose Taiwan Branch, 9F-A1, No. 10, Section 3, Minsheng East Road, Taipei City 104, Taiwan
Telefonnummer: +886-2-2514 7676

Mexiko-Import: Bose de México, S. de R.L. de C.V., Paseo de las Palmas 405-204, Lomas de Chapultepec, 11000 México, D.F. Telefonnummer: +5255 (5202) 3545

Eingangsnennleistung: 100 - 240 V \sim 50/60 Hz, 65 W

Die CMIIT-ID ist auf einem Etikett auf der Rückseite der Soundbar angegeben.

Bitte füllen Sie Folgendes aus und bewahren Sie es für Ihre Unterlagen auf:

Die Serien- und Modellnummern befinden sich an der Rückseite der Soundbar.

Seriennummer: _____

Modellnummer: _____

Bewahren Sie die Kaufquittung zusammen mit der Bedienungsanleitung auf. Jetzt ist ein guter Zeitpunkt, um Ihr Bose-Produkt zu registrieren. Sie können dies ganz einfach auf global.bose.com/register

Sicherheitshinweise



Dieses Produkt kann automatische Sicherheitsupdates von Bose empfangen. Um automatische Sicherheitsupdates zu empfangen, müssen Sie den Produkteinrichtungsvorgang in der Bose Music App abschließen und das Produkt mit dem Internet verbinden. **Wenn Sie den Einrichtungsvorgang nicht abschließen, sind Sie für das Installieren von Sicherheitsupdates verantwortlich, die Bose zur Verfügung stellt.**

Amazon, Alexa, Amazon Music und alle damit verbundenen Logos sind Marken von Amazon, Inc. oder seinen Partnerunternehmen.

Apple, das Apple-Logo, Apple Music und AirPlay sind Marken von Apple Inc., die in den USA und anderen Ländern eingetragen sind. App Store ist eine Dienstleistungsmarke von Apple Inc.

Die Verwendung des Aufklebers „Works with Apple“ bedeutet, dass ein Zubehör speziell für den Betrieb mit der Technologie entwickelt wurde, die auf dem Aufkleber angegeben ist, und vom Entwickler für die Erfüllung der Apple-Leistungsstandards zertifiziert wurde.

Die *Bluetooth*® Wortmarke und Logos sind eingetragene Marken der Bluetooth SIG, Inc. Jegliche Nutzung dieser Marken durch die Bose Corporation erfolgt unter Lizenz.

 Hergestellt unter Lizenz von Dolby Laboratories. Dolby, Dolby Audio und das Doppel-D-System sind Marken der Dolby Laboratories Licensing Corporation.



Informationen über DTS-Patente finden Sie auf <http://patents.dts.com>. Hergestellt unter Lizenz von DTS, Inc. DTS, Digital Surround und das DTS-Logo sind eingetragene Marken oder Marken von DTS, Inc. in den Vereinigten Staaten und/oder anderen Ländern. © 2020 DTS, Inc. ALLE RECHTE VORBEHALTEN.

Google, Google Play und das Google Play-Logo sind Marken von Google LLC.



HDMI, HDMI High-Definition Multimedia Interface sowie das HDMI-Logo sind Marken oder eingetragene Marken von HDMI Licensing Administrator, Inc.

Dieses Produkt enthält den iHeartRadio-Dienst. iHeartRadio ist eine eingetragene Marke von iHeartMedia, Inc.

Dieses Produkt ist durch bestimmte geistige Eigentumsrechte von Microsoft geschützt. Die Verwendung oder Verteilung einer solchen Technologie außerhalb dieses Produkts ohne Lizenz von Microsoft ist verboten.

QuickSet ist eine eingetragene Marke von Universal Electronics Inc. in den Vereinigten Staaten und international. © UEI 2000-2020

Pandora ist eine Marke oder eingetragene Marke von Pandora Media Inc. Die Verwendung erfolgt mit Genehmigung.

Dieses Produkt beinhaltet Spotify-Software, die Lizenzen von Fremdfirmen unterliegt, die hier zu finden sind: www.spotify.com/connect/third-party-licenses

Spotify ist eine eingetragene Marke von Spotify AB.



Wi-Fi ist eine eingetragene Marke der Wi-Fi Alliance®.

Acoustimass, ADAPTiQ, Bose, Bose Bass Module, Bose Music, Bose Noise Cancelling Headphones, Bose Smart Soundbar, Bose Soundbar, Bose Soundbar Universal Remote, Bose Soundbar Wall Bracket, Bose Surround Speakers, QuietComfort, SimpleSync, SoundLink, SoundLink Revolve, Virtually Invisible und Voice4Video sind Marken der Bose Corporation.

Bose Corporation Unternehmenszentrale: 1-877-230-5639

© 2020 Bose Corporation. Dieses Dokument darf ohne vorherige schriftliche Genehmigung weder ganz noch teilweise reproduziert, verändert, vertrieben oder in anderer Weise verwendet werden.

Um die Lizenzvereinbarungen anzuzeigen, die für die Softwarepakete von Drittanbietern gelten, die als Komponenten Ihres Bose Smart Soundbar 700-Produktpakets geliefert werden:

1. Halten Sie auf der Fernbedienung die *Bluetooth*-Taste  und die Taste zum Zurückspringen  5 Sekunden lang gedrückt.
2. Schließen Sie ein USB-Kabel an den SERVICE-Anschluss an der Rückseite der Soundbar an.
3. Schließen Sie das andere Ende des Kabels an einen Computer an.
4. Geben Sie auf dem Computer <http://203.0.113.1/opensource> in ein Browserfenster ein, und den EULA und die Lizenzvereinbarung anzuzeigen.

LIEFERUMFANG

Inhalt 14

AUFSTELLUNG DER SOUNDBAR

Empfehlungen 15
 Wandmontage der Soundbar 16

STROM

Anschließen der Soundbar an den Strom 17
 Netzwerk-Standby 17

EINRICHTUNG DER BOSE MUSIC-APP

Herunterladen der Bose Music App 18

BESTEHENDE BOSE MUSIC-APP-NUTZER

Hinzufügen der Soundbar zu einem vorhandenen Konto 19
 Verbinden mit einem anderen Wi-Fi®-Netzwerk 19

ADAPTIQ-AUDIOKALIBRIERUNG

Ausführen der ADAPTIQ-Audiokalibrierung 20

SOUNDBAR-BEDIENELEMENTE

Sprachassistenten-Bedienelemente 21
 Fernbedienungsfunktionen 22
 Strom 23
 Quellen 24
 Presets 25
 Medienwiedergabe, Kanäle und Lautstärke 26
 Kabel-/Satellitenfunktionen 27
 Basstöne einstellen 27
 Programmieren einer Fernbedienung einer Fremdfirma 27

SPRACHASSISTENT

Optionen für den Sprachassistenten..... 28

Einrichtung des Sprachassistenten..... 28

Zugriff auf Amazon Alexa 29

 Bedienung per Sprache..... 29

 Verwenden der Soundbar-Bedienelemente..... 30

Musiksteuerung mit Voice4Video™ 31

 Einrichten von Voice4Video™ 31

Zugreifen auf Google Assistant..... 33

 Bedienung per Sprache..... 33

 Verwenden der Soundbar-Bedienelemente..... 34

Musikwiedergabe mit Ihrem Google Assistant 35

 Auswählen eines voreingestellten Audiodienstes..... 35

PRESET-PERSONALISIERUNG

Festlegen von Presets..... 36

Wiedergeben von Presets 38

BLUETOOTH®-VERBINDUNGEN

Verbinden eines Mobilgeräts..... 39

Trennen eines Mobilgeräts 40

Erneutes Verbinden eines Mobilgeräts..... 40

Zusätzliches Mobilgerät verbinden 41

Löschen der Geräteliste der Soundbar 41

STREAMEN VON AUDIO MIT AIRPLAY

Streamen von Audio vom Control Center..... 42

Streamen von Audio von einer App..... 42

SOUNDBAR-STATUS

Wi-Fi-Status 43

Bluetooth-Status 43

Status des Sprachassistenten 44

Mikrofon aus-Anzeige 44

Medienwiedergabe und Lautstärke 45

Update- und Fehlerstatus..... 45

ERWEITERTE FUNKTIONEN

Aktualisieren der Soundbar 46

Wi-Fi-Funktion deaktivieren/aktivieren 46

BOSE-PRODUKTE VERBINDEN

Zubehör verbinden..... 47

Verbinden eines Bose SoundLink *Bluetooth*-Lautsprechers oder von Bose-Kopfhörern..... 47

Vorteile..... 47

Kompatible Produkte 47

Verbinden mithilfe der Bose Music-App..... 48

Erneutes Verbinden eines Bose SoundLink *Bluetooth*-Lautsprechers oder von Bose-Kopfhörern 48

PFLEGE UND WARTUNG

Batterien in die Fernbedienung einlegen 49

Reinigen der Soundbar..... 50

Ersatzteile und Zubehör..... 50

Eingeschränkte Garantie..... 50

FEHLERBEHEBUNG

Versuchen Sie zuerst diese Lösungen 51

Andere Lösungen..... 51

Zurücksetzen der Soundbar 59

ANHANG: EINRICHTUNGSREFERENZ

Anschlussmöglichkeiten..... 60

Anschließen der Soundbar an das Fernsehgerät 61

 Option 1 (bevorzugt): HDMI eARC oder ARC..... 61

 Option 2: Optisch 62

Überprüfen des Tons 63

INHALT

Überprüfen Sie, ob die folgenden Teile enthalten sind:



Bose Smart Soundbar 700



Bose Soundbar-Universalfernbedienung



Batterie vom Typ AA (4)

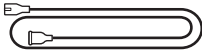

Netz kabel*

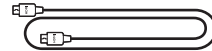

HDMI-Kabel

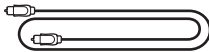

Optisches Kabel



Reinigungstuch

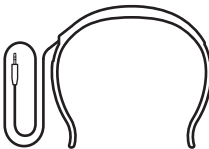

ADAPTiQ-Headset

*Kann mit mehreren Kabeln geliefert werden. Verwenden Sie das Netzkabel für Ihre Region.

HINWEIS: Sollten Teile des Produkts beschädigt oder das Glas der Soundbar zerbrochen sein, verwenden Sie sie NICHT. Wenden Sie sich an den Bose-Fachhandel oder den Bose-Kundendienst.

Besuchen Sie: worldwide.Bose.com/Support/SB700

EMPFEHLUNGEN

Befolgen Sie für beste Leistung diese Empfehlungen bei der Aufstellung der Soundbar:

- Stellen Sie KEINE Gegenstände auf die Soundbar.
- Um Funkstörungen zu vermeiden, sollten Sie andere drahtlose Geräte 0,3 bis 0,9 m von der Soundbar entfernt aufstellen. Stellen Sie die Soundbar nicht in Metallschränke und stellen Sie sie von anderen A/V-Komponenten und direkten Wärmequellen entfernt auf.
- Stellen Sie die Soundbar unter (bevorzugt) oder über das Fernsehgerät mit dem Gitter in Richtung Raum.
- Stellen Sie die Soundbar mit ihren Gummifüßen auf eine stabile und ebene Fläche. Damit sie stabil steht, müssen die Füße auf der Fläche stehen. Achten Sie auf einen festen Stand. Bei einer glatten Unterlage (Marmor, Glas, poliertes Holz) kann die Soundbar durch Erschütterungen leicht verrutschen.
- Achten Sie darauf, dass die Rückseite der Soundbar mindestens 1 cm von allen anderen Flächen entfernt ist. Wenn die Öffnungen an dieser Seite blockiert werden, beeinträchtigt dies die akustische Leistung.
- Vergewissern Sie sich, dass sich eine Netzsteckdose in der Nähe befindet.
- Für optimale Klangqualität sollte die Soundbar NICHT in einem geschlossenen Schrank oder diagonal in einer Ecke stehen.
- Wenn Sie die Soundbar auf ein Regal oder einen Fernsehstandfuß stellen, rücken Sie die Vorderseite der Soundbar so nah wie möglich an die vordere Kante des Regals, um optimale Akustik zu erreichen.

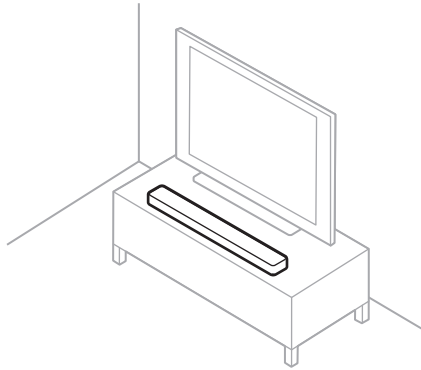

ACHTUNG: Stellen Sie die Soundbar bei Verwendung NICHT auf die Vorderseite, die Rückseite oder die Oberseite.

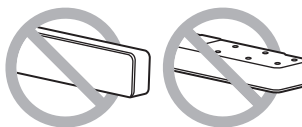

WANDMONTAGE DER SOUNDBAR

Sie können die Soundbar an der Wand montieren. Wenn Sie die Bose Soundbar Wall Bracket kaufen möchten, wenden Sie sich an Ihren autorisierten Bose-Händler.

Besuchen Sie: worldwide.bose.com/Support/SB700

ACHTUNG: Verwenden Sie KEIN anderes Befestigungsmaterial zum Montieren der Soundbar.

ANSCHLIESSEN DER SOUNDBAR AN DEN STROM

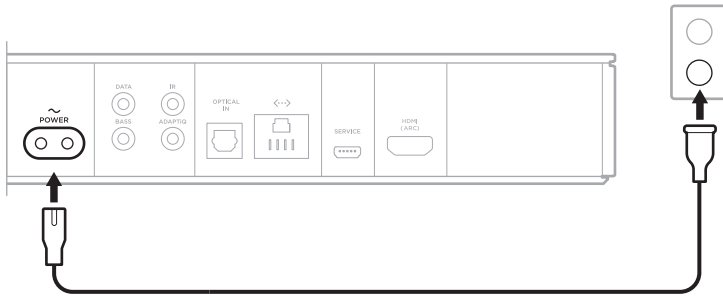

1. Schließen Sie das Netzkabel an den Anschluss **POWER** an der Rückseite der Soundbar an.
2. Schließen Sie den anderen Stecker des Netzkabels an eine Netzsteckdose an.



Die Soundbar schaltet sich ein und die Lichtleiste leuchtet gelb.

NETZWERK-STANDBY

Die Soundbar geht in den Netzwerk-Standby-Betrieb, wenn der Ton gestoppt hat und 20 Minuten lang keine Tasten gedrückt wurden. So aktivieren Sie die Soundbar wieder, wenn diese im Netzwerk-Standby ist:

- Geben Sie Ton mithilfe Ihres Mobilgeräts oder der Bose Music-App wieder oder setzen Sie die Tonwiedergabe fort.
- Sprechen Sie mit Amazon Alexa oder Ihrem Google Assistant.
- Drücken Sie auf der Fernbedienung die Power-Taste , eine Quellentaste (siehe Seite 24) oder die Bose Music-Taste  und dann eine Preset-Taste (siehe Seite 25).

HINWEISE:

- Um auf Ihren Sprachassistenten zuzugreifen, vergewissern Sie sich, dass die Soundbar mithilfe der Bose Music-App eingerichtet wurde und das Mikrofon eingeschaltet ist (siehe Seite 28).
- Sie können den Standby-Timer mithilfe der Bose Music App deaktivieren.

Mit der Bose Music-App können Sie die Soundbar von Ihrem Mobilgerät, z. B. einem Smartphone oder Tablet, aus steuern.

Mithilfe der App können Sie Musik streamen, Presets einstellen und ändern, Musikdienste hinzufügen, Internet-Radiosender erkunden, Amazon Alexa oder Ihren Google Assistant konfigurieren und Soundbar-Einstellungen verwalten.

HINWEIS: Wenn Sie in der Bose Music-App bereits ein Bose-Konto für ein anderes Bose-Produkt erstellt haben, sehen Sie unter „Bestehende Bose Music-App-Nutzer“ auf Seite 19 nach.

HERUNTERLADEN DER BOSE MUSIC APP

1. Laden Sie auf Ihrem Mobilgerät die Bose Music App herunter.





2. Befolgen Sie die Anweisungen in der App.

HINZUFÜGEN DER SOUNDBAR ZU EINEM VORHANDENEN KONTO

Fügen Sie in der Bose Music-App auf dem Bildschirm „Meine Produkte“ Ihre Bose Soundbar 700 hinzu.

VERBINDEN MIT EINEM ANDEREN WI-FI-NETZWERK

Sie verbinden sich mit einem anderen Netzwerk, wenn sich der Netzwerkname oder das Passwort geändert haben oder Sie zu einem anderen Netzwerk wechseln oder ein anderes Netzwerk hinzufügen möchten.

1. Halten Sie auf der Fernbedienung die TV-Taste  und die Taste zum Zurückspringen  gedrückt, bis die Lichtleiste zweimal gelb blinkt.
2. Öffnen Sie die Wi-Fi-Einstellungen auf Ihrem Mobilgerät.
3. Wählen Sie Bose Soundbar 700 aus.
4. Öffnen Sie die Bose Music App und befolgen Sie die Anweisungen in der App.

HINWEIS: Wenn die App Sie nicht zum Einrichten auffordert, fügen Sie Ihre Soundbar auf dem Bildschirm „Meine Produkte“ hinzu.

Nach Einrichten der Soundbar mithilfe der Bose Music-App fordert Sie die App zum Ausführen der ADAPTIQ-Audiokalibrierung auf, um optimale akustische Leistung zu erhalten. Die ADAPTIQ-Audiokalibrierung passt den Sound des Systems an die Akustik im Hörbereich an, indem fünf Audiomessungen durchgeführt werden. Für die Audiokalibrierung benötigen Sie 10 Minuten, in denen es im Raum ruhig ist.

Während der ADAPTIQ-Audiokalibrierung misst ein Mikrofon oben am ADAPTIQ-Headset (mit der Soundbar mitgeliefert) die Klangeigenschaften Ihres Raums, um den optimalen Klang festzustellen.

AUSFÜHREN DER ADAPTIQ-AUDIOKALIBRIERUNG

Wenn Sie später ein optionales Bassmodul oder Surround-Lautsprecher verbinden, die Soundbar umstellen oder Möbel an einen anderen Ort stellen, führen Sie die ADAPTIQ-Audiokalibrierung erneut aus, um optimalen Klang sicherzustellen.

Verwenden Sie zum Ausführen der ADAPTIQ-Audiokalibrierung die Bose Music App. Auf diese Option können Sie vom Menü „Einstellungen“ aus zugreifen.

Die Soundbar-Bedienelemente befinden sich oben an der Soundbar und auf der Fernbedienung.

HINWEIS: Sie können die Soundbar außerdem mithilfe der Bose Music-App steuern.

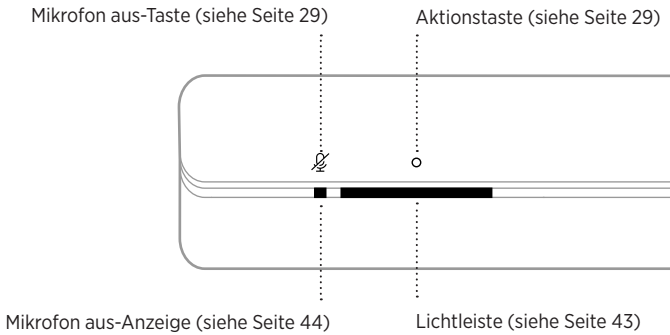

SPRACHASSISTENTEN-BEDIENELEMENTE

Sie können die Aktionstaste ○ und die „Mikrofon aus“-Taste  verwenden, um Amazon Alexa (siehe Seite 30) oder Ihren Google Assistant (siehe Seite 34) zu steuern.

FERNBEDIENUNGSFUNKTIONEN

Verwenden Sie die Fernbedienung der Soundbar zum Steuern von Quellen, die mit der Soundbar verbunden sind, *Bluetooth*-Verbindungen und Presets.

Schaltet die Soundbar ein/aus (siehe Seite 23)

Schaltet die ausgewählte Quelle ein/aus (siehe Seite 24)

Zeigt die Internet-Startseite des Fernsehgeräts oder das Startmenü der aktuellen Quelle an

Listet aufgenommene DVR-Programme auf

Stummschaltung/Stummschaltung aufheben (siehe Seite 26)

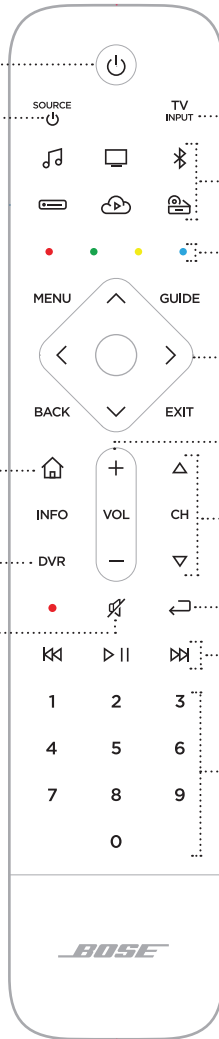

Wählt eine Quelle, die an Ihr Fernsehgerät angeschlossen ist

Quellentasten (siehe Seite 24)

Funktionstasten der Kabel-/Satellitenanlage (siehe Seite 26)

Navigationspad

Lautstärke-Bedienelemente (siehe Seite 26)

Kanal-Bedienelemente (siehe Seite 26)

Vorheriger Kanal, vorheriges Kapitel oder vorheriger Track (siehe Seite 26)

Medienwiedergabe (siehe Seite 26)

Zifferntasten. Die Nummern 1 – 6 geben Musik von voreingestellten Streaming-Musikquellen wieder (siehe Seite 38)

HINWEIS: Sie programmieren die Fernbedienung mithilfe der Bose Music-App.

Strom

Drücken Sie zum Ein-/Ausschalten der Soundbar die Power-Taste  auf der Fernbedienung.

Beim Einschalten leuchten die Fernbedienungstasten entsprechend der zuletzt aktiven Quelle.

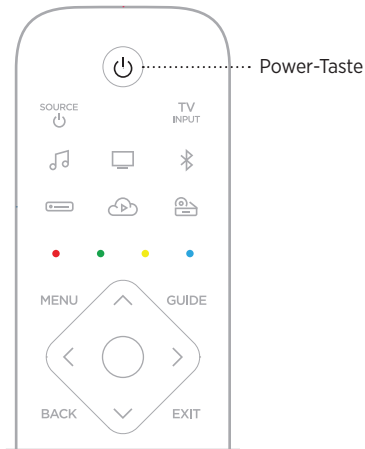

HINWEISE:

- Wenn Sie die Soundbar an eine Netzsteckdose anschließen, schaltet sich die Soundbar automatisch ein.
- Beim erstmaligen Einschalten ist die Soundbar auf die Quelle TV  voreingestellt.
- Sie können auf Ihren Sprachassistenten auch zugreifen, wenn die Soundbar ausgeschaltet ist, sofern er mithilfe der Bose Music-App eingerichtet wurde und das Mikrofon eingeschaltet ist (siehe Seite 28).

TIPP: Sie können auch Voice4Video™ verwenden, um die Soundbar ein-/auszuschalten (siehe Seite 31).

Quellen

Die Fernbedienung hat vier programmierbare Quellentasten (📺, 📀, ☁️ und 📶). Sie können diese Tasten programmieren, um Ihr Fernsehgerät, Ihre Kabel-/Satellitenanlage, Ihr Spielsystem, einen DVD- oder Blu-ray Disc™-Player oder eine andere Quelle zu steuern. Sie können zwischen Quellen umschalten, indem Sie die verschiedenen Eingänge an Ihrem Fernsehgerät mithilfe der Fernbedienung auswählen.

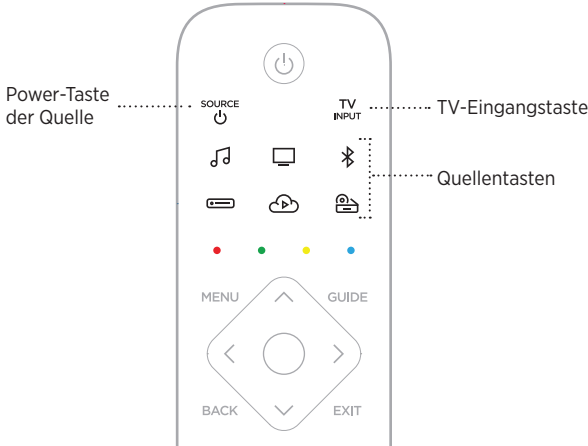

1. Drücken Sie auf der Fernbedienung die entsprechende Quellentaste (📺, 📀, ☁️ oder 📶).

Die Fernbedienungstasten leuchten entsprechend der zuletzt ausgewählten Quelle.

2. Drücken Sie ^{SOURCE}📵.

Die Quelle schaltet sich ein.

3. Drücken Sie ^{TV}INPUT.

4. Wählen Sie den richtigen Eingang an Ihrem Fernsehgerät aus.

HINWEISE:

- Wenn CEC an Ihrem Fernsehgerät aktiviert ist, kann es sein, dass das Fernsehgerät automatisch zur Quelle wechselt, wenn die Quelle eingeschaltet ist.
- Bei Drücken der Quellentasten auf der Fernbedienung wird der TV-Eingang nicht umgeschaltet. Die Soundbar wird eingeschaltet und der Modus der Fernbedienung wird so geändert, dass Sie die Funktionen der Quelle steuern können.
- Die Fernbedienung wird bei der Einrichtung des Fernsehgeräts mithilfe der Bose Music-App programmiert. Wenn Sie das Fernsehgerät ersetzen, verwenden Sie die Bose Music-App, um die Fernbedienung des neuen Fernsehgeräts zu programmieren.

TIPP: Sie können auch Voice4Video™ verwenden, um Ihre-Quelle auszuwählen (siehe Seite 31).

Presets

Die Soundbar beinhaltet sechs Presets, die Sie so einstellen können, dass Ton von Ihren bevorzugten Musikdiensten wiedergegeben wird. Nach dem Einstellen können Sie auf Ihre Musik jederzeit durch Berühren einer Taste auf der Fernbedienung oder Verwenden der Bose Music-App zugreifen.



Weitere Informationen über Presets finden Sie unter „Preset-Personalisierung“ auf Seite 36.

Medienwiedergabe, Kanäle und Lautstärke



FUNKTION

VORGEHENSWEISE

FUNKTION	VORGEHENSWEISE
Wiedergabe/Pause	Drücken Sie > . Wenn der Ton angehalten wurde, leuchten die Seiten der Lichtleiste weiß, bis der Ton wiederhergestellt wird.
Rückwärts springen	Drücken Sie <<<.
Vorwärts springen	Drücken Sie >>>.
Vorheriger Kanal, vorheriges Kapitel oder vorheriger Track	Drücken Sie <←.
Lautstärke erhöhen	Drücken Sie +. HINWEIS: Um die Lautstärke schnell zu erhöhen, halten Sie + gedrückt.

FUNKTION	VORGEHENSWEISE
Lautstärke verringern	Drücken Sie —. HINWEIS: Um die Lautstärke schnell zu verringern, halten Sie — gedrückt.
Stummschaltung/ Stummschaltung aufheben	Drücken Sie ⏸. Wenn der Ton stummgeschaltet wurde, leuchtet die linke Seite der Lichtleiste weiß, bis der Ton wiederhergestellt wird. HINWEIS: Sie können auch + drücken, um den Ton wiederherzustellen.
Kanal nach oben	Drücken Sie Δ.
Kanal nach unten	Drücken Sie ▽.

TIPP: Sie können auch Voice4Video™ verwenden, um die Medienwiedergabe und Lautstärke für bestimmte Quellen zu steuern (siehe Seite 31).

Kabel-/Satellitenfunktionen

Die roten, grünen, gelben und blauen Tasten auf der Fernbedienung stimmen mit den farbkodierten Funktionstasten Ihrer Kabel-/Satellitenanlage überein. Sehen Sie in der Bedienungsanleitung der Kabel/Satellitenanlage nach.

BASSTÖNE EINSTELLEN

Verwenden Sie die Bose Music-App, um den Bass anzupassen. Auf diese Option können Sie vom Menü „Einstellungen“ aus zugreifen.

PROGRAMMIEREN EINER FERNBEDIENUNG EINER FREMDFIRMA

Sie können die Fernbedienung einer Fremdfirma, zum Beispiel die Fernbedienung Ihrer Kabel-/Satellitenanlage, so programmieren, dass Sie damit die Soundbar steuern können. Eine Anleitung finden Sie in der Bedienungsanleitung der Fernbedienung der Fremdfirma oder auf deren Website.

Nach der Programmierung kann die Fernbedienung der Fremdfirma die grundlegenden Soundbar-Funktionen wie Ein-/Ausschalten und Lautstärke.

HINWEIS: Nicht alle Fernbedienungen von Fremdfirmen sind mit der Soundbar kompatibel. Die Fernbedienung muss IR-Signale (Infrarot) unterstützen, um die Soundbar steuern zu können.

OPTIONEN FÜR DEN SPRACHASSISTENTEN

Sie können die Soundbar für den schnellen und einfachen Zugriff auf Amazon Alexa oder den Google Assistant programmieren.

HINWEIS: Amazon Alexa und der Google Assistant sind in bestimmten Sprachen und Ländern nicht verfügbar.

OPTIONEN	BEDIENUNG
Amazon Alexa	Verwenden Sie Sprache und/oder die Aktionstaste  (siehe Seite 30).
Google Assistant	Verwenden Sie Sprache und/oder die Aktionstaste  (siehe Seite 34).

HINWEIS: Der gleichzeitige Zugriff auf Amazon Alexa und den Google Assistant über die Soundbar ist nicht möglich.

EINRICHTUNG DES SPRACHASSISTENTEN

Bevor Sie beginnen, vergewissern Sie sich, dass das Mobilgerät und die Soundbar mit demselben Wi-Fi-Netzwerk verbunden sind.

Verwenden Sie die Bose Music-App, um Ihren Sprachassistenten einzurichten. Auf diese Option können Sie vom Menü „Einstellungen“ aus zugreifen.

HINWEIS: Wenn Sie Ihren Sprachassistenten einrichten, vergewissern Sie sich, dass Sie dasselbe Dienstkonto verwendet, das Sie in der Bose Music App verwendet haben.

ZUGRIFF AUF AMAZON ALEXA

Alexa ist der intelligente, cloudbasierte Sprachdienst, mit dem Sie an Ihrer Soundbar sprechen können. Sie müssen Alexa lediglich bitten, Musik wiederzugeben, die Nachrichten einzuschalten, einen Timer einzustellen, Ihr Smart Home zu steuern und mehr. Alexa schützt Ihre Privatsphäre – Sie können Ihre Sprachanforderungen jederzeit in der Alexa-App ansehen und löschen.

Weitere Informationen darüber, was Alexa tun kann, finden Sie auf:
<https://www.amazon.com/usealexa>

HINWEIS: Alexa ist in einigen Sprachen und Ländern nicht verfügbar.



Bedienung per Sprache

Sagen Sie erst „Alexa“ und dann:

VERSUCHEN SIE FOLGENDES SIE KÖNNEN ZUM BEISPIEL SAGEN

Mit Alexa sprechen	Helfe mir bei den ersten Schritten.
Ton wiedergeben	Spielerock-Musik. HINWEIS: Amazon Music ist als Standard-Musikdienst eingestellt. Um den Standard-Musikdienst zu ändern, verwenden Sie die Alexa App.
Ton anhalten	Anhalten.
Lautstärke regeln	Lautstärke erhöhen.
Zum nächsten Song springen	Überspringen.
Wiedergabe von einem bestimmten Audiodienst	Spielerock auf TuneIn. HINWEIS: Amazon Alexa unterstützt nicht alle Audiodienste.
Wiedergabe auf einem bestimmten Lautsprecher	Spielerock in der Küche. HINWEIS: Stellen Sie sicher, dass Sie den Lautsprechernamen sagen, den Sie in der Bose Music App zugewiesen haben. Wenn mehrere Lautsprecher denselben Namen haben, verwenden Sie den Namen, der in der Alexa App zugewiesen ist, oder ändern Sie den Namen in der Bose Music-App.
Timer einstellen	Stellen Sie einen Timer auf fünf Minuten.
Mehr Fähigkeiten entdecken	Was sind Ihre beliebtesten Fähigkeiten?
Alexa stoppen	Stopp.



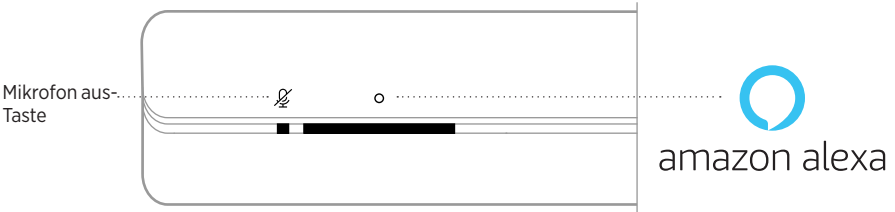

Verwenden der Soundbar-Bedienelemente

Die Aktionstaste  und die „Mikrofon aus“-Taste  werden zum Steuern von Alexa verwendet. Sie befinden sich oben an der Soundbar.



VERSUCHEN SIE FOLGENDES

VORGEHENSWEISE

<p>Mit Alexa sprechen</p>	<p>Tippen Sie auf  und sagen Sie dann Ihren Wunsch. Eine Liste der Dinge, die Sie versuchen können, finden Sie auf: https://www.amazon.com/usealexa</p>
<p>Alarmer und Timer stoppen</p>	<p>Tippen Sie auf .</p>
<p>Alexa stoppen</p>	<p>Tippen Sie auf .</p>
<p>Ein- und Ausschalten des Mikrofons</p>	<p>Tippen Sie auf .</p> <p>HINWEIS: Wenn das Mikrofon ausgeschaltet ist, leuchtet die „Mikrofon aus“-Anzeige rot und Sie können nicht auf Alexa zugreifen.</p>

MUSIKSTEUERUNG MIT VOICE4VIDEO™

Bose Voice4Video™-Technologie erweitert Ihre Amazon Alexa-Sprachfähigkeiten wie keine andere Soundbar. Neben dem Steuern Ihrer intelligenten Soundbar können Sie Ihr Fernsehgerät, Ihre Kabel- oder Satellitenanlage nur mit der Stimme steuern. Mit einer einzigen Bitte an Alexa können Sie Ihr Fernsehgerät und Ihre intelligente Soundbar einschalten, einen Sender nach Netzwerknamen oder Kanalnummer einstellen und mit dem Ansehen Ihrer Lieblingssendungen sofort beginnen. Vergessen Sie verlegte Fernbedienungen oder Fernbedienungsanleitungen, da sich mit Bose Voice4Video™ jeder gleich wie ein Experte fühlen kann – auch der Babysitter oder Ihre von der Technik herausgeforderten Schwiegereltern.

Einrichten von Voice4Video™

Verwenden Sie die Bose Music App, um Voice4Video™ einzurichten.

HINWEIS: Bevor Sie Voice4Video™ einrichten, müssen Sie Alexa in der Bose Music App einrichten (siehe Seite 28).

Bedienung per Sprache

Sagen Sie erst „Alexa“ und dann:

VERSUCHEN SIE FOLGENDES	SIE KÖNNEN ZUM BEISPIEL SAGEN
Fernseherät einschalten	Schalte das Fernsehgerät ein.
Fernseherät ausschalten	Schalte das Fernsehgerät aus.
Video wiedergeben	Wiedergabe.
Video anhalten	Anhalten.
Video fortsetzen	Fortsetzen.
Im Video schnell vor springen	Weiter.
Im Video schnell zurück springen	Zurück.
Eingang zu <i>Bluetooth</i>-Audio umschalten	Schalte zu <i>Bluetooth</i> um.
Ein bestimmtes Netzwerk ansehen*	NFL Network ansehen.
Eine bestimmte Kanalnummer ansehen*	Kanal 802 ansehen.
Zum nächsten Kanal springen*	Nächster Kanal.
Zum vorherigen Kanal zurück springen*	Vorheriger Kanal.

* Nur für Kabel- oder Satellitenanlagen verfügbar.

ZUGREIFEN AUF GOOGLE ASSISTANT

Nutzen Sie die Freisprechfunktion Ihrer Bose Smart Soundbar 700, die jetzt mit Google Assistant funktioniert, damit Sie Ihre Lieblingsmedien nur mit Ihrer Stimme anhalten und wiedergeben können.

Weitere Informationen darüber, was Google Assistant für Sie tun kann, finden Sie auf: <https://support.google.com/assistant>

HINWEISE:

- Google Assistant ist in einigen Sprachen und Ländern nicht verfügbar.
- Weitere Informationen über die Wiedergabe von Audio mit Ihrem Google Assistant finden Sie unter „Musikwiedergabe mit Ihrem Google Assistant“ auf Seite 35.

Bedienung per Sprache

Sagen Sie erst „Hallo Google“ und dann:

VERSUCHEN SIE FOLGENDES	SIE KÖNNEN ZUM BEISPIEL SAGEN
Zugriff auf Google Smarts	Wie sagt man „Freund“ auf Spanisch?
Spaß mit der Familie	Welches Geräusch macht ein Elefant?
Erinnerung einstellen	Erinnere mich am Dienstag daran, meine Mutter anzurufen.
Im Kalender nachsehen	Wie sieht mein Tag aus?
Kontrolle über Ihr Smart Home	Schalte die Lichter aus.



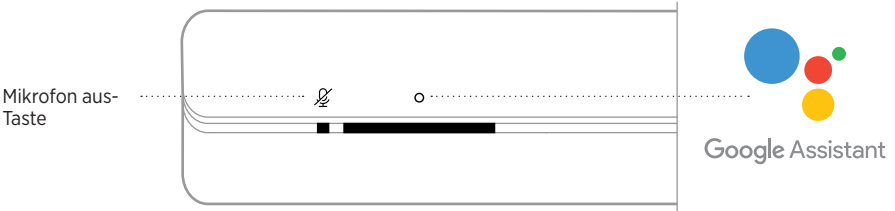

Verwenden der Soundbar-Bedienelemente

Sie können die Aktionstaste  und die „Mikrofon aus“-Taste  verwenden, um Ihren Google Assistant zu steuern. Sie befinden sich oben an der Soundbar.



VERSUCHEN SIE FOLGENDES

VORGEHENSWEISE

<p>Mit Ihrem Google Assistant sprechen</p>	<p>Tippen Sie auf  und sagen Sie dann Ihren Wunsch. Eine Liste der Dinge, die Sie versuchen können, finden Sie auf: https://support.google.com/assistant</p>
<p>Alarmer und Timer stoppen</p>	<p>Tippen Sie auf .</p>
<p>Ihren Google Assistant stoppen</p>	<p>Tippen Sie auf .</p>
<p>Ein- und Ausschalten des Mikrofons</p>	<p>Tippen Sie auf .</p> <p>HINWEIS: Wenn das Mikrofon ausgeschaltet ist, leuchtet die „Mikrofon aus“-Anzeige rot und Sie können nicht auf Google Assistant zugreifen.</p>

MUSIKWIEDERGABE MIT IHREM GOOGLE ASSISTANT

Sie können Ihren Google Assistant bitten, Musik von Ihrem voreingestellten Audiodienst oder einem spezifischen Audiodienst wiederzugeben.

Sagen Sie erst „Hallo Google“ und dann:

VERSUCHEN SIE FOLGENDES	SIE KÖNNEN ZUM BEISPIEL SAGEN
Musikwiedergabe	<p>Spielen Sie Jazzmusik.</p> <p>HINWEIS: Der Google Assistant verwendet Ihren voreingestellten Audiodienst. Um den Standard-Audiodienst zu ändern, verwenden Sie die Google Assistant-App.</p>
Lautsprechersteuerung	<p>Erhöhe die Lautstärke.</p>
Wiedergabe von einem bestimmten Audiodienst	<p>Spielen Sie NPR auf Tuneln.</p> <p>HINWEIS: Der Google Assistant unterstützt nicht alle Audiodienste.</p>
Wiedergabe auf einem bestimmten Lautsprecher	<p>Spielen Sie Hip-Hop in der Küche.</p> <p>HINWEIS: Stellen Sie sicher, dass Sie den Lautsprecheramen sagen, den Sie in der Bose Music App zugewiesen haben. Wenn mehrere Lautsprecher denselben Namen haben, verwenden Sie den Namen, der in der Google Assistant-App zugewiesen ist, oder ändern Sie den Namen in der Bose Music-App.</p>

Auswählen eines voreingestellten Audiodienstes

Während des ersten Einrichtens für Ihren Google Assistant fordert die Google Assistant-App Sie auf, einen voreingestellten Audiodienst auszuwählen. Bei Verwendung Ihres Google Assistant mit Bose-Produkten werden nur die voreingestellten Dienste Pandora oder Spotify verwendet. Auch wenn während der Einrichtung andere Audiodienste als verfügbar aufgeführt werden, ist dies nicht der Fall.

Wählen Sie für das beste Erlebnis Pandora oder Spotify als Ihren voreingestellten Audiodienst. Wenn Sie einen nicht unterstützten Audiodienst auswählen, hören Sie eine Fehlermeldung, wenn Sie die Musikwiedergabe wählen.

Sie können Presets mithilfe der Bose Music-App oder der Fernbedienung steuern.

HINWEIS: Sie können im *Bluetooth*-Modus keine Presets einstellen.

FESTLEGEN VON PRESETS

1. Streamen Sie Musik mithilfe der Bose Music-App.
2. Drücken Sie die Bose Music-Taste  auf der Fernbedienung.

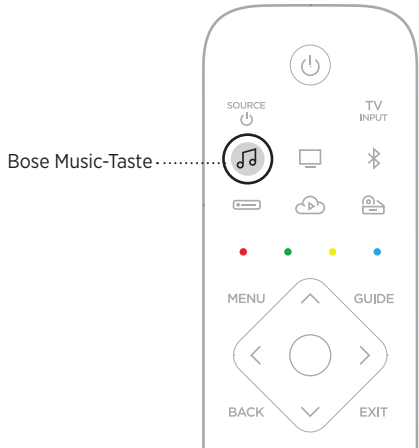

3. Halten Sie eine Preset-Taste gedrückt, bis Sie einen Ton hören.

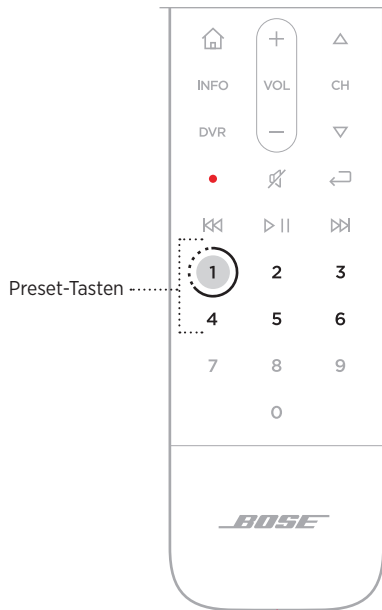

WIEDERGEBEN VON PRESETS

1. Drücken Sie die Bose Music-Taste  auf der Fernbedienung.
2. Zum Wiedergeben von Musik drücken Sie eine Preset-Taste.

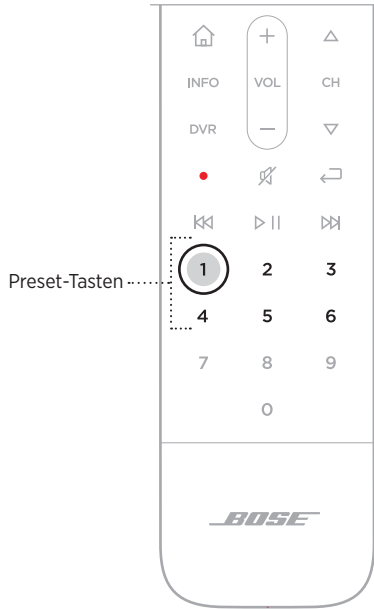

Bluetooth-Drahtlostechnologie ermöglicht es Ihnen, Musik von Mobilgeräten wie Smartphones, Tablets und Laptop-Computer zu streamen. Bevor Sie Musik von einem Gerät streamen können, müssen Sie das Gerät mit der Soundbar verbinden.

VERBINDEN EINES MOBILGERÄTS

1. Drücken Sie die *Bluetooth*-Taste  auf der Fernbedienung.

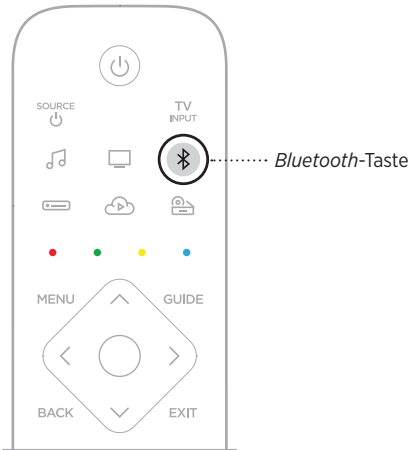

Die Lichtleiste blinkt blau.

2. Aktivieren Sie die *Bluetooth*-Funktion auf Ihrem Mobilgerät.

TIPP: Das *Bluetooth*-Menü finden Sie normalerweise im Einstellungen-Menü.

3. Wählen Sie Ihre Soundbar aus der Geräteliste aus.

TIPP: Suchen Sie nach dem Namen, den Sie in der Bose Music App für die Soundbar eingegeben haben. Wenn Sie Ihrer Soundbar keinen Namen gegeben haben, wird der voreingestellte Name angezeigt.



Nach dem Verbinden hören Sie einen Ton. Die Lichtleiste leuchtet weiß und geht dann zu schwarz über. Der Name der Soundbar wird in der Mobilgeräteleiste angezeigt.

TRENNEN EINES MOBILGERÄTS

Verwenden Sie die Bose Music-App, um Ihr Mobilgerät zu trennen.

TIPP: Sie können auch die *Bluetooth*-Einstellungen auf Ihrem Mobilgerät verwenden. Durch Deaktivieren der *Bluetooth*-Funktion werden alle anderen Geräte getrennt.

ERNEUTES VERBINDEN EINES MOBILGERÄTS

Drücken Sie die *Bluetooth*-Taste ⌘ auf der Fernbedienung.

Die Soundbar versucht, sich mit dem zuletzt verbundenen Mobilgerät zu verbinden.

HINWEISE:

- Stellen Sie sicher, dass die *Bluetooth*-Funktion an Ihrem Mobilgerät aktiviert ist.
- Das Gerät muss sich innerhalb von 9 m befinden und eingeschaltet sein.

ZUSÄTZLICHES MOBILGERÄT VERBINDEN

Sie können bis zu acht Geräte in der Geräteliste der Soundbar speichern, und die Soundbar kann mit zwei Geräten gleichzeitig aktiv verbunden sein.

HINWEIS: Sie können Ton jeweils nur von einem Gerät wiedergeben.

1. Drücken Sie die *Bluetooth*-Taste ☒ auf der Fernbedienung.

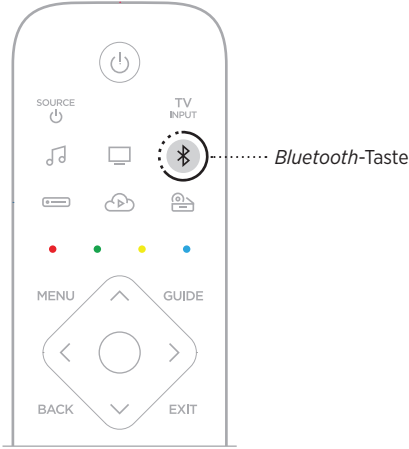

Die Lichtleiste blinkt blau.

2. Wählen Sie auf Ihrem Mobilgerät die Soundbar aus der Geräteliste aus.

HINWEIS: Stellen Sie sicher, dass die *Bluetooth*-Funktion an Ihrem Mobilgerät aktiviert ist.

LÖSCHEN DER GERÄTELISTE DER SOUNDBAR

1. Berühren und halten Sie ☒ 10 Sekunden lang getippt, bis die Lichtleiste zweimal weiß blinkt und dann zu schwarz übergeht.

Die Lichtleiste blinkt blau.

2. Löschen Sie den Lautsprecher aus der *Bluetooth*-Liste auf Ihrem Gerät.

Alle Geräte werden gelöscht und der Lautsprecher ist für das Verbinden bereit (siehe Seite 39).

Die Soundbar kann AirPlay-Audio wiedergeben, sodass Sie schnell Audio von Ihrem Apple-Gerät zur Soundbar oder zu mehreren Lautsprechern streamen können.

HINWEISE:

- Um AirPlay 2 zu verwenden, benötigen Sie ein Apple-Gerät mit iOS 11.4 oder später.
- Ihr Apple-Gerät und die Soundbar müssen mit demselben Wi-Fi-Netzwerk verbunden sein.
- Weitere Informationen über AirPlay finden Sie unter: <https://www.apple.com/airplay>

STREAMEN VON AUDIO VOM CONTROL CENTER

1. Öffnen Sie auf Ihrem Apple-Gerät das Control Center.
2. Halten Sie die Audiokarte oben rechts auf dem Bildschirm getippt und tippen Sie dann auf das AirPlay-Symbol .
3. Wählen Sie Ihre Soundbar oder Ihre Lautsprecher aus.

STREAMEN VON AUDIO VON EINER APP

1. Öffnen Sie eine Musik-App (wie Apple Music) und wählen Sie einen Track für die Wiedergabe aus.
2. Tippen Sie auf .
3. Wählen Sie Ihre Soundbar oder Ihre Lautsprecher aus.

Die LED-Lichtleiste an der Vorderseite der Soundbar zeigt den Soundbar-Status an.

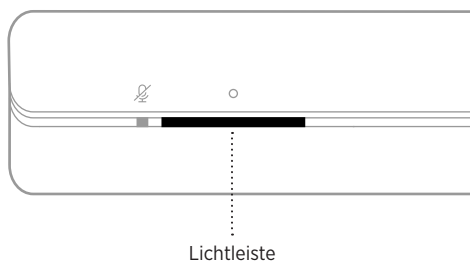

HINWEIS: Die Lichtleiste zeigt den Status jeweils einer ausgewählten Quelle an.

WI-FI-STATUS

Zeigt den Wi-Fi-Verbindungsstatus der Soundbar an.

AKTIVITÄT DER LICHTLEISTE		SYSTEMZUSTAND
Blinkt weiß		Verbindung zu Wi-Fi wird hergestellt
Leuchtet weiß und geht dann zu schwarz über		Mit Wi-Fi verbunden





BLUETOOTH-STATUS

Zeigt den *Bluetooth* Verbindungsstatus der Mobilgeräte an.

AKTIVITÄT DER LICHTLEISTE		SYSTEMZUSTAND
Blinkt blau		Bereit für die Verbindung mit dem Mobilgerät
Blinkt weiß		Verbindung mit dem Mobilgerät wird hergestellt
Leuchtet weiß und geht dann zu schwarz über		Verbunden mit dem Mobilgerät
Weißes Licht blinkt zweimal und geht dann zu schwarz über		Geräteliste wird gelöscht

STATUS DES SPRACHASSISTENTEN

Zeigt den Status Ihres Sprachassistenten an.

AKTIVITÄT DER LICHTLEISTE		SYSTEMZUSTAND
Aus		Sprachassistent im Ruhebetrieb
Weißes Licht bewegt sich zur Mitte und leuchtet dann		Sprachassistent hört
Weißes Licht bewegt sich zu den Seiten		Sprachassistent denkt nach
Blinkt weiß (voll)		Sprachassistent spricht
Blinkt gelb		Benachrichtigung vom Sprachassistenten

Mikrofon aus-Anzeige

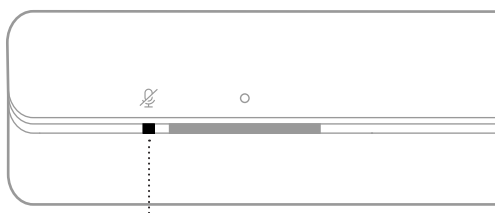





Mikrofon aus-Anzeige

ANZEIGEAKTIVITÄT	SYSTEMZUSTAND
Leuchtet rot	Das Mikrofon ist ausgeschaltet







MEDIENWIEDERGABE UND LAUTSTÄRKE

Zeigt den Soundbar-Status bei der Steuerung der Medienwiedergabe und Lautstärke an.

AKTIVITÄT DER LICHTLEISTE		SYSTEMZUSTAND
Zwei mittlere Lichter leuchten weiß		Wiedergabe/Pause
Rechtes Ende der Lichtleiste blinkt weiß		Lautstärke erhöhen
Linkes Ende der Lichtleiste blinkt weiß		Lautstärke verringern
Linkes Ende der Lichtleiste leuchtet weiß		Stummschalten

UPDATE- UND FEHLERSTATUS

Zeigt den Status der Software-Updates und Fehlermeldungen an.

AKTIVITÄT DER LICHTLEISTE		SYSTEMZUSTAND
Leuchtet gelb		Wi-Fi-Einrichtung läuft
Weißes Licht bewegt sich von rechts nach links		Update wird heruntergeladen
Weißes Licht bewegt sich von links nach rechts		Soundbar wird aktualisiert
Blinkt viermal gelb		Quellenfehler – siehe Bose Music App
Blinkt viermal rot		Zurzeit nicht verfügbar, versuchen Sie es später erneut
Leuchtet rot		Soundbar-Fehler – Wenden Sie sich an den Bose-Kundendienst

AKTUALISIEREN DER SOUNDBAR

Die Soundbar wird automatisch aktualisiert, wenn sie mit der Bose Music-App und Ihrem Wi-Fi-Netzwerk verbunden ist.

WI-FI-FUNKTION DEAKTIVIEREN/AKTIVIEREN

Halten Sie auf der Fernbedienung die Bose Music-Taste  und die Taste zum Vorwärtsspringen  gedrückt, bis die Lichtleiste zweimal weiß blinkt und dann zu schwarz übergeht.

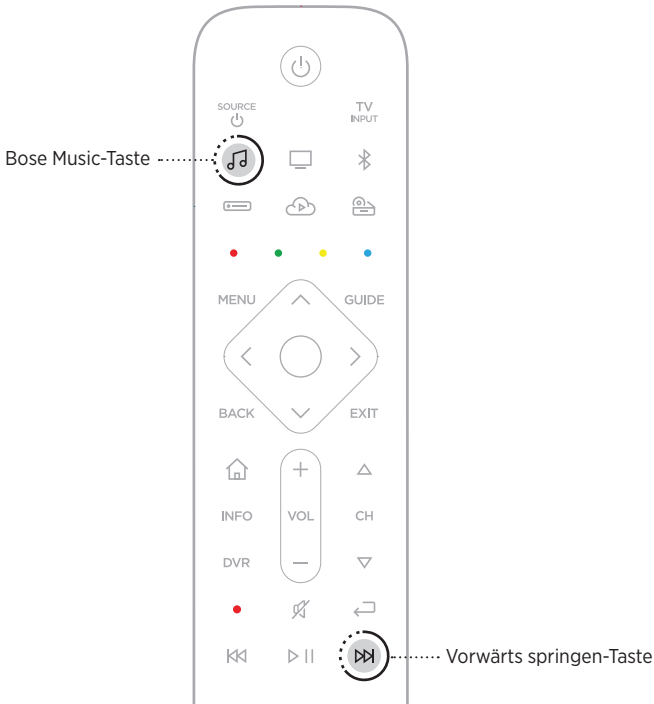

ZUBEHÖR VERBINDEN

Sie können irgendeines dieses Zubehörs mit Ihrer Soundbar verbinden. Weitere Informationen finden Sie in der Bedienungsanleitung Ihres Zubehörs.

- **Bose-Bassmodul 500:** worldwide.Bose.com/Support/BASS500
- **Bose-Bassmodul 700:** worldwide.Bose.com/Support/BASS700
- **Acoustimass 300-Bassmodul:** global.Bose.com/Support/AM300
- **Bose Surround-Lautsprecher:** worldwide.Bose.com/Support/WSS
- **Bose Surround Speakers 700:** worldwide.Bose.com/Support/WSS700
- **Virtually Invisible 300 Wireless-Surround-Lautsprecher:**
global.Bose.com/Support/VI300

VERBINDEN EINES BOSE SOUNDLINK *BLUETOOTH*-LAUTSPRECHERS ODER VON BOSE-KOPFHÖRERN

Mit der Bose SimpleSync™-Technologie können Sie bestimmte Bose SoundLink *Bluetooth*-Lautsprecher oder Bose Headphones mit der Soundbar verbinden, um Ihre Musik und Filme ganz neu zu hören.

Vorteile

- **Ein persönliches Fernseh-Hörerlebnis:** Hören Sie Fernsehsendungen, ohne andere zu stören, indem Sie Ihre Bose-Kopfhörer mit der Soundbar verbinden. Verwenden Sie unabhängige Lautstärkeregelungen an jedem Produkt, um die Soundbar leiser einzustellen oder stummzuschalten, während Sie über Ihre Kopfhörer weiterhin so laut hören, wie Sie möchten.
- **Ton in einem weiteren Raum:** Hören Sie denselben Song in zwei verschiedenen Räumen gleichzeitig, indem Sie Ihren Bose SoundLink *Bluetooth*-Lautsprecher mit der Soundbar verbinden.

HINWEIS: SimpleSync™-Technologie hat eine *Bluetooth*-Reichweite von 9 Metern. Wände und die Art der verwendeten Baumaterialien können den Empfang beeinträchtigen.

Kompatible Produkte

Sie können die meisten Bose SoundLink *Bluetooth*-Lautsprecher und ausgewählte Bose-Kopfhörer mit der Soundbar verwenden.

Beliebte kompatible Produkte sind z. B.:

- Bose SoundLink Revolve+ *Bluetooth*-Lautsprecher
- Bose SoundLink Mini *Bluetooth*-Lautsprecher
- Bose SoundLink Color *Bluetooth*-Lautsprecher
- Bose Noise Cancelling Headphones 700
- Bose QuietComfort 35 Drahtloskopfhörer

Neue Produkte werden regelmäßig hinzugefügt. Eine vollständige Liste und weitere Informationen finden Sie unter: worldwide.Bose.com/Support/Groups

Verbinden mithilfe der Bose Music-App

Verwenden Sie die Bose Music App, um Ihren Bose SoundLink *Bluetooth*-Lautsprecher oder Ihre Bose-Kopfhörer mit der Soundbar zu verbinden. Weitere Informationen finden Sie unter: worldwide.bose.com/Support/Groups

HINWEISE:

- Vergewissern Sie sich, dass das Produkt, das Sie verbinden möchten, eingeschaltet ist, es sich innerhalb von 9 m von der Soundbar befindet und für das Verbinden mit einem anderen Gerät bereit ist. Weitere Informationen finden Sie in der Bedienungsanleitung Ihres Produkts.
- Sie können immer nur ein Produkt gleichzeitig mit der Soundbar verbinden.

ERNEUTES VERBINDEN EINES BOSE SOUNDLINK BLUETOOTH-LAUTSPRECHERS ODER VON BOSE- KOPFHÖRERN

Schalten Sie Ihren Bose SoundLink *Bluetooth*-Lautsprecher oder die Bose-Kopfhörer ein.

Ihr Lautsprecher oder die Kopfhörer versuchen, sich mit dem zuletzt verbundenen *Bluetooth*-Gerät zu verbinden, z. B. Ihrer Bose Soundbar.

HINWEISE:

- Die Soundbar muss sich innerhalb der Reichweite (9 m) befinden und eingeschaltet sein.
- Wenn sich Ihr Lautsprecher nicht verbindet, sehen Sie unter „Soundbar verbindet sich nicht erneut mit einem vorher verbundenen Bose SoundLink *Bluetooth*-Lautsprecher“ auf Seite 57 nach.
- Wenn sich Ihre Kopfhörer nicht verbinden, sehen Sie unter „Soundbar verbindet sich nicht erneut mit vorher verbundenen Bose-Kopfhörern“ auf Seite 57 nach.

BATTERIEN IN DIE FERNBEDIENUNG EINLEGEN

1. Öffnen Sie die Batterieabdeckung auf der Rückseite der Fernbedienung.

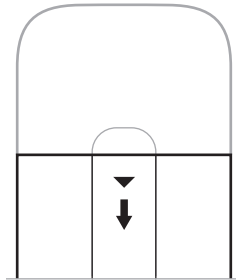

2. Legen Sie die vier mitgelieferten AA 1,5-V-Batterien (IEC-LR3) ein. Beachten Sie die Polung. Die Symbole + und – auf den Batterien und im Batteriefach müssen übereinstimmen.

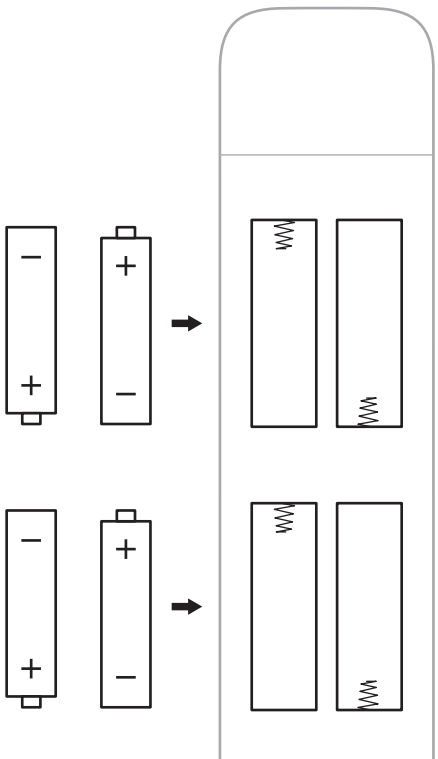

3. Schließen Sie die Batteriefach-Abdeckung wieder.

REINIGEN DER SOUNDBAR

Reinigen Sie die Außenseite der Soundbar mit dem mitgelieferten Reinigungstuch oder einem anderen weichen, trockenen Tuch.

ACHTUNG:

- Auf KEINEN Fall dürfen Flüssigkeiten auf das System oder in Öffnungen geschüttet werden.
- Blasen Sie KEINE Luft in das System.
- Verwenden Sie KEINEN Staubsauger zum Reinigen des Systems.
- Verwenden Sie KEINE Sprühdosen in der Nähe des Systems.
- Verwenden Sie KEINE Lösungsmittel, Chemikalien und Reinigungsmittel, die Alkohol, Ammoniak oder Scheuermittel enthalten.
- Lassen Sie KEINE Gegenstände in Öffnungen fallen.

ERSATZTEILE UND ZUBEHÖR

Ersatzteile und Zubehör können über den Bose-Kundendienst bestellt werden.

Besuchen Sie: worldwide.Bose.com/Support/SB700

EINGESCHRÄNKTE GARANTIE

Auf die Soundbar wird eine übertragbare eingeschränkte Garantie gewährt. Nähere Informationen zur eingeschränkten Garantie finden Sie auf unserer Website unter global.Bose.com/warranty.

Eine Anleitung zum Registrieren Ihres Produkts finden Sie unter global.Bose.com/register. Ihre eingeschränkte Garantie ist jedoch unabhängig von der Registrierung gültig.

VERSUCHEN SIE ZUERST DIESE LÖSUNGEN

Bei Problemen mit der Soundbar:

- Vergewissern Sie sich, dass die Soundbar an eine stromführende Netzsteckdose angeschlossen ist.
- Schließen Sie alle Kabel fest an.
- Prüfen Sie den Zustand der Statusanzeigen (siehe Seite 43).
- Stellen Sie die Soundbar 0,3 bis 0,9 m von möglichen Störquellen weg (drahtlose Router, kabellose Telefone, Fernsehgeräte, Mikrowellengeräte usw.).
- Stellen Sie die Soundbar für ordnungsgemäßen Betrieb innerhalb des für Ihren drahtlosen Router oder Ihr Mobilgerät empfohlenen Bereichs auf.
- Beachten Sie beim Aufstellen der Soundbar die Aufstellungsrichtlinien (siehe Seite 15).

ANDERE LÖSUNGEN

Wenn Sie das Problem nicht beheben konnten, sehen Sie in der folgenden Tabelle nach, in der Sie Symptome und Lösungen für gängige Probleme finden. Wenn Sie Ihr Problem nicht beheben können, wenden Sie sich an den Bose-Kundendienst.

Besuchen Sie: worldwide.Bose.com/contact

SYMPTOM	LÖSUNG
Kein HDMI eARC- (ARC-) oder optischer Anschluss am Fernsehgerät	Schließen Sie das Fernsehgerät mit einem Audiokonverter und einem getrennten Audiokabel, z. B. einem koaxialen 3,5-mm- oder analogen Audiokabel an (nicht mitgeliefert), an. Die Art des benötigten Konverters und Kabels hängt von den Audioausgangsanschlüssen an Ihrem Fernsehgerät ab.
Die Soundbar schaltet sich nicht ein	Schließen Sie das Netzkabel an eine andere Steckdose an. Verwenden Sie zum Einschalten der Soundbar die Fernbedienung (siehe Seite 23). Trennen Sie die Netzkabel von der Soundbar und vom optionalen Bassmodul und den Surround-Sound-Lautsprechern, warten Sie 30 Sekunden und schließen Sie sie an eine Netzsteckdose an.

SYMPTOM

LÖSUNG

Fernbedienung funktioniert nicht oder nur fehlerhaft

Beachten Sie die Polung. Die Symbole + und – auf den Batterien und im Batteriefach müssen übereinstimmen (siehe Seite 49).

Wenn die Kabel-/Satellitenfunktionstasten auf der Fernbedienung blinken, sind die Batterien schwach (siehe Seite 26). Tauschen Sie die Batterien aus (siehe Seite 49).

Vergewissern Sie sich, dass die Fernbedienung sich innerhalb des Betriebsbereichs (6 m) der Soundbar befindet.

Stellen Sie sicher, dass sich keine Hindernisse zwischen der Fernbedienung und der Soundbar befinden.

Vergewissern Sie sich, dass Sie in der korrekten Quelle sind, indem Sie die Lautstärketaste auf der Fernbedienung drücken und beobachten Sie, ob die richtige Quellentaste blinkt.

Halten Sie an der Soundbar die Aktionstaste \circ 5 Sekunden lang getippt, um die Fernbedienung mit der Soundbar abzustimmen. Legen Sie die Batterien in die Fernbedienung ein (siehe Seite 49). Die Fernbedienung schaltet sich ein und die Quellentasten leuchten.

HINWEIS: Diese Lösung gilt nur, wenn ein Sprachassistent eingerichtet wurde und es keine Ethernet-Verbindung gibt oder es keine andere Netzwerkverbindung gibt.

SYMPTOM

LÖSUNG

<p>Unterbrochener oder kein Ton</p>	<p>Wenn die linke Seite der Lichtleiste weiß leuchtet, ist die Soundbar stummgeschaltet. Drücken Sie die „Stummschaltung/Stummschaltung aufheben“-Taste  auf der Fernbedienung, um die Soundbar stummzuschalten.</p> <p>Stellen Sie sicher, dass das Mobilgerät nicht stummgeschaltet ist.</p> <p>Erhöhen Sie die Lautstärke an der Soundbar (siehe Seite 26) oder am Mobilgerät.</p> <p>Schalten Sie zu einer anderen Quelle um (siehe Seite 24).</p> <p>Geben Sie Ton von einer anderen Anwendung oder einem anderen Musikdienst wieder.</p> <p>Wenn der Ton von einer Wi-Fi-Quelle stammt, setzen Sie den Router zurück.</p> <p>Starten Sie Ihr Mobilgerät neu.</p> <p>Vergewissern Sie sich, dass Sie ein kompatibles <i>Bluetooth</i>-Mobilgerät verwenden.</p> <p>HINWEIS: Sie können keine <i>Bluetooth</i>-Kopfhörer mit der Soundbar verbinden.</p> <p>Stellen Sie sicher, dass das HDMI-Kabel der Soundbar an einen Anschluss an Ihrem Fernsehgerät mit der Bezeichnung eARC oder ARC (Audio Return Channel) und nicht an einen üblichen HDMI-Anschluss angeschlossen ist. Falls Ihr Fernsehgerät keinen HDMI eARC- oder ARC-Anschluss hat, schließen Sie die Soundbar mithilfe des optischen Kabels an (siehe Seite 62).</p> <p>Wenn die Soundbar an den HDMI eARC- oder ARC-Anschluss des Fernsehgeräts angeschlossen ist, achten Sie darauf, dass Consumer Electronics Control (CEC) im Menü Ihres TV-Systems aktiviert ist. Es kann sein, dass CEC an Ihrem Fernsehgerät anders bezeichnet ist. Weitere Informationen finden Sie in der Bedienungsanleitung des Fernsehgeräts.</p> <p>Trennen Sie das HDMI-Kabel der Soundbar vom HDMI eARC- oder ARC-Anschluss Ihres Fernsehgeräts und schließen Sie es wieder an.</p> <p>Schließen Sie das optische Kabel an einen Anschluss an Ihrem Fernsehgerät mit der Bezeichnung Output oder OUT und nicht Input oder IN an.</p> <p>Trennen Sie die Netzkabel von der Soundbar und vom optionalen Bassmodul und den Surround-Sound-Lautsprechern, warten Sie 30 Sekunden und schließen Sie sie an eine Netzsteckdose an.</p>
<p>Soundbar verbindet sich nicht mit dem Bassmodul oder den Surround-Lautsprechern</p>	<p>Informationen zur Fehlerbehebung finden Sie in der Bedienungsanleitung Ihres Bassmoduls oder Surround-Lautsprechers (siehe Seite 47).</p> <p>Stellen Sie sicher, dass das Bassmodul oder die Surround-Lautsprecher mit der Soundbar kompatibel sind (siehe Seite 47).</p> <p>Trennen Sie die Netzkabel von der Soundbar und vom optionalen Bassmodul und den Surround-Sound-Lautsprechern, warten Sie 30 Sekunden und schließen Sie sie an eine Netzsteckdose an.</p>
<p>Kein Ton vom Bassmodul oder den Surround-Lautsprechern</p>	<p>Stellen Sie sicher, dass das Bassmodul oder die Surround-Lautsprecher mit der Soundbar kompatibel sind (siehe Seite 47).</p> <p>Stellen Sie sicher, dass die Software in der Bose Music-App aktuell ist.</p> <p>Stellen Sie den Basspegel mithilfe der Bose Music-App ein (siehe Seite 27).</p> <p>Schalten Sie zu einer anderen Quelle um (siehe Seite 24).</p>

SYMPTOM	LÖSUNG
Ton ist aus dem Lautsprecher des Fernsehgeräts zu hören	<p>Stellen Sie sicher, dass das HDMI-Kabel der Soundbar an einen Anschluss an Ihrem Fernsehgerät mit der Bezeichnung eARC oder ARC (Audio Return Channel) angeschlossen ist. Falls Ihr Fernsehgerät keinen HDMI eARC- oder ARC-Anschluss hat, schließen Sie die Soundbar mithilfe des optischen Kabels an (siehe Seite 62).</p> <p>TV-Lautsprecher ausschalten. Weitere Informationen finden Sie in der Bedienungsanleitung des Fernsehgeräts.</p> <p>Wenn die Soundbar an den HDMI eARC- oder ARC-Anschluss des Fernsehgeräts angeschlossen ist, achten Sie darauf, dass Consumer Electronics Control (CEC) im Menü Ihres TV-Systems aktiviert ist. Es kann sein, dass CEC an Ihrem Fernsehgerät anders bezeichnet ist. Weitere Informationen finden Sie in der Bedienungsanleitung des Fernsehgeräts.</p> <p>Trennen Sie das HDMI-Kabel der Soundbar vom HDMI eARC- oder ARC-Anschluss Ihres Fernsehgeräts und schließen Sie es wieder an.</p> <p>Drehen Sie die Lautstärke des Fernsehgeräts auf die niedrigste Einstellung.</p> <p>Schließen Sie die Soundbar sowohl mithilfe des HDMI-Kabels (siehe Seite 61) als auch des optischen Kabels (siehe Seite 62) an.</p>
Schlechter oder verzerrter Ton	<p>Testen Sie verschiedene Quellen, falls verfügbar.</p> <p>Vergewissern Sie sich, dass Ihr Fernsehgerät Surround-Sound wiedergeben kann. Weitere Informationen finden Sie in der Bedienungsanleitung des Fernsehgeräts.</p> <p>Wenn Ton von einem anderen Gerät wiedergegeben wird, verringern Sie die Lautstärke dieses Geräts.</p> <p>Stellen Sie den Basspegel mithilfe der Bose Music-App ein (siehe Seite 27).</p> <p>Schalten Sie die TV-Lautsprecher aus. Weitere Informationen finden Sie in der Bedienungsanleitung des Fernsehgeräts.</p> <p>Führen Sie die ADAPTIQ-Audiokalibrierung aus (siehe Seite 20).</p>
Soundbar gibt keinen Ton von der richtigen Quelle wieder oder wählt nach Verzögerung die falsche Quelle aus	<p>Stellen Sie CEC mithilfe der Bose Music App auf Alternativ ein.</p> <p>Deaktivieren Sie CEC an der Quelle (weitere Informationen finden Sie in der Bedienungsanleitung der Quelle).</p> <p>Schließen Sie die Soundbar sowohl mithilfe des HDMI-Kabels (siehe Seite 61) als auch des optischen Kabels (siehe Seite 62) an.</p>
Soundbar und Quelle schalten sich nicht gleichzeitig ein/aus	<p>Drücken Sie auf der Fernbedienung die Quellentaste für die Quelle, die nicht mehr synchron ist.</p> <p>Drücken Sie die Power-Taste , um die Quelle ein-/auszuschalten.</p>

SYMPTOM	LÖSUNG
<p>Soundbar verbindet sich nicht mit dem Wi-Fi-Netzwerk</p>	<p>Wählen Sie in der Bose Music-App den korrekten Netzwerknamen aus und geben Sie das Netzwerkpasswort (Groß-/Kleinschreibung beachten) ein.</p> <p>Vergewissern Sie sich, dass die Soundbar und das Mobilgerät mit demselben Wi-Fi-Netzwerk verbunden sind.</p> <p>Wenn sich Ihre Netzwerkinformationen geändert haben, sehen Sie unter Seite 19 nach.</p> <p>Aktivieren Sie Wi-Fi am Mobilgerät, das Sie für das Einrichten verwenden.</p> <p>Schließen Sie alle anderen Anwendungen auf dem Mobilgerät.</p> <p>Starten Sie Ihr Mobilgerät und den Router neu.</p> <p>Wenn der Router sowohl 2,4-GHz- als auch 5-GHz-Bänder unterstützt, stellen Sie sicher, dass sowohl Ihr Mobilgerät als auch die Soundbar mit demselben Band verbunden sind.</p> <p>HINWEIS: Geben Sie jedem Band einen eindeutigen Namen, um sicherzustellen, dass Sie sich mit dem richtigen Band verbinden.</p> <p>Setzen Sie den Router zurück.</p> <p>Trennen Sie die Netzkabel von der Soundbar und vom optionalen Bassmodul und den Surround-Sound-Lautsprechern, warten Sie 30 Sekunden und schließen Sie sie an eine Netzsteckdose an.</p> <p>Deinstallieren Sie die Bose Music-App auf Ihrem Mobilgerät, installieren Sie die App erneut und starten Sie die Einrichtung erneut.</p> <p>Verbinden Sie sich mithilfe eines Ethernet-Kabels mit dem Netzwerk.</p>
<p>Soundbar verbindet sich nicht mit dem Bluetooth-Gerät</p>	<p>Schalten Sie die <i>Bluetooth</i>-Funktion am Mobilgerät aus und wieder ein. Löschen Sie Ihre Soundbar aus der <i>Bluetooth</i>-Liste. Verbinden Sie sie erneut (siehe Seite 39).</p> <p>Verbinden Sie ein anderes Mobilgerät (siehe Seite 39).</p> <p>Vergewissern Sie sich, dass Sie ein kompatibles <i>Bluetooth</i>-Mobilgerät verwenden.</p> <p>HINWEIS: Sie können keine <i>Bluetooth</i>-Kopfhörer mit der Soundbar verbinden.</p> <p>Löschen Sie die Soundbar aus der <i>Bluetooth</i>-Abstimmliste des Mobilgeräts und verbinden Sie sie erneut (siehe Seite 39).</p> <p>Löschen Sie die Geräteliste der Soundbar (siehe „Löschen der Geräteliste der Soundbar“ auf Seite 41) und verbinden Sie sie erneut (siehe Seite 41).</p>
<p>Soundbar streamt kein Audio mithilfe von Airplay</p>	<p>Vergewissern Sie sich, dass Ihre Soundbar eingeschaltet ist und sich in Reichweite befindet (siehe Seite 15).</p> <p>Vergewissern Sie sich, dass das Apple-Gerät und die Soundbar mit demselben Wi-Fi-Netzwerk verbunden sind.</p> <p>Aktualisieren Sie Ihr Apple-Gerät.</p> <p>Vergewissern Sie sich, dass die Soundbar auf dem neuesten Stand ist (siehe Seite 46).</p> <p>Wenn Sie das AirPlay-Symbol  in der Musik-App, von der Sie streamen, nicht finden können, streamen Sie Audio vom Control Center.</p> <p>Zusätzlichen Support erhalten Sie auf: https://www.apple.com/airplay</p>

SYMPTOM	LÖSUNG
<p>Bose Music App funktioniert auf dem Mobilgerät nicht</p>	<p>Stellen Sie sicher, dass Ihr Mobilgerät kompatibel zur Bose Music App ist und die Mindestsystemanforderungen erfüllt. Sehen Sie für weitere Informationen im App-Store auf Ihrem Mobilgerät nach.</p> <p>Deinstallieren Sie die Bose Music-App auf Ihrem Mobilgerät und installieren Sie die App dann erneut (siehe Seite 18).</p>
<p>Soundbar ist beim Hinzufügen eines weiteren Bose-Kontos nicht sichtbar</p>	<p>Stellen Sie sicher, dass Freigabe an der Soundbar mithilfe der Bose Music-App aktiviert ist.</p> <p>Vergewissern Sie sich, dass die Soundbar und das Mobilgerät mit demselben Wi-Fi-Netzwerk verbunden sind.</p>
<p>Alexa reagiert nicht</p>	<p>Stellen Sie sicher, dass Alexa mithilfe der Bose Music-App eingerichtet wurde (siehe Seite 28).</p> <p>HINWEIS: Die Soundbar muss mithilfe der Bose Music-App eingerichtet und mit Ihrem Wi-Fi-Netzwerk verbunden werden.</p> <p>Sie müssen sich an einem Land befinden, an dem Amazon Alexa verfügbar ist.</p> <p>Stellen Sie sicher, dass die „Mikrofon aus“-Anzeige nicht rot leuchtet. Wie Sie das Mikrofon einschalten, finden Sie auf Seite 30.</p> <p>Verbinden Sie Ihr Mobilgerät mit Wi-Fi.</p> <p>Achten Sie darauf, dass Sie die aktuellste Version der Amazon Alexa-App verwenden.</p> <p>Stellen Sie sicher, dass Ihr Mobilgerät kompatibel ist.</p> <p>Überprüfen Sie, ob das Aufwachwort aktiviert ist (siehe Seite 29).</p> <p>Entfernen Sie Alexa mithilfe der Bose Music App von der Soundbar. Fügen Sie Alexa erneut hinzu.</p> <p>Stellen Sie sicher, dass Sie den Namen sagen, den Sie in der Bose Music App zugewiesen haben. Wenn mehrere Lautsprecher denselben Namen haben, verwenden Sie den Namen, der in der Alexa App zugewiesen ist, oder ändern Sie den Namen in der Bose Music-App.</p> <p>Bei Verwendung von Voice4Video™:</p> <ul style="list-style-type: none"> • Stellen Sie sicher, dass sich keine Hindernisse zwischen der Soundbar, dem Fernsehgerät und/oder der Kabel- oder Satellitenanlage befinden. • Vergewissern Sie sich, dass die Soundbar mithilfe des HDMI-Kabels angeschlossen ist (siehe Seite 61). • Stellen Sie sicher, dass Sie diese Funktion mithilfe der Bose Music App eingerichtet und Ihr Fernsehgerät und/oder die Kabel- oder Satellitenanlage angeschlossen haben. • Stellen Sie sicher, dass Sie Ihre Postleitzahl und den Dienstanbieter für Ihre Kabel/Satellitenanlage eingegeben haben. <p>Zusätzlichen Support erhalten Sie auf: https://www.amazon.com/usealexa</p>

SYMPTOM	LÖSUNG
<p>Google Assistant reagiert nicht</p>	<p>Stellen Sie sicher, dass Google Assistant mithilfe der Bose Music-App eingerichtet wurde (siehe Seite 28).</p> <p>Verbinden Sie Ihr Mobilgerät mit Wi-Fi.</p> <p>Sie müssen sich in einem Land befinden, in dem der Google Assistant verfügbar ist.</p> <p>Achten Sie darauf, dass Sie die aktuellste Version der Google Assistant-App verwenden.</p> <p>Stellen Sie sicher, dass Ihr Mobilgerät kompatibel ist.</p> <p>Entfernen Sie Ihren Google Assistant mithilfe der Bose Music-App von der Soundbar. Fügen Sie dann Ihren Google Assistant wieder hinzu.</p> <p>Wählen Sie Pandora oder Spotify als Ihren voreingestellten Audiodienst (siehe Seite 35).</p> <p>Stellen Sie sicher, dass Sie dasselbe Audiodienstkonto in der Bose Music App und in der Google Assistant App verwenden.</p> <p>Ihr Google Assistant unterstützt möglicherweise Ihre Anforderung nicht. Neue Funktionen werden regelmäßig hinzugefügt.</p> <p>Zusätzlichen Support erhalten Sie auf: https://support.google.com/assistant</p>
<p>Ändern der persönlichen Ergebniseinstellungen Ihres Google Assistant</p>	<p>Um persönliche Ergebnisse auszuschalten oder das Konto für persönliche Ergebnisse zu ändern, verwenden Sie das Einstellungen-Menüs in der Google Assistant-App.</p>
<p>Preset reagiert nicht</p>	<p>Vergewissern Sie sich, dass das Preset eingestellt wurde (siehe Seite 36).</p>
<p>Soundbar verbindet sich nicht mit einem Bose SoundLink Bluetooth-Lautsprecher oder mit Bose-Kopfhörern</p>	<p>Vergewissern Sie sich, dass Ihr Lautsprecher oder Ihre Kopfhörer eingeschaltet sind, sie sich innerhalb von 9 m von der Soundbar befinden und für das Verbinden mit einem anderen Gerät bereit sind. Weitere Informationen finden Sie in der Bedienungsanleitung Ihres Produkts.</p>
<p>Soundbar verbindet sich nicht erneut mit einem vorher verbundenen Bose SoundLink Bluetooth-Lautsprecher</p>	<p>Verwenden Sie die Produktsteuerungen an Ihrem Lautsprecher, um durch die Produktgeräteliste zu gehen, bis Sie den Namen Ihrer Soundbar hören. Produktspezifische Informationen finden Sie in der Bedienungsanleitung Ihres Lautsprechers.</p>
<p>Soundbar verbindet sich nicht erneut mit vorher verbundenen Bose-Kopfhörern</p>	<p>Verbinden Sie sie mithilfe der Bose Music App. Auf diese Option können Sie vom Menü „Einstellungen“ aus zugreifen.</p>

SYMPTOM

LÖSUNG



**Verzögerter
Ton von einem
verbundenen Bose
SoundLink *Bluetooth*-
Lautsprecher oder
von Bose-Kopfhörern**

Nicht alle Lautsprecher oder Kopfhörer können Ton perfekt synchron wiedergeben, wenn sie mit der Soundbar verbunden sind. Um zu prüfen, ob Ihr Produkt kompatibel ist, besuchen Sie: worldwide.Bose.com/Support/Groups

Installieren Sie alle verfügbaren Software-Updates für Ihren Lautsprecher oder Ihre Kopfhörer. Um auf Updates zu prüfen, öffnen Sie die entsprechende Bose App für Ihr Produkt auf Ihrem Mobilgerät oder besuchen Sie btu.Bose.com auf Ihrem Computer.

ZURÜCKSETZEN DER SOUNDBAR

Ein Zurücksetzen des Systems löscht alle Quellen-, Lautstärke-, Netzwerk- und ADAPTiQ-Audiokalibrierungseinstellungen von der Soundbar und stellt die werkseitigen Originaleinstellungen wieder her.

1. Halten Sie auf der Fernbedienung die Power-Taste  und die Taste zum Vorwärtsspringen  5 Sekunden lang gedrückt, bis die Lichtleiste zweimal weiß blinkt und dann zu schwarz übergeht.

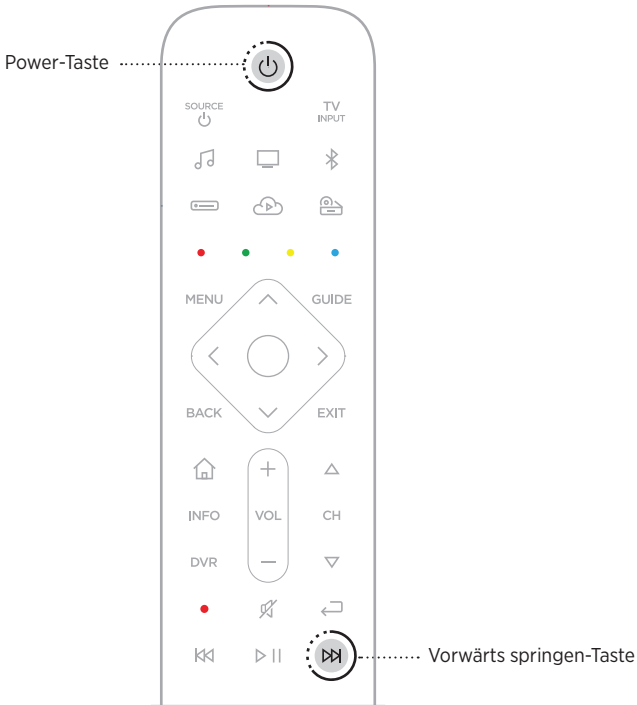

Die Soundbar wird neu gestartet. Wenn das Zurücksetzen abgeschlossen ist, leuchtet die Lichtleiste gelb.

2. So stellen Sie das Netzwerk und die Audioeinstellungen der Soundbar wieder her:
 - a. Starten Sie die Bose Music App auf Ihrem Mobilgerät und fügen Sie die Soundbar zu Ihrem Netzwerk hinzu (siehe Seite 19).
 - b. Führen Sie die ADAPTiQ-Audiokalibrierung mithilfe der Bose Music-App durch.

ANSCHLUSSMÖGLICHKEITEN

Sie haben die folgenden zwei Möglichkeiten, um die Soundbar an Ihr Fernsehgerät anzuschließen:

Option 1 (bevorzugt): HDMI eARC oder ARC (Audio Return Channel)

Option 2: Optisch

HINWEIS: Die bevorzugte Option ist das Anschließen der Soundbar unter Verwendung des HDMI-Kabels an den HDMI eARC- oder ARC-Anschluss des Fernsehgeräts.

- Suchen Sie an der Rückseite des Fernsehgeräts das **HDMI IN-** und **Audio OUT-** (optisch) Anschlussfeld.

HINWEIS: Das Anschlussfeld Ihres Fernsehgeräts sieht möglicherweise nicht wie abgebildet aus. Suchen Sie nach der Form des Anschlusses.

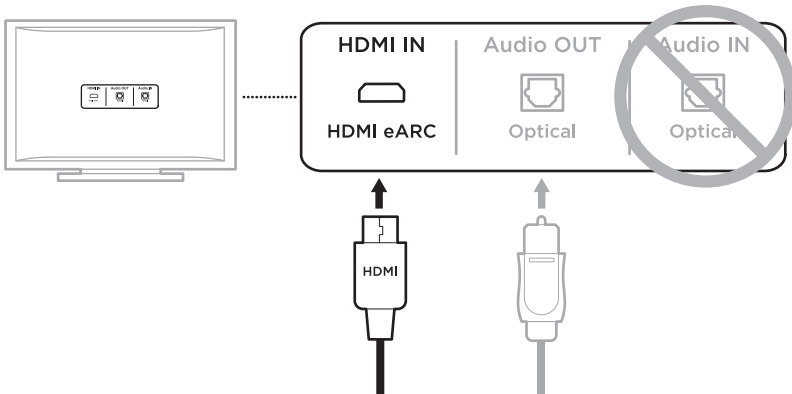

Option 1 (bevorzugt)
HDMI eARC oder ARC:
 Verwenden Sie das HDMI-Kabel für diese Verbindung.

Option 2:
Optisch: Wenn Ihr Fernsehgerät keinen HDMI eARC- oder ARC-Anschluss hat, verwenden Sie ein optisches Kabel für diese Verbindung.

- Auswählen eines Audiokabels.

ANSCHLIESSEN DER SOUNDBAR AN DAS FERNSEHGERÄT

Schließen Sie nach Auswahl eines Audiokabels die Soundbar an das Fernsehgerät an.

Option 1 (bevorzugt): HDMI eARC oder ARC

1. Schließen Sie ein Ende des HDMI-Kabels an den **HDMI eARC-** oder **ARC-**Anschluss des Fernsehgeräts an.

HINWEIS: Stellen Sie sicher, dass das HDMI-Kabel an einen HDMI eARC- oder ARC-Anschluss am Fernsehgerät und nicht an einen üblichen HDMI-Anschluss anschließen. Falls Ihr Fernsehgerät keinen HDMI eARC- oder ARC-Anschluss hat, sehen Sie unter Seite 62 nach.

2. Schließen Sie das andere Ende des Kabels an den **HDMI (ARC)-**Anschluss an der Soundbar an.

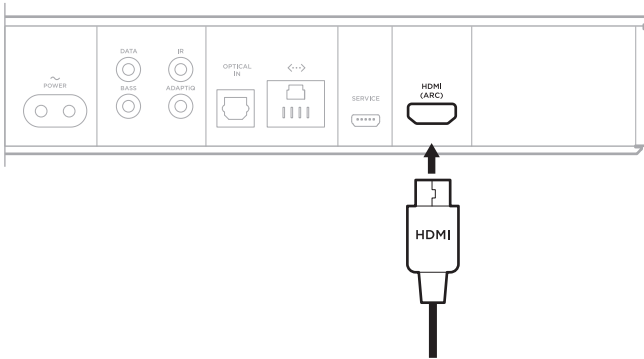

Option 2: Optisch

Wenn Ihr Fernsehgerät keinen HDMI eARC- oder ARC-Anschluss hat, verwenden Sie das optische Kabel, um die Soundbar an das Fernsehgerät anzuschließen.

1. Entfernen Sie die Schutzkappe von beiden Enden des optischen Kabels.

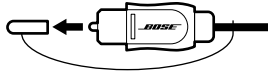

ACHTUNG: Wenn Sie den Stecker falsch herum hineinstecken, kann dies den Stecker und/oder Anschluss beschädigen.

2. Schließen Sie ein Ende des optischen Kabels an den **Optical OUT**-Anschluss des Fernsehgeräts an.
3. Halten Sie den Stecker am anderen Ende des optischen Kabels.
4. Richten Sie den Stecker am **OPTICAL IN**-Anschluss der Soundbar aus und stecken Sie ihn vorsichtig hinein.

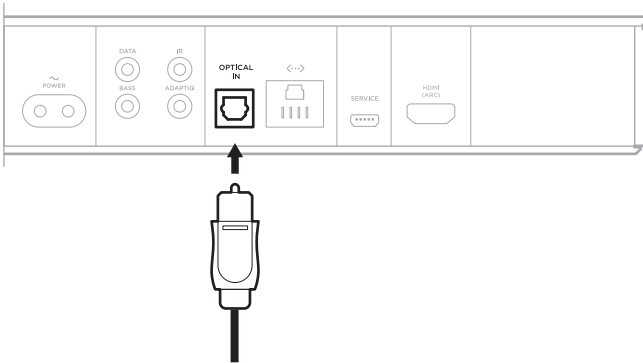



HINWEIS: Der Anschluss hat eine Tür mit Scharnier, die nach innen schwenkt, wenn Sie den Stecker hineinstecken.

5. Stecken Sie den Stecker fest in den Anschluss, bis Sie ein Klicken hören oder spüren.



ÜBERPRÜFEN DES TONS

HINWEIS: Um keinen verzerrten Ton zu hören, schalten Sie die TV-Lautsprecher aus. Weitere Informationen finden Sie in der Bedienungsanleitung Ihres Fernsehgeräts.

1. Schalten Sie das Fernsehgerät ein.
2. Wenn Sie eine Kabel-/Satellitenanlage oder eine andere sekundäre Quelle verwenden:
 - a. Schalten Sie diese Quelle ein.
 - b. Wählen Sie den entsprechenden Fernseh Eingang aus.
3. Wenn die Soundbar nicht eingeschaltet wird, drücken Sie die Power-Taste  auf der Fernbedienung.
Sie hören Ton von der Soundbar.
4. Drücken Sie die „Stummschaltung/Stummschaltung aufheben“-Taste .
Sie hören keinen Ton von den TV-Lautsprechern oder der Soundbar.

HINWEIS: Wenn Sie keinen Ton aus der Soundbar hören oder Ton aus den TV-Lautsprechern hören, sehen Sie unter Seite 54 nach.

Lees alle veiligheids- en beveiligingsinstructies en de gebruiksaanwijzing door en bewaar deze.

CE Bose Corporation verklaart hierbij dat dit product voldoet aan de essentiële vereisten en andere relevante bepalingen van richtlijn 2014/53/EU en alle andere vereisten van de toepasselijke EU-richtlijnen. De volledige conformiteitsverklaring kunt u vinden op: www.Bose.com/compliance

Belangrijke veiligheidsinstructies

1. Lees deze instructies door.
2. Bewaar deze instructies.
3. Neem alle waarschuwingen in acht.
4. Volg alle instructies.
5. Gebruik dit apparaat niet in de buurt van water.
6. Alleen met een droge doek schoonmaken.
7. De ventilatieopeningen niet blokkeren. Installeer het apparaat volgens de instructies van de fabrikant.
8. Niet installeren in de buurt van warmtebronnen zoals radiatoren, verwarmingsroosters, kachels of andere apparaten (waaronder versterkers) die warmte produceren.
9. Zorg dat er niet op het netsnoer wordt gelopen en dat dit niet wordt afgekneeld, met name bij stekkers, stopcontacten en het punt waar deze uit het apparaat komen.
10. Gebruik uitsluitend aansluitstukken/accessoires die door de fabrikant worden gespecificeerd.
11.  Gebruik het apparaat uitsluitend in combinatie met het verrijdbare plateau, de standaard, de beugel of de tafel die door de fabrikant worden gespecificeerd of samen met het apparaat worden verkocht. Als u een verrijdbaar plateau gebruikt, wees dan voorzichtig wanneer u het apparaat en het plateau verplaatst, zodat deze niet omvallen en letsel veroorzaken.
12. Verwijder de stekker van dit apparaat uit het stopcontact bij onweer of als het langere tijd niet wordt gebruikt.
13. Laat alle onderhoud over aan bevoegde medewerkers. Onderhoud is vereist als het apparaat is beschadigd, als bijvoorbeeld een elektriciteits snoer of stekker is beschadigd, als er vloeistof in het apparaat is gemorst of voorwerpen in het apparaat zijn gevallen, als het apparaat is blootgesteld aan regen of vocht, of als het niet normaal werkt of is gevallen.

WAARSCHUWINGEN



Dit symbool op het product betekent dat er een niet-geïsoleerde, gevaarlijke spanning aanwezig is binnen de behuizing van het product die kan leiden tot een risico op elektrische schokken.



Dit symbool op het product betekent dat deze handleiding belangrijke bedienings- en onderhoudsinstructies bevat.



Bevat kleine onderdelen die een verstikkingsgevaar kunnen vormen. Niet geschikt voor kinderen jonger dan 3 jaar.



Dit product bevat magnetisch materiaal. Raadpleeg uw arts om te vragen of dit invloed kan hebben op uw implanteerbare medische hulpmiddel.



Dit product bevat een oppervlak van voorgespannen glas. Wees voorzichtig om stoten te vermijden. Ga bij breuk voorzichtig om met gebroken glas.

- Om het risico op brand of elektrische schokken te verlagen, mag dit product NIET worden blootgesteld aan regen, vloeistof of vocht.
- Stel dit product NIET bloot aan druipende of spattende vloeistoffen en plaats geen met vloeistof gevulde voorwerpen, zoals vazen, op of bij het product.
- Houd het product uit de buurt van vuur en warmtebronnen. Plaats GEEN open vlammen, zoals brandende kaarsen, op of bij het product.
- Er mogen GEEN wijzigingen aan dit product worden aangebracht door onbevoegden.
- NIET in voertuigen of boten gebruiken.
- Wanneer de netstekker of aansluiting van een apparaat als stroomonderbreker wordt gebruikt, dient deze stroomonderbreker steeds goed bereikbaar te zijn.



仅适用于 2000 m 以下地区安全使用

Uitsluitend gebruiken op een hoogte van minder dan 2000 meter.

- De bij dit product meegeleverde accu of batterij kan bij onjuiste behandeling leiden tot een risico op brand of chemische brandwonden.
- Als de accu of batterij lekt, zorg dan dat de vloeistof niet in aanraking komt met huid of ogen. Bij aanraking dient u medische hulp in te roepen.
- Producten die accu's of batterijen bevatten niet blootstellen aan overmatige warmte (zoals direct zonlicht, vuur en dergelijke).
- Gebruik uitsluitend het volgende materiaal om dit product te bevestigen: Bose Soundbar Wall Bracket.

OPMERKING: Dit apparaat is getest en voldoet aan de normen voor een digitaal apparaat van klasse B, volgens deel 15 van de FCC-voorschriften. Deze normen zijn bedoeld om redelijke bescherming te bieden tegen schadelijke storing bij installatie in een woonomgeving. Dit apparaat genereert en gebruikt radiofrequente energie en kan deze uitzenden en het kan, als het niet wordt geïnstalleerd en gebruikt volgens de instructies, schadelijke storing veroorzaken aan radiocommunicatie. Er is echter geen garantie dat er geen storing zal optreden bij een bepaalde installatie. Als dit apparaat schadelijke storing veroorzaakt aan de ontvangst van radio of tv, hetgeen kan worden bepaald door het apparaat aan en uit te zetten, wordt geadviseerd te trachten de storing te verhelpen door een of meer van de volgende maatregelen:

- Richt de ontvangstantenne opnieuw of verplaats deze.
- Vergroot de afstand tussen de apparatuur en de ontvanger.
- Sluit de apparatuur aan op een stopcontact van een andere groep dan de groep waarop de ontvanger is aangesloten.
- Voor hulp neemt u contact op met de dealer of een ervaren radio- of tv-technicus.

Veranderingen of aanpassingen die niet uitdrukkelijk zijn goedgekeurd door Bose Corporation kunnen leiden tot het vervallen van de bevoegdheid van de gebruiker om dit apparaat te gebruiken.

Dit apparaat voldoet aan deel 15 van de FCC-voorschriften en aan de RSS-norm(en) van ISED Canada voor vergunningsvrije apparaten. Op het gebruik zijn de volgende twee voorwaarden van toepassing: (1) Dit apparaat mag geen schadelijke storing veroorzaken, en (2) dit apparaat moet bestand zijn tegen alle externe storing, waaronder storing die een ongewenste werking tot gevolg kan hebben.

Dit apparaat voldoet aan de limieten van de FCC en ISED Canada voor blootstelling van de bevolking aan straling. Dit apparaat moet worden geïnstalleerd en gebruikt met een minimale afstand van 20 cm tussen de zender en uw lichaam. Deze zender mag niet worden geplaatst bij of samen worden gebruikt met een andere antenne of zender.

Dit apparaat voor gebruik in de 5150-5250 MHz-band is uitsluitend bestemd voor gebruik binnenshuis, om het risico op schadelijke storing aan mobiele satellietssystemen op hetzelfde kanaal te verminderen.

CAN ICES-3(B)/NMB-3(B)

Het product voldoet aan de hieronder vermelde normen of documenten, in overeenstemming met de Richtlijn 2009/125/EG betreffende de eisen inzake ecologisch ontwerp voor energierelevante producten: Verordening (EG) nr. 1275/2008, als gewijzigd door Verordening (EU) nr. 801/2013.

Vereiste informatie over stroomopname	Vermogensmodi	
	Stand-by*	Netwerk op stand-by
Energieverbruik in de aangegeven vermogensmodus, bij een ingangsspanning van 230 V/50 Hz	< 0,5 W	alle netwerktypen ≤ 2,0 W
Tijd waarna de apparatuur automatisch naar de modus wordt overgeschakeld	< 2,5 uur	≤ 20 minuten
Energieverbruik met het netwerk op stand-by als alle bedrade netwerkpoorten aangesloten zijn en alle draadloze netwerkpoorten geactiveerd zijn, bij een ingangsspanning van 230 V/50 Hz	N.v.t.	≤ 2,0 W
<p>Procedures voor het deactiveren/activeren van netwerkpoorten. Door het deactiveren van alle netwerken wordt de stand-bymodus ingeschakeld.*</p> <p>* Voordat u de netwerken deactiveert of de stand-bymodus inschakelt, zorgt u met behulp van de aan-uitknop van de microfoon dat de microfoon is ingeschakeld (het rode lampje is dan uit).</p>	<p>Wi-Fi*: Deactiveer door de knoppen Bose Music en Vooruit skippen op de afstandsbediening tegelijk ingedrukt te houden. Herhaal dit om te activeren.</p> <p>Bluetooth*: Deactiveer door de koppellijst te wissen door de <i>Bluetooth</i>*-knop op de afstandsbediening 10 seconden ingedrukt te houden. Activeer door te koppelen met een <i>Bluetooth</i>-bron.</p> <p>Ethernet: Deactiveer door de ethernetkabel te verwijderen. Activeer door de ethernetkabel aan te sluiten.</p>	

Voor Europa:

Frequentiebanden 2400 tot 2483,5 MHz, 5150 tot 5350 MHz en 5470 tot 5725 MHz.

Maximaal zendvermogen minder dan 20 dBm EIRP.

Frequentieband 5725 tot 5850 MHz.

Maximaal zendvermogen minder dan 14 dBm (25 mW) EIRP.

Het maximaal zendvermogen blijft dusdanig onder de wettelijk vastgestelde limieten dat het product volgens de toepasselijke regelgeving geen SAR-toetsing behoeft en hiervan is vrijgesteld.

Dit apparaat is beperkt tot gebruik binnenshuis bij gebruik in de 5150-5350 MHz-frequentieband in alle in de tabel vermelde EU-lidstaten.

									
BE	DK	IE	UK	FR	CY	SK	HU	AT	SE
BG	DE	PT	EL	HR	LV	LT	MT	PL	
CZ	EE	FI	ES	IT	RO	LU	NL	SI	



Dit symbool betekent dat het product niet mag worden weggegooid als huishoudelijk afval en naar een geschikt inzamelpunt voor recycling moet worden gebracht. Het op de juiste wijze afvoeren en recyclen helpt natuurlijke hulpbronnen, de menselijke gezondheid en het milieu te beschermen. Voor meer informatie over het afvoeren en recyclen van dit product neemt u contact op met de gemeente waar u woont, de afvalverwerkingsinstantie of de winkel waar u dit product hebt gekocht.

Management Regulation for Low-power Radio-frequency Devices (Voorschrift voor het beheer van radiofrequente apparaten met laag vermogen)

Artikel XII

Volgens de 'Management Regulation for Low-power Radio-frequency Devices' mogen bedrijven, ondernemingen of gebruikers zonder toestemming van de NCC de oorspronkelijke eigenschappen en werking van goedgekeurde radiofrequente apparaten met laag vermogen niet wijzigen en evenmin de frequentie daarvan wijzigen of het zendvermogen verhogen.

Artikel XIV

Radiofrequente apparaten met laag vermogen mogen de veiligheid van vliegtuigen niet beïnvloeden en wettelijke communicaties niet verstoren. Als een dergelijke storing wordt vastgesteld, moet de gebruiker onmiddellijk stoppen met het gebruik van het apparaat tot dit niet langer storing veroorzaakt. Onder de genoemde wettelijke communicaties wordt verstaan radiocommunicatie die wordt gebruikt in overeenstemming met de telecommunicatiewet.

Radiofrequente apparaten met laag vermogen moeten bestand zijn tegen storing van wettelijke communicaties of apparaten die ISM-radiogolven uitstralen.



Gooi gebruikte accu's of batterijen op de juiste wijze weg, volgens de plaatselijke voorschriften. Niet verbranden.

Tabel m.b.t. de beperking van gevaarlijke stoffen in China

Namen van en gehalte aan giftige of gevaarlijke stoffen of elementen						
Giftige of gevaarlijke stoffen en elementen						
Naam onderdeel	Lood (Pb)	Kwik (Hg)	Cadmium (Cd)	Zeswaardig chroom (Cr(VI))	Polybroombifenyyl (PBB)	Polybroomdifenylether (PBDE)
PCB's	X	0	0	0	0	0
Metalen onderdelen	X	0	0	0	0	0
Plastic onderdelen	0	0	0	0	0	0
Luidsprekers	X	0	0	0	0	0
Kabels	X	0	0	0	0	0
Deze tabel is opgesteld in overeenstemming met de bepalingen van SJ/T 11364. O: Geeft aan dat het gehalte aan deze giftige of gevaarlijke stof in alle homogene materialen van dit onderdeel onder de maximaal toegelaten waarden in GB/T 26572 ligt. X: Geeft aan dat de giftige of gevaarlijke stof in minstens één van de voor dit onderdeel gebruikte homogene materialen boven de maximaal toegelaten waarden in GB/T 26572 ligt.						

Tabel m.b.t. de beperking van gevaarlijke stoffen in Taiwan

Naam van de apparatuur: Versterkte luidspreker, typeaanduiding: 425842						
Stoffen waarvoor beperkingen gelden, met de bijbehorende chemische symbolen						
Onderdeel	Lood (Pb)	Kwik (Hg)	Cadmium (Cd)	Zeswaardig chroom (Cr+6)	Polybroombifenylen (PBB)	Polybroomdifenylethers (PBDE)
PCB's	-	o	o	o	o	o
Metalen onderdelen	-	o	o	o	o	o
Plastic onderdelen	o	o	o	o	o	o
Luidsprekers	-	o	o	o	o	o
Kabels	-	o	o	o	o	o
<p>Opmerking 1: "o" geeft aan dat de procentuele inhoud van de stof waarvoor beperkingen gelden het percentage van de referentiewaarde voor aanwezigheid niet overschrijdt.</p> <p>Opmerking 2: "-" geeft aan dat de stof waarvoor beperkingen gelden overeenkomt met de uitzondering.</p>						

Fabricagedatum: Het achtste cijfer in het serienummer geeft het fabricagejaar aan. "0" is 2010 of 2020.

Importeur in China: Bose Electronics (Shanghai) Company Limited, Part C, Plant 9, No. 353 North Riyang Road, China (Shanghai) Pilot Free Trade Zone

Importeur in de EU: Bose Products B.V., Gorslaan 60, 1441 RG Purmerend, Nederland

Importeur in Taiwan: Bose Taiwan Branch, 9F-A1, No. 10, Section 3, Minsheng East Road, Taipei City 104, Taiwan
Telefoonnummer: +886-2-2514 7676

Importeur in Mexico: Bose de México, S. de R.L. de C.V., Paseo de las Palmas 405-204, Lomas de Chapultepec, 11000 México, D.F. Telefoonnummer: +5255 (5202) 3545

Ingangsspecificaties: 100-240 V \sim 50/60 Hz, 65 W

De CMIIT-ID bevindt zich op het productlabel op de achterkant van de soundbar.

Vul het volgende in en bewaar deze informatie voor uw administratie

De serie- en modelnummers vindt u op de achterkant van de soundbar.

Serienummer: _____

Modelnummer: _____

Bewaar uw betalingsbewijs samen met de gebruikershandleiding. Dit is een goed moment om uw Bose-product te registreren. Dat kan eenvoudig door naar global.Bose.com/register te gaan.

Beveiligingsinformatie



Dit product kan automatische beveiligingsupdates van Bose ontvangen. Om de automatische beveiligingsupdates te ontvangen dient u de productinstallatieprocedure in de Bose Music-app te voltooien en het product te verbinden met het internet. **Als u de installatieprocedure niet voltooit, bent u zelf verantwoordelijk voor het installeren van de beveiligingsupdates die Bose ter beschikking stelt.**

Amazon, Alexa, Amazon Music en alle gerelateerde logo's zijn handelsmerken van Amazon, Inc. of dochterondernemingen.

Apple, het Apple-logo, Apple Music en AirPlay zijn handelsmerken van Apple Inc., gedeponeerd in de VS en andere landen. App Store is een servicemerck van Apple Inc.

Gebruik van de Works with Apple-badge betekent dat een accessoire speciaal bedoeld is voor gebruik met de in de badge vermelde technologie en is gecertificeerd door de ontwikkelaar om te voldoen aan de prestatiestandaarden van Apple.

Het *Bluetooth*[®]-woordmerk en de bijbehorende logo's zijn gedeponeerde handelsmerken die het eigendom zijn van Bluetooth SIG, Inc. en het gebruik van dergelijke merken door Bose Corporation gebeurt onder licentie.

 Vervaardigd onder licentie van Dolby Laboratories. Dolby, Dolby Audio en het dubbele-D-symbool zijn handelsmerken van Dolby Laboratories Licensing Corporation.

 Voor DTS-octrooiën raadpleegt u <http://patents.dts.com>. Vervaardigd onder licentie van DTS, Inc. DTS, Digital Surround en het Digital Surround-logo zijn gedeponeerde handelsmerken of handelsmerken van DTS, Inc. in de Verenigde Staten en andere landen. © 2020 DTS, Inc. ALLE RECHTEN VOORBEHOUDEN.

Google, Google Play en het Google Play-logo zijn handelsmerken van Google LLC.

 De termen HDMI en HDMI High-Definition Multimedia Interface en het HDMI-logo zijn handelsmerken of gedeponeerde handelsmerken van HDMI Licensing Administrator, Inc.

Dit product bevat de iHeartRadio-service. iHeartRadio is een gedeponeerd handelsmerk van iHeartMedia, Inc.

Dit product wordt beschermd door bepaalde intellectuele eigendomsrechten van Microsoft. Gebruik of distributie van dergelijke technologie buiten dit product is verboden zonder licentie van Microsoft.

QuickSet is een gedeponeerd handelsmerk van Universal Electronics Inc. in de Verenigde Staten en internationaal. © UEI 2000-2020

Pandora is een handelsmerk of gedeponeerd handelsmerk van Pandora Media, Inc. dat met toestemming wordt gebruikt.

Dit product bevat Spotify-software die onderworpen is aan licenties van derden die hier worden vermeld: www.spotify.com/connect/third-party-licenses

Spotify is een gedeponeerd handelsmerk van Spotify AB.

Wi-Fi is een gedeponeerd handelsmerk van Wi-Fi Alliance[®].

Acoustimass, ADAPTiQ, Bose, Bose Bass Module, Bose Music, Bose Noise Cancelling Headphones, Bose Smart Soundbar, Bose Soundbar, Bose Soundbar Universal Remote, Bose Soundbar Wall Bracket, Bose Surround Speakers, QuietComfort, SimpleSync, SoundLink, SoundLink Revolve, Virtually Invisible en Voice4Video zijn handelsmerken van Bose Corporation.

Hoofdkantoor Bose Corporation: 1-877-230-5639

© 2020 Bose Corporation. Niets in deze uitgave mag worden gereproduceerd, gewijzigd, gedistribueerd of op andere wijze gebruikt zonder voorafgaande schriftelijke toestemming.

Als u de bekendmakingen met betrekking tot licenties wilt weergeven die van toepassing zijn op de softwarepakketten van derden die deel uitmaken van het Bose Smart Soundbar 700-product:

1. Houd op de afstandsbediening de *Bluetooth*-knop  en de knop Achteruit skippen  5 seconden ingedrukt.
2. Sluit een USB-kabel aan op de aansluiting SERVICE aan de achterkant van de soundbar.
3. Sluit het andere uiteinde van de kabel aan op een computer.
4. Typ op de computer <http://203.0.113.1/opensource> in een browservenster om de licentieovereenkomst voor eindgebruikers en de bekendmaking met betrekking tot licenties weer te geven.

WAT ZIT ER IN DE DOOS

Inhoud 14

PLAATSING VAN DE SOUNDBAR

Aanbevelingen 15
 De soundbar aan de muur bevestigen 16

VOEDING

De soundbar op het lichtnet aansluiten..... 17
 Netwerk op stand-by..... 17

INSTALLEREN MET DE BOSE MUSIC-APP

De Bose Music-app downloaden 18

BESTAANDE GEBRUIKERS VAN DE BOSE MUSIC-APP

De soundbar toevoegen aan een bestaand account..... 19
 Met een ander Wi-Fi®-netwerk verbinden..... 19

ADAPTIQ-AUDIOKALIBRATIE

De ADAPTIQ-audiokalibratie uitvoeren 20

BEDIENING VAN DE SOUNDBAR

Spraakassistenten 21
 Functies van de afstandsbediening 22
 Aan/uit 23
 Bronnen 24
 Voorkeursinstellingen..... 25
 Afspelen, kanalen kiezen en volume regelen..... 26
 Kabel-/satellietfuncties..... 27
 De lage tonen bijstellen 27
 Een afstandsbediening van een andere fabrikant programmeren 27

SPRAAKASSISTENT

Opties voor spraakassistenten..... 28

Uw spraakassistent instellen..... 28

Toegang tot Amazon Alexa 29

 Uw stem gebruiken..... 29

 De soundbarknoppen gebruiken..... 30

Audio bedienen met Voice4Video™..... 31

 Voice4Video™ instellen..... 31

Toegang tot de Google Assistent..... 33

 Uw stem gebruiken..... 33

 De soundbarknoppen gebruiken..... 34

Muziek afspelen met de Google Assistent 35

 Een standaardaudioservice kiezen 35

VOORKEUREN INSTELLEN

Een voorkeur instellen..... 36

Een voorkeursinstelling afspelen 38

BLUETOOTH®-VERBINDINGEN

Een mobiel apparaat verbinden..... 39

De verbinding met een mobiel apparaat verbreken 40

Een mobiel apparaat opnieuw verbinden 40

Nog een mobiel apparaat verbinden 41

De lijst met apparaten van de soundbar wissen..... 41

AUDIO STREAMEN MET AIRPLAY

Audio streamen via het bedieningspaneel 42

Audio streamen via een app..... 42

STATUS VAN DE SOUNDBAR

Wi-Fi-status..... 43

Bluetooth-status..... 43

Status van de spraakassistent..... 44

 Microfoon uit-lampje 44

Afspelen en volume regelen 45

De status van updates en fouten..... 45

GEAVANCEERDE FUNCTIES

De soundbar updaten 46

Wi-Fi-functionaliteit uitschakelen/inschakelen..... 46

BOSE-PRODUCTEN VERBINDEN

Accessoires verbinden 47

Een Bose SoundLink *Bluetooth*-luidspreker of Bose-hoofdtelefoon verbinden 47

 Voordelen..... 47

 Compatibele producten 47

 Verbinden via de Bose Music-app..... 48

Een Bose SoundLink *Bluetooth*-luidspreker of Bose-hoofdtelefoon opnieuw verbinden 48

VERZORGING EN ONDERHOUD

De batterijen in de afstandsbediening plaatsen..... 49

De soundbar schoonmaken 50

Reserveonderdelen en accessoires..... 50

Beperkte garantie 50

PROBLEMEN OPLOSSEN

Probeer deze oplossingen eerst 51

Andere oplossingen 51

De soundbar resetten..... 59

BIJLAGE: REFERENTIEMATERIAAL M.B.T. DE INSTALLATIE

Aansluitopties.....	60
De soundbar op de tv aansluiten	61
Optie 1 (voorkeursoptie): HDMI eARC- of ARC	61
Optie 2: Optical	62
Controleren of er geluid is	63

INHOUD

Controleer of de volgende onderdelen aanwezig zijn:



Bose Smart Soundbar 700



Bose Soundbar Universal Remote



AA-batterij (4)

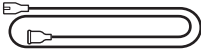

Netsnoer*

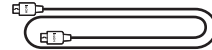

HDMI-kabel

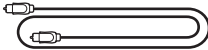

Optische kabel



Schoonmaakdoekje

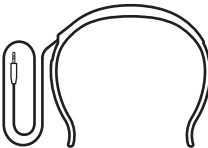

ADAPTiQ-headset

*Kan worden geleverd met meerdere netsnoeren. Gebruik het netsnoer voor uw regio.

OPMERKING: Als een onderdeel van het product beschadigd is of als het glas op de soundbar gebroken is, mag u deze NIET gebruiken. Neem contact op met een erkende Bose-dealer of de Bose-klantenservice.

Ga naar: worldwide.Bose.com/Support/SB700

AANBEVELINGEN

Voor de beste prestaties volgt u deze adviezen bij het plaatsen van de soundbar:

- Plaats **GEEN** voorwerpen op de soundbar.
- Om draadloze storing te voorkomen, houdt u andere draadloze apparatuur op een afstand van 30-90 cm van de soundbar. Plaats de soundbar niet in de buurt van metalen kasten, andere audio-/videocomponenten en directe warmtebronnen.
- Plaats de soundbar direct onder (bij voorkeur) of boven de tv, met het rooster van de luidspreker naar de kamer gericht.
- Plaats de soundbar op zijn rubberen voetjes op een stabiel en vlak oppervlak. Voor een goede ondersteuning moeten beide voetjes op het oppervlak rusten. Trillingen kunnen ertoe leiden dat de soundbar gaat schuiven, met name op gladde oppervlakken zoals marmer, glas of glad gepolijst hout.
- Zorg dat er een afstand van minimaal 1 cm is tussen de achterkant van de soundbar en andere oppervlakken. Als de openingen aan deze kant worden geblokkeerd, heeft dit invloed op de akoestische prestaties.
- Zorg dat er een stopcontact in de buurt is.
- Voor de beste geluidskwaliteit mag de soundbar **NIET** in een kast of diagonaal in een hoek worden geplaatst.
- Als u de soundbar in een kast of op een plank of tv-standaard plaatst, plaats de voorkant van de soundbar dan zo dicht mogelijk bij de voorkant van de plank of tv-standaard voor optimale audioprestaties.

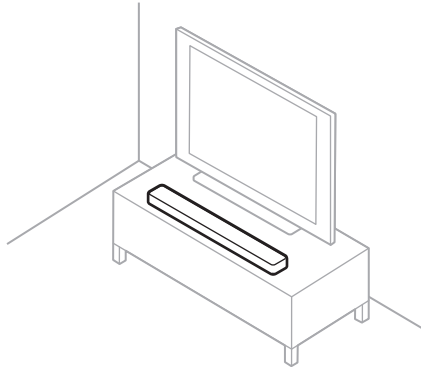

LET OP: Plaats de soundbar **NIET** op zijn voorkant, achterkant of bovenkant wanneer deze in gebruik is.

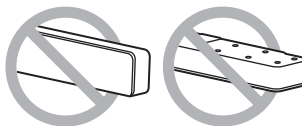

DE SOUNDBAR AAN DE MUUR BEVESTIGEN

U kunt de soundbar aan een muur bevestigen. Neem contact op met uw erkende Bose-dealer als u de muurbeugel voor Bose-soundbars (Bose Soundbar Wall Bracket) wilt aanschaffen.

Ga naar: worldwide.bose.com/Support/SB700

LET OP: Gebruik GEEN ander materiaal om de soundbar te bevestigen.

DE SOUNDBAR OP HET LICHTNET AANSLUITEN

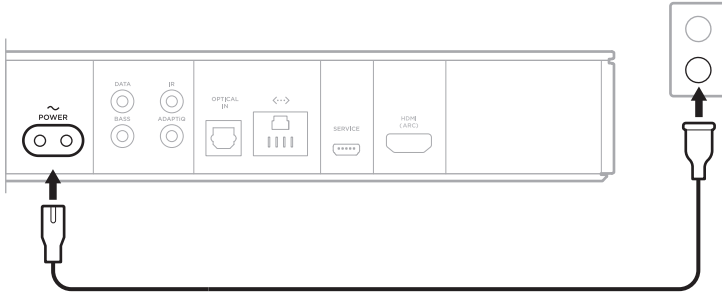

1. Sluit het netsnoer aan op de aansluiting **POWER** aan de achterkant van de soundbar.
2. Sluit het andere uiteinde van het netsnoer aan op een stopcontact.



De soundbar wordt ingeschakeld en de lichtbalk brandt continu oranje.

NETWERK OP STAND-BY

De soundbar wordt op netwerk-stand-by gezet wanneer de audio is gestopt en u 20 minuten geen knoppen hebt ingedrukt. Als u de soundbar wakker wilt maken uit netwerk-stand-by:

- Speel audio af of hervat het afspelen met behulp van uw mobiele apparaat of via de Bose Music-app.
- Praat met Amazon Alexa of de Google Assistent.
- Druk op de afstandsbediening achtereenvolgens op de aan-uitknop , een bronknop (zie pagina 24) of de Bose Music-knop , en een voorkeursknop (zie pagina 25).

OPMERKINGEN:

- Om in netwerk-stand-by toegang krijgen tot uw spraakassistent, moet de soundbar zijn geconfigureerd via de Bose Music-app en de microfoon aanstaan (zie pagina 28).
- U kunt de stand-bytimer uitschakelen via de Bose Music-app.

Met de Bose Music-app kunt u de soundbar configureren en bedienen vanaf uw mobiele apparaat, zoals een smartphone of tablet.

Via de app kunt u muziek streamen, voorkeuren instellen en wijzigen, muziekdiensten toevoegen, internetradiozenders verkennen, Amazon Alexa of de Google Assistent configureren en soundbarinstellingen beheren.

OPMERKING: Als u voor een ander Bose-product al een Bose-account hebt aangemaakt in de app, zie dan “Bestaande gebruikers van de Bose Music-app” op pagina 19.

DE BOSE MUSIC-APP DOWNLOADEN

1. Download de Bose Music-app op uw mobiele apparaat.

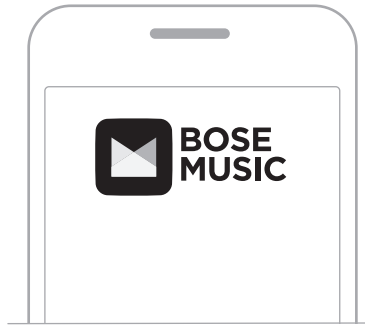



2. Volg de instructies van de app.

DE SOUNDBAR TOEVOEGEN AAN EEN BESTAAND ACCOUNT

Ga naar het scherm Mijn producten in de Bose Music-app en voeg uw Bose Smart Soundbar 700 toe.

MET EEN ANDER WI-FI-NETWERK VERBINDEN

Voer de volgende stappen uit als de naam of het wachtwoord van uw netwerk is gewijzigd of als u een ander netwerk wilt gebruiken of toevoegen.

1. Houd op de afstandsbediening de TV-knop  en de knop Achteruit skippen  ingedrukt, totdat de lichtbalk oranje brandt.
2. Open de Wi-Fi-instellingen op uw mobiele apparaat.
3. Selecteer Bose Soundbar 700.
4. Open de Bose Music-app en volg de instructies in de app.

OPMERKING: Als er in de app geen instructies voor de installatie verschijnen, gaat u naar het scherm Mijn producten en voegt u uw soundbar toe.

Nadat u via de Bose Music-app de soundbar hebt geconfigureerd, vraagt de app u om de ADAPTIQ-audiokalibratie uit te voeren voor de beste akoestische prestaties. De ADAPTIQ-audiokalibratie past het geluid van het systeem aan de akoestiek van het luistergebied aan door vijf audiometingen uit te voeren. Voor het uitvoeren van een audiokalibratie hebt u 10 minuten nodig en moet het stil zijn in de kamer.

Tijdens de ADAPTIQ-audiokalibratie meet een microfoon boven op de ADAPTIQ-headset (bijgeleverd bij de soundbar) de geluidskarakteristieken van de kamer om de optimale geluidskwaliteit te bepalen.

DE ADAPTIQ-AUDIOKALIBRATIE UITVOEREN

Als u later een optionele basmodule of surroundluidsprekers koppelt of de soundbar of meubels verplaatst, voer dan de ADAPTIQ-audiokalibratie opnieuw uit om een optimale geluidskwaliteit te waarborgen.

Gebruik de Bose Music-app om de ADAPTIQ-audiokalibratie uit te voeren. Deze optie bevindt zich in het menu Instellingen.

De bedieningsknoppen van de soundbar bevinden zich op de bovenkant van de soundbar en op de afstandsbediening.

OPMERKING: U kunt de soundbar ook bedienen via de Bose Music-app.

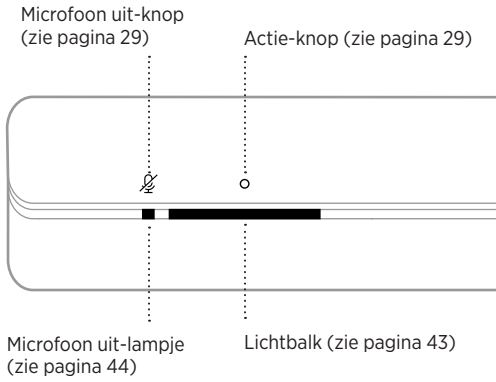

SPRAAKASSISTENTEN

U kunt de Actie-knop  en de Microfoon uit-knop  gebruiken voor de bediening van Amazon Alexa (zie pagina 30) of de Google Assistent (zie pagina 34).

FUNCTIES VAN DE AFSTANDSBEDIENING

Gebruik de afstandsbediening om de soundbar, met de soundbar verbonden bronnen en *Bluetooth*-verbindingen te bedienen en om voorkeuren in te stellen en te bedienen.

Schakelt soundbar in/uit
(zie pagina 23)

Schakelt de
geselecteerde
bron in/uit
(zie pagina 24)

Geeft internet-tv-
startpagina of startmenu
van huidige bron weer

Geeft lijst van opgenomen
DVR-programma's weer

Dempen/
Dempen opheffen
(zie pagina 26)

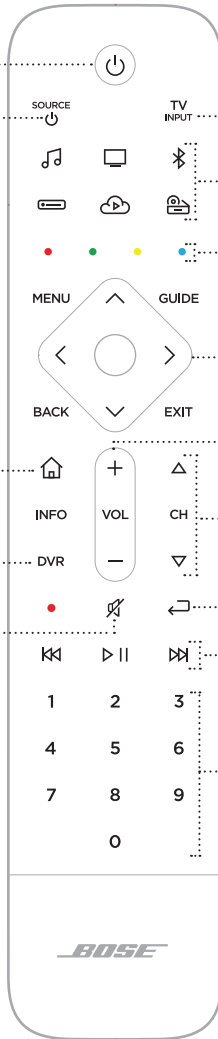

Selecteert een bron die is
aangesloten op de tv

Bronknoppen (zie pagina 24)

Kabel-/satellietknoppen
(zie pagina 26)

Navigatiepad

Volumeknoppen (zie pagina 26)

Kanaalknoppen (zie pagina 26)

Vorig(e) kanaal, hoofdstuk
of track (zie pagina 26)

Media afspelen (zie pagina 26)

Numeriek toetsenblok.
Met nummers 1 - 6 wordt
muziek van vooraf ingestelde
muziekbronnen gestreamd
(zie pagina 38)

OPMERKING: U programmeert de afstandsbediening via de Bose Music-app.

Aan/uit

Om de soundbar aan of uit te zetten, drukt u op de aan-uitknop  op de afstandsbediening.

Wanneer de soundbar wordt aangezet, lichten de knoppen op de afstandsbediening op volgens de laatste actieve bron.



OPMERKINGEN:

- Wanneer u de soundbar op een stopcontact aansluit, wordt de soundbar automatisch ingeschakeld.
- Wanneer de soundbar voor het eerst wordt ingeschakeld, wordt standaard de tv  gebruikt als bron.
- Als de soundbar is uitgeschakeld, kunt u nog steeds toegang krijgen tot uw spraakassistent, zolang deze is geconfigureerd met de Bose Music-app en de microfoon aanstaat (zie pagina 28).

TIP: U kunt ook gebruikmaken van Voice4Video™ om de soundbar in of uit te schakelen (zie pagina 31).

Bronnen

De afstandsbediening heeft vier programmeerbare bronknoppen (📺, 📶, ☁️ en 🎮). U kunt deze knoppen programmeren om uw tv, kabel-/satellietdecoder, gamesysteem, dvd- of Blu-ray Disc™-speler of andere bron te bedienen. U kunt tussen bronnen wisselen door met de afstandsbediening verschillende soorten invoer op de tv te selecteren.

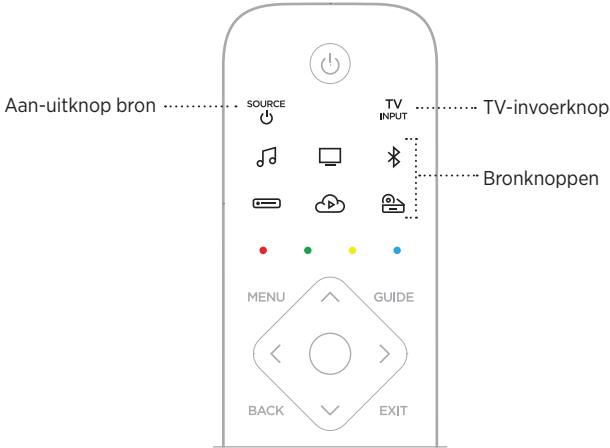

1. Druk op de afstandsbediening op de gewenste bronknop (📺, 📶, ☁️ of 🎮).
De bij de geselecteerde bron behorende knoppen op de afstandsbediening lichten op.
2. Druk op ^{SOURCE}📵.
De bron wordt ingeschakeld.
3. Druk op ^{TV}INPUT.
4. Selecteer de juiste invoer op de tv.

OPMERKINGEN:

- Als CEC op de tv is ingeschakeld, kan de tv automatisch overschakelen naar de bron wanneer de bron wordt ingeschakeld.
- Als u op de bronknoppen op de afstandsbediening drukt, wordt de tv-invoer niet gewijzigd. U schakelt de soundbar in en verandert de modus van de afstandsbediening, zodat u met de afstandsbediening de bronfuncties kunt bedienen.
- Tijdens de configuratie via de Bose Music-app wordt de afstandsbediening ingesteld op de tv. Als u de tv vervangt, gebruikt u de Bose Music-app om de afstandsbediening in te stellen op de nieuwe tv.

TIP: U kunt ook gebruikmaken van Voice4Video™ om uw bron te selecteren (zie pagina 31).

Voorkeursinstellingen

De soundbar biedt zes voorkeursknoppen die u kunt instellen op het afspelen van uw favoriete muziekservices. Na het instellen kunt u met een eenvoudige druk op een knop op de afstandsbediening of via de Bose Music-app op elk moment toegang krijgen tot uw muziek.



Voor meer informatie over voorkeursinstellingen, zie “Voorkeuren instellen” op pagina 36.

Afspelen, kanalen kiezen en volume regelen



FUNCTIE	WAT TE DOEN
Afspelen/Pauzeren	Druk op ▷ . Wanneer het afspelen wordt gepauzeerd, branden de zijkanten van de lichtbalk continu wit totdat het afspelen weer wordt hervat.
Achteruit skippen	Druk op ◀◀.
Vooruit skippen	Druk op ▶▶.
Vorig(e) kanaal, hoofdstuk of track	Druk op ◀◁.
Volume hoger	Druk op +. OPMERKING: Om het volume snel hoger te zetten, houdt u + ingedrukt.

FUNCTIE	WAT TE DOEN
Volume lager	Druk op —. OPMERKING: Om het volume snel lager te zetten, houdt u — ingedrukt.
Dempen/Dempen opheffen	Druk op ⌘. Wanneer het geluid is gedempt, brandt de linkerkant van de lichtbalk continu wit totdat het geluid weer wordt ingeschakeld. OPMERKING: U kunt ook op + drukken om het geluid weer in te schakelen.
Kanaal omhoog	Druk op Δ.
Kanaal omlaag	Druk op ∇.

TIP: U kunt voor sommige bronnen ook gebruikmaken van Voice4Video™ om het afspeelen en het volume te regelen (zie pagina 31).

Kabel-/satellietfuncties

De rode, groene, gele en blauwe knoppen op de afstandsbediening komen overeen met de gekleurde functieknoppen op de kabel-/satellietdecoder. Raadpleeg de gebruikershandleiding van de kabel-/satellietdecoder.

DE LAGE TONEN BIJSTELLEN

Gebruik de Bose Music-app om de lage tonen bij te stellen. Deze optie bevindt zich in het menu Instellingen.

EEN AFSTANDSBEDIENING VAN EEN ANDERE FABRIKANT PROGRAMMEREN

U kunt een afstandsbediening van een andere fabrikant, zoals de afstandsbediening van de kabel-/satellietdecoder, programmeren om de soundbar te bedienen. Raadpleeg de gebruikershandleiding of website van de andere fabrikant voor instructies.



Nadat de afstandsbediening van een andere fabrikant geprogrammeerd is, kunt u daarmee basisfuncties van de soundbar uitvoeren, zoals in- en uitschakelen en het volume regelen.

OPMERKING: Niet alle afstandsbedieningen van andere fabrikanten zijn compatibel met de soundbar. De afstandsbediening moet IR (infrarood) signalen ondersteunen om de soundbar te bedienen.

OPTIES VOOR SPRAAKASSISTENTEN

U kunt de soundbar zo instellen dat u snel en gemakkelijk toegang krijgt tot Amazon Alexa of de Google Assistent.

OPMERKING: Amazon Alexa en de Google Assistent zijn niet in alle talen en landen beschikbaar.

OPTIES	HOE U TOEGANG KRIJGT
Amazon Alexa	Gebruik uw stem en/of de Actie-knop  (zie pagina 30).
Google Assistent	Gebruik uw stem en/of de Actie-knop  (zie pagina 34).

OPMERKING: U kunt de soundbar niet zodanig instellen dat u Amazon Alexa en de Google Assistent tegelijkertijd kunt activeren.

UW SPRAAKASSISTENT INSTELLEN

Zorg voor u begint dat uw mobiele apparaat en de soundbar zich op hetzelfde Wi-Fi-netwerk bevinden.

Gebruik de Bose Music-app om uw spraakassistent in te stellen. Deze optie bevindt zich in het menu Instellingen.

OPMERKING: Zorg er bij het instellen van uw spraakassistent voor dat u hetzelfde muziekdienstaccount gebruikt als u in de Bose Music-app hebt gebruikt.

TOEGANG TOT AMAZON ALEXA

Alexa is de intelligente cloudbased spraakdienst waarmee u via uw soundbar kunt praten. U hoeft het Alexa maar te vragen en u kunt muziek afspelen, het nieuws beluisteren, een timer instellen, uw smarthome bedienen en nog veel meer. Alexa is bovendien zo ontworpen dat uw privacy geen gevaar loopt – u kunt uw spraakopdrachten wanneer u maar wilt in de Alexa-app bekijken en wissen.

Voor meer informatie over wat Alexa zoal kan, gaat u naar:

<https://www.amazon.com/usealexa>



OPMERKING: Alexa is niet in alle talen en landen beschikbaar.

Uw stem gebruiken

Begin de zin met “Alexa,” gevolgd door:

DINGEN OM TE PROBEREN	VOORBEELDEN VAN WAT U KUNT ZEGGEN
Praten met Alexa	Help me get started.
Audio afspelen	Play rock music. OPMERKING: Amazon Music is ingesteld als de standaardmuziekdienst. Gebruik de Alexa-app om de standaardmuziekdienst te veranderen.
Audio pauzeren	Pause.
Volume regelen	Volume up.
Skippen naar het volgende liedje	Skip.
Een specifieke audioservice afspelen	Play NPR on Tunein. OPMERKING: Niet alle audioservices worden door Amazon Alexa ondersteund.
Afspelen op een specifieke luidspreker	Play jazz in the “Kitchen.” OPMERKING: Zorg dat u de luidsprekernaam gebruikt die u in de Bose Music-app hebt opgegeven. Als er meerdere luidsprekers zijn met dezelfde naam, gebruikt u de naam die is opgegeven in de Alexa-app of wijzigt u de naam in de Bose Music-app.
Een timer instellen	Set a timer for five minutes.
Meer mogelijkheden ontdekken	What are your popular skills?
Alexa stoppen	Stop.

De soundbarknoppen gebruiken

De Actie-knop  en de Microfoon uit-knop  worden gebruikt om Alexa te bedienen. Deze knoppen vindt u aan de bovenkant van de soundbar.

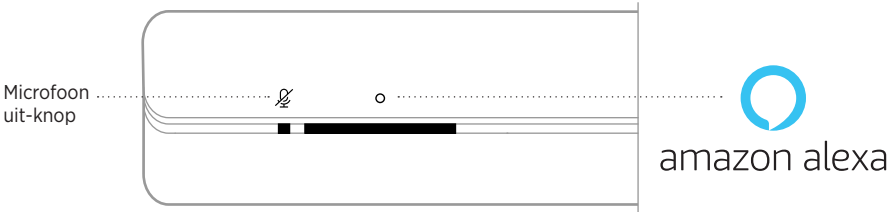

DINGEN OM TE PROBEREN

WAT TE DOEN

Praten met Alexa	Tik op  en zeg dan wat u wilt. Voor een lijst met dingen om te proberen, gaat u naar: https://www.amazon.com/usealexa
Alarmen en timers stoppen	Tik op  .
Alexa stoppen	Tik op  .
De microfoon aan- of uitzetten	Tik op  . OPMERKING: Wanneer de microfoon uitstaat, brandt het Microfoon uit-lampje continu rood en kunt u geen toegang krijgen tot Alexa.

AUDIO BEDIENEN MET VOICE4VIDEO™

Dankzij de Voice4Video™-technologie van Bose hebt u de beschikking over meer Amazon Alexa-spraakfuncties dan bij andere soundbars. U kunt niet alleen uw slimme soundbar met uw stem bedienen, maar ook uw tv en kabel- of satellietdecoder. Met één simpele vraag aan Alexa worden uw tv en slimme soundbar ingeschakeld en afgestemd op het gewenste netwerk of kanaalnummer, zodat u meteen kunt beginnen met het bekijken van uw favoriete programma's. Geen gedoe meer met ingewikkelde afstandsbedieningen die altijd kwijt zijn, want met Voice4Video™ van Bose voelt iedereen zich een expert — zelfs de babysitter of uw niet zo technisch aangelegde schoonouders.

Voice4Video™ instellen

Gebruik de Bose Music-app om Voice4Video™ in te stellen.

OPMERKING: Voordat u Voice4Video™ instelt, moet u eerst Alexa instellen in de Bose Music-app (zie pagina 28).

Uw stem gebruiken

Begin de zin met “Alexa,” gevolgd door:

DINGEN OM TE PROBEREN	VOORBEELDEN VAN WAT U KUNT ZEGGEN
Tv inschakelen	Turn on TV.
Tv uitschakelen	Turn off TV.
Video afspelen	Play.
Video pauzeren	Pause.
Video hervatten	Resume.
Video vooruit skippen	Next.
Video achteruit skippen	Previous.
Overschakelen op <i>Bluetooth</i>-audio	Switch to <i>Bluetooth</i> .
Een specifiek netwerk bekijken*	Watch NFL Network.
Een specifiek kanaalnummer bekijken*	Watch channel 802.
Skippen naar het volgende kanaal*	Next channel.
Skippen naar het vorige kanaal*	Previous channel.

*Alleen beschikbaar voor kabel- en satellietdecoders.

TOEGANG TOT DE GOOGLE ASSISTENT

De Bose Smart Soundbar 700 werkt nu met de Google Assistant, zodat u uw favoriete media handsfree kunt afspelen en pauzeren door gewoon te zeggen wat u wilt.

Voor meer informatie over wat de Google Assistant zoal kan doen, gaat u naar: <https://support.google.com/assistant>

OPMERKINGEN:



- De Google Assistant is niet in alle talen en landen beschikbaar.
- Voor meer informatie over het afspelen van audio met behulp van de Google Assistant, zie “Muziek afspelen met de Google Assistant” op pagina 35.

Uw stem gebruiken





Begin de zin met “Hey Google,” gevolgd door:

DINGEN OM TE PROBEREN	VOORBEELDEN VAN WAT U KUNT ZEGGEN
Toegang tot Google smarts	Hoe zeg je vriend in het Spaans?
Samen plezier maken	Hoe klinkt een olifant?
Een herinnering instellen	Help me herinneren dat ik mama donderdag moet bellen.
Uw agenda controleren	Wat staat er voor vandaag in mijn agenda?
Uw smarthome bedienen	Doe het licht uit.

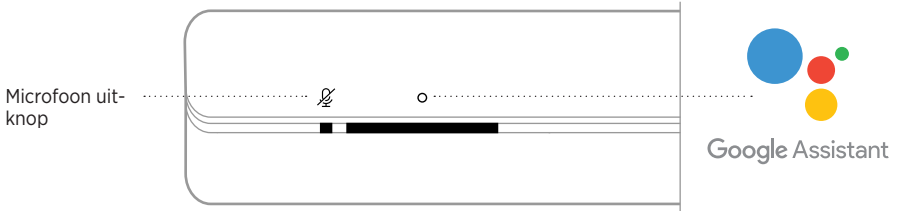
De soundbarknoppen gebruiken

U kunt de Actie-knop  en de Microfoon uit-knop  gebruiken voor de bediening van de Google Assistant. Deze knoppen vindt u aan de bovenkant van de soundbar.



DINGEN OM TE PROBEREN	WAT TE DOEN
Praten met de Google Assistant	Tik op  en zeg dan wat u wilt. Voor een lijst met dingen om te proberen, gaat u naar: https://support.google.com/assistant
Alarmen en timers stoppen	Tik op  .
De Google Assistant beëindigen	Tik op  .
De microfoon aan- of uitzetten	Tik op  . OPMERKING: Wanneer de microfoon uitstaat, brandt het Microfoon uit-lampje continu rood en hebt u geen toegang tot de Google Assistant.

MUZIEK AF SPELEN MET DE GOOGLE ASSISTENT

U kunt de Google Assistent vragen om muziek af te spelen via uw standaardaudioservice of via een specifieke andere audioservice.

Begin de zin met “Hey Google,” gevolgd door:

DINGEN OM TE PROBEREN	VOORBEELDEN VAN WAT U KUNT ZEGGEN
Muziek afspelen	Speel jazzmuziek. OPMERKING: De Google Assistent gebruikt uw standaardaudioservice. Gebruik de Google Assistent-app om de standaardaudioservice te wijzigen.
De luidspreker bedienen	Zet het geluid harder.
Een specifieke audioservice afspelen	Speel NPR op TuneIn. OPMERKING: Niet alle audioservices worden door de Google Assistent ondersteund.
Afspelen op een specifieke luidspreker	Speel hiphop in de keuken. OPMERKING: Zorg dat u de luidsprekernaam gebruikt die u in de Bose Music-app hebt opgegeven. Als er meerdere luidsprekers zijn met dezelfde naam, gebruikt u de naam die is opgegeven in de Google Assistent-app of wijzigt u de naam in de Bose Music-app.

Een standaardaudioservice kiezen

Tijdens de eerste installatie van de Google Assistent wordt u door de Google Assistent-app gevraagd om een standaardaudioservice te selecteren. Wanneer u de Google Assistent gebruikt in combinatie met Bose-producten, worden alleen Pandora en Spotify als standaardservice ondersteund. Hoewel tijdens de installatie ook andere audioservices worden aangemerkt als beschikbaar, worden deze niet ondersteund.

Kies voor het beste resultaat Pandora of Spotify als uw standaardaudioservice. Als u een niet-ondersteunde audioservice kiest, hoort u een foutmelding wanneer u opdracht geeft om muziek af te spelen.

U kunt voorkeuren instellen en aanpassen via de Bose Music-app of met de afstandsbediening.

OPMERKING: U kunt geen voorkeuren instellen in *Bluetooth*-modus.

EEN VOORKEUR INSTELLEN

1. Stream muziek via de Bose Music-app.
2. Druk op de afstandsbediening op de Bose Music-knop 🎵.

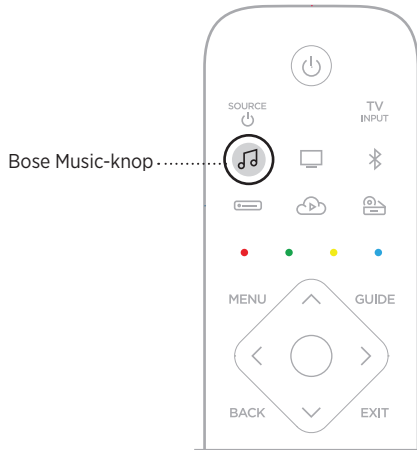

3. Houd een voorkeursknop ingedrukt totdat u een toon hoort.



EEN VOORKEURSINSTELLING AF SPELEN

1. Druk op de afstandsbediening op de Bose Music-knop .
2. Druk op een voorkeursknop om muziek af te spelen.

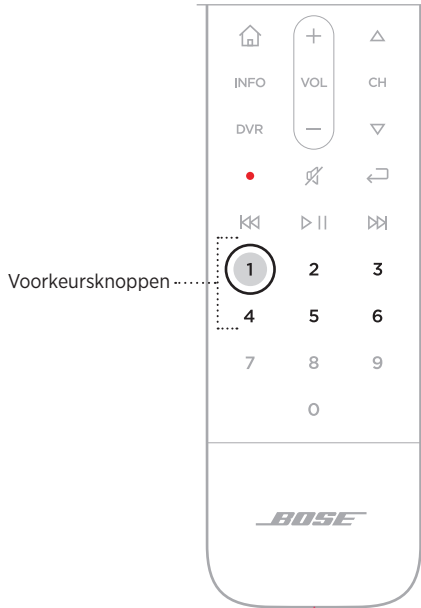

Met draadloze *Bluetooth*-technologie kunt u muziek van mobiele apparaten zoals smartphones, tablets en laptopcomputers streamen. Voordat u muziek van een apparaat kunt streamen, moet u het apparaat met de soundbar verbinden.

EEN MOBIEL APPARAAT VERBINDEN

1. Druk op de afstandsbediening op de *Bluetooth*-knop .

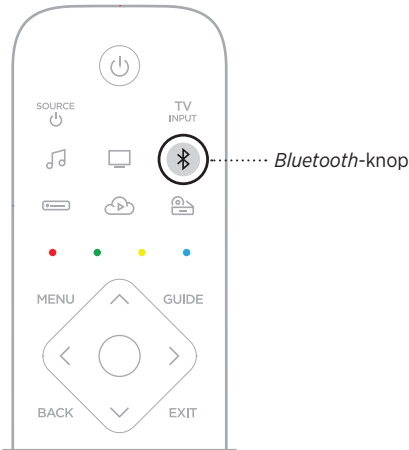

De lichtbalk pulseert blauw.

2. Zet op uw mobiele apparaat de *Bluetooth*-functie aan.

TIP: Het *Bluetooth*-menu bevindt zich gewoonlijk in het menu Instellingen.

3. Selecteer de soundbar in de lijst met apparaten.

TIP: Zoek de naam die u voor de soundbar hebt ingevoerd in de Bose Music-app. Als u de soundbar geen naam hebt gegeven, verschijnt de standaardnaam.



Als er verbinding is, hoort u een toon. De lichtbalk brandt continu wit en wordt dan geleidelijk zwart. De naam van de soundbar verschijnt in de lijst met apparaten van het mobiele apparaat.

DE VERBINDING MET EEN MOBIEL APPARAAT VERBREKEN

Gebruik de Bose Music-app om de verbinding met uw mobiele apparaat te verbreken.

TIP: U kunt ook de *Bluetooth*-instellingen op uw mobiele apparaat gebruiken. Als u de *Bluetooth*-functie uitschakelt, worden ook alle verbindingen met andere apparaten verbroken.

EEN MOBIEL APPARAAT OPNIEUW VERBINDEN

Druk op de afstandsbediening op de *Bluetooth*-knop ✕.

De soundbar probeert verbinding te maken met het meest recent verbonden apparaat.

OPMERKINGEN:

- Zorg dat de *Bluetooth*-functie op uw mobiele apparaat is ingeschakeld.
- Het mobiele apparaat moet zich binnen een afstand van 9 m bevinden en ingeschakeld zijn.

NOG EEN MOBIEL APPARAAT VERBINDEN

U kunt maximaal acht apparaten in de lijst met apparaten van de soundbar opslaan en de soundbar kan met twee apparaten tegelijk actief verbonden zijn.

OPMERKING: U kunt van slechts één apparaat tegelijk audio afspelen.

1. Hou op de afstandsbediening de *Bluetooth*-knop  ingedrukt.

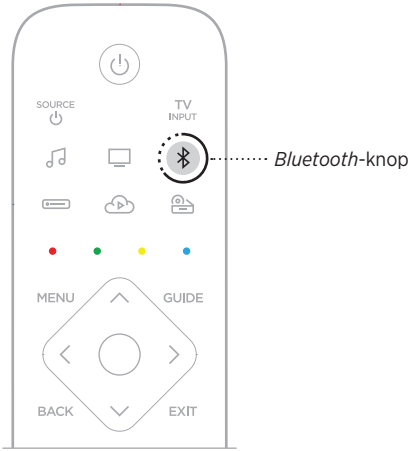

De lichtbalk pulseert blauw.

2. Selecteer de soundbar in de lijst met apparaten op uw mobiele telefoon.

OPMERKING: Zorg dat de *Bluetooth*-functie op uw mobiele apparaat is ingeschakeld.

DE LIJST MET APPARATEN VAN DE SOUNDBAR WISSEN

1. Tik  10 seconden aan, totdat de lichtbalk twee keer wit pulseert en dan geleidelijk zwart wordt.

De lichtbalk pulseert blauw.

2. Verwijder de luidspreker uit de *Bluetooth*-lijst op uw apparaat.

Alle apparaten worden gewist en de luidspreker is klaar om te verbinden (zie pagina 39).

De soundbar is geschikt voor het afspelen van audio via Airplay 2. Zo kunt u snel audio vanaf een Apple-apparaat naar de soundbar of naar meerdere luidsprekers streamen.

OPMERKINGEN:

- Om AirPlay 2 te kunnen gebruiken, moet u over een Apple-apparaat met iOS 11.4 of later beschikken.
- Het Apple-apparaat en de soundbar moeten zich op hetzelfde Wi-Fi-netwerk bevinden.
- Voor meer informatie over AirPlay gaat u naar: <https://www.apple.com/airplay>

AUDIO STREAMEN VIA HET BEDIENINGSPANEEL

1. Open het bedieningspaneel op het Apple-apparaat.
2. Houd de audiokaart in de rechterbovenhoek van het scherm even aangetikt en tik dan op het AirPlay-pictogram .
3. Selecteer de soundbar of luidsprekers.

AUDIO STREAMEN VIA EEN APP

1. Open een muziek-app (zoals Apple Music) en selecteer een nummer om af te spelen.
2. Tik op .
3. Selecteer de soundbar of luidsprekers.

De LED-lichtbalk aan de voorkant van de soundbar toont de status van de soundbar.

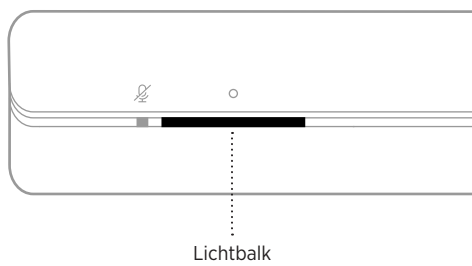

OPMERKING: De lichtbalk geeft één status tegelijk weer van de geselecteerde bron.

WI-FI-STATUS

Toont de status van de Wi-Fi-verbinding van de soundbar.

ACTIVITEIT VAN DE LICHTBALK		SYSTEEMSTATUS
Pulserend wit		Bezig verbinding te maken met Wi-Fi
Continu wit en wordt dan geleidelijk zwart		Verbonden met Wi-Fi





BLUETOOTH-STATUS

Toont de *Bluetooth*-verbindingstatus van mobiele apparaten.

ACTIVITEIT VAN DE LICHTBALK		SYSTEEMSTATUS
Pulserend blauw		Klaar om verbinding te maken met een mobiel apparaat
Pulserend wit		Bezig verbinding te maken met een mobiel apparaat
Continu wit en wordt dan geleidelijk zwart		Verbonden met een mobiel apparaat
Wit licht pulseert twee keer en wordt dan geleidelijk zwart		Bezig de lijst met apparaten te wissen

STATUS VAN DE SPRAAKASSISTENT

Toont de status van de spraakassistent.

ACTIVITEIT VAN DE LICHTBALK		SYSTEEMSTATUS
Uit		Spraakassistent is niet actief
Wit licht schuift naar het midden en brandt dan continu		Spraakassistent luistert
Wit licht schuift naar de zijkanten		Spraakassistent denkt na
Pulserend wit (volledig)		Spraakassistent praat
Pulserend geel		Melding van spraakassistent

Microfoon uit-lampje

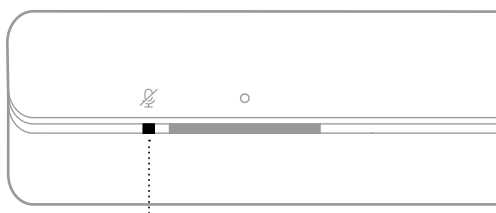





Microfoon uit-lampje

ACTIVITEIT VAN HET LAMPJE	SYSTEEMSTATUS
Continu rood	De microfoon staat uit







AFSPELEN EN VOLUME REGELEN

Toont de soundbarstatus tijdens afspelen en volume regelen.

ACTIVITEIT VAN DE LICHTBALK		SYSTEEMSTATUS
Twee lampjes in het midden branden continu wit		Afspelen/Pauzeren
Rechteruiteinde van de lichtbalk pulseert wit		Volume hoger
Linkeruiteinde van de lichtbalk pulseert wit		Volume lager
Linkeruiteinde van de lichtbalk brandt continu wit		Dempen

DE STATUS VAN UPDATES EN FOUTEN



Toont de status van software-updates en foutwaarschuwingen.

ACTIVITEIT VAN DE LICHTBALK		SYSTEEMSTATUS
Continu oranje		Bezig met Wi-Fi-installatie
Wit licht schuift van rechts naar links		Bezig met downloaden update
Wit licht schuift van links naar rechts		Bezig met updaten soundbar
Pulseert vier keer oranje		Bronfout - raadpleeg de Bose Music-app
Pulseert vier keer rood		Verzoek is tijdelijk niet beschikbaar, probeer het later opnieuw
Continu rood		Soundbarfout - neem contact op met de Bose-klantenservice

DE SOUNDBAR UPDATEN

Bij verbinding met de Bose Music-app en uw Wi-Fi-netwerk wordt de soundbar automatisch geüpdatet.

WI-FI-FUNCTIONALITEIT UITSCHAKELEN/INSCHAKELEN

Houd op de afstandsbediening de Bose Music-knop  en de knop Vooruit skippen  ingedrukt, totdat de lichtbalk twee keer wit pulseert en dan geleidelijk zwart wordt.

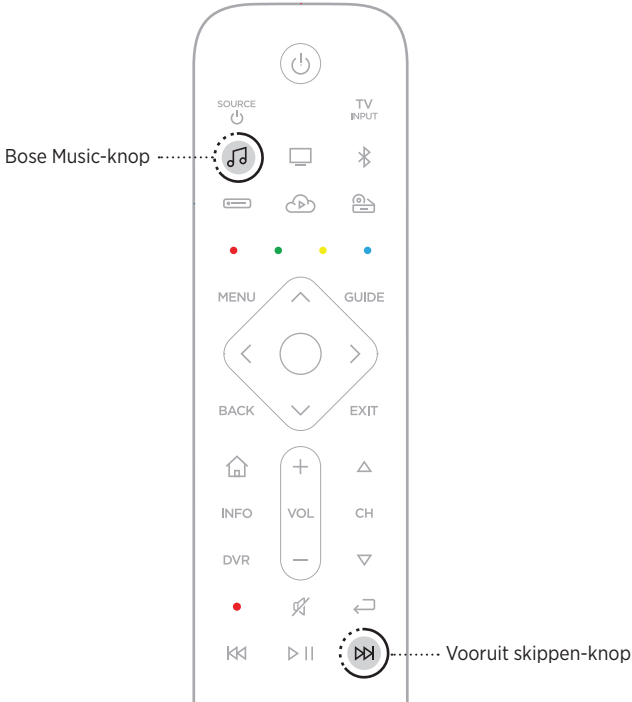

ACCESSOIRES VERBINDEN

U kunt een of meer van deze accessoires op de soundbar aansluiten. Raadpleeg de gebruikershandleiding van het accessoire voor meer informatie.

- **Bose Bass Module 500:** worldwide.Bose.com/Support/BASS500
- **Bose Bass Module 700:** worldwide.Bose.com/Support/BASS700
- **Acoustimass 300 bass module:** global.Bose.com/Support/AM300
- **Bose Surround Speakers:** worldwide.Bose.com/Support/WSS
- **Bose Surround Speakers 700:** worldwide.Bose.com/Support/WSS700
- **Virtually Invisible 300 wireless surround speakers:** global.Bose.com/Support/VI300

EEN BOSE SOUNDLINK *BLUETOOTH*-LUIDSPREKER OF BOSE-HOOFDTELEFOON VERBINDEN

Met de SimpleSync™-technologie van Bose kunt u bepaalde Bose SoundLink *Bluetooth*-luidsprekers of Bose-hoofdtelefoons met de soundbar verbinden voor een nieuwe manier om uw muziek en films te beluisteren.

Voordelen

- **Een persoonlijke tv-luisterbeleving:** Luister naar de tv zonder anderen te storen door uw Bose-hoofdtelefoon met de soundbar te verbinden. Omdat elk product onafhankelijke volumeregelaars heeft, kunt u het geluid van de soundbar zachter zetten of dempen en tegelijkertijd uw hoofdtelefoon zo hard zetten als u wilt.
- **Audio in meerdere ruimtes:** Speel hetzelfde liedje in twee verschillende kamers tegelijkertijd af door uw Bose SoundLink *Bluetooth*-luidspreker met de soundbar te verbinden.

OPMERKING: SimpleSync™-technologie heeft een *Bluetooth*-bereik van 9 meter. Muren en bouwmaterialen kunnen de ontvangst beïnvloeden.

Compatibele producten

U kunt de meeste Bose SoundLink *Bluetooth*-luidsprekers en een select aantal Bose-hoofdtelefoons met de soundbar verbinden.

Populaire compatibele producten zijn onder meer:

- Bose SoundLink Revolve+ *Bluetooth*-luidspreker
- Bose SoundLink Mini *Bluetooth*-luidspreker
- Bose SoundLink Color *Bluetooth*-luidspreker
- Bose Noise Cancelling Headphones 700
- Bose QuietComfort 35 wireless headphones

Er worden regelmatig nieuwe producten toegevoegd. Voor meer informatie en een volledige lijst gaat u naar: worldwide.Bose.com/Support/Groups

Verbinden via de Bose Music-app

Gebruik de Bose Music-app om uw Bose SoundLink *Bluetooth*-luidspreker of Bose-hoofdtelefoon met de soundbar te verbinden. Ga voor meer informatie naar: worldwide.Bose.com/Support/Groups

OPMERKINGEN:

- Zorg dat het product waarmee u wilt verbinden ingeschakeld is, zich binnen 9 meter van de soundbar bevindt en klaar is voor verbinding met een ander apparaat. Raadpleeg de gebruikershandleiding van het product voor meer informatie.
- U kunt maar één product tegelijkertijd met de soundbar verbinden.

EEN BOSE SOUNDLINK *BLUETOOTH*-LUIDSPREKER OF BOSE-HOOFDTELEFOON OPNIEUW VERBINDEN

Schakel uw Bose SoundLink *Bluetooth*-luidspreker of Bose-hoofdtelefoon in.

De luidspreker of hoofdtelefoon probeert verbinding te maken met het laatst verbonden *Bluetooth*-apparaat, waaronder de soundbar.

OPMERKINGEN:

- De soundbar moet zich binnen het bereik bevinden (9 m) en ingeschakeld zijn.
- Als de luidspreker geen verbinding maakt, zie dan “De soundbar wordt niet opnieuw verbonden met een eerder verbonden Bose SoundLink *Bluetooth*-luidspreker” op pagina 57.
- Als de hoofdtelefoon geen verbinding maakt, zie dan “De soundbar wordt niet opnieuw verbonden met een eerder verbonden Bose-hoofdtelefoon” op pagina 58.

DE BATTERIJEN IN DE AFSTANDSBEDIENING PLAATSEN

1. Schuif de klep van het batterijvakje aan de achterkant van de afstandsbediening open.

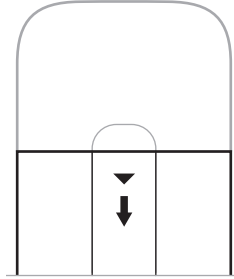

2. Plaats de vier bijgeleverde AA (IEC-LR3)-batterijen van 1,5 V. Zorg dat de symbolen + en – op de batterijen overeenkomen met de markeringen + en – in het vakje.

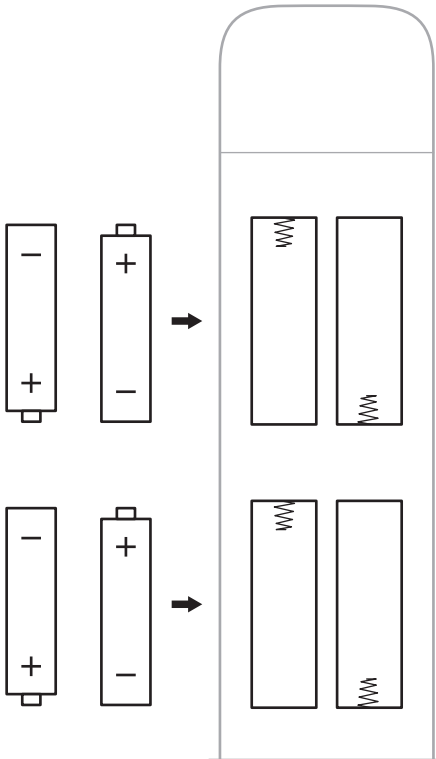

3. Schuif het klepje van het batterijvakje weer dicht.

DE SOUNDBAR SCHOONMAKEN

Maak de buitenkant van de soundbar schoon met het bijgeleverde schoonmaakdoekje of een andere zachte, droge doek.

LET OP:

- Zorg dat er GEEN vloeistof op het systeem of in openingen wordt gemorst.
- Blaas GEEN lucht in het systeem.
- Gebruik GEEN stofzuiger om het systeem schoon te maken.
- Gebruik GEEN spuitbussen in de buurt van het systeem.
- Gebruik GEEN oplosmiddelen, chemicaliën of schoonmaakmiddelen die alcohol, ammoniak of schuurmiddelen bevatten.
- Zorg dat er GEEN voorwerpen in openingen vallen.

RESERVEONDERDELEN EN ACCESSOIRES

Reserveonderdelen en accessoires kunt u bestellen via de Bose-klantenservice.

Ga naar: worldwide.Bose.com/Support/SB700

BEPERKTE GARANTIE

Voor de soundbar geldt een beperkte garantie. Bezoek onze website op global.Bose.com/warranty voor informatie over de beperkte garantie.

Om het product te registreren, gaat u naar global.Bose.com/register voor instructies. Als u het product niet registreert, is dit niet van invloed op uw rechten onder de beperkte garantie.

PROBEER DEZE OPLOSSINGEN EERST

Als u problemen hebt met de soundbar:

- Controleer of de soundbar op een werkend stopcontact is aangesloten.
- Zorg dat alle kabels goed zijn aangesloten.
- Controleer de status van de lichtbalk (zie pagina 43).
- Plaats de soundbar op een afstand van 30-90 cm van mogelijke storingsbronnen (draadloze routers, draadloze telefoons, televisies, magnetrons, enz.).
- Plaats de soundbar binnen het aanbevolen bereik van uw draadloze router of mobiele apparaat om te zorgen dat de soundbar goed werkt.
- Plaats de soundbar volgens de plaatsingsrichtlijnen (zie pagina 15).

ANDERE OPLOSSINGEN

Als het probleem nog niet is verholpen, zie dan de onderstaande tabel voor symptomen van en oplossingen voor veelvoorkomende problemen. Als u het probleem niet kunt oplossen, neem dan contact op met de Bose-klantenservice.

Ga naar: worldwide.Bose.com/contact

SYMPTOOM	OPLOSSING
Geen HDMI eARC (ARC) of optische aansluiting op de tv	Sluit aan op de tv met een audioconverter en afzonderlijke audiokabel, zoals een coaxiale 3,5mm-audiokabel of analoge stereokabel (niet bijgeleverd). Het type converter en kabel dat u nodig hebt, hangt af van de audio-uitgangsaansluitingen op de tv.
De soundbar kan niet worden ingeschakeld	Sluit het netsnoer op een ander stopcontact aan. Gebruik de afstandsbediening om de soundbar in te schakelen (zie pagina 23). Koppel de netsnoeren voor de soundbar en de optionele basmodule of surroundluidsprekers los, wacht 30 seconden en sluit ze dan goed aan op het stopcontact.

SYMPTOOM	OPLOSSING
<p>De afstandsbediening werkt niet goed of helemaal niet</p>	<p>Zorg dat de symbolen + en — op de batterijen overeenkomen met de markeringen + en — in het vakje (zie pagina 49).</p> <p>Als de kabel-/satellietknoppen pulseren, zijn de batterijen bijna leeg. (zie pagina 26). Vervang de batterijen (zie pagina 49).</p> <p>Zorg dat de afstandsbediening zich binnen een afstand van 6 m van de soundbar bevindt.</p> <p>Zorg dat er geen obstakels tussen de afstandsbediening en de soundbar staan.</p> <p>Controleer of u in de juiste bron zit door op de volumeknop op de afstandsbediening te drukken om te zien of de juiste bronknop knippert.</p> <p>Tik op de soundbar op de Actie-knop  en houd de knop 5 seconden ingedrukt om de afstandsbediening met de soundbar te koppelen. Plaats de batterijen in de afstandsbediening (zie pagina 49). De afstandsbediening wordt aangezet en de bronknoppen lichten op.</p> <p>OPMERKING: Deze oplossing is alleen van toepassing als er geen spraakassistent is ingesteld, er geen sprake is van een ethernetverbinding, of als er geen andere netwerkverbinding is.</p>

SYMPTOOM	OPLOSSING
<p>Geluid valt soms weg of geen geluid</p>	<p>Als het linkeruiteinde van de lichtbalk continu wit brandt, is de soundbar gedempt. Druk op de knop Dempen/Dempen opheffen  om het geluid van de soundbar weer in te schakelen.</p> <p>Controleer of het geluid van uw mobiele apparaat niet is gedempt.</p> <p>Zet het volume op de soundbar (zie pagina 26) of het mobiele apparaat hoger.</p> <p>Schakel over naar een andere bron (zie pagina 24).</p> <p>Speel audio af van een andere toepassing of muziekdienst.</p> <p>Als de audio van een andere Wi-Fi-bron komt, reset dan de router.</p> <p>Start uw mobiele apparaat opnieuw.</p> <p>Zorg dat u een compatibel mobiel <i>Bluetooth</i>-apparaat gebruikt.</p> <p>OPMERKING: U kunt geen <i>Bluetooth</i>-hoofdtelefoon met de soundbar verbinden.</p> <p>Zorg dat de HDMI-kabel van de soundbar is aangesloten op een aansluiting op de tv met de aanduiding eARC of ARC (Audio Return Channel), en niet op een standaard HDMI-aansluiting. Als de tv geen HDMI eARC- of ARC-aansluiting heeft, gebruik dan de optische kabel om het systeem op de soundbar aan te sluiten (zie pagina 62).</p> <p>Als de soundbar is aangesloten op de HDMI eARC- of ARC-aansluiting van de tv, zorg dan dat Consumer Electronics Control (CEC) is ingeschakeld in het systeemmenu van de tv. De tv kan naar CEC verwijzen met een andere naam. Raadpleeg de gebruikershandleiding van de tv.</p> <p>Koppel de HDMI-kabel van de soundbar los van de HDMI eARC- of ARC-aansluiting van de tv en sluit deze opnieuw aan.</p> <p>Sluit de optische kabel van de soundbar aan op een aansluiting op de tv met de aanduiding Output of OUT, niet Input of IN.</p> <p>Koppel de netsnoeren voor de soundbar en de optionele basmodule of surroundluidsprekers los, wacht 30 seconden en sluit ze dan goed aan op het stopcontact.</p>
<p>De soundbar maakt geen verbinding met de basmodule of surroundluidsprekers</p>	<p>Raadpleeg de gebruikershandleiding van de basmodule of surroundluidsprekers om dit probleem op te lossen (zie pagina 47).</p> <p>Controleer of de basmodule of surroundluidsprekers compatibel zijn met de soundbar (zie pagina 47).</p> <p>Koppel de netsnoeren voor de soundbar en de optionele basmodule of surroundluidsprekers los, wacht 30 seconden en sluit ze dan goed aan op het stopcontact.</p>
<p>Geen audio uit de basmodule of surroundluidsprekers</p>	<p>Controleer of de basmodule of surroundluidsprekers compatibel zijn met de soundbar (zie pagina 47).</p> <p>Controleer of de software in de Bose Music-app up-to-date is.</p> <p>Stel de lage tonen bij met behulp van de Bose Music-app (zie pagina 27).</p> <p>Schakel over naar een andere bron (zie pagina 24).</p>

SYMPTOOM	OPLOSSING
<p>Er komt geluid uit de luidspreker van de tv</p>	<p>Zorg dat de HDMI-kabel van de soundbar is aangesloten op een aansluiting op de tv met de aanduiding eARC of ARC (Audio Return Channel). Als de tv geen HDMI eARC- of ARC-aansluiting heeft, gebruik dan de optische kabel om het systeem op de soundbar aan te sluiten (zie pagina 62).</p> <p>Zet de luidsprekers van de tv uit. Raadpleeg de gebruikershandleiding van de tv.</p> <p>Als de soundbar is aangesloten op de HDMI eARC- of ARC-aansluiting van de tv, zorg dan dat Consumer Electronics Control (CEC) is ingeschakeld in het systeemmenu van de tv. De tv kan naar CEC verwijzen met een andere naam. Raadpleeg de gebruikershandleiding van de tv.</p> <p>Koppel de HDMI-kabel van de soundbar los van de HDMI eARC- of ARC-aansluiting van de tv en sluit deze opnieuw aan.</p> <p>Zet het volume van de tv op de laagste stand.</p> <p>Sluit de soundbar aan met zowel de HDMI-kabel (zie pagina 61) als de optische kabel (zie pagina 62).</p>
<p>Slecht of vervormd geluid</p>	<p>Test verschillende bronnen indien beschikbaar.</p> <p>Controleer of de tv surroundgeluid kan uitvoeren. Raadpleeg de gebruikershandleiding van de tv.</p> <p>Als het geluid wordt afgespeeld van een ander apparaat, zet dan het volume van dat apparaat lager.</p> <p>Stel de lage tonen bij met behulp van de Bose Music-app (zie pagina 27).</p> <p>Zet de luidsprekers van de tv uit. Raadpleeg de gebruikershandleiding van de tv.</p> <p>Voer de ADAPTiQ-audiokalibratie uit (zie pagina 20).</p>
<p>De soundbar speelt geen audio af van de juiste bron of selecteert na enige tijd de verkeerde bron</p>	<p>Stel CEC in op Alternatief met behulp van de Bose Music-app.</p> <p>Schakel CEC op uw bron uit (raadpleeg de gebruikershandleiding van de bron voor meer informatie).</p> <p>Sluit de soundbar aan met zowel de HDMI-kabel (zie pagina 61) als de optische kabel (zie pagina 62).</p>
<p>De soundbar en de bron worden niet tegelijk in- of uitgeschakeld</p>	<p>Druk op de afstandsbediening op de bronknop voor de bron die niet gesynchroniseerd is.</p> <p>Druk op de aan-uitknop  om de bron in of uit te schakelen.</p>

SYMPTOOM	OPLOSSING
<p>De soundbar maakt geen verbinding met het Wi-Fi-netwerk</p>	<p>Selecteer de juiste netwerknaam in de Bose Music-app en voer het wachtwoord voor het netwerk in (hoofdlettergevoelig).</p> <p>Controleer of de soundbar en uw mobiele apparaat met hetzelfde netwerk zijn verbonden.</p> <p>Als uw netwerkinformatie is veranderd, zie dan pagina 19.</p> <p>Schakel Wi-Fi in op het mobiele apparaat dat u gebruikt voor de installatie.</p> <p>Sluit andere open toepassingen op uw mobiele apparaat.</p> <p>Start het mobiele apparaat en de router opnieuw.</p> <p>Als de router zowel de 2,4 GHz- als 5 GHz-band ondersteunt, zorg dan dat het mobiele apparaat en de soundbar met dezelfde band verbinding maken.</p> <p>OPMERKING: Geef elke band een unieke naam om te zorgen dat u verbinding maakt met dezelfde band.</p> <p>Reset de router.</p> <p>Koppel de netsnoeren voor de soundbar en de optionele basmodule of surroundluidsprekers los, wacht 30 seconden en sluit ze dan goed aan op het stopcontact. Verwijder de Bose Music-app van uw mobiele apparaat, installeer de app opnieuw en start de installatie opnieuw.</p> <p>Sluit het systeem op het netwerk aan met een ethernetkabel.</p>
<p>De soundbar maakt geen verbinding met Bluetooth-apparaat</p>	<p>Zet op uw mobiele apparaat de <i>Bluetooth</i>-functie uit en dan weer aan. Verwijder de soundbar uit de <i>Bluetooth</i>-lijst. Maak opnieuw verbinding (zie pagina 39).</p> <p>Maak verbinding met een ander mobiel apparaat (zie pagina 39).</p> <p>Zorg dat u een compatibel mobiel <i>Bluetooth</i>-apparaat gebruikt.</p> <p>OPMERKING: U kunt geen <i>Bluetooth</i>-hoofdtelefoon met de soundbar verbinden.</p> <p>Verwijder de soundbar uit de lijst met <i>Bluetooth</i>-apparaten van uw mobiele apparaat en maak opnieuw verbinding (zie pagina 39).</p> <p>Wis de lijst met apparaten van de soundbar (zie “De lijst met apparaten van de soundbar wissen” op pagina 41) en maak opnieuw verbinding (zie pagina 41).</p>
<p>De soundbar streamt geen audio via AirPlay</p>	<p>Controleer of de soundbar is ingeschakeld en zich binnen bereik bevindt (zie pagina 15).</p> <p>Zorg dat het Apple-apparaat en de soundbar zich op hetzelfde Wi-Fi-netwerk bevinden.</p> <p>Update uw Apple-apparaat.</p> <p>Zorg dat de soundbar de meest recente versie van de software heeft (zie pagina 46).</p> <p>Als u het AirPlay-pictogram  niet kunt vinden in de muziek-app die u gebruikt voor het streamen, stream de audio dan via het Bedieningspaneel.</p> <p>Ga voor aanvullende ondersteuning naar: https://www.apple.com/airplay</p>



SYMPTOOM	OPLOSSING
<p>Bose Music-app werkt niet op mobiel apparaat</p>	<p>Controleer of uw mobiele apparaat compatibel is met de Bose Music-app en voldoet aan de minimale systeemvereisten. Raadpleeg de appstore op uw mobiele apparaat voor meer informatie.</p> <p>Verwijder de Bose Music-app van uw mobiele apparaat en installeer de app opnieuw (zie pagina 18).</p>
<p>De soundbar is niet zichtbaar om toe te voegen aan een ander Bose-account</p>	<p>Controleer via de Bose Music-app of delen is ingeschakeld op de soundbar.</p> <p>Controleer of de soundbar en uw mobiele apparaat met hetzelfde netwerk zijn verbonden.</p>
<p>Alexa reageert niet</p>	<p>Zorg dat Alexa is ingesteld via de Bose Music-app (zie pagina 28).</p> <p>OPMERKING: De soundbar moet worden geïnstalleerd en met uw Wi-Fi-netwerk worden verbonden met behulp van de Bose Music-app.</p> <p>Controleer of u in een land bent waar Amazon Alexa beschikbaar is.</p> <p>Controleer of het lampje Microfoon uit niet rood brandt. Om de microfoon aan te zetten, zie pagina 30.</p> <p>Verbind het mobiele apparaat met Wi-Fi.</p> <p>Zorg dat u de meest recente versie van de Amazon Alexa-app gebruikt.</p> <p>Controleer of het mobiele apparaat compatibel is.</p> <p>Controleer of het activeringswoord is ingeschakeld (zie pagina 29).</p> <p>Verwijder Alexa van de soundbar via de Bose Music-app. Voeg Alexa opnieuw toe.</p> <p>Zorg dat u de naam gebruikt die u in de Bose Music-app hebt opgegeven. Als er meerdere luidsprekers zijn met dezelfde naam, gebruikt u de naam die is opgegeven in de Alexa-app of wijzigt u de naam in de Bose Music-app.</p> <p>Bij gebruik van Voice4Video™:</p> <ul style="list-style-type: none"> • Zorg dat er geen obstakels tussen de soundbar, tv en/of kabel- of satellietdecoder staan. • Zorg dat de soundbar is aangesloten via de HDMI-kabel (zie pagina 61). • Controleer of u deze functie in de Bose Music-app hebt ingesteld en uw tv en/of kabel- of satellietdecoder hebt verbonden. • Controleer of u uw postcode en de serviceprovider voor uw kabel- of satellietdecoder hebt ingevoerd. <p>Ga voor aanvullende ondersteuning naar: https://www.amazon.com/usealexa</p>

SYMPTOOM	OPLOSSING
<p>De Google Assistent reageert niet</p>	<p>Zorg dat de Google Assistent is ingesteld via de Bose Music-app (zie pagina 28).</p> <p>Verbind het mobiele apparaat met Wi-Fi.</p> <p>Controleer of u in een land bent waar de Google Assistent beschikbaar is.</p> <p>Zorg dat u de meest recente versie van de Google Assistent-app gebruikt.</p> <p>Controleer of het mobiele apparaat compatibel is.</p> <p>Verwijder de Google Assistent van de soundbar via de Bose Music-app. Voeg de Google Assistent vervolgens opnieuw toe.</p> <p>Kies Pandora of Spotify als uw standaardaudioservice (zie pagina 35).</p> <p>Zorg dat u in de Bose Music-app hetzelfde audioserviceaccount gebruikt als in de Google Assistent-app.</p> <p>Uw opdracht wordt mogelijk niet door de Google Assistent ondersteund. Er worden regelmatig nieuwe functies toegevoegd.</p> <p>Ga voor aanvullende ondersteuning naar: https://support.google.com/assistant</p>
<p>De Google Assistent-instellingen voor persoonlijke resultaten wijzigen</p>	<p>Gebruik het menu Instellingen in de Google Assistent-app om persoonlijke resultaten uit te schakelen of het account voor persoonlijke resultaten te wijzigen.</p>
<p>Een voorkeursinstelling reageert niet</p>	<p>Controleer of de voorkeur is ingesteld (zie pagina 36).</p>
<p>De soundbar maakt geen verbinding met een Bose SoundLink Bluetooth-luidspreker of Bose-hoofdtelefoon</p>	<p>Zorg dat de luidspreker of hoofdtelefoon ingeschakeld is, zich binnen 9 meter van de soundbar bevindt en klaar is voor verbinding met een ander apparaat. Raadpleeg de gebruikershandleiding van het product voor meer informatie.</p>
<p>De soundbar wordt niet opnieuw verbonden met een eerder verbonden Bose SoundLink Bluetooth-luidspreker</p>	<p>Gebruik de bedieningsknoppen op de luidspreker om de apparatenlijst van het product te doorlopen totdat u de naam van uw soundbar hoort. Raadpleeg de gebruikershandleiding van de luidspreker voor productgebonden instructies.</p>

SYMPTOOM	OPLOSSING
<p>De soundbar wordt niet opnieuw verbonden met een eerder verbonden Bose-hoofdtelefoon</p>	<p>Maak verbinding via de Bose Music-app. Deze optie bevindt zich in het menu Instellingen.</p>
<p>Vertraagde audio bij verbinding met een Bose SoundLink Bluetooth-luidspreker of Bose-hoofdtelefoon</p>	<p>Niet alle hoofdtelefoons of luidsprekers zijn bij verbinding met de soundbar in staat om audio perfect synchroon af te spelen. Om te controleren of uw product compatibel is, gaat u naar: worldwide.Bose.com/Support/Groups</p> <p>Installeer eventuele software-updates die voor uw luidspreker of hoofdtelefoon beschikbaar zijn. Om te controleren of er updates zijn, opent u de bij uw product behorende Bose-app op uw mobiele apparaat of gaat u naar btu.Bose.com op uw computer.</p>

DE SOUNDBAR RESETTEN

Door de soundbar te resetten worden alle instellingen voor bronnen, volume, netwerk en ADAPTiQ-audiokalibratie uit de soundbar gewist en worden de oorspronkelijke fabrieksinstellingen hersteld.

1. Houd op de afstandsbediening de aan-uitknop  en de knop Vooruit skippen  5 seconden ingedrukt, totdat de lichtbalk twee keer wit pulseert en dan geleidelijk zwart wordt.

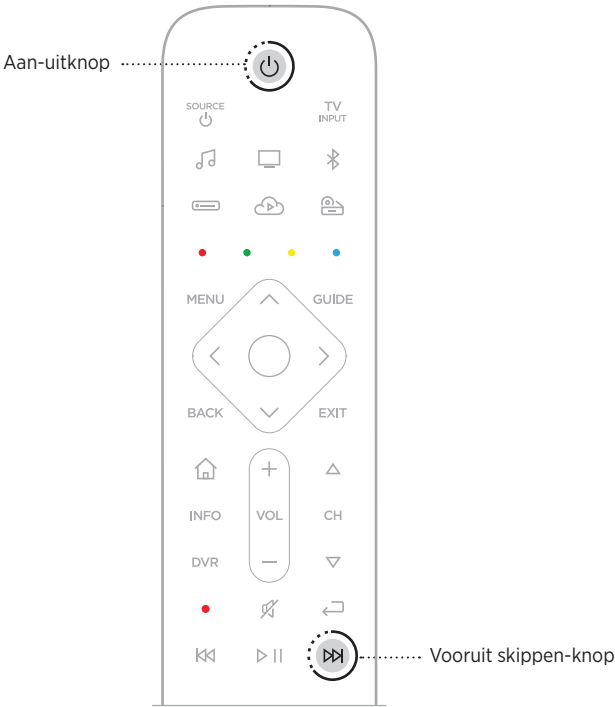

De soundbar wordt opnieuw opgestart. Wanneer de fabrieksinstellingen zijn hersteld, brandt de lichtbalk continu oranje.

2. Als u de netwerk- en audio-instellingen van de soundbar wilt herstellen:
 - a. Start de Bose Music-app op uw mobiele apparaat en voeg de soundbar toe aan uw netwerk (zie pagina 19).
 - b. Voer via de Bose Music-app de ADAPTiQ-audiokalibratie uit.

AANSLUITOPTIES

Sluit de soundbar op de tv aan met behulp van een van de volgende verbindingsopties:

Optie 1 (voorkeursoptie): HDMI eARC- of ARC (Audio Return Channel)

Optie 2: Optical

OPMERKING: De voorkeursoptie is om de soundbar met de HDMI-kabel aan te sluiten op de aansluiting HDMI eARC of ARC van de tv.

1. Ga naar de aansluitpanelen **HDMI IN** en **Audio OUT** (Optical) aan de achterkant van de tv.

OPMERKING: Het aansluitpaneel van de tv kan er anders uitzien dan afgebeeld. Let op de vorm van de aansluiting.

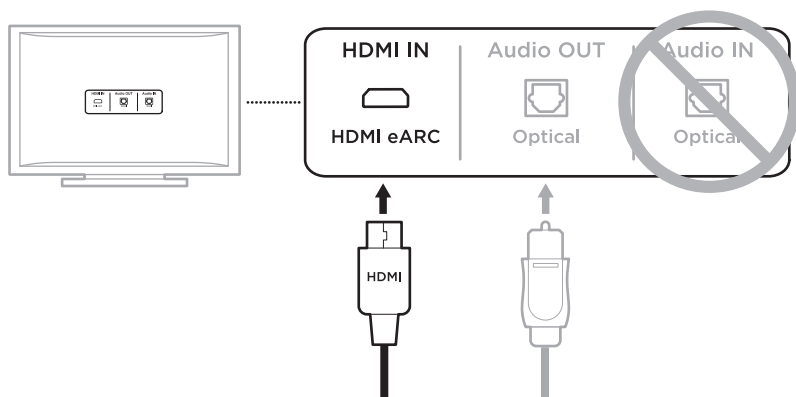

Optie 1 (voorkeursoptie)
HDMI eARC- of ARC: Gebruik de HDMI-kabel voor deze aansluiting.

Optie 2
Optical: Als de tv geen HDMI eARC- of ARC-aansluiting heeft, gebruik dan een optische kabel voor deze aansluiting.

2. Kies een audiokabel.

DE SOUNDBAR OP DE TV AANSLUITEN

Nadat u een audiokabel hebt gekozen, sluit u de soundbar op de tv aan.

Optie 1 (voorkeursoptie): HDMI eARC- of ARC

1. Sluit één uiteinde van de HDMI-kabel aan op de **HDMI eARC-** of **ARC-**aansluiting van de tv.

OPMERKING: Zorg dat u de HDMI-kabel aansluit op een HDMI eARC- of ARC-aansluiting op de tv, niet op een standaard HDMI-aansluiting. Als de tv geen HDMI eARC- of ARC-aansluiting heeft, zie dan pagina 62.

2. Sluit het andere uiteinde van de kabel aan op de aansluiting **HDMI (ARC)** op de soundbar.

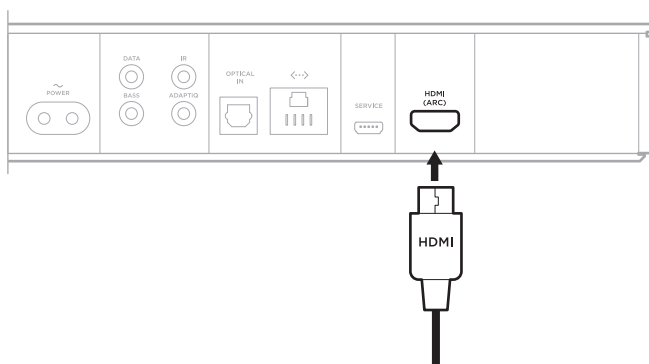

Optie 2: Optical

Als de tv geen HDMI eARC- of ARC-aansluiting heeft, gebruik dan de optische kabel om de soundbar op de tv aan te sluiten.

1. Verwijder de kabeltopjes aan de uiteinden van de optische kabel.

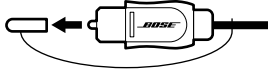

LET OP: Als u de stekker er verkeerd insteekt, kan dit leiden tot schade aan de stekker en/of de aansluiting.

2. Sluit één uiteinde van de optische kabel aan op de aansluiting **Optical OUT** van de tv.
3. Houd de stekker aan het andere uiteinde van de optische kabel vast.
4. Lijn de stekker uit met de optische aansluiting **OPTICAL IN** van de soundbar en steek de stekker er voorzichtig in.

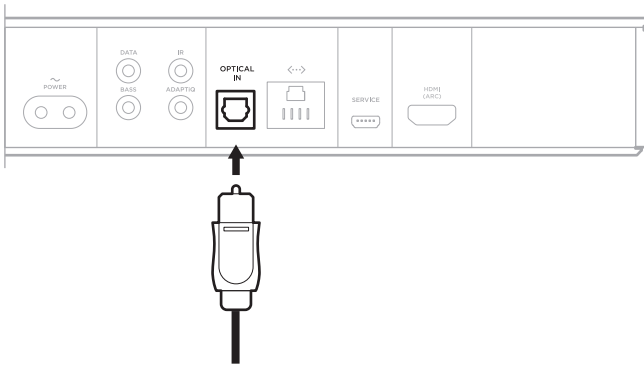

OPMERKING: De aansluiting is voorzien van een scharnierend klepje dat naar binnen draait bij het insteken van de stekker.

5. Duw de stekker stevig in de aansluiting totdat u een klik hoort of voelt.



CONTROLLEREN OF ER GELUID IS

OPMERKING: Om te vermijden dat u vervormd geluid hoort, zet u de luidsprekers van de tv uit. Raadpleeg de gebruikershandleiding van de tv voor meer informatie.

1. Schakel de tv in.
2. Als u een kabel-/satellietdecoder of andere secundaire bron gebruikt:
 - a. Zet deze bron aan.
 - b. Selecteer de juiste tv-invoer.
3. Als de soundbar niet is ingeschakeld, drukt u op de aan-uitknop  op de afstandsbediening.

U hoort geluid uit de soundbar.

4. Druk op de knop Dempen/Dempen opheffen .

Er komt geen geluid uit de luidsprekers van de tv of uit de soundbar.

OPMERKING: Als u geen geluid uit de soundbar hoort of als u geluid uit de luidsprekers van de tv hoort komen, zie dan pagina 54.

Lea y conserve todas las instrucciones de uso, protección y seguridad.

CE Por la presente, Bose Corporation declara que este producto cumple con los requisitos esenciales y con otras cláusulas relevantes de la Directiva 2014/53/EU y con todos los demás requisitos de directivas correspondientes de la UE. La declaración de conformidad completa se puede encontrar en: www.Bose.com/compliance

Instrucciones importantes de seguridad

1. Lea estas instrucciones.
2. Conserve estas instrucciones.
3. Tenga en cuenta las advertencias.
4. Siga todas las instrucciones.
5. No use este aparato cerca del agua.
6. Límpielo solamente con un paño seco.
7. No bloquee ninguna abertura de ventilación. Realice la instalación conforme a las instrucciones del fabricante.
8. No lo instale cerca de ninguna fuente de calor, como radiadores, rejillas de calefacción, estufas u otros aparatos (incluidos amplificadores) que produzcan calor.
9. Proteja el cable de corriente para evitar que lo pisen o pellizquen, especialmente en enchufes, receptáculos de las tomas y en el punto donde salen del dispositivo.
10. Use solamente los accesorios especificados por el fabricante.
11.  Use solamente con el carro, el pie, el trípode, el soporte o la mesa especificado por el fabricante, o vendido con el dispositivo. Cuando se usa un carro, tenga precaución al mover el carro con el dispositivo para evitar lesiones por tropiezos.
12. Desenchufe este aparato durante tormentas eléctricas o cuando no lo utilice durante períodos de tiempo prolongados.
13. Derive todas las tareas de servicio al personal calificado. Se requieren tareas de servicio si el aparato se daña de alguna manera, por ejemplo, si se dañó el enchufe o cable de alimentación, si se derramó líquido o cayeron objetos dentro del aparato, si el aparato estuvo expuesto a la lluvia o la humedad, si no funciona normalmente, o si se cayó.

ADVERTENCIAS/PRECAUCIONES



Este símbolo en el producto significa que existe tensión peligrosa, sin aislamiento dentro de la carcasa del producto que puede presentar un riesgo de descarga eléctrica.



Este símbolo en el producto significa que existen instrucciones de funcionamiento y mantenimiento importantes en esta guía.



Contiene piezas pequeñas que pueden representar un riesgo de asfixia. No recomendable para niños menores de 3 años.



Este producto contiene material magnético. Consulte con su médico si esto podría afectar a un dispositivo médico implantable.



Este producto contiene una superficie de vidrio templado. Tenga cuidado para evitar golpes. En caso de que se rompa, manipule los trozos de vidrio con cuidado.

- Para reducir el riesgo de incendio o descarga eléctrica, NO exponga este producto a la lluvia, líquidos o humedad.
- NO exponga este producto a goteos o salpicaduras, no coloque encima, ni cerca del producto, objetos llenos con líquido como jarrones.
- Mantenga el producto lejos del fuego y de fuentes de calor. NO coloque sobre el producto, o en su proximidad, fuentes de llamas al descubierto, como velas encendidas.
- NO realice alteraciones no autorizadas a este producto.
- NO lo use en vehículos o embarcaciones.
- Si se utiliza la clavija de conexión de red o el acoplador del artefacto como el dispositivo de desconexión, el dispositivo de desconexión deberá permanecer listo para funcionar.



仅适用于 2000m 以下地区安全使用

Use este producto solamente a una altura inferior a 2000 metros.

- La batería suministrada con este producto puede presentar un riesgo de incendio o quemadura química, si no se manipula correctamente.
- Si hay una fuga del líquido de la batería, evite que el líquido entre en contacto con la piel o los ojos. Si se produce el contacto, busque atención médica.
- No exponga productos con batería al calor excesivo, por ejemplo, almacenar a la luz directa del sol, cerca de fuego o similar.
- Utilice únicamente los siguientes accesorios para montar el producto: Soporte para pared Bose Soundbar Wall Bracket.

NOTA: Este equipo ha sido sometido a prueba y se ha comprobado que cumple con los límites de un dispositivo digital Clase B, conforme a la Parte 15 de las reglas de la FCC. Estos límites están diseñados para ofrecer una protección razonable contra la interferencia perjudicial en una instalación domiciliaria. Este equipo genera, usa y puede irradiar energía de radiofrecuencia y, si no se instala y se usa conforme a las instrucciones, puede causar una interferencia perjudicial a las comunicaciones de radio. Sin embargo, no se garantiza que la interferencia no se produzca en una instalación en particular. Si este equipo causa interferencias perjudiciales en la recepción de radio o televisión, que se puede determinar al apagar y encender el equipo, se aconseja al usuario intentar corregir la interferencia mediante una o más de las siguientes medidas:

- Reoriente o reubique la antena receptora.
- Aumente la separación entre el equipo y el receptor.
- Conecte el equipo a una salida eléctrica en un circuito diferente al que está conectado el receptor.
- Consulte con el distribuidor o con un técnico en radio o televisión experimentado para obtener ayuda.

Los cambios o las modificaciones no aprobadas expresamente por Bose Corporation podrían invalidar la autoridad del usuario para operar el equipo.

Este dispositivo cumple con la parte 15 de las reglas de la FCC y con las normas RSS sin licencia de ISED Canada. El funcionamiento está sujeto a las siguientes dos condiciones: (1) Este dispositivo no debe provocar interferencias dañinas y (2) Este dispositivo debe aceptar cualquier interferencia recibida, incluida la interferencia que puede causar un funcionamiento no deseado.

Este dispositivo cumple con los límites de exposición a la radiación de la FCC y de ISED Canada establecidos para la población en general. Este equipo debe instalarse y operarse a una distancia mínima de 20 cm entre el radiador y su cuerpo. Este transmisor no se debe ubicar ni operar junto con otra antena o transmisor.

Este dispositivo que funciona en la banda de 5150 a 5250 MHz es solo para uso en interiores para reducir la interferencia potencialmente dañina con otros sistemas móviles por satélite que comparten canal.

CAN ICES-3(B)/NMB-3(B)

El producto, de acuerdo con la directiva europea de Diseño ecológico de productos relacionados con la energía 2009/125/EC, cumple con las siguientes normas o documentos: Regulación (EC) No. 1275/2008, modificada por la Regulación (EU) No. 801/2013.

Información de estado de corriente requerida	Modos de corriente	
	Modo de espera*	Modo de espera en red
Consumo de corriente en modo de corriente especificado, entrada de 230V/50Hz	< 0.5 W	Todos los tipos de red ≤ 2.0 W
Tiempo después del cual el equipo se cambia automáticamente de modo	< 2.5 horas	≤ 20 minutos
El consumo de corriente está en modo de espera en red si todos los puertos de la red con cable están conectados y todos los puertos de red inalámbricos están activados, a entrada de 230V/50Hz	No disponible	≤ 2.0 W
Procedimientos de desactivación/activación de puerto de red. La desactivación de todas las redes activará el modo de espera.* * Antes de desactivar las redes o activar el modo de espera, use el botón de encender/apagar micrófono para asegurarse de que el micrófono está encendido (la luz del indicador rojo está apagada).	<p>Wi-Fi®: Desactive manteniendo presionado simultáneamente los botones de Bose Music y Salto adelante en el control remoto. Repita para activar.</p> <p>Bluetooth®: Desactive borrando la lista de dispositivos emparejados manteniendo presionado el botón <i>Bluetooth</i>® del control remoto por 10 segundos. Active emparejando con una fuente <i>Bluetooth</i>®.</p> <p>Ethernet: Desactive quitando el cable Ethernet. Active enchufando el cable Ethernet.</p>	

Para Europa:

Banda de frecuencia de funcionamiento 2400 a 2483.5 MHz, 5150 a 5350 Mhz y 5470 a 5725 MHz.

Potencia de transmisión máxima menor que 20 dBm EIRP.

Banda de frecuencia de funcionamiento 5725 a 5850 MHz.

Potencia de transmisión máxima menor que 14 dBm (25mW) EIRP.

Potencia de transmisión máxima está por debajo de los límites regulatorios y la prueba SAR no es necesaria y está exenta según las regulaciones aplicables.

Este dispositivo está restringido para el uso en interiores cuando funciona en el rango de frecuencia de 5150 a 5350 MHz en todos los estados miembro de la UE que se listan en la tabla.

									
BE	DK	IE	UK	FR	CY	SK	HU	AT	SE
BG	DE	PT	EL	HR	LV	LT	MT	PL	
CZ	EE	FI	ES	IT	RO	LU	NL	SI	



Este símbolo significa que el producto no debe desecharse como residuo doméstico y que debe entregarse a un centro de recolección apropiado para reciclaje. La eliminación y el reciclado adecuados ayudan a proteger los recursos naturales, la salud de las personas y el medio ambiente. Para obtener más información sobre la eliminación y el reciclado de este producto, póngase en contacto con su municipio, el servicio de gestión de residuos o el comercio donde haya comprado este producto.

Normas de gestión para dispositivos de radiofrecuencia de baja potencia

Artículo XII

Según la "Regulación de administración para dispositivos de radiofrecuencia de baja potencia" sin el permiso concedido por la NCC, cualquier empresa, compañía o usuario no puede cambiar la frecuencia, mejorar la potencia de transmisión ni alterar las características originales, así como el desempeño de los dispositivos de radiofrecuencia de baja potencia.

Artículo XIV

Los dispositivos de radiofrecuencia de baja potencia no deberían afectar la seguridad del avión ni interferir con las comunicaciones legales; si se determinara una interferencia, el usuario deberá dejar de operar de inmediato hasta que no se perciba interferencia. Dichas comunicaciones legales significan comunicaciones de radio operadas conforme con la Ley de telecomunicaciones.

Los dispositivos de radiofrecuencia de baja potencia deben ser susceptibles a la interferencia de las comunicaciones legales o de los dispositivos de ondas de radio ISM.



Deseche correctamente las baterías usadas, cumpliendo con las reglamentaciones locales. No incinere.

廢電池請回收

Tabla de sustancias peligrosas restringidas en China

Nombres y contenidos de las sustancias o elementos tóxicos o peligrosos						
	Sustancias y elementos tóxicos o peligrosos					
Nombre de parte	Plomo (pb)	Mercurio (Hg)	Cadmio (Cd)	Hexavalente	Bifenilo polibromado (PBB)	Difeniléter polibromado (PBDE)
PCB	X	0	0	0	0	0
Partes metálicas	X	0	0	0	0	0
Partes plásticas	0	0	0	0	0	0
Altavoces	X	0	0	0	0	0
Cables	X	0	0	0	0	0
Esta tabla se preparó conforme a las cláusulas de SJ/T 11364.						
O: Indica que esta sustancia tóxica o peligrosa contenida en todos los materiales homogéneos para esta parte es inferior al requisito de límite de GB/T 26572.						
X: Indica que esta sustancia tóxica o peligrosa que está presente en al menos uno de los materiales homogéneos utilizados para esta parte se encuentra por encima del requisito de límite de GB/T 26572.						

Tabla de sustancias peligrosas restringidas en Taiwán

Nombre del equipo: Altavoz con corriente, designación de tipo: 425842						
	Sustancias restringidas y símbolos químicos					
Unidad	Plomo (pb)	Mercurio (Hg)	Cadmio (Cd)	Cromo hexavalente (Cr+6)	Bifenilo polibromado (PBB)	Éteres difenil polibromados (PBDE)
PCB	-	o	o	o	o	o
Partes metálicas	-	o	o	o	o	o
Partes plásticas	o	o	o	o	o	o
Altavoces	-	o	o	o	o	o
Cables	-	o	o	o	o	o
Nota 1: "o" indica que el porcentaje de contenido de la sustancia restringida no excede el porcentaje del valor de referencia presente.						
Nota 2: El "-" indica que la sustancia restringida corresponde a la exención.						

Fecha de fabricación: El octavo dígito del número de serie indica el año de fabricación; "0" es 2010 o 2020.

Importador en China: Bose Electronics (Shanghai) Company Limited, Part C, Plant 9, No. 353 North Riyang Road, China (Shanghai) Pilot Free Trade Zone

Importador en UE: Bose Products B.V., Gorslaan 60, 1441 RG Purmerend, Países Bajos

Importador en Taiwán: Sucursal de Bose en Taiwán, 9F-A1, No. 10, Section 3, Minsheng East Road, Taipei City 104, Taiwán Número de teléfono: +886-2-25147676

Importador en México: Bose de México, S. de R.L. de C.V., Paseo de las Palmas 405-204, Lomas de Chapultepec, 11000 México, D.F. Número de teléfono: +5255 (5202) 3545

Potencia de entrada: 100-240V~50/60 Hz, 65W

La ID de CMIIT se encuentra en la etiqueta del producto en la parte posterior de la barra de sonido.

Complete y conserve para referencia futura

Los números de serie y de modelo se encuentran en la parte posterior de la barra de sonido.

Número de serie: _____

Número de modelo: _____

Guarde el recibo con la guía del usuario. Ahora es un buen momento para registrar su producto Bose.

Puede hacerlo fácilmente visitando global.Bose.com/register

Información de seguridad



Este producto puede recibir actualizaciones automáticas de seguridad de Bose. Para recibir actualizaciones automáticas de seguridad, debe completar el proceso de configuración del producto en la aplicación Bose Music y conectar el producto a Internet. **Si no completa el proceso de configuración, será responsable de instalar las actualizaciones de seguridad disponibles de Bose.**

Amazon, Alexa, Amazon Music y todos los logotipos relacionados son marcas comerciales de Amazon, Inc. o sus filiales.

Apple, el logotipo de Apple, Apple Music y AirPlay son marcas comerciales de Apple Inc., registradas en los Estados Unidos y en otros países. App Store es una marca de servicio de Apple Inc.

El uso del distintivo Funciona con Apple significa que un accesorio se diseñó de forma específica para funcionar con la tecnología identificada en el distintivo y que cuenta con la certificación del desarrollador para cumplir con los estándares de rendimiento de Apple.

La marca y los logotipos de *Bluetooth*® son marcas comerciales registradas propiedad de Bluetooth SIG Inc. y cualquier uso de dichas marcas por parte de Bose Corporation se encuentra bajo licencia.

 Fabricado con licencia de Dolby Laboratories. Dolby, Dolby Audio y el símbolo de las dos D son marcas comerciales de Dolby Laboratories Licensing Corporation.



Para las patentes DTS, consulte <http://patents.dts.com>. Fabricado bajo licencia de DTS Inc. DTS, Digital Surround y el logotipo de DTS son marcas comerciales registradas o marcas comerciales de DTS, Inc. en Estados Unidos de América y en otros países. © 2020, DTS Inc. RESERVADOS TODOS LOS DERECHOS.

Google, Google Play y el logotipo de Google Play son marcas comerciales de Google LLC.



Los términos HDMI, HDMI High-Definition Multimedia Interface y el logotipo HDMI son marcas comerciales o marcas comerciales registradas de HDMI Licensing Administrator, Inc.

Este producto contiene el servicio iHeartRadio. iHeartRadio es una marca comercial registrada de iHeartMedia, Inc.

Este producto está protegido bajo ciertos derechos de propiedad intelectual de Microsoft. Se prohíbe el uso o la distribución de dicha tecnología fuera de este producto sin licencia de Microsoft.

QuickSet es una marca comercial registrada de Universal Electronics Inc. en Estados Unidos e internacionalmente. © UEI 2000-2020

Pandora es una marca comercial o una marca comercial registrada de Pandora Media, Inc. y se utiliza con permiso.

Este producto incorpora software de Spotify que está sujeto a licencias de otras empresas que se listan en: www.spotify.com/connect/third-party-licenses

Spotify es una marca comercial registrada de Spotify AB.



Wi-Fi es una marca comercial registrada de Wi-Fi Alliance®.

Acoustimass, ADAPTiQ, Bose, Bose Bass Module, Bose Music, Bose Noise Cancelling Headphones, Bose Smart Soundbar, Bose Soundbar, Bose Soundbar Universal Remote, Bose Soundbar Wall Bracket, Bose Surround Speakers, QuietComfort, SimpleSync, SoundLink, SoundLink Revolve, Virtually Invisible y Voice4Video son marcas comerciales de Bose Corporation.

Sede central de Bose Corporation: 1-877-230-5639

©2020 Bose Corporation. No se puede reproducir, modificar, distribuir, o usar de otra manera ninguna parte de este trabajo sin previo consentimiento por escrito.

Para ver las divulgaciones de licencia que se aplican a los paquetes de software de terceros incluidos como componentes del producto Bose Smart Soundbar 700:

1. En el control remoto, mantenga presionado el botón *Bluetooth*  y el botón Salto atrás  por 5 segundos.
2. Conecte un cable USB al conector SERVICE en la parte posterior de la barra de sonido.
3. Conecte el otro extremo del cable a una computadora.
4. En la computadora, escriba <http://203.0.113.1/opensource> en una ventana de explorador.

CONTENIDO DE LA CAJA

Contenido 14

UBICACIÓN DE LA BARRA DE SONIDO

Recomendaciones 15
 Montar la barra de sonido en la pared 16

ENCENDIDO

Conectar la barra de sonido a la fuente de alimentación 17
 Modo de espera de red 17

CONFIGURAR LA APLICACIÓN BOSE MUSIC

Descargar la aplicación Bose Music 18

USUARIOS EXISTENTES DE LA APLICACIÓN BOSE MUSIC

Agregar la barra de sonido a una cuenta existente 19
 Conectar a una red Wi-Fi® diferente 19

CALIBRACIÓN DE AUDIO ADAPTIQ

Ejecutar la calibración de audio ADAPTIQ 20

CONTROLES DE LA BARRA DE SONIDO

Controles del asistente de voz 21
 Funciones del control remoto 22
 Encendido 23
 Fuentes 24
 Ajustes predefinidos 25
 Reproducción multimedia, canales y volumen 26
 Funciones de cable/satélite 27
 Ajustar los bajos 27
 Programar un control remoto de terceros 27

ASISTENTE DE VOZ

Opciones del asistente de voz..... 28

Configurar el asistente de voz..... 28

Acceder a Amazon Alexa 29

 Usar su voz..... 29

 Usar los controles de la barra de sonido..... 30

Controlar el audio con Voice4Video™..... 31

 Configurar Voice4Video™ 31

Acceder al Asistente de Google 33

 Usar su voz..... 33

 Usar los controles de la barra de sonido..... 34

Reproducir música con el Asistente de Google 35

 Elegir un servicio de audio predeterminado 35

PERSONALIZAR LOS AJUSTES PREDEFINIDOS

Definir un ajuste predefinido..... 36

Reproducir un ajuste predefinido..... 38

CONEXIONES BLUETOOTH®

Conectar un dispositivo móvil..... 39

Desconectar un dispositivo móvil..... 40

Volver a conectar un dispositivo móvil..... 40

Conectar otro dispositivo móvil 41

Borrar la lista de dispositivos de la barra de sonido..... 41

TRANSMITIR AUDIO CON AIRPLAY

Transmitir audio desde el Centro de control 42

Transmitir audio desde una aplicación..... 42

ESTADO DE LA BARRA DE SONIDO

Estado de la Wi-Fi 43

Estado de *Bluetooth* 43

Estado del asistente de voz 44

 Indicador de micrófono apagado 44

Reproducción multimedia y volumen 45

Estado de actualización y errores 45

FUNCIONES AVANZADAS

Actualizar la barra de sonido 46

Desactivar/activar las prestaciones Wi-Fi 46

CONECTAR PRODUCTOS BOSE

Conectar accesorios 47

Conectar un altavoz Bose SoundLink *Bluetooth* o auriculares Bose 47

 Ventajas 47

 Productos compatibles 47

 Conectar usando la aplicación Bose Music 48

Volver a conectar un altavoz Bose SoundLink *Bluetooth* o auriculares Bose 48

CUIDADO Y MANTENIMIENTO

Instalar las baterías del control remoto 49

Limpiar la barra de sonido 50

Repuestos y accesorios 50

Garantía limitada 50

SOLUCIÓN DE PROBLEMAS

Intente primero con estas soluciones 51

Otras soluciones 51

Restablecer la barra de sonido 59

APÉNDICE: REFERENCIA DE CONFIGURACIÓN

Opciones de conexión 60

Conectar la barra de sonido a la TV 61

 Opción 1 (preferida): HDMI eARC o ARC 61

 Opción 2: Cable óptico..... 62

Verificar el sonido 63

CONTENIDO

Confirme que estén incluidas las siguientes partes:



Bose Smart Soundbar 700



Control remoto Bose Soundbar Universal Remote



Batería AA (4)

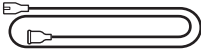

Cable de alimentación*

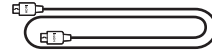

Cable HDMI



Cable óptico



Paño de limpieza

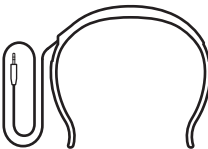

Auriculares ADAPTiQ

*Puede entregarse con múltiples cables de corriente. Use el cable de corriente correspondiente a su región.

NOTA: Si cualquier parte del producto está dañada o si el vidrio de la barra de sonido está roto, NO lo use. Comuníquese con un representante autorizado de Bose o al Servicio al cliente de Bose.

Visite: worldwide.Bose.com/Support/SB700

RECOMENDACIONES

Para el mejor funcionamiento, siga estas recomendaciones cuando coloca la barra de sonido:

- NO coloque ningún objeto arriba de la barra de sonido.
- Para evitar interferencia inalámbrica, mantenga cualquier equipo inalámbrico alejado entre 0,3 m y 0,9 m de la barra de sonido. Coloque la barra de sonido fuera y alejada de gabinetes metálicos, de otros componentes de audio/video y de fuentes de calor directo.
- Coloque la barra de sonido directamente debajo (preferido) o arriba de la TV con la rejilla mirando hacia la habitación.
- Coloque la barra de sonido sobre sus pies de goma sobre una superficie estable y nivelada. Para un agarre correcto, ambos pies deben tocar la superficie. La vibración puede hacer que la barra de sonido se mueva, particularmente sobre superficies lisas como mármol, vidrio, o madera altamente lustrada.
- Mantenga la parte posterior de la barra de sonido al menos a 1 cm de cualquier otra superficie. Si se obstruyen los puertos en esta parte afecta el rendimiento acústico.
- Asegúrese de que haya una salida de CA (red eléctrica) cerca.
- Para una mejor calidad de sonido, NO coloque la barra de sonido dentro de un gabinete ni diagonalmente en una esquina.
- Si coloca la barra de sonido sobre un estante o soporte de TV, posicione la parte delantera de la barra de sonido lo más cerca posible al borde delantero del estante o soporte de TV para un rendimiento acústico óptimo.

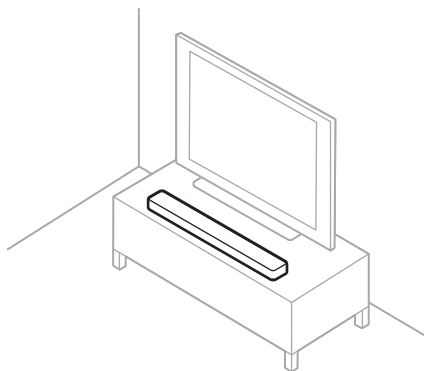

PRECAUCIÓN: NO apoye la barra de sonido sobre la cara anterior, posterior o superior cuando se está usando.

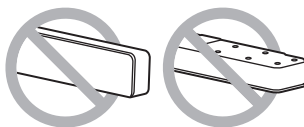

MONTAR LA BARRA DE SONIDO EN LA PARED

Puede montar la barra de sonido en la pared. Para adquirir el soporte para pared Bose Soundbar Wall Bracket, póngase en contacto con un distribuidor autorizado de Bose.

Visite: worldwide.bose.com/Support/SB700

PRECAUCIÓN: NO use ningún otro soporte para montar la barra de sonido.

CONECTAR LA BARRA DE SONIDO A LA FUENTE DE ALIMENTACIÓN

1. Conecte el cable de corriente al conector **POWER** en la parte posterior de la barra de sonido.
2. Enchufe el otro extremo del cable de corriente a una salida de CA (red eléctrica).

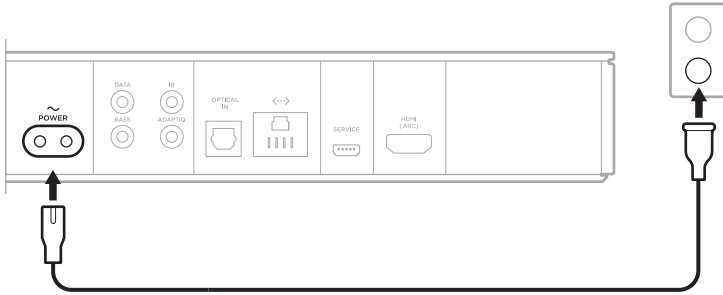

La barra de sonido se enciende y la barra de luces se ilumina de color ámbar.

MODO DE ESPERA DE RED

La barra de sonido cambia al modo de espera de red cuando se detiene el audio y no se presiona ningún botón por 20 minutos. Para despertar la barra de sonido del modo de espera de red:

- Reproduzca o reanude el audio usando el dispositivo móvil o usando la aplicación Bose Music.
- Hable con Amazon Alexa o el Asistente de Google.
- En el control remoto, presione el botón de encendido (⏻), un botón de fuente (vea la página 24) o el botón de música (🎵) en Bose Music y luego un botón de ajuste predefinido (vea la página 25).

NOTAS:

- Para acceder al asistente de voz en el modo de espera de red, asegúrese de que la barra de sonido está configurada con la aplicación Bose Music y el micrófono está encendido (vea la página 28).
- También puede desactivar el temporizador en espera mediante la aplicación Bose Music.

La aplicación Bose Music permite configurar y controlar la barra de sonido desde el dispositivo móvil, como un teléfono inteligente o tableta.

Con la aplicación, puede transmitir música, definir y cambiar ajustes predefinidos, agregar servicios de música, buscar estaciones de radio por Internet, configurar Amazon Alexa o el Asistente de Google y controlar la configuración de la barra de sonido.

NOTA: Si ya ha creado una cuenta Bose en la aplicación Bose Music para otro producto Bose, vea “Usuarios existentes de la aplicación Bose Music” en la página 19.

DESCARGAR LA APLICACIÓN BOSE MUSIC

1. En el dispositivo móvil, descargue la aplicación Bose Music.





2. Siga las instrucciones de la aplicación.

AGREGAR LA BARRA DE SONIDO A UNA CUENTA EXISTENTE

En la aplicación Bose Music, vaya a la pantalla Mis productos y agregue la barra de sonido Bose Smart Soundbar 700.

CONECTAR A UNA RED WI-FI DIFERENTE

Conecte a una red diferente si el nombre o la contraseña de la red cambió o si quiere cambiar o agregar otra red.

1. En el control remoto, mantenga presionado el botón de la TV  y el botón Salto atrás  hasta que la barra de luces se ilumine de color ámbar.
2. En el dispositivo móvil, abra la configuración de la Wi-Fi.
3. Seleccione Bose Soundbar 700.
4. Abra la aplicación Bose Music y siga las instrucciones de la aplicación.

NOTA: Si la aplicación no le indica que debe configurarla, vaya a la pantalla Mis productos y agregue la barra de sonido.

Después de configurar la barra de sonido usando la aplicación Bose Music, la aplicación le indica que ejecute la calibración de audio para obtener el mejor rendimiento acústico. La calibración de audio ADAPTiQ personaliza el sonido del sistema a la acústica de su área de escucha al tomar cinco mediciones de audio. Para ejecutar una calibración de audio, necesita 10 minutos cuando la habitación esté en silencio.

Durante la calibración de audio ADAPTiQ, un micrófono ubicado en la parte superior de los auriculares ADAPTiQ (suministrado con la barra de sonido) mide las características del sonido de la habitación para determinar una calidad de sonido óptima.

EJECUTAR LA CALIBRACIÓN DE AUDIO ADAPTiQ

Si más tarde conecta un módulo de bajos o altavoces envolventes opcionales, mueve la barra de sonido o mueve los muebles, ejecute la calibración de audio ADAPTiQ otra vez para asegurar una calidad óptima de sonido.

Para ejecutar la calibración de audio ADAPTiQ, use la aplicación Bose Music. Puede acceder a esta opción en el menú de configuración.

Los controles de la barra de sonido se encuentran en la parte superior de la barra de sonido y en el control remoto.

NOTA: También puede controlar la barra de sonido usando la aplicación Bose Music.

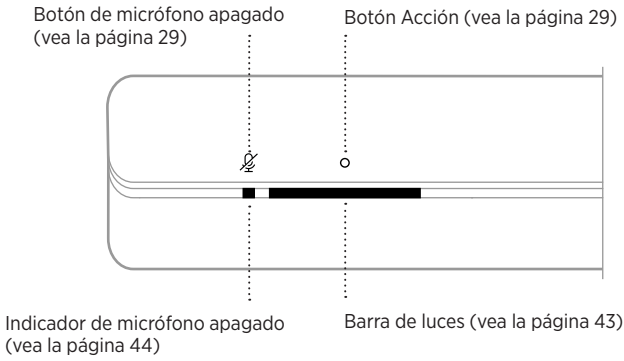

CONTROLES DEL ASISTENTE DE VOZ

Puede usar el botón Acción  y el botón de micrófono apagado  para controlar Amazon Alexa (vea la página 30) o el Asistente de Google (vea la página 34).

FUNCIONES DEL CONTROL REMOTO

Use el control remoto para controlar la barra de sonido, las fuentes conectadas a la barra de sonido, las conexiones *Bluetooth* y los ajustes predefinidos.

Enciende/apaga la barra de sonido (vea la página 23)

Enciende/apaga la fuente seleccionada (vea la página 24)

Muestra la página inicial de televisión de Internet o el menú inicial de la fuente actual.

Lista los programas de DVR grabados

Silenciar/restaurar audio (vea la página 26)

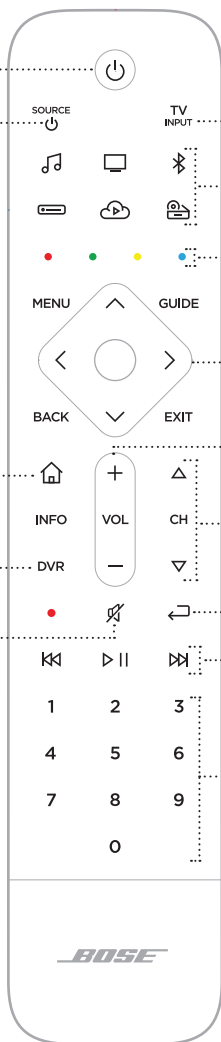

Selecciona una fuente conectada al televisor

Botones de fuentes (vea la página 24)

Botones de función de cable/satélite (vea la página 26)

Panel de navegación

Controles del volumen (vea la página 26)

Controles de canales (vea la página 26)

Canal, capítulo o pista anterior (vea la página 26)

Reproducción de medios (vea la página 26)

Teclado numérico
Números 1 - 6 reproducen música de las fuentes de música predefinidas (vea la página 38)

NOTA: Puede programar el control remoto usando la aplicación Bose Music.

Encendido

Para encender/apagar la barra de sonido, presione el botón de encendido  en el control remoto.

Cuando está encendido, los botones del control remoto se iluminan según la última fuente activa.



NOTAS:

- Cuando enchufa la barra de sonido a una salida de CA (red eléctrica), la barra de sonido se enciende automáticamente.
- La primera vez que se enciende la barra de sonido, la barra toma como valor predeterminado la fuente  de la TV.
- Aún puede acceder al asistente de voz cuando la barra de sonido está apagada siempre que haya sido configurado usando la aplicación Bose Music y el micrófono está encendido (vea la página 28).

SUGERENCIA: También puede usar Voice4Video™ para encender/apagar la barra de sonido (vea la página 31).

Fuentes

El control remoto tiene cuatro botones de fuentes programables (☐, ☐, ☐ y ☐). Puede programar estos botones para controlar la TV, decodificador por satélite/cable, sistema de videojuegos, DVD o reproductor Blu-ray Disc™ u otra fuente. Puede cambiar entre fuentes seleccionando las diferentes entradas en la TV con el control remoto.

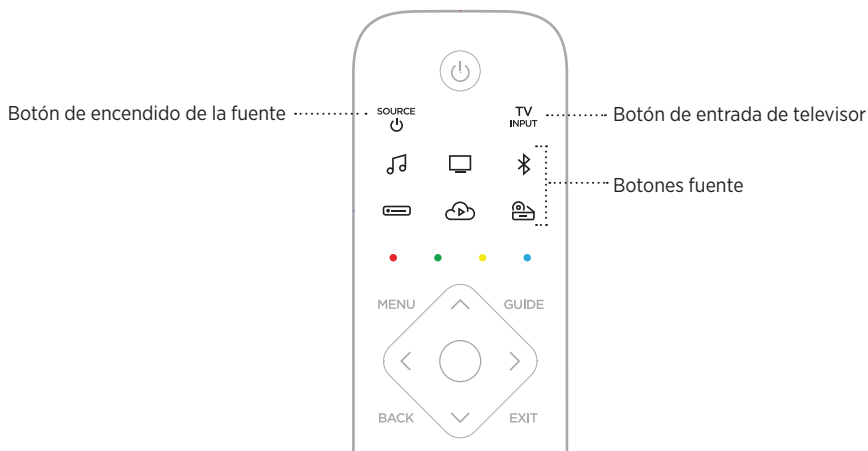

1. En el control remoto, presione el botón adecuado (☐, ☐, ☐ o ☐).
Los botones del control remoto se iluminan según la fuente seleccionada.
2. Presione ^{SOURCE} ☐.
La fuente se enciende.
3. Presione ^{TV} INPUT.
4. Seleccione la entrada correcta en la TV.

NOTAS:

- Si CEC está activada en la TV, la TV puede cambiar automáticamente la fuente cuando se enciende la fuente.
- Si presiona los botones de fuente en el control remoto no cambia la entrada de la TV. Enciende la barra de sonido y cambia el modo del control remoto, de manera que el control remoto pueda controlar las funciones de la fuente.
- El control remoto se programa con la TV durante la configuración usando la aplicación Bose Music. Si cambia la TV, use la aplicación Bose Music para programar el control remoto a la nueva TV.

SUGERENCIA: También puede usar Voice4Video™ para seleccionar la fuente (vea la página 31).

Ajustes predefinidos

La barra de sonido incluye seis ajustes predefinidos que puede configurar para reproducir audio de los servicios de música favoritos. Una vez definidos, puede acceder a su música en cualquier momento con solo tocar un botón en el control remoto o usar la aplicación Bose Music.



Para más información sobre los ajustes predefinidos, vea “Personalizar los ajustes predefinidos” en la página 36.

Reproducción multimedia, canales y volumen



FUNCIÓN	QUÉ HACER
Reproducir/Pausa	Presione ▶II. Cuando se pausa el audio, los lados de la barra de luces se iluminan de color blanco hasta que se reanuda el audio.
Salto atrás	Presione ◀◀.
Salto adelante	Presione ▶▶.
Canal, capítulo o pista anterior	Presione ◀◁.
Aumentar volumen	Presione +. NOTA: Para aumentar el volumen rápidamente, mantenga presionado +.

FUNCIÓN	QUÉ HACER
Disminuir volumen	Presione —. NOTA: Para bajar el volumen rápidamente, mantenga presionado —.
Silenciar/restaurar audio	Presione ⏸. Cuando se silencia el audio, el lado izquierdo de la barra de luces se ilumina de color blanco hasta que se reanuda el audio. NOTA: También puede presionar + para reanudar el audio.
Subir canal	Presione △.
Bajar canal	Presione ▽.

SUGERENCIA: También puede usar Voice4Video™ para controlar la reproducción multimedia y el volumen para ciertas fuentes (vea la página 31).

Funciones de cable/satélite

Los botones rojo, verde, amarillo y azul en el control remoto corresponden a los botones de función de colores de las funciones del sistema de cable/satélite. Consulte la guía del usuario del decodificador por satélite/cable.

AJUSTAR LOS BAJOS

Para ajustar los bajos use la aplicación Bose Music. Puede acceder a esta opción en el menú de configuración.

PROGRAMAR UN CONTROL REMOTO DE TERCEROS

Puede programar un control remoto de terceros por ejemplo un control remoto de un decodificador por satélite/cable para controlar la barra de sonido. Consulte la guía del usuario del control remoto de terceros o sitio Web para obtener instrucciones.



Una vez programado, el control remoto de terceros controla las funciones básicas como encender/apagar y volumen.

NOTA: No todos los controles remotos de terceros son compatibles con la barra de sonido. El control remoto debe ser compatible con señales IR (infrarrojo) para poder controlar la barra de sonido.

OPCIONES DEL ASISTENTE DE VOZ

Puede programar la barra de sonido para que pueda acceder a Amazon Alexa o al Asistente de Google de forma rápida y fácil.

NOTA: Amazon Alexa y el Asistente de Google no están disponibles en todos los idiomas ni países.

OPCIONES	CÓMO USAR
Amazon Alexa	Use su voz y/o el botón Acción  (vea la página 30).
Asistente de Google	Use la voz y/o el botón Acción  (vea la página 34).

NOTA: No puede configurar la barra de sonido para acceder a Amazon Alexa y al Asistente de Google al mismo tiempo.

CONFIGURAR EL ASISTENTE DE VOZ

Antes de comenzar, asegúrese de que el dispositivo móvil y la barra de sonido estén conectados a la misma red Wi-Fi.

Para configurar el asistente de voz use la aplicación Bose Music. Puede acceder a esta opción en el menú de configuración.

NOTA: Cuando configura el asistente de voz, asegúrese de usar la misma cuenta de servicio de audio que usó en la aplicación Bose Music.

ACCEDER A AMAZON ALEXA

Alexa es el servicio de voz inteligente en la nube con el que puede hablar con la barra de sonido. Simplemente pídale a Alexa poner música, escuchar las noticias, configurar un temporizador, controlar su hogar inteligente y más. Alexa también está diseñado para proteger su privacidad, puede ver y eliminar las solicitudes de voz en cualquier momento en la aplicación Alexa.

Para más información sobre las funciones de Alexa, visite:
<https://www.amazon.com/usealexa>



NOTA: Alexa no está disponible en ciertos idiomas y países.

Usar su voz

Comience con "Alexa" y luego diga:

PUEDEN PROBAR	EJEMPLOS DE QUÉ DECIR
Hablar con Alexa	Ayúdame a comenzar.
Reproducir audio	Reproduce música rock. NOTA: Amazon Music se define como servicio de música predeterminado. Para cambiar el valor predeterminado del servicio de música, use la aplicación Alexa.
Poner en pausa el audio	Pausa.
Controlar el volumen	Sube el volumen.
Saltar a la siguiente canción	Salta.
Reproducir de un servicio de audio específico	Reproduce NPR en TuneIn. NOTA: Amazon Alexa no es compatible con todos los servicios de audio.
Reproducir en un altavoz específico	Reproduce jazz en la "cocina". NOTA: Asegúrese de que usa el nombre del altavoz que le asignó en la aplicación Bose Music. Si múltiples altavoces tienen el mismo nombre, use el nombre asignado en la aplicación Alexa o cambie el nombre en la aplicación Bose Music.
Configurar un temporizador	Pon un temporizador de 5 minutos.
Descubrir más skills	¿Cuáles son las skills más populares?
Detener Alexa	Para.



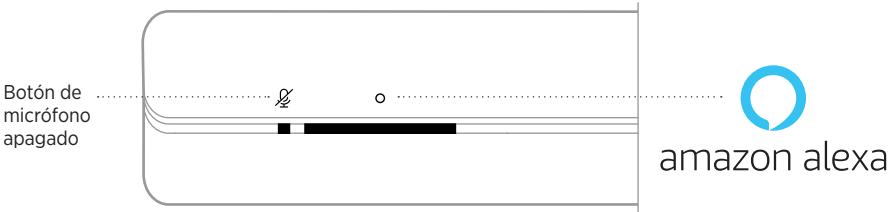

Usar los controles de la barra de sonido

El botón Acción  y el botón de micrófono apagado  se usan para controlar Alexa. Se encuentran en la parte superior de la barra de sonido.



PUEDE PROBAR

QUÉ HACER

Hablar con Alexa	Toque  y haga su pedido. Para obtener una lista de cosas para probar, visite: https://www.amazon.com/usealexa
Detener alarmas y temporizadores	Toque  .
Detener Alexa	Toque  .
Encender/apagar el micrófono	Toque  . NOTA: Cuando el micrófono está apagado, el indicador de micrófono apagado se ilumina de color rojo y no puede acceder a Alexa.

CONTROLAR EL AUDIO CON VOICE4VIDEO™

La tecnología Bose Voice4Video™ amplía las prestaciones de voz de Amazon Alexa como ninguna otra barra de sonido. Además de controlar la barra de sonido inteligente, puede controlar la TV y el decodificador por satélite/cable simplemente con su voz. Con un solo pedido a Alexa, puede encender la TV y la barra de sonido inteligente, poner una estación por el nombre de la emisora o número de canal y empezar a ver sus programas favoritos inmediatamente. Olvídense del control remoto, porque Bose Voice4Video™ hará que se sienta como un experto, inclusive para la gente que piensa que la tecnología es complicada.

Configurar Voice4Video™

Para configurar Voice4Video™, use la aplicación Bose Music.

NOTA: Antes de configurar Voice4Video™, debe configurar Alexa en la aplicación Bose Music (vea la página 28).

Usar su voz

Comience con “Alexa” y luego diga:

PUEDE PROBAR	EJEMPLOS DE QUÉ DECIR
Encender la TV	Enciende la TV.
Apagar la TV	Apaga la TV.
Reproducir video	Reproduce.
Poner en pausa el video	Pausa.
Reanudar el video	Reanuda.
Avanzar el video	Siguiente.
Retroceder el video	Anterior.
Cambiar entrada a audio <i>Bluetooth</i>	Cambia a <i>Bluetooth</i> .
Ver una determinada emisora*	Ver NFL Network.
Ver un determinado canal*	Ver el canal 802.
Saltar al siguiente canal*	Siguiente canal.
Ir al canal anterior*	Canal anterior.

*Solo disponible para decodificador por satélite/cable.

ACCEDER AL ASISTENTE DE GOOGLE

Obtenga ayuda con solo usar su voz con la barra de sonido Bose Smart Soundbar 700, que ahora funciona con el Asistente de Google, para que pueda poner en pausa y reproducir sus medios favoritos.

Para obtener más información sobre lo que el Asistente de Google puede hacer, visite: <https://support.google.com/assistant>

NOTAS:



- El Asistente de Google no está disponible en ciertos idiomas y países.
- Para más información sobre cómo reproducir audio con el Asistente de Google, “Reproducir música con el Asistente de Google” en la página 35.

Usar su voz

Comience con “Hey Google” y luego diga:

PUEDE PROBAR	EJEMPLOS DE QUÉ DECIR
Acceder a las aplicaciones inteligentes de Google	¿Cómo se dice amigo en inglés?
Divertirse en familia	¿Qué sonido hace un elefante?
Definir un aviso	Recuérdame que llame a mamá el jueves.
Verificar el calendario	¿Cómo está mi agenda hoy?
Controlar su hogar inteligente	Apaga las luces.



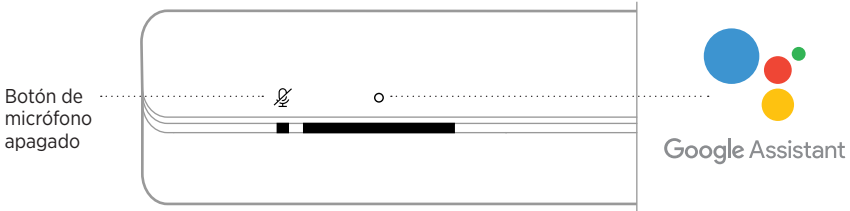

Usar los controles de la barra de sonido

Puede usar el botón Acción  y el botón de micrófono apagado  para controlar el Asistente de Google. Se encuentran en la parte superior de la barra de sonido.



PUEDE PROBAR

QUÉ HACER

Hablar con el Asistente de Google	Toque  y haga su pedido. Para obtener una lista de cosas para probar, visite: https://support.google.com/assistant
Detener alarmas y temporizadores	Toque  .
Detener el Asistente de Google	Toque  .
Encender/apagar el micrófono	Toque  . NOTA: Cuando el micrófono está apagado, el indicador de micrófono apagado se ilumina de color rojo y no puede acceder a Asistente de Google.

REPRODUCIR MÚSICA CON EL ASISTENTE DE GOOGLE

Puede preguntarle al Asistente de Google que reproduzca música desde el servicio de audio predeterminado o desde un servicio de audio específico.

Comience con “Hey Google” y luego diga:

PUEDE PROBAR	EJEMPLOS DE QUÉ DECIR
Reproducir música	Reproduce jazz. NOTA: El Asistente de Google usa el servicio de audio predeterminado. Para cambiar el valor predeterminado del servicio de audio, use la aplicación Asistente de Google.
Controlar el altavoz	Sube el volumen.
Reproducir de un servicio de audio específico	Reproduce NPR en TuneIn. NOTA: El Asistente de Google no es compatible con todos los servicios de audio.
Reproducir en un altavoz específico	Reproduce hip-hop en la cocina. NOTA: Asegúrese de que usa el nombre del altavoz que le asignó en la aplicación Bose Music. Si múltiples altavoces tienen el mismo nombre, use el nombre asignado en la aplicación Asistente de Google o cambie el nombre en la aplicación Bose Music.

Elegir un servicio de audio predeterminado

Durante la configuración inicial del Asistente de Google, la aplicación Asistente de Google le indica que seleccione un servicio de audio predeterminado. Cuando usa el Asistente de Google con los productos Bose, solo son compatibles los servicios predeterminados de Pandora y Spotify. Aunque se listan otros servicios de audio como disponibles durante la configuración, no son compatibles.

Para disfrutar de la mejor funcionalidad, elija Pandora o Spotify como el servicio de audio predeterminado. Si elige un servicio de audio no compatible, oirá un mensaje de error cuando le pida reproducir música.

Puede controlar los ajustes predefinidos usando la aplicación Bose Music o el control remoto.

NOTA: No puede configurar los ajustes predefinidos en el modo *Bluetooth*.

DEFINIR UN AJUSTE PREDEFINIDO

1. Transmita música usando la aplicación Bose Music.
2. En el control remoto, presione el botón Bose Music .

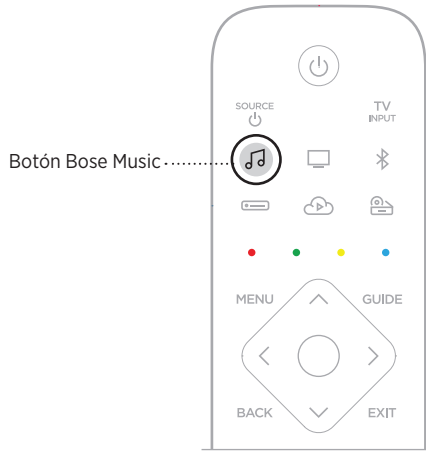

3. Mantenga presionado el botón de un ajuste predefinido hasta que escuche un tono.

Botones de ajustes predefinidos



REPRODUCIR UN AJUSTE PREDEFINIDO

1. En el control remoto, presione el botón Bose Music .
2. Presione un botón de ajuste predefinido para reproducir música.



La tecnología inalámbrica *Bluetooth* permite transmitir música desde dispositivos móviles como teléfonos inteligentes, tabletas y portátiles. Antes de que pueda transmitir música desde un dispositivo, debe conectar el dispositivo a la barra de sonido.

CONECTAR UN DISPOSITIVO MÓVIL

1. En el control remoto, presione el botón *Bluetooth* .

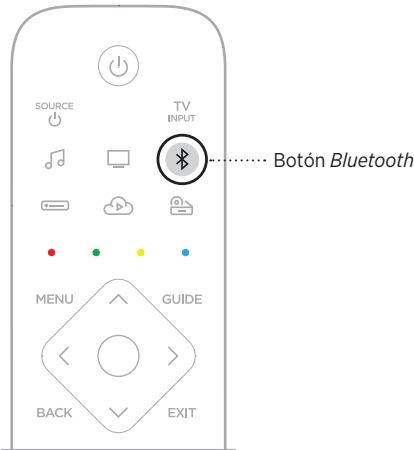

La barra de luces titila de color azul.

2. En el dispositivo móvil, active la función *Bluetooth*.

SUGERENCIA: El menú *Bluetooth* se encuentra normalmente en el menú de configuración.

3. Seleccione la barra de sonido en la lista de dispositivos.

SUGERENCIA: Busque el nombre que le asignó a la barra de sonido en la aplicación Bose Music. Si no le asignó un nombre a la barra de sonido, aparece el nombre predeterminado.



Una vez conectado, se oye un tono. La barra de luces se ilumina de color blanco y luego se atenúa de color negro. El nombre de la barra de sonido aparece en la lista de dispositivos móviles.

DESCONECTAR UN DISPOSITIVO MÓVIL

Use la aplicación Bose Music para desconectar el dispositivo móvil.

SUGERENCIA: También puede usar la configuración *Bluetooth* en el dispositivo móvil. Al desactivar la función *Bluetooth* se desconectan todos los demás dispositivos.

VOLVER A CONECTAR UN DISPOSITIVO MÓVIL

En el control remoto, presione el botón *Bluetooth* .

La barra de sonido intenta conectarse con el último dispositivo que se conectó.

NOTAS:

- Asegúrese de que la función *Bluetooth* está activada en el dispositivo móvil.
- El dispositivo debe estar dentro del rango de 9 m y encendido.

CONECTAR OTRO DISPOSITIVO MÓVIL

Se pueden almacenar hasta ocho dispositivos en la lista de dispositivos de la barra de sonido y se puede conectar la barra de sonido a dos dispositivos al mismo tiempo.

NOTA: Puede reproducir audio solo de un dispositivo a la vez.

1. En el control remoto, mantenga presionado el botón *Bluetooth* .

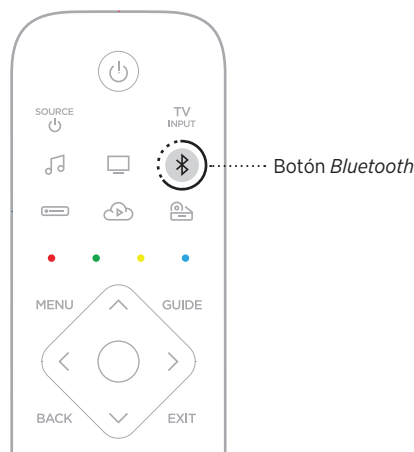

La barra de luces titila de color azul.

2. En el dispositivo móvil, seleccione la barra de sonido de la lista de dispositivos.

NOTA: Asegúrese de que la función *Bluetooth* está activada en el dispositivo móvil.

BORRAR LA LISTA DE DISPOSITIVOS DE LA BARRA DE SONIDO

1. Toque y mantenga presionado  por 10 segundos hasta que la barra de luces titile de color blanco dos veces y luego se atenúe de color negro.

La barra de luces titila de color azul.

2. Elimine el altavoz de la lista *Bluetooth* del dispositivo móvil.

Se borran todos los dispositivos y el altavoz está listo para conectar (vea la página 39).

La barra de sonido puede reproducir audio de AirPlay 2, que le permite rápidamente transmitir audio desde su dispositivo Apple a la barra de sonido o a múltiples altavoces.

NOTAS:

- Para usar AirPlay 2, necesita un dispositivo Apple con iOS 11.4 o posterior.
- El dispositivo Apple y la barra de sonido deben estar conectados en la misma red Wi-Fi.
- Para más información sobre AirPlay, visite: <https://www.apple.com/airplay>

TRANSMITIR AUDIO DESDE EL CENTRO DE CONTROL

1. En el dispositivo Apple abra el Centro de control.
2. Toque y mantenga presionado la tarjeta de audio en la esquina superior derecha de la pantalla y luego toque el icono de AirPlay .
3. Seleccione la barra de sonido o los altavoces.

TRANSMITIR AUDIO DESDE UNA APLICACIÓN

1. Abra la aplicación de música (como Apple Music) y seleccione una pista para reproducir.
2. Toque .
3. Seleccione la barra de sonido o los altavoces.

La barra de luces LED en la parte delantera de la barra de sonido muestra el estado de la barra de sonido.

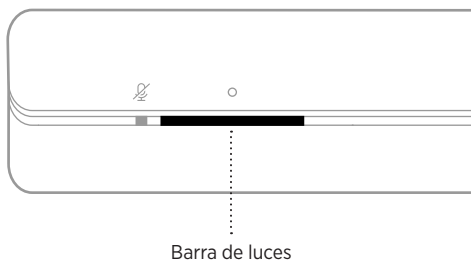

Barra de luces

NOTA: La barra de luces muestra un estado a la vez en la fuente seleccionada.

ESTADO DE LA WI-FI

Muestra el estado de la conexión Wi-Fi de la barra de sonido.

ACTIVIDAD DE LA BARRA DE LUCES		ESTADO DEL SISTEMA
Titilando de color blanco		Conectando a la Wi-Fi
Color blanco y luego se atenúa de color negro		Conectado a la Wi-Fi





ESTADO DE *BLUETOOTH*

Muestra el estado de la conexión *Bluetooth* de los dispositivos móviles.

ACTIVIDAD DE LA BARRA DE LUCES		ESTADO DEL SISTEMA
Titilando de color azul		Listo para conectar a un dispositivo móvil
Titilando de color blanco		Conectando a un dispositivo móvil
Color blanco y luego se atenúa de color negro		Conectado un dispositivo móvil
La luz blanca titila dos veces y luego se atenúa de color negro		Borrando la lista de dispositivos

ESTADO DEL ASISTENTE DE VOZ

Muestra el estado del asistente de voz.

ACTIVIDAD DE LA BARRA DE LUCES		ESTADO DEL SISTEMA
Apagado		El asistente de voz está inactivo
La luz blanca se mueve al centro y se ilumina sin parpadear		El asistente de voz está escuchando
La luz blanca se mueve hacia los costados		El asistente de voz está pensando
Titilando de color blanco		El asistente de voz está hablando
Titilando de color amarillo		Aviso del asistente de voz

Indicador de micrófono apagado

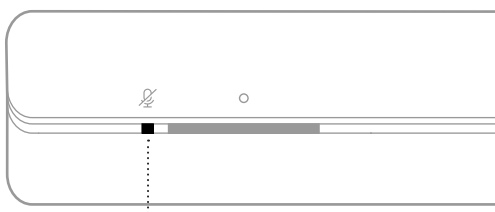



Indicador de micrófono apagado

ACTIVIDAD DEL INDICADOR	ESTADO DEL SISTEMA
Color rojo	El micrófono está apagado



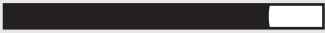



REPRODUCCIÓN MULTIMEDIA Y VOLUMEN

Muestra el estado de la barra de sonido cuando se controla la reproducción de medios y el volumen.

ACTIVIDAD DE LA BARRA DE LUCES		ESTADO DEL SISTEMA
Dos luces centrales se iluminan de color blanco		Reproducir/Pausa
El extremo derecho de la barra de luces titila de color blanco		Aumentar volumen
El extremo izquierdo de la barra de luces titila de color blanco		Disminuir volumen
El extremo izquierdo de la barra de luces se ilumina de color blanco		Silenciar

ESTADO DE ACTUALIZACIÓN Y ERRORES



Muestra el estado de las actualizaciones de software y alertas de errores.

ACTIVIDAD DE LA BARRA DE LUCES		ESTADO DEL SISTEMA
Color ámbar		Configuración de la Wi-Fi en curso
La luz blanca se mueve de derecha a izquierda		Descargando actualización
La luz blanca se mueve de izquierda a derecha		Actualizando la barra de sonido
Titila color ámbar cuatro veces		Error de fuente - consulte la aplicación Bose Music
Titila color rojo cuatro veces		La solicitud no está disponible temporalmente; vuelva a intentarlo más tarde
Color rojo		Error de barra de sonido - contactar al servicio al cliente de Bose

ACTUALIZAR LA BARRA DE SONIDO

La barra de sonido se actualiza automáticamente cuando se conecta a la aplicación Bose Music y a la red Wi-Fi.

DESACTIVAR/ACTIVAR LAS PRESTACIONES WI-FI

En el control remoto, mantenga presionado el botón Bose Music  y el botón Salto adelante  hasta que la barra de luces tittle de color blanco dos veces y luego se atenúe de color negro.

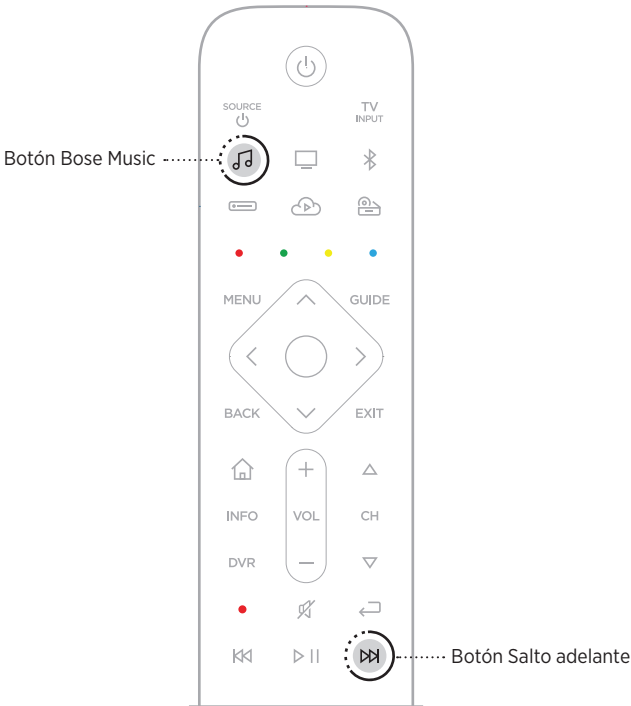

CONECTAR ACCESORIOS

Puede conectar cualquiera de estos accesorios a la barra de sonido. Para más información, consulte la guía del usuario del accesorio.

- **Bose Bass Module 500:** worldwide.Bose.com/Support/BASS500
- **Bose Bass Module 700:** worldwide.Bose.com/Support/BASS700
- **Módulo de graves Acoustimass 300:** global.Bose.com/Support/AM300
- **Bose Surround Speakers:** worldwide.Bose.com/Support/WSS
- **Bose Surround Speakers 700:** worldwide.Bose.com/Support/WSS700
- **Altavoces de sonido envolvente inalámbricos Virtually Invisible 300:** global.Bose.com/Support/VI300

CONECTAR UN ALTAVOZ BOSE SOUNDLINK *BLUETOOTH* O AURICULARES BOSE

Con la tecnología Bose SimpleSync™, puede conectar ciertos altavoces Bose SoundLink *Bluetooth* o auriculares Bose a la barra de sonido para disfrutar de una nueva manera de escuchar música y ver películas.

Ventajas

- **Una experiencia personal de mirar la TV:** Mire la TV sin molestar a nadie conectando los auriculares Bose a la barra de sonido. Use los controles de volumen independientes en cada producto para bajar el volumen o silenciar la barra de sonido mientras mantiene el volumen de los auriculares tan alto como desee.
- **Otra habitación con audio:** Escuche la misma canción en dos habitaciones diferentes al mismo tiempo conectando el altavoz Bose SoundLink *Bluetooth* a la barra de sonido.

NOTA: La tecnología SimpleSync™ tiene un alcance *Bluetooth* de 9 metros. Las paredes y los materiales de construcción pueden afectar la recepción.

Productos compatibles

Puede conectar la mayoría de los altavoces Bose SoundLink *Bluetooth* y algunos auriculares Bose a la barra de sonido.

Los productos populares compatibles incluyen:

- Altavoz *Bluetooth* Bose SoundLink Revolve+
- Altavoz Bose SoundLink Mini *Bluetooth*
- Altavoz Bose SoundLink Color *Bluetooth*
- Auriculares Bose Noise Cancelling Headphones 700
- Auriculares inalámbricos Bose QuietComfort 35

Se agregan nuevos productos periódicamente. Para obtener una lista completa y más información, visite: worldwide.Bose.com/Support/Groups

Conectar usando la aplicación Bose Music

Para conectar el altavoz Bose SoundLink *Bluetooth* o los auriculares Bose a la barra de sonido, use la aplicación Bose Music. Para obtener más información, visite: worldwide.Bose.com/Support/Groups

NOTAS:

- Compruebe que el producto que está conectando está encendido, dentro de 9 m de la barra de sonido y listo para conectar a otro dispositivo. Para más información, consulte la guía del usuario del producto.
- Puede conectar solo un producto a la vez a la barra de sonido.

VOLVER A CONECTAR UN ALTAVOZ BOSE SOUNDLINK *BLUETOOTH* O AURICULARES BOSE

Encienda el altavoz Bose SoundLink *Bluetooth* o los auriculares Bose.

El altavoz o los auriculares intentan conectarse con el dispositivo *Bluetooth* más recientemente conectado, incluyendo la barra de sonido.

NOTAS:

- La barra de sonido debe estar dentro del rango de alcance (9 m) y encendida.
- Si el altavoz no se conecta, vea “La barra de sonido no se reconecta a un altavoz Bose SoundLink *Bluetooth* previamente conectado” en la página 57.
- Si los auriculares no se conectan, vea “La barra de sonido no se reconecta a los auriculares Bose previamente conectados” en la página 58.

INSTALAR LAS BATERÍAS DEL CONTROL REMOTO

1. Para abrir el compartimento, deslice la cubierta de la batería en la parte posterior del control remoto.

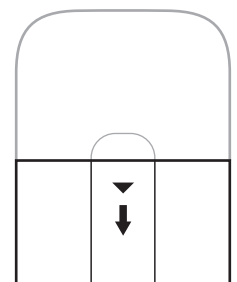

2. Inserte las cuatro baterías AA (IEC-LR3) 1.5V suministradas. Haga coincidir los símbolos + y – de las baterías con las marcas + y – dentro del compartimento.

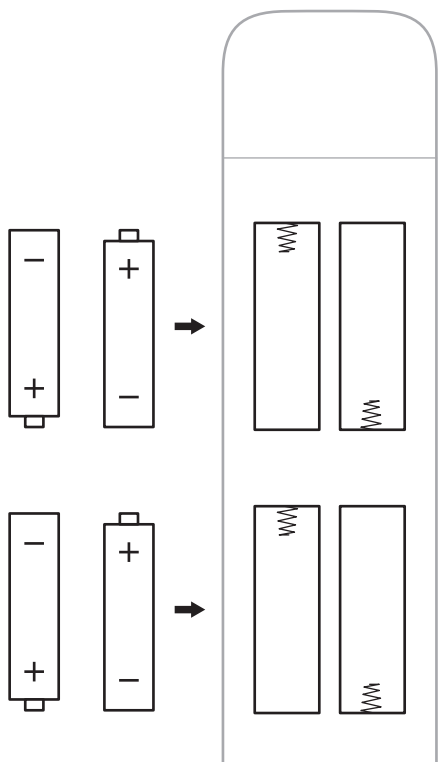

3. Vuelva a deslizar la cubierta del compartimento de las baterías a su lugar.

LIMPIAR LA BARRA DE SONIDO

Limpie la parte exterior de la barra de sonido con el paño suministrado u otro paño suave y seco.

PRECAUCIONES:

- NO permita que se derramen líquidos en el sistema ni en las aberturas.
- NO sople aire en el sistema.
- NO utilice una aspiradora para limpiar el sistema.
- NO utilice aerosoles cerca del sistema.
- NO use disolventes, productos químicos ni soluciones de limpieza que contengan alcohol, amoníaco o abrasivos.
- NO permita que caigan objetos en las aberturas.

REPUESTOS Y ACCESORIOS

Los repuestos y accesorios se pueden pedir al Servicio de atención al cliente de Bose.

Visite: worldwide.Bose.com/Support/SB700

GARANTÍA LIMITADA

La barra de sonido está cubierta con una garantía limitada. Visite nuestro sitio Web en global.Bose.com/warranty para obtener más detalles sobre la garantía limitada.

Para registrar el producto, visite global.Bose.com/register para obtener instrucciones. Si no lo registra, no afectará sus derechos de garantía limitada.

INTENTE PRIMERO CON ESTAS SOLUCIONES

Si tiene problemas con la barra de sonido:

- Asegúrese de que la barra de sonido esté conectada a una salida de CA (red eléctrica) activa.
- Asegure todos los cables.
- Compruebe el estado de la barra de luces (vea la página 43).
- Aleje la barra de sonido entre 0,3 – 0,9 m de posibles interferencias (routers inalámbricos, teléfonos inalámbricos, televisores, microondas, etc.).
- Mueva la barra de sonido dentro del rango recomendado de su router inalámbrico o dispositivo móvil para que funcione correctamente.
- Ubique la barra de sonido según las sugerencias de colocación (vea la página 15).

OTRAS SOLUCIONES

Si no pudo resolver el problema, consulte la siguiente tabla para identificar síntomas y soluciones a problemas frecuentes. Si no puede resolver el problema, póngase en contacto con el servicio de atención al cliente de Bose.

Visite: worldwide.Bose.com/contact

SÍNTOMA	SOLUCIÓN
No hay un conector HDMI eARC (ARC) o conector óptico en la TV	Conecte la TV usando un convertidor de audio y un cable de audio, como un cable coaxial, 3,5 mm o un cable de audio analógico (no suministrado). El tipo de convertidor y cable que necesita depende de los conectores de salida de audio disponibles en la TV.
La barra de sonido no se enciende	<p>Enchufe el cable de corriente a una salida de CA (red eléctrica) diferente.</p> <p>Use el control remoto para encender la barra de sonido (vea la página 23).</p> <p>Desenchufe los cables de corriente de la barra de sonido y del módulo de bajos o altavoces envolventes opcionales, espere 30 segundos y enchúfelos firmemente en la salida de CA (red eléctrica).</p>

SÍNTOMA	SOLUCIÓN
<p>El control remoto no es compatible o no funciona</p>	<p>Haga coincidir los símbolos + y — de las baterías con las marcas + y — dentro del compartimiento (vea la página 49).</p> <p>Si los botones de funciones de cable/satélite en el control remoto están titilando, las baterías tienen poca carga (vea la página 26). Reemplace las baterías (vea la página 49).</p> <p>Asegúrese de que el control remoto está dentro del rango de funcionamiento de 6 m de la barra de sonido.</p> <p>Asegúrese de que no haya obstrucciones entre el control remoto y la barra de sonido.</p> <p>Asegúrese de que está en la fuente correcta presionando el botón volumen en el control remoto para verificar si parpadea el botón de la fuente correcto.</p> <p>En la barra de sonido, toque y mantenga presionado el botón Acción  durante 5 segundos para emparejar el control remoto con la barra de sonido. Inserte las baterías en el control remoto (vea la página 49). El control remoto se enciende y los botones de la fuente se iluminan.</p> <p>NOTA: Esta solución solo se aplica si no se configuró un asistente de voz, no hay una conexión Ethernet o no hay ninguna otra conexión de red.</p>

SÍNTOMA	SOLUCIÓN
<p>Intermitente o no hay audio</p>	<p>Si el lado izquierdo de la barra de luces se ilumina de color blanco, la barra de sonido está silenciada. Presione el botón Silenciar/restaurar audio  para restaurar el audio de la barra de sonido.</p> <p>Asegúrese de que el dispositivo móvil no está silenciado.</p> <p>Aumente el volumen de la barra de sonido (vea la página 26) o en el dispositivo móvil.</p> <p>Cambie a una fuente diferente (vea la página 24).</p> <p>Reproduzca audio de una aplicación diferente o servicio de música.</p> <p>Si el audio es de una fuente Wi-Fi, restablezca el router.</p> <p>Reinicie el dispositivo móvil.</p> <p>Asegúrese de que está usando un dispositivo móvil compatible con <i>Bluetooth</i>.</p> <p>NOTA: No puede conectar auriculares <i>Bluetooth</i> a la barra de sonido.</p> <p>Asegúrese de que el cable HDMI de la barra de sonido está enchufado en un conector de la TV eARC o ARC (Audio Return Channel), no un conector HDMI estándar. Si la TV no tiene un conector HDMI eARC o ARC, conecte la barra de sonido usando el cable óptico (vea la página 62).</p> <p>Si la barra de sonido está conectada al conector HDMI eARC o ARC de la TV, asegúrese de que Consumer Electronics Control (CEC) esté activado en el menú del sistema de la TV. La TV puede denominar al CEC con otro nombre. Consulte la guía del usuario de la TV.</p> <p>Desconecte el cable HDMI de la barra de sonido del conector HDMI eARC o ARC de la TV y vuelva a conectarlo.</p> <p>Enchufe el cable óptico en un conector de la TV marcado Output o OUT, no Input o IN.</p> <p>Desenchufe los cables de corriente de la barra de sonido y del módulo de bajos o altavoces envolventes opcionales, espere 30 segundos y enchúfelos firmemente en la salida de CA (red eléctrica).</p>
<p>La barra de sonido no se conecta al módulo de bajos o a los altavoces envolventes</p>	<p>Consulte la guía del usuario del módulo de bajos o los altavoces envolventes para la solución de problemas (vea la página 47).</p> <p>Asegúrese de que el módulo de bajos o los altavoces envolventes son compatibles con la barra de sonido (vea la página 47).</p> <p>Desenchufe los cables de corriente de la barra de sonido y del módulo de bajos o altavoces envolventes opcionales, espere 30 segundos y enchúfelos firmemente en la salida de CA (red eléctrica).</p>
<p>No hay audio proveniente del módulo de bajos o de los altavoces envolventes</p>	<p>Asegúrese de que el módulo de bajos o los altavoces envolventes son compatibles con la barra de sonido (vea la página 47).</p> <p>Asegúrese de que el software está actualizado en la aplicación Bose Music.</p> <p>Ajuste el nivel de los bajos usando la aplicación Bose Music (vea la página 27).</p> <p>Cambie a una fuente diferente (vea la página 24).</p>

SÍNTOMA	SOLUCIÓN
<p>El sonido proviene del altavoz de la TV</p>	<p>Asegúrese de que el cable HDMI de la barra de sonido está enchufado en un conector de la TV eARC o ARC (Audio Return Channel). Si la TV no tiene un conector HDMI eARC o ARC, conecte a la barra de sonido usando el cable óptico (vea la página 62).</p> <p>Apague los altavoces de la TV. Consulte la guía del usuario de la TV.</p> <p>Si la barra de sonido está conectada al conector HDMI eARC o ARC de la TV, asegúrese de que Consumer Electronics Control (CEC) esté activado en el menú del sistema de la TV. La TV puede denominar al CEC con otro nombre. Consulte la guía del usuario de la TV.</p> <p>Desconecte el cable HDMI de la barra de sonido del conector HDMI eARC o ARC de la TV y vuelva a conectarlo.</p> <p>Disminuya el volumen de la TV al nivel más bajo.</p> <p>Conecte la barra de sonido usando el cable HDMI (vea la página 61) y el cable óptico (vea la página 62).</p>
<p>El audio es deficiente o distorsionado</p>	<p>Pruebe diferentes fuentes, si se encuentran disponibles.</p> <p>Asegúrese de que la TV puede producir audio de sonido envolvente. Consulte la guía del usuario de la TV.</p> <p>Si se reproduce audio desde otro dispositivo, disminuya el volumen de dicho dispositivo.</p> <p>Ajuste el nivel de los bajos usando la aplicación Bose Music (vea la página 27).</p> <p>Apague los altavoces de la TV. Consulte la guía del usuario de la TV.</p> <p>Ejecute la calibración de audio ADAPTiQ (vea la página 20).</p>
<p>La barra de sonido no reproduce audio de la fuente correcta o selecciona la fuente incorrecta después de un tiempo de retraso</p>	<p>Configure CEC a Alternate usando la aplicación Bose Music.</p> <p>Desactive CEC en la fuente (consulte la guía del usuario de la fuente para obtener más información).</p> <p>Conecte la barra de sonido usando el cable HDMI (vea la página 61) y el cable óptico (vea la página 62).</p>
<p>La barra de sonido y la fuente no se encienden/apagan simultáneamente</p>	<p>En el control remoto, presione el botón de la fuente que está desincronizada.</p> <p>Presione el botón de encendido  para encender/apagar la fuente.</p>

SÍNTOMA	SOLUCIÓN
<p>La barra de sonido no se conecta a la red Wi-Fi</p>	<p>En la aplicación Bose Music, seleccione el nombre correcto de la red y escriba la contraseña de la red (distingue mayúsculas de minúsculas). Asegúrese de que la barra de sonido y el dispositivo móvil están conectados a la misma red Wi-Fi.</p> <p>Si cambió la información de red, vea la página 19.</p> <p>Active la Wi-Fi en el dispositivo móvil que está usando para configurar.</p> <p>Cierre las otras aplicaciones abiertas en el dispositivo móvil.</p> <p>Reinicie el dispositivo móvil y el router.</p> <p>Si el router es compatible con las dos bandas 2.4GHz y 5GHz, verifique que el dispositivo móvil y la barra de sonido están conectados a la misma banda.</p> <p>NOTA: Asigne un nombre exclusivo a cada banda para asegurarse de que se está conectando a la banda correcta.</p> <p>Reinicie el router.</p> <p>Desenchufe los cables de corriente de la barra de sonido y del módulo de bajos o altavoces envolventes opcionales, espere 30 segundos y enchúfelos firmemente en la salida de CA (red eléctrica). Desinstale la aplicación Bose Music en el dispositivo móvil, vuelva a instalar la aplicación y reinicie la configuración.</p> <p>Conecte la red con un cable Ethernet.</p>
<p>La barra de sonido no se conecta a un dispositivo con Bluetooth</p>	<p>Desactive la función de <i>Bluetooth</i> en el dispositivo móvil y vuelva a activarla. Elimine la barra de sonido de la lista <i>Bluetooth</i>. Vuelva a conectarlo (vea la página 39).</p> <p>Conecte un dispositivo móvil diferente (vea la página 39).</p> <p>Asegúrese de que está usando un dispositivo móvil compatible con <i>Bluetooth</i>.</p> <p>NOTA: No puede conectar auriculares <i>Bluetooth</i> a la barra de sonido.</p> <p>Elimine la barra de sonido de la lista de dispositivos <i>Bluetooth</i> emparejados y vuelva a conectarla (vea la página 39).</p> <p>Borre la lista de dispositivos de la barra de sonido (vea la “Borrar la lista de dispositivos de la barra de sonido” en la página 41) y vuelva a conectarla (vea la página 41).</p>
<p>La barra de sonido no transmite audio usando AirPlay</p>	<p>Asegúrese de que la barra de sonido está encendida y dentro del rango (vea la página 15).</p> <p>Asegúrese de que el dispositivo Apple y la barra de sonido están en la misma red Wi-Fi.</p> <p>Actualice su dispositivo Apple.</p> <p>Asegúrese de que la barra de sonido esté actualizada (vea la página 46).</p> <p>Si no puede encontrar el icono de AirPlay  en la aplicación de música desde donde está transmitiendo, transmita audio desde el Centro de control.</p> <p>Para obtener asistencia adicional, visite: https://www.apple.com/airplay</p>



SÍNTOMA	SOLUCIÓN
La aplicación Bose Music no funciona en un dispositivo móvil	<p>Asegúrese de que el dispositivo móvil sea compatible con la aplicación Bose Music y cumple con los requisitos mínimos del sistema. Para más información, consulte la tienda de aplicaciones en su dispositivo móvil.</p> <p>Desinstale la aplicación Bose Music del dispositivo móvil y vuelva a instalar la aplicación (vea la página 18).</p>
La barra de sonido no está visible para agregar a otra cuenta Bose	<p>Asegúrese de que la opción compartir está activada en la barra de sonido usando la aplicación Bose Music.</p> <p>Asegúrese de que la barra de sonido y el dispositivo móvil están conectados a la misma red Wi-Fi.</p>
Alexa no responde	<p>Asegúrese de que Alexa se ha configurado usando la aplicación Bose Music (vea la página 28).</p> <p>NOTA: La barra de sonido se debe configurar y conectar a la red Wi-Fi usando la aplicación Bose Music.</p> <p>Verifique que se encuentra en un país donde Amazon Alexa está disponible.</p> <p>Asegúrese de que el indicador de micrófono apagado no se ilumina de color rojo. Para encender el micrófono, vea la página 30.</p> <p>Conecte el dispositivo móvil a la Wi-Fi.</p> <p>Asegúrese de que esté usando la versión más actualizada de la aplicación Amazon Alexa.</p> <p>Asegúrese de que el dispositivo móvil es compatible.</p> <p>Asegúrese de que la palabra de activación está activada (vea la página 29).</p> <p>Elimine Alexa de la barra de sonido usando la aplicación Bose Music. Vuelva a agregar Alexa.</p> <p>Asegúrese de que usa el nombre que asignó en la aplicación Bose Music. Si múltiples altavoces tienen el mismo nombre, use el nombre asignado en la aplicación Alexa o cambie el nombre en la aplicación Bose Music.</p> <p>Si usa Voice4Video™:</p> <ul style="list-style-type: none"> • Asegúrese de que no haya obstrucciones entre la barra de sonido, la TV y el decodificador por satélite/cable. • Asegúrese de que la barra de sonido está conectada con el cable HDMI (vea la página 61). • Asegúrese de que configuró esta función usando la aplicación Bose Music y conectó la TV y/o el decodificador por satélite/cable. • Asegúrese de que escribió el código postal y el proveedor de servicios del decodificador por satélite/cable. <p>Para obtener asistencia adicional, visite: https://www.amazon.com/usealexa</p>

SÍNTOMA	SOLUCIÓN
<p>El Asistente de Google no responde</p>	<p>Asegúrese de que el Asistente de Google se ha configurado usando la aplicación Bose Music (vea la página 28).</p> <p>Conecte el dispositivo móvil a la Wi-Fi.</p> <p>Asegúrese de estar en un país donde el Asistente de Google esté disponible.</p> <p>Asegúrese de que esté usando la versión más actualizada de la aplicación del Asistente de Google.</p> <p>Asegúrese de que el dispositivo móvil es compatible.</p> <p>Elimine el Asistente de Google de la barra de sonido usando la aplicación Bose Music. A continuación, vuelva a agregar el Asistente de Google.</p> <p>Elija Pandora o Spotify como el servicio de audio predeterminado (vea la página 35).</p> <p>Asegúrese de que usa la misma cuenta de servicio de audio en la aplicación Bose Music y en la aplicación Asistente de Google.</p> <p>Es posible que el Asistente de Google no sea compatible con su pedido. Se agregan nuevas funciones periódicamente.</p> <p>Para obtener asistencia adicional, visite: https://support.google.com/assistant</p>
<p>Cambiar la configuración de los resultados personales del Asistente de Google</p>	<p>Para desactivar los resultados personales o cambiar la cuenta de los resultados personales, use el menú de configuración en la aplicación Asistente de Google.</p>
<p>El ajuste predefinido no responde</p>	<p>Asegúrese de que se haya configurado el ajuste predefinido (vea la página 36).</p>
<p>La barra de sonido no se conecta a un altavoz Bose SoundLink Bluetooth ni a los auriculares Bose</p>	<p>Compruebe que el altavoz o los auriculares están encendidos, dentro de 9 m de la barra de sonido y listo para conectar a otro dispositivo. Para más información, consulte la guía del usuario del producto.</p>
<p>La barra de sonido no se reconecta a un altavoz Bose SoundLink Bluetooth previamente conectado</p>	<p>En el altavoz, use los controles de producto para desplazarse por la lista de dispositivos hasta que oiga el nombre de la barra de sonido. Para instrucciones específicas del producto, consulte la guía del usuario del altavoz.</p>

SÍNTOMA	SOLUCIÓN
La barra de sonido no se reconecta a los auriculares Bose previamente conectados	Conecte usando la aplicación Bose Music. Puede acceder a esta opción en el menú de configuración.
Audio retrasado de un altavoz Bose SoundLink Bluetooth o de auriculares Bose conectados	<p>No todos los altavoces ni auriculares pueden reproducir audio en perfecta sincronización cuando se conectan a la barra de sonido. Para comprobar si el producto es compatible, visite: worldwide.Bose.com/Support/Groups</p> <p>Instale cualquier actualización de software disponible para el altavoz o los auriculares. Para verificar las actualizaciones, abra la aplicación Bose adecuada en el dispositivo móvil o visite btu.Bose.com en la computadora.</p>

RESTABLECER LA BARRA DE SONIDO

La restauración de la configuración de fábrica borra todas las configuraciones de fuente, volumen, red y la calibración de audio ADAPTiQ de la barra de sonido y restablece la configuración original.

1. En el control remoto, mantenga presionado el botón de encendido  y el botón Salto adelante  por cinco segundos hasta que la barra de luces titile de color blanco dos veces y luego se atenúe de color negro.



La barra de sonido se reinicia. Cuando se completa el restablecimiento, la barra de luces se ilumina de color ámbar.

2. Para restablecer la configuración de red y audio de la barra de sonido:
 - a. Inicie la aplicación Bose Music en el dispositivo móvil y agregue la barra de sonido a la red (vea la página 19).
 - b. Ejecute la calibración de audio ADAPTiQ usando la aplicación Bose Music.

OPCIONES DE CONEXIÓN

Conecte la barra de sonido a la TV usando una de las siguientes opciones de conexión:

Opción 1 (preferida): HDMI eARC o ARC (Audio Return Channel)

Opción 2: Cable óptico

NOTA: La opción preferida es conectar la barra de sonido al conector HDMI eARC o ARC de la TV usando el cable HDMI.

1. En la parte posterior de la TV, busque los paneles de conectores **HDMI IN** y **Audio OUT** (óptico).

NOTA: Es posible que el panel de conectores de la TV no aparezca como se muestra. Busque la forma del conector.

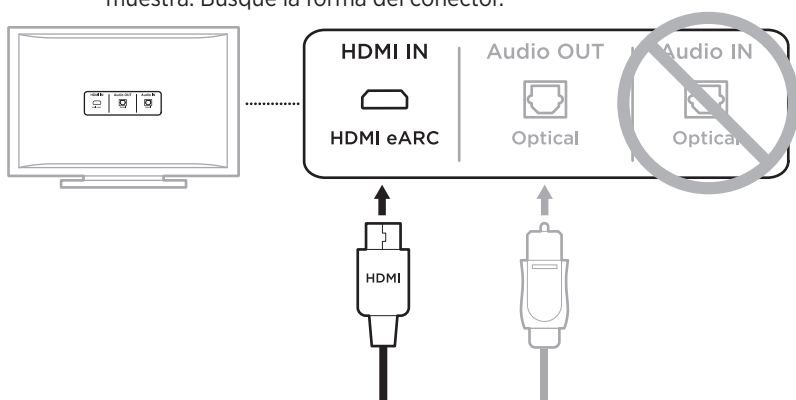

Opción 1 (preferida)
HDMI eARC o ARC: Use el cable HDMI para esta conexión.

Opción 2
Óptico: Si la TV no tiene un conector HDMI eARC o ARC, use un cable óptico para esta conexión.

2. Elija un cable de audio.

CONECTAR LA BARRA DE SONIDO A LA TV

Después de elegir el cable de audio, conecte la barra de sonido a la TV.

Opción 1 (preferida): HDMI eARC o ARC

1. Enchufe un extremo del cable HDMI en el conector **HDMI eARC o ARC** de la TV.

NOTA: Verifique que enchufa el cable HDMI en un conector HDMI eARC o ARC en la TV y no un conector HDMI estándar. Si la TV no tiene un conector HDMI eARC o ARC, vea la página 62.

2. Enchufe el otro extremo del cable al conector **HDMI (ARC)** de la barra de sonido.

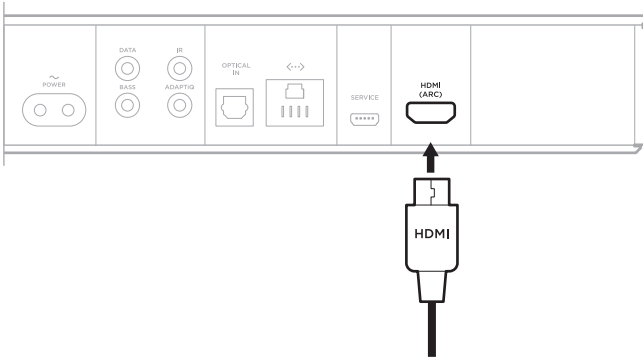

Opción 2: Cable óptico

Si la TV no tiene un conector HDMI eARC o ARC, use el cable óptico para conectar la barra de sonido a la TV.

1. Quite los protectores de ambos extremos del cable óptico.

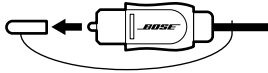

PRECAUCIÓN: Si inserta el enchufe con una orientación incorrecta, se puede dañar el enchufe y/o el conector.

2. Enchufe un extremo del cable óptico en el conector **Optical OUT** de la TV.
3. Sostenga el enchufe en el otro extremo del cable óptico.
4. Alinee el enchufe con el conector **OPTICAL IN** de la barra de sonido y enchúfelo con cuidado.

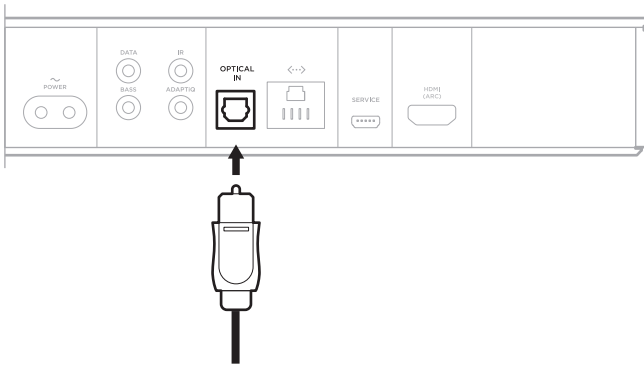

NOTA: El conector tiene una puerta con bisagras que se desplaza cuando inserta el enchufe.

5. Empuje firmemente el enchufe en el conector hasta que escuche o sienta que hace clic.



VERIFICAR EL SONIDO

NOTA: Para evitar un audio distorsionado, apague los altavoces de la TV. Consulte la guía del usuario de la TV para obtener más información.

1. Encienda la TV.
2. Si usa un sistema de decodificador por satélite/cable u otra fuente secundaria:
 - a. Encienda esta fuente.
 - b. Seleccione la entrada de TV adecuada.
3. Si la barra de sonido no está encendida, presione el botón de encendido  en el control remoto.

Se oye sonido proveniente de la barra de sonido.

4. Presione el botón Silenciar/restaurar audio .

No oye sonido proveniente de los altavoces de la TV ni de la barra de sonido.

NOTA: Si no oye sonido proveniente de la barra de sonido u oye sonido proveniente de los altavoces de la TV, vea la página 54.

Lue ja säilytä kaikki turvallisuus- ja käyttöohjeet.

CE Bose Corporation vakuuttaa täten, että tämä tuote täyttää direktiivin 2014/53/EU sekä muiden sovellettavien EU-direktiivien vaatimukset. Täydellinen vaatimustenmukaisuusvakuutus on osoitteessa www.Bose.com/compliance.

Tärkeitä turvallisuusohjeita

1. Lue nämä ohjeet.
2. Säilytä nämä ohjeet.
3. Ota kaikki varoitukset huomioon.
4. Noudata kaikkia ohjeita.
5. Älä käytä laitetta veden lähetyksillä.
6. Puhdista ainoastaan kuivalla liinalla.
7. Älä sulje tuuletusaukkoja. Asenna laite valmistajan ohjeiden mukaisesti.
8. Älä sijoita laitetta minkään lämmönlähteen, kuten lämpöpattereiden, lämpövaraajien, uunien tai muiden lämpöä tuottavien laitteiden (vahvistimet mukaan lukien) lähelle.
9. Sijoita virtajohto siten, ettei sen yli kävellä eikä se ole puristuksissa erityisesti pistokkeen, muuntajan tai laitteen puoleisen liitännän kohdalla.
10. Käytä ainoastaan valmistajan määrittämiä lisävarusteita.
11.  Käytä vain laitteen mukana myytyä tai valmistajan määrittelyjen mukaista kääryä, jalustaa, kolmijalkaa, kiinnintä tai pöytä. Jos käytät kääryä, varo etteivät laite ja kääry kaadu siirrettäessä ja aiheuta loukkaantumista.
12. Irrota laite pistorasiasta ukkosmyrskyjen aikana ja laitteen ollessa pidemmän aikaa käyttämättömänä.
13. Vain koulutettu huoltohenkilöstö saa tehdä huoltotyöt. Laite on huollettava, jos se vaurioituu millään tavalla. Huoltotarpeen aiheuttavia asioita ovat mm. seuraavat: virtajohto tai -pistoke on vaurioitunut, laitteen päälle on läikkynyt nestettä tai pudonnut esine, laite on kastunut tai kostunut, laite ei toimi normaalisti tai laite on pudonnut.

VAROITUKSET JA HUOMAUTUKSET



Tämä symboli tuotteessa merkitsee, että laitteen sisällä on eristämätön, vaarallinen jännite, joka voi aiheuttaa sähköiskuvaaran.



Tämä symboli tuotteessa merkitsee, että tässä ohjeessa on tärkeitä käyttö- ja huolto-ohjeita.



Laitteessa on pieniä osia. Ne voivat aiheuttaa tukehtumisvaaran. Ei sovellu alle 3-vuotiaiden lasten käytettäväksi.



Tuote sisältää magneettista materiaalia. Kysy lääkäriltä, voiko se vaikuttaa lääketieteellisen implantin toimintaan.



Tuotteessa on karkaistua lasipintaa. Ole varovainen ja vältä iskuja. Jos lasi rikkoutuu, käsittele rikkiinäästä lasia varoen.

- ÄLÄ altista tuotetta sateelle, nesteille tai kosteudelle tulipalo- tai sähköiskuvaaran välttämiseksi.
- ÄLÄ sijoita vuotavia, roiskuvia tai nesteitä sisältäviä esineitä, kuten maljakoita, laitteen päälle tai lähelle.
- Pidä tuote etäällä avotulesta ja lämmönlähteistä. ÄLÄ laita laitteen päälle tai lähelle avotulta, esimerkiksi palavaa kynttilää.
- ÄLÄ tee tuotteeseen muutoksia ilman lupaa.
- ÄLÄ käytä ajoneuvoissa tai veneissä.
- Jos laitteesta katkaistaan virta pistorasian virtakytkimellä, tähän kytkimeen on päästävä helposti käsiksi.



仅适用于 2000m 以下地区安全使用

Saa käyttää vain alueilla, joiden korkeus merenpinnasta on alle 2 000 m.

- Tuotteen mukana toimitettava akku voi väärin käsiteltynä aiheuttaa tulipalon tai kemiallisen palovamman vaaran.
- Jos akku vuotaa, älä päästä nestettä kosketuksiin ihon tai silmien kanssa. Jos näin kuitenkin tapahtuu, hakeudu lääkärin hoitoon.
- Älä altista akkua tai paristoja sisältäviä tuotteita liialliselle lämmölle (esim. suorasta auringonvalosta, avotulesta tms. aiheutuvalla lämmöllä).
- Käytä tuotteen kiinnittämiseen vain seuraavia kiinnitystarvikkeita: Bose Soundbar Wall Bracket -seinäkiinnike.

HUOMAUTUS: Laite on testattu ja todettu luokan B digitaalilaitetta koskevien FCC:n sääntöjen osan 15 rajoitusten mukaiseksi. Nämä rajoitukset on tarkoitettu antamaan kohtuullinen suoja haitallisia häiriöitä vastaan kotiloissa. Laite tuottaa, käyttää ja voi säteillä energiaa radiotaajuudella, ja jos sitä ei ole asennettu tai käytetä ohjeiden mukaan, se voi aiheuttaa vahingollista häiriötä radioliikenteelle. Kuitenkaan ei voida taata, ettei missään yksittäisessä asennuksessa aiheutuisi häiriöitä. Jos laite aiheuttaa radio- tai televisiovastaanotossa häiriöitä, jotka ovat helposti todettavissa kytkemällä laitteeseen virta ja sammuttamalla se, käyttäjän tulisi yrittää poistaa häiriöt seuraavilla toimenpiteillä:

- Suuntaa vastaanottoantenni toisin tai siirrä se toiseen paikkaan.
- Siirrä laite ja vastaanotin kauemmas toisistaan.
- Kytke laite ja vastaanotin eri virtapiireissä oleviin pistorasioihin.
- Kysy neuvoa jälleenmyyjältä tai kokoneelta radio- tai tv-asettajalta.

Laitteeseen tehtävät Bose Corporationin hyväksymättömät muutokset voivat mitätöidä käyttäjälle annetun luvan käyttää tätä laitetta.

Laite täyttää FCC:n sääntöjen kohdan 15 ja ISED Canadan luvanvaraisuutta koskevat RSS-standardit. Käytön edellytyksenä on kaksi ehtoa: (1) Tämä laite ei saa aiheuttaa haitallisia häiriöitä. (2) Tämän laitteen täytyy ottaa vastaan kaikki häiriöt, mukaan lukien häiriöt, jotka saattavat aiheuttaa ei-toivottua toimintaa.

Laite täyttää yleiselle käytölle laaditut FCC- ja ISED Canada -säteilynrajoitusohjeet. Laite on asennettava ja sitä on käytettävä siten, että säteilevän osan ja kehon väliin jää vähintään 20 cm. Lähetintä ei saa sijoittaa toisen antennin tai lähettimen lähelle.

5 150–5 250 MHz:n kaistalla käytettynä tämä laite on tarkoitettu vain sisäkäyttöön, jotta se ei aiheuttaisi häiriöitä samaa kanavaa käyttävissä mobiilisatelliittijärjestelmissä.

CAN ICES-3(B) / NMB-3(B)

Energiaan liittyvien tuotteiden ekologiselle suunnittelulle asetettavia vaatimuksia koskevan direktiivin 2009/125/EY mukaisesti tuote vastaa seuraavia standardeja tai asiakirjoja: Asetus (EY) nro 1275/2008, muutettu asetuksella (EU) nro 801/2013.

Vaadittu virtatilatieto	Virtatilat	
	Valmiustila*	Valmiustila ja verkkoyhteys
Virrankulutus määritetyssä virtatilassa tuloarvoilla 230 V / 50 Hz	< 0,5 W	kaikki verkkotyypit ≤ 2,0 W
Aika, jonka kuluttua laite siirtyy tilaan automaattisesti	< 2,5 tuntia	≤ 20 minuuttia
Virrankulutus valmiustilassa verkkoyhteyttä käytettäessä, jos kaikki verkkoportit on liitetty ja kaikki langattoman verkon portit on otettu käyttöön, tuloarvoilla 230 V / 50 Hz	-	≤ 2,0 W
Verkkoportin käytöstäpoisto-/käyttöönottomenetelmät. Kaikkien verkkojen poistaminen käytöstä aktivoi valmiustilan.* * Ennen verkon poistamista käytöstä tai valmiustilaan siirtymistä varmista mikrofonipainikkeella, että mikrofoni on käytössä (punainen merkkivalo ei pala).	<p>Wi-Fi*: Poistaminen käytöstä: pidä kaukosäätimen Bose Music- ja eteenpäinsiirtymispainiketta painettuina samanaikaisesti. Käyttöönotto: toista.</p> <p>Bluetooth*: Poistaminen käytöstä: pidä kaukosäätimen Bluetooth®-painiketta painettuna 10 sekunnin ajan. Käyttöönotto: muodosta laitepari Bluetooth®-lähteen kanssa.</p> <p>Ethernet: Poistaminen käytöstä: irrota Ethernet-kaapeli. Käyttöönotto: kytke Ethernet-kaapeli.</p>	

Eurooppa:

Käytön taajuusalueet 2 400–2 483,5 MHz, 5 150–5 350 MHz ja 5 470–5 725 MHz.

Enimmäislähetysteho alle 20 dBm EIRP.

Käytön taajuusalue 5 725–5 850 MHz.

Enimmäislähetysteho alle 14 dBm (25 mW) EIRP.

Enimmäislähetysteho on säännönmukaisia rajoja alhaisempi, joten SAR-testaus ei ole tarpeen ja siitä on vapautus sovellettavien säännösten mukaisesti.

5 150–5 350 MHz:n taajuusalueella käytettäessä tämä laite on rajoitettu sisäkäyttöön kaikissa taulukossa luetelluissa EU-maissa.

									
BE	DK	IE	UK	FR	CY	SK	HU	AT	SE
BG	DE	PT	EL	HR	LV	LT	MT	PL	
CZ	EE	FI	ES	IT	RO	LU	NL	SI	



Tämä symboli merkitsee, että tuotetta ei saa hävittää kotitalousjätteen mukana, vaan se on toimitettava kierrätykseen. Kierrättäminen auttaa estämään vahingollisia seurauksia ympäristölle, luonnolle ja ihmisten terveydelle. Saat lisätietoja kierrättämisestä paikallisilta viranomaisilta, kotitalousjätteen kierrätyspalvelusta tai liikkeestä, josta tuote ostettiin.

Pientehoisten radiotaajuuslaitteiden hallintasäännökset**Artikla XII**

Pientehoisten radiotaajuuslaitteiden hallintasäännösten (Management Regulation for Low-power Radio-frequency Devices) mukaan mikään yritys, yhtiö tai henkilö ei saa ilman NCC:n myöntämää lupaa muuttaa hyväksytyjen pientehoisten radiotaajuuslaitteiden taajuutta, parantaa niiden lähetystehoja tai muuttaa niiden alkuperäisiä ominaisuuksia tai suorituskykyä.

Artikla XIV

Pientehoiset radiotaajuuslaitteet eivät saa vaikuttaa lentokoneiden turvallisuuteen eivätkä häiritä lakisääteistä viestiliikennettä. Jos tällaista todetaan, käyttäjän on lopetettava käyttö välittömästi, kunnes häiriötä ei enää ilmene. Mainitulla lakisääteisellä viestiliikenteellä tarkoitetaan televiestintäasetuksen mukaista radioviestiliikennettä.

Pientehoisten radiotaajuuslaitteiden on otettava vastaan lakisääteisen viestiliikenteen tai ISM-radioaaltoja säteilevien laitteiden aiheuttamia häiriöitä.



Hävitä käytetyt akut ja paristot paikallisten viranomaisten ohjeiden mukaisesti. Ei saa polttaa.

Kiina, vaarallisten aineiden rajoitustaulukko

Myrkyllisten tai vaarallisten aineiden tai alkuaineiden nimet ja sisältö						
	Myrkylliset tai vaaralliset aineiden tai alkuaineet					
Osan nimi	Lyijy (Pb)	Elohopea (Hg)	Kadmium (Cd)	Kuusiarvoinen (CR(VI))	Polybrominoitu bifenyylit (PBB)	Polybrominoitu difenyyleetteri (PBDE)
PCB-yhdisteet	X	0	0	0	0	0
Metalliosat	X	0	0	0	0	0
Muoviosat	0	0	0	0	0	0
Kaiuttimet	X	0	0	0	0	0
Johdot	X	0	0	0	0	0
Tämä taulukko on laadittu SJ/T 11364 -määräysten mukaisesti.						
O: Ilmaisee, että tätä myrkyllistä tai vaarallista ainetta on kaikissa tästä materiaalista valmistetuissa osissa alle GB/T 26572 -raja-arvon.						
X: Ilmaisee, että tätä myrkyllistä tai vaarallista ainetta on vähintään yhdessä tästä materiaalista valmistetussa osassa yli GB/T 26572 -raja-arvon.						

Taiwan, vaarallisten aineiden rajoitustaulukko

Laitteen nimi: aktiivikaiutin, tyyppimerkintä: 425842						
	Rajoitetut aineet ja niiden kemiallinen merkki					
Yksikkö	Lyijy (Pb)	Elohopea (Hg)	Kadmium (Cd)	Kuusiarvoinen kromi (Cr+6)	Polybrominoidut bifenyylit (PBB)	Polybrominoidut difenyyleetterit (PBDE)
PCB-yhdisteet	-	o	o	o	o	o
Metalliosat	-	o	o	o	o	o
Muoviosat	o	o	o	o	o	o
Kaiuttimet	-	o	o	o	o	o
Johdot	-	o	o	o	o	o
Huomautus 1: "o" merkitsee, että rajoitetun aineen prosenttiosuus ei ylitä olemassaolon viitearvon prosenttiosuutta.						
Huomautus 2: "-"- merkitsee, että rajoitettu aine vastaa erivapautta.						

Valmistuspäivä: Sarjanumeron kahdeksas numero kertoo valmistusvuoden, 0 merkitsee vuotta 2010 tai 2020.

Maahantuojia Kiinassa: Bose Electronics (Shanghai) Company Limited, Part C, Plant 9, No. 353 North Riving Road, China (Shanghai) Pilot Free Trade Zone

Maahantuojia EU:ssa: Bose Products B.V., Gorslaan 60, 1441 RG Purmerend, The Netherlands

Maahantuojia Taiwanissa: Bose Taiwan Branch, 9F-A1, No. 10, Section 3, Minsheng East Road, Taipei City 104, Taiwan
Puhelin: +886-2-2514 7676

Maahantuojia Meksikossa: Bose de México, S. de R.L. de C.V., Paseo de las Palmas 405-204, Lomas de Chapultepec, 11000 México, D.F. Puhelinnumero: +5255 (5202) 3545

Tuloarvot: 100-240 V \sim 50/60 Hz, 65 W

CMIIIT-tunnus sijaitsee soundbarin takaosassa olevassa tuotetarrassa.

Säilytä tiedot.

Sarja- ja mallinumerot näkyvät soundbarin takaosassa.

Sarjanumero: _____

Mallinumero: _____

Säilytä ostokuitti tämän käyttöohjeen välissä. Nyt on oikea aika rekisteröidä Bose-tuotteesi. Voit tehdä sen helposti osoitteessa global.Bose.com/register.

Turvallisuustiedot

Tuote voi vastaanottaa Boselta automaattisia turvallisuuspäivityksiä. Jotta automaattisten turvallisuuspäivitysten vastaanotto on mahdollista, tuotteen asennus Bose Music -sovelluksessa on suoritettava loppuun ja tuote on yhdistettävä Internetiin. **Jos asennusta ei suoriteta loppuun, käyttäjä on vastuussa Bosen tarjoamien turvallisuuspäivitysten asentamisesta.**

Amazon, Alexa, Amazon Music ja niihin liittyvät logot ovat Amazon, Inc:n tai sen tytäryhtiöiden tavaramerkkejä.

Apple, Apple-logo, Apple Music ja AirPlay ovat Apple Inc:n rekisteröityjä tavaramerkkejä Yhdysvalloissa ja muissa maissa. App Store on Apple Inc:n palvelumerkki.

Works with Apple -merkki tarkoittaa, että lisävaruste on suunniteltu liitettäväksi erityisesti merkissä kuvattuun tekniikkaan ja että kehittäjä on sertifioinut sen täyttävän Applen vaatimukset.

Bluetooth[®]-sanamerkki ja -logot ovat Bluetooth SIG, Inc:n omistamia rekisteröityjä tavaramerkkejä, ja Bose Corporation käyttää niitä lisenssin nojalla.

 Valmistettu Dolby Laboratoriesin myöntämällä lisenssillä. Dolby, Dolby Audio ja kaksois-D-symboli ovat Dolby Laboratories Licensing Corporationin tavaramerkkejä.

 DTS-patenteista on lisätietoja osoitteessa <http://patents.dts.com>. Valmistettu DTS, Inc:n lisenssillä. DTS, Digital Surround ja DTS-logo ovat DTS, Inc:n tavaramerkkejä tai rekisteröityjä tavaramerkkejä Yhdysvalloissa ja muissa maissa. © 2020 DTS, Inc. KAIKKI OIKEUDET PIDÄTETÄÄN.

Google, Google Play ja Google Play -logo ovat Google LLC:n tavaramerkkejä.

 HDMI-sana, High-Definition Multimedia Interface ja HDMI-logo ovat HDMI Licensing Administrator, Inc:n tavaramerkkejä tai rekisteröityjä tavaramerkkejä.

Tuote sisältää iHeartRadio-palvelun. iHeartRadio on iHeartMedia, Inc:n rekisteröity tavaramerkki.

Tietyt Microsoftin aineettomat oikeudet suojaavat tätä tuotetta. Tällaisen tekniikan käyttö tai jakelu tämän tuotteen ulkopuolella on kiellettyä ilman Microsoftin myöntämää lisenssiä.

QuickSet on Universal Electronics Inc:n rekisteröity tavaramerkki Yhdysvalloissa ja kansainvälisesti. © UEI 2000-2020

Pandora on Pandora Media, Inc:n tavaramerkki tai rekisteröity tavaramerkki, ja sen käyttöön on lupa.

Tuotteessa käytetään Spotify-ohjelmistoa, jota suojaavat kolmannen osapuolen lisenssit näkyvät täällä: www.spotify.com/connect/third-party-licenses.

Spotify on Spotify AB:n rekisteröity tuotemerkki.



Wi-Fi on Wi-Fi Alliancen[®] rekisteröity tavaramerkki.

Acoustimass, ADAPTiQ, Bose, Bose Bass Module, Bose Music, Bose Noise Cancelling Headphones, Bose Smart Soundbar, Bose Soundbar, Bose Soundbar Universal Remote, Bose Soundbar Wall Bracket, Bose Surround Speakers, QuietComfort, SimpleSync, SoundLink, SoundLink Revolve, Virtually Invisible ja Voice4Video ovat Bose Corporationin tavaramerkkejä.

Bose Corporationin pääkonttori: 1-877-230-5639

©2020 Bose Corporation. Mitään osaa tästä julkaisusta ei saa kopioida, muokata, jaella tai käyttää ilman julkaisijan etukäteen antamaa kirjallista lupaa.

Bose Smart Soundbar 700 -tuotteeseen sisältyvien kolmannen osapuolen ohjelmistopakettien lisenssi-ilmoitusten lukeminen:

1. Pidä kaukosäätimen *Bluetooth*-painiketta  ja taaksepäinsiirtymispainiketta  painettuina viiden sekunnin ajan.
2. Liitä USB-johto soundbarin takana olevaan SERVICE-liitäntään.
3. Yhdistä johdon toinen pää tietokoneeseen.
4. Voit lukea loppukäyttäjän lisenssisopimuksen ja lisenssi-ilmoituksen kirjoittamalla tietokoneen selainikkunaan <http://203.0.113.1/opensource>.

PAKKAUKSEN SISÄLTÖ

Sisältö	14
---------------	----

SOUNDBARIN SIJOITTAMINEN

Suositukset	15
Soundbarin kiinnittäminen seinään	16

VIRTA

Soundbarin yhdistäminen verkkovirtaan	17
Verkkoyhteys valmiustilassa	17

BOSE MUSIC -SOVELLUKSEN ASETUKSET

Bose Music -sovelluksen lataaminen	18
--	----

NYKYISET BOSE MUSIC -SOVELLUKSEN KÄYTTÄJÄT

Soundbarin lisääminen aiemmin luotuun tiliin	19
Yhdistäminen toiseen Wi-Fi®-verkkoon	19

ADAPTİQ-ÄÄNENKALIBROINTIJÄRJESTELMÄ

ADAPTİQ-äänenkaliibroinnin suorittaminen	20
--	----

SOUNDBARIN SÄÄTIMET

Virtuaaliavustajan säätimet	21
Kaukosäätimen toiminnot	22
Virta	23
Lähteet	24
Esiasetukset	25
Mediatoisto, kanavat ja äänenvoimakkuus	26
Kaapeli-/satelliittivastaanottimen toiminnot	27
Basson säätäminen	27
Kolmannen osapuolen kaukosäätimen ohjelmointi	27

VIRTUAALIAVUSTAJA

Virtuaaliavustajan asetukset.....	28
Virtuaaliavustajan käyttöönotto.....	28
Amazon Alexan käyttäminen	29
Käyttäminen äänellä.....	29
Soundbarin säätimien käyttäminen.....	30
Äänentoiston ohjaus Voice4Video™-ominaisuudella	31
Voice4Video™:n määrittäminen	31
Google Assistantin käyttäminen	33
Käyttäminen äänellä.....	33
Soundbarin säätimien käyttäminen.....	34
Musiikin kuuntelu Google Assistantin avulla	35
Oletusäänipalvelun valinta.....	35

ESIASETUSTEN MUKAUTTAMINEN

Esiasetuksen määrittäminen.....	36
Esiasetuksen toistaminen	38

BLUETOOTH®-YHTEYDET

Yhdistäminen mobiililaitteeseen	39
Mobiililaitteen yhteyden katkaiseminen.....	40
Mobiililaitteen yhdistäminen uudelleen.....	40
Yhdistäminen toiseen mobiililaitteeseen	41
Soundbarin laiteluettelon tyhjentäminen	41

ÄÄNEN SUORATOISTO AIRPLAY-TOIMINNOLLA

Äänen suoratoisto Ohjauskeskuksesta.....	42
Äänen suoratoisto sovelluksesta.....	42

SOUNDBARIN TILA

Wi-Fi-tila.....	43
<i>Bluetooth</i> -tila.....	43
Virtuaaliavustajan tila	44
Mikrofoni ei käytössä -merkkivalo.....	44
Mediatoisto ja äänenvoimakkuus.....	45
Päivitys- ja virhetila.....	45

KEHITTYNEET OMINAISUUDET

Soundbarin päivittäminen	46
Wi-Fi-toiminnon ottaminen käyttöön ja poistaminen käytöstä.....	46

BOSE-TUOTTEIDEN YHDISTÄMINEN

Lisävarusteiden yhdistäminen.....	47
Bose SoundLink <i>Bluetooth</i> -kaiuttimen tai Bose-kuulokkeiden yhdistäminen	47
Edut.....	47
Yhteensopivat tuotteet	47
Muodosta yhteys Bose Music -sovelluksella.....	48
Bose SoundLink <i>Bluetooth</i> -kaiuttimen tai Bose-kuulokkeiden yhdistäminen uudelleen	48

HOITO JA KUNNOSSAPITO

Paristojen asentaminen kaukosäätimeen	49
Soundbarin puhdistaminen.....	50
Varaosat ja tarvikkeet.....	50
Rajoitettu takuu	50

VIANMÄÄRITYS

Kokeile ensin näitä ratkaisuja	51
Muut ratkaisut.....	51
Soundbarin palauttaminen alkutilaan	59

LIITE: KÄYTTÖÖNOTTO-OHJE

Yhdistämisvaihtoehdot..... 60

Soundbarin yhdistäminen televisioon..... 61

 Vaihtoehto 1 (suositus): HDMI eARC tai ARC 61

 Vaihtoehto 2: Optinen..... 62

Äänen tarkistaminen 63

SISÄLTÖ

Tarkista, että pakkaus sisältää seuraavat osat:

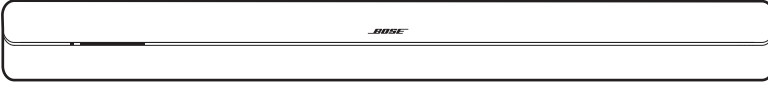

Bose Smart Soundbar 700



Bose Soundbarin yleiskaukosäädin



AA-paristo (4)

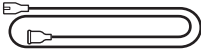

Virtajohto*

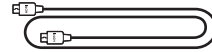

HDMI-kaapeli

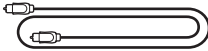

Optinen kaapeli



Puhdistusliina

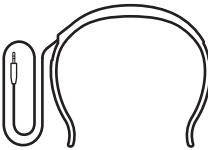

ADAPTiQ-kuulokkeet

*Toimitukseen voi sisältyä useita virtajohtoja. Käytä omassa maassasi käytettäväksi tarkoitettua virtajohtoa.

HUOMAUTUS: ÄLÄ käytä tuotetta, jos jokin sen osa on vaurioitunut tai soundbarin lasi on rikki. Ota yhteyttä valtuutettuun Bose-jälleenmyyjään tai Bosen asiakaspalveluun.

Käy osoitteessa [worldwide.bose.com/Support/SB700](https://www.worldwide.bose.com/Support/SB700).

SUOSITUKSET

Noudata seuraavia ohjeita soundbarin sijoittamisessa parhaan suorituskyvyn takaamiseksi:

- ÄLÄ aseta mitään esineitä soundbarin päälle.
- Pidä muut langattomat laitteet poissa soundbarin läheltä (0,3–0,9 metrin päässä) häiriöiden välttämiseksi. Älä aseta soundbaria metalliseen kaappiin tai muiden ääni- tai videolaitteiden tai lämmönlähteiden lähelle.
- Aseta soundbar television alapuolelle (suositus) tai yläpuolelle siten, että säleikkö osoittaa huoneeseen.
- Aseta soundbar kumijaloilleen tukevalle ja tasaiselle alustalle. Molempien jalkojen tulee olla alustalla parhaan mahdollisen tuen varmistamiseksi. Tärinä voi saada soundbarin siirtymään varsinkin sileillä pinnoilla, kuten marmorilla, lasilla tai kiillotetulla puupinnalla.
- Pidä soundbarin takaosa vähintään 1 cm:n etäisyydellä muista pinnoista. Kyljen aukkojen tukkiminen heikentää akustista laatua.
- Varmista, että lähellä on toimiva pistorasia.
- Parhaan äänenlaadun varmistamiseksi soundbaria EI saa asettaa kaapin sisään eikä vinottain kulmaan.
- Jos soundbar asetetaan hyllylle tai televisiotasolle, aseta sen etuosa mahdollisimman lähelle hyllyn tai tason etureunaa, jotta ääni kuuluu mahdollisimman laadukkaana.

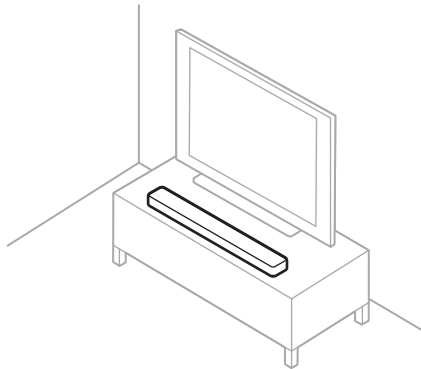

HUOMIO: ÄLÄ aseta soundbaria kylki tai etu-, taka- tai yläosa alaspäin.

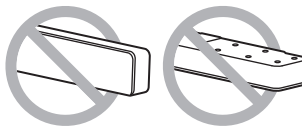

SOUNDBARIN KIINNITTÄMINEN SEINÄÄN

Soundbarin voi kiinnittää seinään. Voit ostaa Bose Soundbar Wall Bracket -seinäkiinnikkeen valtuutetulta Bose-jälleenmyyjältä.

Käy osoitteessa worldwide.Bose.com/Support/SB700.

HUOMIO: ÄLÄ kiinnitä soundbaria millään muilla tavoin.

SOUNDBARIN YHDISTÄMINEN VERKKOVIRTAAN

1. Yhdistä virtajohto soundbarin takana olevaan **POWER**-liitäntään.
2. Työnnä virtajohdon toinen pää sähköpistorasiaan.

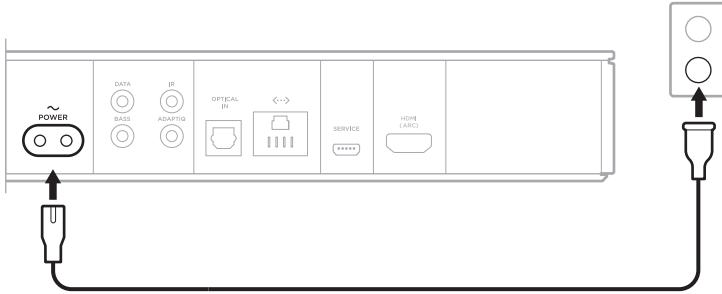

Soundbar käynnistyy, ja valopalkki syttyy oranssina.

VERKKOYHTEYS VALMIUSTILASSA

Soundbar siirtyy verkkoyhteyttä käyttävään valmiustilaan, kun ääni on pysäytetty eikä mitään painikkeita ole painettu 20 minuuttiin. Soundbarin käynnistäminen verkkoyhteyttä käyttävästä valmiustilasta:

- Toista ääntä tai jatka toistoa mobiililaitteella tai Bose Music -sovelluksella.
- Puhu Amazon Alexa- tai Google Assistant -virtuaaliavustajalle.
- Paina kaukosäätimen virtapainiketta (⏻), lähdepainiketta (ks. sivu 24) tai Bose Music -painiketta (🎵) ja sitten esiasetuspainiketta (ks. sivu 25).

HUOMAUTUKSIA:

- Jos haluat käyttää virtuaaliavustajaa verkkoyhteyttä käyttävässä valmiustilassa, varmista, että soundbarin asetukset on määritetty Bose Music -sovelluksella ja että mikrofoni on käytössä (ks. sivu 28).
- Voit poistaa valmiustila-ajastimen käytöstä Bose Music -sovelluksella.

Bose Music -sovelluksen avulla voit määrittää soundbarin asetukset ja ohjata sitä mobiililaitteella, kuten älypuhelimella tai taulutietokoneella.

Sovelluksella voidaan esimerkiksi suoratoistaa musiikkia, hallita esiasetuksia, lisätä musiikkipalveluita, kuunnella Internet-radioasemia, määrittää Amazon Alexan tai Google Assistantin asetukset ja hallita soundbarin asetuksia.

HUOMAUTUS: Jos olet jo luonut Bose-tilin Bose Music -sovelluksella toista Bose-tuotetta varten, katso "Nykyiset Bose Music -sovelluksen käyttäjät" sivulla 19.

BOSE MUSIC -SOVELLUKSEN LATAAMINEN

1. Lataa Bose Music -sovellus mobiililaitteellesi.

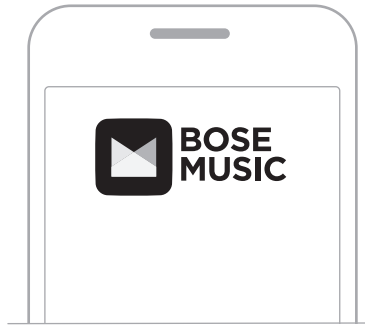



2. Noudata sovelluksen ohjeita.

SOUNDBARIN LISÄÄMINEN AIEMMIN LUOTUUN TILIIN

Siirry Bose Music -sovelluksessa Omat tuotteet -ruutuun ja lisää Bose Smart Soundbar 700.

YHDISTÄMINEN TOISEEN WI-FI-VERKKOON

Yhdistä kaiutin toiseen verkkoon, jos verkon nimi tai salasana on muuttunut, haluat vaihtaa verkkoa tai lisätä uuden verkon.

1. Pidä painettuna kaukosäätimen TV-painiketta  ja taaksepäinsiirtymispainiketta , kunnes valopalkki palaa oranssina.
2. Avaa Wi-Fi-asetukset mobiililaitteessa.
3. Valitse Bose Soundbar 700.
4. Avaa Bose Music -sovellus ja noudata sovelluksen ohjeita.

HUOMAUTUS: Jos sovellus ei kehota määrittämään asetuksia, siirry Omat tuotteet -ruutuun ja lisää soundbar.

Kun olet määrittänyt soundbarin asetukset Bose Music -sovelluksella, sovellus kehottaa suorittamaan ADAPTiQ-äänenkaliroinnin parhaan äänenlaadun varmistamiseksi. ADAPTiQ-äänenkalirointijärjestelmä mukauttaa järjestelmän tuottaman äänen kuuntelualueen akustiikkaan viiden mittauksen avulla. Kalibrointi kestää noin 10 minuuttia, ja huoneen on oltava hiljainen sen aikana.

ADAPTiQ-äänenkaliroinnin aikana huoneen akustiset ominaisuudet mitataan ADAPTiQ-kuulokkeiden (toimitetaan soundbarin mukana) päälle kiinnitettyllä mikrofoniilla, jotta ääni toistetaan mahdollisimman laadukkaasti.

ADAPTiQ-ÄÄNENKALIBROINNIN SUORITTAMINEN

Jos myöhemmin yhdistät lisävarusteena hankittavan bassoyksikön tai tilaäänikaiuttimet tai siirrät soundbaria tai huonekaluja, suorita ADAPTiQ-äänenkalirointi uudelleen, jotta äänenlaatu pysyy mahdollisimman hyvänä.



Suorita ADAPTiQ-äänenkalirointi Bose Music -sovelluksella. Tämä toiminto on Asetukset-valikossa.

Soundbarin säätimet ovat soundbarin yläosassa ja kaukosäätimessä.

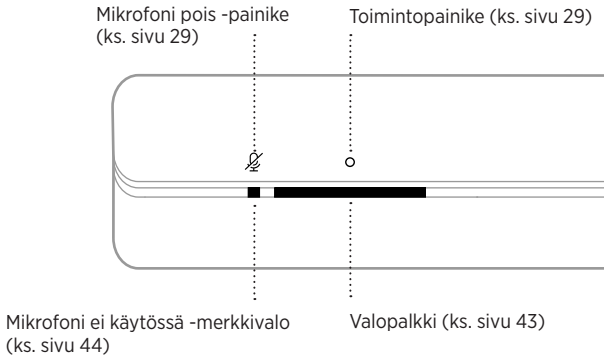
HUOMAUTUS: Voit ohjata soundbaria myös Bose Music -sovelluksella.



VIRTUAALIAVUSTAJAN SÄÄTIMET

Amazon Alexaa (ks. sivu 30) ja Google Assistantia (ks. sivu 34) voi ohjata toimintopainikkeella  ja Mikrofoni pois -painikkeella .

KAUKOSÄÄTIMEN TOIMINNOT

Kaukosäätimellä voidaan ohjata soundbaria, siihen yhdistettyjä lähteitä, *Bluetooth*-yhteyksiä ja esiasetuksia.

Kytkee tai katkaisee soundbarin virran (ks. sivu 23)

Kytkee tai katkaisee valitun lähteen virran (ks. sivu 24)

Näyttää Internet TV -aloitussivun tai nykyisen lähdelaitteen aloitusvalikon

Luettelee digitaalisella videotallentimella tallennetut ohjelmat

Mykistys ja mykistyksen poisto (ks. sivu 26)

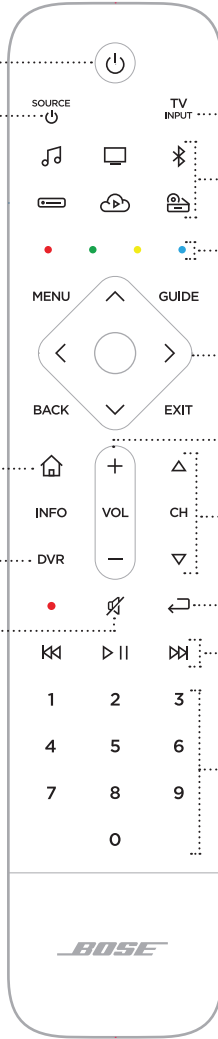

Valitsee televisioon yhdistetyn lähdelaitteen

Lähdepainikkeet (ks. sivu 24)

Kaapeli-/satelliittivastaanottimen toiminnot (ks. sivu 26)

Siirtymistyyny

Äänenvoimakkuuden säätimet (ks. sivu 26)

Kanavasäätimet (ks. sivu 26)

Edellinen kanava, kohtaus tai raita (ks. sivu 26)

Median toisto (ks. sivu 26)

Numeronäppäimistö. Numerot 1-6 toistavat musiikkia esiasetuista suoratoistolähteistä (ks. sivu 38)

HUOMAUTUS: Voit ohjelmoida kaukosäätimen myös Bose Music -sovelluksella.

Virta

Soundbar käynnistetään tai sammutetaan painamalla kaukosäätimen virtapainiketta .

Kun soundbar käynnistyy, kaukosäätimen painikkeet palavat viimeksi käytetyn lähteen mukaan.



HUOMAUTUKSIA:

- Soundbar käynnistyy automaattisesti, kun se kytketään pistorasiaan.
- Kun soundbar käynnistetään ensimmäisen kerran, käyttöön tulee tv-lähde .
- Voit käyttää virtuaaliavustajaa soundbarin ollessa sammutettuna, jos se on määritetty Bose Music -sovelluksella ja mikrofoni on käytössä (ks. sivu 28).

VIHJE: Soundbarin virran voi kytkeä ja katkaista myös Voice4Video™-ominaisuudella (ks. sivu 31).

Lähteet

Kaukosäätimessä on neljä ohjelmoitavaa lähdepainiketta (📺, 📶, ☁️ ja 📀). Voit ohjelmoida nämä painikkeet ohjaamaan televisiota, kaapeli-/satelliittivastaanotinta, pelijärjestelmää, DVD- tai Blu-ray Disc™ -soitinta tai muuta lähdelaitetta. Voit vaihtaa lähdelaitetta valitsemalla televisiosta toisen tuloliitännän kaukosäätimellä.

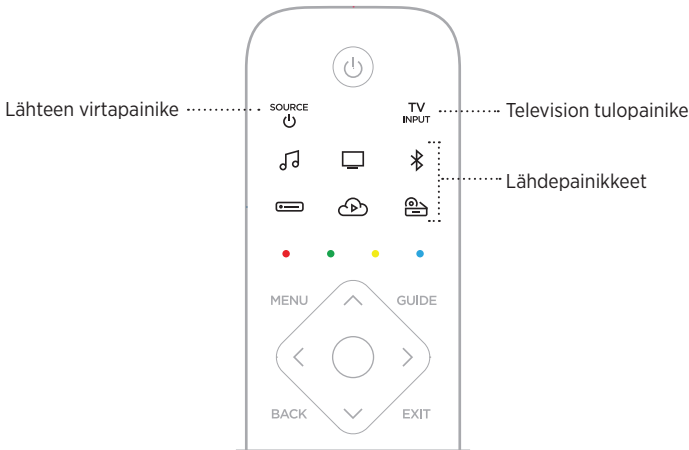

1. Paina haluamaasi lähdepainiketta (📺, 📶, ☁️ tai 📀) kaukosäätimessä.
Kaukosäätimen painikkeet palavat valitun lähteen mukaan.
2. Paina ^{SOURCE}📺.
Lähdelaitte käynnistyy.
3. Paina ^{TV}INPUT.
4. Valitse televisiossa oikea tulo.

HUOMAUTUKSIA:

- Jos CEC on käytössä televisiossa, televisio saattaa vaihtaa lähdetä automaattisesti, kun lähdelaitteen virta kytketään.
- Telesiotulo ei vaihdu, kun kaukosäätimen lähdepainikkeita painetaan. Tämä kytkee virran soundbariin ja vaihtaa kaukosäätimen tilan siten, että kaukosäätimellä voi ohjata lähdelaitteen toimintoja.
- Kaukosäädin ohjelmoidaan televisiota varten käyttöönoton aikana Bose Music -sovelluksella. Jos vaihdat television toiseen, ohjelmoi kaukosäädin uutta televisiota varten Bose Music -sovelluksella.

VIHJE: Bluetooth-lähteen voi valita myös Voice4Video™-ominaisuudella (ks. sivu 31).

Esiasetukset

Soundbarissa on kuusi esiasetusta, joiden avulla voit kuunnella ääntä mieleisistäsi musiikkipalveluista. Kun esiasetus on määritetty, voit kuunnella musiikkia milloin tahansa koskettamalla kaukosäätimen painiketta tai käyttämällä Bose Music -sovellusta.



Lisätietoja esiasetuksista on kohdassa "Esiasetusten mukauttaminen" sivulla 36.

Mediatoisto, kanavat ja äänenvoimakkuus



TOIMINTO

TOIMINTAOHJEET

Toisto/tauko	Paina ▷ . Kun äänentoisto on taukotilassa, valopalkin päät palavat valkoisina, kunnes äänen toistoa jatketaan.
Siirtyminen taaksepäin	Paina ◀◀.
Siirtyminen eteenpäin	Paina ▶▶.
Edellinen kanava, kohtausta tai raita	Paina ◀◁.
Lisää äänenvoimakkuutta	Paina +. HUOMAUTUS: Voit lisätä äänenvoimakkuutta nopeasti pitämällä + painettuna.

TOIMINTO	TOIMINTAOHJEET
Vähemmän äänenvoimakkuutta	Paina —. HUOMAUTUS: Voit vähentää äänenvoimakkuutta nopeasti pitämällä — painettuna.
Mykistys ja mykistyksen poisto	Paina ✕. Kun ääni on mykistetty, valopalkin vasen pää palaa valkoisena, kunnes äänen toistoa jatketaan. HUOMAUTUS: Voit jatkaa äänen toistoa myös painamalla +.
Seuraava kanava	Paina △.
Edellinen kanava	Paina ▽.

VIHJE: Tiettyjen lähteiden median toistoa ja äänenvoimakkuutta voi hallita myös Voice4Video™-ominaisuudella (ks. sivu 31).

Kaapeli-/satelliittivastaanottimen toiminnot

Kaukosäätimen punainen, vihreä, keltainen ja sininen painike vastaavat kaapeli-/satelliittivastaanottimen värikoodattuja painikkeita. Lisätietoja on kaapeli-/satelliittivastaanottimen käyttöohjeessa.

BASSON SÄÄTÄMINEN

Bassoa voi säätää Bose Music -sovelluksessa. Tämä toiminto on Asetukset-valikossa.

KOLMANNEN OSAPUOLEN KAUKOSÄÄTIMEN OHJELMOINTI

Esimerkiksi kaapeli- tai satelliittivastaanottimen kaukosäädin voidaan ohjelmoida ohjaamaan soundbaria. Lisätietoja on kolmannen osapuolen kaukosäätimen käyttöohjeessa tai sivustolla.

Kun kolmannen osapuolen kaukosäädin on ohjelmoitu, sillä voidaan ohjata soundbarin perustoimintoja, kuten kytkeä tai katkaista virta ja säätää äänenvoimakkuutta.

HUOMAUTUS: Kaikki kolmannen osapuolen kaukosäätimet eivät ole yhteensopivia soundbarin kanssa. Jotta kaukosäätimellä voidaan ohjata soundbaria, sen pitää tukea infrapunasignaaleja (IR).

VIRTUAALIAVUSTAJAN ASETUKSET

Voit ohjelmoida soundbariin Amazon Alexan tai Google Assistantin ääniohjauksen nopeasti ja helposti.

HUOMAUTUS: Amazon Alexa ja Google Assistant eivät tue kaikkia kieliä ja maita.

VAIHTOEHDOT	KÄYTTÖ
Amazon Alexa	Käytä ääntäsi ja/tai toimintopainiketta ○ (ks. sivu 30).
Google Assistant	Käytä ääntäsi ja/tai toimintopainiketta ○ (ks. sivu 34).

HUOMAUTUS: Soundbaria ei voi määrittää käyttämään samanaikaisesti Amazon Alexaa ja Google Assistantia.

VIRTUAALIAVUSTAJAN KÄYTTÖÖNOTTO

Varmista ennen aloittamista, että mobiililaitte ja soundbar on yhdistetty samaan Wi-Fi-verkkoon.

Määritä virtuaaliavustajan asetukset Bose Music -sovelluksessa. Tämä toiminto on Asetukset-valikossa.

HUOMAUTUS: Kun määrität virtuaaliavustajan asetuksia, varmista, että käytät samaa äänipalvelutiliä kuin Bose Music -sovelluksessa.

AMAZON ALEXAN KÄYTTÄMINEN

Alexa on älykäs pilvipohjainen äänipalvelu, jolle voit puhua soundbarin kautta. Voit pyytää Alexaa toistamaan musiikkia, lukemaan uutiset, tarkistamaan sään, ohjaamaan kodin älylaitteita ynnä muuta. Alexa on suunniteltu suojelemaan yksityisyyttäsi: voit tarkastella ja poistaa äänikomentojasi milloin tahansa Alexa-sovelluksessa.

Lisätietoja Alexan ominaisuuksista on osoitteessa <https://www.amazon.com/usealexa>.



HUOMAUTUS: Alexa ei ole saatavilla kaikilla kielillä ja kaikissa maissa.

Käyttäminen äänellä

Sano ensin "Alexa" ja sitten:

KOKEILE NÄITÄ	ESIMERKKILAUSEITA
Alexalle puhuminen	Help me get started.
Musiikin kuuntelu	Play rock music. HUOMAUTUS: Amazon Music on määritetty oletusmusiikkipalveluksi. Jos haluat vaihtaa oletusmusiikkipalvelua, käytä Alexa-sovellusta.
Äänentoiston keskeyttäminen	Pause.
Äänenvoimakkuuden säätäminen	Volume up.
Siirtyminen seuraavaan kappaleeseen	Skip.
Tietyn äänipalvelun kuuntelu	Play NPR on Tunein. HUOMAUTUS: Amazon Alexa ei tue kaikkia äänipalveluita.
Toistaminen tietyllä kaiuttimella	Play jazz in the "Kitchen". HUOMAUTUS: Varmista, että lausut ääneen Bose Music -sovellukseen yhdistetyn kaiuttimen nimen. Jos useille kaiuttimille on annettu sama nimi, käytä Alexa-sovelluksessa annettua nimeä tai vaihda nimi Bose Music -sovelluksessa.
Ajastimen asettaminen	Set a timer for five minutes.
Lisää mahdollisuuksia	What are your popular skills?
Alexan lopettaminen	Stop.



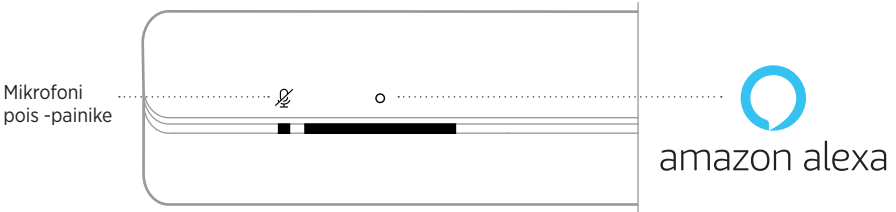

Soundbarin säätimien käyttäminen

Alexaa ohjataan toimintopainikkeella  ja mikrofoni pois -painikkeella . Ne sijaitsevat soundbarin yläosassa.



KOKEILE NÄITÄ

TOIMINTAOHJEET

Alexalle puhuminen	Napauta  ja lausu pyyntösi. Lista esimerkeistä on osoitteessa https://www.amazon.com/usealexa .
Hälytysten ja ajastusten pysäyttäminen	Napauta  .
Alexan lopettaminen	Napauta  .
Mikrofonin ottaminen käyttöön / poistaminen käytöstä	Napauta  . HUOMAUTUS: Kun mikrofoni on poistettu käytöstä, sen merkkivalo palaa punaisena eikä Alexaa voi käyttää.

ÄÄNENTOISTON OHJAUS VOICE4VIDEO™- OMINAISUUDELLA

Bose Voice4Video™ -teknologia laajentaa Amazon Alexan toimintoja tavoilla, joita muut soundbarit eivät tarjoa. Äly-soundbarin lisäksi voit ohjata äänikomennoilla myös televisiota sekä kaapeli- tai satelliittivastaanotinta. Puhumalla Alexalle voit käynnistää television ja äly-soundbarin, valita kanavan yhtiön nimen tai kanavanumeron perusteella ja katsella lempiohjelmiasi. Et enää joudu etsimään kadonneita kaukosäätimiä etkä lukemaan kaukosäätimien käyttöohjeita, sillä Bose Voice4Video™ -ominaisuutta osaa käyttää jokainen, myös lapsenvahti tai tekniikkaa kammoksuvat appivanhemmat.

Voice4Video™:n määrittäminen

Voice4Video™:n voi määrittää Bose Music -sovelluksessa.

HUOMAUTUS: Ennen Voice4Video™:n määrittämistä Alexan asetukset on määritettävä Bose Music -sovelluksessa (ks. sivu 28).

Käyttäminen äänellä

Sano ensin "Alexa" ja sitten:

KOKEILE NÄITÄ	ESIMERKKILAUSEITA
Television virta on kytketty.	Turn on TV.
Television sammuttaminen	Turn off TV.
Videon toistaminen	Play.
Videon toiston keskeyttäminen	Pause.
Videon toiston jatkaminen	Resume.
Siirtyminen seuraavaan videoon	Next.
Siirtyminen edelliseen videoon	Previous.
<i>Bluetooth</i> -äänilähteen käyttöönotto	Switch to <i>Bluetooth</i> .
Tietyn kanavan katselu (nimi)*	Watch NFL Network.
Tietyn kanavan katselu (numero)*	Watch channel 802.
Siirtyminen seuraavalle kanavalle*	Next channel.
Siirtyminen edelliselle kanavalle*	Previous channel.

*Toimii vain kaapeli- ja satelliittivastaanottimien kanssa.

GOOGLE ASSISTANTIN KÄYTTÄMINEN

Bose Smart Soundbar 700 on nyt Google Assistant -yhteensopiva, joten voit toistaa sisältöä ja pysäyttää toiston antamalla äänikomennon.

Lisätietoja Google Assistant -toiminnon ominaisuuksista on osoitteessa <https://support.google.com/assistant>.

HUOMAUTUKSIA:

- Google Assistant ei ole saatavilla kaikilla kielillä ja kaikissa maissa.
- Lisätietoja musiikin kuuntelusta Google Assistantin avulla, ks. ”Musiikin kuuntelu Google Assistantin avulla” sivulla 35.

Käyttäminen äänellä

Sano ensin ”Hey Google” ja sitten:

KOKEILE NÄITÄ	ESIMERKKILAUSEITA
Googlen älytoimintojen käyttäminen	How do you say friend in Spanish?
Huvia koko perheelle	What noise does an elephant make?
Muistutuksen asettaminen	Remind me to call mom on Thursday.
Kalenterin tarkistaminen	How does my day look?
Älykodin ohjaaminen	Turn off the lights.

Soundbarin säätimien käyttäminen

Google Assistantia voi ohjata toimintopainikkeella O ja Mikrofoni pois -painikkeella ☒. Ne sijaitsevat kaiuttimen yläosassa.

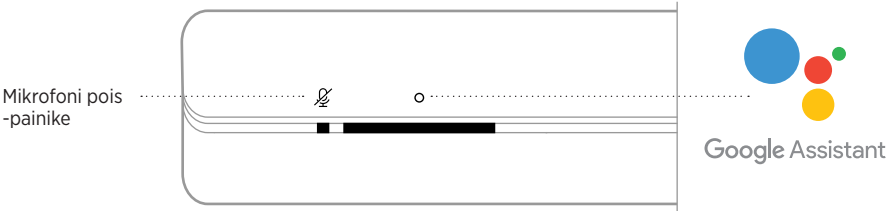

KOKEILE NÄITÄ

TOIMINTAOHJEET

Google Assistantille puhuminen	Napauta O ja lausu pyyntösi. Lista esimerkeistä on osoitteessa https://support.google.com/assistant .
Hälytysten ja ajastusten pysäyttäminen	Napauta O.
Google Assistantin lopettaminen	Napauta O.
Mikrofonin ottaminen käyttöön / poistaminen käytöstä	Napauta ☒. HUOMAUTUS: Kun mikrofoni on poistettu käytöstä, sen merkkivalo palaa punaisena eikä Google Assistantia voi käyttää.

MUSIIKIN KUUNTELU GOOGLE ASSISTANTIN AVULLA

Voit pyytää Google Assistantia toistamaan musiikkia oletusäänipalvelustasi tai tietystä äänipalvelusta.

Sano ensin "Hey Google" ja sitten:

KOKEILE NÄITÄ	ESIMERKKILAUSEITA
Toista musiikkia	Play jazz. HUOMAUTUS: Google Assistant käyttää oletusäänipalveluasi. Jos haluat vaihtaa oletusäänipalvelua, käytä Google Assistant -sovellusta.
Kaiuttimen hallinta	Turn it up.
Tietyn äänipalvelun kuuntelu	Play NPR on Tuneln. HUOMAUTUS: Google Assistant ei tue kaikkia äänipalveluita.
Toistaminen tietyllä kaiuttimella	Play hip-hop in the kitchen. HUOMAUTUS: Varmista, että lausut ääneen Bose Music -sovellukseen yhdistetyn kaiuttimen nimen. Jos useille kaiuttimille on annettu sama nimi, käytä Google Assistant -sovelluksessa annettua nimeä tai vaihda nimi Bose Music -sovelluksessa.

Oletusäänipalvelun valinta

Kun määrität Google Assistantin asetukset ensimmäisen kerran, Google Assistant -sovellus kehottaa valitsemaan oletusäänipalvelun. Bose-tuotteissa Google Assistantin tuettuja oletuspalveluita ovat vain Pandora ja Spotify. Muita palveluita ei tueta, vaikka ne näkyvät luettelossa asetusten määrittämisen aikana.

Valitse oletusäänipalveluksi Pandora tai Spotify parhaan käyttökokemuksen varmistamiseksi. Jos valitset äänipalvelun, jota ei tueta, kuulet virheilmoituksen yrittäessäsi kuunnella musiikkia.

Esiasetuksia voi hallita Bose Music -sovelluksella ja kaukosäätimellä.

HUOMAUTUS: Esiasetuksia ei voi määrittää *Bluetooth*-tilassa.

ESIASETUKSEN MÄÄRITTÄMINEN

1. Suoratoista musiikkia Bose Music -sovelluksella.
2. Paina kaukosäätimen Bose Music -painiketta 🎵.

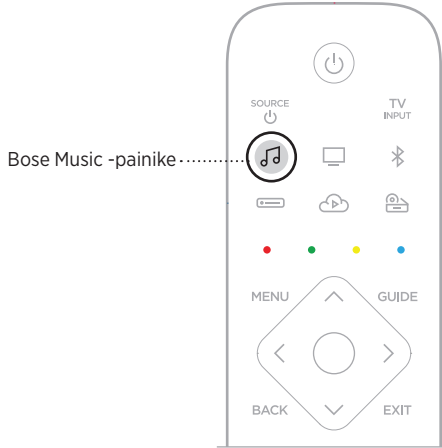

3. Pidä esiasetuspainiketta painettuna, kunnes kuulet äänimerkin.



ESIASSETUKSEN TOISTAMINEN

1. Paina kaukosäätimen Bose Music -painiketta 🎵.
2. Toista musiikkia painamalla esiasetuspainiketta.

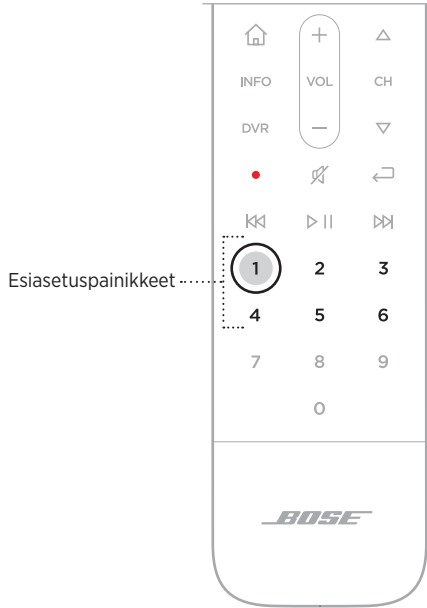

Langaton *Bluetooth*-tekniikka mahdollistaa musiikin suoratoiston älypuhelimien, taulutietokoneiden ja kannettavien tietokoneiden kaltaisista mobiililaitteista. Musiikin suoratoisto laitteesta edellyttää, että se on yhdistetty soundbariin.

YHDISTÄMINEN MOBIILILAITTEeseen

1. Paina kaukosäätimen *Bluetooth*-painiketta .

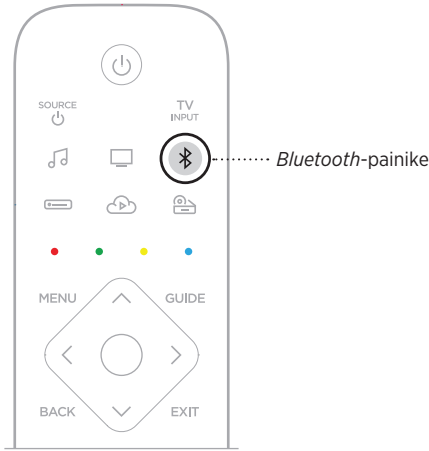

Valopalkki vilkkuu hitaasti sinisenä.

2. Ota *Bluetooth*-toiminto käyttöön mobiililaitteessa.

VIHJE: *Bluetooth*-valikko sijaitsee yleensä Asetukset-valikossa.

3. Valitse soundbar laiteluettelosta.

VIHJE: Etsi soundbarille antamasi nimi Bose Music -sovelluksesta. Jos et ole nimennyt soundbaria, näkyviin tulee oletusnimi.



Kun yhteys on muodostettu, kuuluu äänimerkki. Valopalkki palaa valkoisena ja sammuu sitten. Soundbarin nimi näkyy mobiililaitteen luettelossa.

MOBIILILAITTEEN YHTEYDEN KATKAISEMINEN

Voit katkaista yhteyden mobiililaitteeseen Bose Music -sovelluksella.

VIHJE: Yhteyden voi katkaista myös mobiililaitteen *Bluetooth*-asetuksista. Kun poistat *Bluetooth*-ominaisuuden käytöstä, yhteys kaikkiin muihin laitteisiin katkaistaan.

MOBIILILAITTEEN YHDISTÄMINEN UUELLEEN

Paina kaukosäätimen *Bluetooth*-painiketta ✕.

Soundbar yrittää muodostaa yhteyden viimeksi yhdistettynä olleeseen laitteeseen.

HUOMAUTUKSIA:

- Varmista, että *Bluetooth*-ominaisuus on otettu käyttöön mobiililaitteessa.
- Laitteen on oltava 9 metrin säteellä, ja sen virran tulee olla kytketty.

YHDISTÄMINEN TOISEEN MOBIILILAITTEESEEN

Voit tallentaa enintään kahdeksan laitetta soundbarin laiteluetteloon, ja soundbar voi olla aktiivisesti yhteydessä kahteen laitteeseen kerrallaan.

HUOMAUTUS: Ääntä voi kuunnella vain yhdestä laitteesta kerrallaan.

1. Pidä painettuna kaukosäätimen *Bluetooth*-painiketta .

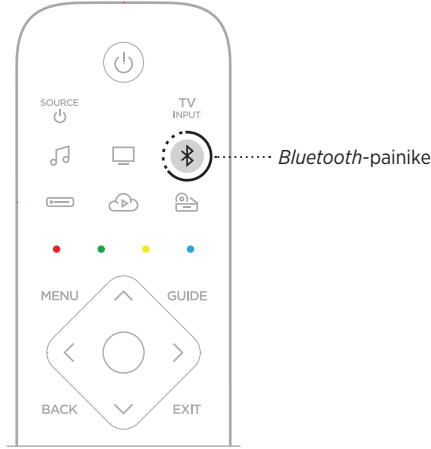

Valopalkki vilkkuu hitaasti sinisenä.

2. Valitse soundbar mobiililaitteen laiteluettelosta.

HUOMAUTUS: Varmista, että *Bluetooth*-ominaisuus on otettu käyttöön mobiililaitteessa.

SOUNDBARIN LAITELUETTELOON TYHJENTÄMINEN

1. Napauta  ja pidä sitä painettuna 10 sekunnin ajan, kunnes valopalkki välähtää valkoisena kahdesti ja sammuu sitten.

Valopalkki vilkkuu hitaasti sinisenä.

2. Poista kaiutin laitteen *Bluetooth*-luettelosta.

Kaikkien laitteiden tiedot poistetaan kaiuttimen muistista, ja kaiutin voidaan taas yhdistää (ks. sivu 39).

Soundbar pystyy toistamaan AirPlay 2 -ääntä, joten voit suoratoistaa ääntä Apple-laitteella soundbarista tai useasta kaiuttimesta.

HUOMAUTUKSIA:

- AirPlay 2:n käyttöön tarvitaan Apple-laite, jossa on iOS 11.4 tai uudempi.
- Apple-laite ja soundbar on yhdistettävä samaan Wi-Fi-verkkoon.
- Lisätietoja AirPlay-toiminnosta on osoitteessa <https://www.apple.com/airplay>.

ÄÄNEN SUORATOISTO OHJAUSKESKUKSESTA

1. Avaa Ohjauskeskus Apple-laitteessa.
2. Napauta näytön oikeassa yläkulmassa näkyvää äänikortin kuvaa ja pidä se painettuna. Napauta tämän jälkeen AirPlay-kuvaketta .
3. Valitse soundbar tai kaiuttimet.

ÄÄNEN SUORATOISTO SOVELLUKSESTA

1. Avaa musiikkisovellus (esim. Apple Music) ja valitse kuunneltava kappale.
2. Napauta .
3. Valitse soundbar tai kaiuttimet.

Soundbarin etuosassa oleva merkkivalo ilmaisee sen tilaa.

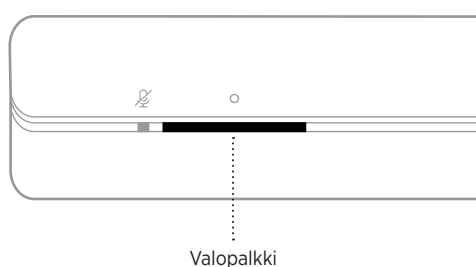

HUOMAUTUS: Valopalkki ilmaisee yhtä valitun lähteen tilaa kerrallaan.

WI-FI-TILA

Ilmaisee soundbarin Wi-Fi-yhteyden tilaa.

VALOPALKKIN TOIMINTA		JÄRJESTELMÄN TILA
Vilkkuu hitaasti valkoisena		Muodostaa Wi-Fi-yhteyttä.
Palaa valkoisena ja sammuu sitten		Wi-Fi-yhteys muodostettu.





BLUETOOTH-TILA

Osoittaa mobiililaitteiden *Bluetooth*-yhteyden tilan.

VALOPALKKIN TOIMINTA		JÄRJESTELMÄN TILA
Vilkkuu hitaasti sinisenä		Valmis yhdistettäväksi mobiililaitteeseen.
Vilkkuu hitaasti valkoisena		Muodostaa yhteyttä mobiililaitteeseen.
Palaa valkoisena ja sammuu sitten		Yhdistetty mobiililaitteeseen.
Valkoinen valo välähtää kahdesti ja sammuu sitten		Laiteluettelo tyhjennetään.

VIRTUAALIIVUSTAJAN TILA

Osoittaa virtuaaliivustajan tilan.

VALOPALKIN TOIMINTA		JÄRJESTELMÄN TILA
Ei pala		Virtuaaliivustaja on valmiustilassa.
Valkoinen valo liukuu keskelle ja jää palamaan		Virtuaaliivustaja kuuntelee.
Valkoinen valo liukuu palkin päihin		Virtuaaliivustaja ajattelee.
Vilkkuu hitaasti valkoisena (koko palkki)		Virtuaaliivustaja puhuu.
Vilkkuu hitaasti keltaisena		Ilmoitus virtuaaliivustajalta.

Mikrofoni ei käytössä -merkkivalo

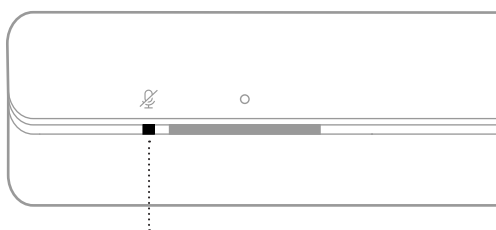

Mikrofoni ei käytössä -merkkivalo





TOIMINNAN ILMAISIN JÄRJESTELMÄN TILA

Palaa punaisena

Mikrofoni ei ole käytössä.







MEDIATOISTO JA ÄÄNENVOIMAKKUUS

Osoittaa soundbarin tilan ohjattaessa median toistoa ja äänenvoimakkuutta.

VALOPALKKIN TOIMINTA		JÄRJESTELMÄN TILA
Kaksi keskimmäistä valoa palaa valkoisena		Toisto/tauko
Valopalkin oikea pää vilkkuu hitaasti valkoisena		Lisää äänenvoimakkuutta
Valopalkin vasen pää vilkkuu hitaasti valkoisena		Vähemmän äänenvoimakkuutta
Valopalkin vasen pää palaa valkoisena		Mykistys

PÄIVITYS- JA VIRHETILA



Osoittaa ohjelmistopäivitysten ja virheilmoitusten tilan.

VALOPALKKIN TOIMINTA		JÄRJESTELMÄN TILA
Palaa oranssina		Wi-Fin määrittäminen käynnissä.
Valkoinen valo oikealta vasemmalle		Ladataan päivitystä.
Valkoinen valo vasemmalta oikealle		Soundbaria päivitetään.
Vilkkuu hitaasti oranssina neljä kertaa		Lähdevirhe. Katso Bose Music -sovellus.
Vilkkuu hitaasti punaisena neljä kertaa		Pyydettyä toimintoa ei voida suorittaa juuri nyt. Yritä myöhemmin uudelleen.
Palaa punaisena		Soundbarin virhe. Ota yhteyttä Bosen asiakaspalveluun.

SOUNDBARIN PÄIVITTÄMINEN

Soundbar päivittyy automaattisesti, kun se yhdistetään Bose Music-sovellukseen ja Wi-Fi-verkkoon.

WI-FI-TOIMINNON OTTAMINEN KÄYTTÖÖN JA POISTAMINEN KÄYTÖSTÄ

Pidä painettuna kaukosäätimen Bose Music -painiketta  ja eteenpäinsiirtymispainiketta , kunnes valopalkki välähtää kahdesti valkoisena ja sammuu sitten.

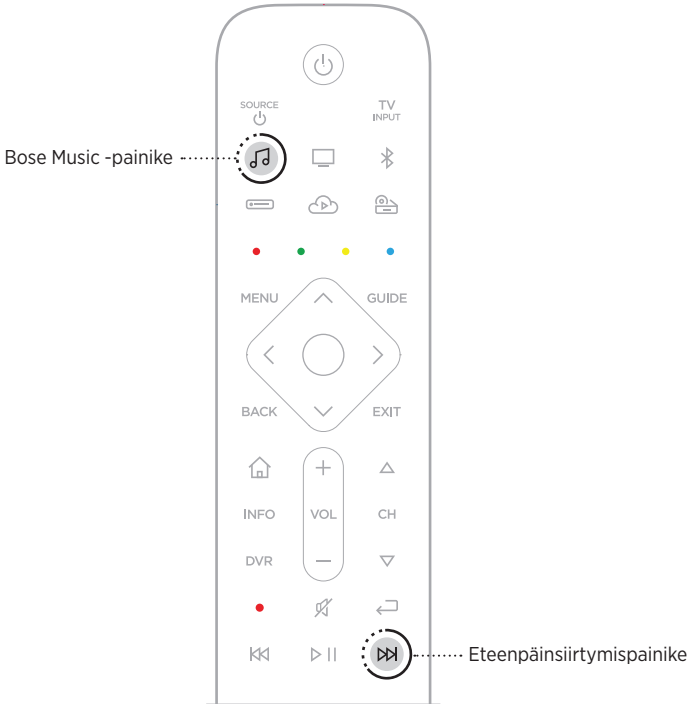

LISÄVARUSTEIDEN YHDISTÄMINEN

Soundbariin voi yhdistää mitä tahansa seuraavista lisävarusteista. Lisätietoja on varusteen käyttöohjeessa.

- **Bose Bass Module 500:** worldwide.Bose.com/Support/BASS500
- **Bose Bass Module 700:** worldwide.Bose.com/Support/BASS700
- **Acoustimass 300 -bassoysikkö:** global.Bose.com/Support/AM300
- **Bose Surround Speakers:** worldwide.Bose.com/Support/WSS
- **Bose Surround Speakers 700:** worldwide.Bose.com/Support/WSS700
- **Langattomat Virtually Invisible 300 -tilaäänikaiuttimet:** global.Bose.com/Support/VI300

BOSE SOUNDLINK *BLUETOOTH* -KAIUTTIMEN TAI BOSE-KUULOKKEIDEN YHDISTÄMINEN

Bose SimpleSync™ -teknologialla tietyt Bose SoundLink *Bluetooth* -kaiuttimet tai Bose-kuulokkeet voi yhdistää soundbariin musiikin ja elokuvien kuunteluun uudella tavalla.

Edut

- **Henkilökohtainen tv-kuuntelukokemus:** yhdistämällä soundbariin Bose-kuulokkeet voit kuunnella televisiota muita häiritsemättä. Voit säätää kunkin tuotteen äänenvoimakkuutta erikseen tai mykistää soundbarin ja pitää kuulokkeiden äänen niin lujalla kuin haluat.
- **Toinen kuunteluhuone:** yhdistämällä soundbariin Bose SoundLink *Bluetooth* -kaiuttimen voit kuunnella samaa kappaletta yhtä aikaa kahdessa eri huoneessa.

HUOMAUTUS: SimpleSync™-tekniikan kantama on sama kuin *Bluetooth*-yhteyden kantama, eli noin 9 metriä. Seinät ja rakennusmateriaalit voivat vaikuttaa signaalinvälitykseen.

Yhteensopivat tuotteet

Soundbariin voi yhdistää useimmat Bose SoundLink *Bluetooth* -kaiuttimet ja tietyt Bose-kuulokkeet.

Suosittuja yhteensopivia tuotteita:

- Bose SoundLink Revolve+ *Bluetooth* -kaiutin
- Bose SoundLink Mini *Bluetooth* -kaiutin
- Bose SoundLink Color *Bluetooth* -kaiutin
- Bose Noise Cancelling Headphones 700
- Langattomat Bose QuietComfort 35 -kuulokkeet

Uusia tuotteita lisätään aika ajoin. Täydellinen lista ja lisätietoja on osoitteessa worldwide.Bose.com/Support/Groups.

Muodosta yhteys Bose Music -sovelluksella

Bose SoundLink *Bluetooth* -kaiuttimen tai Bose-kuulokkeet voi yhdistää soundbariin Bose Music -sovelluksessa. Lisätietoja on osoitteessa worldwide.Bose.com/Support/Groups.

HUOMAUTUKSIA:

- Varmista, että yhdistettävään tuotteeseen on kytketty virta ja että se on 9 metrin säteellä soundbarista ja valmis yhdistettäväksi toiseen laitteeseen. Lisätietoja on tuotteen käyttöohjeessa.
- Soundbariin voi yhdistää vain yhden tuotteen kerrallaan.

BOSE SOUNDLINK *BLUETOOTH* -KAIUTTIMEN TAI BOSE-KUULOKKEIDEN YHDISTÄMINEN UUDELLEEN

Kytke virta Bose SoundLink *Bluetooth* -kaiuttimeen tai Bose-kuulokkeisiin.

Kaiutin tai kuulokkeet yrittävät muodostaa yhteyden viimeksi yhdistettynä olleeseen *Bluetooth*-laitteeseen, kuten soundbariin.

HUOMAUTUKSIA:

- Soundbarin on oltava enintään 9 metrin etäisyydellä, ja sen virran tulee olla kytketty.
- Jos yhteyden muodostaminen kaiuttimella ei onnistu, katso ”Soundbar ei muodosta yhteyttä aiemmin yhdistettyyn Bose SoundLink *Bluetooth* -kaiuttimeen.” sivulla 57.
- Jos yhteyden muodostaminen kuulokkeilla ei onnistu, katso ”Soundbar ei muodosta yhteyttä aiemmin yhdistettyihin Bose-kuulokkeisiin.” sivulla 57.

PARISTOJEN ASENTAMINEN KAUKOSÄÄTIMEEN

1. Avaa kaukosäätimen pohjassa olevan paristokotelon kansi.

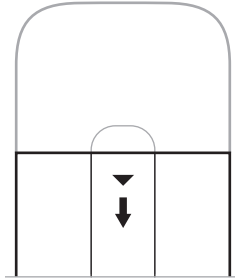

2. Aseta neljä mukana toimitettua 1,5 voltin AA-paristoa (IEC-LR3) paikoilleen. Kohdista paristojen +- ja ---merkit koteloon merkittyihin +- ja ---merkkeihin.

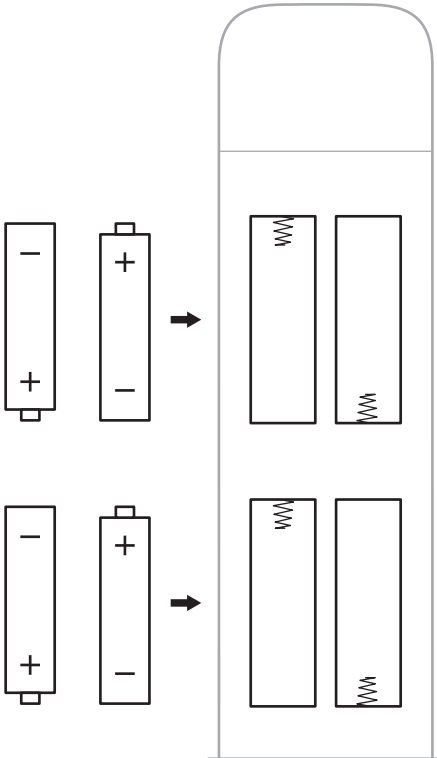

3. Aseta paristokotelon kansi takaisin paikoilleen.

SOUNDBARIN PUHDISTAMINEN

Puhdista soundbarin ulkopinnat sen mukana toimitetulla puhdistusliinalla tai muulla pehmeällä, kuivalla liinalla.

HUOMIO:

- VARO, ettei järjestelmään ja sen aukkoihin pääse nesteitä.
- ÄLÄ puhalla ilmaa järjestelmään.
- ÄLÄ puhdista järjestelmää pölynimurilla.
- ÄLÄ käytä järjestelmän lähellä mitään sumutettavia aineita.
- ÄLÄ käytä liuottimia, kemikaaleja tai puhdistusaineita, joissa on alkoholia, ammoniakkia tai hankausaineita.
- VARO, ettei aukkoihin putoa esineitä.

VARAOSAT JA TARVIKKEET

Varaosia ja tarvikkeita voi tilata Bose-asiakaspalvelusta.

Käy osoitteessa worldwide.Bose.com/Support/SB700.

RAJOITETTU TAKUU

Soundbarilla on rajoitettu takuu. Rajoitetusta takuusta on lisätietoja osoitteessa global.Bose.com/warranty.

Tuotteen rekisteröimisohjeet ovat osoitteessa global.Bose.com/register. Rekisteröinnin laiminlyöminen ei vaikuta rajoitettuun takuuseen.

KOKEILE ENSIN NÄITÄ RATKAISUJA

Jos soundbarin kanssa ilmenee ongelmia:

- Varmista, että soundbar on kytketty toimivaan sähköpistorasiaan.
- Kytke johdot tukevasti.
- Tarkista valopalkki (ks. sivu 43).
- Siirrä soundbar kauas (0,3–0,9 metrin päähän) mahdollisista häiriölähteistä (langattomat reitittimet, langattomat puhelimet, televisiot, mikroaaltouunit tms.).
- Siirrä soundbar suosittelun etäisyyden päähän langattomasta reitittimestä tai mobiililaitteesta, jotta se toimii oikein.
- Sijoita soundbar sijoittamisohjeiden mukaan (ks. sivu 15).

MUUT RATKAISUT

Jos ongelma ei ratkea, katso alla olevasta taulukosta tavallisimpien ongelmien oireet ja ratkaisut. Jos et löydä ratkaisua ongelmaan, ota yhteyttä Bosen asiakaspalveluun.

Käy osoitteessa worldwide.Bose.com/contact.

OIRE	RATKAISU
Televisiossa ei ole HDMI eARC- (ARC-) tai optista liitäntää.	Yhdistä televisio käyttämällä äänenmuuntajaa ja erillistä äänijohtoa, kuten koaksiaalikaapelia, 3,5 mm:n johtoa tai analogista äänijohtoa (ei sisälly toimitukseen). Tarvittavan muuntajan ja johdon tyyppi määräytyy televisiossa käytettävissä olevien äänilähtöliitännöiden mukaan.
Soundbar ei käynnisty.	Työnnä virtajohdon pistoke toiseen pistorasiaan. Käynnistä soundbar kaukosäätimellä (ks. sivu 23). Irrota soundbarin ja lisävarusteena hankittavan bassoyksikön tai tilaäänikaiuttimien pistoke pistorasiasta, odota 30 sekuntia ja työnnä ne tukevasti toimivaan pistorasiaan.

OIRE

RATKAISU

Kaukosäädin toimii virheellisesti tai ei toimi lainkaan.

Kohdista paristojen +- ja --merkit koteloon merkittyihin +- ja --merkkeihin (ks. sivu 49).

Jos kaapeli-/satelliittivastaanottimen toimintopainikkeet vilkkuvat hitaasti, paristojen virta on vähissä (ks. sivu 26). Vaihda paristot (ks. sivu 49).

Varmista, että kaukosäädin on soundbarin toiminta-alueella (6 m).

Varmista, että kaukosäätimen ja soundbarin välissä ei ole esteitä.

Varmista, että olet valinnut oikean lähteen, painamalla kaukosäätimen äänenvoimakkuuspainiketta. Käytössä olevan lähteen painike välähtää.

Yhdistä kaukosäädin soundbariin napauttamalla soundbarin toimintopainiketta  ja pitämällä sitä painettuna viiden sekunnin ajan. Aseta paristot kaukosäätimeen (ks. sivu 49). Kaukosäädin käynnistyy ja lähdepainikkeet syttyvät.

HUOMAUTUS: Tämä ratkaisu toimii vain jos virtuaalivastustajaa ei ole määritetty tai Ethernet- tai muuta verkkoyhteyttä ei ole.

OIRE	RATKAISU
Katkonainen ääni, tai ääntä ei kuulu.	<p>Jos valopalkin vasen pää palaa valkoisena, soundbar on mykistetty. Poista soundbarin mykistys painamalla mykistyspainiketta ✘.</p> <p>Varmista, että mobiililaitetta ei ole mykistetty.</p> <p>Lisää soundbarin (ks. sivu 26) tai mobiililaitteen äänenvoimakkuutta.</p> <p>Käytä toista äänilähdettä (ks. sivu 24).</p> <p>Toista ääntä toisesta sovelluksesta tai musiikkipalvelusta.</p> <p>Jos ääni tulee Wi-Fi-lähteestä, nollaa reititin.</p> <p>Käynnistä mobiililaitte uudelleen.</p> <p>Varmista, että käytät yhteensopivaa <i>Bluetooth</i>-mobiililaitetta.</p> <p>HUOMAUTUS: Soundbariin ei voi yhdistää <i>Bluetooth</i>-kuulokkeita.</p> <p>Varmista, että soundbarin HDMI-kaapeli on yhdistetty television eARC- tai ARC- (Audio Return Channel) -liitäntään, ei tavalliseen HDMI-liitäntään. Jos televisiossa ei ole HDMI eARC- tai ARC-liitäntää, yhdistä soundbar optisella kaapelilla (ks. sivu 62).</p> <p>Jos soundbar on yhdistetty television HDMI eARC- tai ARC-liitäntään, varmista, että television järjestelmävalikossa on valittu Consumer Electronics Control (CEC). Televisiossa CEC-asetuksesta saatetaan käyttää jotakin toista nimitystä. Lisätietoja on television käyttöohjeessa.</p> <p>Irrota soundbarin HDMI-kaapeli television HDMI eARC- tai ARC-liitännästä ja yhdistä se uudelleen.</p> <p>Liitä optinen kaapeli television Output- tai OUT-liitäntään (ei Input tai IN).</p> <p>Irrota soundbarin ja lisävarusteena hankittavan bassoysikkön tai tilaäänikaiuttimien pistoke pistorasiasta, odota 30 sekuntia ja työnnä ne tukevasti toimivaan pistorasiaan.</p>
Soundbar ei muodosta yhteyttä bassoysikköön tai tilaäänikaiuttimiin.	<p>Lue vianmääritysohjeet bassoysikkön tai tilaäänikaiuttimien käyttöohjeesta (ks. sivu 47).</p> <p>Varmista, että bassoysikkö tai tilaäänikaiuttimet ovat yhteensopivia soundbarin kanssa (ks. sivu 47).</p> <p>Irrota soundbarin ja lisävarusteena hankittavan bassoysikkön tai tilaäänikaiuttimien pistoke pistorasiasta, odota 30 sekuntia ja työnnä ne tukevasti toimivaan pistorasiaan.</p>
Bassoysikköstä tai tilaäänikaiuttimista ei kuulu ääntä.	<p>Varmista, että bassoysikkö tai tilaäänikaiuttimet ovat yhteensopivia soundbarin kanssa (ks. sivu 47).</p> <p>Varmista Bose Music -sovelluksesta, että ohjelmisto on ajan tasalla.</p> <p>Säädä bassoa Bose Music -sovelluksella (ks. sivu 27).</p> <p>Käytä toista äänilähdettä (ks. sivu 24).</p>

OIRE	RATKAISU
Television kaiuttimesta kuuluu ääntä.	<p>Varmista, että soundbarin HDMI-kaapeli on yhdistetty television eARC- tai ARC- (Audio Return Channel) -liitäntään. Jos televisiossa ei ole HDMI eARC- tai ARC-liitäntää, yhdistä soundbar optisella kaapelilla (ks. sivu 62).</p> <p>Poista television kaiuttimet käytöstä. Lisätietoja on television käyttöohjeessa.</p> <p>Jos soundbar on yhdistetty television HDMI eARC- tai ARC-liitäntään, varmista, että television järjestelmävalikossa on valittu Consumer Electronics Control (CEC). Televisiossa CEC-asetuksesta saatetaan käyttää jotakin toista nimitystä. Lisätietoja on television käyttöohjeessa.</p> <p>Irrota soundbarin HDMI-kaapeli television HDMI eARC- tai ARC-liitännästä ja yhdistä se uudelleen.</p> <p>Hiljennä television ääni kokonaan.</p> <p>Yhdistä soundbar sekä HDMI-kaapelilla (ks. sivu 61) että optisella kaapelilla (ks. sivu 62).</p>
Ääni kuuluu huonosti tai katkeilee.	<p>Kokeile muita mahdollisia lähteitä.</p> <p>Varmista, että televisio voi lähettää tilaääntä. Lisätietoja on television käyttöohjeessa.</p> <p>Jos ääntä toistetaan toisesta laitteesta, vähennä laitteen äänenvoimakkuutta.</p> <p>Säädä bassoa Bose Music -sovelluksella (ks. sivu 27).</p> <p>Poista television kaiuttimet käytöstä. Lisätietoja on television käyttöohjeessa.</p> <p>Suorita ADAPTiQ-äänenkalibrointi (ks. sivu 20).</p>
Soundbar ei toista ääntä oikeasta lähteestä tai valitsee väärän lähteen viiveellä.	<p>Aseta Bose Music -sovelluksella CEC-asetukseksi Alternate.</p> <p>Poista CEC käytöstä lähteessä. Lisätietoja on lähteen käyttöohjeessa.</p> <p>Yhdistä soundbar sekä HDMI-kaapelilla (ks. sivu 61) että optisella kaapelilla (ks. sivu 62).</p>
Soundbar ja lähelaitte eivät käynnisty/sammu yhtä aikaa.	<p>Paina kaukosäätimessä sen lähelaitteen painiketta, jonka synkronointi on häiriintynyt.</p> <p>Käynnistä/sammuuta lähelaitte painamalla virtapainiketta (⏻).</p>

OIRE	RATKAISU
Soundbar ei muodosta yhteyttä Wi-Fi-verkkoon.	<p>Valitse Bose Music -sovelluksessa oikea verkon nimi ja kirjoita verkon salasana (kirjainkoko on merkitsevä).</p> <p>Varmista, että soundbar ja mobiililaitte on yhdistetty samaan Wi-Fi-verkkoon.</p> <p>Jos verkon tiedot ovat muuttuneet, katso sivu 19.</p> <p>Ota Wi-Fi-yhteys käyttöön mobiililaitteessa, jonka avulla asetukset määritetään.</p> <p>Sulje mobiililaitteen muut käynnissä olevat sovellukset.</p> <p>Käynnistä mobiililaitte ja reititin uudelleen.</p> <p>Jos reititin tukee sekä 2,4 GHz:n että 5 GHz:n kaistaa, varmista, että mobiililaitte ja soundbar käyttävät samaa kaistaa.</p> <p>HUOMAUTUS: Anna kummallekin kaistalle yksilöivä nimi, jotta yhdistät aina oikeaan kaistaan.</p> <p>Nollaa reititin.</p> <p>Irrrota soundbarin ja lisävarusteena hankittavan bassoyksikön tai tilaäänikaiuttimien pistoke pistorasiasta, odota 30 sekuntia ja työnnä ne tukevasti toimiivaan pistorasiaan. Poista Bose Music -sovellus mobiililaitteesta, asenna se uudelleen ja määritä sitten asetukset.</p> <p>Yhdistä verkkoon Ethernet-kaapelilla.</p>
Soundbar ei muodosta yhteyttä Bluetooth-laitteeseen.	<p>Poista mobiililaitteen <i>Bluetooth</i>-toiminto käytöstä ja ota se taas käyttöön. Poista soundbar <i>Bluetooth</i>-luettelosta. Muodosta yhteys uudelleen (ks. sivu 39).</p> <p>Muodosta yhteys toiseen mobiililaitteeseen (ks. sivu 39).</p> <p>Varmista, että käytät yhteensopivaa <i>Bluetooth</i>-mobiililaitetta.</p> <p>HUOMAUTUS: Soundbariin ei voi yhdistää <i>Bluetooth</i>-kuulokkeita.</p> <p>Poista soundbar mobiililaitteen <i>Bluetooth</i>-laittepariluettelosta ja muodosta yhteys uudelleen (ks. sivu 39).</p> <p>Tyhjennä soundbarin laiteluettelo (ks. "Soundbarin laiteluettelon tyhjentäminen" sivulla 41) ja muodosta yhteys uudelleen (ks. sivu 41).</p>
Soundbar ei suoratoista ääntä AirPlay-toiminnolla.	<p>Varmista, että soundbariin on kytketty virta ja että se on kantoalueella (ks. sivu 15).</p> <p>Varmista, että Apple-laite ja soundbar on yhdistetty samaan Wi-Fi-verkkoon.</p> <p>Päivitä Apple-laite.</p> <p>Varmista, että soundbar on ajan tasalla (ks. sivu 46).</p> <p>Jos käyttämässäsi musiikkisovelluksessa ei näy AirPlay-kuvaketta , suoratoista ääntä Ohjauskeskuksesta.</p> <p>Lisätukea on osoitteessa https://www.apple.com/airplay.</p>



OIRE	RATKAISU
Bose Music -sovellus ei toimi mobiililaitteessa.	<p>Varmista, että mobiililaitteesi on yhteensopiva Bose Music -sovelluksen kanssa ja täyttää vähimmäisvaatimukset. Saat lisätietoja mobiililaitteesi avulla käytettävästä sovelluskaupasta.</p> <p>Poista Bose Music -sovellus mobiililaitteesta ja asenna se uudelleen (ks. sivu 18).</p>
Soundbar ei näy toiseen Bose-tiliin lisäämistä varten.	<p>Varmista, että jakaminen on otettu käyttöön Bose Music -sovellusta käytävässä soundbarissa.</p> <p>Varmista, että soundbar ja mobiililaitte on yhdistetty samaan Wi-Fi-verkkoon.</p>
Alexa ei vastaa.	<p>Varmista, että Alexa on määritetty Bose Music -sovelluksella (ks. sivu 28).</p> <p>HUOMAUTUS: Soundbarin tulee olla määritetty ja yhdistetty Wi-Fi-verkkoon Bose Music -sovelluksella.</p> <p>Varmista, että Amazon Alexa on käytettävissä maassasi.</p> <p>Varmista, että mikrofoni ei käytössä -merkkivalo ei pala punaisena. Mikrofonin käyttöönotto, ks. sivu 30.</p> <p>Yhdistä mobiililaitte Wi-Fi-verkkoon.</p> <p>Varmista, että sinulla on Amazon Alexa -sovelluksen uusin versio.</p> <p>Varmista, että mobiililaitte on yhteensopiva.</p> <p>Varmista, että herätysana on käytössä (ks. sivu 29).</p> <p>Poista Alexa soundbarista Bose Music -sovelluksella. Lisää Alexa uudelleen.</p> <p>Varmista, että lausut ääneen Bose Music -sovelluksessa määritetyn nimen. Jos useille kaiuttimille on annettu sama nimi, käytä Alexa-sovelluksessa annettua nimeä tai vaihda nimi Bose Music -sovelluksessa.</p> <p>Jos käytät Voice4Video™-ominaisuutta:</p> <ul style="list-style-type: none"> • Varmista, että soundbarin, television ja/tai kaapeli-/satelliittivastaanottimen välissä ei ole esteitä. • Varmista, että soundbar on yhdistetty HDMI-kaapelilla (ks. sivu 61). • Varmista Bose Music -sovelluksessa, että toiminnon asetukset on määritetty ja televisio tai kaapeli-/satelliittivastaanotin on yhdistetty. • Varmista, että olet antanut postinumerosi ja kaapeli- tai satelliittivastaanottimen palveluntarjoajan. <p>Lisätukea on osoitteessa https://www.amazon.com/usealexa.</p>

OIRE	RATKAISU
Google Assistant ei vastaa.	<p>Varmista, että Google Assistant on määritetty Bose Music -sovelluksella (ks. sivu 28).</p> <p>Yhdistä mobiililaitte Wi-Fi-verkkoon.</p> <p>Varmista, että Google Assistant on käytettävissä maassasi.</p> <p>Varmista, että sinulla on Google Assistant -sovelluksen uusin versio.</p> <p>Varmista, että mobiililaitte on yhteensopiva.</p> <p>Poista Google Assistant soundbarista Bose Music -sovelluksella. Lisää Google Assistant sitten uudelleen.</p> <p>Valitse oletusäänipalveluksi Pandora tai Spotify (ks. sivu 35).</p> <p>Varmista, että käytät Bose Music -sovelluksessa ja Google Assistant -sovelluksessa samaa äänipalvelutiliä.</p> <p>Google Assistant ei ehkä tue pyytämäsi toimintoa. Uusia toimintoja lisätään aika ajoin.</p> <p>Lisätukea on osoitteessa https://support.google.com/assistant.</p>
Haluan muuttaa Google Assistantin henkilökohtaisia tulosasetuksia.	<p>Jos haluat poistaa käytöstä henkilökohtaiset tulokset tai vaihtaa niitä varten käytettävää tiliä, käytä Google Assistant -sovelluksen asetusvalikkoa.</p>
Esiasetus ei vastaa.	<p>Varmista, että esiasetus on määritetty (ks. sivu 36).</p>
Soundbar ei muodosta yhteyttä Bose SoundLink Bluetooth -kaiuttimeen tai Bose-kuulokkeisiin.	<p>Varmista, että kaiuttimeen tai kuulokkeisiin on kytketty virta ja että ne ovat 9 metrin säteellä soundbarista ja valmiita yhdistettäväksi toiseen laitteeseen. Lisätietoja on tuotteen käyttöohjeessa.</p>
Soundbar ei muodosta yhteyttä aiemmin yhdistettyyn Bose SoundLink Bluetooth -kaiuttimeen.	<p>Selaa kaiuttimen laiteluettelo sen säätimillä, kunnes kuulet soundbarin nimen. Tuotekohtaisia ohjeita on kaiuttimen käyttöohjeessa.</p>
Soundbar ei muodosta yhteyttä aiemmin yhdistettyihin Bose-kuulokkeisiin.	<p>Muodosta yhteys Bose Music -sovelluksella. Tämä toiminto on Asetukset-valikossa.</p>

OIRE	RATKAISU
Yhdistetyn Bose SoundLink Bluetooth -kaiuttimen tai Bose-kuulokkeiden äänessä on viivettä.	<p>Kaikki kaiuttimet ja kuulokkeet eivät pysty toistamaan ääntä täydellisen synkronisesti soundbarin kanssa. Voit tarkistaa tuotteen yhteensopivuuden osoitteessa worldwide.Bose.com/Support/Groups.</p> <p>Asenna kaikki kaiuttimen tai kuulokkeiden ohjelmistopäivitykset. Voit tarkistaa päivitykset avaamalla tuotteesi Bose-sovelluksen mobiililaitteella tai menemällä tietokoneella osoitteeseen btu.Bose.com.</p>

SOUNDBARIN PALAUTTAMINEN ALKUTILAAN

Kun tehdasasetukset palautetaan, kaikki lähde-, äänivoimakkuus-, verkko- ja ADAPTiQ-äänenkalibrointiasetukset nollataan.

1. Pidä painettuna kaukosäätimen virtapainiketta  ja eteenpäinsiirtymispainiketta  viiden sekunnin ajan, kunnes valopalkki välähtää kahdesti valkoisena ja sammuu sitten.

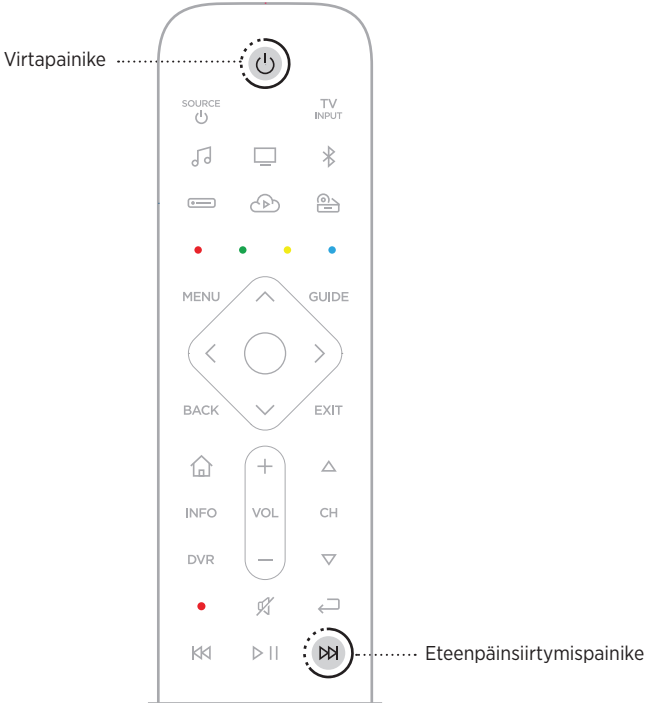

Soundbar käynnistyy uudelleen. Kun palautus on valmis, valopalkki palaa oranssina.

2. Soundbarin verkko- ja ääniasetusten palauttaminen:
 - a. Käynnistä Bose Music -sovellus mobiililaitteessa ja lisää soundbar verkkoon (ks. sivu 19).
 - b. Suorita ADAPTiQ-äänenkalibrointi Bose Music -sovelluksella.

YHDISTÄMISVAIHTOEHDOT

Liitä soundbar televisioon jollakin seuraavista tavoista:

Vaihtoehto 1 (suositus): HDMI eARC tai ARC (Audio Return Channel)

Vaihtoehto 2: Optinen

HUOMAUTUS: Suositus on yhdistää soundbar television HDMI eARC- tai ARC-liitäntään HDMI-kaapelilla.

1. Etsi television **HDMI IN**- ja **Audio OUT** -liitäntä (optinen) sen takaosasta.

HUOMAUTUS: Television liitäntäpaneeli saattaa olla erilainen kuin kuvassa. Valitse liitäntä muodon perusteella.

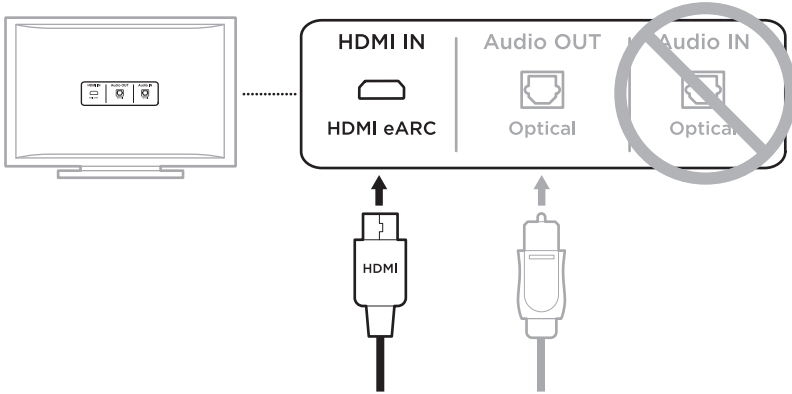

Vaihtoehto 1 (suositus)
HDMI eARC tai ARC: Yhdistä käyttämällä HDMI-kaapelia.

Vaihtoehto 2
Optinen: Jos televisiossa ei ole HDMI eARC- tai ARC-liitäntää, yhdistä soundbar optisella kaapelilla.

2. Valitse äänijohto.

SOUNDBARIN YHDISTÄMINEN TELEVISION

Kun olet valinnut äänijohdon, yhdistä soundbar televisioon.

Vaihtoehto 1 (suositus): HDMI eARC tai ARC

1. Yhdistä HDMI-kaapelin toinen pää television **HDMI eARC**- tai **ARC**-liitäntään.

HUOMAUTUS: Varmista, että HDMI-kaapeli on yhdistetty television HDMI eARC- tai ARC-liitäntään, ei tavalliseen HDMI-liitäntään. Jos televisiossasi ei ole HDMI eARC- tai ARC-liitäntää, katso sivu 62.

2. Yhdistä kaapelin toinen pää soundbarin **HDMI (ARC)** -liitäntään.

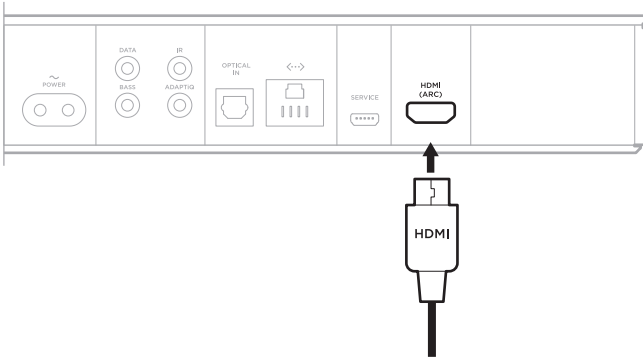

Vaihtoehto 2: Optinen

Jos televisiossa ei ole HDMI eARC- tai ARC-liitäntää, yhdistä soundbar optisella kaapelilla (ei sisälly toimitukseen).

1. Irrota suojus optisen kaapelin molemmista päistä.

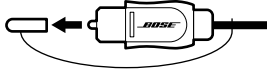

HUOMIO: Jos liitin asetetaan paikalleen väärin päin, liitin ja/tai liitäntä voi vaurioitua.

2. Yhdistä optisen kaapelin toinen pää television **Optical OUT** -liitäntään.
3. Pitele optisen kaapelin toisen pään liitintä.
4. Kohdista liitin soundbarin **OPTICAL IN** -liitäntään ja työnnä varovaisesti sisään.

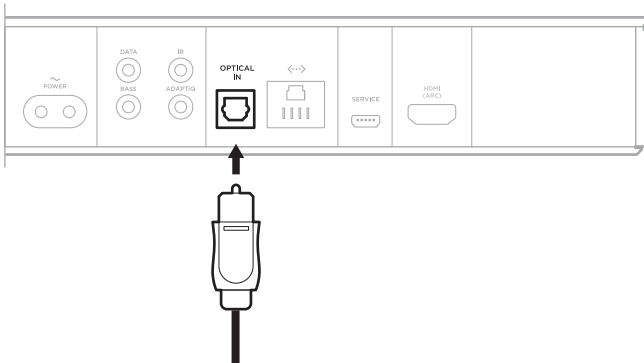



HUOMAUTUS: Liitännässä on saranoitu luukku, joka kääntyy pois tieltä, kun liitin asetetaan paikalleen.

5. Työnnä liitintä liitäntään, kunnes kuulet tai tunnet napsahduksen.



ÄÄNEN TARKISTAMINEN

HUOMAUTUS: Mykistä television kaiuttimet, jotta ääni ei häiriinny. Lisätietoja on television käyttöohjeessa.

1. Käynnistä televisio.
2. Jos käytössä on kaapeli-/satelliittivastaanotin tai muu toissijainen lähde:
 - a. Käynnistä lähde.
 - b. Valitse oikea televisiotulo.
3. Jos soundbarin virta ei ole kytkettynä, paina kaukosäätimen virtapainiketta .
Soundbarista kuuluu ääntä.
4. Paina mykistyspainiketta .
Television kaiuttimista tai soundbarista ei kuulu ääntä.

HUOMAUTUS: Jos et kuule ääntä soundbarista tai jos television kaiuttimista kuuluu ääntä, katso sivu 54.

Lisez et conservez à portée de main toutes les consignes de sécurité et le mode d'emploi.

CE Bose Corporation déclare que ce produit est conforme aux critères essentiels et autres dispositions de la directive 2014/53/UE et des autres directives européennes applicables. L'attestation complète de conformité est disponible à l'adresse www.Bose.com/compliance

Instructions importantes relatives à la sécurité

1. Lisez attentivement ces instructions.
2. Conservez ces instructions.
3. Respectez tous les avertissements.
4. Suivez toutes les instructions.
5. N'utilisez pas cet appareil à proximité de l'eau ou d'une source d'humidité.
6. Utilisez uniquement un chiffon sec pour le nettoyage.
7. Ne bloquez jamais les orifices d'aération. Suivez les instructions d'installation du fabricant.
8. N'installez pas cet appareil à proximité d'une quelconque source de chaleur, telle qu'un radiateur, une arrivée d'air chaud, un four ou tout autre appareil (notamment des amplificateurs) produisant de la chaleur.
9. Protégez le câble d'alimentation contre les risques de piétinement ou de pincement, notamment au niveau des fiches, des prises de courant et des branchements à l'appareil.
10. Utilisez uniquement les accessoires spécifiés par le fabricant.
11.  Utilisez uniquement le chariot, le support, le trépied, l'équerre ou la table spécifiés par le fabricant ou vendus avec l'appareil. Si vous utilisez un chariot, faites attention à ne pas faire basculer l'ensemble chariot/appareil.
12. Débranchez cet appareil pendant un orage ou en cas d'inutilisation prolongée.
13. Confiez toute réparation à du personnel qualifié. Une réparation est nécessaire lorsque l'appareil a été endommagé de quelque façon que ce soit (endommagement du câble d'alimentation ou de la fiche électrique, renversement d'un liquide ou de tout objet sur l'appareil, exposition de l'appareil à la pluie ou à l'humidité, dysfonctionnement, chute de l'appareil, etc.).

AVERTISSEMENTS/PRÉCAUTIONS



Ce symbole signale la présence d'une tension dangereuse non isolée à l'intérieur de l'appareil susceptible de constituer un risque d'électrocution.



Ce symbole indique que cette notice contient d'importantes instructions d'utilisation et de maintenance.



Certaines pièces présentent un risque de suffocation. Ne les laissez pas à la portée des enfants de moins de 3 ans.



Ce produit contient des composants magnétiques. Consultez votre médecin afin de savoir si ces composants peuvent avoir une incidence sur un dispositif médical implantable.



Ce produit est doté d'une surface en verre trempé. Manipulez-le avec précaution pour éviter les impacts. En cas de rupture, veillez à ne pas vous blesser avec les bris de verre.

- Afin de limiter les risques d'incendie ou d'électrocution, veillez à NE PAS exposer ce produit à la pluie ou à l'humidité.
- Protégez l'appareil de tout risque de ruissellement ou d'éclaboussure. Ne placez pas d'objets contenant des liquides, tels que des vases, sur l'appareil ou à proximité.
- Tenez le produit à l'écart du feu et des sources de chaleur. Veillez à NE PAS placer d'objets enflammés, tels que des bougies allumées, sur l'appareil ou à proximité.
- Veillez à NE PAS effectuer de modifications non autorisées sur ce produit.
- Veillez à NE PAS utiliser cet appareil dans des véhicules ou des bateaux.
- Si la fiche d'alimentation ou la prise multiple est utilisée comme dispositif de débranchement de l'appareil, elle doit rester facilement accessible.



仅适用于 2000m 以下地区安全使用

Utilisez ce produit uniquement à une altitude inférieure à 2 000 mètres.

- La batterie fournie avec ce produit peut provoquer un incendie ou une brûlure chimique en cas de manipulation incorrecte.
- En cas de fuite, évitez tout contact du liquide avec la peau ou les yeux. En cas de contact, contactez immédiatement un médecin.
- N'exposez pas les produits contenant des piles ou des batteries à une chaleur excessive (ne les placez pas à la lumière directe du soleil, près d'un feu ou de toute autre source de chaleur).
- Utilisez uniquement les accessoires suivants pour monter ce produit : Support mural pour barre de son Bose.

REMARQUE : cet appareil a fait l'objet de tests prouvant sa conformité aux limites imposées aux appareils numériques de classe B, conformément à la partie 15 de la réglementation de la FCC. Ces limites sont conçues pour offrir une protection raisonnable contre les interférences nuisibles dans une installation résidentielle. Cet appareil génère, utilise et est susceptible d'émettre de l'énergie radioélectrique. À ce titre, s'il n'est pas installé ou utilisé conformément aux instructions, il est susceptible de perturber les communications radio. Cependant, il n'est nullement garanti que de telles perturbations ne se produisent pas dans une installation donnée. Si cet appareil perturbe effectivement la réception de la radio ou de la télévision (ce qui peut être vérifié en allumant et en éteignant l'appareil), vous êtes invité à tenter de remédier au problème en prenant une ou plusieurs des mesures suivantes :

- Réorientez ou déplacez l'antenne de réception.
- Augmentez la distance séparant le matériel du récepteur.
- Connectez l'appareil à une prise reliée à un circuit différent de celui auquel est branché le récepteur.
- Consultez votre revendeur ou un technicien radio/TV expérimenté pour obtenir de l'aide.

Toute modification non autorisée expressément par Bose Corporation est susceptible d'annuler le droit de l'utilisateur d'utiliser cet appareil.

Cet appareil est conforme à la partie 15 de la réglementation de la FCC et à ou aux standards RSS exemptés de licence du ministère de l'Innovation, des Sciences et du Développement économique (ISDE) du Canada. L'utilisation de cet appareil est soumise aux conditions suivantes : (1) cet appareil ne doit pas provoquer d'interférences et (2) il doit tolérer les interférences externes, y compris celles susceptibles de provoquer un dysfonctionnement.

Cet appareil est conforme aux réglementations de la FCC et d'ISDE Canada relatives aux limites d'exposition aux rayonnements électromagnétiques pour le grand public. Cet appareil doit être installé et utilisé en préservant une distance minimale de 20 cm entre le corps rayonnant et votre corps. Il ne doit pas être installé ni utilisé avec un autre émetteur radio ou son antenne.

Cet appareil opère dans la bande de fréquences 5 150 à 5 250 MHz et est destiné à une utilisation en intérieur afin de réduire les interférences potentiellement nuisibles avec d'autres systèmes satellites mobiles qui partagent le même canal.

CAN ICES-3(B)/NMB-3(B)

En vertu des exigences en matière d'écoconception de la directive 2009/125/CE relative aux produits liés à l'énergie, ce produit est conforme avec les normes ou documents suivants : Règlement (CE) n° 1275/2008, tel que modifié par le Règlement (UE) n° 801/2013.

Informations sur l'état d'alimentation requis	Modes d'alimentation	
	Veille*	Veille en réseau
Consommation dans le mode d'alimentation spécifié, à une entrée de 230 V/50 Hz	< 0,5 W	tous les types de réseaux ≤ 2,0 W
Délai au bout duquel l'équipement bascule automatiquement sur ce mode	< 2,5 heures	≤ 20 minutes
Consommation en mode veille en réseau si tous les ports réseau filaires sont connectés et tous les ports réseau sans fil sont activés, à une entrée de 230 V/50 Hz	S/O	≤ 2 W
Procédures de désactivation/d'activation du port réseau. La désactivation de tous les réseaux active le mode veille.* * Avant de désactiver les réseaux ou de passer en mode veille, veillez à allumer le microphone à l'aide du bouton de mise sous/hors tension du microphone (le voyant rouge sera éteint).	<p>Wi-Fi* : désactivez ce réseau en maintenant enfoncées les touches Bose Music et Saut de la télécommande. Répétez cette opération pour l'activer.</p> <p>Bluetooth* : désactivez-le en supprimant la liste de jumelage ; pour cela, appuyez sur la touche <i>Bluetooth*</i> de la télécommande pendant 10 secondes. Activez-le en associant une source <i>Bluetooth*</i>.</p> <p>Ethernet : désactivez ce réseau en débranchant le câble Ethernet. Activez-le en rebranchant le câble Ethernet.</p>	

Pour l'Europe :

Bande de fréquences comprise entre 2 400 et 2 483,5 MHz, entre 5 150 et 5 350 MHz et entre 5 470 et 5 725 MHz.

Puissance de transmission maximale inférieure à 20 dBm P.I.R.E.

Bande de fréquences comprise entre 5 725 et 5 850 MHz.

Puissance de transmission maximale inférieure à 14 dBm (25 mW) P.I.R.E.

La puissance de transmission maximale est inférieure aux limites réglementaires. Par conséquent, le test du DAS n'est pas nécessaire et on en est dispensé conformément aux réglementations en vigueur.

Cet appareil est limité à une utilisation en intérieur lors d'une utilisation dans la bande de fréquences comprise entre 5 150 et 5 350 MHz dans tous les États membres de l'UE répertoriés dans le tableau.

									
BE	DK	IE	UK	FR	CY	SK	HU	AT	SE
BG	DE	PT	EL	HR	LV	LT	MT	PL	
CZ	EE	FI	ES	IT	RO	LU	NL	SI	



Ce symbole signifie que le produit ne doit pas être jeté avec les déchets ménagers, mais déposé dans un centre de collecte approprié pour recyclage. Une mise au rebut et un recyclage adéquats permettent de protéger les ressources naturelles, la santé humaine et l'environnement. Pour plus d'informations sur l'élimination et le recyclage de ce produit, contactez votre mairie, votre service de ramassage des ordures ou le magasin où vous l'avez acheté.

Règles de gestion relatives aux appareils à radiofréquences de faible puissance

Article XII

Conformément aux « Règles de gestion relatives aux appareils à radiofréquences de faible puissance », en l'absence d'autorisation de la NCC, les organisations, entreprises ou utilisateurs ne sont pas autorisés à modifier la fréquence, à améliorer la puissance de transmission ou à altérer les caractéristiques d'origine et les performances d'un appareil à radiofréquences de faible puissance approuvé.

Article XIV

Les appareils à radiofréquences de faible puissance ne doivent avoir aucune incidence sur la sécurité des avions ni provoquer d'interférences avec les communications légales ; dans le cas contraire, l'utilisateur devra immédiatement cesser d'utiliser l'appareil jusqu'à l'absence complète d'interférences. Par communications légales, nous entendons les communications radio établies conformément au Telecommunications Act.

Les appareils à radiofréquences de faible puissance peuvent être sensibles aux interférences des communications légales ou aux appareils émettant des ondes radio ISM.



Mettez au rebut les piles usagées conformément aux réglementations locales. Ne les incinerez pas.

廢電池請回收

Tableau des restrictions concernant les substances dangereuses en Chine

Noms et quantités des substances ou éléments toxiques ou dangereux						
	Substances ou éléments toxiques ou dangereux					
Nom	Plomb (Pb)	Mercure (Hg)	Cadmium (Cd)	Chrome hexavalent (CR(VI))	Biphényle polybromé (PBB)	Éther de diphényle polybromé (PBDE)
Cartes de circuits imprimés	X	0	0	0	0	0
Pièces métalliques	X	0	0	0	0	0
Pièces en plastique	0	0	0	0	0	0
Enceintes	X	0	0	0	0	0
Câbles	X	0	0	0	0	0
Les données de ce tableau sont conformes aux dispositions de la norme SJ/T 11364. O : indique que la quantité de cette substance toxique ou dangereuse contenue dans tous les composants homogènes de cette pièce est inférieure à la limite définie dans GB/T 26572. X : indique que la quantité de cette substance toxique ou dangereuse contenue dans au moins un des composants homogènes de cette pièce est supérieure à la limite définie dans GB/T 26572.						

Tableau des restrictions concernant les substances dangereuses à Taïwan

Nom de l'appareil : Enceinte amplifiée, Référence : 425842						
	Substances réglementées et leurs symboles chimiques					
Unité	Plomb (Pb)	Mercure (Hg)	Cadmium (Cd)	Chrome hexavalent (Cr+6)	Biphényles polybromés (PBB)	Éthers de diphényle polybromés (PBDE)
Cartes de circuits imprimés	-	o	o	o	o	o
Pièces métalliques	-	o	o	o	o	o
Pièces en plastique	o	o	o	o	o	o
Enceintes	-	o	o	o	o	o
Câbles	-	o	o	o	o	o
Remarque 1 : « o » indique que le pourcentage de la substance réglementée ne dépasse pas le pourcentage de la valeur de référence de présence de cette substance. Remarque 2 : « - » indique l'absence de cette substance réglementée.						

Date de fabrication : le huitième chiffre du numéro de série indique l'année de fabrication ; par exemple, « 0 » correspond à 2010 ou à 2020.

Importateur pour la Chine : Bose Electronics (Shanghai) Company Limited, Part C, Plant 9, No. 353 North Riyang Road, Chine (Shanghai) Pilot Free Trade Zone

Importateur pour l'UE : Bose Products B.V., Gorslaan 60, 1441 RG Purmerend, Pays-Bas

Importateur pour Taïwan : Bose Taiwan Branch, 9F-A1, No.10, Section 3, Minsheng East Road, Taipei City 104, Taiwan
Numéro de téléphone : +886-2-2514 7676

Importateur pour le Mexique : Bose de México, S. de R.L. de C.V., Paseo de las Palmas 405-204, Lomas de Chapultepec, 11000 México, D.F. Numéro de téléphone : +5255 (5202) 3545

Puissance en entrée : 100-240 V \sim 50/60 Hz, 65 W

L'ID CMIT est situé sur l'étiquette du produit à l'arrière de la barre de son.

Renseignements à noter et conserver

Les numéros de série et de modèle figurent à l'arrière de la barre de son.

Numéro de série : _____

Numéro de modèle : _____

Conservez votre facture avec la notice d'utilisation. Enregistrez dès maintenant votre produit Bose. Pour ce faire, rendez-vous sur global.Bose.com/register

Informations relatives à la sécurité

Ce produit prend en charge la réception automatique des mises à jour de sécurité de Bose. Pour recevoir automatiquement des mises à jour de sécurité, vous devez terminer le processus d'installation dans l'application Bose Music et connecter l'appareil à Internet. **Si vous ne procédez pas ainsi, il vous incombe d'installer les mises à jour de sécurité que Bose met à votre disposition.**

Amazon, Alexa, Amazon Music et tous les logos associés sont des marques de commerce d'Amazon, Inc., ou de ses filiales.

Apple, le logo Apple, Apple Music et AirPlay sont des marques de commerce d'Apple Inc., déposées aux États-Unis et dans d'autres pays. App Store est une marque de service d'Apple Inc.

L'utilisation de la mention « Compatible avec Apple » signifie qu'un accessoire a été conçu pour utiliser spécifiquement la technologie identifiée, et que son fabricant certifie la conformité avec les standards de performances d'Apple.

L'appellation et les logos *Bluetooth*[®] sont des marques déposées de Bluetooth SIG, Inc., utilisées sous licence par Bose Corporation.

 **Dolby Audio** Fabriqué sous licence de Dolby Laboratories. Dolby, Dolby Audio et le symbole du double D sont des marques commerciales de Dolby Laboratories Licensing Corporation.

 Pour les brevets DTS, consultez la page <http://patents.dts.com>. Fabriqué sous licence de DTS, Inc. DTS, DTS, Digital Surround et le logo DTS sont des marques déposées ou des marques de commerce de DTS, Inc., aux États-Unis et/ou dans d'autres pays. © 2020 DTS, Inc. TOUS DROITS RÉSERVÉS.

Google, Google Play et le logo Google Play sont des marques de commerce de Google LLC.

 Les termes HDMI et HDMI High-Definition Multimedia Interface (Interface multimédia haute définition) et le logo HDMI sont des marques de commerce ou des marques déposées de HDMI Licensing Administrator, Inc.

Ce produit contient le service iHeartRadio, une marque déposée de iHeartMedia, Inc.

Ce produit est protégé par certains droits de propriété intellectuelle de Microsoft. L'utilisation ou la distribution de cette technologie en dehors de ce produit est interdite sans une licence de Microsoft.

QuickSet est une marque déposée de Universal Electronics Inc., aux États-Unis et dans d'autres pays. © UEI 2000-2020

Pandora est une marque de commerce ou une marque déposée de Pandora Media, Inc., mentionnée ici avec l'autorisation de cette dernière.

Ce produit incorpore le logiciel Spotify, qui fait l'objet des licences tierces indiquées sur la page suivante : www.spotify.com/connect/third-party-licenses

Spotify est une marque déposée de Spotify AB.



Wi-Fi est une marque déposée de Wi-Fi Alliance[®].

Acoustimass, ADAPTiQ, Bose, Bose Bass Module, Bose Music, Bose Noise Cancelling Headphones, Bose Smart Soundbar, Bose Soundbar, Bose Soundbar Universal Remote, Bose Soundbar Wall Bracket, Bose Surround Speakers, QuietComfort, SimpleSync, SoundLink, SoundLink Revolve, Virtually Invisible et Voice4Video sont des marques de commerce de Bose Corporation.

Siège de Bose Corporation : 1-877-230-5639

©2020 Bose Corporation. Toute reproduction, modification, distribution ou autre utilisation, même partielle, de ce document est interdite sans autorisation écrite préalable.

Pour afficher les déclarations de licence qui s'appliquent aux logiciels tiers fournis comme composants de votre produit Bose Smart Soundbar 700 :

1. Sur la télécommande, appuyez sur la touche *Bluetooth*  et la touche Saut arrière  pendant 5 secondes.
2. Branchez le câble USB sur la prise SERVICE située à l'arrière de la barre de son.
3. Connectez l'autre extrémité du câble à un ordinateur.
4. Sur l'ordinateur, saisissez <http://203.0.113.1/opensource> dans une fenêtre de navigateur pour afficher le CLUF et la déclaration de licence.

CONTENU DE L'EMBALLAGE

Composants livrés	14
-------------------------	----

POSITIONNEMENT DE LA BARRE DE SON

Recommandations.....	15
Fixation murale de la barre de son	16

ALIMENTATION

Raccordement de la barre de son à la prise secteur	17
Veille réseau.....	17

CONFIGURATION DE L'APPLICATION BOSE MUSIC

Téléchargement de l'application Bose Music.....	18
---	----

UTILISATEURS EXISTANTS DE L'APPLICATION BOSE MUSIC

Ajout de la barre de son à un compte existant.....	19
Connexion à un réseau Wi-Fi® différent.....	19

SYSTÈME D'ÉTALONNAGE AUDIO ADAPTiQ

Exécution de l'étalonnage audio ADAPTiQ.....	20
--	----

COMMANDES DE LA BARRE DE SON

Commandes de l'assistant vocal.....	21
Fonctions de la télécommande.....	22
Alimentation	23
Sources	24
Présélections	25
Lecture multimédia, canaux et volume.....	26
Fonctions du récepteur câble/satellite	27
Réglage des graves.....	27
Programmation d'une télécommande d'un autre fabricant.....	27

ASSISTANT VOCAL

Options de l'assistant vocal	28
Configuration de votre assistant vocal.....	28
Accès à Amazon Alexa	29
Usage de la voix.....	29
Utilisation des commandes de la barre de son.....	30
Contrôle du son via Voice4Video™	31
Configuration de Voice4Video™	31
Accès à l'Assistant Google	33
Usage de la voix.....	33
Utilisation des commandes de la barre de son.....	34
Lecture de musique avec l'Assistant Google	35
Sélection d'un service audio spécifique	35

PERSONNALISATION DES PRÉSÉLECTIONS

Définition d'une présélection	36
Lecture d'une présélection.....	38

CONNEXIONS *BLUETOOTH*®

Connexion d'un périphérique mobile.....	39
Déconnexion d'un périphérique mobile.....	40
Reconnexion d'un périphérique mobile	40
Connexion d'un autre périphérique mobile	41
Suppression de la liste des périphériques de la barre de son.....	41

DIFFUSION DE SON VIA AIRPLAY

Diffusion de son via le Centre de contrôle.....	42
Diffusion de son via une application	42

ÉTAT DE LA BARRE DE SON

État du réseau Wi-Fi.....	43
État <i>Bluetooth</i>	43
État de l'assistant vocal.....	44
Voyant de microphone désactivé.....	44
Lecture multimédia et volume.....	45
État de la mise à jour et des erreurs.....	45

FONCTIONNALITÉS AVANCÉES

Mise à jour de la barre de son.....	46
Activation/désactivation de la fonctionnalité Wi-Fi.....	46

CONNEXION DES PRODUITS BOSE

Connexion d'accessoires.....	47
Connexion d'une enceinte Bose <i>Bluetooth</i> SoundLink ou d'un casque Bose.....	47
Avantages.....	47
Produits compatibles.....	47
Connexion à l'aide de l'application Bose Music.....	48
Reconnexion d'une enceinte Bose <i>Bluetooth</i> SoundLink ou d'un casque Bose.....	48

ENTRETIEN

Installation des piles de la télécommande.....	49
Nettoyage de la barre de son.....	50
Pièces de rechange et accessoires.....	50
Garantie limitée.....	50

RÉSOLUTION DES PROBLÈMES

Essayez tout d'abord les solutions suivantes.....	51
Autres solutions.....	51
Réinitialisation de la barre de son.....	59

ANNEXE : RÉFÉRENCE DE CONFIGURATION

Options de connexion..... 60

Raccordement de la barre de son au téléviseur 61

 Option 1 (recommandée) : câble HDMI eARC ou ARC 61

 Option 2 : Optique 62

Vérification du son 63

COMPOSANTS LIVRÉS

Vérifiez la présence des composants suivants :



Bose Smart Soundbar 700



Bose Soundbar Universal Remote



Piles AA (4)

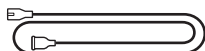

Câble d'alimentation*

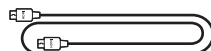

Câble HDMI

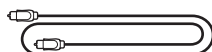

Câble optique



Chiffon de nettoyage



Casque ADAPTIQ

*L'appareil peut être livré avec plusieurs câbles d'alimentation. Utilisez le câble d'alimentation approprié à votre pays.

REMARQUE : si l'un des composants semble endommagé ou si la surface vitrée de la barre de son est cassée, veuillez à NE PAS l'utiliser. Contactez immédiatement votre revendeur Bose agréé ou le service client de Bose.

Rendez-vous sur worldwide.Bose.com/Support/SB700

RECOMMANDATIONS

Pour de meilleures performances, suivez ces recommandations lors de la mise en place de la barre de son :

- Veillez à ne PAS placer d'objets sur la barre de son.
- Pour éviter les interférences hertziennes, éloignez les autres appareils sans fil de 0,3 à 0,9 m de la barre de son. Placez la barre de son à l'écart d'étagères métalliques, d'autres appareils audio/vidéo et des sources de chaleur directe.
- Placez la barre de son directement sous (recommandé) ou sur votre téléviseur en positionnant la grille face à la pièce.
- Placez la barre de son sur ses pieds en caoutchouc sur une surface stable et plane. Pour assurer un soutien correct, les deux pieds doivent reposer sur la surface. La barre de son risque de bouger sous l'effet des vibrations, en particulier si elle est placée sur une surface lisse telle que du marbre, du verre ou du bois ciré.
- Éloignez l'arrière de la barre de son d'au moins 1 cm de toute autre surface. L'obstruction des connecteurs sur ce côté de la barre de son risque de détériorer les performances acoustiques.
- Veillez à ce qu'une prise secteur se trouve à proximité.
- Pour obtenir un son de qualité, veillez à NE PAS placer la barre de son dans un meuble fermé ou en diagonale dans un angle.
- Si vous placez la barre de son sur une étagère ou sur un meuble TV, positionnez la face avant de la barre de son aussi près que possible du bord avant de l'étagère pour obtenir des performances acoustiques optimales.

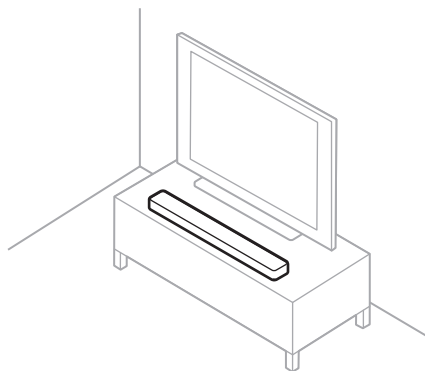

ATTENTION : lorsque vous utilisez la barre de son, veillez à NE PAS la poser sur sa face avant ou arrière, ou à l'envers.

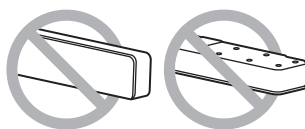

FIXATION MURALE DE LA BARRE DE SON

Vous pouvez installer la barre de son sur un mur. Pour acquérir le support mural pour barre de son Bose, contactez votre revendeur Bose.

Rendez-vous sur worldwide.bose.com/Support/SB700

ATTENTION : veuillez à NE PAS utiliser un autre support pour fixer la barre de son.

RACCORDEMENT DE LA BARRE DE SON À LA PRISE SECTEUR

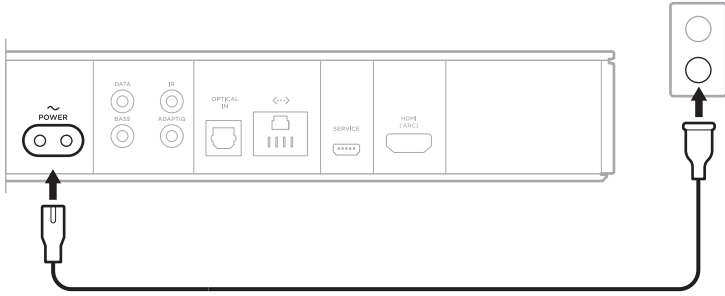

1. Branchez le câble d'alimentation au connecteur **POWER** à l'arrière de la barre de son.
2. Branchez l'autre extrémité du câble d'alimentation sur une prise secteur.



La barre de son s'allume et la barre lumineuse s'allume en orange.

VEILLE RÉSEAU

La barre de son se met en veille réseau lorsque vous coupez le son et n'appuyez sur aucune touche pendant 20 minutes. Pour quitter le mode veille réseau sur la barre de son :

- Utilisez la commande de lecture ou de réactivation du son sur votre périphérique mobile ou sur l'application Bose Music.
- Adressez-vous à Amazon Alexa ou à votre Assistant Google.
- Appuyez sur la touche de mise sous/hors tension  de la télécommande (reportez-vous à la page 24), sur une touche de sélection de la source ou sur une touche de présélection  (reportez-vous à la page 25).

REMARQUES :

- Pour accéder à votre assistant vocal en mode veille réseau, vérifiez que cette fonction est sélectionnée sur la barre de son à l'aide de l'application Bose Music et que le microphone est activé (consultez la page 28).
- Vous pouvez par ailleurs désactiver le temporisateur de mise en veille à l'aide de l'application Bose Music.

L'application Bose Music vous permet de configurer et de contrôler la barre de son à partir de votre périphérique mobile, notamment votre smartphone ou tablette.

Utilisez cette application pour écouter de la musique, configurer et modifier des présélections, ajouter des services musicaux, rechercher des stations radio Internet, configurer Amazon Alexa ou l'Assistant Google et gérer les paramètres de la barre de son.

REMARQUE : si vous avez déjà créé un compte Bose dans l'application Bose Music pour un autre produit Bose, reportez-vous à « Utilisateurs existants de l'application Bose Music », à la page 19.

TÉLÉCHARGEMENT DE L'APPLICATION BOSE MUSIC

1. Téléchargez l'application Bose Music sur votre périphérique mobile.

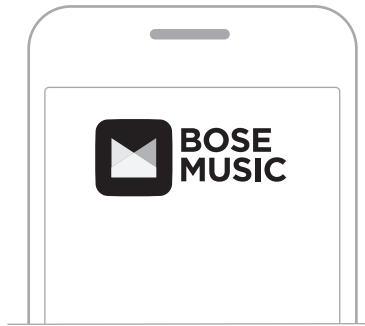



2. Suivez les instructions de l'application.

AJOUT DE LA BARRE DE SON À UN COMPTE EXISTANT

Dans l'application Bose Music, accédez à l'écran Mes produits et ajoutez votre barre de son Bose Smart Soundbar 700.

CONNEXION À UN RÉSEAU WI-FI DIFFÉRENT

Connectez-vous à un autre réseau si le nom ou le mot de passe de votre réseau a changé ou si vous souhaitez changer de réseau ou en ajouter un nouveau.

1. Appuyez simultanément sur la touche TV  et sur la touche Saut arrière  de la télécommande jusqu'à ce que la barre lumineuse scintille en orange.
2. Accédez aux réglages Wi-Fi sur votre périphérique mobile.
3. Sélectionnez Bose Soundbar 700.
4. Ouvrez l'application Bose Music et suivez les instructions.

REMARQUE : si l'application ne vous dirige pas vers la page de configuration, accédez à l'écran Mes produits et ajoutez votre barre de son.

Après avoir configuré la barre de son à l'aide de l'application Bose Music, vous êtes invité à exécuter le système d'étalonnage audio ADAPTiQ pour obtenir des performances acoustiques optimales. L'étalonnage audio ADAPTiQ permet de personnaliser le son du système en fonction de l'acoustique de votre zone d'écoute en prenant cinq mesures audio. Dix minutes dans une pièce calme sont nécessaires à cette opération.

Durant l'étalonnage audio ADAPTiQ, un microphone placé au-dessus du casque ADAPTiQ (fourni avec la barre de son) mesure les caractéristiques sonores de votre pièce pour offrir une qualité audio optimale.

EXÉCUTION DE L'ÉTALONNAGE AUDIO ADAPTiQ

Si vous connectez ultérieurement un module de graves ou des enceintes surround en option, déplacez la barre de son ou certains meubles, répétez le processus d'étalonnage audio ADAPTiQ pour assurer une qualité sonore optimale.

Pour exécuter l'étalonnage audio ADAPTiQ, utilisez l'application Bose Music. Vous pouvez accéder à cette option dans le menu Réglages.

Les commandes de la barre de son se trouvent sur le dessus de la barre de son et sur la télécommande.

REMARQUE : vous pouvez également commander la barre de son à l'aide de l'application Bose Music.

Touche de désactivation du microphone
(reportez-vous à la page 29)

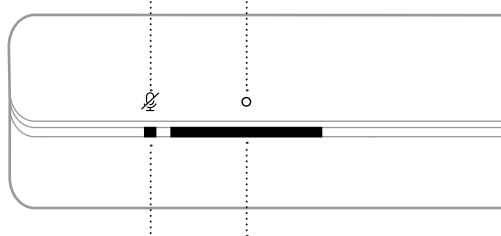

Touche Action (consultez la page 29)



Voyant de désactivation du microphone
(reportez-vous à la page 44)

Barre lumineuse
(reportez-vous à la page 43)

COMMANDES DE L'ASSISTANT VOCAL

Utilisez la touche Action  et la touche de désactivation du microphone  pour commander Amazon Alexa (page 30) ou l'Assistant Google (page 34).

FONCTIONS DE LA TÉLÉCOMMANDE

Utilisez la télécommande pour commander votre barre de son, les sources connectées à votre barre de son et les connexions *Bluetooth*, et configurer et contrôler les présélections.

Mise sous/hors tension de la barre de son (reportez-vous à la page 23)

Mise sous/hors tension de la source sélectionnée (reportez-vous à la page 24)

Cette touche permet d'afficher la page d'accueil de la télévision sur Internet ou le menu principal de la source

Liste des programmes enregistrés sur l'enregistreur numérique

Coupure/réactivation du son (reportez-vous à la page 26)

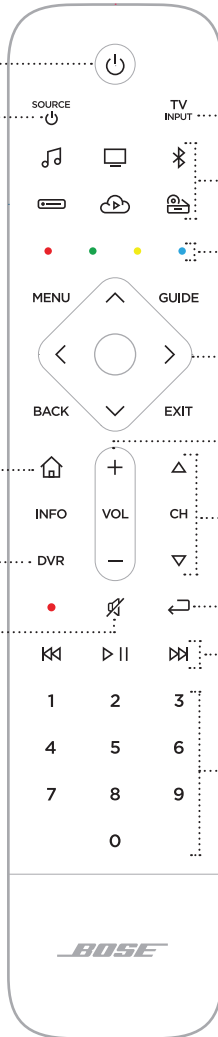

Sélection d'une source connectée au téléviseur

Touches de sélection de la source (reportez-vous à la page 24)

Touches de fonction du récepteur câble/satellite (reportez-vous à la page 26)

Pavé de navigation

Commandes de volume (reportez-vous à la page 26)

Commandes de chaîne (reportez-vous à la page 26)

Chaîne, chapitre ou piste précédents (reportez-vous à la page 26)

Lecture multimédia (reportez-vous à la page 26)

Pavé numérique. Les touches 1 à 6 permettent de lancer la lecture des sources musicales présélectionnées (reportez-vous à la page 38)

REMARQUE : vous pouvez programmer la télécommande à l'aide de l'application Bose Music.

Alimentation

Pour mettre le système sous/hors tension, appuyez sur la touche de mise sous/hors tension  de la télécommande.

Une fois la barre de son sous tension, les touches de la télécommande s'illuminent en fonction de la dernière source active.



REMARQUES :

- Lorsque vous branchez la barre de son à une prise secteur, elle se met automatiquement sous tension.
- Lors de la mise sous tension initiale de la barre de son, la source TV  est automatiquement sélectionnée.
- Vous pouvez accéder à votre assistant vocal lorsque la barre de son est hors tension, à condition que cette fonction ait été configurée à l'aide de l'application Bose Music et que le microphone soit activé (page 28).

CONSEIL : vous pouvez par ailleurs utiliser Voice4Video™ pour allumer/éteindre la barre de son (consultez la page 31).

Sources

La télécommande dispose de quatre touches de source programmables (📺, 📺, ☁️ et 📀). Vous pouvez programmer ces touches pour contrôler votre téléviseur, récepteur câble/satellite, console de jeux, lecteur de DVD ou de disques Blu-ray Disc™ ou toute autre source auxiliaire. Vous pouvez changer de source en sélectionnant différentes entrées sur votre téléviseur à l'aide de la télécommande.

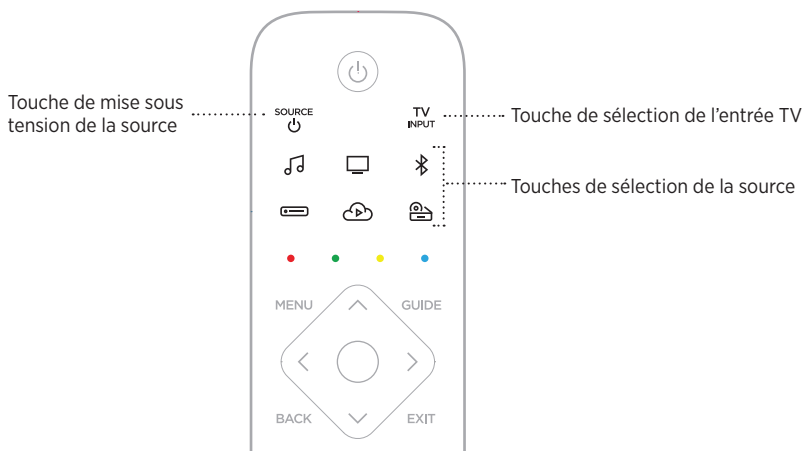

1. Sur la télécommande, appuyez sur la touche de sélection de la source appropriée (📺, 📺, ☁️ ou 📀).

Les touches de la télécommande s'illuminent en fonction de la source sélectionnée.

2. Appuyez sur la touche ^{SOURCE}📺.

La source s'allume.

3. Appuyez sur la touche ^{TV}INPUT.

4. Sélectionnez l'entrée correcte sur le téléviseur.

REMARQUES :

- Si la fonction CEC est activée sur le téléviseur, il est possible que le téléviseur sélectionne automatiquement la source lorsque celle-ci est sous tension.
- Les touches de sélection de la source de la télécommande ne permettent pas de changer l'entrée TV. Ces touches permettent de mettre la barre de son sous tension et de changer le mode de la télécommande afin que vous puissiez commander les fonctions de votre source.
- Vous pouvez programmer la télécommande lors de la configuration à l'aide de l'application Bose Music. Si vous changez de téléviseur, utilisez l'application Bose Music pour programmer la télécommande sur votre nouveau téléviseur.

CONSEIL : vous pouvez également utiliser Voice4Video™ pour sélectionner votre source (consultez la page 31).

Présélections

La barre de son inclut six présélections afin de jouer vos fichiers audio favoris depuis votre bibliothèque musicale. Une fois les présélections configurées, votre musique est accessible à tout moment d'un simple appui sur une touche de votre télécommande ou via l'application Bose Music.

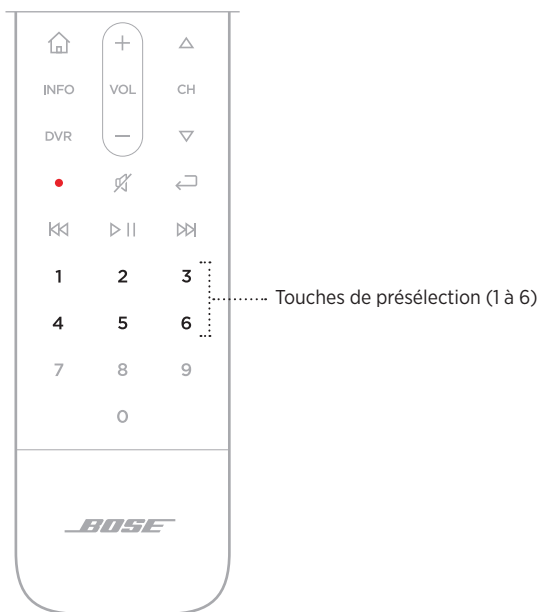

Pour plus d'informations sur les présélections, reportez-vous à la section « Personnalisation des présélections », à la page 36.

Lecture multimédia, canaux et volume



FONCTION	ACTION
Lecture/Pause	Appuyez sur la touche ▷ . Une fois le son coupé, les côtés de la barre lumineuse scintillent en blanc jusqu'à ce que vous réactiviez le son.
Saut arrière	Appuyez sur la touche ◀◀.
Saut avant	Appuyez sur la touche ▶▶.
Chaîne, chapitre ou piste précédents	Appuyez sur la touche ◀◁.
Augmentation du volume	Appuyez sur la touche +. REMARQUE : pour augmenter rapidement le volume, maintenez la touche + enfoncée.

FONCTION	ACTION
Réduction du volume	Appuyez sur la touche —. REMARQUE : pour réduire rapidement le volume, maintenez enfoncée la touche —.
Désactivation/réactivation du son	Appuyez sur la touche ✂. Une fois le son coupé, le côté gauche de la barre lumineuse scintille en blanc jusqu'à ce que vous réactiviez le son. REMARQUE : vous pouvez aussi appuyer sur la touche +.
Sélection de la chaîne suivante	Appuyez sur la touche ▲.
Sélection de la chaîne précédente	Appuyez sur la touche ▼.

CONSEIL : vous pouvez également utiliser Voice4Video™ pour contrôler la lecture multimédia et le volume de certaines sources (consultez la page 31).

Fonctions du récepteur câble/satellite

Les touches rouge, verte, jaune et bleue de la télécommande correspondent aux touches de fonction à codage couleur de votre récepteur câble/satellite. Reportez-vous à la notice d'utilisation de votre récepteur pour plus d'informations.

RÉGLAGE DES GRAVES

Pour régler les graves, utilisez l'application Bose Music. Vous pouvez accéder à cette option dans le menu Réglages.

PROGRAMMATION D'UNE TÉLÉCOMMANDE D'UN AUTRE FABRICANT

Vous pouvez programmer une télécommande d'un autre fabricant, par exemple celle de votre récepteur câble/satellite, afin de commander la barre de son. Reportez-vous à la notice d'utilisation de la télécommande en question ou au site Internet pour obtenir plus d'informations.

Une fois programmée, cette télécommande externe doit pouvoir contrôler les fonctions de base de la barre de son, notamment la mise sous/hors tension et le volume.

REMARQUE : toutes les télécommandes externes ne sont pas compatibles avec la barre de son. La télécommande externe doit être en mesure d'envoyer des signaux infrarouges pour contrôler la barre de son.

OPTIONS DE L'ASSISTANT VOCAL

Vous pouvez programmer votre barre de son pour accéder rapidement et facilement à Amazon Alexa ou à l'Assistant Google.

REMARQUE : Amazon Alexa et l'Assistant Google ne sont pas disponibles dans toutes les langues et tous les pays.

OPTIONS	MODE D'UTILISATION
Amazon Alexa	Utilisez votre voix et/ou le bouton Action O (consultez la page 30).
Assistant Google	Utilisez votre voix et/ou la touche Action O (consultez la page 34).

REMARQUE : vous ne pouvez pas configurer la barre de son pour accéder à Amazon Alexa et à l'Assistant Google en même temps.

CONFIGURATION DE VOTRE ASSISTANT VOCAL

Avant de commencer, vérifiez que votre périphérique mobile et que votre barre de son sont connectés au même réseau Wi-Fi.

Pour configurer votre assistant vocal, utilisez l'application Bose Music. Vous pouvez accéder à cette option dans le menu Réglages.

REMARQUE : lorsque vous configurez votre assistant vocal, veillez à utiliser le même compte de service audio que celui de l'application Bose Music.

ACCÈS À AMAZON ALEXA

Alexa est un service vocal intelligent basé sur le cloud que vous pouvez utiliser sur votre barre de son. Il vous suffit de vous adresser à Alexa pour démarrer la lecture de musique, écouter les informations, régler un minuteur, contrôler les systèmes automatisés de votre logement, etc. Alexa est également conçu pour protéger votre vie privée ; vous pouvez effectivement consulter et supprimer à tout moment vos demandes vocales de l'application Alexa.

Pour plus d'informations sur les fonctionnalités d'Alexa, consultez la page : <https://www.amazon.com/usealexa>



REMARQUE : Alexa est disponible uniquement dans certains pays et certaines langues.

Usage de la voix

Commencez par dire « Alexa », puis prononcez les commandes suivantes :

ACTIONS POSSIBLES	EXEMPLES DE COMMANDES
Parler à Alexa	Aide-moi à démarrer.
Écouter de la musique	Mets du rock. REMARQUE : Amazon Music est configuré comme service musical par défaut. Pour modifier le service musical par défaut, utilisez l'application Alexa.
Interrompre la lecture	Pause.
Contrôler le volume	Augmente le volume.
Passer au morceau suivant	Sauter.
Utiliser un service audio spécifique	Utilise NPR sur TuneIn. REMARQUE : Amazon Alexa ne prend pas en charge tous les services audio.
Écouter de la musique sur une enceinte spécifique	Mets du jazz dans la cuisine. REMARQUE : veillez à prononcer le nom de l'enceinte que vous avez attribué dans l'application Bose Music. Si plusieurs enceintes ont le même nom, utilisez le nom assigné dans l'application Alexa ou changez le nom dans l'application Bose Music.
Définir un minuteur	Lance un minuteur pendant 5 minutes.
Découvrir de nouvelles fonctionnalités	Quelles sont tes principales fonctions ?
Désactiver Alexa	Stop.



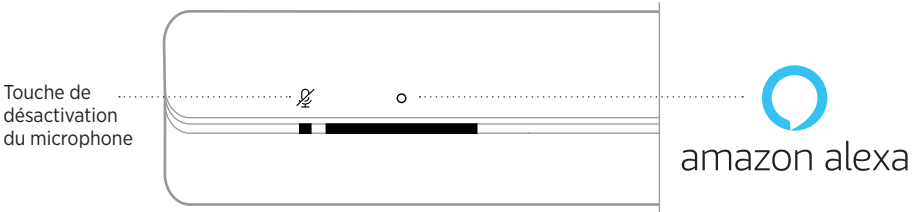

Utilisation des commandes de la barre de son

Utilisez la touche Action  et la touche de désactivation du microphone  pour commander la fonction Alexa. Ces touches se trouvent sur le dessus de la barre de son.



ACTIONS POSSIBLES

PROCÉDURE À SUIVRE

Parler à Alexa	Appuyez sur  , puis formulez votre demande. Pour obtenir une liste des actions possibles, consultez la page https://www.amazon.com/usealexa
Arrêter les alarmes et les minuteurs	Appuyez sur  .
Désactiver Alexa	Appuyez sur  .
Activer/désactiver le microphone	Appuyez sur  . REMARQUE : lorsque le microphone est désactivé, le voyant correspondant s'allume en rouge et vous ne pouvez pas accéder à Alexa.

CONTRÔLE DU SON VIA VOICE4VIDEO™

La technologie Voice4Video™ de Bose étend les fonctionnalités vocales d'Alexa comme jamais ne l'avait fait une barre de son auparavant. Vous pouvez non seulement contrôler votre barre de son intelligente, mais également votre téléviseur et votre récepteur câble ou satellite. Il vous suffit de vous adresser à Alexa pour allumer votre téléviseur et votre barre de son intelligente, sélectionner une station par nom de réseau ou numéro de canal, et commencer à regarder vos programmes favoris instantanément. Oubliez les télécommandes compliquées à utiliser : grâce à Bose Voice4Video™, les nouvelles technologies n'auront plus de secret pour vous. Même votre baby-sitter ou vos beaux-parents deviendront experts en la matière !

Configuration de Voice4Video™

Pour configurer Voice4Video™, utilisez l'application Bose Music.

REMARQUE : avant de configurer Voice4Video™, vous devez configurer Alexa dans l'application Bose Music (consultez la page 28).

Usage de la voix

Commencez par dire « Alexa », puis prononcez les commandes suivantes :

ACTIONS POSSIBLES	EXEMPLES DE COMMANDES
Téléviseur allumé	Allume la télé.
Éteindre le téléviseur	Éteins la télé.
Regarder une vidéo	Lecture.
Interrompre la lecture de la vidéo	Pause.
Reprendre la lecture de la vidéo	Reprendre.
Passer à la vidéo suivante	Suivante.
Revenir à la vidéo précédente	Précédente.
Passer à l'entrée audio <i>Bluetooth</i>	Passes en <i>Bluetooth</i> .
Regarder un réseau spécifique*	Sélectionne le réseau NFL.
Regarder un numéro de chaîne spécifique*	Mets la chaîne 802.
Passer à la chaîne suivante*	Chaîne suivante.
Revenir à la chaîne précédente*	Chaîne précédente.

*Disponible uniquement pour les récepteurs câble ou satellite.

ACCÈS À L'ASSISTANT GOOGLE

Grâce à l'Assistant Google, vous pouvez utiliser votre barre de son Bose Smart Soundbar 700 comme assistant personnel pour exécuter les commandes de lecture multimédia avec votre voix.

Pour plus d'informations sur les fonctionnalités de l'Assistant Google, consultez la page : <https://support.google.com/assistant>

REMARQUES :



- L'Assistant Google est disponible uniquement dans certains pays et certaines langues.
- Pour plus d'informations sur la lecture de musique avec votre Assistant Google, consultez la « Lecture de musique avec l'Assistant Google », à la page 35.

Usage de la voix





Commencez par dire « Hey Google », puis prononcez les commandes suivantes :

ACTIONS POSSIBLES	ACTIONS
Trouver des informations et des réponses	Comment dit-on « ami » en espagnol ?
Vous divertir en famille	Quel bruit fait l'éléphant ?
Définir un rappel	Rappelle-moi d'appeler maman jeudi prochain.
Connaître le contenu de votre agenda	Quel est mon programme aujourd'hui ?
Contrôler votre maison	Éteins les lumières.

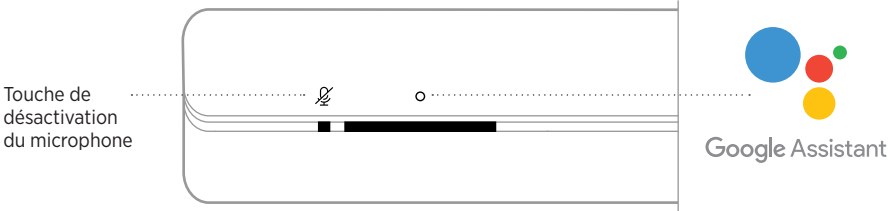
Utilisation des commandes de la barre de son

Utilisez la touche Action  et la touche de désactivation du microphone  pour commander votre Assistant Google. Ces touches se trouvent sur le dessus de la barre de son.



ACTIONS POSSIBLES	ACTION
Parler à l'Assistant Google	Appuyez sur  , puis formulez votre demande. Pour obtenir une liste des commandes disponibles, consultez la page https://support.google.com/assistant
Arrêter les alarmes et les minuteurs	Appuyez sur  .
Arrêter l'Assistant Google	Appuyez sur  .
Activer/désactiver le microphone	Appuyez sur  . REMARQUE : lorsque le microphone est désactivé, le voyant de mise hors tension du microphone s'allume en rouge et vous ne pouvez pas accéder à l'Assistant Google.

LECTURE DE MUSIQUE AVEC L'ASSISTANT GOOGLE

Vous pouvez demander à l'Assistant Google de lire de la musique via votre service audio par défaut ou un service audio spécifique.

Commencez par dire « Hey Google », puis prononcez les commandes suivantes :

ACTIONS POSSIBLES	EXEMPLES DE COMMANDES
Démarrer la lecture	Mets du rock. REMARQUE : l'Assistant Google utilise votre service audio par défaut. Pour modifier le service audio par défaut, utilisez l'application Assistant Google.
Commander votre enceinte	Monte le son.
Utiliser un service audio spécifique	Utilise NPR sur Tuneln. REMARQUE : l'Assistant Google ne prend pas en charge tous les services audio.
Écouter de la musique sur une enceinte spécifique	Mets du hip-hop dans la cuisine. REMARQUE : veillez à prononcer le nom de l'enceinte que vous avez attribuée dans l'application Bose Music. Si plusieurs enceintes ont le même nom, utilisez le nom attribué dans l'Assistant Google ou changez le nom dans l'application Bose Music.

Sélection d'un service audio spécifique

Lors de la configuration initiale de l'Assistant Google, l'application correspondante vous invite à sélectionner un service audio par défaut. Lorsque vous utilisez l'Assistant Google avec des produits Bose, les seuls services disponibles sont par défaut Pandora et Spotify. Bien que d'autres services figurent dans la liste au cours de la configuration, ils ne sont pas pris en charge.

Pour une meilleure expérience d'écoute, sélectionnez Pandora ou Spotify comme service audio par défaut. Si vous choisissez un service audio non pris en charge, vous entendez un message d'erreur lorsque vous demandez la lecture de musique.

Vous pouvez contrôler les présélections à l'aide de l'application Bose Music ou de la télécommande.

REMARQUE : vous ne pouvez pas définir de présélections en mode *Bluetooth*.

DÉFINITION D'UNE PRÉSÉLECTION

1. Diffusez de la musique à l'aide de l'application Bose Music.
2. Appuyez sur la touche Bose Music 🎵 de la télécommande.

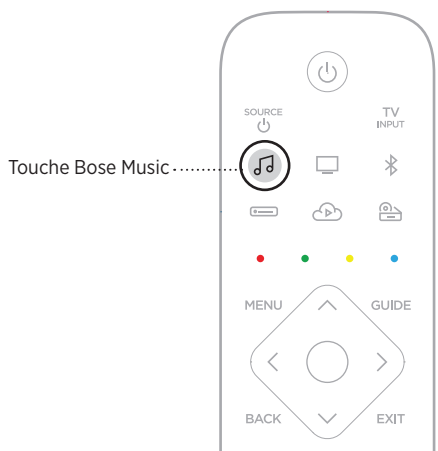

- Appuyez sur une touche de présélection sans la relâcher jusqu'à ce que vous entendiez une tonalité.



LECTURE D'UNE PRÉSÉLECTION

1. Appuyez sur la touche Bose Music 🎵 de la télécommande.
2. Appuyez sur une touche de présélection pour écouter de la musique.



La technologie sans fil *Bluetooth* vous permet d'écouter de la musique sur des périphériques mobiles, tels que des smartphones, des tablettes et des ordinateurs portables. Avant de pouvoir écouter de la musique en streaming sur un appareil, vous devez connecter cet appareil à votre barre de son.

CONNEXION D'UN PÉRIPHÉRIQUE MOBILE

1. Appuyez sur la touche *Bluetooth*  de la télécommande.

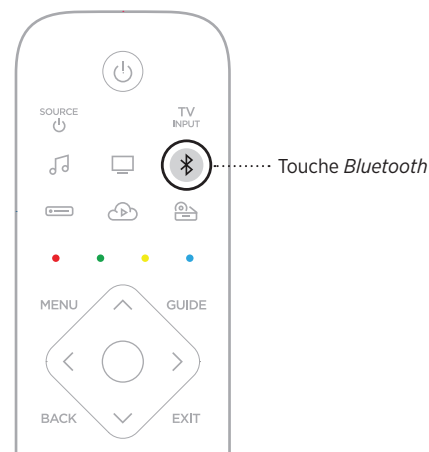

La barre lumineuse scintille en bleu.

2. Sur votre périphérique mobile, activez la fonction *Bluetooth*.

CONSEIL : la fonction *Bluetooth* se trouve généralement dans le menu Réglages.

3. Sélectionnez votre barre de son dans la liste des périphériques.

CONSEIL : recherchez le nom que vous avez donné à votre barre de son dans l'application Bose Music. Si vous n'avez pas attribué de nom à la barre de son, le nom par défaut s'affiche.



Une fois la connexion établie, vous entendez une tonalité. La barre lumineuse s'allume en blanc, puis s'éteint progressivement. Le nom de la barre de son apparaît dans la liste des périphériques mobiles.

DÉCONNEXION D'UN PÉRIPHÉRIQUE MOBILE

Utilisez l'application Bose Music pour déconnecter votre périphérique mobile.

CONSEIL : vous pouvez également utiliser les paramètres *Bluetooth* de votre périphérique mobile. La désactivation de la fonction *Bluetooth* déconnecte tous les autres périphériques.

RECONNEXION D'UN PÉRIPHÉRIQUE MOBILE

Appuyez sur la touche *Bluetooth* de la télécommande.

La barre de son tente de se connecter au périphérique le plus récemment connecté.

REMARQUES :

- Assurez-vous que la fonction *Bluetooth* est activée sur votre périphérique mobile.
- Le périphérique doit se trouver dans le champ de portée de l'enceinte (9 m) et être sous tension.

CONNEXION D'UN AUTRE PÉRIPHÉRIQUE MOBILE

Vous pouvez mémoriser jusqu'à huit périphériques dans la liste des périphériques de la barre de son, et connecter activement jusqu'à deux périphériques simultanément.

REMARQUE : vous ne pouvez pas écouter de la musique sur plusieurs périphériques mobiles en même temps.

1. Maintenez enfoncée la touche *Bluetooth*  de la télécommande.

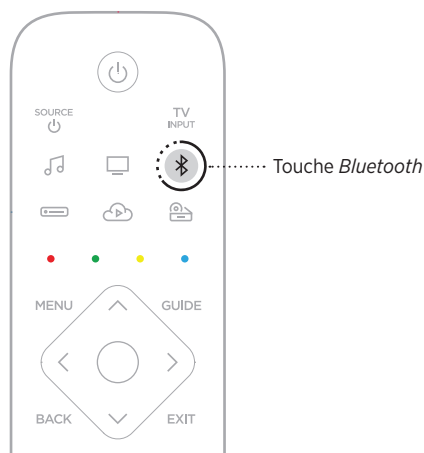

La barre lumineuse scintille en bleu.

2. Sur votre périphérique mobile, sélectionnez la barre de son dans la liste des périphériques.

REMARQUE : assurez-vous que la fonction *Bluetooth* est activée sur votre périphérique mobile.

SUPPRESSION DE LA LISTE DES PÉRIPHÉRIQUES DE LA BARRE DE SON

1. Appuyez sur la touche de réduction du volume  pendant 10 secondes jusqu'à ce que la barre lumineuse scintille en blanc deux fois, puis s'éteigne progressivement.

La barre lumineuse scintille en bleu.

2. Supprimez la barre de son de la liste *Bluetooth* figurant sur votre périphérique.

Tous les périphériques sont effacés de la liste et la barre de son est prête pour une nouvelle connexion (reportez-vous à la page 39).

La barre de son prend en charge la technologie AirPlay 2, qui vous permet de diffuser rapidement la musique de votre appareil Apple sur votre barre de son ou sur plusieurs enceintes.

REMARQUES :

- Pour utiliser AirPlay 2, vous devez disposer d'un appareil Apple exécutant iOS 11.4 ou une version ultérieure.
- Votre appareil Apple et votre barre de son doivent être connectés au même réseau Wi-Fi.
- Pour en savoir plus AirPlay , consultez le site <https://www.apple.com/airplay>

DIFFUSION DE SON VIA LE CENTRE DE CONTRÔLE

1. Sur votre appareil Apple, ouvrez le centre de contrôle.
2. Appuyez longuement sur la carte audio dans l'angle supérieur droit de l'écran, puis touchez l'icône AirPlay .
3. Sélectionnez votre barre de son ou vos enceintes.

DIFFUSION DE SON VIA UNE APPLICATION

1. Ouvrez une application musicale (par exemple, Apple Music), puis sélectionnez une piste.
2. Appuyez sur .
3. Sélectionnez votre barre de son ou vos enceintes.

La barre lumineuse LED située sur la face avant de la barre de son indique l'état de la barre de son.

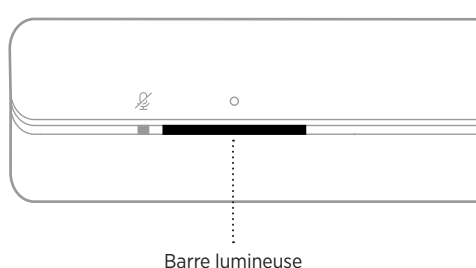

REMARQUE : la barre lumineuse indique un état à la fois de la source sélectionnée.

ÉTAT DU RÉSEAU WI-FI

Cette fonction indique l'état de la connexion Wi-Fi de la barre de son.

ACTIVITÉ DE LA BARRE LUMINEUSE		ÉTAT DU SYSTÈME
Scintillement blanc		Connexion Wi-Fi en cours
Blanc fixe, puis s'éteint progressivement		Connexion au réseau Wi-Fi





ÉTAT BLUETOOTH

Vous pouvez connaître l'état de la connexion *Bluetooth* des périphériques mobiles.

ACTIVITÉ DE LA BARRE LUMINEUSE		ÉTAT DU SYSTÈME
Scintillement bleu		Prêt à être connecté à un périphérique mobile
Scintillement blanc		Connexion en cours à un périphérique mobile
Blanc fixe, puis s'éteint progressivement		Connecté à un périphérique mobile
La barre lumineuse blanche scintille à deux reprises, puis s'éteint progressivement		La liste des périphériques est en cours de suppression

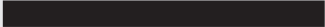
ÉTAT DE L'ASSISTANT VOCAL

Vous pouvez afficher l'état de votre assistant vocal.

ACTIVITÉ DE LA BARRE LUMINEUSE		ÉTAT DU SYSTÈME
Fonction désactivée		L'assistant vocal est inactif
La barre lumineuse se déplace vers le centre, puis reste allumée		L'assistant vocal est à l'écoute
La barre lumineuse se déplace vers les côtés		L'assistant vocal réfléchit
Blanc scintillant (complètement)		L'assistant vocal parle
Jaune scintillant		Notification de l'assistant vocal

Voyant de microphone désactivé

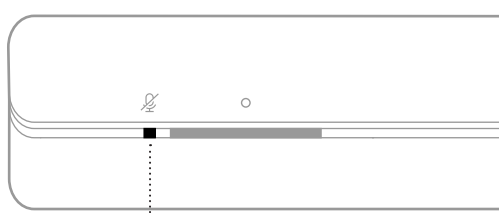





Voyant de désactivation du microphone

ACTIVITÉ DU VOYANT	ÉTAT DU SYSTÈME
Reste allumée en rouge	Le microphone est désactivé



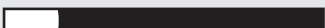



LECTURE MULTIMÉDIA ET VOLUME

Indique l'état de la barre de son lors du contrôle de la lecture multimédia et du volume.

ACTIVITÉ DE LA BARRE LUMINEUSE		ÉTAT DU SYSTÈME
Deux lumières centrales s'allument en blanc		Lecture/Pause
L'extrémité droite de la barre lumineuse scintille en blanc		Augmentation du volume
L'extrémité gauche de la barre lumineuse scintille en blanc		Réduction du volume
L'extrémité gauche de la barre lumineuse reste allumée en blanc		Coupure du son

ÉTAT DE LA MISE À JOUR ET DES ERREURS

Ces voyants indiquent l'état des mises à jour logicielles et des alertes d'erreur.

ACTIVITÉ DE LA BARRE LUMINEUSE		ÉTAT DU SYSTÈME
Orange fixe		Configuration en cours du réseau Wi-Fi
La barre lumineuse se déplace de droite à gauche		Téléchargement de la mise à jour en cours
La barre lumineuse se déplace de gauche à droite		Mise à jour en cours de la barre de son
Scintillement orange quatre fois		Erreur de la source, reportez-vous à l'application Bose Music
Scintillement rouge quatre fois		La demande est provisoirement indisponible, réessayez ultérieurement.
Reste allumé en rouge		Erreur de la barre de son. Contactez le service client de Bose.

MISE À JOUR DE LA BARRE DE SON

La barre de son se met à jour automatiquement lorsque vous la connectez à l'application Bose Music et à votre réseau Wi-Fi.

ACTIVATION/DÉSACTIVATION DE LA FONCTIONNALITÉ WI-FI

Appuyez sur les touches Bose Music 🎵 et Saut avant ⏭ de la télécommande jusqu'à ce que la barre lumineuse scintille en blanc deux fois, puis s'éteigne progressivement.

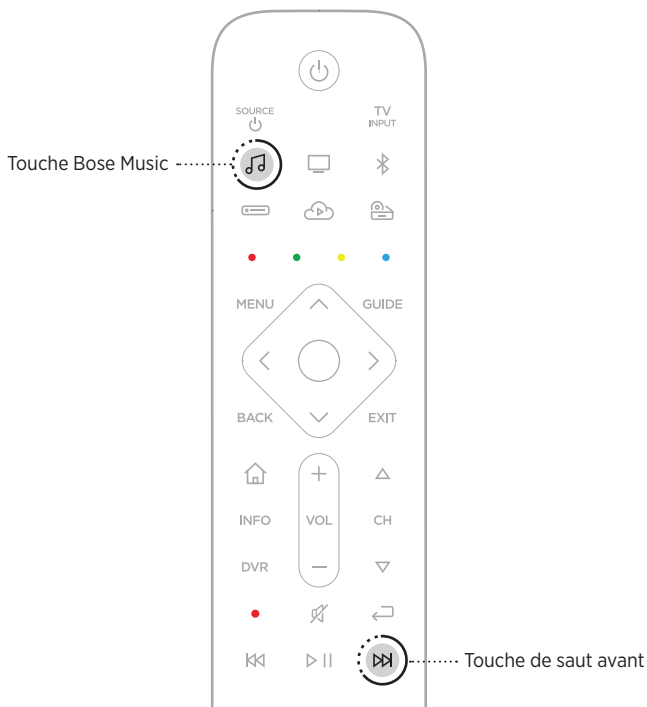

CONNEXION D'ACCESSOIRES

Vous pouvez connecter les accessoires suivants à la barre de son. Pour plus d'informations, consultez la notice d'utilisation de l'accessoire.

- **Bose Bass Module 500** : worldwide.Bose.com/Support/BASS500
- **Bose Bass Module 700** : worldwide.Bose.com/Support/BASS700
- **Module de graves Acoustimass 300** : global.Bose.com/Support/AM300
- **Enceintes surround Bose** : worldwide.Bose.com/Support/WSS
- **Bose Surround Speakers 700** : worldwide.Bose.com/Support/WSS700
- **Enceintes surround sans fil Virtually Invisible 300** : global.Bose.com/Support/VI300

CONNEXION D'UNE ENCEINTE BOSE *BLUETOOTH* SOUNDLINK OU D'UN CASQUE BOSE

La technologie Bose SimpleSync™ vous permet de connecter certaines enceintes Bose SoundLink *Bluetooth* ou certains casques Bose à la barre de son pour profiter au mieux de votre musique et de vos films préférés.

Avantages

- **Une expérience d'écoute personnalisée** : regardez la télévision sans déranger les autres en connectant votre casque Bose à la barre de son. Utilisez les commandes de réglage du volume indépendantes sur chaque produit pour baisser ou couper le son de votre barre de son tout en maintenant votre casque au volume souhaité.
- **Une autre pièce où diffuser le son** : écoutez le même morceau dans deux pièces différentes en connectant votre casque Bose SoundLink *Bluetooth* à la barre de son.

REMARQUE : la technologie SimpleSync™ offre une portée sans fil *Bluetooth* de 9 mètres. Certains murs et matériaux de construction peuvent avoir une incidence sur la réception.

Produits compatibles

Vous pouvez connecter la plupart des enceintes Bose SoundLink *Bluetooth* et certains casques Bose à votre enceinte barre de son.

Les produits compatibles les plus connus sont les suivants :

- Enceinte Bose *Bluetooth* SoundLink Revolve+
- Enceinte Bose *Bluetooth* SoundLink Mini
- Enceinte Bose *Bluetooth* SoundLink Color
- Casque Bose Noise Cancelling Headphones 700
- Casque sans fil Bose QuietComfort 35

De nouvelles fonctionnalités sont ajoutées périodiquement. Pour obtenir une liste complète, consultez la page : worldwide.Bose.com/Support/Groups

Connexion à l'aide de l'application Bose Music

Pour connecter votre enceinte Bose SoundLink *Bluetooth* ou un casque Bose à la barre de son, utilisez l'application Bose Music. Pour de plus amples informations, rendez-vous sur worldwide.bose.com/Support/Groups

REMARQUES :

- Vérifiez que le produit auquel vous vous connectez est sous tension, se trouve à 9 m maximum de la barre de son et est prêt à se connecter à un autre appareil. Pour plus d'informations, consultez la notice d'utilisation de votre produit.
- Vous pouvez connecter uniquement un produit à la fois à la barre de son.

RECONNEXION D'UNE ENCEINTE BOSE *BLUETOOTH* SOUNDLINK OU D'UN CASQUE BOSE

Allumez votre enceinte Bose *Bluetooth* SoundLink ou votre casque Bose.

Votre enceinte ou votre casque tente de se connecter automatiquement à l'appareil *Bluetooth* le plus récemment connecté, notamment à votre barre de son.

REMARQUES :

- La barre de son doit se trouver dans le champ de portée (9 m) et être sous tension.
- Si votre enceinte ne se connecte pas, consultez la section « Impossible de reconnecter la barre de son à une enceinte Bose SoundLink *Bluetooth* précédemment connectée », à la page 57.
- Si votre casque ne se connecte pas, consultez la section « Impossible de reconnecter la barre de son à un casque Bose précédemment connecté », à la page 57.

INSTALLATION DES PILES DE LA TÉLÉCOMMANDE

1. Ouvrez le compartiment à piles situé à l'arrière de la télécommande en le faisant glisser.

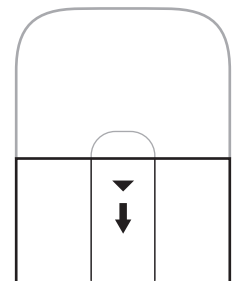

2. Insérez les quatre piles AA (IEC-LR3) 1,5 V fournies. Faites correspondre les symboles + et - des piles avec les repères + et - situés à l'intérieur du compartiment.

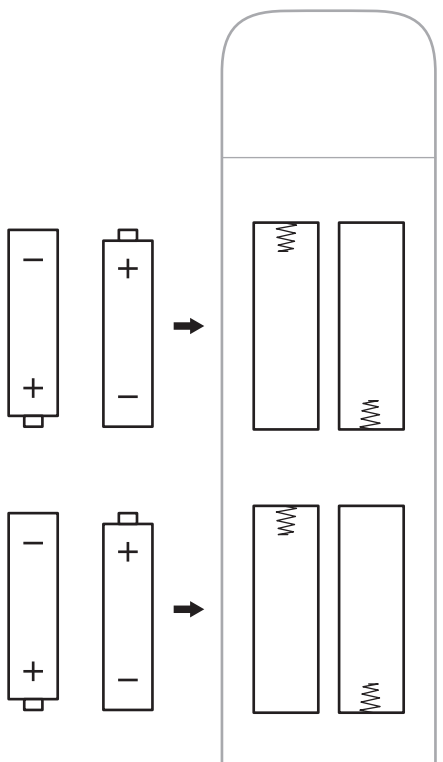

3. Remettez le couvercle en place.

NETTOYAGE DE LA BARRE DE SON

Vous pouvez nettoyer la surface de la barre de son avec le chiffon de nettoyage fourni ou un chiffon doux et sec.

ATTENTION :

- Veillez à NE PAS renverser de liquide sur le système ou dans les ouvertures.
- Veillez à NE PAS souffler d'air à l'intérieur du système.
- Veillez à NE PAS utiliser d'aspirateur pour nettoyer le système.
- Veillez à NE PAS utiliser d'aérosols à proximité du système.
- Veillez à NE PAS utiliser de solvants, de produits chimiques ni de liquides de nettoyage contenant de l'alcool, de l'ammoniac ou des substances abrasives.
- Veillez à ce qu'aucun objet ne pénètre dans les ouvertures.

PIÈCES DE RECHANGE ET ACCESSOIRES

Vous pouvez commander des accessoires ou des pièces de rechange en vous adressant au service client de Bose.

Consultez le site worldwide.Bose.com/Support/SB700

GARANTIE LIMITÉE

La barre de son est couverte par une garantie limitée. Consultez notre site Web à l'adresse global.Bose.com/warranty pour en savoir plus sur la garantie limitée.

Pour enregistrer votre produit, accédez à la page global.Bose.com/register. En cas d'oubli, les droits que vous confère cette garantie limitée ne s'en trouveront pas affectés.

ESSAYEZ TOUT D'ABORD LES SOLUTIONS SUIVANTES

En cas de problèmes avec votre barre de son :

- Vérifiez que la prise secteur à laquelle est raccordée la barre de son est alimentée.
- Vérifiez que tous les câbles sont correctement raccordés.
- Vérifiez l'état de la barre lumineuse (reportez-vous à la page 43).
- Pour éviter les interférences, éloignez la barre de son de 0,3 à 0,9 m des autres appareils (routeurs sans fil, téléphones sans fil, téléviseurs, micro-ondes, etc.).
- Positionnez la barre de son à portée de votre routeur sans fil ou périphérique mobile recommandée pour un fonctionnement correct.
- Placez la barre de son en suivant les conseils de la page 15.

AUTRES SOLUTIONS

Si vous ne parvenez pas à résoudre votre problème, consultez le tableau ci-dessous pour identifier les symptômes et trouver des solutions aux problèmes courants. Si vous ne parvenez toujours pas à résoudre le problème, contactez le service client de Bose.

Rendez-vous sur worldwide.Bose.com/contact

SYMPTÔME	SOLUTION
Aucune prise HDMI eARC (ARC) ou prise optique sur votre téléviseur	Raccordez le téléviseur à l'aide d'un convertisseur audio et d'un câble audio, par exemple un câble coaxial de 3,5 mm ou un câble audio analogique (non fourni). Le type de convertisseur et de câble dont vous avez besoin dépend des connecteurs de sortie audio disponibles sur votre téléviseur.
La barre de son ne se met pas sous tension	<p>Branchez le câble d'alimentation sur une autre prise électrique.</p> <p>Utilisez la télécommande pour mettre la barre de son sous tension (reportez-vous à la page 23).</p> <p>Débranchez les câbles d'alimentation de la barre de son et du module de graves ou des enceintes surround en option, attendez 30 secondes, puis rebranchez-les fermement à la prise secteur.</p>

SYMPTÔME	SOLUTION
La télécommande fonctionne mal ou pas du tout	<p>Faites correspondre les symboles + et – des piles avec les repères + et – situés à l'intérieur du compartiment (reportez-vous à la page 49).</p> <p>Si les touches de fonction de la télécommande correspondant au récepteur câble/satellite scintillent, les piles sont faibles (consultez la page 26). Remplacez les piles (reportez-vous à la page 49).</p> <p>Assurez-vous que la télécommande est à portée du système (6 m).</p> <p>Vérifiez qu'il n'y a pas d'obstacles entre la télécommande et la barre de son.</p> <p>Vérifiez que vous avez sélectionné la source correcte en appuyant sur la touche de volume de la télécommande afin de déterminer si la touche correspondante clignote.</p> <p>Appuyez sur la touche Action  de la barre de son pendant 5 secondes pour jumeler la télécommande à la barre de son. Insérez les piles dans la télécommande (reportez-vous à la page 49). La télécommande s'allume et les touches de source s'illuminent.</p> <p>REMARQUE : cette solution s'applique uniquement en l'absence de réseau Ethernet ou d'un autre réseau, ou si aucun assistant vocal n'a été configuré.</p>

SYMPTÔME	SOLUTION
<p>Absence de son ou son intermittent</p>	<p>Si le côté gauche de la barre lumineuse reste allumé en blanc, le son de la barre de son est désactivé. Pour rétablir le son sur la barre de son, appuyez sur la touche de désactivation/réactivation du son \mathcal{A}.</p> <p>Vérifiez que le son est activé sur votre périphérique mobile.</p> <p>Augmentez le volume sur la barre de son (reportez-vous à la page 26) ou sur votre périphérique mobile.</p> <p>Sélectionnez une autre source (reportez-vous à la page 24).</p> <p>Écoutez de la musique sur une autre application ou un autre service musical.</p> <p>Si le son provient d'une source Wi-Fi, réinitialisez le routeur.</p> <p>Redémarrez votre périphérique mobile.</p> <p>Vérifiez que vous utilisez un périphérique mobile <i>Bluetooth</i> compatible.</p> <p>REMARQUE : vous ne pouvez pas connecter un casque <i>Bluetooth</i> à la barre de son.</p> <p>Vérifiez que le câble HDMI de la barre de son est correctement inséré dans une prise de votre téléviseur portant la mention eARC ou ARC (Audio Return Channel) et non dans une prise HDMI standard. Si votre téléviseur n'est pas doté d'une prise HDMI eARC ou ARC, raccordez-le à la barre de son à l'aide d'un câble optique (reportez-vous à la page 62).</p> <p>Si la barre de son est raccordée au connecteur HDMI eARC ou ARC du téléviseur, vérifiez que la fonction CEC (Consumer Electronics Control) est activée dans le menu de votre téléviseur. Il est possible que la fonction CEC porte un nom différent sur votre téléviseur. Reportez-vous à la notice d'utilisation de votre téléviseur.</p> <p>Débranchez le câble HDMI de la barre de son du connecteur HDMI eARC ou ARC du téléviseur, puis rebranchez-le.</p> <p>Insérez le câble optique dans une prise de votre téléviseur portant la mention Output ou OUT (et non Input ou IN).</p> <p>Débranchez les câbles d'alimentation de la barre de son et du module de graves ou des enceintes surround en option, attendez 30 secondes, puis rebranchez-les fermement à la prise secteur.</p>
<p>Impossible de connecter la barre de son ou les enceintes surround</p>	<p>Consultez la notice d'utilisation de votre module de graves ou de vos enceintes surround pour obtenir des informations de dépannage (reportez-vous à la page 47).</p> <p>Vérifiez que le module de graves ou les enceintes surround sont compatibles avec la barre de son (reportez-vous à la page 47).</p> <p>Débranchez les câbles d'alimentation de la barre de son et du module de graves ou des enceintes surround en option, attendez 30 secondes, puis rebranchez-les fermement à la prise secteur.</p>
<p>Absence de son du module de graves ou des enceintes surround</p>	<p>Vérifiez que le module de graves ou les enceintes surround sont compatibles avec la barre de son (reportez-vous à la page 47).</p> <p>Vérifiez que le logiciel est à jour dans l'application Bose Music.</p> <p>Réglez le niveau de graves à l'aide de l'application Bose Music (reportez-vous à la page 27).</p> <p>Sélectionnez une autre source (reportez-vous à la page 24).</p>

SYMPTÔME	SOLUTION
<p>Son provenant du haut-parleur du téléviseur</p>	<p>Vérifiez que le câble HDMI de la barre de son est correctement inséré dans une prise de votre téléviseur portant la mention eARC ou ARC (Audio Return Channel). Si votre téléviseur n'est pas doté d'une prise HDMI eARC ou ARC, raccordez-le à la barre de son à l'aide d'un câble optique (reportez-vous à la page 62).</p> <p>Désactivez les haut-parleurs du téléviseur. Reportez-vous à la notice d'utilisation de votre téléviseur.</p> <p>Si la barre de son est raccordée au connecteur HDMI eARC ou ARC du téléviseur, vérifiez que la fonction CEC (Consumer Electronics Control) est activée dans le menu de votre téléviseur. Il est possible que la fonction CEC porte un nom différent sur votre téléviseur. Reportez-vous à la notice d'utilisation de votre téléviseur.</p> <p>Débranchez le câble HDMI de la barre de son du connecteur HDMI eARC ou ARC du téléviseur, puis rebranchez-le.</p> <p>Baissez au maximum le volume du téléviseur.</p> <p>Raccordez la barre de son à l'aide du câble HDMI (reportez-vous à la page 61) et du câble optique (reportez-vous à la page 62).</p>
<p>Son déformé ou de mauvaise qualité</p>	<p>Si possible, essayez avec différentes sources.</p> <p>Vérifiez que votre téléviseur peut diffuser du son surround. Reportez-vous à la notice d'utilisation de votre téléviseur.</p> <p>Si le son provient d'un autre périphérique, réduisez le volume de ce périphérique.</p> <p>Réglez le niveau de graves à l'aide de l'application Bose Music (reportez-vous à la page 27).</p> <p>Désactivez les haut-parleurs du téléviseur. Reportez-vous à la notice d'utilisation de votre téléviseur.</p> <p>Exécutez l'étalonnage audio ADAPTiQ (reportez-vous à la page 20).</p>
<p>La barre de son reproduit le son d'une source incorrecte ou sélectionne la source incorrecte après un certain délai</p>	<p>Réglez CEC sur Alternate à l'aide de l'application Bose Music.</p> <p>Désactivez la fonctionnalité CEC sur votre source (reportez-vous à la notice d'utilisation de votre source pour plus d'informations).</p> <p>Raccordez la barre de son à l'aide du câble HDMI (reportez-vous à la page 61) et du câble optique (reportez-vous à la page 62).</p>
<p>La barre de son et la source ne se mettent pas sous/hors tension simultanément</p>	<p>Sur la télécommande, appuyez sur la touche source de l'appareil à resynchroniser.</p> <p>Appuyez sur le bouton de mise sous/hors tension  pour mettre la source sous/hors tension.</p>

SYMPTÔME	SOLUTION
<p>Impossible de connecter la barre de son au réseau Wi-Fi</p>	<p>Dans l'application Bose Music, sélectionnez le nom de réseau correct et saisissez le mot de passe correspondant (sensible à la casse).</p> <p>Vérifiez que la barre de son et votre périphérique mobile sont connectés au même réseau Wi-Fi.</p> <p>Si les informations du réseau ont changé, reportez-vous à la page 19.</p> <p>Activez la fonction Wi-Fi sur l'appareil mobile que vous utilisez pour la configuration.</p> <p>Fermez toutes les applications ouvertes sur votre périphérique mobile.</p> <p>Redémarrez votre périphérique mobile et votre routeur.</p> <p>Si votre routeur prend en charge à la fois les bandes 2,4 GHz et 5 GHz, vérifiez que votre périphérique mobile et la barre de son sont connectés à la même bande de fréquences.</p> <p>REMARQUE : attribuez à chaque bande un nom unique afin de vous connecter à la bande correcte.</p> <p>Réinitialisez le routeur.</p> <p>Débranchez les câbles d'alimentation de la barre de son et du module de graves ou des enceintes surround en option, attendez 30 secondes, puis rebranchez-les fermement à la prise secteur. Désinstallez l'application Bose Music sur le périphérique mobile, réinstallez-la, puis reprenez la configuration.</p> <p>Connectez-vous au réseau en utilisant un câble Ethernet.</p>
<p>Impossible de connecter l'enceinte au périphérique Bluetooth</p>	<p>Sur votre périphérique mobile, désactivez, puis réactivez la fonction <i>Bluetooth</i>. Supprimez la barre de son de la liste des périphériques <i>Bluetooth</i>. Recommencez la connexion (consultez la page 39).</p> <p>Connectez un autre périphérique mobile (reportez-vous à la page 39).</p> <p>Vérifiez que vous utilisez un périphérique mobile <i>Bluetooth</i> compatible.</p> <p>REMARQUE : vous ne pouvez pas connecter un casque <i>Bluetooth</i> à la barre de son.</p> <p>Supprimez la barre de son de la liste de jumelage de votre périphérique mobile <i>Bluetooth</i> et recommencez la procédure de connexion (reportez-vous à la page 39).</p> <p>Effacez la liste d'appareils de la barre de son (reportez-vous à la « Suppression de la liste des périphériques de la barre de son », à la page 41) et recommencez la procédure de connexion (reportez-vous à la page 41).</p>
<p>La barre de son ne diffuse pas le son via AirPlay</p>	<p>Vérifiez que votre barre de son est sous tension et qu'elle est à portée (consultez la page 15).</p> <p>Vérifiez que votre appareil Apple et que votre barre de son sont connectés au même réseau Wi-Fi.</p> <p>Mettez à jour votre appareil Apple.</p> <p>Vérifiez que la barre de son est à jour (consultez la page 46).</p> <p>Si vous ne trouvez pas l'icône AirPlay  dans l'application Bose Music via laquelle vous diffusez de la musique, utilisez le centre de contrôle.</p> <p>Pour obtenir une aide supplémentaire, consultez la page https://www.apple.com/airplay</p>

SYMPTÔME	SOLUTION
<p>L'application Bose Music ne fonctionne pas sur le périphérique mobile</p>	<p>Vérifiez que votre périphérique mobile est compatible avec l'application Bose Music et respecte la configuration minimale requise. Pour en savoir plus, consultez l'App Store de votre périphérique mobile.</p> <p>Désinstallez l'application Bose Music sur votre périphérique mobile, puis réinstallez-la (consultez la page 18).</p>
<p>La barre de son n'est pas visible pour ajouter un autre compte Bose</p>	<p>Assurez-vous que le partage est activé sur votre barre de son à l'aide de l'application Bose Music.</p> <p>Vérifiez que la barre de son et votre périphérique mobile sont connectés au même réseau Wi-Fi.</p>
<p>Alexa ne répond pas</p>	<p>Vérifiez qu'Alexa a été correctement configurée à l'aide de l'application Bose Music (consultez la page 28).</p> <p>REMARQUE : la barre de son doit être configurée et connectée à votre réseau Wi-Fi à l'aide de l'application Bose Music.</p> <p>Vérifiez que la fonction Amazon Alexa est disponible dans votre pays.</p> <p>Vérifiez que le voyant de désactivation du microphone n'est pas allumé en rouge. Pour activer le microphone, reportez-vous à la page 30.</p> <p>Connectez votre périphérique mobile au réseau Wi-Fi.</p> <p>Assurez-vous d'utiliser la version la plus récente de l'application Amazon Alexa.</p> <p>Vérifiez que votre périphérique mobile est compatible.</p> <p>Vérifiez que le mot d'activation est activé (reportez-vous à la page 29).</p> <p>Supprimez Alexa de la barre de son à l'aide de l'application Bose Music. Ajoutez Alexa de nouveau.</p> <p>Veillez à prononcer le nom de l'enceinte que vous avez attribué dans l'application Bose Music. Si plusieurs enceintes ont le même nom, utilisez le nom assigné dans l'application Alexa ou changez le nom dans l'application Bose Music.</p> <p>Si vous utilisez Voice4Video™ :</p> <ul style="list-style-type: none"> • Vérifiez qu'il n'y a pas d'obstacles entre la barre de son, le téléviseur et/ou le récepteur câble/satellite. • Vérifiez que la barre de son est raccordée à l'aide du câble HDMI (consultez la page 61). • Vérifiez que vous avez configuré cette fonction à l'aide de l'application Bose Music, et que vous avez connecté le téléviseur et/ou le récepteur câble/satellite. • Vérifiez que vous avez indiqué le code postal et le fournisseur de services correspondant à votre récepteur câble/satellite <p>Pour obtenir une aide supplémentaire, consultez la page : https://www.amazon.com/usealexa</p>

SYMPTÔME	SOLUTION
L'Assistant Google ne répond pas	<p>Vérifiez que l'Assistant Google a été correctement configuré à l'aide de l'application Bose Music (consultez la page 28).</p> <p>Connectez votre périphérique mobile au réseau Wi-Fi.</p> <p>Vérifiez que l'Assistant Google est disponible dans votre pays.</p> <p>Assurez-vous d'utiliser la version la plus récente de l'application Assistant Google.</p> <p>Vérifiez que votre périphérique mobile est compatible.</p> <p>Supprimez l'Assistant Google de la barre de son à l'aide de l'application Bose Music. Ensuite, ajoutez de nouveau l'Assistant Google.</p> <p>Sélectionnez Pandora ou Spotify comme service audio par défaut (consultez la page 35).</p> <p>Veillez à utiliser le même compte de service audio pour l'application Bose Music et l'application Assistant Google.</p> <p>Il est possible que l'Assistant Google ne puisse pas répondre à votre demande. De nouvelles fonctionnalités sont ajoutées périodiquement.</p> <p>Pour obtenir une aide supplémentaire, consultez la page https://support.google.com/assistant</p>
Les paramètres de résultats personnels de votre Assistant Google sont modifiés	<p>Pour désactiver les résultats personnels ou modifier le compte des résultats personnels, utilisez le menu Réglages de l'application Assistant Google.</p>
La présélection ne répond pas	<p>Vérifiez que la présélection a été définie (reportez-vous à la page 36).</p>
Impossible de connecter l'enceinte à une enceinte Bose Soundlink Bluetooth ou à un casque Bose	<p>Vérifiez que votre casque ou votre enceinte est sous tension, à 9 m maximum de la barre de son et prêt(e) à se connecter à un autre appareil. Pour plus d'informations, consultez la notice d'utilisation de votre produit.</p>
Impossible de reconnecter la barre de son à une enceinte Bose SoundLink Bluetooth précédemment connectée	<p>Utilisez les commandes de votre enceinte pour parcourir la liste des produits jusqu'à ce que vous entendiez le nom de la barre de son. Pour des informations propres à un produit, consultez la notice d'utilisation de l'enceinte.</p>
Impossible de reconnecter la barre de son à un casque Bose précédemment connecté	<p>Procédez à la connexion à l'aide de l'application Bose Music. Vous pouvez accéder à cette option dans le menu Réglages.</p>

SYMPTÔME**SOLUTION**



**Son différé provenant
d'une enceinte Bose
Bluetooth SoundLink
ou d'un casque Bose**

Il est possible que le son ne soit pas parfaitement synchronisé sur toutes les enceintes ou tous les casques lors de la connexion à la barre de son. Pour vérifier si votre produit est compatible, consultez la page worldwide.Bose.com/Support/Groups

Installez les mises à jour logicielles disponibles pour votre enceinte ou votre casque. Pour rechercher des mises à jour, ouvrez l'application Bose correspondant à votre produit sur votre périphérique mobile ou consultez le site btu.Bose.com sur votre ordinateur.

RÉINITIALISATION DE LA BARRE DE SON

Une réinitialisation efface tous les réglages de source et de volume, ainsi que les paramètres réseau et les réglages d'étalonnage audio ADAPTIQ de la barre de son, qui retrouve alors sa configuration d'origine.

1. Appuyez sur la touche de mise sous/hors tension  et sur la touche Saut avant  de la télécommande pendant 5 secondes jusqu'à ce que la barre lumineuse scintille en blanc deux fois, puis s'éteigne progressivement.



La barre de son redémarre. Une fois la réinitialisation terminée, la barre lumineuse s'allume en orange.

2. Pour rétablir les paramètres réseau et audio de la barre de son :
 - a. Lancez l'application Bose Music sur votre périphérique mobile et ajoutez la barre de son à votre réseau (consultez la page 19).
 - b. Exécutez l'étalonnage audio ADAPTIQ à l'aide de l'application Bose Music.

OPTIONS DE CONNEXION

Raccordez la barre de son à votre téléviseur à l'aide de l'une des options de connexion suivantes :

Option 1 (recommandée) : câble HDMI eARC ou ARC (Audio Return Channel)

Option 2 : Optique

REMARQUE : il est recommandé de raccorder la barre de son au connecteur HDMI eARC ou ARC de votre téléviseur à l'aide du câble HDMI.

1. À l'arrière de votre téléviseur, localisez les panneaux de connecteurs **HDMI IN** et **Audio OUT** (optique).

REMARQUE : le panneau de connecteurs de votre téléviseur peut être différent. Basez-vous sur la forme du connecteur.

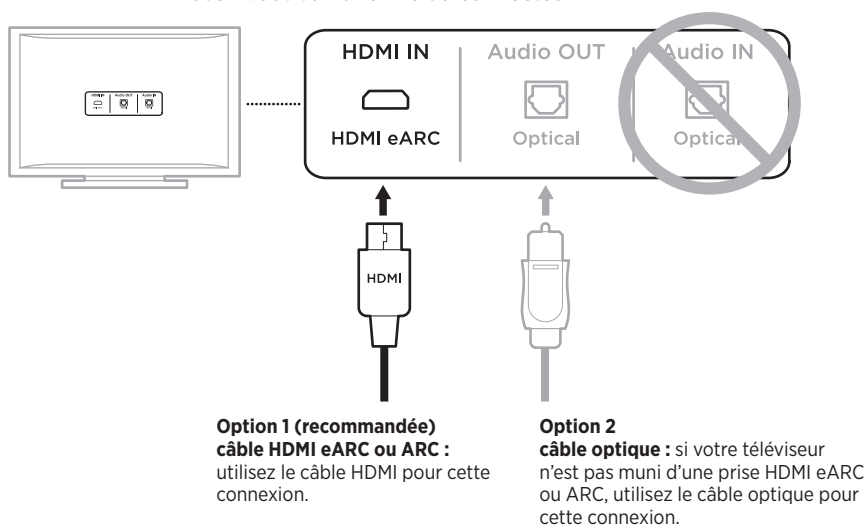

2. Sélectionnez un câble audio.

RACCORDEMENT DE LA BARRE DE SON AU TÉLÉVISEUR

Après avoir sélectionné un câble audio, raccordez la barre de son au téléviseur.

Option 1 (recommandée) : câble HDMI eARC ou ARC

1. Branchez une extrémité du câble HDMI dans la prise **HDMI eARC** ou **ARC** de votre téléviseur.

REMARQUE : vérifiez que le câble HDMI est inséré dans le connecteur HDMI eARC ou ARC de votre téléviseur, et non dans un connecteur HDMI standard. Si votre téléviseur n'est pas muni d'un connecteur HDMI eARC ou ARC, reportez-vous à la page 62.

2. Insérez l'autre extrémité du câble dans le connecteur **HDMI (ARC)** de la barre de son.

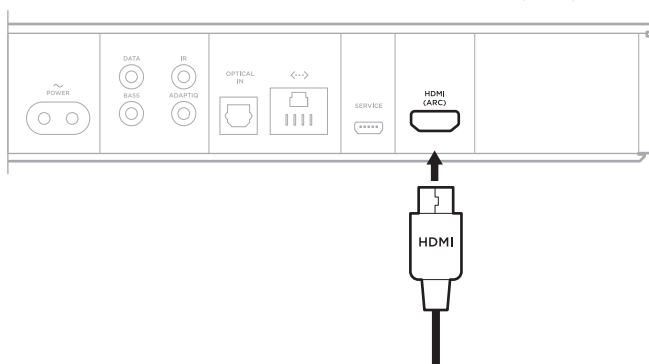

Option 2 : Optique

Si votre téléviseur n'est pas muni d'une prise HDMI eARC ou ARC, utilisez un câble optique pour raccorder la barre de son au téléviseur.

1. Retirez le capuchon aux deux extrémités du câble optique.

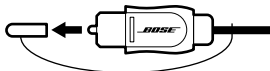

ATTENTION : l'insertion de la fiche dans le mauvais sens peut endommager à la fois la fiche et le connecteur.

2. Branchez une extrémité du câble optique dans le connecteur **Optical OUT** de votre téléviseur.
3. Saisissez l'autre extrémité du câble optique.
4. Aligned la fiche sur le connecteur **OPTICAL IN** de la barre de son et insérez-la délicatement.

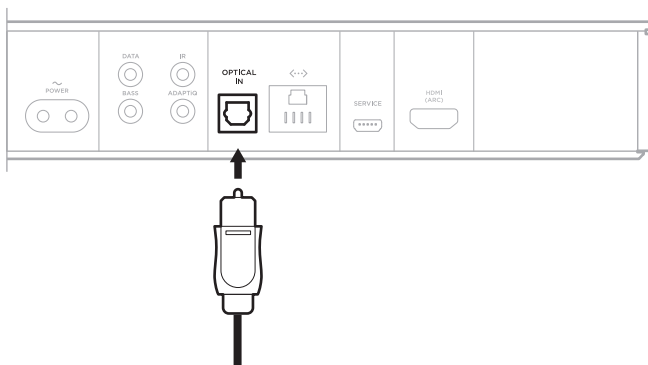

REMARQUE : le connecteur est doté d'une trappe à charnière qui s'ouvre lors de l'insertion de la fiche.

5. Insérez fermement la fiche dans le connecteur. Vous devez entendre un déclic.



VÉRIFICATION DU SON

REMARQUE : pour éviter les sons discordants, désactivez les enceinte de votre téléviseur. Reportez-vous à la notice d'utilisation de votre téléviseur pour plus d'informations.

1. Mettez votre téléviseur sous tension.
2. Si vous utilisez un récepteur câble/satellite ou une source auxiliaire :
 - a. Mettez cette source sous tension.
 - b. Sélectionnez l'entrée appropriée du téléviseur.
3. Si la barre de son n'est pas sous tension, appuyez sur la touche de mise sous/hors tension  de la télécommande.

Vous entendez le son provenant de la barre de son.

4. Appuyez sur la touche Mute/Unmute .

Vous n'entendez aucun son provenant des haut-parleurs du téléviseur ou de la barre de son.

REMARQUE : si aucun son ne provient de la barre de son ou des haut-parleurs du téléviseur, reportez-vous à la section page 54.

Leggere e conservare tutte le istruzioni per la sicurezza, la tutela delle persone e l'uso del prodotto.

CE Bose Corporation dichiara che il presente prodotto è conforme ai requisiti essenziali e ad altre disposizioni applicabili della Direttiva 2014/53/UE e di tutte le altre direttive UE applicabili. La dichiarazione di conformità completa è disponibile all'indirizzo: www.Bose.com/compliance

Importanti istruzioni di sicurezza

1. Leggere queste istruzioni.
2. Conservare queste istruzioni.
3. Prestare attenzione a tutte le avvertenze.
4. Seguire tutte le istruzioni.
5. Non utilizzare l'apparecchio in prossimità di acqua.
6. Utilizzare solo un panno asciutto per la pulizia.
7. Non ostruire le aperture di ventilazione. Installare il prodotto in conformità con le istruzioni fornite dal produttore.
8. Non installare in prossimità di fonti di calore, quali termosifoni, radiatori, stufe o altri apparati (compresi gli amplificatori) che generano calore.
9. Fare in modo che il cavo di alimentazione non venga calpestato o schiacciato, soprattutto in corrispondenza di spine, prese e nel punto di uscita dall'apparecchio.
10. Utilizzare solo sistemi di aggancio/accessori specificati dal produttore.
11.  Utilizzare il prodotto soltanto con i carrelli, i supporti, i treppiedi, le staffe o i tavoli specificati dal produttore o venduti insieme all'apparecchio. Quando si utilizza un carrello, prestare attenzione durante lo spostamento dell'insieme carrello/apparato per evitare di rovesciarlo causando danni.
12. Scollegare l'apparato durante i temporali o quando rimane inutilizzato a lungo.
13. Affidarsi a personale qualificato per tutti gli interventi di assistenza. Gli interventi di assistenza si rendono necessari quando l'apparato ha subito danni di qualsiasi tipo, ad esempio se il cavo di alimentazione o la spina sono danneggiati, se è stato versato del liquido o sono caduti oggetti sull'apparato, se l'apparato è stato esposto a pioggia o umidità, se non funziona normalmente o è caduto.

AVVISI/AVVERTENZE



Questo simbolo sul prodotto indica la presenza di tensioni pericolose non isolate all'interno dell'involucro del prodotto e del conseguente rischio di scosse elettriche.



Questo simbolo sul prodotto indica importanti istruzioni di uso e manutenzione contenute in questo manuale.



Contiene pezzi di piccole dimensioni che possono rappresentare un pericolo di soffocamento. Non adatto per bambini di età inferiore ai 3 anni.



Questo prodotto contiene materiale magnetico. Rivolgersi al proprio medico per eventuali domande sui possibili effetti del prodotto sui dispositivi medici impiantati nel corpo umano.



Questo prodotto contiene una superficie in vetro temperato. Usare con cautela per evitare possibili impatti. In caso di rottura, fare molta attenzione nel maneggiare pezzi di vetro rotti.

- Per ridurre il rischio di incendi o scosse elettriche, NON esporre il prodotto a pioggia, liquidi o umidità.
- NON esporre il prodotto a gocce o schizzi e non porre oggetti colmi di liquidi, quali vasi, sopra o accanto al prodotto.
- Tenere il prodotto lontano dal fuoco e da fonti di calore. NON collocare sorgenti di fiamme libere (ad esempio candele accese) sull'apparecchio o nelle sue vicinanze.
- NON apportare alterazioni non autorizzate al prodotto.
- NON utilizzare all'interno di veicoli o imbarcazioni.
- La spina dell'alimentazione o dell'accoppiatore deve essere raggiungibile facilmente e rapidamente se è utilizzata come dispositivo di spegnimento.



仅适用于 2000 m 以下地区安全使用

Utilizzare ad altitudini inferiori ai 2000 metri.

- La batteria in dotazione con questo prodotto può determinare il rischio di incendio o di ustioni chimiche se non maneggiata correttamente.
- Se la batteria dovesse perdere, evitare che il liquido entri in contatto con la pelle o gli occhi. In caso di contatto, richiedere assistenza medica.
- Non esporre prodotti contenenti batterie a un calore eccessivo (ad esempio luce diretta del sole, fuoco o simili).
- Per l'installazione di questo prodotto, utilizzare esclusivamente gli accessori seguenti: Staffa da parete per soundbar Bose.

NOTA: questa apparecchiatura è stata sottoposta a collaudo ed è risultata conforme ai limiti relativi ai dispositivi digitali di Classe B previsti dalla Parte 15 delle norme FCC. Tali limiti sono stati fissati allo scopo di assicurare un'adeguata protezione dalle interferenze dannose nell'ambito di un'installazione residenziale. Questa apparecchiatura genera, utilizza e può irradiare energia a radiofrequenza e, se non viene installata e utilizzata in conformità alle istruzioni fornite, può interferire negativamente con le comunicazioni radiofoniche. Non esiste tuttavia alcuna garanzia che in una particolare installazione non si verificherà alcuna interferenza. Se questo dispositivo dovesse provocare interferenze con la ricezione radiotelevisiva (determinabili spegnendo e riaccendendo l'apparecchio), si dovrà provare a eliminare tali interferenze effettuando una o più delle seguenti operazioni:

- Riorientare o riposizionare l'antenna ricevente.
- Aumentare la distanza tra il dispositivo che provoca interferenza e il ricevitore.
- Collegare l'apparecchiatura a una presa appartenente a un circuito diverso rispetto a quella a cui è collegato il ricevitore.
- Rivolgersi al distributore o a un tecnico radiotelevisivo specializzato per ottenere assistenza.

Eventuali modifiche o alterazioni non espressamente approvate da Bose Corporation possono rendere nulla l'autorizzazione dell'utente all'utilizzo dell'apparecchiatura stessa.

Questo dispositivo è conforme alla parte 15 delle Norme FCC e agli standard ISED (Innovation, Science and Economic Development) Canada RSS esenti da licenza. Il funzionamento è soggetto alle due seguenti condizioni: (1) il dispositivo non può causare interferenze dannose e (2) deve accettare le interferenze ricevute, incluse quelle che potrebbero causare un funzionamento indesiderato del dispositivo.

Questo apparecchio rispetta i limiti previsti dalle norme FCC e ISED Canada per la popolazione in generale in merito alle radiazioni in radiofrequenza. L'apparecchiatura deve essere installata e utilizzata a una distanza minima di 20 cm tra il radiatore e il corpo dell'utente. Il trasmettitore non deve essere collocato oppure utilizzato in prossimità di altri radiotrasmettitori o antenne.

Se sintonizzato su una banda compresa tra 5150 e 5250 MHz, il dispositivo deve essere utilizzato esclusivamente in luoghi chiusi, per evitare di causare potenziali interferenze dannose a sistemi satellitari mobili che impiegano lo stesso canale.

CAN ICES-3(B)/NMB-3(B)

Il prodotto, ai sensi della Direttiva 2009/125/CE in merito ai requisiti di progettazione ecocompatibile per i prodotti connessi all'energia, è conforme a uno o più dei seguenti regolamenti o documenti: Regolamento (CE) n. 1275/2008, emendato dal Regolamento (UE) n. 801/2013.

Informazioni richieste sullo stato di alimentazione	Modalità di alimentazione	
	Standby*	Standby in rete
Consumo energetico nella modalità di alimentazione specificata, con tensione di ingresso pari a 230 V/50 Hz	< 0,5 W	tutti i tipi di reti ≤ 2,0 W
Tempo trascorso il quale l'apparecchiatura passa automaticamente in modalità	< 2,5 ore	≤ 20 minuti
Consumo energetico in modalità standby in rete con tutte le porte di rete cablate collegate e tutte le porte di rete wireless attivate, con tensione di ingresso pari a 230 V/50 Hz	Non disponibile	≤ 2,0 W
Procedure di disattivazione/attivazione delle porte di rete. La disattivazione di tutte le reti abilita la modalità standby.* * Prima di disattivare le reti o entrare in modalità standby, utilizzare il pulsante di attivazione/disattivazione microfono per assicurarsi che il microfono sia acceso (l'indicatore luminoso rosso deve essere spento).	Wi-Fi®: per disattivare, premere e tenere premuti simultaneamente i pulsanti Bose Music e Salto in avanti sul telecomando. Ripetere per attivare. Bluetooth®: per disattivare, cancellare l'elenco di pairing premendo e tenendo premuto il pulsante <i>Bluetooth®</i> del telecomando per 10 secondi. Per attivare, eseguire il pairing con una sorgente <i>Bluetooth</i> . Ethernet: per disattivare, scollegare il cavo Ethernet. per attivare, collegare il cavo Ethernet.	

Per l'Europa:

Bande di frequenza di funzionamento: 2400-2483,5 MHz, 5150-5350 MHz e 5470-5725 MHz:

Potenza in uscita massima inferiore a 20 dBm EIRP.

Banda di frequenza operativa: 5725 – 5850 MHz.

Potenza in uscita massima inferiore a 14 dBm (25 mW) EIRP.

Poiché la potenza di trasmissione massima è inferiore ai limiti previsti dalle normative, i test SAR non sono necessari in base ai regolamenti applicabili.

Se sintonizzato su una banda compresa tra i 5150 e i 5350 MHz, il dispositivo deve essere utilizzato esclusivamente all'interno, in tutti gli stati membri dell'UE elencati nella tabella.

									
BE	DK	IE	UK	FR	CY	SK	HU	AT	SE
BG	DE	PT	EL	HR	LV	LT	MT	PL	
CZ	EE	FI	ES	IT	RO	LU	NL	SI	



Questo simbolo indica che il prodotto non deve essere smaltito con i rifiuti domestici, ma deve essere consegnato a una struttura di raccolta appropriata per il riciclaggio. Uno smaltimento e un riciclaggio corretti aiutano a preservare le risorse naturali, la salute e l'ambiente. Per ulteriori informazioni sullo smaltimento e sul riciclaggio di questo prodotto, rivolgersi alle autorità locali, al servizio di smaltimento dei rifiuti o al negozio presso il quale è stato acquistato.

Normativa per la gestione dei dispositivi a radiofrequenza a bassa potenza**Articolo XII**

Ai sensi della "Normativa per la gestione dei dispositivi a radiofrequenza a bassa potenza", senza autorizzazione concessa dalla NCC, non si autorizza nessuna società, impresa o utente a cambiare frequenza, incrementare la potenza di trasmissione o alterare le caratteristiche originali nonché le prestazioni di un dispositivo a radiofrequenza a bassa potenza.

Articolo XIV

I dispositivi a radiofrequenza a bassa potenza non devono interferire in alcun modo con la sicurezza aerea o le comunicazioni legali; qualora si riscontrasse una situazione di questo genere, l'utente dovrà eliminare immediatamente qualsiasi interferenza. Per "comunicazioni legali" si intendono le comunicazioni radio operate in conformità con il Telecommunications Act (Legge sulle telecomunicazioni degli Stati Uniti).

I dispositivi a radiofrequenza a bassa potenza devono essere suscettibili di interferenze provenienti da comunicazioni legali o dispositivi irradianti onde radio ISM.



廢電池請回收

Le batterie usate devono essere smaltite correttamente, attenendosi alle normative locali. Non bruciarle.

Tabella delle limitazioni delle sostanze pericolose (Cina)

Nome e contenuto delle sostanze o degli elementi tossici o pericolosi						
Sostanze ed elementi tossici o pericolosi						
Nome parte	Piombo (Pb)	Mercurio (Hg)	Cadmio (Cd)	Cromo esavalente (CR(VI))	Bifenile polibromurato (PBB)	Difeniletere polibromurato (PBDE)
Circuiti stampati	X	0	0	0	0	0
Parti di metallo	X	0	0	0	0	0
Parti di plastica	0	0	0	0	0	0
Diffusori	X	0	0	0	0	0
Cavi	X	0	0	0	0	0
Questa tabella è stata messa a punto in accordo a quanto previsto dallo standard SJ/T 11364. 0: indica che la quantità della sostanza tossica o pericolosa contenuta in tutti i materiali omogenei della parte è inferiore al limite previsto dallo standard GB/T 26572. X: indica che la quantità della sostanza tossica o pericolosa contenuta in almeno uno dei materiali omogenei della parte è superiore al limite previsto dallo standard GB/T 26572.						

Tabella delle limitazioni delle sostanze pericolose (Taiwan)

Nome dispositivo: diffusore amplificato, designazione del tipo: 425842						
Sostanze soggette a restrizioni e relativi simboli chimici						
Unità	Piombo (Pb)	Mercurio (Hg)	Cadmio (Cd)	Cromo esavalente (Cr+6)	Bifenili polibromurati (PBB)	Difenileteri polibromurati (PBDE)
Circuiti stampati	-	o	o	o	o	o
Parti di metallo	-	o	o	o	o	o
Parti di plastica	o	o	o	o	o	o
Diffusori	-	o	o	o	o	o
Cavi	-	o	o	o	o	o
Nota 1: "o" indica che il contenuto percentuale delle sostanze soggette a restrizioni non supera il valore di presenza della percentuale di riferimento. Nota 2: il trattino "-" indica che la sostanza soggetta a restrizioni corrisponde all'esenzione.						

Data di produzione: l'ottava cifra del numero di serie corrisponde all'anno di produzione; ad esempio, "0" indica 2010 o 2020.

Importatore per la Cina: Bose Electronics (Shanghai) Company Limited, Part C, Plant 9, No. 353 North Riyang Road, China (Shanghai) Pilot Free Trade Zone

Importatore per l'UE: Bose Products B.V., Gorslaan 60, 1441 RG Purmerend, Paesi Bassi

Importatore per Taiwan: Bose Taiwan Branch, 9F-A1, No. 10, Section 3, Minsheng East Road, Taipei City 104, Taiwan
Numero di telefono: +886-2-2514 7676

Importatore per il Messico: Bose de México, S. de R.L. de C.V., Paseo de las Palmas 405-204, Lomas de Chapultepec, 11000 México, D.F. Numero di telefono: +5255 (5202) 3545

Assorbimento in entrata: 100-240 V \sim 50/60 Hz, 65 W

Il codice ID CMIIT è riportato sull'etichetta del prodotto applicata sul retro della soundbar.

Compilare e conservare le seguenti informazioni

Il numero di serie e di modello sono riportati sul lato posteriore della soundbar.

Numero di serie: _____

Numero di modello: _____

È consigliabile conservare lo scontrino fiscale insieme al manuale di istruzioni. Prima di procedere, è consigliabile registrare il prodotto Bose. La registrazione può essere eseguita facilmente sul sito global.bose.com/register

Informazioni sulla sicurezza

Questo prodotto è in grado di ricevere aggiornamenti automatici della sicurezza da Bose. Per ricevere gli aggiornamenti automatici della sicurezza, è necessario effettuare la procedura di configurazione nell'app Bose Music e connettere il prodotto a Internet. **Se non si esegue la procedura di configurazione, sarà necessario provvedere personalmente all'installazione degli aggiornamenti della sicurezza che Bose renderà disponibili.**

Amazon, Alexa, Amazon Music e tutti i loghi correlati sono marchi commerciali di Amazon, Inc. o delle sue società affiliate. Apple, il logo Apple, Apple Music e AirPlay sono marchi di Apple, Inc. registrati negli USA e in altri paesi. App Store è un marchio di servizio di Apple Inc.

L'uso del badge "Works with Apple" attesta che un accessorio è stato progettato per funzionare specificamente con la tecnologia indicata nel badge stesso, ed è stato certificato dallo sviluppatore come conforme agli standard di prestazioni Apple.

Il marchio in lettere e i loghi *Bluetooth*® sono marchi registrati di proprietà di Bluetooth SIG, Inc. e qualsiasi uso da parte di Bose Corporation è soggetto a licenza.

 Prodotto su licenza di Dolby Laboratories. Dolby, Dolby Audio e il simbolo della doppia D sono marchi di Dolby Laboratories Licensing Corporation.

 Per i brevetti DTS, visitare <http://patents.dts.com>. Fabbricato su licenza di DTS, Inc. DTS, Digital Surround e il logo DTS sono marchi registrati o marchi commerciali di DTS, Inc. negli Stati Uniti e in altri paesi. © 2020 DTS, Inc. TUTTI I DIRITTI RISERVATI.

Google, Google Play e il logo Google Play sono marchi commerciali di Google LLC.

 I termini HDMI, HDMI High-Definition Multimedia Interface e il logo HDMI sono marchi o marchi registrati di HDMI Licensing Administrator, Inc.

Questo prodotto include il servizio iHeartRadio. iHeartRadio è un marchio registrato di iHeartMedia, Inc.

Questo prodotto è protetto da alcuni diritti di proprietà intellettuale di Microsoft. L'uso o la distribuzione di tale tecnologia al di fuori di questo prodotto sono proibiti in assenza di una licenza Microsoft.

QuickSet è un marchio registrato di Universal Electronics Inc. negli Stati Uniti e a livello internazionale. © UEI 2000-2020

Pandora è un marchio commerciale o un marchio registrato di Pandora Media, Inc. utilizzato su autorizzazione.

Il prodotto include il software Spotify, soggetto a licenze di terze parti consultabili qui: www.spotify.com/connect/third-party-licenses

Spotify è un marchio registrato di Spotify AB.



Wi-Fi è un marchio registrato di Wi-Fi Alliance®.

Acoustimass, ADAPTiQ, Bose, Bose Bass Module, Bose Music, Bose Noise Cancelling Headphones, Bose Smart Soundbar, Bose Soundbar, Bose Soundbar Universal Remote, Bose Soundbar Wall Bracket, Bose Surround Speakers, QuietComfort, SimpleSync, SoundLink, SoundLink Revolve, Virtually Invisible e Voice4Video sono marchi commerciali di Bose Corporation.

Sede principale di Bose Corporation: 1-877-230-5639

© 2020 Bose Corporation. Nessuna parte di questo documento può essere riprodotta, modificata, distribuita o usata in altro modo senza previa autorizzazione scritta.

Per visualizzare le dichiarazioni sulle licenze applicabili ai pacchetti software di terze parti inclusi come componenti del prodotto Bose Smart Soundbar 700:

1. Sul telecomando, premere e tenere premuti i pulsanti *Bluetooth*  e Salto all'indietro  per 5 secondi.
2. Collegare un cavo USB al connettore SERVICE sul retro della soundbar.
3. Collegare l'estremità del cavo a un computer.
4. Sul computer, immettere <http://203.0.113.1/opensource> nella barra dell'indirizzo di un browser per visualizzare il contratto di licenza per l'utente finale (EULA) e la dichiarazione sulla licenza.

CONTENUTO DELLA CONFEZIONE

Contenuto	14
-----------------	----

POSIZIONAMENTO DELLA SOUNDBAR

Consigli	15
Montare a parete la soundbar	16

ACCENSIONE

Collegare la soundbar all'alimentazione	17
Standby di rete	17

CONFIGURAZIONE DELL'APP BOSE MUSIC

Scaricare l'app Bose Music	18
----------------------------------	----

UTENTI DELL'APP BOSE MUSIC ESISTENTI

Aggiungere la soundbar a un account esistente	19
Connettersi a una rete Wi-Fi® diversa	19

CALIBRAZIONE AUDIO ADAPTIQ

Eeguire la calibrazione audio ADAPTIQ	20
---	----

CONTROLLI DELLA SOUNDBAR

Controlli dell'assistente vocale	21
Funzioni del telecomando	22
Alimentazione	23
Sorgenti	24
Preset	25
Riproduzione multimediale, canali e controllo del volume	26
Funzioni del ricevitore via cavo/satellitare	27
Regolare i bassi	27
Programmare un altro telecomando	27

ASSISTENTE VOCALE

Opzioni dell'assistente vocale	28
Configurare l'assistente vocale	28
Accedere ad Amazon Alexa	29
Utilizzare la propria voce	29
Utilizzare i controlli della soundbar	30
Controllare l'audio con Voice4Video™	31
Configurare Voice4Video™	31
Accedere ad Assistente Google	33
Utilizzare la propria voce	33
Utilizzare i controlli della soundbar	34
Riprodurre musica con Assistente Google	35
Scegliere un servizio audio predefinito	35

PERSONALIZZAZIONE DEI PRESET

Impostare un preset	36
Riprodurre un preset	38

CONNESSIONI *BLUETOOTH*®

Connettere un dispositivo mobile	39
Disconnettere un dispositivo mobile	40
Riconnettere un dispositivo mobile	40
Connettere un dispositivo mobile aggiuntivo	41
Cancellare l'elenco dei dispositivi della soundbar	41

STREAMING AUDIO CON AIRPLAY

Streaming audio dal Centro di controllo	42
Streaming audio da un'app	42

STATO DELLA SOUNDBAR

Stato Wi-Fi	43
Stato <i>Bluetooth</i>	43
Stato dell'assistente vocale.....	44
Indicatore di microfono spento.....	44
Riproduzione multimediale e controllo del volume	45
Aggiornamento e stato di errore.....	45

FUNZIONI AVANZATE

Aggiornare la soundbar.....	46
Disattivare o attivare la funzionalità Wi-Fi.....	46

CONNETTERE PRODOTTI BOSE

Connettere accessori.....	47
Connettere un diffusore <i>Bluetooth</i> Bose SoundLink o delle cuffie Bose.....	47
Vantaggi.....	47
Prodotti compatibili.....	47
Connettere mediante l'app Bose Music	48
Riconnettere un diffusore <i>Bluetooth</i> Bose SoundLink o delle cuffie Bose.....	48

CURA E MANUTENZIONE

Installare le batterie del telecomando	49
Pulire la soundbar	50
Parti di ricambio e accessori	50
Garanzia limitata	50

RISOLUZIONE DEI PROBLEMI

Provare prima queste soluzioni	51
Altre soluzioni	51
Ripristinare la soundbar	59

APPENDICE: INFORMAZIONI DI RIFERIMENTO PER LA CONFIGURAZIONE

Opzioni di connessione	60
Collegare la soundbar al televisore.....	61
Opzione 1 (preferenziale): HDMI eARC o ARC.....	61
Opzione 2: cavo ottico.....	62
Verificare il suono	63

CONTENUTO

Verificare che i seguenti componenti siano inclusi:

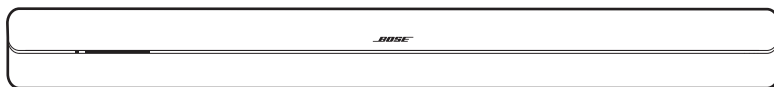

Bose Smart Soundbar 700



Telecomando universale per Bose Soundbar



Batterie AA (4)

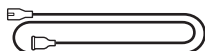

Cavo di alimentazione*

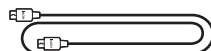

Cavo HDMI

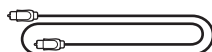

Cavo ottico



Panno per pulizia



Cuffie ADAPTiQ

*La confezione potrebbe includere più cavi di alimentazione. Utilizzare quello adatto al proprio paese.

NOTA: se il prodotto presenta parti danneggiate o se il vetro della soundbar è rotto, NON utilizzare il prodotto. Contattare il rivenditore autorizzato Bose locale o il centro di assistenza tecnica Bose.

Visitare: worldwide.Bose.com/Support/SB700

CONSIGLI

Per garantire prestazioni ottimali, attenersi a questi consigli durante il posizionamento della soundbar:

- NON collocare oggetti sopra la soundbar.
- Per evitare interferenze wireless, tenere tutti gli altri apparati wireless a una distanza di 0,3 - 0,9 m dalla soundbar. Collocare la soundbar fuori e lontano da cabinet metallici e da altri componenti audio/video nonché da fonti dirette di calore.
- Posizionare la soundbar direttamente sotto (preferibilmente) o sopra il televisore con la griglia rivolta verso la stanza.
- Appoggiare la soundbar sui piedini in gomma sopra una superficie stabile e piana. Per garantire un supporto corretto, entrambi i piedini devono poggiare sulla superficie. Le vibrazioni possono infatti causare lo spostamento della soundbar, soprattutto su superfici lisce come marmo, vetro o legno molto levigato.
- Tenere il lato posteriore della soundbar a una distanza minima di 1 cm da qualsiasi altra superficie. L'ostruzione delle porte sul lato può compromettere le prestazioni acustiche.
- Assicurarsi che nelle vicinanze sia presente una presa elettrica a corrente alternata (CA).
- Per una qualità ottimale del suono, NON collocare la soundbar all'interno di un armadietto o in diagonale in un angolo.
- Se si colloca la soundbar sopra uno scaffale o mobiletto porta-TV, posizionare il lato anteriore il più vicino possibile al bordo anteriore dello scaffale o mobiletto per ottenere prestazioni acustiche ottimali.

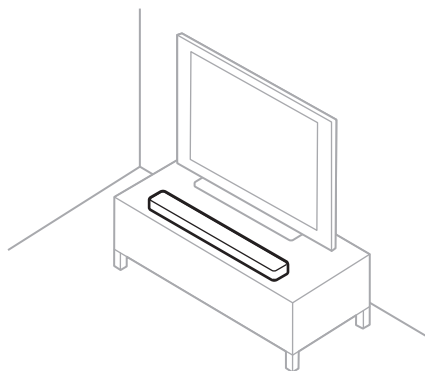

ATTENZIONE: quando la soundbar è in uso, NON appoggiarla sul lato anteriore, posteriore o superiore.

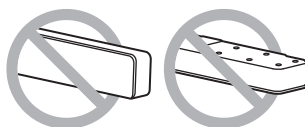

MONTARE A PARETE LA SOUNDBAR

È possibile montare la soundbar su una parete. Per acquistare la staffa da parete per la soundbar Bose, rivolgersi al proprio rivenditore autorizzato Bose.

Visitare: [worldwide.Bose.com/Support/SB700](https://worldwide.bose.com/Support/SB700)

ATTENZIONE: NON utilizzare altri accessori per montare la soundbar.

COLLEGARE LA SOUNDBAR ALL'ALIMENTAZIONE

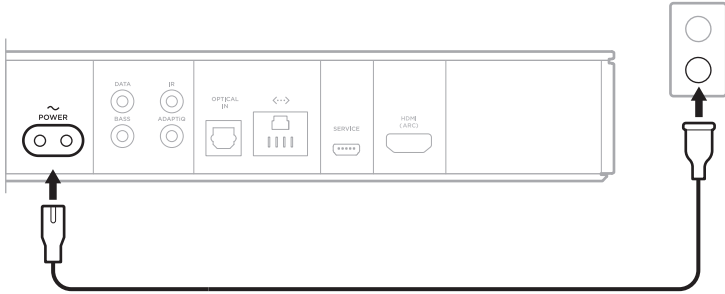

1. Collegare il cavo di alimentazione al connettore **POWER** sul retro della soundbar.
2. Inserire l'estremità opposta del cavo di alimentazione nella presa di corrente CA.



La soundbar si accende e la barra luminosa emette una luce gialla fissa.

STANDBY DI RETE

La soundbar entra in modalità standby di rete se la riproduzione audio viene interrotta e i pulsanti non vengono premuti per 20 minuti. Per riattivare la soundbar dallo stato di standby di rete:

- Riprodurre o riavviare l'audio utilizzando il dispositivo mobile o l'app Bose Music.
- Parlare ad Amazon Alexa o a Assistente Google.
- Sul telecomando, premere il pulsante di accensione , il pulsante di una sorgente (vedere pagina 24) oppure il pulsante Bose Music  e quindi il pulsante di un preset (vedere pagina 25).

NOTE:

- Per accedere all'assistente vocale nello stato di standby di rete, la soundbar deve essere stata configurata con l'app Bose Music e il microfono deve essere acceso (vedere pagina 28).
- È possibile disattivare il timer di standby utilizzando l'app Bose Music.

L'app Bose Music permette di configurare e controllare la soundbar da un dispositivo mobile, ad esempio uno smartphone o un tablet.

Utilizzando l'app è possibile eseguire lo streaming di brani musicali, impostare e cambiare i preset, aggiungere servizi musicali, esplorare le stazioni radio Internet, configurare Amazon Alexa o Assistente Google e gestire le impostazioni della soundbar.

NOTA: se si è già creato un account Bose nell'app Bose Music per un altro prodotto Bose, vedere "Utenti dell'app Bose Music esistenti" a pagina 19.

SCARICARE L'APP BOSE MUSIC

1. Scaricare l'app Bose Music sul dispositivo mobile in uso.

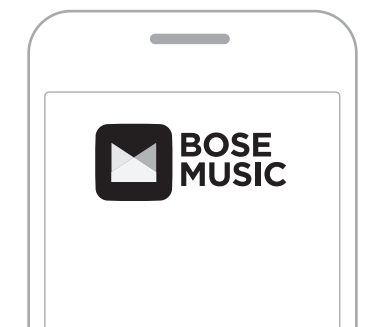



2. Seguire le istruzioni dell'app.

AGGIUNGERE LA SOUNDBAR A UN ACCOUNT ESISTENTE

Nell'app Bose Music, andare alla schermata I miei prodotti e aggiungere la propria Bose Smart Soundbar 700.

CONNETTERSI A UNA RETE WI-FI DIVERSA

La procedura di connessione a una rete diversa si rende necessaria quando il nome della rete o la password sono cambiati oppure se si vuole cambiare rete o aggiungere un'altra rete.

1. Sul telecomando, premere e tenere premuto il pulsante TV  e il pulsante Salto all'indietro  finché la barra luminosa non si accende con luce arancione.
2. Sul dispositivo mobile, aprire le impostazioni Wi-Fi.
3. Selezionare Bose Soundbar 700.
4. Aprire l'app Bose Music e seguire le istruzioni visualizzate nell'app.

NOTA: se l'app non chiede di eseguire la configurazione, andare alla schermata I miei prodotti e aggiungere la propria soundbar.

Dopo aver configurato la soundbar utilizzando l'app Bose Music, un messaggio dell'app invita l'utente a effettuare la calibrazione audio ADAPTIQ per ottenere prestazioni acustiche migliori. La calibrazione audio ADAPTIQ consente di personalizzare il suono del sistema di diffusori in base all'acustica dell'area di ascolto, rilevando cinque misurazioni dell'audio. Per eseguire una calibrazione audio, sono necessari 10 minuti e un ambiente silenzioso.

Durante la calibrazione audio ADAPTIQ, un microfono posto in cima alle cuffie ADAPTIQ (in dotazione alla soundbar) misura le caratteristiche sonore della stanza per determinare la qualità audio ottimale.

ESEGUIRE LA CALIBRAZIONE AUDIO ADAPTIQ

Se successivamente si collegano dei diffusori surround o un modulo bassi, si sposta la soundbar o si cambia posizione a un mobile della stanza, ripetere la calibrazione audio ADAPTIQ per ristabilire la qualità audio ottimale.

Per eseguire la calibrazione audio ADAPTIQ, usare l'app Bose Music. Questa opzione è accessibile dal menu Impostazioni.

I controlli delle soundbar si trovano su lato superiore dell'apparecchio e sul telecomando.

NOTA: è possibile controllare la soundbar anche con l'app Bose Music.

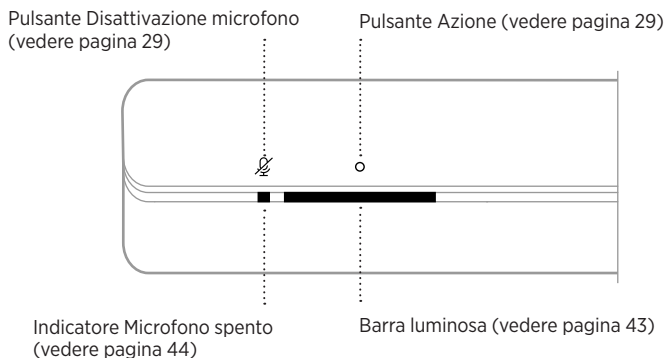

CONTROLLI DELL'ASSISTENTE VOCALE

Si possono utilizzare il pulsante Azione ○ e il pulsante di disattivazione del microfono  per controllare Amazon Alexa (vedere pagina 30) o Assistente Google (vedere pagina 34).

FUNZIONI DEL TELECOMANDO

Tramite il telecomando è possibile controllare la soundbar, le sorgenti collegate alla soundbar, i collegamenti *Bluetooth* e i preset.

Accende/spegne la soundbar (vedere pagina 23)

Accende/spegne la sorgente selezionata (vedere pagina 24)

Visualizza la home page della Internet TV o il menu principale della sorgente corrente

Elenca i programmi DVR registrati

Disattivazione/riattivazione audio (vedere pagina 26)

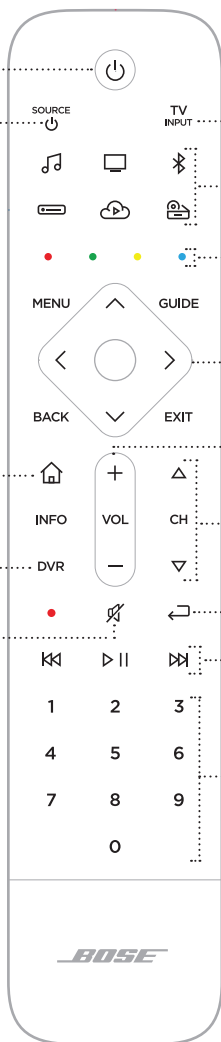

NOTA: è possibile programmare il telecomando tramite l'app Bose Music.

Alimentazione

Per accendere e spegnere la soundbar, premere il pulsante di accensione  sul telecomando.

All'accensione, i pulsanti del telecomando si illuminano in base all'ultima sorgente attiva.



NOTE:

- La soundbar si accende automaticamente quando viene collegata a una presa elettrica.
- Alla prima accensione, la soundbar commuta automaticamente sulla sorgente TV .
- È possibile accedere all'assistente vocale anche quando la soundbar è spenta, purché l'assistente sia stato configurato tramite l'app Bose Music e il microfono sia acceso (vedere pagina 28).

SUGGERIMENTO: è anche possibile usare Voice4Video™ per accendere e spegnere la soundbar (vedere pagina 31).

Sorgenti

Il telecomando è dotato di quattro pulsanti di sorgente programmabili (📺, 📺, 📺 e 📺). È possibile programmare questi pulsanti per controllare il televisore, un ricevitore via cavo/satellitare, una console giochi, un lettore DVD o Blu-ray Disc™ o un'altra sorgente. È possibile alternare tra sorgenti diverse selezionando ingressi differenti del televisore mediante il telecomando.

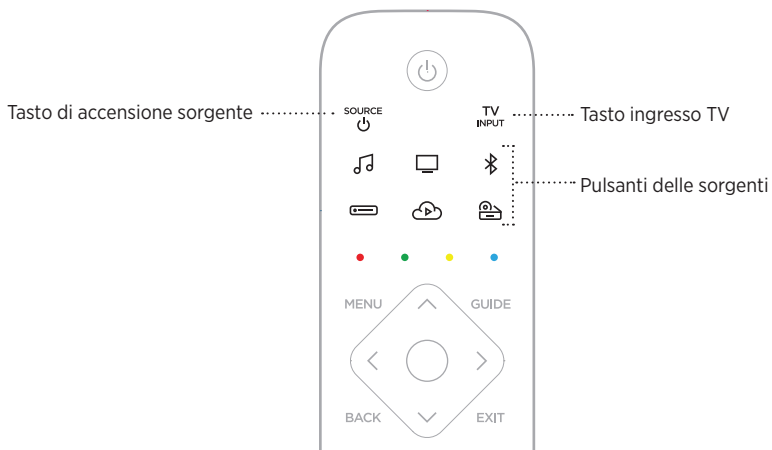

1. Sul telecomando, premere il pulsante di sorgente appropriato (📺, 📺, 📺 o 📺).
I pulsanti del telecomando si illuminano in base alla sorgente selezionata.
2. Premere ^{SOURCE}🔌.
La sorgente si accende.
3. Premere ^{TV}INPUT.
4. Selezionare l'ingresso corretto sul televisore.

NOTE:

- Se dispone dell'opzione CEC, il televisore cambia automaticamente sorgente non appena questa viene attivata.
- Se si premono i pulsanti sorgente sul telecomando, l'ingresso TV non viene modificato. Viene invece accesa la soundbar e viene cambiata la modalità del telecomando in modo che il telecomando possa controllare le funzioni di sorgente.
- Durante la configurazione, tramite l'app Bose Music, è possibile configurare il telecomando in base all'apparecchio TV. Se si cambia televisore, utilizzare l'app Bose Music per riprogrammare il telecomando sulla base della nuova TV.

SUGGERIMENTO: è anche possibile usare Voice4Video™ per selezionare la sorgente *Bluetooth* (vedere pagina 31).

Preset

La soundbar include sei preset che è possibile impostare per riprodurre l'audio dei servizi musicali preferiti. Dopo aver impostato i preset, è possibile accedere ai propri servizi musicali preferiti in qualsiasi momento, con un semplice tocco di un pulsante sul telecomando oppure utilizzando l'app Bose Music.



Per ulteriori informazioni sui preset, vedere "Personalizzazione dei preset" a pagina 36.

Riproduzione multimediale, canali e controllo del volume

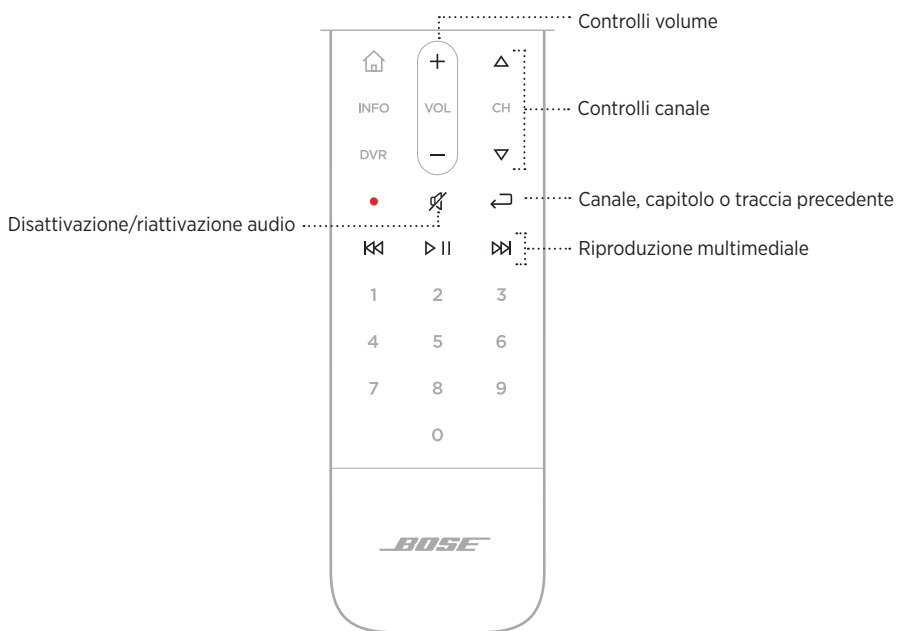

FUNZIONE

AZIONE

Riproduzione/pausa	Premere ▷ . Quando l'audio viene messo in pausa, i lati della barra luminosa si illuminano di bianco fino a quando l'audio non riprende.
Salto all'indietro	Premere ◀◀.
Salto in avanti	Premere ▶▶.
Canale, capitolo o traccia precedente	Premere ◀◁.
Aumento volume	Premere +. NOTA: per aumentare rapidamente il volume, premere e tenere premuto +.

FUNZIONE	AZIONE
Riduzione volume	Premere —. NOTA: per ridurre rapidamente il volume, premere e tenere premuto —.
Disattivazione/riattivazione audio	Premere ✕. Quando l'audio viene disattivato, il lato sinistro della barra luminosa si illumina in bianco fino a quando l'audio non riprende. NOTA: per riattivare l'audio, è possibile anche premere il pulsante +.
Canale successivo	Premere Δ.
Canale precedente	Premere ∇.

SUGGERIMENTO: è anche possibile usare Voice4Video™ per controllare la riproduzione e il volume per certe sorgenti (vedere pagina 31).

Funzioni del ricevitore via cavo/satellitare

I pulsanti rosso, verde, giallo e blu del telecomando corrispondono ai pulsanti funzione con gli stessi colori del ricevitore via cavo/satellitare. Consultare il manuale di istruzioni del ricevitore via cavo/satellitare in uso.

REGOLARE I BASSI

Per regolare i bassi, utilizzare l'app Bose Music. Questa opzione è accessibile dal menu Impostazioni.

PROGRAMMARE UN ALTRO TELECOMANDO

È possibile programmare un telecomando di un altro prodotto, ad esempio quello del ricevitore via cavo/satellitare, per controllare la soundbar. Consultare il manuale di istruzioni del telecomando o il sito web del produttore per le istruzioni del caso.



Una volta programmato, il telecomando dell'altro prodotto consente di controllare le funzioni di base quali l'accensione/spegnimento e il volume.

NOTA: non tutti i telecomandi di altri prodotti sono compatibili con la soundbar. Il telecomando deve supportare la trasmissione di segnali IR (infrarossi) per consentire il controllo della soundbar.

OPZIONI DELL'ASSISTENTE VOCALE

È possibile programmare la soundbar per accedere in modo semplice e rapido ad Amazon Alexa o ad Assistente Google.

NOTA: Amazon Alexa e Assistente Google non sono disponibili in alcune lingue e alcuni Paesi.

OPZIONI	MODALITÀ DI UTILIZZO
Amazon Alexa	Usare la propria voce e/o il Azione  (vedere pagina 30).
Assistente Google	Usare la voce e/o il pulsante Azione  (vedere pagina 34).

NOTA: non è possibile impostare la soundbar in modo da accedere contemporaneamente ad Amazon Alexa e ad Assistente Google.

CONFIGURARE L'ASSISTENTE VOCALE

Prima di iniziare, assicurarsi che il dispositivo mobile e la soundbar siano connessi alla stessa rete Wi-Fi.

Per configurare l'assistente vocale, utilizzare l'app Bose Music. Questa opzione è accessibile dal menu Impostazioni.

NOTA: quando si configura l'assistente vocale, assicurarsi di utilizzare lo stesso account di servizio audio usato per l'app Bose Music.

ACCEDERE AD AMAZON ALEXA

Alexa è il servizio vocale intelligente basato su cloud che è possibile controllare sulla soundbar con la propria voce. Si può chiedere ad Alexa di riprodurre musica, ascoltare notiziari, impostare un timer, controllare i dispositivi smart della casa e molto altro. Alexa permette anche di proteggere la privacy: è possibile visualizzare e cancellare le proprie richieste vocali in qualsiasi momento mediante l'app Alexa.

Per maggiori informazioni sulle funzionalità di Alexa, visitare:

<https://www.amazon.com/usealexa>



NOTA: Alexa non è disponibile in alcune lingue e in alcuni paesi.

Utilizzare la propria voce





Pronunciare “Alexa” e poi:

AZIONI DA PROVARE	ESEMPI DI FRASI DA PRONUNCIARE
Parlare ad Alexa	Aiutami a iniziare.
Riprodurre audio	Suona musica rock. NOTA: Amazon Music è impostato come servizio musicale predefinito. Per cambiare il servizio musicale predefinito, utilizzare l'app Alexa.
Mettere in pausa l'audio	Pausa.
Controllare il volume	Alza il volume.
Saltare al brano successivo	Salta.
Riprodurre un servizio audio specifico	Suona NPR su TuneIn. NOTA: Amazon Alexa non supporta tutti i servizi audio.
Riprodurre su un diffusore specifico	Suona musica jazz in cucina. NOTA: pronunciare il nome del diffusore assegnato nell'app Bose Music. Se esistono più diffusori con lo stesso nome, utilizzare il nome assegnato nell'app Alexa oppure modificare il nome nell'app Bose Music.
Impostare un timer	Imposta un timer di cinque minuti.
Scoprire altre possibilità	Quali sono le cose più interessanti che sai fare?
Fermare Alexa	Stop.

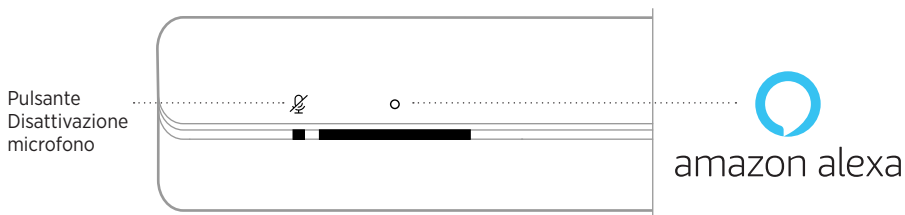
Utilizzare i controlli della soundbar

Il pulsante Azione  e il pulsante di disattivazione del microfono  consentono di controllare Alexa. Sono posizionati nella parte superiore della soundbar.



AZIONI DA PROVARE	AZIONE
Parlare ad Alexa	Toccare  e pronunciare la propria richiesta. Per un elenco di azioni da provare, visitare: https://www.amazon.com/usealexa
Interrompere sveglie e timer	Toccare  .
Fermare Alexa	Toccare  .
Accendere e spegnere il microfono	Toccare  . NOTA: quando il microfono è spento, l'indicatore di microfono spento è acceso con luce rossa fissa e Alexa non è accessibile.

CONTROLLARE L'AUDIO CON VOICE4VIDEO™

La tecnologia Bose Voice4Video™ estende le capacità vocali di Amazon Alexa più di quanto sia possibile con altre soundbar. Oltre a controllare la smart soundbar, si possono controllare il televisore e il ricevitore via cavo o satellitare semplicemente con la voce. Con una semplice domanda ad Alexa, è possibile accendere il televisore e la smart soundbar, sintonizzarsi su una stazione pronunciandone il nome o il numero di canale e iniziare a guardare istantaneamente i propri programmi preferiti. Niente più telecomandi smarriti e tutorial remoti, perché con Bose Voice4Video™ tutti diventano esperti, anche la babysitter o i suoceri poco tecnologici.

Configurare Voice4Video™

Per configurare Voice4Video™, utilizzare l'app Bose Music.

NOTA: prima di configurare Voice4Video™ è necessario impostare Alexa nell'app Bose Music (vedere pagina 28).

Utilizzare la propria voce

Pronunciare “Alexa” e poi:

AZIONI DA PROVARE	ESEMPI DI FRASI DA PRONUNCIARE
TV accesa	Accendi la TV.
Spegnere la TV	Spegni la TV.
Riprodurre un video	Riproduci.
Mettere in pausa un video	Pausa.
Riprendere la riproduzione di un video	Riprendi.
Passare al video successivo	Seguente.
Passare al video precedente	Precedente.
Commutare l'ingresso audio su <i>Bluetooth</i>	Passa a <i>Bluetooth</i> .
Guardare un canale specifico*	Sintonizzati su NFL Network.
Guardare un numero di canale specifico*	Sintonizzati sul canale 802.
Andare al canale successivo	Canale seguente.
Andare al canale precedente*	Canale precedente.

*Disponibile solo per ricevitori via cavo o satellitari.

ACCEDERE AD ASSISTENTE GOOGLE

La Bose Smart Soundbar 700 ora funziona con Assistente Google, quindi può essere controllata senza comandi manuali, ad esempio per riprodurre e mettere in pausa i contenuti audio preferiti usando soltanto la voce.

Per ulteriori informazioni su come funziona Assistente Google, visitare:

<https://support.google.com/assistant>

NOTE:



- Assistente Google non è disponibile in alcune lingue e in alcuni paesi.
- Per ulteriori informazioni sulla riproduzione di audio con Assistente Google, “Riprodurre musica con Assistente Google” a pagina 35.

Utilizzare la propria voce

Pronunciare “Hey Google” e poi:

AZIONI DA PROVARE	ESEMPI DI FRASI DA PRONUNCIARE
Accedere a Google smarts	Come si dice “amico” in spagnolo?
Divertirsi in famiglia	Che verso fa l'elefante?
Impostare un promemoria	Ricordami di chiamare mia mamma giovedì.
Controllare il calendario	Che impegni ho oggi?
Controllare la casa “smart”	Spegni le luci.



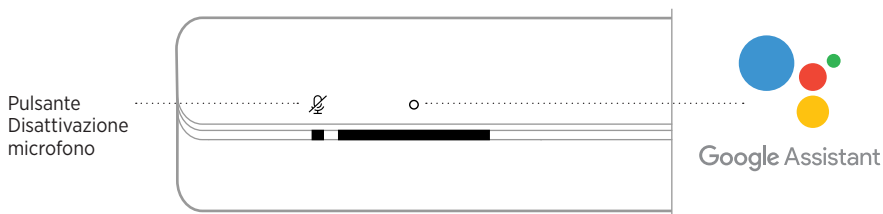

Utilizzare i controlli della soundbar

Si possono utilizzare il pulsante Azione  e il pulsante di disattivazione del microfono  per controllare Assistente Google. Sono posizionati nella parte superiore della soundbar.



AZIONI DA PROVARE

AZIONE

Parlare a Assistente Google	Toccare  e pronunciare la propria richiesta. Per un elenco di azioni da provare, visitare: https://support.google.com/assistant
Interrompere sveglie e timer	Toccare  .
Interrompere Assistente Google	Toccare  .
Accendere e spegnere il microfono	Toccare  . NOTA: quando il microfono è spento, l'indicatore di microfono spento è acceso con luce rossa fissa e Assistente Google non è accessibile.

RIPRODURRE MUSICA CON ASSISTENTE GOOGLE

Si può chiedere ad Assistente Google di riprodurre brani musicali dal servizio audio predefinito oppure da un servizio audio specifico.

Pronunciare “Hey Google” e poi:

AZIONI DA PROVARE	ESEMPI DI FRASI DA PRONUNCIARE
Riprodurre la musica	Suona musica jazz. NOTA: Assistente Google utilizza il servizio audio predefinito. Per cambiare il servizio audio predefinito, utilizzare l'app Assistente Google.
Controllare il diffusore	Alza il volume.
Riprodurre un servizio audio specifico	Riproduci NPR su TuneIn. NOTA: Assistente Google non supporta tutti i servizi audio.
Riprodurre su un diffusore specifico	Riproduci musica hip-hop in cucina. NOTA: pronunciare il nome del diffusore assegnato nell'app Bose Music. Se esistono più diffusori con lo stesso nome, utilizzare il nome assegnato nell'app Assistente Google oppure modificare il nome nell'app Bose Music.

Scegliere un servizio audio predefinito

Durante la configurazione iniziale di Assistente Google, l'app invita a selezionare un servizio audio predefinito. Quando si utilizza Assistente Google con i prodotti Bose, gli unici servizi predefiniti supportati sono Pandora e Spotify. Sebbene siano elencati altri servizi audio disponibili in fase di configurazione, questi non sono supportati.

Per garantire un'esperienza ottimale, scegliere Pandora o Spotify come servizio audio predefinito. Se il servizio audio scelto non è supportato, si genera un messaggio di errore quando si richiede la riproduzione di un brano musicale.

È possibile controllare i preset tramite l'app Bose Music o il telecomando.

NOTA: non è possibile impostare i preset in modalità *Bluetooth*.

IMPOSTARE UN PRESET

1. Riprodurre musica in streaming con l'app Bose Music.
2. Sul telecomando, premere il pulsante Bose Music 🎵.

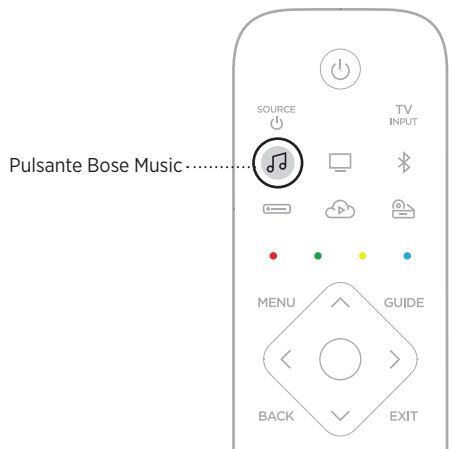

3. Premere e tenere premuto un preset fino a quando si sente un segnale acustico.



RIPRODURRE UN PRESET

1. Sul telecomando, premere il pulsante Bose Music .
2. Premere il pulsante di un preset per riprodurre un brano musicale.



La tecnologia wireless *Bluetooth* consente di riprodurre la musica in streaming da dispositivi mobili quali smartphone, tablet e computer portatili. Per poter riprodurre musica in streaming da un dispositivo è prima necessario connetterlo alla soundbar.

CONNETTERE UN DISPOSITIVO MOBILE

1. Sul telecomando, premere il pulsante *Bluetooth* .



La barra luminosa lampeggia in blu.

2. Sul dispositivo mobile, attivare la funzione *Bluetooth*.

SUGGERIMENTO: il menu *Bluetooth* si trova in genere nel menu Impostazioni.

3. Selezionare la soundbar dall'elenco dei dispositivi.

SUGGERIMENTO: cercare il nome immesso per la propria soundbar all'interno dell'app Bose Music. Se non è stato assegnato un nome alla soundbar, viene visualizzato quello predefinito.



Una volta effettuata la connessione, si attiva un segnale acustico. La barra luminosa si illumina di bianco fisso, quindi sfuma in nero. Il nome della soundbar viene visualizzato nell'elenco dei dispositivi mobili.

DISCONNETTERE UN DISPOSITIVO MOBILE

Scollegare il dispositivo mobile tramite l'app Bose Music.

SUGGERIMENTO: si possono anche utilizzare le impostazioni *Bluetooth* del dispositivo mobile. Se si disattiva la funzione *Bluetooth*, vengono scollegati anche tutti gli altri dispositivi.

RICONNETTERE UN DISPOSITIVO MOBILE

Sul telecomando, premere il pulsante *Bluetooth* .

La soundbar tenta di connettersi all'ultimo dispositivo connesso.

NOTE:

- Verificare che sul dispositivo mobile sia stata attivata la funzione *Bluetooth*.
- Il dispositivo deve essere entro un raggio di 9 metri e acceso.

CONNETTERE UN DISPOSITIVO MOBILE AGGIUNTIVO

È possibile memorizzare fino a otto dispositivi nell'elenco dispositivi della soundbar e connettere la soundbar attivamente a due dispositivi per volta.

NOTA: è possibile riprodurre audio da un solo dispositivo alla volta.

1. Sul telecomando, premere e tenere premuto il pulsante *Bluetooth* .



La barra luminosa lampeggia in blu.

2. Sul dispositivo mobile, selezionare la soundbar dall'elenco dei dispositivi.

NOTA: verificare che sul dispositivo mobile sia stata attivata la funzione *Bluetooth*.

CANCELLARE L'ELENCO DEI DISPOSITIVI DELLA SOUNDBAR

1. Toccare e tenere premuto  per 10 secondi fino a quando la barra luminosa non lampeggia in bianco due volte e poi sfuma in nero.

La barra luminosa lampeggia in blu.

2. Eliminare il diffusore dall'elenco dei dispositivi *Bluetooth*[®] sul dispositivo.

Tutti i dispositivi vengono cancellati e il diffusore è pronto per la connessione (vedere pagina 39).

La soundbar supporta l'audio AirPlay 2 e consente quindi di riprodurre rapidamente uno streaming audio trasmesso da un dispositivo Apple a una soundbar o a più diffusori.

NOTE:

- Per utilizzare AirPlay 2, è necessario un dispositivo Apple con sistema operativo iOS 11.4 o successivo.
- Il dispositivo Apple e la soundbar devono essere connessi alla stessa rete Wi-Fi.
- Per maggiori informazioni su AirPlay, visitare: <https://www.apple.com/airplay>

STREAMING AUDIO DAL CENTRO DI CONTROLLO

1. Sul dispositivo Apple, aprire il Centro di controllo.
2. Toccare e tenere premuta la scheda audio nell'angolo superiore destro dello schermo, quindi toccare l'icona AirPlay .
3. Selezionare la soundbar o i diffusori.

STREAMING AUDIO DA UN'APP

1. Aprire un'app musicale (ad esempio Apple Music) e selezionare un brano da riprodurre.
2. Toccare .
3. Selezionare la soundbar o i diffusori.

La barra luminosa a LED sulla parte anteriore della soundbar segnala lo stato della soundbar.

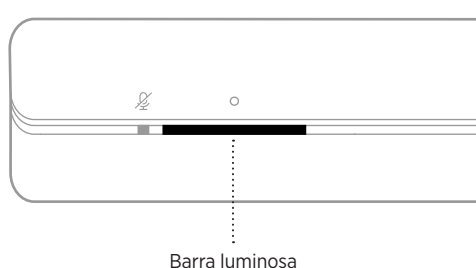

NOTA: la barra indica uno stato alla volta della sorgente selezionata.

STATO WI-FI

Mostra lo stato della connessione Wi-Fi della soundbar.

ATTIVITÀ DELLA BARRA LUMINOSA		STATO DEL SISTEMA
Bianco lampeggiante		Connessione alla rete Wi-Fi in corso
Bianco fisso, poi dissolvenza a nero		Connesso alla rete Wi-Fi





STATO BLUETOOTH

Mostra lo stato della connessione *Bluetooth* dei dispositivi mobili.

ATTIVITÀ DELLA BARRA LUMINOSA		STATO DEL SISTEMA
Blu lampeggiante		Pronto per la connessione al dispositivo mobile
Bianco lampeggiante		Connessione a un dispositivo mobile in corso
Bianco fisso, poi dissolvenza a nero		Connesso un dispositivo mobile
La luce bianca lampeggia due volte e poi sfuma in nero		Cancellazione dell'elenco dispositivi

STATO DELL'ASSISTENTE VOCALE

Mostra lo stato dell'assistente vocale.

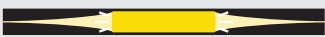
ATTIVITÀ DELLA BARRA LUMINOSA		STATO DEL SISTEMA
Spenta		L'assistente vocale è inattivo
La luce bianca scorre verso il centro della barra e poi diventa fissa		L'assistente vocale è in ascolto
La luce bianca scorre verso i lati della barra		L'assistente vocale sta "pensando"
Bianco lampeggiante (barra piena)		L'assistente vocale sta parlando
Giallo lampeggiante		Notifica dall'assistente vocale

Indicatore di microfono spento

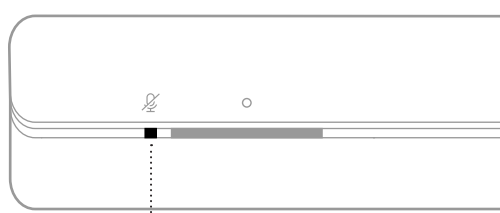



Indicatore di microfono spento

ATTIVITÀ DELL'INDICATORE	STATO DEL SISTEMA
Rosso fisso	Il microfono è spento.





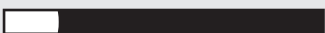

RIPRODUZIONE MULTIMEDIALE E CONTROLLO DEL VOLUME

Mostra lo stato della soundbar durante il controllo della riproduzione dei brani multimediali e del volume.

ATTIVITÀ DELLA BARRA LUMINOSA		STATO DEL SISTEMA
Due indicatori centrali si illuminano di bianco fisso		Riproduzione/pausa
L'estremità destra della barra luminosa lampeggia in bianco		Aumento volume
L'estremità sinistra della barra luminosa lampeggia in bianco		Riduzione volume
L'estremità sinistra della barra luminosa è accesa con luce bianca fissa		Audio disattivato

AGGIORNAMENTO E STATO DI ERRORE

Mostra lo stato degli aggiornamenti del software e gli avvisi di errori.

ATTIVITÀ DELLA BARRA LUMINOSA		STATO DEL SISTEMA
Arancione fisso		Configurazione Wi-Fi in corso
La luce bianca scorre da destra a sinistra		Scaricamento aggiornamento in corso
La luce bianca scorre da sinistra a destra		Aggiornamento della soundbar
Arancione lampeggiante (quattro volte)		Errore sorgente: vedere l'app Bose Music
Rosso lampeggiante (quattro volte)		La richiesta è temporaneamente non disponibile - riprovare più tardi
Rosso fisso		Errore della soundbar - contattare l'assistenza clienti Bose

AGGIORNARE LA SOUNDBAR

La soundbar si aggiorna automaticamente quando è connessa all'app Bose Music e alla rete Wi-Fi.

DISATTIVARE O ATTIVARE LA FUNZIONALITÀ WI-FI

Sul telecomando, tenere premuti il pulsante Bose Music 🎵 e il pulsante Salto in avanti ⏩ fino a quando la barra luminosa non lampeggia due volte in bianco e poi sfuma in nero.

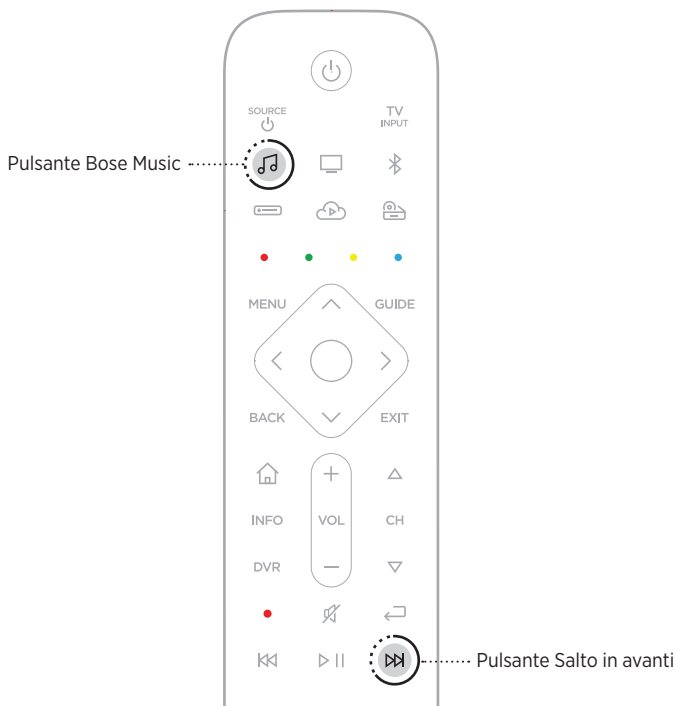

CONNETTERE ACCESSORI

È possibile connettere alla soundbar gli accessori indicati di seguito. Per ulteriori informazioni, vedere la guida per l'utente dell'accessorio.

- **Bose Bass Module 500:** worldwide.Bose.com/Support/BASS500
- **Bose Bass Module 700:** worldwide.Bose.com/Support/BASS700
- **Modulo bassi Acoustimass 300:** global.Bose.com/Support/AM300
- **Diffusori Bose Surround:** worldwide.Bose.com/Support/WSS
- **Bose Surround Speakers 700:** worldwide.Bose.com/Support/WSS700
- **Diffusore surround wireless Virtually Invisible 300:**
global.Bose.com/Support/VI300

CONNETTERE UN DIFFUSORE *BLUETOOTH* BOSE SOUNDLINK O DELLE CUFFIE BOSE

Con la tecnologia Bose SimpleSync™ è possibile connettere alla soundbar determinati modelli di diffusori *Bluetooth* Bose SoundLink o di cuffie Bose per cambiare modo di ascoltare la musica e l'audio dei film.

Vantaggi

- **Un'esperienza di ascolto TV indisturbata:** è possibile ascoltare l'audio del televisore senza interferenze esterne connettendo le cuffie Bose alla soundbar. Si possono utilizzare i sistemi di controllo del volume indipendenti di ciascun prodotto per abbassare il volume o disattivare l'audio della soundbar mantenendo il volume delle cuffie al livello desiderato.
- **Diffondere l'audio in un'altra stanza:** si può ascoltare la stessa musica in due stanze diverse contemporaneamente connettendo alla soundbar un diffusore Bose SoundLink *Bluetooth*.

NOTA: la tecnologia SimpleSync™ ha una portata *Bluetooth* di circa 9 metri. Le pareti e i materiali di costruzione possono talvolta influire negativamente sulla ricezione del segnale.

Prodotti compatibili

È possibile connettere alla soundbar la maggior parte dei diffusori *Bluetooth* Bose SoundLink e modelli specifici di cuffie Bose.

I prodotti compatibili più diffusi sono:

- Diffusore *Bluetooth* Bose SoundLink Revolve+
- Diffusore *Bluetooth* Bose SoundLink Mini
- Diffusore *Bluetooth* Bose SoundLink Color
- Bose Noise Cancelling Headphones 700
- Cuffie Bose QuietComfort 35 wireless

Nuovi prodotti vengono aggiunti periodicamente. Per un elenco completo e maggiori informazioni, visitare: worldwide.Bose.com/Support/Groups

Connettere mediante l'app Bose Music

Per connettere il diffusore *Bluetooth* Bose SoundLink o le cuffie Bose alla soundbar, utilizzare l'app Bose Music. Per ulteriori informazioni, visitare: worldwide.Bose.com/Support/Groups

NOTE:

- Verificare che il prodotto da connettere sia acceso, in un raggio di 9 metri dalla soundbar e pronto per connettersi a un altro dispositivo. Per ulteriori informazioni, consultare il manuale di istruzioni del prodotto specifico.
- È possibile collegare alla soundbar un solo prodotto per volta.

RICONNETTERE UN DIFFUSORE *BLUETOOTH* BOSE SOUNDLINK O DELLE CUFFIE BOSE

Accendere il diffusore *Bluetooth* Bose SoundLink o le cuffie Bose.

Il diffusore o le cuffie tentano di connettersi al dispositivo *Bluetooth* più recente, compresa la soundbar.

NOTE:

- La soundbar deve trovarsi nel raggio di portata del segnale (9 m) ed essere accesa.
- Se il diffusore non si connette, vedere “La soundbar non si riconnette a un diffusore *Bluetooth* Bose SoundLink precedentemente connesso” a pagina 57.
- Se le cuffie non si connettono, vedere “La soundbar non si riconnette a delle cuffie Bose precedentemente connesse” a pagina 57.

INSTALLARE LE BATTERIE DEL TELECOMANDO

1. Aprire il vano batterie sul retro del telecomando facendo scorrere il coperchio.

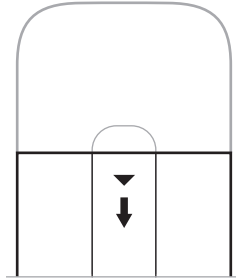

2. Inserire le quattro batterie AA (IEC-LR3) da 1,5 V in dotazione. Fare combaciare i simboli + e – sulle batterie con i segni + e – all’interno del vano.

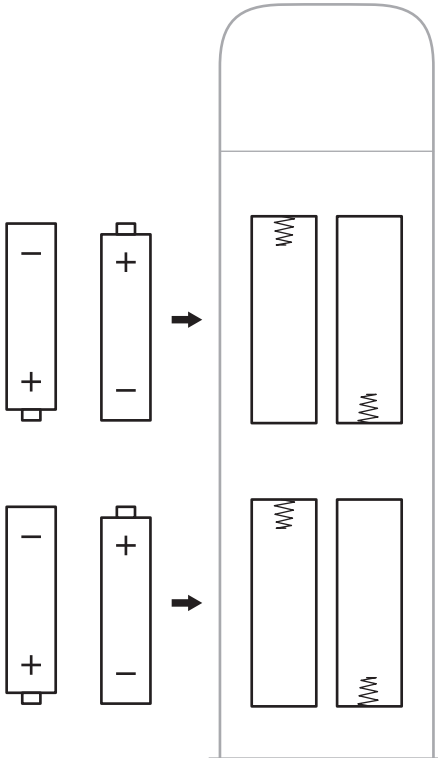

3. Richiudere il vano batterie facendo scorrere il coperchio.

PULIRE LA SOUNDBAR

Pulire l'esterno della soundbar con il panno di pulizia fornito o con un panno morbido e asciutto.

AVVERTENZE:

- NON versare liquidi sul sistema o nelle aperture.
- NON soffiare aria nel sistema.
- NON utilizzare un aspirapolvere per pulire il sistema.
- NON utilizzare prodotti spray vicino al sistema.
- NON utilizzare solventi, prodotti chimici o soluzioni detergenti contenenti alcol, ammoniaca o abrasivi.
- NON far cadere oggetti nelle aperture.

PARTI DI RICAMBIO E ACCESSORI

Per ordinare parti di ricambio e accessori, rivolgersi al servizio clienti Bose.

Visitare: worldwide.Bose.com/Support/SB700

GARANZIA LIMITATA

La soundbar è coperta da una garanzia limitata. Per i dettagli della garanzia limitata, consultare il nostro sito web all'indirizzo global.Bose.com/warranty.

Per effettuare la registrazione del prodotto, consultare global.Bose.com/register per istruzioni. La mancata registrazione non inciderà in alcun modo sui diritti previsti dalla garanzia limitata.

PROVARE PRIMA QUESTE SOLUZIONI

Se si dovessero riscontrare problemi con la soundbar:

- Assicurarsi che l'alimentatore sia collegato a una presa elettrica funzionante.
- Fissare bene tutti i cavi.
- Verificare lo stato della barra luminosa (vedere pagina 43).
- Allontanare la soundbar di 0,3-0,9 m da possibili fonti di interferenze (router wireless, telefoni cordless, televisori, microonde, ecc.).
- Spostare la soundbar entro il raggio di portata del segnale del router wireless o del dispositivo mobile, per un funzionamento corretto.
- Posizionare la soundbar come indicato nelle linee guida sul posizionamento (vedere pagina 15).

ALTRE SOLUZIONI

Se non si riesce a risolvere il problema, consultare la tabella seguente per individuare i sintomi e le possibili soluzioni dei problemi più comuni. Se non si è in grado di risolvere il problema, contattare il servizio clienti Bose.

Visitare: worldwide.Bose.com/contact

SINTOMO	SOLUZIONE
Assenza di un connettore HDMI eARC (ARC) o ottico sul televisore	Collegare il televisore utilizzando un convertitore audio e un cavo audio separato, ad esempio un cavo coassiale, da 3,5 mm o un cavo audio analogico (non fornito). Il tipo di convertitore e il tipo di cavo da impiegare dipendono dai connettori di uscita audio del televisore.
La soundbar non si accende	Collegare il cavo di alimentazione a una presa elettrica CA diversa. Utilizzare il telecomando per accendere la soundbar (vedere pagina 23). Scollegare i cavi di alimentazione della soundbar e del modulo bassi o dei diffusori surround opzionali, attendere 30 secondi, quindi collegarli bene alla presa elettrica CA.

SINTOMO	SOLUZIONE
<p>Il telecomando non funziona correttamente o non funziona affatto</p>	<p>Fare combaciare i simboli + e — sulle batterie con i segni + e — all'interno del vano (vedere pagina 49).</p> <p>Se i pulsanti funzione del ricevitore via cavo/satellitare sul telecomando lampeggiano, le batteria stanno per esaurire la carica (vedere pagina 26). Sostituire le batterie (vedere pagina 49).</p> <p>Assicurarsi che il telecomando sia entro il raggio operativo della soundbar (6 m).</p> <p>Assicurarsi che nello spazio tra il telecomando e la soundbar non siano presenti ostacoli.</p> <p>Accertarsi di aver selezionato la sorgente desiderata premendo il pulsante del volume sul telecomando, per verificare se il pulsante sorgente corretto lampeggia.</p> <p>Sulla soundbar, toccare e tenere premuto il pulsante Azione O per 5 secondi per eseguire il pairing del telecomando con la soundbar. Inserire le batterie nel telecomando (vedere pagina 49). Il telecomando si accende e i pulsanti sorgente si illuminano.</p> <p>NOTA: questa soluzione è utilizzabile solo se non è stato configurato un assistente vocale, non è presente una connessione Ethernet oppure non è disponibile nessun'altra connessione di rete.</p>

SINTOMO	SOLUZIONE
<p>Audio intermittente o assente</p>	<p>Se il lato sinistro della barra luminosa è acceso con luce bianca fissa, l'audio della soundbar è disattivato. Premere il pulsante disattivazione/riattivazione audio  per riattivare l'audio della soundbar.</p> <p>Verificare che l'audio del dispositivo non sia disattivato.</p> <p>Aumentare il volume sulla soundbar (vedere pagina 26) o sul dispositivo mobile.</p> <p>Commutare su una sorgente diversa (vedere pagina 24).</p> <p>Riprodurre l'audio da un'applicazione o un servizio musicale differente.</p> <p>Se l'audio proviene da una sorgente Wi-Fi, eseguire un reset del router.</p> <p>Riavviare il dispositivo mobile.</p> <p>Assicurarsi che il dispositivo utilizzato sia compatibile con la funzionalità <i>Bluetooth</i>.</p> <p>NOTA: non è possibile collegare cuffie <i>Bluetooth</i> alla soundbar.</p> <p>Assicurarsi che il cavo HDMI della soundbar sia inserito in un connettore del televisore contrassegnato con eARC o ARC (Audio Return Channel), non un connettore HDMI standard. Se il televisore non dispone di un connettore HDMI eARC o ARC, collegarlo alla soundbar utilizzando il cavo ottico (vedere pagina 62).</p> <p>Se la soundbar è collegata al connettore HDMI eARC o ARC del televisore, assicurarsi che l'opzione CEC (Consumer Electronics Control) sia attivata nel menu di sistema del televisore. A seconda del tipo di televisore, il nome usato per fare riferimento alla funzione CEC potrebbe essere diverso. Consultare il manuale di istruzioni del televisore.</p> <p>Scollegare il cavo HDMI della soundbar dal connettore HDMI eARC o ARC del televisore, quindi ricollegarlo.</p> <p>Inserire il cavo ottico in un connettore del televisore contrassegnato dalla dicitura Output o OUT, e non Input o IN.</p> <p>Scollegare i cavi di alimentazione della soundbar e del modulo bassi o dei diffusori surround opzionali, attendere 30 secondi, quindi collegarli bene alla presa elettrica CA.</p>
<p>La soundbar non si collega al modulo bassi o ai diffusori surround</p>	<p>Consultare la sezione sulla risoluzione dei problemi nel manuale di istruzioni del modulo bassi o dei diffusori surround (vedere pagina 47).</p> <p>Verificare che il modulo bassi o il diffusore surround siano compatibili con la soundbar (vedere pagina 47).</p> <p>Scollegare i cavi di alimentazione della soundbar e del modulo bassi o dei diffusori surround opzionali, attendere 30 secondi, quindi collegarli bene alla presa elettrica CA.</p>
<p>Audio assente dal modulo bassi o dai diffusori surround</p>	<p>Assicurarsi che il modulo bassi o i diffusori surround siano compatibili con la soundbar (vedere pagina 47).</p> <p>Controllare che il software dell'app Bose Music sia aggiornato.</p> <p>Regolare il livello dei bassi mediante l'app Bose Music (vedere pagina 27).</p> <p>Commutare su una sorgente diversa (vedere pagina 24).</p>

SINTOMO	SOLUZIONE
<p>Il suono proviene dal diffusore del televisore</p>	<p>Assicurarsi che il cavo HDMI della soundbar sia inserito in un connettore del televisore contrassegnato con eARC o ARC (Audio Return Channel). Se il televisore non dispone di un connettore HDMI eARC o ARC, collegarlo alla soundbar utilizzando il cavo ottico (vedere pagina 62).</p> <p>Disattivare gli altoparlanti del televisore. Consultare il manuale di istruzioni del televisore.</p> <p>Se la soundbar è collegata al connettore HDMI eARC o ARC del televisore, assicurarsi che l'opzione CEC (Consumer Electronics Control) sia attivata nel menu di sistema del televisore. A seconda del tipo di televisore, il nome usato per fare riferimento alla funzione CEC potrebbe essere diverso. Consultare il manuale di istruzioni del televisore.</p> <p>Scollegare il cavo HDMI della soundbar dal connettore HDMI eARC o ARC del televisore, quindi ricollegarlo.</p> <p>Ridurre al minimo il volume del televisore.</p> <p>Collegare la soundbar utilizzando sia il cavo HDMI (vedere pagina 61) sia il cavo ottico (vedere pagina 62).</p>
<p>Suono debole o distorto</p>	<p>Provare diverse sorgenti, se disponibili.</p> <p>Assicurarsi che il televisore supporti l'audio surround. Consultare il manuale di istruzioni del televisore.</p> <p>Se l'audio viene riprodotto da un altro dispositivo, abbassare il volume di tale dispositivo.</p> <p>Regolare il livello dei bassi mediante l'app Bose Music (vedere pagina 27).</p> <p>Disattivare gli altoparlanti del televisore. Consultare il manuale di istruzioni del televisore.</p> <p>Eseguire la calibrazione audio ADAPTIQ (vedere pagina 20).</p>
<p>La soundbar non riproduce l'audio dalla sorgente corretta oppure seleziona una sorgente non corretta dopo qualche istante</p>	<p>Impostare la funzione CEC su Alternate tramite l'app Bose Music.</p> <p>Disattivare la funzione CEC sulla sorgente (per ulteriori informazioni, consultare il manuale della sorgente).</p> <p>Collegare la soundbar utilizzando sia il cavo HDMI (vedere pagina 61) che il cavo ottico (vedere pagina 62).</p>
<p>Soundbar e sorgente non si accendono/spengono contemporaneamente</p>	<p>Sul telecomando, premere il pulsante della sorgente che non è sincronizzata.</p> <p>Premere il pulsante di accensione  per attivare/disattivare la sorgente.</p>

SINTOMO	SOLUZIONE
<p>La soundbar non si connette alla rete Wi-Fi</p>	<p>Nell'app Bose Music, selezionare il nome di rete corretto e immettere la password di rete (con le corrette minuscole e maiuscole).</p> <p>Verificare che la soundbar e il dispositivo mobile siano connessi alla stessa rete Wi-Fi.</p> <p>Se le informazioni di rete sono cambiate, vedere pagina 19.</p> <p>Abilitare la funzione Wi-Fi sul dispositivo che si sta utilizzando per la configurazione.</p> <p>Chiudere le altre applicazioni aperte sul dispositivo mobile.</p> <p>Riavviare il dispositivo mobile e il router.</p> <p>Se il router supporta sia la banda a 2,4 GHz sia quella a 5 GHz, accertarsi che il dispositivo mobile e la soundbar siano collegati alla stessa banda.</p> <p>NOTA: assegnare a ogni banda un nome univoco per essere sicuri di connettersi alla banda corretta.</p> <p>Reimpostare il router.</p> <p>Scollegare i cavi di alimentazione della soundbar e del modulo bassi o dei diffusori surround opzionali, attendere 30 secondi, quindi collegarli bene alla presa elettrica CA. Disinstallare l'app Bose Music sul dispositivo mobile, reinstallarla e riavviare la procedura di configurazione.</p> <p>Provare a connettersi alla rete tramite cavo Ethernet.</p>
<p>La soundbar non si connette al dispositivo Bluetooth</p>	<p>Sul dispositivo mobile, disattivare e poi riattivare la funzione <i>Bluetooth</i>. Rimuovere la soundbar dall'elenco dei dispositivi <i>Bluetooth</i>. Connetterlo di nuovo (vedere pagina 39).</p> <p>Connettere un dispositivo mobile diverso (vedere pagina 39).</p> <p>Assicurarsi che il dispositivo utilizzato sia compatibile con la funzionalità <i>Bluetooth</i>.</p> <p>NOTA: non è possibile collegare cuffie <i>Bluetooth</i> alla soundbar.</p> <p>Rimuovere la soundbar dall'elenco di pairing dei dispositivi mobili <i>Bluetooth</i>, quindi riconnetterla (vedere pagina 39).</p> <p>Eliminare l'elenco della soundbar (vedere "Cancellare l'elenco dei dispositivi della soundbar" a pagina 41) ed effettuare nuovamente il collegamento (vedere pagina 41).</p>
<p>La soundbar non esegue lo streaming audio con AirPlay</p>	<p>Assicurarsi che la soundbar sia accesa ed entro il raggio operativo (vedere pagina 15).</p> <p>Assicurarsi che il dispositivo Apple e la soundbar siano connessi alla stessa rete Wi-Fi.</p> <p>Aggiornare il dispositivo Apple.</p> <p>Verificare che la soundbar sia aggiornata (vedere pagina 46).</p> <p>Se non si riesce a individuare l'icona AirPlay  nell'app utilizzata per riprodurre musica in streaming, eseguire lo streaming audio dal Centro di controllo.</p> <p>Per ulteriore assistenza, visitare: https://www.apple.com/airplay</p>

SINTOMO	SOLUZIONE
L'app Bose Music non funziona sul dispositivo mobile	<p>Assicurarsi che il dispositivo mobile sia compatibile con l'app Bose Music e rispetti i requisiti minimi di sistema. Per ulteriori informazioni, consultare l'app store del dispositivo mobile.</p> <p>Disinstallare l'app Bose Music sul dispositivo mobile, quindi reinstallarla (vedere pagina 18).</p>
La soundbar non è visibile e quindi non è possibile aggiungerla a un altro account Bose	<p>Verificare che la condivisione della soundbar sia attivata tramite l'app Bose Music.</p> <p>Verificare che la soundbar e il dispositivo mobile siano connessi alla stessa rete Wi-Fi.</p>
Alexa non risponde	<p>Controllare che Alexa sia stato configurato utilizzando l'app Bose Music (vedere pagina 28).</p> <p>NOTA: la soundbar deve essere configurata e connessa alla rete Wi-Fi utilizzando l'app Bose Music.</p> <p>Verificare che Amazon Alexa sia disponibile nel paese in cui ci si trova.</p> <p>Controllare che l'indicatore di microfono spento non sia acceso con luce rossa. Per attivare il microfono, vedere pagina 30.</p> <p>Connettere il dispositivo mobile al Wi-Fi.</p> <p>Assicurarsi che la versione dell'app Amazon Alexa sia quella più aggiornata.</p> <p>Verificare che il dispositivo mobile sia compatibile.</p> <p>Controllare che sia stata attivata la parola di attivazione (vedere pagina 29).</p> <p>Rimuovere Alexa dalla soundbar utilizzando l'app Bose Music. Aggiungere di nuovo Alexa.</p> <p>Pronunciare il nome assegnato nell'app Bose Music. Se esistono più diffusori con lo stesso nome, utilizzare il nome assegnato nell'app Alexa oppure modificare il nome nell'app Bose Music.</p> <p>Se si usa Voice4Video™:</p> <ul style="list-style-type: none"> • Assicurarsi che nello spazio tra la soundbar, il televisore e/o il ricevitore via cavo o satellitare non siano presenti ostacoli. • Verificare che la soundbar sia collegata mediante il cavo HDMI (vedere pagina 61). • Assicurarsi di aver configurato questa funzione con l'app Bose Music e collegato il televisore e/o il ricevitore via cavo o satellitare. • Verificare di aver immesso il proprio codice postale e il fornitore di servizi del ricevitore via cavo/satellitare. <p>Per assistenza, visitare il sito: https://www.amazon.com/usealexa</p>

SINTOMO	SOLUZIONE
Assistente Google non risponde	<p>Controllare che Assistente Google sia stato configurato utilizzando l'app Bose Music (vedere pagina 28).</p> <p>Connettere il dispositivo mobile al Wi-Fi.</p> <p>Assicurarsi che Assistente Google sia disponibile nel paese in cui ci si trova.</p> <p>Assicurarsi che la versione dell'app Assistente Google sia quella più aggiornata.</p> <p>Verificare che il dispositivo mobile sia compatibile.</p> <p>Rimuovere Assistente Google dalla soundbar mediante l'app Bose Music. Quindi, aggiungere di nuovo Assistente Google.</p> <p>Scegliere Pandora o Spotify come servizio audio predefinito (vedere pagina 35).</p> <p>Assicurarsi di utilizzare lo stesso account di servizio audio nell'app Bose Music e nell'app Assistente Google.</p> <p>Assistente Google potrebbe non soddisfare la richiesta. Nuove funzioni vengono aggiunte periodicamente.</p> <p>Per ulteriore assistenza, visitare: https://support.google.com/assistant</p>
Modificare le impostazioni dei risultati personali di Assistente Google	<p>Per disattivare i risultati personali o modificare l'account in merito ai risultati personali, utilizzare il menu Impostazioni nell'app Assistente Google.</p>
Un preset non risponde	<p>Verificare che il preset sia stato impostato (vedere pagina 36).</p>
La soundbar non si connette a un diffusore Bluetooth Bose SoundLink o alle cuffie Bose	<p>Verificare che il diffusore o le cuffie siano accesi, entro un raggio di 9 metri dalla soundbar e pronti per connettersi a un altro dispositivo. Per ulteriori informazioni, consultare il manuale di istruzioni del prodotto specifico.</p>
La soundbar non si riconnette a un diffusore Bluetooth Bose SoundLink precedentemente connesso	<p>Sul diffusore, utilizzare i comandi del prodotto per scorrere l'elenco dei dispositivi finché non viene pronunciato il nome della soundbar. Per istruzioni specifiche per il prodotto in uso, consultare il manuale di istruzioni del proprio diffusore.</p>
La soundbar non si riconnette a delle cuffie Bose precedentemente connesse	<p>Connettere mediante l'app Bose Music. Questa opzione è accessibile dal menu Impostazioni.</p>

SINTOMO**SOLUZIONE**



Ritardo nella riproduzione audio su un diffusore *Bluetooth* Bose SoundLink o su cuffie Bose

Non tutti i diffusori o tutte le cuffie sono in grado di riprodurre l'audio in sincronia perfetta quando sono connessi alla soundbar. Per verificare se il proprio prodotto è compatibile, visitare: worldwide.Bose.com/Support/Groups

Installare gli aggiornamenti software disponibili per il diffusore o le cuffie. Per verificare se sono disponibili aggiornamenti, aprire sul dispositivo mobile l'app Bose appropriata per il proprio prodotto oppure visitare btu.Bose.com sul computer.

RIPRISTINARE LA SOUNDBAR

Il ripristino delle impostazioni di sistema elimina dalla soundbar tutte le impostazioni di sorgente, volume e rete e le impostazioni di calibrazione audio ADAPTiQ; tutte le impostazioni vengono riportate a quelle originali di fabbrica.

1. Sul telecomando, tenere premuti il pulsante di accensione  e il pulsante Salto in avanti  per 5 secondi, fino a quando la barra luminosa non lampeggia due volte in bianco e poi sfuma in nero.

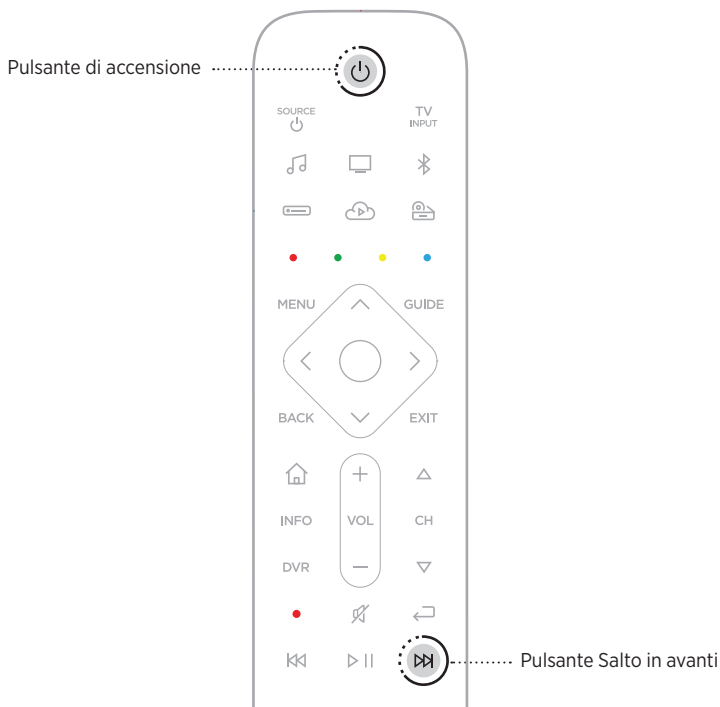

La soundbar viene riavviata. Al termine del ripristino, la barra luminosa inizia a lampeggiare con luce arancione.

2. Per ripristinare le impostazioni di rete e audio della soundbar:
 - a. Avviare l'app Bose Music sul proprio dispositivo mobile e aggiungere la soundbar alla propria rete (vedere pagina 19).
 - b. Eseguire la calibrazione audio ADAPTiQ mediante l'app Bose Music.

OPZIONI DI CONNESSIONE

Collegare la soundbar al televisore mediante una delle seguenti due opzioni di connessione:

Opzione 1 (preferenziale): HDMI eARC o ARC (Audio Return Channel)

Opzione 2: cavo ottico

NOTA: l'opzione da preferire è il collegamento della soundbar al connettore HDMI eARC o ARC del televisore mediante il cavo HDMI.

1. Sul retro del televisore, individuare i pannelli dei connettori **HDMI IN** e **Audio OUT** (ottico).

NOTA: il pannello connettori del televisore potrebbe essere diverso da quello raffigurato. Eventualmente basarsi sulla forma del connettore.

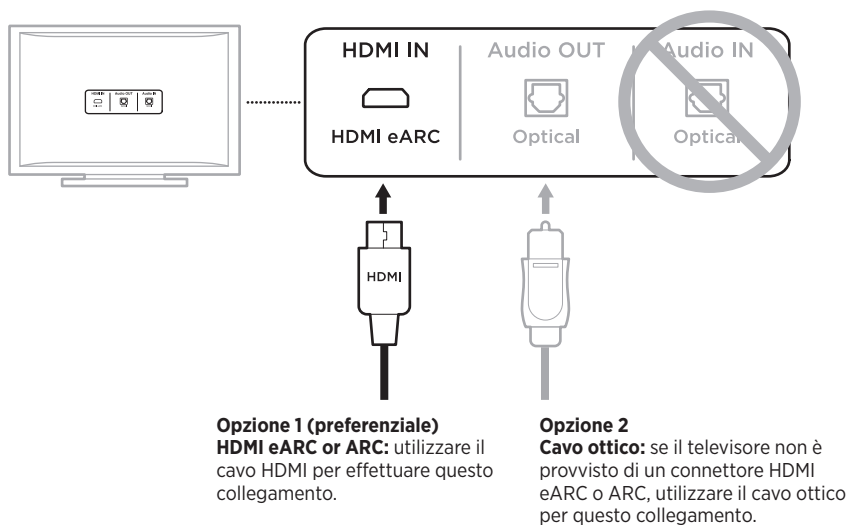

2. Scegliere un cavo audio.

COLLEGARE LA SOUNDBAR AL TELEVISORE

Dopo aver scelto un cavo audio, collegare la soundbar al televisore.

Opzione 1 (preferenziale): HDMI eARC o ARC

1. Inserire un'estremità del cavo HDMI nel connettore **HDMI eARC** o **ARC** del televisore.

NOTA: assicurarsi che il cavo HDMI sia inserito in un connettore HDMI eARC o ARC del televisore, non in un connettore HDMI standard. Se il televisore non è dotato di un connettore HDMI eARC o ARC, vedere pagina 62.

2. Inserire l'altra estremità del cavo nel connettore **HDMI (ARC)** della soundbar.

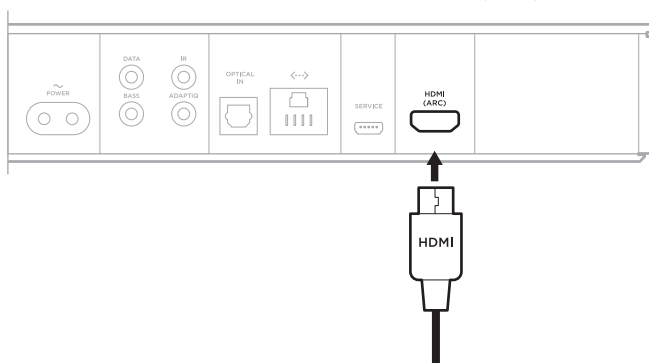

Opzione 2: cavo ottico

Se il televisore non è provvisto di un connettore HDMI eARC o ARC, utilizzare il cavo ottico per collegare la soundbar al televisore.

1. Rimuovere il cappuccio di protezione da entrambe le estremità del cavo ottico.

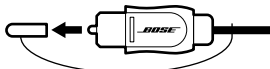

ATTENZIONE: l'inserimento dello spinotto con l'orientamento sbagliato può danneggiare lo spinotto stesso e/o il connettore.

2. Collegare un'estremità del cavo ottico al connettore **Optical OUT** del televisore.
3. Prendere lo spinotto all'altra estremità del cavo ottico.
4. Allineare lo spinotto con il connettore **OPTICAL IN** della soundbar, quindi inserirlo con cura.

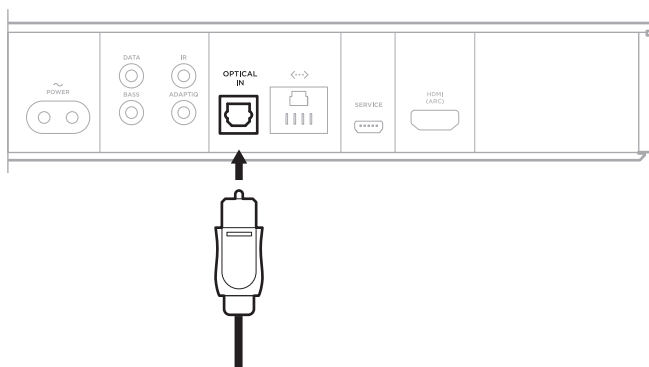



NOTA: il connettore è dotato di uno sportellino girevole che si sposta quando lo spinotto viene inserito.

5. Spingere con decisione lo spinotto nel connettore finché non si sente un clic.



VERIFICARE IL SUONO

NOTA: per evitare che il suono venga distorto, disattivare gli altoparlanti del televisore. Per ulteriori informazioni, consultare le istruzioni per l'uso del televisore.

1. Accendere il televisore.
2. Se si usa un ricevitore via cavo/satellitare o un'altra sorgente secondaria:
 - a. Accendere la sorgente.
 - b. Selezionare l'ingresso TV appropriato.
3. Se la soundbar non è accesa, premere il pulsante di accensione  sul telecomando.
Si percepirà il suono provenire dalla soundbar.
4. Premere il pulsante di disattivazione/riattivazione audio .
Non si udirà più alcun suono proveniente dai diffusori del televisore o dalla soundbar.

NOTA: se il suono proviene dagli altoparlanti del televisore oppure non si percepisce alcun suono proveniente dalla soundbar, vedere pagina 54.

Kérjük, olvassa el, és tartsa be a biztonsági és használati utasításokat.

CE A Bose Corporation ezennel kijelenti, hogy a jelen termék megfelel a rádióberendezésekre és távközlési végberendezésekre vonatkozó 2014/53/EK irányelv és minden más idevonatkozó EU-irányelv alapvető követelményeinek és egyéb rendelkezéseinek. A teljes megfelelőségi nyilatkozat a következő címen található: www.Bose.com/compliance.

Fontos biztonsági utasítások

1. Olvassa el ezeket az utasításokat.
2. Őrizze meg őket.
3. Tartson be minden figyelmeztetést.
4. Tartsa be az összes utasítást.
5. Ne használja a készüléket víz közelében.
6. Csak száraz ronggyal tisztítsa.
7. Ne zárja el a szellőzőnyílásokat. A készüléket a gyártó utasításainak megfelelően helyezze el.
8. Ne helyezze a készüléket hőforrások, például fűtőtest, tűzhely vagy egyéb hőtermelő berendezés közelébe (ideértve az erősítőket is).
9. A tápkábelt úgy helyezze el, hogy ne léphessenek rá, és ne csípődhessen be – főleg a dugóknál, dugaszolóaljzatoknál és azon a helyen, ahol a tápkábel kilép a készülékből.
10. Kizárólag a gyártó által meghatározott kiegészítőket/tartozékokat használja.
11.  A készüléket csak a hozzá mellékelte vagy a gyártó által meghatározott kocsival, állvánnyal, háromlábú állvánnyal, konzollal vagy asztallal használja. Kocsi használata esetén a kocsi és a készülék együttes mozgásakor legyen óvatos, hogy megelőzze az esetleges borulás okozta sérülést.
12. Húzza ki a készülék dugóját villámláskor, vagy ha hosszabb ideig nem fogja használni.
13. A javítási munkákat bízza szakemberre. Szervizelésre akkor van szükség, ha a készülék valamilyen módon meghibásodott, például megsérült a hálózati csatlakozózsínórja vagy a csatlakozódugója, folyadék ömlött vagy nehéz tárgy esett rá, eső vagy nedvesség érte, működésében rendellenesség tapasztalható, vagy leesett.

VIGYÁZAT / FIGYELMEZTETÉS



Ez a szimbólum azt jelzi a terméken, hogy a termék dobozában olyan szigetelés nélküli, veszélyes feszültség van jelen, amely áramütést okozhat.



A terméken található ezen szimbólum azt jelzi, hogy az útmutatóban fontos kezelési és karbantartási utasítások szerepelnek.



A termék apró részeket tartalmaz, melyek fulladást okozhatnak. 3 éves kor alatti gyermekek számára nem alkalmas.



A termék mágneses anyagot tartalmaz. Tájékozódjon kezelőorvosánál, hogy ez hatással lehet-e az Ön által használt beültethető orvostechnikai eszközre.



A termék edzett üveg felületet tartalmaz. Óvatosan kezelje, nehogy ütődés érje. Ha eltörik, óvatosan kezelje a törött üvegdarabokat.

- A tűz és az áramütés kockázatának csökkentése érdekében a terméket óvja esőtől, folyadékoktól és párától.
- Ügyeljen rá, hogy a termékre NE csöpögjön, illetve ne fröccsenjen víz. A termékre és annak közelébe ne helyezzen vázát vagy más, folyadékkal töltött edényt.
- Tartsa a terméket távol tűztől és más hőforrásoktól. A termékre és annak közelébe TILOS gyertyát vagy egyéb nyílt lánggal működő eszközt helyezni.
- NE végezzen a terméken engedély nélküli módosítást.
- NE használja járművekben és hajókon.
- Ha leválasztó egységként a hálózati csatlakozódugaszt vagy a készülécsatlakozót használja, az ilyen leválasztó egységnek mindig működőképés állapotban kell lennie.



仅适用于 2000m 以下地区安全使用

Kizárólag 2000 méternél alacsonyabb tengerszint feletti magasságban használja.

- A termékhez mellékelte akkumulátor a nem megfelelő kezelés esetén tüzet vagy vegyi égést okozhat.
- Az akkumulátor szivárgása esetén ügyeljen arra, hogy a folyadék ne hogy a bőrére vagy a szemébe kerüljön. A folyadékkal történő érintkezés esetén forduljon orvoshoz.
- Óvja az akkumulátort tartalmazó termékeket a túlzott hőhatástól, például a közvetlen napsütéstől, a tűztől és hasonló hatásoktól.
- A termék felszereléséhez kizárólag a következő hardvert használja: Bose Soundbar Wall Bracket fali tartó.

MEGJEGYZÉS: A berendezést az FCC-szabályzat 15. cikke szerint tesztelték. Ez alapján a berendezés megfelel a „B” osztályú digitális eszközök előírásainak. Ezen határértékek megfelelő védelmet nyújtanak a káros sugárzások ellen lakóépületen belül. A berendezés rádiófrekvenciás energiát termel, használ és sugározhat, és amennyiben nem az utasításoknak megfelelően helyezik üzembe és használják, a rádiókommunikációra nézve káros interferenciát okozhat. Arra azonban nincs garancia, hogy adott körülmények között nem lép fel interferencia. Ha a berendezés nem kívánt interferenciával zavarja a rádió- vagy a televízióadást (ezt a berendezés ki- és bekapcsolásával lehet ellenőrizni), javasoljuk, hogy az interferencia kiküszöbölése érdekében próbálkozzon az alábbiak egyikével:

- Fordítsa el vagy helyezze át a vevőantennát.
- Növelje a berendezés és a vevőkészülék közötti távolságot.
- A berendezést a vevőkészülék áramellátását biztosító áramkörtől eltérő áramkör aljzatához csatlakoztassa.
- Forduljon a forgalmazóhoz vagy tapasztalt rádió-/televíziószerelőhöz.

A Bose Corporation által kifejezetten jóvá nem hagyott módosítások vagy változtatások esetén érvénytelenné válhat a berendezés működtetésére adott felhasználói engedély.

Ez a készülék megfelel az FCC-szabályzat 15. részének és az ISED Canada nem engedélyköteles RSS-szabványainak. A működés során a következő két feltételnek kell eleget tenni: (1) ez a készülék nem bocsáthat ki káros interferenciát, és (2) ennek a készüléknek el kell viselnie bármilyen interferenciát, az esetlegesen rendellenes működést okozó interferenciát is beleértve.

Ez a készülék megfelel az FCC és az ISED Canada által az általános népelességre vonatkozóan megállapított sugárzási határértékeknek. A berendezés telepítése és működtetése során a sugárzó egység és az emberi test között legalább 20 cm-es távolságot kell tartani. Ezt a jeladót tilos bármilyen antenna vagy jeladó mellé helyezni, illetve azokkal együtt használni.

A készülék csak zárt térben használható, amikor az 5150–5250 MHz-es frekvenciatartományban működteti, hogy ne okozzon esetlegesen káros interferenciát az azonos csatornát használó mobil műholdvevő rendszerekkel.

CAN ICES-3(B)/NMB-3(B)

A jelen termék megfelel az energiával kapcsolatos termékek környezetbarát tervezésére vonatkozó követelményeket meghatározó 2009/125/EC direktíva előírásainak, és ennek megfelelően eleget tesz a következő normák és dokumentumok előírásainak: 1275/2008 (EK) rendelet a 801/2013 (EK) rendelettel kiegészítve.

Az energiafelhasználásra vonatkozó kötelező állapotinformációk	Energiafelhasználási módok	
	Készenlét*	Hálózati készenléti
Energiafogyasztás a megadott energiafelhasználási módban, 230 V/50 Hz bemeneti teljesítmény mellett	< 0,5 W	minden hálózati típus $\leq 2,0$ W
A berendezés ennyi idő elteltével lép automatikusan az adott módba	< 2,5 óra	≤ 20 perc
Energiafogyasztás hálózati készenléti módban, ha minden vezetékes port csatlakoztatva van, és az összes vezeték nélküli hálózati port aktíválva van, 230 V/50 Hz bemeneti teljesítmény mellett	NA	$\leq 2,0$ W
Hálózati port inaktíválási/aktíválási folyamatai. Az összes hálózat inaktíválásával a készenléti mód aktiválódik.* * a hálózatok inaktíválása vagy a készenléti módba lépés előtt a Mikrofon be/ki gombbal ellenőrizze, hogy a mikrofon be van-e kapcsolva (a piros jelzőfény nem világít).	<p>Wi-Fi®: Inaktíválásához nyomja le és tartsa lenyomva egyszerre a távvezérlő Bose Music gombot és az Előreléptetés gombot. Az aktíváláshoz ismétlje meg a műveletet.</p> <p>Bluetooth®: Inaktíválásához törölje a párosítási lista tartalmát. Ehhez nyomja le és tartsa lenyomva 10 másodpercig a távvezérlő Bluetooth® gombját. Aktiválásához párosítsa egy Bluetooth®-forrással.</p> <p>Ethernet: Inaktíválásához húzza ki az Ethernet-kábelt. Aktiválásához dugja be az Ethernet-kábelt.</p>	

Európában:

Működési frekvenciatartományok: 2400–2483,5 MHz, 5150–5350 MHz és 5470–5725 MHz.

A maximális átviteli teljesítmény kevesebb mint 20 dBm EIRP.

Működési frekvenciatartomány: 5725–5850 MHz.

A maximális átviteli teljesítmény kevesebb mint 14 dBm (25 mW) EIRP.

A maximális átviteli teljesítmény a törvényben meghatározott korlátok alatt van, ezért az SAR-tesztelésre nincs szükség, és a vonatkozó előírások értelmében az alól kivételt képez.

Amennyiben a jelen készüléket az 5150–5350 MHz-es frekvenciatartományban működtetik, kizárólag beltérben használható a táblázatban felsorolt összes EU-ország esetében.

									
BE	DK	IE	UK	FR	CY	SK	HU	AT	SE
BG	DE	PT	EL	HR	LV	LT	MT	PL	
CZ	EE	FI	ES	IT	RO	LU	NL	SI	



Ez a szimbólum azt jelenti, hogy a terméket nem szabad a háztartási hulladékkal együtt kidobni, hanem egy megfelelő hulladékkezelő létesítményben kell leadni, ahol gondoskodnak a termék újrahasznosításáról.

A megfelelő hulladékkezelés és újrahasznosítás hozzájárul a természeti erőforrások, az emberi egészség és a környezet védelméhez. A feleslegessé vált termék kezelésével és újrahasznosításával kapcsolatos további információkért forduljon a helyi önkormányzat hulladékkezeléssel megbízott szolgáltatójához, vagy ahhoz az üzlethez, ahol ezt a terméket vásárolta.

A kifizogasztású rádiófrekvenciás eszközök kezelésére vonatkozó korlátozások

XII. törvénycikk

A kifizogasztású rádiófrekvenciás eszközök kezelésére vonatkozó korlátozásoknak megfelelően, a vállalatok, a szervezetek és a felhasználók az NCC külön felhatalmazása nélkül nem változtathatják meg a jóváhagyott kifizogasztású rádiófrekvenciás eszközök frekvenciáját, nem fokozhatják annak jeladási teljesítményét, és nem módosíthatják annak eredeti jellemzőit és teljesítményét.

XIV. törvénycikk

A kifizogasztású rádiófrekvenciás eszközök nem befolyásolhatják a repülőgépek biztonságát, illetve nem okozhatnak interferenciát a jogszerűen engedélyezett kommunikációban. Ha ez mégis megtörténik, a felhasználónak azonnal abba kell hagynia a készülék használatát, amíg az interferencia meg nem szűnik. Az említett jogi kommunikáció a távközlési törvénynek („Telecommunications Act”) megfelelő rádiókommunikációra vonatkozik.

A kifizogasztású rádiófrekvenciás eszközöknek el kell viselniük a jogilag engedélyezett kommunikációból származó vagy a rádióhullámokat kibocsátó ISM-készülékekről érkező interferenciát.



A használt akkumulátort helyesen, a helyi előírásoknak megfelelően kezelje hulladékként.

Az akkumulátort tilos elégetni.

A veszélyes anyagokra vonatkozó kínai korlátozások táblázata

Mérgező vagy veszélyes anyagok és vegyi elemek nevei a termékben						
	Mérgező vagy veszélyes anyagok és elemek					
Alkatrész neve	Ólom (Pb)	Higany (Hg)	Kadmium (Cd)	Hat vegyértékű króm (Cr(VI))	Polibrómozott bifenil (PBB)	Polibrominált difeniléter (PBDE)
NYÁK-ok	X	0	0	0	0	0
Fémrészek	X	0	0	0	0	0
Műanyag részek	0	0	0	0	0	0
Hangszórók	X	0	0	0	0	0
Kábelek	X	0	0	0	0	0
Ez a táblázat az SJ/T 11364 előírásainak megfelelően készült.						
O: Azt jelzi, hogy az adott mérgező vagy veszélyes anyag mennyisége az adott alkatrész egyetlen homogén anyagában sem éri el a GB/T 26572 által meghatározott határértéket.						
X: Azt jelzi, hogy az adott mérgező vagy veszélyes anyagot az alkatrész legalább egy homogén anyaga a GB/T 26572 korlátozó előírásait meghaladó mértékben tartalmazza.						

A veszélyes anyagokra vonatkozó tajvani korlátozások táblázata

Berendezés neve: Aktív hangszóró, típusjelölés: 425842						
	Korlátozott anyagok és kémiai jelölésük					
Egység	Ólom (Pb)	Higany (Hg)	Kadmium (Cd)	Hat vegyértékű króm (Cr+6)	Polibrómozott bifenilek (PBB)	Polibrómozott difenil-éterek (PBDE)
NYÁK-ok	-	o	o	o	o	o
Fémrészek	-	o	o	o	o	o
Műanyag részek	o	o	o	o	o	o
Hangszórók	-	o	o	o	o	o
Kábelek	-	o	o	o	o	o
1. megjegyzés: A „o” jelzés azt jelenti, hogy a szabályozott anyag százaléka nem haladja meg a jelenlegi referenciaérték százalékát.						
2. megjegyzés: Az „-” jelölés azt jelenti, hogy a szabályozott anyag megfelel a kivételnek.						

Gyártás dátuma: A gyári szám nyolcadik számjegye a gyártási évet jelzi: például a „0” 2010-et vagy 2020-at jelöl.

Kínai importőr: Bose Electronics (Shanghai) Company Limited, Part C, Plant 9, No. 353 North Riyang Road, Kína (Shanghai) Pilot Free Trade Zone

EU-importőr: Bose Products B.V., Gorslaan 60, 1441 RG Purmerend, Hollandia

Tajvani importőr: Bose Taiwan Branch, 9F-A1, No. 10, Section 3, Minsheng East Road, Taipei City 104, Tajvan.
Telefonszám: +886-2-2514 7676

Mexikói importőr: Bose de México, S. de R.L. de C.V., Paseo de las Palmas 405-204, Lomas de Chapultepec, 11000 México, D.F. Telefonszám: +5255 (5202) 3545

Névleges bemeneti értékek: 100–240 V \sim 50/60 Hz, 65 W

A CMIIT-azonosító a hangsugárzó hátulján lévő termékcímkén található.

Feljegyzendő adatok

A gyári szám és a modellszám a hangsugárzó hátoldalán található.

Gyári szám: _____

Modellszám: _____

A bizonylatot tartsa a kezelési útmutató mellett. Ragadja meg az alkalmat, és regisztrálja az Ön által vásárolt Bose terméket! Ezt egyszerűen megteheti a következő címen: global.Bose.com/register

Biztonsági információk

A jelen termék képes a Bose automatikus frissítéseinek fogadására. Az automatikus biztonsági frissítések fogadásához végezze el a Bose Music alkalmazásban a termékbeállítási folyamatot, és csatlakoztassa a terméket az internethez. **Ha nem végzi el a beállítási folyamatot, a Bose által közzétett frissítések telepítéséért Ön felel.**

Az Amazon, az Alexa, az Amazon Music és az összes kapcsolódó logó az Amazon, Inc. vagy leányvállalatainak védjegye.

Az Apple, az Apple embléma, az Apple Music és az AirPlay az Apple Inc. Amerikai Egyesült Államokban és más országokban bejegyzett védjegye. Az App Store az Apple Inc. szolgáltatásjegye.

A „Works with Apple” jelvény használata azt jelzi, hogy az adott tartozék kifejezetten a jelvényen feltüntetett technológiával való használatra készült, és a fejlesztő az Apple működési követelményeinek teljesítésére vonatkozó tanúsítvánnyal látta el.

A *Bluetooth*[®] szövevény és emblémák a Bluetooth SIG, Inc. tulajdonát képező, bejegyzett védjegyek, amelyeket a Bose Corporation minden esetben engedéllyel használ.

 **Dolby Audio** A Dolby Laboratories licence alapján gyártva. A Dolby, a Dolby Audio és a kettős D szimbólum a Dolby Laboratories Licensing Corporation védjegye.



A DTS szabadalmi megtalálhatók a <http://patents.dts.com> oldalon. A DTS, Inc. licence alapján gyártva. A DTS, a Digital Surround és a DTS embléma a DTS, Inc. védjegye vagy bejegyzett védjegye az Amerikai Egyesült Államokban és/vagy más országokban. © 2020 DTS, Inc. MINDEN JOG FENNTARTVA.

A Google, a Google Play és a Google Play logó a Google LLC védjegye.



A „HDMI”, a „HDMI High-Definition Multimedia Interface” kifejezés és a HDMI logó a HDMI Licensing Administrator, Inc. védjegye vagy bejegyzett védjegye az Egyesült Államokban és más országokban.

A termék magában foglalja az iHeartRadio szolgáltatást. Az iHeartRadio az iHeartMedia, Inc. bejegyzett védjegye.

Ezt a terméket a Microsoft egyes szellemi tulajdonjogai védik. A Microsoft licence nélkül tilos az ilyen technológiákat jelen terméken kívül felhasználni vagy terjeszteni.

A QuickSet a Universal Electronics Inc. Egyesült Államokban és nemzetközileg bejegyzett védjegye. © UEI 2000-2020

A Pandora a Pandora Media, Inc. védjegye vagy bejegyzett védjegye, amelyet engedéllyel használtunk.

Ez a termék tartalmazza a Spotify szoftvert, amelyre külső gyártók alábbi helyen található licencei vonatkoznak: www.spotify.com/connect/third-party-licenses.

A Spotify a Spotify AB bejegyzett védjegye.

A Wi-Fi a Wi-Fi Alliance[®] védjegye.

Az Acoustimass, az ADAPTiQ, a Bose, a Bose Bass Module, a Bose Music, a Bose Noise Cancelling Headphones, a Bose Smart Soundbar, a Bose Soundbar, a Bose Soundbar Universal Remote, a Bose Soundbar Wall Bracket, a Bose Surround Speakers, a QuietComfort, a SimpleSync, a SoundLink, a SoundLink Revolve, a Virtually Invisible és a Voice4Video a Bose Corporation védjegye.

Bose Corporation központja: 1-877-230-5639

© 2020 Bose Corporation. Jelen kiadványt tilos előzetes írásos engedély nélkül részeiben vagy egészében sokszorosítani, módosítani, terjeszteni, illetve azt bármilyen más módon felhasználni.

A Bose Smart Soundbar 700 termékhez összetevőként mellékelte, harmadik féltől származó szoftvercsomagok licencinformációit a következő módszerrel tekintheti meg:

1. Nyomja le és tartsa lenyomva a távvezérlő *Bluetooth* gombját (⌘) és a Visszaléptetés gombot (⏪) 5 másodpercig.
2. Csatlakoztassa az USB-kábelt a hangsugárzó hátoldalán lévő SERVICE csatlakozóba.
3. A kábel másik végét csatlakoztassa a számítógéphez.
4. A végfelhasználói licencszerződés és a licencnyilatkozat megjelenítéséhez a számítógépen írja be a <http://203.0.113.1/opensource> címet a böngésző címsorába.

A DOBOZ TARTALMA

Tartalom.....	14
---------------	----

A HANGSUGÁRZÓ ELHELYEZÉSE

Javaslatok	15
A hangsugárzó felszerelése a falra	16

ENERGIAELLÁTÁS

A hangsugárzó elektromos hálózathoz csatlakoztatása.....	17
Hálózati készenléti mód	17

A BOSE MUSIC ALKALMAZÁS BEÁLLÍTÁSA

A Bose Music alkalmazás letöltése	18
---	----

MEGLÉVŐ BOSE MUSIC ALKALMAZÁS-FELHASZNÁLÓK

A hangsugárzó hozzáadása egy meglévő fiókhoz.....	19
Csatlakozás másik wifihálózathoz.....	19

ADAPTiQ HANGKALIBRÁCIÓ

Futtassa le az ADAPTiQ hangkalibrációt.....	20
---	----

A HANGSUGÁRZÓ VEZÉRLŐI

A hangsegéd vezérlése	21
A távvezérlő funkciói	22
Energiaellátás.....	23
Források	24
Előbeállítások.....	25
Médialejátszás, csatornák és hangerő.....	26
Műholdvevő-/kábeldekóder-funkciók	27
A mélyhangszint beállítása	27
Külső gyártó távvezérlőjének beprogramozása	27

HANGSEGÉD

Hangsegéd beállításai	28
A hangsegéd beállítása	28
Hozzáférés az Amazon Alexához	29
Használja a hangját	29
Használja a hangsugárzó vezérlőit	30
Hangvezérlés a Voice4Video™ segítségével	31
A Voice4Video™ beállítása	31
A Google Assistant elérése	33
Használja a hangját	33
Használja a hangsugárzó vezérlőit	34
Zene lejátszása a Google Assistant segítségével	35
Válasszon alapértelmezett hangszolgáltatást	35

ELŐBEÁLLÍTÁSOK TESTRE SZABÁSA

Előbeállítás megadása	36
Előbeállítás lejátszása	38

BLUETOOTH®-KAPCSOLATOK

Mobileszközök csatlakoztatása	39
Mobileszközök leválasztása	40
Mobileszközök újbóli csatlakoztatása	40
További mobileszköz csatlakoztatása	41
A hangsugárzó eszközlistájának törlése	41

AUDIÓ VALÓS IDEJŰ LEJÁTSZÁSA (STREAMING) AZ AIRPLAY SEGÍTSÉGÉVEL

Audió valós idejű lejátszása a Control Centerből	42
Audió valós idejű lejátszása egy alkalmazásból	42

HANGSUGÁRZÓ ÁLLAPOTA

A wifi állapota	43
<i>Bluetooth</i> -állapot	43
A hangsegéd állapota	44
Mikrofon ki jelzőfény	44
Médialejátszás és hangerő	45
Frissítési és hibaállapotok	45

SPECIÁLIS FUNKCIÓK

A hangsugárzó frissítése.....	46
A wifikapcsolat engedélyezése/letiltása	46

BOSE TERMÉKEK CSATLAKOZTATÁSA

Csatlakoztassa a kiegészítőket.....	47
A Bose SoundLink <i>Bluetooth</i> -hangszóró vagy a Bose fejhallgató csatlakoztatása	47
Előnyök	47
Kompatibilis termékek	47
Csatlakoztatás a Bose Music alkalmazás segítségével	48
A Bose SoundLink <i>Bluetooth</i> -hangszóró vagy a Bose fejhallgató újracsatlakoztatása.....	48

ÁPOLÁS ÉS KARBANTARTÁS

Elemek behelyezése a távvezérlőbe.....	49
A hangsugárzó tisztítása	50
Cserealkatrészek és tartozékok.....	50
Korlátozott garancia.....	50

HIBAELEHÁRÍTÁS

Először próbálkozzon ezekkel a megoldásokkal	51
Egyéb megoldások.....	51
A hangsugárzó alaphelyzetbe állítása.....	59

FÜGGELÉK: BEÁLLÍTÁSI SEGÉDLET

Csatlakozási lehetőségek.....	60
A hangsugárzó csatlakoztatása a tévéhez.....	61
1. lehetőség (előnyben részesített): HDMI eARC vagy ARC	61
2. lehetőség: Optikai.....	62
Ellenőrizze a hangot	63

TARTALOM

Ellenőrizze a következő összetevők meglétét:



Bose Smart Soundbar 700



Bose hangszugárzó univerzális távvezérlője



AA típusú elemek (4)

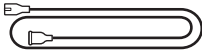

Tápkábel*

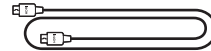

HDMI-kábel

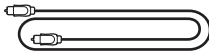

Optikai kábel



Törőkendő

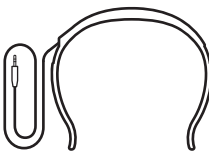

ADAPTiQ fejhallgató

*Több elektromos csatlakozószinórral rendelkezhetsz. Használja a régiójának megfelelő csatlakozószinórt.

MEGJEGYZÉS: Ha a termék bármely része sérült, vagy ha a hangszugárzó üvegje eltört, NE használja a terméket. Forduljon a Bose hivatalos viszonteladójához, vagy a Bose ügyfélszolgálatához.

Látogasson el a következő címre:
worldwide.Bose.com/Support/SB700

JAVASLATOK

A legjobb hangzás érdekében a hangsugárzó elhelyezésekor kövesse az alábbi javaslatokat:

- NE helyezzen semmilyen tárgyat a hangsugárzó tetejére.
- A vezeték nélküli interferencia elkerülése érdekében tartsa távol a többi vezeték nélküli eszközt a hangsugárzótól (0,3–0,9 méter távolságban). A hangsugárzót ne tegye fémből készült szekrényekbe, és az ilyen szekrényektől, valamint más audio-/videoeszközöktől és közvetlen hőforrásoktól távol helyezze el.
- A hangsugárzót helyezze közvetlenül a tévé alá (javasolt) vagy fölé úgy, hogy a rácsa a szoba felé nézzen.
- A hangsugárzót helyezze a gumitalpakra, majd egy stabil, vízszintes felületre. Ahhoz, hogy a hangsugárzó stabilan álljon, mindkét lábának a felületen kell lennie. A rezgés miatt a hangsugárzó elmozdulhat. Ez főleg sima felületen, például márványon, üvegen vagy fényesre csiszolt fán történhet meg.
- A hangsugárzó hátsó része legalább 1 cm-es távolságban legyen más felületektől. Ha a hátoldal nyílásait eltakarja, romolhat az akusztikus teljesítmény.
- A hangszórót egy váltakozó áramú, működő elektromos hálózati aljzat közelében kell elhelyezni.
- A jobb hangminőség érdekében NE helyezze a hangsugárzót zárt szekrénybe vagy átlósan egy sarokba.
- Ha a hangsugárzót polcra vagy tévéállványra helyezi, az optimális hanghatás elérése érdekében a hangsugárzó elejét helyezze a lehető legközelebb a polc vagy a tévéállvány elülső széléhez.

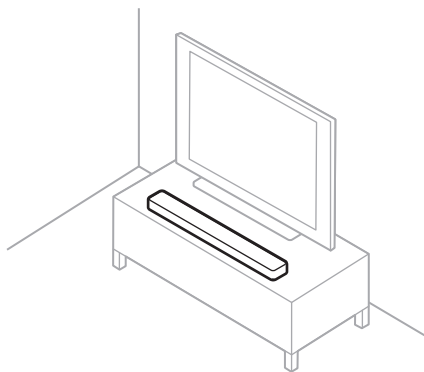

FIGYELEM: Használat közben NE állítsa a hangsugárzót az előlapjára, a hátoldalára vagy a tetejére.

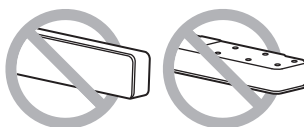

A HANGSUGÁRZÓ FELSZERELÉSE A FALRA

A hangsugárzó falra is szerelhető. A Bose hangsugárzó fali tartójának beszerzéséhez forduljon a Bose hivatalos forgalmazójához.

Látogasson el a következő címre: worldwide.Bose.com/Support/SB700

FIGYELEM: NE használjon semmilyen más eszközt a hangsugárzó rögzítéséhez.

A HANGSUGÁRZÓ ELEKTROMOS HÁLÓZATHOZ CSATLAKOZTATÁSA

1. Csatlakoztassa a tápkábelt a hangsugárzó hátulján lévő **POWER** csatlakozóba.
2. A hálózati csatlakozózsínör másik végét csatlakoztassa egy váltakozó áramú, működő elektromos hálózati aljzathoz.

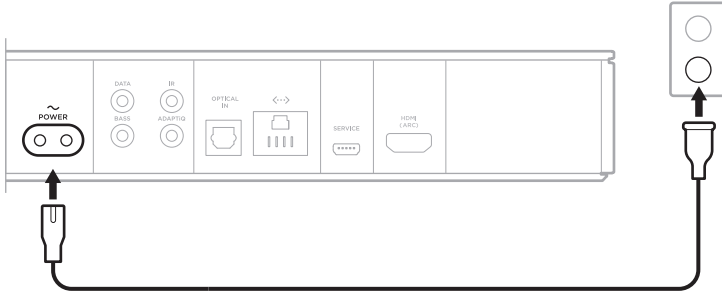

A hangsugárzó bekapcsol, és a fénysáv folyamatos sárga fénnel világít.

HÁLÓZATI KÉSZENLÉTI MÓD

A hangsugárzó hálózati készenléti módba kapcsol, ha a hanglejátszás leállt, és 20 percig nem nyomtak meg gombokat. A hangsugárzó felébresztése hálózati készenléti módból:

- Mobilkészülékről vagy a Bose Music alkalmazás használatával játsszon le zenét vagy folytassa a zene lejátszását.
- Beszéljen az Amazon Alexához vagy a Google Assistant segédhez.
- Nyomja meg a távvezérlő Főkapcsoló gombját (⏻), valamelyik forrás gombját (lásd: 24. oldal), vagy a Bose Music gombot (🔊), majd az egyik előbeállítás gombot (lásd: 25. oldal).

MEGJEGYZÉSEK:

- Ha a hangsegédet hálózati készenléti módban szeretné elérni, ellenőrizze, hogy a hangsugárzó a Bose Music alkalmazással lett-e beállítva, illetve hogy a mikrofon be van-e kapcsolva (lásd: 28. oldal).
- A készenléti mód időzítőjét a Bose Music alkalmazással kapcsolhatja ki.

A Bose Music alkalmazással a hangsugárzót mobil eszközéről (például okostelefonjáról vagy táblagéperől) beállíthatja és vezérelheti.

Az alkalmazás használatával zenét játszhat le, beállíthatja és módosíthatja az előbeállításokat, zenei szolgáltatásokat vehet fel, felfedezheti az internetes rádióállomásokat, konfigurálhatja az Amazon Alexát vagy a Google Assistant segédet, és kezelheti a hangsugárzó beállításait.

MEGJEGYZÉS: Ha a Bose Music alkalmazásban már létrehozott egy Bose-fiókot egy másik Bose termékhez, lásd: „Meglévő Bose Music alkalmazás-felhasználók”, 19. oldal.

A BOSE MUSIC ALKALMAZÁS LETÖLTÉSE

1. Töltse le mobil eszközére a Bose Music alkalmazást.

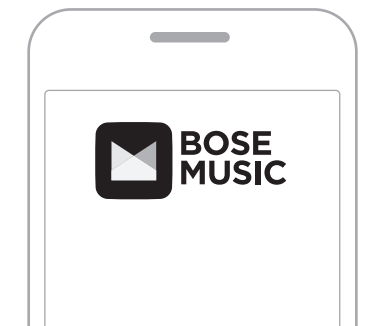

2. Kövesse az alkalmazás utasításait.

A HANGSUGÁRZÓ HOZZÁADÁSA EGY MEGLÉVŐ FIÓKHOZ

A Bose Music alkalmazásban lépjen a Termékeim képernyőre, és adja hozzá a Bose Smart Soundbar 700 terméket.

CSATLAKOZÁS MÁSIK WIFIHÁLÓZATHOZ

Ha a hálózat neve vagy jelszava megváltozott, vagy szeretné módosítani a hálózatot vagy másikat hozzáadni, csatlakozzon egy másik hálózathoz.

1. A távvezérlőn nyomja le és tartsa lenyomva egyszerre a TV gombot (TV) és a Visszaléptetés gombot (◀), amíg a fényszáv el nem kezd sárgán világítani.
2. Mobileszközén nyissa meg a wifibeállításokat.
3. Válassza a Bose Soundbar 700 lehetőséget.
4. Nyissa meg a Bose Music alkalmazást, és kövesse az utasításokat.

MEGJEGYZÉS: Ha az alkalmazás nem szólítja fel a beállítás elvégzésére, lépjen a Termékeim képernyőre, és adja hozzá a hangsugárzót.

Miután a Bose Music alkalmazás segítségével beállította a hangsugárzót, az alkalmazás felszólítja, hogy a legjobb akusztikus élmény érdekében futtassa le az ADAPTÍQ hangkalibrációs eljárást. Az ADAPTÍQ hangkalibráció öt hangmérés alapján a helyiség akusztikájához igazítja a rendszer hangját. A hangkalibráláshoz szükség van kb. 10 percre, amíg a helyiségben csend van.

Az ADAPTÍQ hangkalibráció közben az ADAPTÍQ fejhallgató tetején lévő mikrofon (a hangsugárzóhoz mellékelve) a helyiség akusztikai jellemzőinek mérésével meghatározza az optimális hangminőséget.

FUTTASSA LE AZ ADAPTÍQ HANGKALIBRÁCIÓT

Ha a későbbiekben csatlakoztat külön beszerezhető mélyhangmodult vagy térhangzású hangszórókat, vagy a hangsugárzót áthelyezi, falra szereli, illetve a bútorokat átrendezi, futtassa le ismét az ADAPTÍQ hangkalibrációs eljárást az optimális hangminőség érdekében.

A Bose Music alkalmazás segítségével futtassa az ADAPTÍQ hangkalibrációs eljárást. Ez az opció a Beállítások menüben található.

A hangsugárzó vezérlői a hangsugárzó felső részén és a távvezérlőn található.

MEGJEGYZÉS: A hangsugárzót a Bose Music alkalmazással is vezérelheti.

Mikrofon ki gomb (lásd: 29. oldal)

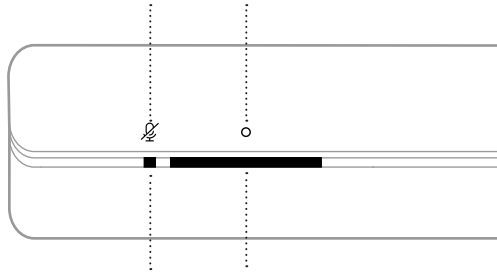

Művelet gomb (lásd: 29. oldal)



Mikrofon ki jelzőfény (lásd: 44. oldal)

Fénysáv (lásd: 43. oldal)

A HANGSEGÉD VEZÉRLÉSE

Az Amazon Alexa (lásd: 30. oldal) vagy a Google Assistant (lásd: 34. oldal) vezérléséhez a  Művelet gomb és a  Mikrofon ki gomb használható.

A TÁVVEZÉRLŐ FUNKCIÓI

A távvezérlővel vezérelheti a hangsugárzót, a hangsugárzóhoz csatlakoztatott forrásokat, a *Bluetooth*-kapcsolatokat és az előbeállításokat.

A hangsugárzó be- és kikapcsolása (lásd: 23. oldal)

A kiválasztott forrás be- és kikapcsolása (lásd: 24. oldal)

Az internetes tévé kezdőlapját vagy az aktuális forrás kezdőmenüjét jeleníti meg

A rögzített DVR-műsorok listájának megjelenítése

Némítás/hang visszakapcsolása (lásd: 26. oldal)

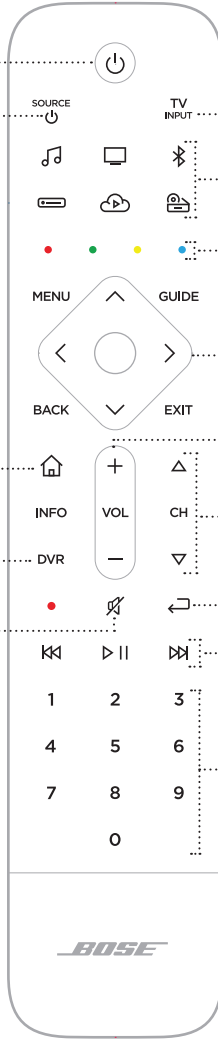

A tévéhez csatlakoztatott forrás kiválasztása

Forrásgombok (lásd: 24. oldal)

Műholdvevő-/kábeldekóderek funkciók gombjai (lásd: 26. oldal)

Navigációs panel

Hangerőszabályzó (lásd: 26. oldal)

Csatornaváltók (lásd: 26. oldal)

Előző csatorna, fejezet vagy műsorszám (lásd: 26. oldal)

Média lejátszás (lásd: 26. oldal)

Számgombok.
1-6: a zene lejátszásához előre beállított forrásokból játszik le zenét (lásd: 38. oldal)

MEGJEGYZÉS: A távvezérlőt a Bose Music alkalmazás segítségével tudja beprogramozni.

Energiaellátás

A hangsugárzó be-/kikapcsolásához nyomja meg a távvezérlő Főkapcsoló gombját (⏻).

Bekapcsolás után a távvezérlő gombjai az utoljára aktív forrásnak megfelelően világítanak.

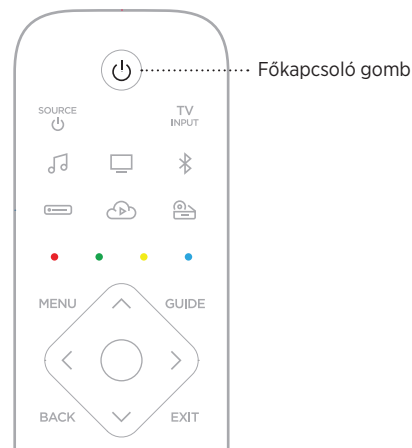

MEGJEGYZÉSEK:

- Amikor a hangsugárzót elektromos aljzathoz csatlakoztatja, a hangsugárzó automatikusan bekapcsol.
- Amikor a hangsugárzót az első alkalommal kapcsolja be, a hangsugárzó alapértelmezés szerint a tévét (TV) választja forrásként.
- A hangsegédet még akkor is elérheti, amikor a hangsugárzó ki van kapcsolva, ha azt beállította a Bose Music alkalmazás használatára és a mikrofonon be van kapcsolva (lásd: 28. oldal).

TIPP: A hangsugárzó be-/kikapcsolását a Voice4Video™ alkalmazással is elvégezheti (lásd: 31. oldal).

Források

A távvezérlő négy programozható forrásgombbal rendelkezik: (☐, ☐, ☁ és 🎮). Ezeket a gombokat beprogramozhatja a tévé, műholdvevő/kábeldekóder, játékkonzol, DVD-/Blu-ray Disc™-lejátszó és más források vezérlésére. A források között úgy válthat, hogy a távvezérlő segítségével kiválasztja a tévén a megfelelő bemenetet.

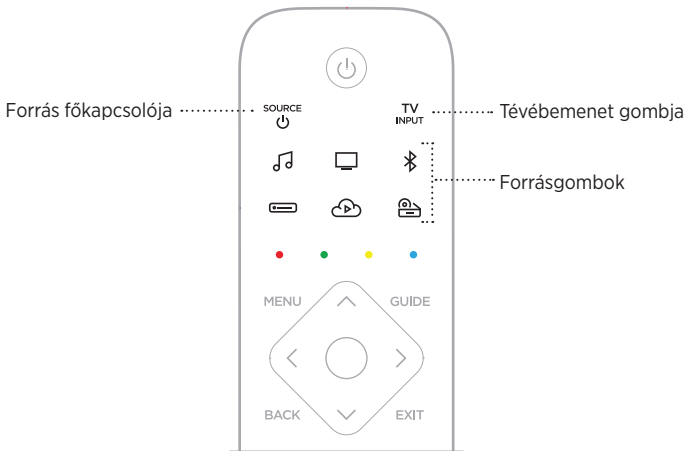

1. Nyomja meg a távvezérlő egyik forrásgombját: (☐, ☐, ☁ és 🎮).
A távvezérlő gombjai a kiválasztott forrásnak megfelelően világitanak.
2. Nyomja meg a ^{SOURCE}☐ gombot.
A forrás bekapcsol.
3. Nyomja meg a ^{TV}☐ gombot.
4. Válassza ki a megfelelő bemenetet a tévén.

MEGJEGYZÉSEK:

- Ha a CEC engedélyezett a tévén, előfordulhat, hogy amikor a forrást bekapcsolja, a tévé automatikusan átvált az adott forrásra.
- A távvezérlő forrásgombjaival nem lehet váltani a tévébemenetek között. A forrásgombok megnyomása bekapcsolja a hangsugárzót, és aktiválja azt a módot, amellyel a távvezérlő segítségével vezérelheti a forrásfunkciókat.
- A távvezérlő a beállítási folyamat során a Bose Music alkalmazással lett beállítva a tévé használatára. Ha lecseréli a tévét, a Bose Music alkalmazással állítsa be a távvezérlőt az új tévé használatára.

TIPP: A forrást a Voice4Video™ alkalmazással is kiválaszthatja (lásd: 31. oldal).

Előbeállítások

A hangsugárzó hat előbeállításához hozzárendelheti kedvenc zenei szolgáltatásait, és azokból játszhat le zenét. A kívánt zenét bármikor elérheti a távvezérlőn lévő gomb lenyomásával vagy a Bose Music alkalmazásból.



Az előbeállításokról részletesebben itt olvashat: „Előbeállítások testre szabása”, 36. oldal.

Médialejátszás, csatornák és hangerő



FUNKCIÓ

MŰVELET

Lejátszás/szünet	Nyomja meg a ▷ gombot. Amikor az audió lejátszása szünetel, a fényszáv szélei mindaddig folyamatosan fehér fényel világítanak, amíg a hangot vissza nem kapcsolja.
Visszaléptetés	Nyomja meg a ◀◀ gombot.
Előreléptetés	Nyomja meg a ▶▶ gombot.
Előző csatorna, fejezet vagy műsorszám	Nyomja meg a ◀ gombot.
Hangosítás	Nyomja meg a + gombot. MEGJEGYZÉS: A hangerő gyors növeléséhez nyomja le és tartsa lenyomva a + gombot.

FUNKCIÓ	MŰVELET
Halkítás	Nyomja meg a — gombot. MEGJEGYZÉS: A hangerő gyors csökkentéséhez nyomja le és tartsa lenyomva a — gombot.
Némítás/hang visszakapcsolása	Nyomja meg az  gombot. Amikor a hang el van némítva, a fénycsík bal oldala folyamatosan fehér fényel világít, amíg a hangot vissza nem kapcsolja. MEGJEGYZÉS: Az audió lejátszásának folytatásához a + gombot is megnyomhatja.
Csatornaváltás fölfelé	Nyomja meg a Δ gombot.
Csatornaváltás lefelé	Nyomja meg a ∇ gombot.

TIPP: Bizonyos források esetében a Voice4Video™ alkalmazást is használhatja a médialejátszás és a hangerő vezérléséhez (lásd: 31. oldal).

Műholdvevő-/kábeldekóder-funkciók

A távvezérlő piros, zöld, sárga és kék gombjai a műholdvevő/kábeldekóder színes funkciógombjainak felelnek meg. Tekintse meg a műholdvevő/kábeldekóder kezelési útmutatóját.

A MÉLYHANGSZINT BEÁLLÍTÁSA

A mélyhangszint beállítását a Bose Music alkalmazásban végezheti el. Ez az opció a Beállítások menüben található.

KÜLSŐ GYÁRTÓ TÁVVEZÉRLŐJÉNEK BEPROGRAMOZÁSA

Más gyártóktól származó (például a műholdvevőhöz/kábeldekóderhez tartozó) távvezérlőt is beprogramozhat a hangsugárzó vezérlésére. Az utasításokat a külső gyártó távvezérlőjéhez tartozó kezelési útmutatóban vagy a gyártó webhelyén találja.

A beprogramozott távvezérlővel olyan alapvető hangsugárzó-funkciókat vezérelhet, mint a be- és kikapcsolás és a hangerő-szabályozás.

MEGJEGYZÉS: Nem minden külső távvezérlő kompatibilis a hangsugárzóval való használattal. A hangsugárzó vezérléséhez a távvezérlőnek támogatnia kell az infravörös jelek használatát.

HANGSEGÉD BEÁLLÍTÁSAI

A hangsugárzót beprogramozhatja az Amazon Alexa vagy a Google Assistant gyors és egyszerű elérésére.

MEGJEGYZÉS: Az Amazon Alexa és a Google Assistant nem érhető el minden nyelven és országban.

OPCIÓK	HASZNÁLAT MÓDJA
Amazon Alexa	Használja a hangját és/vagy a Művelet gombot (O) (lásd: 30. oldal).
Az Ön Google Assistant segédje	Használja a hangját és/vagy a Művelet gombot (O) (lásd: 34. oldal).

MEGJEGYZÉS: A hangsugárzó nem állítható be úgy, hogy egyszerre elérje az Amazon Alexa és a Google Assistant alkalmazást is.

A HANGSEGÉD BEÁLLÍTÁSA

Mielőtt hozzákezdene, ellenőrizze, hogy a mobileszköze és a hangsugárzó ugyanahhoz a wifihálózathoz csatlakozik-e.

A hangsegédet a Bose Music alkalmazásban állíthatja be. Ez az opció a Beállítások menüben található.

MEGJEGYZÉS: A hangsegéd beállítása során ügyeljen arra, hogy ugyanazt a hangszolgáltatósi fiókot használja, mint amelyet a Bose Music alkalmazásban használt.

HOZZÁFÉRÉS AZ AMAZON ALEXÁHOZ

Az Alexa intelligens, felhőbeli hangszolgáltatást hangjával vezérelheti a hangsugárzón. Csak annyit kell tennie, hogy megkéri Alexát, hogy játsszon le zenét vagy a híreket, beállítsa az időzítőt, vezérelje intelligens otthonát stb. Alexa emellett gondoskodik a személyes adatainak védelméről is – az Alexa alkalmazásban bármikor megtekintheti és törölheti az Alexának szóló hangutasításait.

Alexa további funkcióival kapcsolatban tekintse meg a következőt:

<https://www.amazon.com/usealexa>

MEGJEGYZÉS: Alexa bizonyos nyelveken és országokban nem érhető el.

Használja a hangját

A mondatot kezdje az „Alexa” szóval, majd folytassa a következőkkel:

PRÓBÁLJA KI A KÖVETKEZŐKET	PÉLDAMONDATOK
Beszéljen Alexához	Help me get started (Hogy kezdjek hozzá?)
Audió lejátszása	Play rock music (Játsz le rock zenét) MEGJEGYZÉS: Alapértelmezett zenei szolgáltatásként az Amazon Music van beállítva. Az alapértelmezett zenei szolgáltatás módosításához használja az Alexa alkalmazást.
Hang szüneteltetése	Pause (Szüneteltesd a lejátszást)
Hangerő szabályozása	Volume up (Hangosítás)
Ugrás a következő számra	Skip (Kihagyás)
Lejátszás adott hangszolgáltatásból	Play NPR on TuneIn (Játsz le a TuneIn állomáson NPR-t) MEGJEGYZÉS: Az Amazon Alexa nem támogatja az összes hangszolgáltatást.
Válassza ki, melyik hangszórót használja	Play jazz in the Kitchen (Játsz jazz zenét a konyhában) MEGJEGYZÉS: A hangszóróhoz a Bose Music alkalmazásban társított nevet kell kimondania. Ha több hangszóró ugyanazzal a névvel rendelkezik, használja az Alexa alkalmazásban hozzárendelt nevet, vagy módosítsa a Bose Music alkalmazásban megadott nevet.
Időzítő beállítása	Set a timer for five minutes (Állítsd az időzítőt 5 percre)
További képességek felfedezése	What are your popular skills? (Milyen népszerű képességekkel rendelkezel?)
Alexa leállítása	Stop. (Leállítás.)

Használja a hangsugárzó vezérlőit

Alexa vezérléséhez a Művelet gomb (○) és a Mikrofon ki gomb (⊗) használható. A vezérlők a hangsugárzó tetején találhatók.

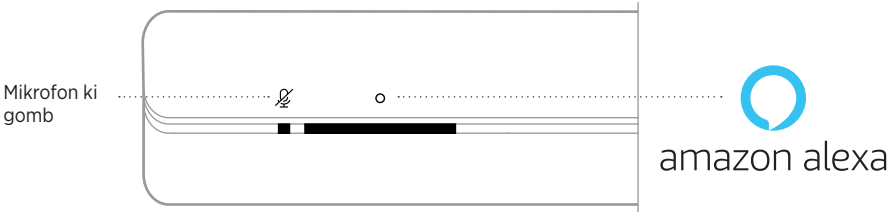

PRÓBÁLJA KI A KÖVETKEZŐKET

TEENDŐ

Beszéljen Alexához	Koppintson a ○ ikonra, majd mondja el a kérését. Néhány példa arra, amit kipróbálhat: https://www.amazon.com/usealexa
Ébresztők és alvásidőzítők leállítása	Koppintson a ○ ikonra.
Alexa leállítása	Koppintson a ○ ikonra.
A mikrofon be-/kikapcsolása	Koppintson a ⊗ ikonra. MEGJEGYZÉS: Amikor a mikrofon ki van kapcsolva, a Mikrofon ki jelzőfény folyamatosan piros színnel világít, és Alexa nem érhető el.

HANGVEZÉRLÉS A VOICE4VIDEO™ SEGÍTSÉGÉVEL

A Bose Voice4Video™ technológia kiterjeszti az Amazon Alexa hangvezérlési képességeit, ami a hangsugárzók között egyedülálló. A hangsugárzó mellett hangjával vezérelheti tévéjét, kábeldekódert vagy műholdvevőjét. Az Alexának szóló egyetlen kéréssel bekapcsolhatja tévéjét és az intelligens hangsugárzó, a csatorna neve vagy száma alapján a keresett állomásra hangolhat, és azonnal elkezdheti nézni kedvenc műsorait. Nem kell többé keresnie a távvezérlőt, vagy annak útmutatóját, mert a Bose Voice4Video™ jóvoltából mindenki szakértővé válhat – még a bábiszitter és a műszaki téren reménytelen rokonok is.

A Voice4Video™ beállítása

A Voice4Video™ beállítását a Bose Music alkalmazásban végezheti el.

MEGJEGYZÉS: A Voice4Video™ beállítása előtt a Bose Music alkalmazás segítségével állítsa be Alexát (lásd: 28. oldal).

Használja a hangját

A mondatot kezdje az „Alexa” szóval, majd folytassa a következőkkel:

PRÓBÁLJA KI A KÖVETKEZŐKET	PÉLDAMONDATOK
Tévé bekapcsolása	Turn on TV (Kapcsold be a tévét)
Tévé kikapcsolása	Turn off TV (Kapcsold ki a tévét)
Videó lejátszása	Play (Lejátszás)
Videó szüneteltetése	Pause (Szüneteltesd a lejátszást)
Videó lejátszásának folytatása	Resume (Folytasd a lejátszást)
Videó előreléptetése	Next (Tovább)
Videó visszaléptetése	Previous (Előző)
Bemenetváltás <i>Bluetooth</i> -audióra	Switch to <i>Bluetooth</i> (Válts át <i>Bluetooth</i> -ra)
Adott tévécsatornára váltás	Watch NFL network (Válts át az NFL-re)
Adott csatornaszámra váltás	Watch channel 802 (Válts a 802-es csatornára)
Ugrás a következő csatornára*	Next channel (Következő csatorna)
Ugrás vissza az előző csatornára*	Previous channel (Előző csatorna)

*Csak kábeltévéken és műholdvevőkön áll rendelkezésre.

A GOOGLE ASSISTANT ELÉRÉSE

Bose Smart Soundbar 700 hangszugárzójától gombok megnyomása nélkül kérhet segítséget a Google Assistant alkalmazással. Kedvenc zeneszámaikat hangjának használatával szüneteltetheti és lejátszhatja.

Ha további információkat szeretne kapni arról, hogy mire használhatja a Google Assistant eszközt, látogasson el a következő címre:
<https://support.google.com/assistant>

MEGJEGYZÉSEK:



- A Google Assistant bizonyos nyelveken és országokban nem érhető el.
- Ha szeretne többet megtudni arról, hogy a Google Assistant használatával hogyan játszhat le audiót: „Zene lejátszása a Google Assistant segítségével”, 35. oldal.

Használja a hangját

A mondatot kezdje a „Hey Google” szavakkal, majd folytassa a következőkkel:

PRÓBÁLJA KI A KÖVETKEZŐKET	PÉLDAMONDATOK
Kérjen segítséget a Google-től	How do you say friend in Spanish? (Mi a barát spanyolul?)
Használja az egész családdal	What noise does an elephant make? (Milyen hangot hallat az elefánt?)
Állítson be emlékeztetőt	Remind me to call mom on Thursday. (Emlékeztess, hogy hívjam fel anyát.)
Ellenőrizze naptárát	How does my day look? (Hogy alakul a napom?)
Vezérelje intelligens otthonát	Turn off the lights. (Kapcsold le a lámpákat.)



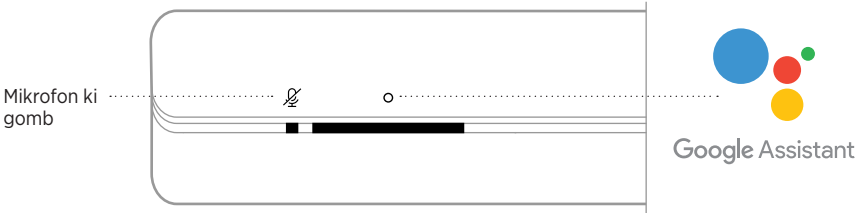

Használja a hangsugárzó vezérlőit

A Google Assistant vezérléséhez a  Művelet gomb és a  Mikrofon ki gomb használható. A vezérlők a hangsugárzó tetején találhatók.



PRÓBÁLJA KI A KÖVETKEZŐKET

TEENDŐ

Beszéljen a Google Assistant segédhez	Koppintson a  ikonra, majd mondja el a kérését. Néhány példa arra, amit kipróbálhat: https://support.google.com/assistant
Ébresztők és alvásidőzítők leállítása	Koppintson a  ikonra.
A Google Assistant leállítása	Koppintson a  ikonra.
A mikrofon be-/kikapcsolása	Koppintson a  ikonra. MEGJEGYZÉS: Amikor a mikrofon ki van kapcsolva, a Mikrofon ki jelzőfény folyamatos piros színnel világít, és a Google Assistant nem érhető el.

ZENE LEJÁTSZÁSA A GOOGLE ASSISTANT SEGÍTSÉGÉVEL

A Google Assistant segédet megkérheti, hogy alapértelmezett hangszolgáltatásából vagy egy adott hangszolgáltatásból játsszon le zenét.

A mondatot kezdje a „Hey Google” szavakkal, majd folytassa a következőkkel:

PRÓBÁLJA KI A KÖVETKEZŐKET	PÉLDAMONDATOK
Játsszon le zenét	Play jazz. (Játssz le jazz zenét.) MEGJEGYZÉS: A Google Assistant az alapértelmezett hangszolgáltatást használja. Az alapértelmezett hangszolgáltatás módosításához használja a Google Assistant alkalmazást.
Vezérelje a hangszórót	Turn it up. (Hangosítsd fel a zenét.)
Lejátszás adott hangszolgáltatásból	Play NPR on TuneIn. (Játssz le a TuneIn állomáson NPR-t.) MEGJEGYZÉS: A Google Assistant nem támogatja az összes hangszolgáltatást.
Válassza ki, melyik hangszórót használja	Play hip-hop in the kitchen. (Játssz le hiphop zenét a konyhában.) MEGJEGYZÉS: A hangszóróhoz a Bose Music alkalmazásban társított nevet kell kimondania. Ha több hangszóró ugyanazzal a névvel rendelkezik, használja a Google Assistant alkalmazásban hozzárendelt nevet, vagy módosítsa a Bose Music alkalmazásban megadott nevet.

Válasszon alapértelmezett hangszolgáltatást

A Google Assistant első alkalommal történő beállításakor az alkalmazás felszólítja, hogy válassza ki az alapértelmezett hangszolgáltatást. Amikor a Google Assistant segédet Bose termékekkel használja, csak a Pandora és a Spotify használható alapértelmezett szolgáltatásként. A beállítás során ugyan más hangszolgáltatások is szerepelnek a kiválaszthatók között, azok használata azonban nem támogatott.

A legjobb élmény biztosítása érdekében alapértelmezett hangszolgáltatásként válassza a Pandora vagy a Spotify szolgáltatást. Ha nem támogatott hangszolgáltatást választ, hibaüzenetet fog hallani, amikor megpróbál zenét lejátszani.

Az előbeállításokat a Bose Music alkalmazás vagy a távvezérlő segítségével vezérelheti.

MEGJEGYZÉS: *Bluetooth* módban nem lehet beállítani előbeállításokat.

ELŐBEÁLLÍTÁS MEGADÁSA

1. A Bose Music alkalmazással játsszon le zenét.
2. Nyomja meg a távvezérlő Bose Music gombját (🎵).

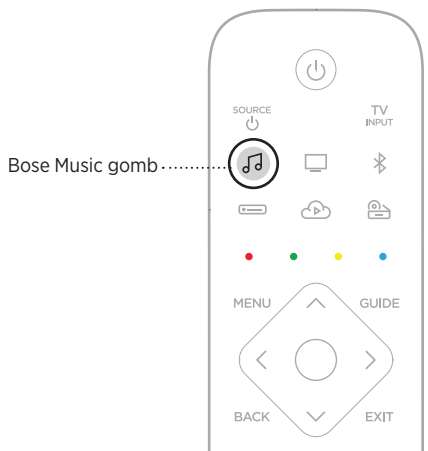

3. Tartsa lenyomva valamelyik előbeállítást, amíg meg nem hall egy hangjelzést.



ELŐBEÁLLÍTÁS LEJÁTSZÁSA

1. Nyomja meg a távvezérlő Bose zenei gombját (🎵).
2. Zene lejátszásához nyomjon meg egy előbeállítás gombot.



A *Bluetooth* vezeték nélküli technológiával mobileszközökről, így többek között okostelefonokról, táblagépekről és laptopokról játszhat le zenét. Ahhoz, hogy egy eszközről zenét tudjon lejátszani, először csatlakoztatni kell az eszközt a hangszugárzóhoz.

MOBILESZKÖZÖK CSATLAKOZTATÁSA

1. Nyomja meg a távvezérlőn a *Bluetooth* gombot (📶).

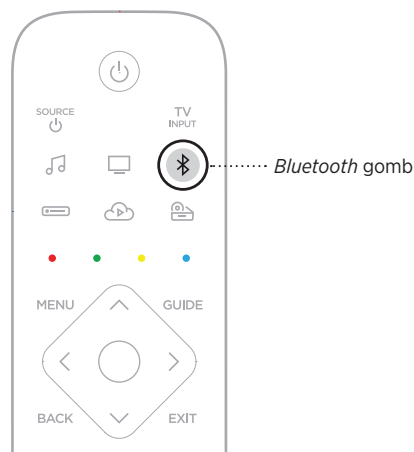

A fényszáv kék fénnel kétszer felvillan.

2. Kapcsolja be mobileszközén a *Bluetooth* funkciót.

TIPP: A *Bluetooth* menü általában a Beállítások menüben található.

3. Válassza ki a használt hangszugárzót a listáról.

TIPP: Keresse meg azt a nevet, amelyet a hangszugárzóhoz megadott a Bose Music alkalmazásban. Ha a hangszugárzónak nem adott nevet, annak alapértelmezett neve fog megjelenni.



Amikor létrejön a kapcsolat, egy hangjelzést fog hallani. A fénysáv folyamatosan fehéren világít, majd fokozatosan elsötétül. A hangszugárzó neve megjelenik a mobilkészítők listáján.

MOBILESZKÖZÖK LEVÁLASZTÁSA

A mobilkészítők leválasztásához használja a Bose Music alkalmazást.

TIPP: A mobilkészítőkön található *Bluetooth*-beállításokat is használhatja az eszköz leválasztásához. Ha letiltja a *Bluetooth* funkciót, az összes eszköz kapcsolata megszűnik.

MOBILESZKÖZÖK ÚJBÓLI CSATLAKOZTATÁSA

Nyomja meg a távvezérlőn a *Bluetooth* gombot (⌘).

A hangszugárzó megpróbál kapcsolódni az utoljára csatlakoztatott mobilkészítőkhez.

MEGJEGYZÉSEK:

- Engedélyezze eszközén a *Bluetooth* funkciót.
- Az eszköznek legfeljebb 9 méterre, bekapcsolva kell lennie.

TOVÁBBI MOBILESZKÖZ CSATLAKOZTATÁSA

A hangsugárzó az eszközlistán akár nyolc mobileszkőzt is képes tárolni, és egyszerre két eszközhöz tud aktívan csatlakozni.

MEGJEGYZÉS: Egyszerre csak egy eszközről lehet zenét lejátszani.

1. Nyomja meg a távvezérlőn a *Bluetooth* gombot (⌘), és tartsa lenyomva.

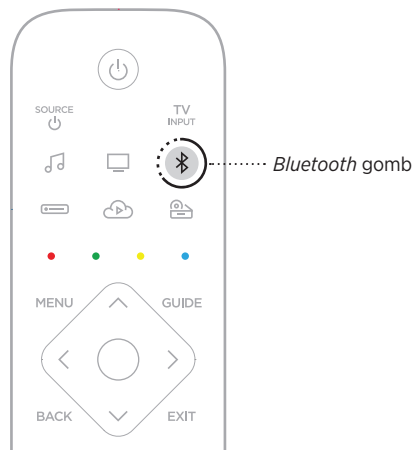

A fényszáv kék fénnel kétszer felvillan.

2. Mobileszkőzén válassza ki a hangsugárzót az eszközlistáról.

MEGJEGYZÉS: Engedélyezze eszközén a *Bluetooth* funkciót.

A HANGSUGÁRZÓ ESZKÖZLISTÁJÁNAK TÖRLÉSE

1. Érintse meg a ⌘ gombot, és tartsa lenyomva 10 másodpercig, amíg a fényszáv kétszer fehéren felvillan, majd elsötétül.

A fényszáv kék fénnel kétszer felvillan.

2. Törölje a hangszórót az eszközön található *Bluetooth*-listáról.

Az összes eszköz törlődik, és a hangszóró készen áll a csatlakoztatásra (lásd: 39. oldal).

A hangsugárzó képes AirPlay 2-audió lejátszására, ami lehetővé teszi, hogy Apple-eszközéről egyszerűen játszhasson le zenét a hangsugárzón vagy több hangsórón.

MEGJEGYZÉSEK:

- Az AirPlay 2 használatához az iOS 11.4-es vagy újabb verzióját futtató Apple-eszközre van szükség.
- Az Apple-eszköznek és a hangsugárzónak ugyanahhoz a wifihálózathoz kell kapcsolódnia.
- Az AirPlayvel kapcsolatban további tudnivalókat a következő webhelyen talál: <https://www.apple.com/airplay>

AUDIÓ VALÓS IDEJŰ LEJÁTSZÁSA A CONTROL CENTERBŐL

1. Az Apple-eszközén nyissa meg a Control Center vezérlőközpontot.
2. Koppintson a képernyő jobb felső sarkában lévő hangkártyára, és tartsa lenyomva, majd koppintson az AirPlay ikonjára (📶).
3. Válassza ki a hangsugárzóját vagy hangszóróit.

AUDIÓ VALÓS IDEJŰ LEJÁTSZÁSA EGY ALKALMAZÁSBÓL

1. Nyissa meg a zenei alkalmazást (például Apple Music), és válassza ki a meghallgatni kívánt számot.
2. Koppintson az 📶 ikonra.
3. Válassza ki a hangsugárzóját vagy hangszóróit.

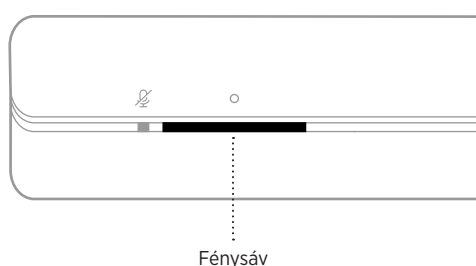

A hangsugárzó elején található LED-fénysáv jelzi a hangsugárzó állapotát.



MEGJEGYZÉS: A fénysáv egyszerre csak a kiválasztott forrás egyetlen állapotát jeleníti meg.



A WIFI ÁLLAPOTA

A hangsugárzó wifikapcsolatának állapotát jelzi.

FÉNYSÁV MŰKÖDÉSE	RENDSZERÁLLAPOT
Villogó fehér	 Wifihez kapcsolódás folyamatban
Fokozatosan elsötétülő folyamatos fehér	 Wifihez csatlakozik



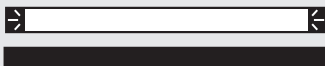

BLUETOOTH-ÁLLAPOT

A mobil eszközök *Bluetooth*-kapcsolatainak állapotát mutatja.

FÉNYSÁV MŰKÖDÉSE	RENDSZERÁLLAPOT
Villogó kék	 Készen áll a mobil eszközhöz kapcsolódáshoz
Villogó fehér	 Mobil eszközhöz csatlakozás folyamatban
Fokozatosan elsötétülő folyamatos fehér	 Mobil eszközhöz csatlakozik
A fénysáv fehéren kétszer felvillan, majd elsötétül	 Az eszközlista törlése folyamatban van

A HANGSEGÉD ÁLLAPOTA

A hangsegéd állapotát jelzi.

FÉNYSÁV MŰKÖDÉSE	RENDSZERÁLLAPOT
Nem világít	 A hangsegéd nincs használatban
A fehér fény elmozdul középre, majd folyamatosan világít	 A hangsegéd parancsra vár
A fehér fény a szélek felé mozdul el	 A hangsegéd gondolkodik
Villogó fehér (teljes sáv)	 A hangsegéd beszél
Villogó sárga	 A hangsegédedtől értesítés érkezett

Mikrofon ki jelzőfény

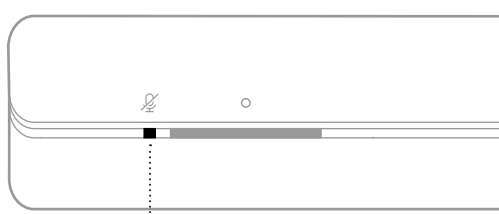





Mikrofon ki jelzőfény

JELZŐFÉNY MŰKÖDÉSE	RENDSZERÁLLAPOT
Pirosan világít	A mikrofon ki van kapcsolva







MÉDIALEJÁTSZÁS ÉS HANGERŐ

Médialejátszás és a hangerő vezérlése során a hangsugárzó állapotát mutatja.

FÉNYSÁV MŰKÖDÉSE		RENDSZERÁLLAPOT
A két középső fény folyamatos fehér fénnel világít		Lejátszás/szünet
A fénycsík jobb oldali szélé fehéren villog		Hangosítás
A fénycsík bal oldali szélé fehéren villog		Halkítás
A fénycsík bal oldali szélé fehéren világít		Némítás

FRISSÍTÉSI ÉS HIBAÁLLAPOTOK

A szoftverfrissítések állapotát és a hibariasztásokat jelzi.

FÉNYSÁV MŰKÖDÉSE		RENDSZERÁLLAPOT
Folyamatos sárga		Wifi beállítása folyamatban
Jobbról balra mozgó fehér fény		Frissítés letöltése folyamatban
Balról jobbra mozgó fehér fény		Hangsugárzó frissítése
Négyszer felvillanó sárga fény		Forráshiba. Lásd a Bose Music alkalmazást
Négyszer felvillanó piros fény		A kérés ideiglenesen nem érhető el. Próbálja meg később
Pirosan világít		Hangsugárzóhiba. Hívja a Bose ügyfélszolgálatát.

A HANGSUGÁRZÓ FRISSÍTÉSE

A hangsugárzó automatikusan frissül, amikor a Bose Music alkalmazáshoz és a wifihálózathoz csatlakozik.

A WIFIKAPCSOLAT ENGEDÉLYEZÉSE/LETILTÁSA

A távvezérlőn tartsa lenyomva egyszerre a Bose Music gombot (🎵) és az Előreléptetés gombot (⏩), amíg a fényszáv kétszer fehéren felvillan, majd elsötétül.

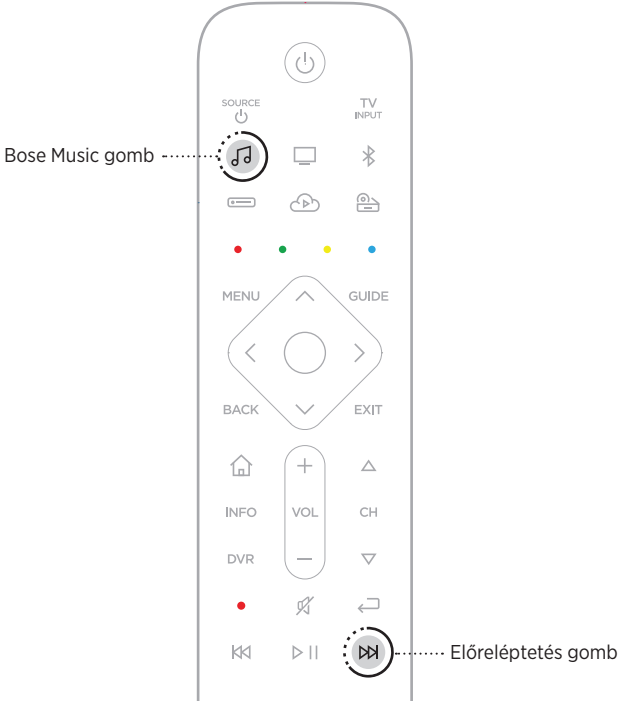

CSATLAKOZTASSA A KIEGÉSZÍTŐKET

Az alábbi kiegészítők bármelyikét csatlakoztathatja a hangsugárzóhoz. További információkért tekintse meg a kiegészítő kezelési útmutatóját.

- **Bose Bass Module 500:** worldwide.Bose.com/Support/BASS500
- **Bose Bass Module 700:** worldwide.Bose.com/Support/BASS700
- **Acoustimass 300 mélyhangmodul** global.Bose.com/Support/AM300
- **Bose térhangzású hangszórók:** worldwide.Bose.com/Support/WSS
- **Bose Surround Speakers 700:** worldwide.Bose.com/Support/WSS700
- **Virtually Invisible 300 vezeték nélküli térhatású hangsugárzók:** global.Bose.com/Support/VI300

A BOSE SOUNDLINK *BLUETOOTH*-HANGSZÓRÓ VAGY A BOSE FEJHALLGATÓ CSATLAKOZTATÁSA

A Bose SimpleSync™ technológiának köszönhetően bizonyos Bose SoundLink *Bluetooth*-hangszórókat és Bose fejhallgatókat újfajta módon csatlakoztathat a hangsugárzóhoz zenehallgatás és filmnézés céljából.

Előnyök

- **Személyre szabott tévéhallgatási élmény** Ha a Bose fejhallgatót a hangsugárzóhoz csatlakoztatja, mások zavarása nélkül hallgathatja a tévét. Az egyes termékek független hangerőszabályzóival lehalkíthatja vagy elnémíthatja a hangsugárzót, míg a fejhallgatóból érkező hangokat továbbra is olyan hangerőn hallgathatja, amilyenre szeretné.
- **Zenehallgatás másik szobában** Két szobában egyszerre hallgathatja ugyanazt a zenét, ha a Bose SoundLink *Bluetooth* hangszórót a hangsugárzóhoz csatlakoztatja.

MEGJEGYZÉS: A SimpleSync™ technológia vezeték nélküli *Bluetooth*-hatósugara 9 méter. A falak vastagsága és anyaga befolyásolhatja a jelek fogadását.

Kompatibilis termékek

A legtöbb Bose SoundLink *Bluetooth*-hangszórót és Bose fejhallgatót csatlakoztathatja a hangsugárzóhoz.

Néhány népszerű kompatibilis termék:

- Bose SoundLink Revolve+ *Bluetooth*-hangszóró
- Bose SoundLink Mini *Bluetooth*-hangszóró
- Bose SoundLink Color *Bluetooth*-hangszóró
- Bose Noise Cancelling Headphones 700 zajkioltó fejhallgató
- Bose QuietComfort 35 vezeték nélküli fejhallgató

A lista rendszeresen új termékekkel bővül. A teljes listát és a további információkat a következő címen tekintheti meg: worldwide.Bose.com/Support/Groups

Csatlakoztatás a Bose Music alkalmazás segítségével

A Bose SoundLink *Bluetooth*-hangszóró vagy a Bose fejhallgató hangszugárzóhoz való csatlakoztatásához használja a Bose Music alkalmazást. További információkért látogasson el a következő címre: worldwide.Bose.com/Support/Groups

MEGJEGYZÉSEK:

- Kapcsolja be a csatlakoztatandó terméket, és ügyeljen rá, hogy az 9 méternél ne legyen távolabb a hangszugárzótól, és készen álljon egy másik eszközhöz csatlakoztatáshoz. További információkért tekintse meg a termék kezelési útmutatóját.
- A hangszugárzóhoz egyszerre csak egy termék csatlakoztatható.

A BOSE SOUNDLINK *BLUETOOTH*-HANGSZÓRÓ VAGY A BOSE FEJHALLGATÓ ÚJRACSATLAKOZTATÁSA

Kapcsolja be a Bose SoundLink *Bluetooth*-hangszórót vagy a Bose fejhallgatót.

A hangszóró vagy a fejhallgató megpróbál kapcsolódni az utoljára csatlakoztatott *Bluetooth*-eszközhöz, ideértve a hangszugárzót is.

MEGJEGYZÉSEK:

- A hangszugárzónak 9 méteren belül, bekapcsolva kell lennie.
- Ha a hangszóró nem kapcsolódik, lásd: „A hangszugárzó nem csatlakozik újból a korábban csatlakoztatott Bose SoundLink *Bluetooth*-hangszóróhoz”, 57. oldal.
- Ha a fejhallgató nem kapcsolódik, lásd: „A hangszugárzó nem csatlakozik újból a korábban csatlakoztatott Bose fejhallgatóhoz”, 57. oldal

ELEMEK BEHELYEZÉSE A TÁVVEZÉRLŐBE

1. Csúsztassa el a távvezérlő hátoldalán lévő elemfoglalat fedelét.

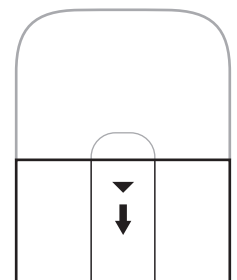

2. Helyezze be a mellékelt négy AA (IEC-LR3) 1,5 V-os elemet. Az elemek + és – jelzését igazítsa az elemrekeszben látható + és – jelzésekhez.

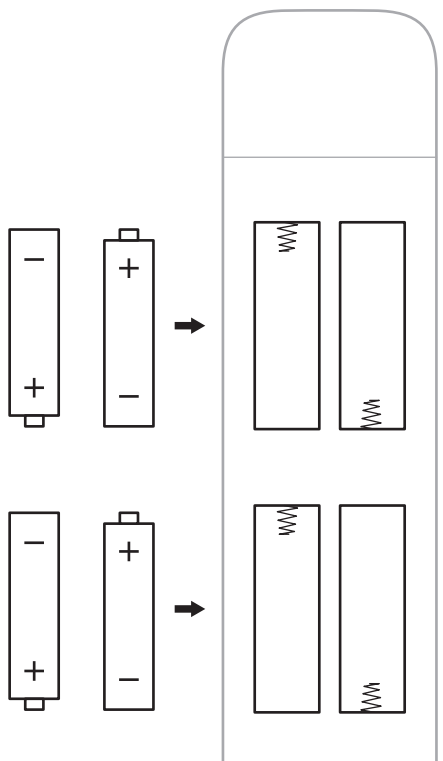

3. Tolja vissza az elemrekesz fedelét a helyére.

A HANGSUGÁRZÓ TISZTÍTÁSA

A hangsugárzó külsejét a termékkel szállított tisztítókendővel vagy más puha, száraz ruhával törölje át.

FIGYELMEZTETÉS:

- Ügyeljen arra, hogy NE kerüljön folyadék a rendszer nyílásaiba, illetve a rendszerre.
- NE fújjon levegőt a rendszerbe.
- NE használjon porszívót a rendszer tisztításához.
- NE használjon semmilyen spray-t a rendszer közelében.
- NE használjon semmilyen oldószert, vegyi anyagot vagy alkoholt, ammóniát vagy dörzsölőszert tartalmazó tisztítószert.
- Ügyeljen arra, hogy NE essen semmi a modul nyílásaiba.

CSEREALKATRÉSZEK ÉS TARTOZÉKOK

A cserealkatrészek vagy tartozékok a Bose ügyfélszolgálatán keresztül rendelhetők meg.

Látogasson el a következő webhelyre: worldwide.Bose.com/Support/SB700

KORLÁTOZOTT GARANCIA

A hangsugárzóra korlátozott garancia vonatkozik. A korlátozott garancia részleteit a global.Bose.com/warranty webhelyen olvashatja.

A termék regisztrálására vonatkozó tudnivalókat a global.Bose.com/register webhelyen találja. A regisztráció elmulasztása nem befolyásolja a korlátozott garanciára való jogosultságát.

ELŐSZÖR PRÓBÁLKOZZON EZEKEL A MEGOLDÁSOKKAL

Ha a hangszugárzóval kapcsolatban problémákat észlel:

- Ellenőrizze, hogy a hangszugárzó működő elektromos hálózati aljzathoz csatlakozik-e.
- Csatlakoztassa az összes kábelt.
- Ellenőrizze a fénycsík állapotát (lásd: 43. oldal).
- A hangszugárzót vigye 0,3–0,9 méter távolságba a lehetséges interferenciát okozó eszközöktől (vezeték nélküli útválasztók és telefonok, televíziók, mikrohullámú sütők stb.).
- Vigye a hangszugárzót a vezeték nélküli útválasztó vagy mobilkészítő javasolt hatósugarába a megfelelő működés érdekében.
- A hangszugárzót az elhelyezésre vonatkozó útmutatás szerint kell elhelyezni (lásd: 15. oldal).

EGYÉB MEGOLDÁSOK

Ha a hibát nem sikerült elhárítani, az alábbi táblázat segítségével azonosítsa az észlelt jelenséget, és a leggyakoribb problémák megoldásait. Ha a problémát nem tudja megoldani, forduljon a Bose ügyfélszolgálatához.

Látogasson el a következő címre: worldwide.Bose.com/contact

JELENSÉG	MEGOLDÁS
A tévé nem rendelkezik HDMI eARC (ARC) vagy optikai csatlakozóval	A hangszugárzót audioátalakítóval és külön audiokábelrel csatlakoztassa a tévéhez (pl. koaxális, 3,5 mm-es vagy analóg audiokábel, külön beszerzendők). A tévéen található audiokimeneti csatlakozók határozzák meg azt, hogy milyen konverterre és kábelekre lesz szüksége.
A hangszugárzó nem kapcsol be	A tápkábelt csatlakoztassa egy másik elektromos hálózati aljzathoz. Kapcsolja be a hangszugárzót a távvezérlővel (lásd: 23. oldal). Húzza ki a hangszugárzó és a külön beszerezhető mélyhangmodul vagy a térhangzású hangszórók tápkábeleit, várjon 30 másodpercet, majd biztonságosan dugja be őket egy élő elektromos aljzatba.

JELENSÉG

MEGOLDÁS

A távvezérlő nem működik, vagy működése nem egységes

Az elemek + és – jelzését igazítsa az elemrekeszben látható + és – jelzésekhez (lásd: 49. oldal).

Ha a távvezérlő műholdvevő-/kábeldekódoló-funkcióihoz tartozó gombjai villognak, az elemek lemerültek (lásd: 26. oldal). Cserélje ki az elemeket (lásd: 49. oldal).

A távvezérlő csak a hangsugárzótól mért legfeljebb 6 méteres távolságban működtethető.

A távvezérlő és a hangsugárzó között ne legyen semmiféle akadály.

Ellenőrizze, hogy a helyes forrást használja-e: nyomja meg a távvezérlő hangerőszabályzó gombját, és ellenőrizze, hogy a megfelelő forrásgomb villan-e fel.

A hangsugárzón koppintson a Művelet gombra (O), és tartsa lenyomva 5 másodpercig a távvezérlő hangsugárzóval való párosításához.

Helyezze be az elemeket a távvezérlőbe (lásd: 49. oldal). A távvezérlő bekapcsol, és a forrásgombok világítanak.

MEGJEGYZÉS: Ez a megoldás csak akkor alkalmazható, ha a hangsegédet még nem állították be, és nincs Ethernet-kapcsolat, illetve semmilyen más hálózati kapcsolat.

JELENSÉG

MEGOLDÁS

Szakadozó hang vagy nincs hang

Ha a fénysáv bal széle fehéren világít, a hangsugárzó el van némítva. A hangsugárzó némításának megszüntetéséhez nyomja meg a Némítás/hang visszakapcsolása gombot (⏸).

Ellenőrizze, hogy mobileszköz nincs-e elnémítva.

Növelje a hangsugárzó hangerejét (lásd: 26. oldal).

Váltson át másik forrásra (lásd: 24. oldal).

Játsszon le audiót másik alkalmazásból vagy zenei szolgáltatásból.

Ha az audió wififorrásból szól, állítsa alaphelyzetbe az útválasztót.

Indítsa újra a mobileszközt.

Győződjön meg róla, hogy kompatibilis mobileszközt használ.

MEGJEGYZÉS: Bluetooth-fejhallgatók nem csatlakoztathatók a hangsugárzóhoz.

Ellenőrizze, hogy a hangsugárzó HDMI-kábele a tévé **eARC** vagy **ARC (Audio Return Channel)** jelölésű csatlakozójába van-e bedugva, nem pedig egy szabványos HDMI-csatlakozóba. Ha a tévé nem rendelkezik HDMI eARC- vagy ARC-csatlakozóval, a hangsugárzót optikai kábellel kell csatlakoztatni (lásd: 62. oldal).

Ha a hangsugárzó a tévékészülék HDMI eARC- vagy ARC-csatlakozójához csatlakozik, a tévé rendszermenüjében engedélyezze a **Consumer Electronics Control (CEC)** beállítást. Előfordulhat, hogy a tévé más néven hivatkozik a CEC funkcióra. Tekintse meg a tévé kezelési útmutatóját.

Húzza ki a hangsugárzó HDMI-kábelét a tévé HDMI eARC- vagy ARC-csatlakozójából, és dugja be újra.

Az optikai kábelt dugja be a tévé **Output** vagy **OUT** jelölésű csatlakozójába (ne használja az Input vagy IN feliratú csatlakozót).

Húzza ki a hangsugárzó és a külön beszerezhető mélyhangmodul vagy a térhangzású hangszórók tápkábeleit, várjon 30 másodpercet, majd biztonságosan dugja be őket egy élő elektromos aljzatba.

A hangsugárzó nem csatlakozik a mélyhangmodulhoz vagy a térhangzású hangszórókhoz

A mélyhangmodul vagy a térhangzású hangszórók kezelési útmutatójában tekintse meg a hibaelhárítással foglalkozó részt (lásd: 47. oldal).

Győződjön meg róla, hogy a mélyhangmodul vagy a térhangzású hangszórók kompatibilisek a hangsugárzóval (lásd: 47. oldal).

Húzza ki a hangsugárzó és a külön beszerezhető mélyhangmodul vagy a térhangzású hangszórók tápkábeleit, várjon 30 másodpercet, majd biztonságosan dugja be őket egy élő elektromos aljzatba.

Nem hallható hang az mélyhangmodulból vagy a térhangzású hangszórókból

Győződjön meg róla, hogy a mélyhangmodul vagy a térhangzású hangszórók kompatibilisek a hangsugárzóval (lásd: 47. oldal).

Ellenőrizze, hogy a Bose Music alkalmazás aktuális verzióját használja-e.

A mélyhangszint beállításához használja a Bose Music alkalmazást (lásd: 27. oldal).

Váltson át másik forrásra (lásd: 24. oldal).

JELENSÉG	MEGOLDÁS
<p>Hang hallható a tévé hangszórójából</p>	<p>A hangsugárzó HDMI-kábelét a tévé eARC vagy ARC (Audio Return Channel) feliratú csatlakozójába kell csatlakoztatni. Ha a tévé nem rendelkezik HDMI eARC- vagy ARC-csatlakozóval, a hangsugárzót optikai kábelrel kell csatlakoztatni (lásd: 62. oldal).</p> <p>Kapcsolja ki a tévé hangszóróit. Tekintse meg a tévé kezelési útmutatóját.</p> <p>Ha a hangsugárzó a tévékészülék HDMI eARC- vagy ARC-csatlakozójához csatlakozik, a tévé rendszermenüjében engedélyezze a Consumer Electronics Control (CEC) beállítást. Előfordulhat, hogy a tévé más néven hivatkozik a CEC funkcióra. Tekintse meg a tévé kezelési útmutatóját.</p> <p>Húzza ki a hangsugárzó HDMI-kábelét a tévé HDMI eARC- vagy ARC-csatlakozójából, és dugja be újra.</p> <p>Csökkentse a tévé hangerejét a minimálisra.</p> <p>A hangsugárzót a HDMI-kábel (lásd: 61. oldal) és az optikai kábel (lásd: 62. oldal) segítségével csatlakoztassa.</p>
<p>Gyenge vagy torz hang</p>	<p>Ha lehetséges, tesztelje más források hangját.</p> <p>Győződjön meg róla, hogy a tévé támogatja térhangzású audió kibocsátását. Tekintse meg a tévé kezelési útmutatóját.</p> <p>Ha az audiót másik eszközről játssza le, csökkentse annak az eszköznek a hangerejét.</p> <p>A mélyhangszint beállításához használja a Bose Music alkalmazást (lásd: 27. oldal).</p> <p>Kapcsolja ki a tévé hangszóróit. Tekintse meg a tévé kezelési útmutatóját.</p> <p>Futtassa le az ADAPTiQ hangkalibrációt (lásd: 20. oldal).</p>
<p>A hangsugárzó nem a megfelelő forrásról játssza le a zenét, vagy némi késedelemmel a rossz forrást választja ki</p>	<p>A Bose Music alkalmazás segítségével a CEC értékeként válassza a Nincs mindig bekapcsolva (Alternate) beállítást.</p> <p>Tiltsa le a CEC használatát a forrásra (további információkat a forrás kezelői útmutatójában talál).</p> <p>A hangsugárzót a HDMI-kábel (lásd: 61. oldal) és az optikai kábel (lásd: 62. oldal) segítségével csatlakoztassa.</p>
<p>A hangsugárzó és a forrás nem kapcsol be/ki egyszerre</p>	<p>A távvezérlőn nyomja meg annak a forrásnak a gombját, amely nincs szinkronban.</p> <p>A forrás be-/kikapcsolásához nyomja meg a Főkapcsoló gombot (⏻).</p>

JELENSÉG

MEGOLDÁS

A hangszugárzó nem kapcsolódik a wifihálózathoz

A Bose Music alkalmazásban válassza ki a megfelelő hálózatnevet, majd írja be a kis- és nagybetűket megkülönböztető hálózati jelszót.

A hangszugárzót és a mobil eszközt ugyanahhoz a wifihálózathoz kell csatlakoztatni.

Ha módosultak a hálózati információk, lásd: 19. oldal.

Engedélyezze a wifi használatát azon a mobilkészüléken, amelyet a beállításához használ.

Zárja be a mobil eszközök többi futó alkalmazását.

Indítsa újra a mobil eszközt és az útválasztót.

Ha az útválasztó a 2,4 GHz-es és az 5 GHz-es sávot is támogatja, a mobil eszközt és a hangszugárzót ugyanahhoz a sávhoz kell csatlakoztatni.

MEGJEGYZÉS: Az egyes sávokhoz egyedi nevet rendeljen, hogy könnyebb legyen a megfelelő sávhoz csatlakozni.

Állítsa alaphelyzetbe az útválasztót.

Húzza ki a hangszugárzó és a külön beszerezhető mélyhangmodul vagy a térhangzású hangszórók tápkábeleit, várjon 30 másodpercet, majd biztonságosan dugja be őket egy élő elektromos aljzatba. Távolítsa el a Bose Music alkalmazást mobil eszközéről, telepítse újra, majd indítsa el újra a beállítást.

Csatlakozzon a hálózathoz Ethernet-kábellel.

A hangszugárzó nem csatlakozik a Bluetooth-eszközökhöz

A mobil eszközön kapcsolja ki, majd be a *Bluetooth* funkciót. Törölje a hangszugárzót a *Bluetooth*-listáról. Csatlakoztassa ismét (lásd: 39. oldal).

Csatlakoztasson egy másik eszközt (lásd: 39. oldal).

Győződjön meg róla, hogy kompatibilis mobil eszközt használ.

MEGJEGYZÉS: *Bluetooth*-fejhallgatók nem csatlakoztathatók a hangszugárzóhoz.

Távolítsa el a hangszugárzót a mobil eszköz *Bluetooth* párosítási listájáról, majd csatlakoztassa újra (lásd: 39. oldal).

Törölje a hangszugárzó eszközlístájának tartalmát (lásd: „A hangszugárzó eszközlístájának törlése”, 41. oldal), majd hajtsa végre ismét a csatlakoztatást (lásd: 41. oldal).

A hangszugárzó nem játszik le audiót az AirPlay használatával

Ellenőrizze, hogy a hangszugárzó be van-e kapcsolva és az eszköz hatósugarában található-e (lásd: 15. oldal).

Az Apple-eszköznek és a hangszugárzónak ugyanahhoz a wifihálózathoz kell kapcsolódnia.

Végezze el az Apple-eszköz frissítését.

Gondoskodjon róla, hogy a hangszugárzó verziója mindig naprakész legyen (lásd: 46. oldal).

Ha a zene lejátszásához használt zenei alkalmazásban nem találja az AirPlay ikonját (📶), erre a célra használja a vezérlőközpontot.

További támogatásért látogasson el a következő címre:
<https://www.apple.com/airplay>

JELENSÉG	MEGOLDÁS
<p>A Bose Music alkalmazás nem működik a mobilkészítőn</p>	<p>Ellenőrizze, hogy a mobilkészítő kompatibilis-e a Bose Music alkalmazással, és megfelel-e a minimális rendszerkövetelményeknek. További információkat a mobilkészítő alkalmazás-áruházában talál.</p> <p>Távolítsa el a Bose Music alkalmazást mobilkészítőjéről, majd telepítse újra (lásd: 18. oldal).</p>
<p>A hangsugárzó nem látható, amikor egy másik Bose-fiókhöz próbálom felvenni</p>	<p>Ellenőrizze, hogy a hangsugárzó a Bose Music alkalmazás aktuális verzióját használja-e.</p> <p>A hangsugárzót és a mobilkészítőt ugyanahhoz a wifi-hálózathoz kell csatlakoztatni.</p>
<p>Alexa nem reagál</p>	<p>Alexát a Bose Music alkalmazás segítségével kell beállítani (lásd: 28. oldal).</p> <p>MEGJEGYZÉS: A hangsugárzót a Bose Music alkalmazással kell beállítani és a wifi-hálózathoz csatlakoztatni.</p> <p>Ellenőrizze, hogy olyan országban próbálja-e használni Alexát, ahol az Amazon Alexa elérhető.</p> <p>Ellenőrizze, hogy a Mikrofon ki jelzőfénye nem világít-e pirosan. A mikrofon bekapcsolásának lépései: 30. oldal.</p> <p>Csatlakoztassa a mobilkészítőt egy wifi-hálózathoz.</p> <p>Mindig az Amazon Alexa alkalmazás legfrissebb verzióját használja.</p> <p>Ellenőrizze, hogy a mobilkészítő kompatibilis-e.</p> <p>Győződjön meg róla, hogy az ébresztőszó engedélyezve van (lásd: 29. oldal).</p> <p>A Bose Music alkalmazással távolítsa el Alexát a hangsugárzóról. Vegye fel Alexát ismét.</p> <p>A Bose Music alkalmazásban társított nevet kell kimondania. Ha több hangsugárzó ugyanazzal a névvel rendelkezik, használja az Alexa alkalmazásban hozzárendelt nevet, vagy módosítsa a Bose Music alkalmazásban megadott nevet.</p> <p>Ha a Voice4Video™ alkalmazást használja:</p> <ul style="list-style-type: none"> • A hangsugárzó, a tévé és/vagy a kábeldekódér/műholdvevő között ne legyen semmiféle akadály. • Gondoskodjon róla, hogy a hangsugárzó a HDMI-kábellel legyen csatlakoztatva (lásd: 61. oldal). • A Bose Music alkalmazással állítsa be ezt a funkciót, és csatlakoztassa a tévét és/vagy a kábeldekódert/műholdvevőt. • Győződjön meg róla, hogy megadta a kábeldekódér/műholdvevő irányítószámát és szolgáltatóját. <p>További támogatásért látogasson el a következő címre: https://www.amazon.com/usealexa</p>

JELENSÉG	MEGOLDÁS
<p>A Google Assistant nem válaszol</p>	<p>Győződjön meg róla, hogy a Google Assistant a Bose Music alkalmazás segítségével lett beállítva (lásd: 28. oldal).</p> <p>Csatlakoztassa a mobilkészítőt egy wifihálózatához.</p> <p>Ellenőrizze, hogy országában támogatott-e a Google Assistant használata.</p> <p>Mindig a Google Assistant alkalmazás legfrissebb verzióját használja.</p> <p>Ellenőrizze, hogy a mobilkészítők kompatibilis-e.</p> <p>A Bose Music alkalmazással távolítsa el a Google Assistant alkalmazást a hangsugárzóról. Ezután vegye fel újból a Google Assistant segédet.</p> <p>Alapértelmezett hangszolgáltatásként válassza a Pandora vagy a Spotify szolgáltatást (lásd: 35. oldal).</p> <p>Ügyeljen arra, hogy a Bose Music alkalmazásban és a Google Assistant alkalmazásban ugyanazt a hangszolgáltatási fiókot használja.</p> <p>Lehet, hogy a Google Assistant nem támogatja a kérését. A funkciókészlet rendszeres időközönként újakkal bővül.</p> <p>További támogatásért látogasson el a következő címre: https://support.google.com/assistant</p>
<p>A Google Assistant személyes találati beállításainak módosítása</p>	<p>A személyes találatok kikapcsolásához és a személyes találatok fiókjának módosításához használja a Google Assistant alkalmazás Beállítások menüjét.</p>
<p>Az előbeállítások nem reagálnak</p>	<p>Győződjön meg róla, hogy megadott előbeállításokat (lásd: 36. oldal).</p>
<p>A hangsugárzó nem csatlakozik a Bose SoundLink Bluetooth-hangsugárzóhoz vagy a Bose fejhallgatóhoz</p>	<p>Kapcsolja be a hangszórót vagy a fejhallgatót, és ügyeljen rá, hogy azok 9 méternél ne legyenek távolabb a hangsugárzótól, és készen álljanak egy másik eszközhöz csatlakoztatáshoz. További információért tekintse meg a termék kezelési útmutatóját.</p>
<p>A hangsugárzó nem csatlakozik újból a korábban csatlakoztatott Bose SoundLink Bluetooth-hangsugárzóhoz</p>	<p>A hangszórón a termék vezérlővel haladjon végig a termék eszközlístáján, amíg meg nem hallja a hangsugárzó nevét.</p> <p>A termékspecifikus információkért tekintse meg a hangszóró kezelési útmutatóját.</p>
<p>A hangsugárzó nem csatlakozik újból a korábban csatlakoztatott Bose fejhallgatóhoz</p>	<p>Csatlakoztassa a Bose Music alkalmazás segítségével. Ez az opció a Beállítások menüben található.</p>

JELENSÉG

MEGOLDÁS

A hang késleltetve hallható a Bose SoundLink Bluetooth-hangszóróból vagy a Bose fejhallgatóból

Nem minden hangszóró és fejhallgató képes tökéletes szinkronban lejátszani a zenét, amikor a hangsugárzóhoz csatlakozik.

Az alábbi webhelyen ellenőrizheti, hogy a terméke kompatibilis-e: worldwide.bose.com/Support/Groups

Telepítse a hangszóróhoz vagy a fejhallgatóhoz elérhető összes szoftverfrissítést. A frissítések ellenőrzéséhez nyissa meg a termékének megfelelő Bose alkalmazást a mobilkészletén, vagy számítógépén látogasson el a btu.bose.com címre.

A HANGSUGÁRZÓ ALAPHELYZETBE ÁLLÍTÁSA

A gyári beállítások visszaállítása törli a hangszugárzó összes forrás-, hangerő- és hálózati beállítását, valamint ADAPTIQ hangkalibrációs beállításait, és visszaállítja a rendszer gyári beállításait.

1. A távvezérlőn nyomja le és tartsa lenyomva egyszerre a bekapcsolás gombot (⏻) és az Előreléptetés gombot (▶▶) 5 másodpercig, amíg a fénysáv kétszer fehéren felvillan, majd elsötétül.

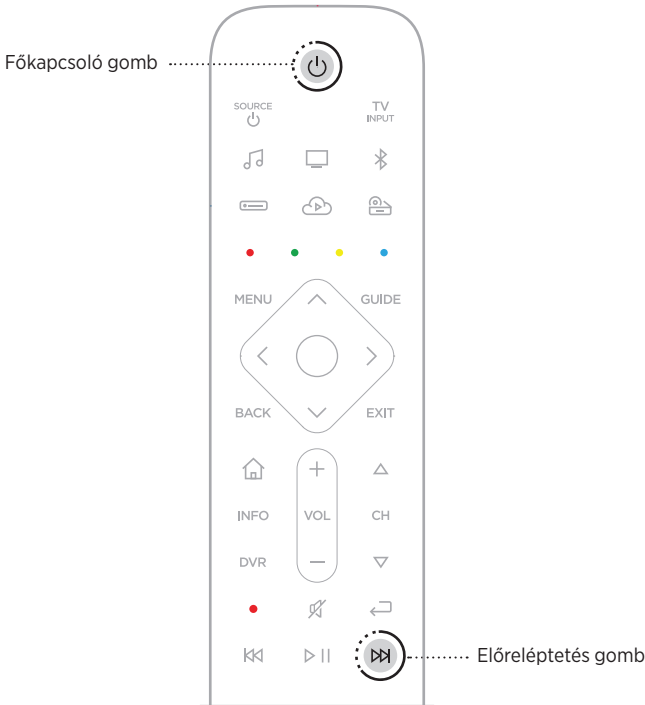

A hangszugárzó újraindul. Az alaphelyzetbe állítás befejeztével a fénysáv folyamatosan sárga fénnel világít.

2. A hangszugárzó hálózati és hangbeállításainak helyreállítása:
 - a. Indítsa el a Bose Music alkalmazást mobil eszközén, és vegye fel a hangszugárzót a hálózatra (lásd: 19. oldal).
 - b. A Bose Music alkalmazás segítségével futtassa az ADAPTIQ hangkalibrációs eljárást.

CSATLAKOZÁSI LEHETŐSÉGEK

Az alábbi csatlakozási lehetőségek valamelyikével csatlakoztassa a hangszugárzót a tévéhez:

1. lehetőség (előnyben részesített): HDMI eARC vagy ARC (Audio Return Channel)

2. lehetőség: Optikai

MEGJEGYZÉS: Az előnyben részesített módszer a hangszugárzó tévéhez csatlakoztatásához a HDMI eARC- vagy ARC-csatlakozó és HDMI-kábel használata.

1. A tévé hátulján keresse meg a **HDMI IN** és az **Audio OUT** (optikai) csatlakozópaneleket.

MEGJEGYZÉS: Előfordulhat, hogy a tévé csatlakozópanelje eltér az itt ábrázolttól. Keresse meg a megfelelő alakú csatlakozót.

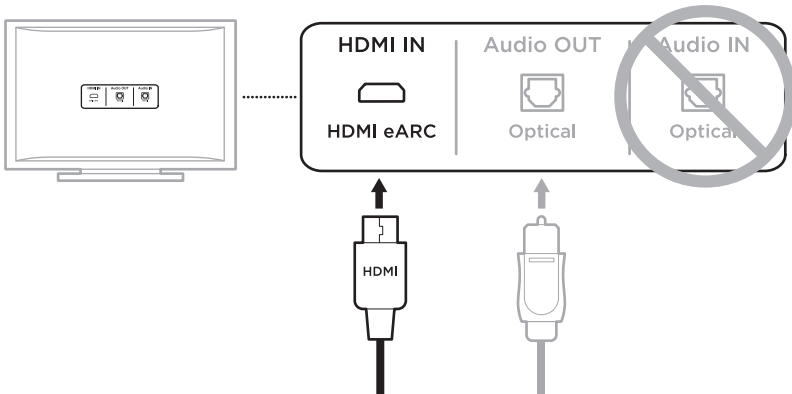

1. lehetőség (előnyben részesített)
HDMI eARC vagy ARC: Ehhez a kapcsolathoz használjon HDMI-kábelt.

2. lehetőség
Optikai: Ha a tévé nem rendelkezik HDMI eARC- vagy ARC-aljzattal, ehhez a kapcsolathoz használjon optikai kábelt.

2. Válasszon ki egy audiokábelt.

A HANGSUGÁRZÓ CSATLAKOZTATÁSA A TÉVÉHEZ

Az audiókábel kiválasztása után csatlakoztassa a hangsugárzót a tévéhez.

1. lehetőség (előnyben részesített): HDMI eARC vagy ARC

1. Dugja be a HDMI-kábel egyik végét a tévé **HDMI eARC** vagy **ARC** jelölésű csatlakozójába.

MEGJEGYZÉS: Ügyeljen arra, hogy a HDMI-kábelt a tévé HDMI eARC- vagy ARC-csatlakozójába, ne pedig egy szabványos HDMI-csatlakozóba dugja be. Ha a tévé nem rendelkezik HDMI eARC vagy ARC-csatlakozóval, lásd: 62. oldal.

2. A kábel másik végét dugja be a hangsugárzó **HDMI (ARC)** jelzésű csatlakozójába.

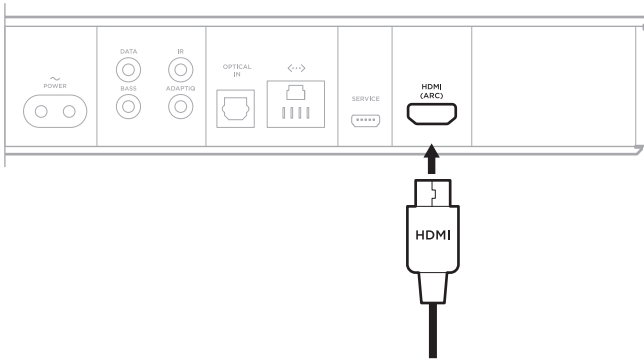

2. lehetőség: Optikai

Ha a tévé nem rendelkezik HDMI eARC- vagy ARC-csatlakozóval, a hangszugárzó tévéhez csatlakoztatásához használjon optikai kábelt.

1. Vegye le a védőkupakot az optikai kábel mindkét végéről.

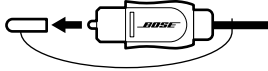

FIGYELEM: A dugasz hibás behelyezése a dugasz és/vagy az aljzat károsodását okozhatja.

2. Dugja be az optikai kábel egyik végét a tévé **Optical OUT** jelölésű csatlakozójába.
3. Fogja meg az optikai kábel másik végén lévő dugaszt.
4. Igazítsa a dugaszt a hangszugárzó **OPTICAL IN** aljzatához, majd óvatosan dugja be a dugaszt az aljzatba.

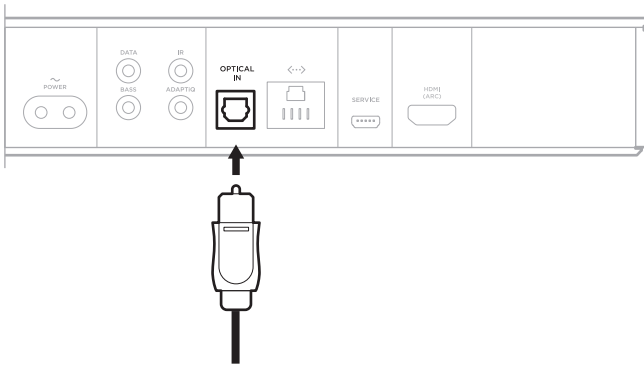

MEGJEGYZÉS: A dugasz bedugásakor a csatlakozóaljzat csuklós ajtaja befelé nyílik.

5. Határozottan nyomja a dugaszt az aljzatba, amíg egy kattantást nem hall vagy érez.



ELLENŐRIZZE A HANGOT

MEGJEGYZÉS: A hang torzulásának elkerülése érdekében kapcsolja ki a tévé hangszóróit. További információkért tekintse meg a tévé felhasználói útmutatóját.

1. Kapcsolja be a tévét.
2. Kábeltévé/műholdvevő egység vagy egyéb másodlagos forrás használata esetén:
 - a. Kapcsolja be a forrást.
 - b. Válassza ki a megfelelő tévébemenetet.
3. Ha a hangsugárzó nincs bekapcsolva, nyomja meg a távvezérlő Főkapcsoló gombját (⏻).

A hangsugárzó hangokat fog kibocsátani.

4. Nyomja meg a Némitás/Hang visszakapcsolása gombot (🔇).

A tévé hangszóróiból és hangsugárzójából nem hallani hangokat.

MEGJEGYZÉS: Ha a hangsugárzóból nem hallani hangokat, míg a tévé hangszóróiból igen, lásd: 54. oldal.

Les og ta vare på alle sikkerhets- og bruksinstruksjoner.

CE Bose Corporation erklærer hermed at dette produktet oppfyller grunnleggende krav og andre relevante bestemmelser i direktiv 2014/53/EU og alle andre relevante krav i EU-direktiver. Den fullstendige samsvarserklæringen finner du på www.Bose.com/compliance

Viktige sikkerhetsinstruksjoner

1. Les disse instruksjonene.
2. Ta vare på instruksjonene.
3. Følg alle advarslene.
4. Følg alle instruksjonene.
5. Ikke bruk apparatet i eller nær vann.
6. Rengjør bare med en ren klut.
7. Ikke blokker noen av ventilasjonsåpningene. Plasseres i henhold til produsentens instruksjoner.
8. Ikke plasser apparatet i nærheten av varmekilder, for eksempel radiatorer, varmeapparater, ovner eller andre apparater (herunder forsterkere) som produserer varme.
9. Beskytt strømledningen fra å bli tråkket på eller klemt, spesielt ved plugger, stikkontakter og punktet der den kommer ut fra apparatet.
10. Bruk bare tilbehør og utstyr som er spesifisert av produsenten.
11.  Bruk bare med vogn, stativ, brakett eller bord som er spesifisert av produsenten, eller som selges med apparatet. Når du bruker en vogn, må du være forsiktig når du flytter vognen eller apparatet for å unngå skade hvis det velter.
12. Trekk ut støpslet under tordenvær eller når produktet ikke skal brukes i en lengre periode.
13. Overlat all service til kvalifisert personell. Apparatet trenger service når det er skadet, for eksempel når ledningen eller kontakten til strømforsyningen er skadet, det er sølt væske på apparatet eller gjenstander har falt inn i det, apparatet har blitt utsatt for regn eller fuktighet, det fungerer ikke slik det skal eller det har falt i bakken.

ADVARSLER/FORHOLDSREGLER



Dette symbolet på produktet betyr at det finnes uisolert, farlig spenning i produktkabinettet som utgjøre en risiko for elektrisk støt.



Dette symbolet på produktet betyr at det finnes viktige drifts- og vedlikeholdsinstruksjoner i brukerhåndboken.



Inneholder små deler som kan medføre fare for kveling. Ikke egnet for barn under 3 år.



Dette produktet inneholder magnetisk materiale. Kontakt lege hvis du vil finne ut om dette kan påvirke implantert medisinsk utstyr.



Dette produktet inneholder en overflate av herdet glass. Vær forsiktig for å unngå slag. Hvis glasset knuser, må du håndtere glassbitene forsiktig.

- For å redusere faren for brann eller elektrisk støt må produktet IKKE utsettes for regn eller fuktighet.
- IKKE utsett apparatet for drypp eller sprut, og plasser ikke gjenstander fylt med væske, for eksempel vaser, på eller i nærheten av apparatet.
- Hold apparatet borte fra åpen ild og varmekilder. IKKE plasser kilder til åpen flamme, for eksempel tente stearinlys, på eller nær produktet.
- IKKE utfør uautoriserte endringer på produktet.
- IKKE bruk apparatet i kjøretøy eller båter.
- Hvis støpselet eller koblingen på apparatet brukes til å koble fra enheten, må frakoblingsenhet være lett tilgjengelig.



仅适用于 2 000 m 以下地区安全使用

Bruk bare under 2 000 meters høyde.

- Batteriet som følger med dette produktet, kan utgjøre en fare for brann eller etsing hvis det behandles feil.
- Hvis batteriet lekker, må du ikke la væsken komme i kontakt med hud eller øyne. Oppsøk lege ved kontakt.
- Ikke utsett produkter som inneholder batterier, for høy temperatur (for eksempel direkte sollys, i nærheten av åpen ild eller lignende).
- Bruk bare følgende deler for å montere produktet: Bose Soundbar Wall Bracket.

MERKNAD: Tester av utstyret viser at det overholder grenseverdiene for digitalt utstyr av klasse B, som beskrevet i del 15 av FCC-regelverket. Disse grenseverdiene er beregnet på å sikre rimelig beskyttelse mot skadelige radioforstyrrelser ved montering i boligmiljø. Utstyret genererer, bruker og kan avgi radiofrekvensenergi. Hvis det ikke monteres og brukes i overensstemmelse med instruksjonene, kan det forårsake skadelig forstyrrelse av radiokommunikasjon. Det kan likevel ikke garanteres at slik forstyrrelse ikke vil kunne oppstå ved en gitt montering. Dersom utstyret skulle forårsake skadelig forstyrrelse for radio- eller TV-mottak, hvilket kan avgjøres ved å slå det av og på igjen, er det følgende noe av det brukeren kan gjøre:

- Flytt eller snu mottakerantennen.
- Øk avstanden mellom utstyret og radio- eller TV-utstyret.
- Koble utstyret til en annen strømkrets enn den radio- eller TV-utstyret er koblet til.
- Ta kontakt med forhandleren eller en erfaren radio- eller TV-installatør for hjelp.

Endringer eller modifikasjoner som ikke er uttrykkelig godkjent av Bose Corporation, kan frata brukeren retten til å bruke utstyret.

Dette utstyret overholder del 15 av FCC-regelverket og med RSS-standard(er) med ISED Canada-lisensunntak. Bruk av utstyret er underlagt følgende to betingelser: (1) Utstyret skal ikke forårsake skadelig interferens, og (2) utstyret skal tåle all mottatt interferens, herunder interferens som kan føre til uønsket virkemåte for utstyret.

Dette utstyret samsvarer med radiostrålingsgrensene i FCC og ISED Canada som er angitt for den generelle befolkningen. Utstyret må monteres og brukes med en minsteavstand på 20 cm mellom senderen og kroppen. Senderen må ikke plasseres på samme sted eller brukes i forbindelse med andre antenner eller sendere.

Enheten er bare beregnet til innendørsbruk når den brukes i 5150–5250 MHz-båndet, for å redusere muligheten for skadelig interferens for andre mobile satellittsystemer for felleskanaler.

CAN ICES-3(B) / NMB-3(B)

I henhold til europaparlaments- og rådsdirektiv 2009/125/EF om rammene for fastsettelse av krav til miljøvennlig design av energirelaterte produkter, samsvarer produktet med følgende regler eller dokumenter: Kommissjonsforordning (EU) nr. 801/2013 om endring av forordning (EF) nr. 1275/2008.

Påkrevd informasjon om strømtilstand	Strømmodi	
	Ventemodus*	Nettverksventemodus
Strømforbruk i angitt strømmodus ved 230 V / 50 Hz	< 0,5 W	alle nettverkstyper ≤ 2,0 W
Tid før utstyret automatisk skifter modus	< 2,5 timer	≤ 20 minutter
Strømforbruket i nettverkstilkoblet hvilemodus hvis alle kablede nettverksporter er tilkoblet, og alle trådløse nettverksporter er aktivert, ved 230 V / 50 Hz	–	≤ 2,0 W
Rutiner for deaktivering og aktivering av nettverksport. Deaktivering av alle nettverk aktivere ventemodus.* * Før deaktivering av nettverk eller aktivering av ventemodus brukes på/av-knappen på mikrofonen for å sikre at mikrofonen er slått på (den røde indikatorlampe skal være slukket).	Wi-Fi *: Deaktiver ved å trykke og holde knappene Bose Music og Gå fremover på fjernkontrollen samtidig. Gjenta for å aktivere. Bluetooth *: Deaktiver ved å nullstille parelisten ved å trykke og holde <i>Bluetooth</i> *-knappen på fjernkontrollen i ti sekunder. Aktiver ved å koble sammen med en <i>Bluetooth</i> *-kilde. Ethernet : Deaktiver ved å ta ut Ethernet-kabelen. Aktiver ved å sette inn Ethernet-kabelen.	

For Europa:

Frekvensbånd for bruk er 2 400 til 2 483,5 MHz, 5 150 til 5 350 MHz og 5 470 til 5 725 MHz.

Maksimal sendestyrke er mindre enn 20 dBm EIRP.

Frekvensbånd for bruk er 5 725 til 5 850 MHz.

Maksimal sendestyrke er mindre enn 14 dBm (25 mW) EIRP.

Maksimal sendestyrke er mindre enn forskriftsmessige grenser slik at SAR-testing ikke er nødvendig og unntatt i henhold til gjeldende bestemmelser.

Denne enheten er begrenset til innendørsbruk når den brukes i 5 150–5 350 MHz-båndet, i alle EU-medlemsland som vises i tabellen.

									
BE	DK	IE	UK	FR	CY	SK	HU	AT	SE
BG	DE	PT	EL	HR	LV	LT	MT	PL	
CZ	EE	FI	ES	IT	RO	LU	NL	SI	



Dette symbolet betyr at produktet ikke må kasseres som husholdningsavfall, og at det skal leveres inn til et passende gjenvinningsanlegg. Riktig håndtering og gjenvinning bidrar til å beskytte naturressurser, helse og miljø. Mer informasjon om avhending og resirkulering av dette produktet kan fås hos kommunen, renovasjonstjenesten eller butikken der du kjøpte dette produktet.

Management Regulation for Low-power Radio-frequency Devices

Artikkel XII

I henhold til «Management Regulation for Low-power Radio-frequency Devices» har ikke firmaer, selskaper eller brukere som ikke har tillatelse fra NCC, lov til å endre frekvens, forbedre sendestyrke eller endre opprinnelige egenskaper eller opprinnelig ytelse for godkjente radiofrekvensenheter med lav effekt.

Artikkel XIV

Radiofrekvensenheter med lav effekt skal ikke påvirke flysikkerhet eller forstyrre lovlig kommunikasjon. Hvis dette skjer, skal brukeren avslutte driften umiddelbart til det ikke forekommer forstyrrelser. Juridisk sett betyr kommunikasjon radiokommunikasjon som drives i samsvar med Lov om telekommunikasjon.

Radiofrekvensenheter med lav effekt må tåle interferens fra lovlig kommunikasjon eller enheter som avgir ISM-radiobølger.



Kasser brukte batterier på en miljøriktig måte i henhold til lokale bestemmelser. Må ikke brennes.

Tabell over begrensning av farlige stoffer for Kina

Navn på og innhold i giftige eller skadelige stoffer eller bestanddeler						
Delenavn	Giftige eller skadelige stoffer eller bestanddeler					
	Bly (Pb)	Kvikksølv (Hg)	Kadmium (Cd)	Heksavalent (CR(VI))	Polybromerte bifenylter (PBB)	Polybromerte difenyletere (PBDE)
PCB-er	X	0	0	0	0	0
Metalldeler	X	0	0	0	0	0
Plastdeler	0	0	0	0	0	0
Høytalere	X	0	0	0	0	0
Kabler	X	0	0	0	0	0
Denne tabellen er utarbeidet i henhold til krav i SJ/T 11364.						
O: Angir at dette giftige eller farlige stoffet som finnes i alle de homogene materialene i denne delen, er under grensekravene i GB/T 26572.						
X: Angir at dette giftige eller farlige stoffet som finnes i minst ett av de homogene materialene i denne delen, er over grensekravene i GB/T 26572.						

Tabell over begrensning av farlige stoffer for Taiwan

Utstyrnavn: Strømdrevet høytaler, typebetegnelse: 425842						
Enhet	Begrensede stoffer og kjemiske symboler					
	Bly (Pb)	Kvikksølv (Hg)	Kadmium (Cd)	Heksavalent krom (Cr+6)	Polybromerte bifenylter (PBB)	Polybromerte difenyletere (PBDE)
PCB-er	—	o	o	o	o	o
Metalldeler	—	o	o	o	o	o
Plastdeler	o	o	o	o	o	o
Høytalere	—	o	o	o	o	o
Kabler	—	o	o	o	o	o
Merknad 1: o angir at den prosentvise innholdsandelen av det begrensede stoffet ikke overskrider prosentdelen av referanseverdien for tilstedeværelse.						
Merknad 2: — angir at det begrensede stoffet samsvarer med fritaket.						

Produksjonsdato: Det åttende sifferet i serienummeret er produksjonsåret. 0 vil si 2010 eller 2020.

Importør for Kina: Bose Electronics (Shanghai) Company Limited, Part C, Plant 9, No. 353 North Riyang Road, Kina (Shanghai) Pilot Free Trade Zone

Importør for EU: Bose Products B.V., Gorslaan 60, NL-1441 RG Purmerend, Nederland

Importør for Taiwan: Bose Taiwan Branch, 9F-A1, No. 10, Section 3, Minsheng East Road, Taipei City 104, Taiwan
Telefonnummer: +886-2-2514 7676

Importør for Mexico: Bose de México, S. de R.L. de C.V., Paseo de las Palmas 405-204, Lomas de Chapultepec, 11000 México, D.F. Telefonnummer: +5255 (5202) 3545

Strøminngang: 100-240 V \sim 50/60 Hz, 65 W

CMIIT-ID-en er plassert på produktetiketten på baksiden av lydplanken.

Fyll ut og oppbevar for senere bruk

Serie- og modellnummer er plassert på baksiden av lydplanken.

Serienummer: _____

Modellnummer: _____

Oppbevar kvitteringen sammen med brukerhåndboken. Nå er en god anledning til å registrere Bose-produktet. Du kan gjøre dette ved å gå til global.Bose.com/register

Sikkerhetsinformasjon



Produktet kan motta sikkerhetsoppdateringer automatisk fra Bose. Du kan motta sikkerhetsoppdateringene automatisk når du har fullført produktoppsettprosessen i Bose Music-appen og koblet produktet til Internett. **Hvis du ikke gjennomfører konfigureringsprosessen, er det ditt ansvar å installere sikkerhetsoppdateringene som Bose gjør tilgjengelig.**

Amazon, Alexa, Amazon Music og alle relaterte logoer er varemerker som tilhører Amazon, Inc. eller deres datterselskaper.

Apple, Apple-logoen, Apple Music og AirPlay er varemerker som tilhører Apple Inc. og er registrert i USA og i andre land. App Store er et tjenestemerke for Apple Inc.

Når utstyr har merket Works with Apple, betyr det at det spesielt skal fungerer med teknologien som er identifisert i merket, og at utvikleren har sertifisert at utstyret oppfyller Apples ytelsesstandarder.

Bluetooth[®] og logoene er registrerte varemerker som tilhører Bluetooth SIG, Inc. All bruk som Bose Corporation gjør av disse varemerkene, er på lisens.

 Produsert på lisens fra Dolby Laboratories. Dolby, Dolby Audio og dobbel-D-symbolet er varemerker som tilhører Dolby Laboratories Licensing Corporation.



Se <http://patents.dts.com> for DTS-patenter. Produsert med lisens fra DTS, Inc. DTS, Digital Surround og DTS-logoen er registrerte varemerker eller varemerker som tilhører DTS, Inc. i USA og andre land.
© 2020 DTS, Inc. MED ENERETT.

Google, Google Play og Google Play-logoen er varemerker for Google LLC.



HDMI, HDMI High-Definition Multimedia Interface og HDMI-logoen er varemerker eller registrerte varemerker for HDMI Licensing Administrator, Inc.

Dette produktet inneholder tjenesten iHeartRadio. iHeartRadio er et registrert varemerke for iHeartMedia, Inc.

Produktet er beskyttet av visse immaterielle rettigheter som tilhører Microsoft. Bruk eller distribusjon av slik teknologi utenfor dette produktet er forbudt uten lisens fra Microsoft.

QuickSet er et registrert varemerke som tilhører Universal Electronics Inc. i USA og internasjonalt. © UEI 2000-2020

Pandora er et varemerke eller registrert varemerke for Pandora, Inc. Brukes med tillatelse.

Dette produktet har innebygd Spotify-programvare som er underlagt tredjepartslisens som finnes her: www.spotify.com/connect/third-party-licenses.

Spotify er et registrert varemerke som tilhører Spotify AB.



Wi-Fi er et registrert varemerke for Wi-Fi Alliance[®].

Acoustimass, ADAPTiQ, Bose, Bose Bass Module, Bose Music, Bose Noise Cancelling Headphones, Bose Smart Soundbar, Bose Soundbar, Bose Soundbar Universal Remote, Bose Soundbar Wall Bracket, Bose Surround Speakers, QuietComfort, SimpleSync, SoundLink, SoundLink Revolve, Virtually Invisible, og Voice4Video er varemerker for Bose Corporation.

Hovedkontor for Bose Corporation: 1-877-230-5639

© 2020 Bose Corporation. Ingen deler av dette produktet kan reproduseres, endres, distribueres eller brukes på annen måte uten forutgående skriftlig tillatelse.

Du finner lisensopplysningene som gjelder for programvarepakker fra tredjeparter som er inkludert som komponenter i Bose Smart Soundbar 700-produktet, på følgende måte:

1. Trykk på og hold *Bluetooth*-knappen  og Gå bakover-knappen  på fjernkontrollen i fem sekunder.
2. Koble en USB-kabrl til SERVICE-kontakten på baksiden av din soundbar.
3. Koble den store enden av kabelen til datamaskinen.
4. Skriv inn <http://203.0.113.1/opensource> i en nettleser på datamaskinen for å vise lisensavtale og lisensinformasjon.

INNHOLEDET I ESKEN

Innhold	14
---------------	----

PLASSERING AV SOUNDBAR

Anbefalinger	15
Veggmontering av lydplanken.....	16

STRØM

Koble lydplanken til strøm.....	17
Nettverksventemodus.....	17

KONFIGURERE BOSE MUSIC-APPEN

Laste ned Bose Music-appen	18
----------------------------------	----

EKSISTERENDE BRUKERE AV BOSE MUSIC-APPEN

Legge til lydplanken i en eksisterende konto	19
Koble til et annet Wi-Fi®-nettverk	19

ADAPTIQ-LYDKALIBRERING

Kjøre ADAPTiq-lydkalibreringen	20
--------------------------------------	----

SOUNDBARKONTROLLER

Kontroller for taleassistenten	21
Fjernkontrollfunksjoner.....	22
Strøm	23
Kilder	24
Forhåndsinnstillinger.....	25
Medieavspilling, kanaler og volum.....	26
Funksjoner for kabel-/satellittboks.....	27
Justere bassen	27
Programmere en fjernkontroll fra tredjepart.....	27

TALEASSISTENT

Alternativer for taleassistenten	28
Konfigurere taleassistenten	28
Få tilgang til Amazon Alexa.....	29
Bruke stemmen.....	29
Bruke lydplankekontrollene	30
Kontrollere lyd med Voice4Video™	31
Konfigurere Voice4Video™	31
Starte Google Assistent	33
Bruke stemmen.....	33
Bruke soundbarkontrollene	34
Spille av musikk med Google Assistent	35
Velge standard lydteneste	35

TILPASSE FORHÅNDSINNSTILLING

Definere en forhåndsinnstilling.....	36
Spille av en forhåndsinnstilling.....	38

BLUETOOTH®-TILKOBLINGER

Koble til mobilenheter.....	39
Koble fra mobilenheter	40
Koble til mobilenheter på nytt.....	40
Koble til enda en mobilenhet	41
Slette enhetslisten på lydplanken.....	41

STRØMME LYD MED AIRPLAY

Strømme lyd fra Kontrollsenter	42
Strømme lyd fra en app.....	42

LYDPLANKENS STATUS

Wi-Fi-status.....	43
<i>Bluetooth</i> -status.....	43
Status for taleassistenten	44
Mikrofon av-indikator	44
Medieavspilling og volum	45
Status for oppdatering og feil	45

AVANSERTE FUNKSJONER

Oppdatere lydplanken	46
Deaktiver/aktiver Wi-Fi-funksjonen.....	46

KOBLE TIL BOSE-PRODUKTER

Koble til tilbehør.....	47
Koble til Bose SoundLink <i>Bluetooth</i> speaker eller Bose-hodetelefoner ...	47
Fordeler	47
Kompatible produkter.....	47
Koble til med Bose Music-appen.....	48
Koble til Bose SoundLink <i>Bluetooth</i> speaker eller Bose-hodetelefoner på nytt.....	48

STELL OG VEDLIKEHOLD

Sette batterier i fjernkontrollen.....	49
Rengjøre lydplanken.....	50
Reservedeler og tilbehør	50
Begrenset garanti	50

FEILSØKING

Prøv dette først.....	51
Andre løsninger	51
Tilbakestille lydplanken.....	59

VEDLEGG: INSTALLASJONSREFERANSE

Tilkoblingsalternativer.....	60
Koble lydplanken til TV-en	61
Alternativ 1 (foretrukket): HDMI eARC eller ARC.....	61
Alternativ 2: Optisk.....	62
Kontrollere lyden	63

INNHold

Kontroller at følgende deler følger med:



Bose Smart Soundbar 700



Bose Soundbar Universal Remote



AA-batterier (4)

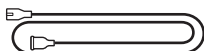

Strømledning*

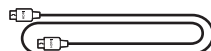

HDMI-kabel

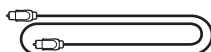

Optisk kabel



Rengjøringsklut



ADAPTiQ-hodetelefoner

*Kan leveres med flere strømledninger. Bruk strømledningen for ditt område.

MERKNAD: IKKE bruk produktet hvis deler av det er skadet eller glasset på lydplanken er ødelagt. Kontakt en autorisert Bose-forhandler eller kundestøtte for Bose.

Gå til worldwide.Bose.com/Support/SB700

ANBEFALINGER

For best mulig ytelse følger du disse anbefalingene når du plasserer din soundbar:

- IKKE plasser andre gjenstander oppå lydplanken.
- Hold det trådløse utstyret 0,3–0,9 m unna lydplanken for å unngå forstyrrelser. Plasser din soundbar utenfor og borte fra metallkabinetter, andre lyd-/videokomponenter og direkte varmekilder.
- Plasser lydplanken rett under (foretrukket) eller over TV-en, slik at forsiden vender ut i rommet.
- Plasser lydplanken på gummiføttene på en stabil og jevn overflate. Begge føttene må være i kontakt med overflaten, slik at lydplanken står støtt. Vibrasjoner kan få lydplanken til å bevege seg, særlig på glatte overflater som marmor, glass eller høyglanspolert tre.
- Plasser baksiden av lydplanken minst 1 cm fra andre overflater. Blokkering av åpningen på denne siden har innvirkning på den akustiske gjengivelsen.
- Kontroller at det er en stikkontakt i nærheten.
- Hvis du vil ha best mulig lyd kvalitet, må ikke din soundbar plasseres i et skap eller på skrå i et hjørne.
- Hvis du plasserer din soundbar på en hylle eller TV-stativ, må du plassere det slik at fronten på din soundbar er så nær den fremre kanten på hyllen eller TV-stativet som mulig for å få best mulig akustisk gjengivelse.

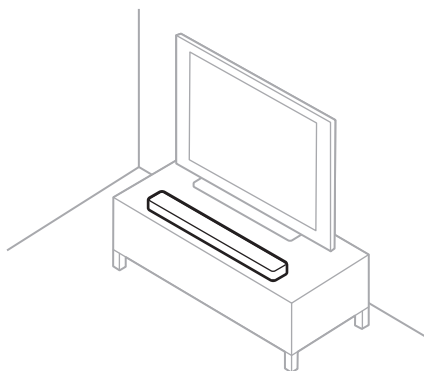

FORSIKTIG: IKKE plasser din soundbar på forsiden, baksiden eller toppen når den er i bruk.

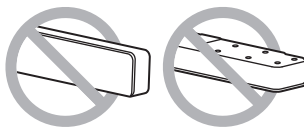

VEGGMONTERING AV LYDPLANKEN

Du kan montere lydplanken på veggen. Du kan kjøpe Bose Soundbar Wall Bracket hos en autorisert Bose-forhandler.

Gå til worldwide.bose.com/Support/SB700

FORSIKTIG: IKKE bruk andre fester til å feste lydplanken.

KOBLE LYDPLANKEN TIL STRØM

1. Koble strømledningen til **POWER**-kontakten bak på lydplanken.
2. Koble den andre enden av strømledningen til en stikkontakt.

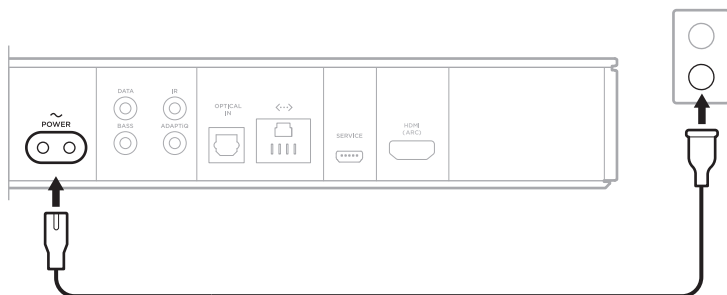

Lydplanken slås på, og lysfeltet lyser gult.

NETTVERKSVENTEMODUS

Lydplanken slås av i nettverksventemodus når lyden har stoppet og ingen knapper er trykket på 20 minutter. Slik vekker du lydplanken fra nettverksventemodus:

- Spill av eller start lydavspilling med mobilenheten eller Bose Music-appen.
- Snakk til Amazon Alexa eller Google Assistent.
- Trykk på strømbryteren \cup , en kildeknapp (se side 24) eller Bose Music-knappen Jd på fjernkontrollen. Trykk deretter på forhåndsinnstillingsknappen (se side 25).

MERKNADER:

- Hvis du vil ha tilgang til taleassistenten i nettverksventemodus, må du kontrollere at lydplanken er konfigurert til å bruke Bose Music-appen og at mikrofonen er på (se side 28).
- Du kan deaktivere timeren for ventemodus ved hjelp av Bose Music-appen.

Bose Music-appen lar deg konfigurere og styre din soundbar fra mobilenheten, for eksempel en smarttelefon eller et nettbrett.

Når du bruker appen, kan du strøkke musikk, angi og endre forhåndsinnstillinger, legge til musikktenester, utforske radiostasjoner på nettet, konfigurere Amazon Alexa eller Google Assistant og styre innstillingene for lydplanken.

MERKNAD: Hvis du allerede har opprettet en Bose-konto i Bose Music-appen for et annet Bose-produkt, kan du se «Eksisterende brukere av Bose Music-appen» på side 19.

LASTE NED BOSE MUSIC-APPEN

1. Last ned Bose Music-appen på mobilenheten.





2. Følg instruksjonene i appen.

LEGG TIL LYDPLANKEN I EN EKSISTERENDE KONTO

I Bose Music-appen går du til skjermbildet My Products (Mine produkter) og velger Bose Smart Soundbar 700.

KOBLE TIL ET ANNET WI-FI-NETTVERK

Koble til et annet nettverk hvis nettverksnavnet eller passordet er endret, eller hvis du vil endre eller koble til et annet nettverk.

1. På fjernkontrollen trykker og holder du TV-knappen  og Gå bakover-knappen  til lysfeltet lyser gult.
2. Åpne Wi-Fi-innstillingene på mobilenheten din.
3. Velg Bose Soundbar 700.
4. Åpne Bose Music-appen, og følg instruksjonene i den.

MERKNAD: Hvis appen ikke ber deg om å konfigurere, går du til skjermbildet My Products (Mine produkter) og legger til lydplanken.

Når du har konfigurert lydplanken med Bose Music-appen, ber appen deg om å kjøre ADAPTIQ-lydkalibrering for best mulig akustisk ytelse. ADAPTIQ-lydkalibrering tilpasser systemets lyd til akustikken i lytteområdet ved å utføre fem lydmålinger. Det det være stille i rommet i ti minutter hvis du vil utføre en lydkalibrering.

Under ADAPTIQ-lydkalibreringen vil mikrofonen på toppen av ADAPTIQ-hodetelefonene (følger med lydplanken) måle lydegenskapene for rommet for å fastslå optimal lyd kvalitet.

KJØRE ADAPTIQ-LYDKALIBRERINGEN

Hvis du senere kobler til en valgfri bassmodul eller surroundhøytaler, flytter du din soundbar eller eventuelle møbler, og kjører ADAPTIQ-lydkalibreringen på nytt for å sikre optimal lyd kvalitet.



Bruk Bose Music-appen til å kjøre ADAPTIQ-lydkalibreringen. Du finner dette alternativet på Innstillinger-menyen.

Lydplankekontrollene er plassert på toppen av lydplanken og på fjernkontrollen.

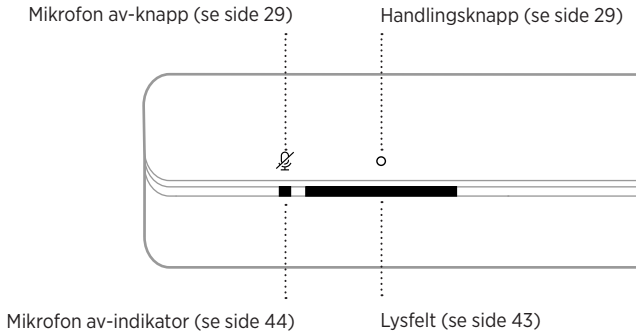
MERKNAD: Du kan også kontrollere lydplanken med Bose Music-appen.



KONTROLLER FOR TALEASSISTENTEN

Du kan bruke handlingsknappen  og knappen Mikrofon av  for å styre Amazon Alexa (se side 30) eller Google Assistant (se side 34).

FJERNKONTROLLFUNKSJONER

Bruk fjernkontrollen til å styre lydplanken, hvilke kilder som er koblet til lydplanken, *Bluetooth*-tilkoblingene og forhåndsinnstillingene.

Slår din soundbar på/av
(se side 23)

Slår den valgte
kilden på/av
(se side 24)

Viser hjemmesiden
for Internett på TV-en,
eller startmenyen for
gjeldende kilde

Viser liste over
innspilte DVR-
programmer

Demp / opphev
demping
(se side 26)

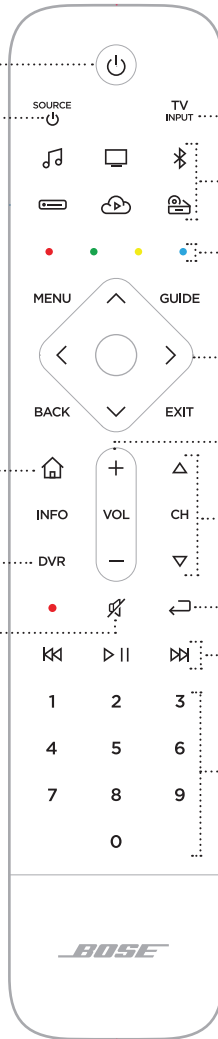

Velger en kilde som er
koblet til TV-en

Kildeknapper (se side 24)

Funksjonsknapper for
kabel-/satellitt
(se side 26)

Navigasjonsplate

Volumkontroller
(se side 26)

Kanalkontroller (se side 26)

Forrige kanal, kapittel eller
spor (se side 26)

Medieavspilling (se side 26)

Talltastatur.
Tallene 1-6 spiller av musikk
fra forhåndsinnstilte kilder
for strømming av musikk
(se side 38)

MERKNAD: Du programmerer fjernkontrollen med Bose Music-appen.

Strøm

Hvis du vil slå din soundbar på/av, trykker du strømbryteren  på fjernkontrollen.

Når din soundbar er slått på, lyser knappene på fjernkontrollen i henhold til den siste aktive kilde.

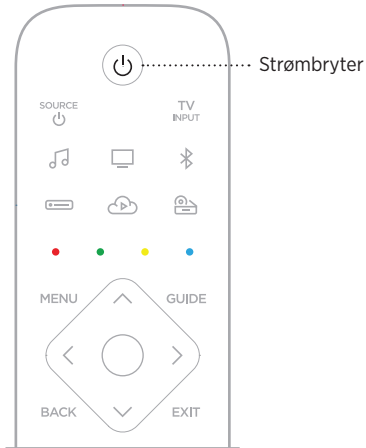

MERKNADER:

- Når du plugger lydplanken inn i en stikkontakt, slås den på automatisk.
- Når lydplanken slås på første gang, bruker den TV-kilden  som standard.
- Du får fortsatt tilgang til taleassistenten når lydplanken er slått av, forutsatt at den har blitt konfigurert med Bose Music-appen og mikrofonen er slått på (se side 28).

TIPS: Du kan også bruke Voice4Video™ til å slå lydplanken på/av (se side 31).

Kilder

Fjernkontrollen har fire programmerbare kildeknapper (☐, ☐, ☁ og ☐). Du kan programmere disse knappene til å styre en TV, en kabel- eller satellittboks, et spillsystem, en DVD- eller Blu-ray Disc™-spiller eller andre kilder. Du kan bytte mellom kildene ved å velge forskjellige innganger på TV-en med fjernkontrollen.

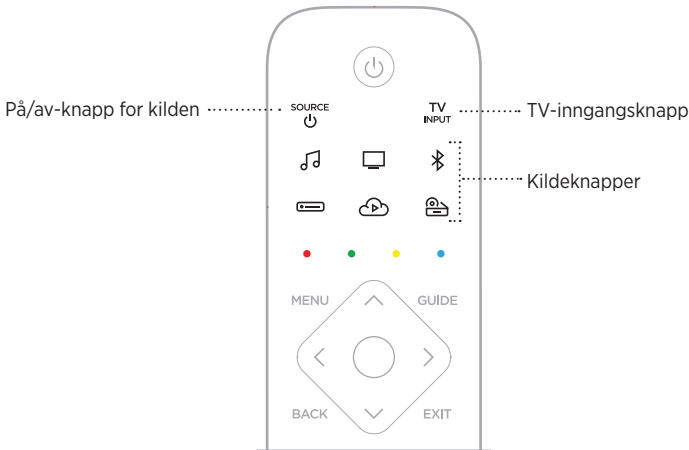

1. Trykk på riktig kildeknapp (☐, ☐, ☁ eller ☐) på fjernkontrollen. Knappene på fjernkontrollen lyser i samsvar med valgt kilden.
2. Trykk på ^{SOURCE}☐. Kilden slås på.
3. Trykk på ^{TV}INPUT.
4. Velg riktig inngang på TV-en.

MERKNADER:

- Hvis CEC er aktivert på TV-en, vil TV automatisk bytte til kilden når kilden slås på.
- TV-inngangen endres ikke selv om du trykker på kildeknappene på fjernkontrollen. Den slår lydplanken på og endrer modus for fjernkontrollen, slik at fjernkontrollen kan styre kildens funksjoner.
- Fjernkontrollen programmeres til TV-en under oppsettet med Bose Music-appen. Hvis du bytter TV, kan du bruke Bose Music-appen for å programmere fjernkontrollen til den nye TV-en.

TIPS: Du kan også bruke Voice4Video™ til å velge kilde (se side 31).

Forhåndsinnstillinger

Lydplanken har seks forhåndsinnstillinger som du kan bruke for å spille av lyd fra favorittmusiktjenestene dine. Når du har innstilt dem, kan du når som helst få tilgang til musikken din med et enkelt tastetrykk på fjernkontrollen eller med Bose Music-appen.

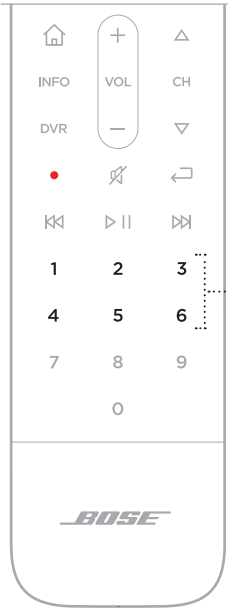

Knapper for forhåndsinnstillinger (1- 6)

Se «Tilpasse forhåndsinnstilling» på side 36 hvis du vil ha mer informasjon om forhåndsinnstillinger.

Medieavspilling, kanaler og volum

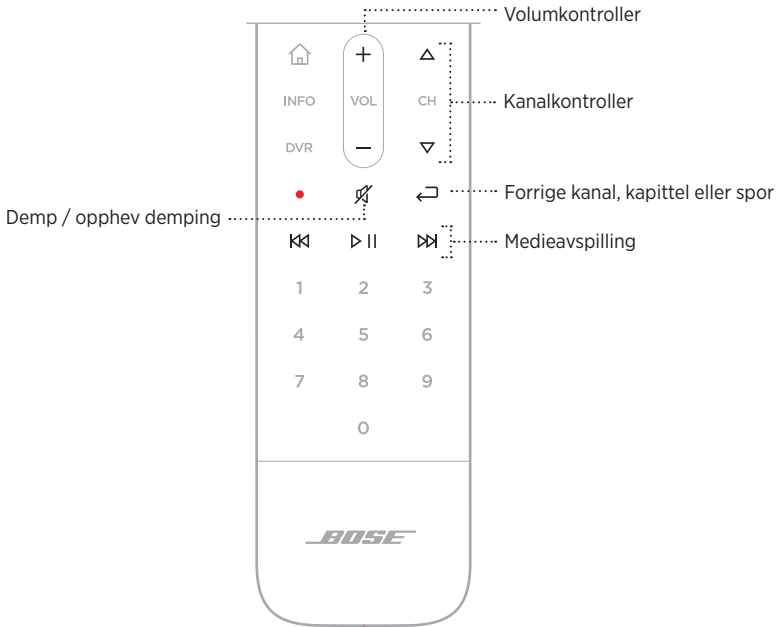

FUNKSJON

GJØR DETTE

Spill av / pause	Trykk på ▷ . Når lyden er satt på pause, lyser sidene av lysfeltet hvitt inntil lyden fortsetter.
Hopp tilbake	Trykk på ≪.
Hopp fremover	Trykk på ≫.
Førrige kanal, kapittel eller spor	Trykk på ←.
Volum opp	Trykk på +. MERKNAD: Hvis du vil øke volumet hurtig, trykker og holder du +.

FUNKSJON	GJØR DETTE
Volum ned	Trykk på —. MERKNAD: Hvis du vil redusere volumet hurtig, trykker og holder du —.
Demp / opphev demping	Trykk på ⏸. Når lyden er satt på dempet, lyser venstre side av lysfeltet hvitt til lyden fortsetter. MERKNAD: Du kan også trykke på + for å gjenoppta lyden.
Kanal opp	Trykk på Δ.
Kanal ned	Trykk på ∇.

TIPS: Du kan også bruke Voice4Video™ til å styre medieavspilling og volum for noen kilder (se side 31).

Funksjoner for kabel-/satellittboks

Den røde, grønne, gule og blå knappen på fjernkontrollen samsvarer med de fargekodete funksjonsknappene på kabel-/satellittboksen eller tekst-TV-funksjonene. Se brukerhåndboken for kabel-/satellittboksen.

JUSTERE BASSEN

Bruk Bose Music-appen til å justere bassen. Du finner dette alternativet på Innstillinger-menyen.

PROGRAMMERE EN FJERNKONTROLL FRA TREDJEPART

Du kan programmere fjernkontroller fra tredjepart, for eksempel fjernkontrollen for kabel-/satellittboksen, til å styre lydplanken. Se brukerhåndboken for fjernkontrollen fra tredjepart eller nettstedet for kabel-/satellittboksen for instruksjoner.



Når den er programmert, vil fjernkontrollen fra tredjepart styre grunnleggende funksjoner som å slå på/av og volumet.

MERKNAD: Ikke alle fjernkontroller fra tredjepart er kompatible med lydplanken. Fjernkontrollen må støtte IR-signaler (infrarød) for å din soundbar.

ALTERNATIVER FOR TALEASSISTENTEN

Du kan programmere lydplanken slik at den raskt og enkelt kobler seg til Amazon Alexa eller Google Assistant.

MERKNAD: Amazon Alexa og Google Assistant er ikke tilgjengelig på enkelte språk og i enkelte land.

ALTERNATIVER	BRUKSANVISNING
Amazon Alexa	Bruk stemmen eller handlingsknappen  (se side 30).
Google Assistant	Bruk stemmen og/eller handlingsknappen  (se side 34).

MERKNAD: Du kan ikke konfigurere lydplanken slik at den er koblet til Amazon Alexa og Google Assistant samtidig.

KONFIGURERE TALEASSISTENTEN

Før du begynner må du passe på at Apple-enheten og lydplanken er koblet til samme Wi-Fi-nettverk.

Du konfigurerer taleassistenten med Bose Music-appen. Du finner dette alternativet på Innstillinger-menyen.

MERKNAD: Når du konfigurerer taleassistenten, må du påse at du bruker samme lydtjenestekonto som du brukte i Bose Music-appen.

FÅ TILGANG TIL AMAZON ALEXA

Alexa er den intelligente skybaserte taletjenesten som du kan snakke til på lydplanken. Alt du trenger å gjøre er å fortelle Alexa at du vil spille av musikk, høre på nyhetene, stille inn en alarm, kontrollere smarthuset og mye annet. Alexa er også designet for å beskytte privatlivet ditt. Du kan vise og slette taleforespørsler til enhver tid i Alexa-appen.

Du kan lese mer om hva Alexa kan gjøre på <https://www.amazon.com/usealexa>

MERKNAD: Alexa er ikke tilgjengelig på alle språk eller i alle land.

Bruke stemmen

Start med å si «Alexa». Deretter sier du:

TING DU KAN PRØVE	EKSEMPEL PÅ HVA DU KAN SI
Snakke til Alexa	Help me get started.
Spille av lyd	Play rock music. MERKNAD: Amazon Music er angitt som standard musikkjeneste. Bruk Alexa-appen til å endre standard musikkjeneste.
Sette lyd på pause	Pause.
Kontrollere volumet	Volume up.
Gå til neste sang	Skip.
Spille av fra en bestemt lydjeneste	Play NPR on Tunein. MERKNAD: Amazon Alexa støtter ikke alle musikkjenester.
Spille av på en bestemt høyttaler	Play jazz in the «Kitchen». MERKNAD: Påse at du sier høyttalernavnet du tilordnet i Bose Music-appen. Hvis flere høyttalere har samme navn, bruker du navnet som er tilordnet i Alexa-appen eller endrer navnet i Bose Music-appen.
Definere en timer	Set a timer for five minutes.
Oppdage flere ferdigheter	What are your popular skills?
Stoppe Alexa	Stop.

Bruke lydplankekontrollene

Du styrer Alexa med handlingsknappen  og knappen Mikrofon av . De er plassert på toppen av lydplanken.

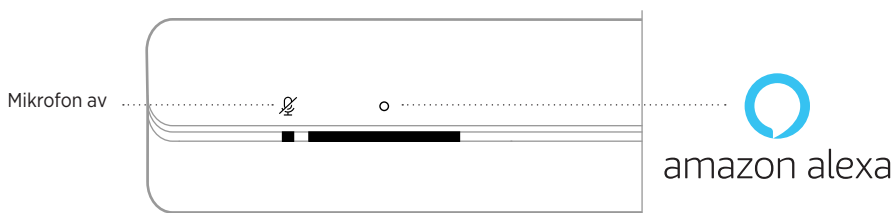

TING DU KAN PRØVE

GJØR DETTE

<p>Snakke til Alexa</p>	<p>Trykk på  og still spørsmålet. Du finner en liste over ting du kan prøve, på https://www.amazon.com/usealexa</p>
<p>Stoppe alarmer og tidtakere</p>	<p>Trykk på .</p>
<p>Stoppe Alexa</p>	<p>Trykk på .</p>
<p>Aktivere/deaktivere mikrofonen</p>	<p>Trykk på .</p> <p>MERKNAD: Når mikrofonen er av, lyser Mikrofon av-indikatoren rødt og du har ikke tilgang til Alexa.</p>

KONTROLLERE LYD MED VOICE4VIDEO™

Bose Voice4Video™-teknologi utvider talefunksjonaliteten med Amazon Alexa som ingen annen lydplanke. I tillegg til å kontrollere smartlydplanken kan du kontrollere TV- og kabel- eller satellittboks med stemmen. Med én enkel kommando til Alexa kan du slå på TV-en og smartlydplanken, gå til en kanal ved å si et nettverksnavn eller et kanalnummer og begynne å se på favorittprogrammene med én gang. Det er slutt på å rote bort fjernkontrollene og lure på hvordan fjernkontrollen virker. Bose Voice4Video™ får alle til å føle seg som eksperter – selv barnevakten eller teknologisvake svigerforeldre.

Konfigurere Voice4Video™

Bruk Bose Music-appen til å konfigurere Voice4Video™.

MERKNAD: Før du konfigurerer Voice4Video™, må du konfigurere Alexa i Bose Music-appen (se side 28).

Bruke stemmen

Start med å si «Alexa». Deretter sier du:

TING DU KAN PRØVE	EKSEMPEL PÅ HVA DU KAN SI
Slå på TV-en.	Turn on TV.
Slå av TV	Turn off TV.
Spille av video	Play.
Sette video på pause	Pause.
Gjenoppta videoavspilling	Resume.
Spole video fremover	Next.
Spole video bakover	Previous.
Bytte inngang til <i>Bluetooth</i> -lyd	Switch to <i>Bluetooth</i> .
Se på et bestemt nettverk*	Watch NFL Network.
Se på et bestemt kanalnummer*	Watch channel 802.
Gå til neste kanal*	Next channel.
Gå bakover til forrige kanal*	Previous channel.

*Bare tilgjengelig for kabel- eller satellittbokser.

STARTE GOOGLE ASSISTENT

Få håndfri hjelp fra din Bose Smart Soundbar 700. Den fungerer nå sammen med Google Assistant, slik at du kan sette favorittmediene dine på pause eller spille dem av med stemmen.

Du kan lese mer om hva Google Assistant kan gjøre på <https://support.google.com/assistant>

MERKNADER:



- Google Assistant er ikke tilgjengelig på enkelte språk og i enkelte land.
- Hvis du vil ha mer informasjon om hvordan du spiller av lyd med Google Assistant, kan du se «Spille av musikk med Google Assistant» på side 35.

Bruke stemmen

Start med å si «Hei, Google». Deretter sier du følgende:

TING DU KAN PRØVE	EKSEMPEL PÅ HVA DU KAN SI
Få tilgang til Googles smarte løsninger	Hvordan sier du venn på spansk?
Ha det moro	Hvilken lyd lager en elefant?
Sett opp en påminnelse	Minn meg på å ringe mor på torsdag.
Sjekke kalenderen	Har jeg noen avtaler?
Kontrollere det smarte hjemmet ditt	Slå av lysene.

Bruke soundbarkontrollene

Du kan bruke handlingsknappen  og knappen Mikrofon av  for å styre Google Assistant. De er plassert på toppen av din soundbar.

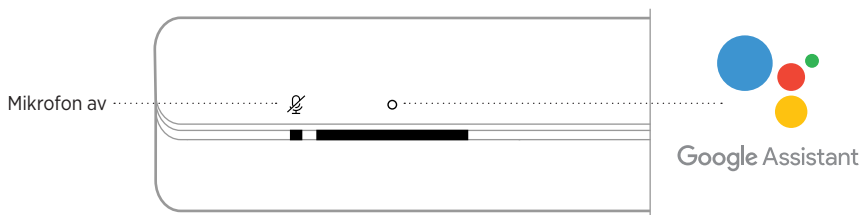

TING DU KAN PRØVE

GJØR DETTE

<p>Snakk til Google Assistant</p>	<p>Trykk på  og still spørsmålet. Du finner en liste over ting du kan prøve, på https://support.google.com/assistant</p>
<p>Stoppe alarmer og tidtakere</p>	<p>Trykk på .</p>
<p>Stoppe Google Assistant</p>	<p>Trykk på .</p>
<p>Aktivere/deaktivere mikrofonen</p>	<p>Trykk på .</p> <p>MERKNAD: Når mikrofonen er av, lyser Mikrofon av-indikatoren rødt og du har ikke tilgang til Google Assistant.</p>

SPILLE AV MUSIKK MED GOOGLE ASSISTENT

Du kan be Google Assistant om å spille av musikk fra din standard musikkjeneste eller fra en bestemt musikkjeneste.

Start med å si «Hey Google». Deretter sier du følgende:

TING DU KAN PRØVE	EKSEMPEL PÅ HVA DU KAN SI
Spille musikk	Spill jazz. MERKNAD: Google Assistant bruker din standard lydjeneste. Bruk Google Assistant-appen for å endre standard musikkjeneste.
Kontroller høyttaleren	Skru opp.
Spille av fra en bestemt lydjeneste	Spill NPR på TuneIn. MERKNAD: Google Assistant støtter ikke alle lydjenester.
Spille av på en bestemt høyttaler	Spill hip-hop på kjøkkenet. MERKNAD: Pass på at du sier høyttalernavnet du tilordnet i Bose Music-appen. Hvis flere høyttalere har samme navn, bruker du navnet som er tilordnet i Google Assistant-appen eller endrer navnet i Bose Music-appen.

Velge standard lydjeneste

Under første konfigurering av Google Assistant blir du bedt om å velge en standard lydjeneste. Når du bruker Google Assistant med Bose-produkter, er det bare standard tjenestene Pandora og Spotify som støttes. Selv om andre lydjenester vises som tilgjengelig under konfigureringen, støttes de ikke.

Velg Pandora eller Spotify som standard musikkjeneste for best mulig opplevelse. Hvis du velger en musikkjeneste som ikke støttes, hører du en feilmelding når du ber om å spille av musikk.

Du kan styre forhåndsinnstillingene med Bose Music-appen eller fjernkontrollen.

MERKNAD: Du kan ikke styre forhåndsinnstillingene i *Bluetooth*-modus.

DEFINERE EN FORHÅNDSINNSTILLING

1. Strøm musikk ved hjelp av Bose Music-appen.
2. Trykk på Bose Music-knappen  på fjernkontrollen.

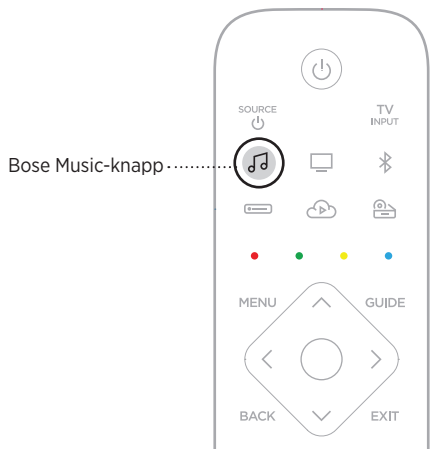

3. Trykk og hold en forhåndsinnstillingsknapp til du hører en tone.

Knapper for forhåndsinnstillinger

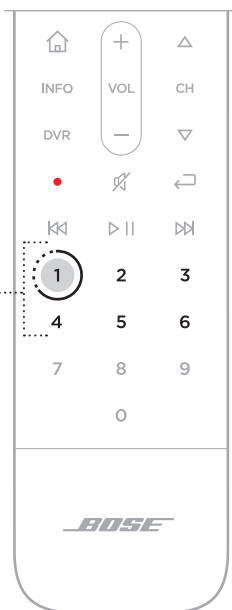

SPILLE AV EN FORHÅNDSINNSTILLING

1. Trykk på Bose Music-knappen  på fjernkontrollen.
2. Trykk på en forhåndsinnstillingsknapp for å spille av musikk.

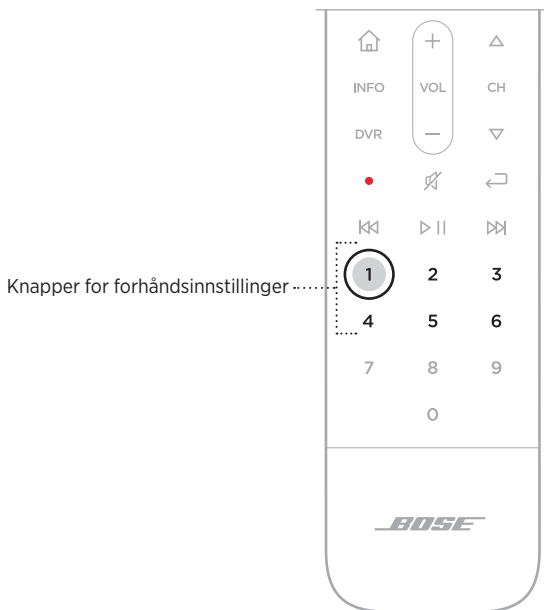

Trådløs *Bluetooth*-teknologi lar deg strøkke musikk fra mobilenheter, for eksempel smarttelefoner, nettbrett og datamaskiner. Før du kan strøkke musikk fra en enhet, må du koble enheten til din soundbar.

KOBLE TIL MOBILENHETER

1. Trykk på *Bluetooth*-knappen  på fjernkontrollen.

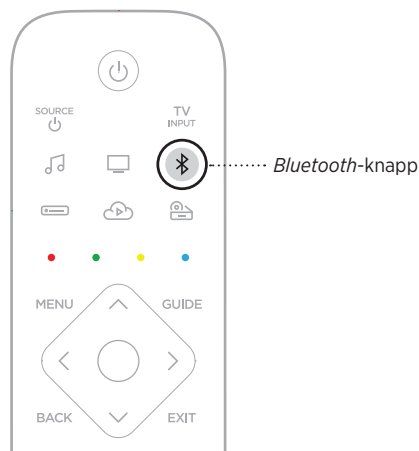

Lysfeltet pulserer blått.

2. Slå på *Bluetooth*-funksjonen på mobilenheten.

TIPS: *Bluetooth*-menyen er vanligvis på Innstillinger-menyen.

3. Velg lydplanken fra enhetslisten.

TIPS: Se etter navnet du ga lydplanken i Bose Music-appen. Standardnavnet vises hvis du ikke ga navn til lydplanken.



En tone kan høres når tilkoblingen er opprettet. Lysfeltet lyser hvitt og dempes deretter til svart. Navnet på lydplanken vises i listen på mobilenheten.

KOBLE FRA MOBILENHETER

Bruk Bose Music-appen til å koble fra mobilenheten.

TIPS: Du kan også bruke *Bluetooth*-innstillingene på mobilenheten. Når du deaktiverer *Bluetooth*, kobles samtidig alle andre enheter fra.

KOBLE TIL MOBILENHETER PÅ NYTT

Trykk på *Bluetooth*-knappen ✕ på fjernkontrollen.

Soundbar prøver å koble til den sist tilkoblede enheten på nytt.

MERKNADER:

- Sjekk at *Bluetooth*-funksjonen er aktivert på mobilenheten.
- Enheten må være innenfor 9 m (30 fot) og slått på.

KOBLE TIL ENDA EN MOBILENHET

Du kan lagre opptil åtte enheter i listen over enheter på lydplanken, og lydplanken kan kobles aktivt til to enheter samtidig.

MERKNAD: Du kan bare spille av lyd fra én enhet om gangen.

1. Trykk og hold *Bluetooth*-knappen  på fjernkontrollen.



Lysfeltet pulserer blått.

2. Slett lydplanken fra enhetslisten på mobilenheten.

MERKNAD: Sjekk at *Bluetooth*-funksjonen er aktivert på mobilenheten.

SLETTE ENHETSLISTEN PÅ LYDPLANKEN

1. Trykk og hold  i ti sekunder til lysfeltet pulserer hvitt to ganger og deretter dempes til svart.

Lysfeltet pulserer blått.

2. Slett høyttaleren fra *Bluetooth*-listen på enheten.

Alle enheter fjernes, og høyttaleren er klar til sammenkobling (se side 39).

Lydplanken kan spille av AirPlay 2-lyd slik at det er mulig å strøomme lyd raskt fra Apple-enheten til lydplanken eller flere høyttalere.

MERKNADER:

- Hvis du vil bruke AirPlay 2, må du ha en Apple-enhet som kjører iOS 11.4 eller nyere.
- Apple-enheten og lydplanken må være koblet til samme Wi-Fi-nettverk.
- Hvis du vil ha mer informasjon om AirPlay, kan du gå til <https://www.apple.com/airplay>

STRØMME LYD FRA KONTROLLSENTER

1. Åpne Kontrollsenter på Apple-enheten.
2. Trykk og hold på lydkortet øverst til høyre på skjermen, og trykk deretter på AirPlay-ikonet .
3. Velg lydplanke eller høyttalere.

STRØMME LYD FRA EN APP

1. Åpne en musikkapp (for eksempel Apple Music), og velg et spor du vil spille av.
2. Trykk på .
3. Velg lydplanke eller høyttalere.

LED-lyset på fronten av lydplanken viser statusen for lydplanken.

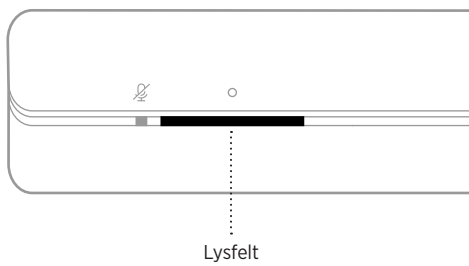

MERKNAD: Lysfeltet viser én status om gangen for den valgte kilden.

WI-FI-STATUS

Viser Wi-Fi-tilkoblingsstatusen for lydplanken.

LYSFELTAKTIVITET		SYSTEMSTATUS
Pulserer hvitt		Kobler til Wi-Fi
Lyser hvitt og toner deretter ned til svart		Koblet til Wi-Fi





BLUETOOTH-STATUS

Viser *Bluetooth*-tilkoblingsstatusen for mobilenheter.

LYSFELTAKTIVITET		SYSTEMSTATUS
Pulserer blått		Klar til å koble til en mobilenhet
Pulserer hvitt		Kobler til mobilenhet
Lyser hvitt og toner deretter ned til svart		Koblet til mobilenhet
Hvitt lys pulserer to ganger og dempes deretter til svart		Nullstiller enhetslisten

STATUS FOR TALEASSISTENTEN

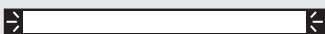
Viser statusen til taleassistenten.

LYSFELTAKTIVITET		SYSTEMSTATUS
Av		Taleassistenten er inaktiv
Hvitt lys flyter mot midten og lyser deretter konstant		Taleassistenten lytter
Hvitt lys flyter mot sidene		Taleassistenten tenker
Pulserer hvitt (konstant)		Taleassistenten snakker
Pulserer gult		Varsling fra taleassistenten

Mikrofon av-indikator

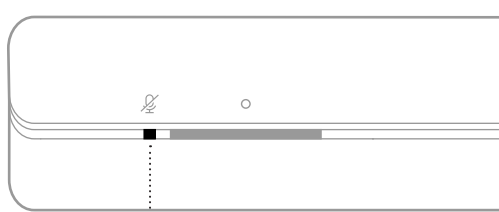





Mikrofon av-indikator

INDIKATORAKTIVITET	SYSTEMSTATUS
Lyser rødt	Mikrofonen er av







MEDIEAVSPILLING OG VOLUM

Viser statusen til lydplanken ved kontroll av medieavspilling og volum.

LYSFELTAKTIVITET		SYSTEMSTATUS
To lys i midten lyser hvitt		Spill av / pause
Høyre side av lysfeltet pulserer hvitt		Volum opp
Venstre side av lysfeltet pulserer hvitt		Volum ned
Venstre side av lysfeltet lyser hvitt		Demp

STATUS FOR OPPDATERING OG FEIL

Viser statusen for programvareoppdateringen og feilvarsler.

LYSFELTAKTIVITET		SYSTEMSTATUS
Lyser gult		Konfigurasjon av Wi-Fi pågår
Hvitt lys flyter fra høyre mot venstre		Laster ned oppdatering
Hvitt lys flyter fra venstre mot høyre		Oppdaterer lydplanken
Pulserer gult fire ganger		Kildefeil – sjekk i Bose Music-appen
Pulserer rødt fire ganger		Forespørselen er midlertidig utilgjengelig – prøv igjen senere
Lyser rødt		Soundbarfeil – kontakt kundestøtte hos Bose

OPPDATERE LYDPLANKEN

Lydplanken oppdateres automatisk når den er koblet til Bose Music-appen og Wi-Fi-nettverket.

DEAKTIVER/AKTIVER WI-FI-FUNKSJONEN

Trykk på og hold inne knappene Bose Music  og Gå fremover  på fjernkontrollen til lysfeltet pulserer hvitt to ganger og deretter langsomt dempes til svart.

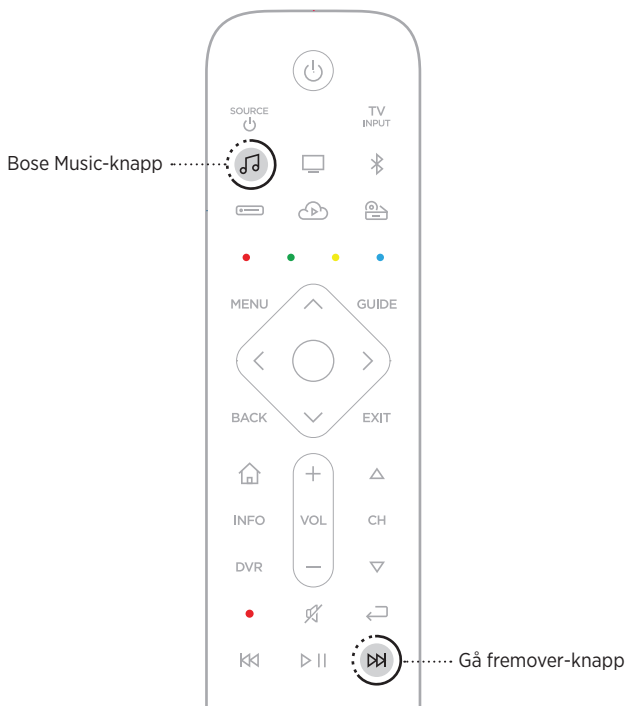

KOBLE TIL TILBEHØR

Du kan koble alt dette tilbehøret til lydplanken. Hvis du vil ha mer informasjon, kan du se brukerveiledningen for tilbehør.

- **Bose Bass Module 500:** worldwide.Bose.com/Support/BASS500
- **Bose Bass Module 700:** worldwide.Bose.com/Support/BASS700
- **Acoustimass 300 bass module:** global.Bose.com/Support/AM300
- **Bose Surround Speakers:** worldwide.Bose.com/Support/WSS
- **Bose Surround Speakers 700:** worldwide.Bose.com/Support/WSS700
- **Virtually Invisible 300 wireless surround speakers:** global.Bose.com/Support/VI300

KOBLE TIL BOSE SOUNDLINK *BLUETOOTH* SPEAKER ELLER BOSE-HODETELEFONER

Med Bose SimpleSync™-teknologi kan du koble noen Bose SoundLink *Bluetooth*-høytalere eller Bose Headphones til lydplanken for å få en ny måte å høre på musikk og se filmer på.

Fordeler

- **En personlig TV-lytteopplevelse:** Lytt til TV uten å forstyrre andre ved koble Bose-hodetelefonene til lydplanken. Bruk uavhengige volumkontroller på hvert produkt til å senke eller dempe lyden på lydplanken samtidig som du har så høy lyd som du ønsker i hodetelefonene.
- **Et annet rom med lyd** Hør på samme sang i to forskjellige rom samtidig ved å koble Bose SoundLink *Bluetooth* speaker til lydplanken.

MERKNAD: SimpleSync™-teknologien har en *Bluetooth*-rekkevidde på ni meter. Vegger og byggematerialer kan påvirke mottaket.

Kompatible produkter

Du kan koble til de fleste Bose SoundLink *Bluetooth*-høytalere og velge Bose-hodetelefoner for lydplanken.

Populære kompatible produkter er:

- Bose SoundLink Revolve+ *Bluetooth* speaker
- Bose SoundLink Mini *Bluetooth* speaker
- Bose SoundLink Color *Bluetooth* speaker
- Bose Noise Cancelling Headphones 700
- Bose QuietComfort 35 wireless headphones

Nye produkter legges til regelmessig. Her finner du en fullstendig liste og mer informasjon: worldwide.Bose.com/Support/Groups

Koble til med Bose Music-appen

Bruk Bose Music-appen til å koble Bose SoundLink *Bluetooth*-høytalere eller Bose-hodetelefoner til lydplanken. Hvis du vil ha mer informasjon, kan du gå til worldwide.Bose.com/Support/Groups

MERKNADER:

- Påse at produktet du kobler til, er slått på, innenfor 9 m (30 fot) fra lydplanken og klar til å koble til en annen enhet. Hvis du vil ha mer informasjon, kan du se brukerhåndboken for produktet.
- Du kan bare koble til ett produkt om gangen til lydplanken.

KOBLE TIL BOSE SOUNDLINK *BLUETOOTH* SPEAKER ELLER BOSE-HODETELEFONER PÅ NYTT

Slå på Bose SoundLink *Bluetooth* speaker eller Bose-hodetelefonene.

Høytaleren eller hodetelefonene forsøker å koble til den sist tilkoblede *Bluetooth*-enheten, inkludert lydplanken.

MERKNADER:

- Lydplanken må være innenfor rekkevidde (9 m eller 30 fot) og slått på.
- Hvis høytaleren ikke kobles til, kan du se «Lydplanken kobles ikke til en tidligere tilkoblet Bose SoundLink *Bluetooth* speaker» på side 57.
- Hvis hodetelefonene ikke kobles til, kan du se «Lydplanken kobles ikke til tidligere tilkoblede Bose-hodetelefoner» på side 57.

SETTE BATTERIER I FJERNKONTROLLEN

1. Skyv batteridekslet av fra baksiden av fjernkontrollen for å åpne det.

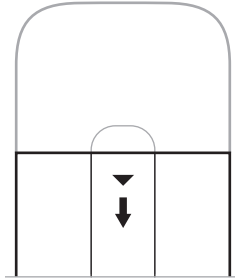

2. Sett inn de fire medfølgende 1,5 V AA-batteriene (IEC-LR3). Pass på at symbolene + og – på batteriene stemmer overens med + og – inni batteribrønnen.

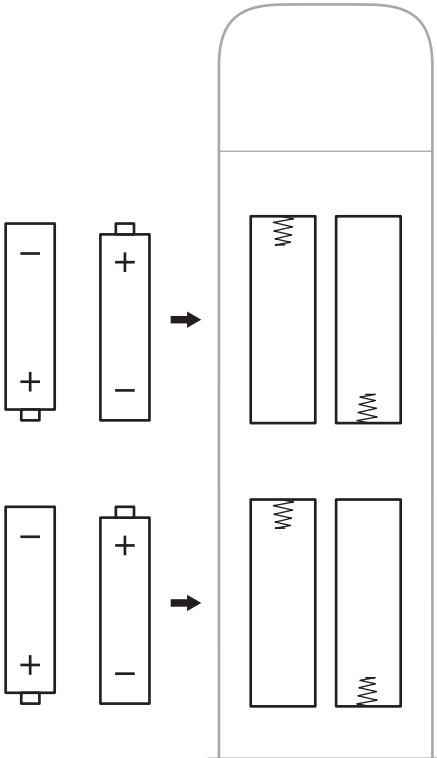

3. Skyv batteridekslet tilbake på plass.

RENGJØRE LYDPLANKEN

Rengjør overflatene på din soundbar med den medfølgende rengjøringskluten eller en annen myk, tørr klut.

FORSIKTIG:

- IKKE la det komme væskesøl inn i systemet eller andre åpninger.
- IKKE blås luft inn i systemet.
- IKKE bruk støvsuger til å rengjøre systemet.
- IKKE bruk spray i nærheten av systemet.
- IKKE bruk noen form for løsemidler, kjemikalier eller rengjøringsløsninger som inneholder alkohol, ammoniakk eller slipemidler.
- IKKE la det komme gjenstander inn i åpningene.

RESERVEDELER OG TILBEHØR

Reservevedeler og tilbehør kan bestilles fra kundestøtte hos Bose.

Gå til worldwide.Bose.com/Support/SB700

BEGRENSET GARANTI

Lydplanken er dekket av en begrenset garanti. Detaljert informasjon om den begrensede garantien finnes på vårt nettsted global.Bose.com/warranty.

Du finner instruksjoner på global.Bose.com/register om hvordan du registrerer produktet. Hvis du ikke registrerer produktet, påvirker det ikke rettighetene dine i henhold til den begrensede garantien.

PRØV DETTE FØRST

Hvis det oppstår problemer med lydplanken:

- Kontroller at lydplanken er koblet til en strømførende stikkontakt.
- Kontroller at alle kablene er godt tilkoblet.
- Kontroller statusen til lysfeltet (se side 43).
- Flytt lydplanken 0,3–0,9 m vekk fra mulige kilder til forstyrrelse (trådløse rutere, trådløse telefoner, TV-er, mikrobølgeovner og så videre).
- Flytt lydplanken innenfor den anbefalte rekkevidden til den trådløse ruterer eller mobile enheten, for at den skal fungere slik den skal.
- Plasser lydplanken i henhold til retningslinjene for plassering (se side 15).

ANDRE LØSNINGER

Hvis du ikke kan løse problemet, kan tabellen nedenfor være til hjelp for å identifisere symptomer og løsninger på vanlige problemer. Kontakt kundestøtte hos Bose hvis du ikke greier å løse problemet.

Gå til worldwide.Bose.com/contact

SYMPTOM	LØSNING
Ingen HDMI eARC-kontakt (ARC) eller optisk kontakt på TV-en	Koble til TV-en med en lydadapter og separat lyd-kabel, for eksempel en koaksialkabel, 3,5 mm kabel eller analog lyd-kabel (følger ikke med). Nødvendig adaptertype og kabel avhenger av lydutgangene som finnes på TV-en din.
Din soundbar slår seg ikke på	Plugg strømledningen inn i en annen stikkontakt. Bruk fjernkontrollen til å slå lydplanken på (se side 23). Koble fra strømledningene for lydplanken og den valgfrie bassmodulen eller surroundhøytalerne, vent i 30 sekunder og plugg dem i stikkontakten.

SYMPTOM	LØSNING
Fjernkontrollen fungerer ustabil eller ikke i det hele tatt	<p>Pass på at symbolene + og – på batteriene stemmer overens med + og – inni batteribrønnen (se side 49).</p> <p>Hvis funksjonsknappene for kabel-/satellittboks på fjernkontrollen pulserer, er det lavt batterinivå (se side 26). Skift batteriene (se side 49).</p> <p>Pass på at fjernkontrollen er innenfor en rekkevidde på 6 m fra lydplanken.</p> <p>Påse at det ikke er mellomrom mellom fjernkontrollen og lydplanken.</p> <p>Kontroller at riktig kilde er aktivert ved å trykke på volumknappen på fjernkontrollen og se om den riktige kildeknappen blinker.</p> <p>På din soundbar trykker og holder du handlingsknappen \odot i fem sekunder for å koble fjernkontrollen sammen med din soundbar. Sett batteriene inn i fjernkontrollen (se side 49). Fjernkontrollen slås på, og kildeknappene lyser.</p> <p>MERKNAD: Denne løsningen gjelder bare hvis en taleassistent ikke er konfigurert, det ikke er Ethernet-tilkobling eller det mangler nettverkstilkobling.</p>

SYMPTOM	LØSNING
<p>Avbrutt eller ingen lyd</p>	<p>Lydplanken er dempet hvis venstre side av lysfeltet lyser hvitt. Trykk på knappen Demp / opphev demping ⏏ for å oppheve dempingen av din soundbar.</p> <p>Kontroller at mobilenheten ikke dempet.</p> <p>Øk volumet på lydplanken (se side 26) eller på mobilenheten.</p> <p>Bytt til en annen kilde (se side 24).</p> <p>Spill av lyd fra en annen app eller musikkjeneste.</p> <p>Hvis lyden er fra en Wi-Fi-kilde, tilbakestill du ruterens.</p> <p>Start mobilenheten på nytt.</p> <p>Pass på at du bruker en kompatibel <i>Bluetooth</i>-mobilenhet.</p> <p>MERKNAD: Du kan ikke koble <i>Bluetooth</i>-hodetelefoner til din soundbar.</p> <p>Pass på at HDMI-kabelen for din soundbar er satt inn i en kontakt på TV-en som er merket eARC eller ARC (Audio Return Channel), ikke en standard HDMI-kontakt. Hvis TV-en ikke har en HDMI eARC- eller ARC-kontakt, kobler du til lydplanken med den optiske kabelen (se side 62).</p> <p>Hvis din soundbar bare er koblet til TV-ens HDMI eARC- eller ARC-kontakt, kontrollerer du at CEC (Consumer Electronics Control) er aktivert på TV-systemmenyen. Det kan hende at TV-en din refererer til CEC med et annet navn. Se brukerhåndboken for TV-en.</p> <p>Koble HDMI-kabelen for din soundbar fra TV-ens HDMI eARC- eller ARC-kontakt, og koble den til på nytt.</p> <p>Sett den optiske kabelen inn i en kontakt på TV-en som er merket med Output eller OUT, ikke Input eller IN.</p> <p>Koble fra strømledningene for lydplanken og den valgfrie bassmodulen eller surroundhøytalerne, vent i 30 sekunder og plugg dem i stikkkontakten.</p>
<p>Din soundbar kobles ikke til bassmodul eller surroundhøytalere</p>	<p>Slå opp i brukerhåndboken for bassmodulen eller surroundhøytalerne for feilsøking (se side 47).</p> <p>Pass på at bassmodulen eller surroundhøytalerne kan brukes med lydplanken (se side 47).</p> <p>Koble fra strømledningene for lydplanken og den valgfrie bassmodulen eller surroundhøytalerne, vent i 30 sekunder og plugg dem i stikkkontakten.</p>
<p>Ingen lyd fra bassmodulen eller surroundhøytalere</p>	<p>Kontroller at bassmodulen eller surroundhøytalerne er kompatible med lydplanken (se side 47).</p> <p>Kontroller at programvaren er oppdatert i Bose Music-appen.</p> <p>Juster bassnivået med Bose Music-appen (se side 27).</p> <p>Bytt til en annen kilde (se side 24).</p>

SYMPTOM	LØSNING
<p>Det kommer lyd fra TV-høytaleren</p>	<p>Pass på at HDMI-kabelen for din soundbar er satt inn i en kontakt på TV-en som er merket eARC eller ARC (Audio Return Channel). Hvis TV-en ikke har en HDMI eARC- eller ARC-kontakt, kobler du til lydplanken med den optiske kabelen (se side 62).</p> <p>Slå av TV-høytalerne. Se brukerhåndboken for TV-en.</p> <p>Hvis din soundbar bare er koblet til TV-ens HDMI eARC- eller ARC-kontakt, kontrollerer du at CEC (Consumer Electronics Control) er aktivert på TV-systemmenyen. Det kan hende at TV-en din refererer til CEC med et annet navn. Se brukerhåndboken for TV-en.</p> <p>Koble HDMI-kabelen for din soundbar fra TV-ens HDMI eARC- eller ARC-kontakt, og koble den til på nytt.</p> <p>Reduser TV-volumet til den laveste innstillingen.</p> <p>Koble til lydplanken med HDMI-kabelen (se side 61) og den optiske kabelen (se side 62).</p>
<p>Dårlig eller forvrengt lyd</p>	<p>Test forskjellige kilder hvis tilgjengelig.</p> <p>Kontroller at TV-en kan spille av surroundlyd. Se brukerhåndboken for TV-en.</p> <p>Hvis lyden spilles av fra en annen enhet, reduserer du volumet på denne enheten.</p> <p>Juster bassnivået med Bose Music-appen (se side 27).</p> <p>Slå TV-høytalerne av. Se brukerhåndboken for TV-en.</p> <p>Kjør ADAPTiQ-lydkalibrering (se side 20).</p>
<p>Lydplanken spiller ikke av lyd fra riktig kilde eller velger feil kilde etter en forsinkelse</p>	<p>Sett CEC til Veksle med Bose Music-appen.</p> <p>Deaktiver CEC på kilden (se brukerveiledningen for kilden for mer informasjon).</p> <p>Koble til lydplanken med HDMI-kabelen (se side 61) og den optiske kabelen (se side 62).</p>
<p>Din soundbar og kilde slås ikke på/av samtidig</p>	<p>Trykk på kildeknappen på fjernkontrollen for kilden som ikke er synkronisert.</p> <p>Trykk på/av-knappen \otimes for å slå kilden på/av.</p>

SYMPTOM	LØSNING
Lydplanken kobler ikke til et Wi-Fi-nettverk	<p>I Bose Music-appen velger du riktig nettverksnavn og skriver inn passordet (skiller mellom store og små bokstaver).</p> <p>Kontroller at lydplanken og mobilenheten er koblet til samme Wi-Fi nettverk.</p> <p>Hvis nettverksinformasjonen er endret, kan du se side 19.</p> <p>Aktiver Wi-Fi på mobilenheten du bruker til konfigurasjonen.</p> <p>Lukk andre åpne apper på mobilenheten.</p> <p>Start mobilenheten og ruterer på nytt.</p> <p>Hvis ruterer støtter både 2,4 GHz- og 5 GHz-båndene, må du passe på at mobilenheten og lydplanken er koblet til samme bånd.</p> <p>MERKNAD: Gi hvert bånd et unikt navn for å være sikker på at du kobler til riktig bånd.</p> <p>Tilbakestill ruterer.</p> <p>Koble fra strømledningene for lydplanken og den valgfrie bassmodulen eller surroundhøytalerne, vent i 30 sekunder og plugg dem i stikkkontakten. Avinstaller Bose Music-appen på mobilenheten, installer appen og start konfigurasjonen på nytt.</p> <p>Koble til nettverket med en Ethernet-kabel.</p>
Lydplanken kobles ikke til Bluetooth-enheten	<p>Deaktiver og aktiver <i>Bluetooth</i>-funksjonen på mobilenheten. Slett lydplanken fra <i>Bluetooth</i>-listen. Koble til på nytt (se side 39).</p> <p>Koble til en annen mobilenhet (se side 39).</p> <p>Pass på at du bruker en kompatibel <i>Bluetooth</i>-mobilenhet.</p> <p>MERKNAD: Du kan ikke koble <i>Bluetooth</i>-hodetelefoner til din soundbar.</p> <p>Fjern lydplanken fra <i>Bluetooth</i>-sammenkoblingslisten på mobilenheten, og koble til på nytt (se side 39).</p> <p>Slett enhetslisten på lydplanken (se «Slette enhetslisten på lydplanken» på side 41) og koble igjen (se side 41).</p>
Lydplanken strømmer ikke lyd med AirPlay	<p>Pass på at lydplanken er slått på og innenfor rekkevidde (se side 15).</p> <p>Pass på at Apple-enheten og lydplanken er koblet til samme Wi-Fi-nettverk.</p> <p>Oppdater Apple-enheten.</p> <p>Pass på at lydplanken er oppdatert (se side 46).</p> <p>Hvis du ikke finner AirPlay-ikonet  i musikkappen du strømmer fra, kan du strømme lyd fra kontrollsenteret.</p> <p>Du kan få mer hjelp på https://www.apple.com/airplay</p>

SYMPTOM	LØSNING
Bose Music-appen fungerer ikke på mobilenheter	<p>Kontroller at mobilenheten kan brukes med Bose Music-appen, og at den oppfyller minimumskravene til systemet. Hvis du vil ha mer informasjon, kan du se appbutikken på mobilenheten.</p> <p>Avinstaller Bose Music-appen på mobilenheten, og installer appen på nytt (se side 18).</p>
Lydplanken vises ikke slik at den kan legges til i en annen Bose-konto	<p>Pass på at deling er aktivert på lydplanken ved hjelp av Bose Music-appen.</p> <p>Kontroller at lydplanken og mobilenheten er koblet til samme Wi-Fi nettverk.</p>
Alexa svarer ikke	<p>Kontroller at Alexa er konfigurert til å bruke Bose Music-appen (se side 28).</p> <p>MERKNAD: Lydplanken må konfigureres og kobles til Wi-Fi-nettverket for å bruke Bose Music-appen.</p> <p>Kontroller at du er i et land der Amazon Alexa er tilgjengelig.</p> <p>Kontroller at Mikrofon av-indikatoren ikke lyser rødt. Hvis du vil slå mikrofonen på, kan du se side 30.</p> <p>Koble mobilenheten til Wi-Fi.</p> <p>Sørg for at du bruker den mest oppdaterte versjonen av Amazon Alexa-appen.</p> <p>Kontroller at mobilenheten er kompatibel.</p> <p>Kontroller at vekkeordet er aktivert (se side 29).</p> <p>Fjern Alexa fra lydplanken med Bose Music-appen. Legg til Alexa på nytt.</p> <p>Pass på at du sier navnet du tilordnet i Bose Music-appen. Hvis flere høyttalere har samme navn, bruker du navnet som er tilordnet i Alexa-appen eller endrer navnet i Bose Music-appen.</p> <p>Hvis du bruker Voice4Video™:</p> <ul style="list-style-type: none"> • Påse at det ikke er noen hindringer mellom lydplanken, TV-en og/eller kabel- eller satellittboksen. • Kontroller at lydplanken er tilkoblet med HDMI-kabelen (se side 61). • Kontroller at du har konfigurert denne funksjonen med Bruk Bose Music-appen og koblet til TV-en og/eller kabel- eller satellittboksen. • Kontroller at du har oppgitt riktig postnummer og tjenesteleverandør for kabel-/satellittboksen. <p>Du kan få mer hjelp på https://www.amazon.com/usealexa</p>

SYMPTOM	LØSNING
Google Assistant svarer ikke	<p>Kontroller at Google Assistant er satt opp til å bruke Bose Music-appen (se side 28).</p> <p>Koble mobilenheten til Wi-Fi.</p> <p>Kontroller at du er i et land der Google Assistant er tilgjengelig.</p> <p>Pass på at du bruker den mest oppdaterte versjonen av Google Assistant-appen.</p> <p>Kontroller at mobilenheten er kompatibel.</p> <p>Fjern Google Assistant fra lydplanken ved hjelp av Bose Music-appen. Deretter legger du til Google Assistant på nytt.</p> <p>Velg Pandora eller Spotify som din standard lydtjeneste (se side 35).</p> <p>Pass på at du bruker samme lydtjenestekonto i Bose Music-appen og Google Assistant-appen.</p> <p>Det kan hende Google Assistant ikke støtter forespørselen din. Nye funksjoner legges til regelmessig.</p> <p>Du kan få mer hjelp på https://support.google.com/assistant</p>
Endre innstillingen for personlig resultat for Google Assistant	<p>Hvis du vil deaktivere personlige resultater eller endre kontoen for personlige resultater, bruker du Innstillinger-menyen i Google Assistant-appen.</p>
Forhåndsinnstillingen reagerer ikke	<p>Kontroller at forhåndsinnstillingen er angitt (se side 36).</p>
Lydplanken kobler ikke til Bose SoundLink Bluetooth-høytaler eller Bose-hodetelefoner	<p>Kontroller at høyttaleren eller hodetelefonene er slått på, innenfor 9 m (30 fot) fra lydplanken og klar til å koble til en annen enhet. Hvis du vil ha mer informasjon, kan du se brukerhåndboken for produktet.</p>
Lydplanken kobles ikke til en tidligere tilkoblet Bose SoundLink Bluetooth speaker	<p>Bruk produktkontrollene på høyttaleren til å gå gjennom produktenhetslisten til du hører navnet på lydplanken. Du finner produktspesifikke instruksjoner i brukerveiledningen for høyttaleren.</p>
Lydplanken kobles ikke til tidligere tilkoblede Bose-hodetelefoner	<p>Koble til med Bose Music-appen Du finner dette alternativet på Innstillinger-menyen.</p>

SYMPTOM

LØSNING



**Forsinket lyd fra
tilkoblet Bose
SoundLink Bluetooth
speaker eller Bose-
hodetelefoner**

Ikke alle høyttalere eller hodetelefoner kan spille av lyd helt synkront når de er koblet til lydplanken. Her kan du sjekke om produktet ditt er kompatibelt: worldwide.Bose.com/Support/Groups

Installer eventuelle tilgjengelige programvareoppdateringer for høyttaleren eller hodetelefonene. Se etter oppdateringer ved å åpne den aktuelle Bose-appen for produktet på mobilenheten eller ved å gå til btu.Bose.com på datamaskinen.

TILBAKESTILLE LYDPLANKEN

Gjenopprett fabrikkinnstillinger sletter alle innstillinger for kilde, volum, nettverk og ADAPTiQ-lydkalibrering fra lydplanken og tilbakestiller lydplanken til de opprinnelige fabrikkinnstillingene.

1. Trykk og hold inne strømbryterknappen  og Gå fremover  på fjernkontrollen i fem sekunder til lysfeltet pulserer hvitt to ganger og deretter dempes til svart.

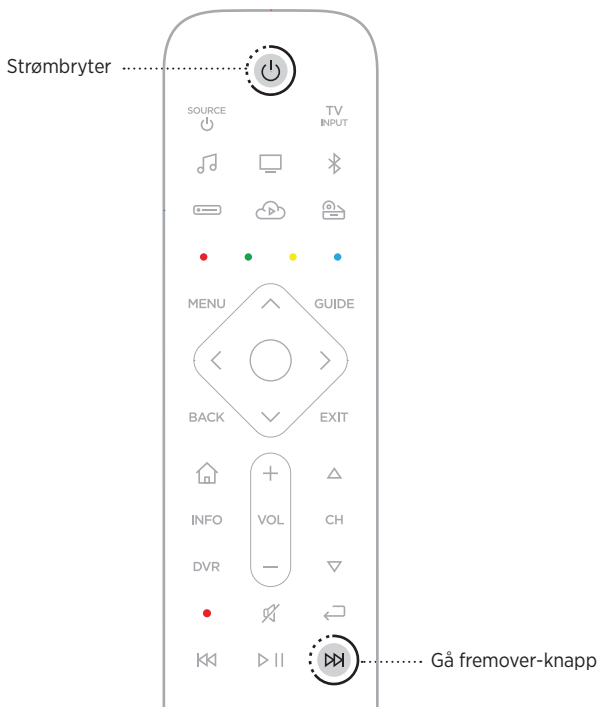

Lydplanken starter på nytt. Når tilbakestillingen er fullført, lyser lysfeltet konstant gult.

2. Slik nullstiller du nettverks- og lydinnstillingene for lydplanken:
 - a. Start Bose -appen på mobilenheten, og legg til lydplanken i nettverket ditt (se side 19).
 - b. Kjør ADAPTiQ-lydkalibreringen med Bose® Music-appen.

TILKOBLINGSALTERNATIVER

Koble lydplanken til TV-en med ett av følgende tilkoblingsalternativer:

Alternativ 1 (foretrukket): HDMI eARC eller ARC (Audio Return Channel)

Alternativ 2: Optisk

MERKNAD: Det foretrukne alternativet er å koble din soundbar til TV-ens HDMI eARC- eller ARC-kontakt med HDMI-kabelen.

1. Finn **HDMI IN**- og **Audio OUT**-kontaktpanelet (optisk) på baksiden av TV-en.

MERKNAD: Kontaktpanelet på TV-en se kanskje ikke ut slik som vist. Se på formen på kontakten.

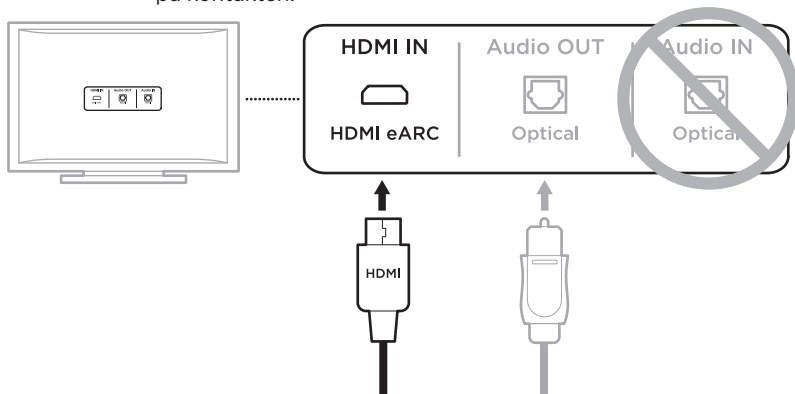

Alternativ 1 (foretrukket)
HDMI eARC eller ARC:
 Bruk HDMI-kabelen til denne tilkoblingen.

Alternativ 2
Optisk: Hvis TV-en ikke har en HDMI eARC- eller ARC-kontakt, bruker du en optisk kabel til denne tilkoblingen.

2. Velg en lyd-kabel.

KOBLE LYDPLANKEN TIL TV-EN

Når du har valgt lyd-kabel, kobler du lydplanken til TV-en.

Alternativ 1 (foretrukket): HDMI eARC eller ARC

1. Sett den ene enden av HDMI-kabelen inn i TV-ens **HDMI eARC**- eller **ARC**-kontakt.

MERKNAD: Pass på at HDMI-kabelen for din soundbar settes inn i en HDMI eARC- eller ARC-kontakt på TV-en, ikke en standard HDMI-kontakt. Hvis TV-en ikke har en HDMI eARC- eller ARC-kontakt, kan du se side 62.

2. Sett den andre enden av kabelen inn i **HDMI (ARC)**-kontakten på din soundbar.

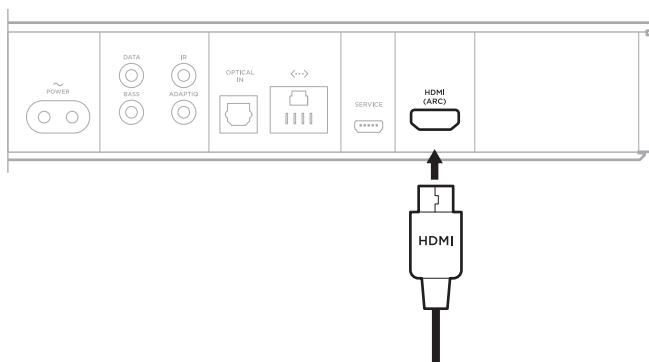

Alternativ 2: Optisk

Hvis TV-en ikke har en HDMI eARC- eller ARC-kontakt, bruker du en optisk kabel for å koble lydplanken til TV-en.

1. Ta av beskyttelsehettene fra begge endene av den optiske kabelen.



FORSIKTIG: Hvis du setter pluggen inn feil vei, kan det føre til skade på pluggen og kontakten.

2. Sett den ene enden av den optiske kabelen inn i **Optical OUT**-kontakten på TV-en.
3. Hold pluggen på den andre enden av den optiske kabelen.
4. Rett inn pluggen med **OPTICAL IN**-kontakten på lydplanken, og sett pluggen forsiktig inn.

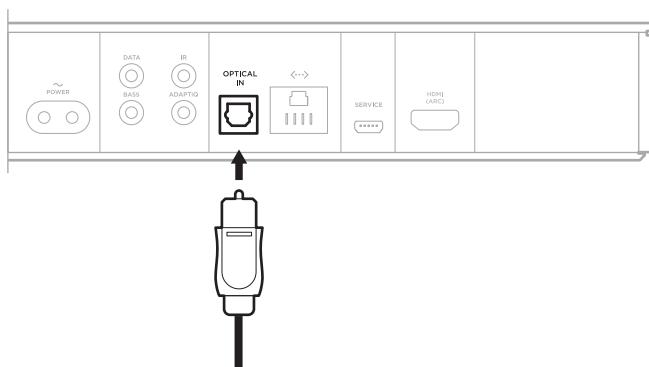



MERKNAD: Kontakten har en hengslet luke som svinger innover når pluggen settes inn.

5. Trykk pluggen godt inn i kontakten du hører eller føler et klikk.



KONTROLLERE LYDEN

MERKNAD: Slå av TV-høytalerne for å unngå å høre forvrengt lyd.
Se brukerhåndboken for TV-en for mer informasjon.

1. Slå TV-en på.
 2. Hvis du bruker en kabel- eller satellittboks eller andre kilder:
 - a. Slå kilden på.
 - b. Velg riktig TV-inngang.
 3. Hvis soundbar ikke er slått på, trykker du på strømbryteren  på fjernkontrollen.
Du skal høre et det kommer lyd fra lydplanken.
 4. Trykk på Demp / opphev demping-knappen .
- Du hører ikke at det kommer lyd fra TV-høytalerne eller lydplanken.

MERKNAD: Hvis du ikke hører lyd fra lydplanken eller TV-høytalerne, kan du se side 54.

Należy przeczytać i zachować wszystkie zalecenia dotyczące bezpieczeństwa, zabezpieczeń i korzystania z tego produktu.

CE Firma Bose Corporation niniejszym deklaruje, że ten produkt jest zgodny z podstawowymi wymaganiami i zaleceniami określonymi w dyrektywie 2014/53/UE oraz innych obowiązujących dyrektywach UE. Deklaracja zgodności jest dostępna w następującej witrynie internetowej: www.Bose.com/compliance

Ważne zalecenia dotyczące bezpieczeństwa

1. Przeczytaj instrukcje.
2. Zachowaj instrukcje.
3. Uwzględnij wszystkie ostrzeżenia.
4. Postępuj zgodnie z instrukcjami.
5. Nie korzystaj z tego urządzenia w pobliżu wody.
6. Czyść urządzenie wyłącznie suchą ściereczką.
7. Nie blokuj szczelin wentylacyjnych. Zainstaluj urządzenie zgodnie z zaleceniami producenta.
8. Nie instaluj urządzenia w pobliżu źródeł ciepła, takich jak kaloryfery, przewody kominowe, piece lub inne urządzenia (na przykład wzmacniacze) wydzielające ciepło.
9. Chronź przewód zasilający przed zgnieceniem, zwłaszcza przy wtyczkach, gniazdach i przepustach kablowych w urządzeniu.
10. Korzystaj wyłącznie z dodatków/akcesoriów zalecanych przez producenta.
11.  Używaj wyłącznie wózka, stojaka, statywu, uchwytu lub wspornika zalecanego przez producenta albo dostarczonego razem z urządzeniem. Jeżeli używany jest wózek, zachowaj ostrożność podczas przenoszenia zestawu wózek/urządzenie, aby uniknąć zranienia w przypadku przechylenia urządzenia.
12. Odłącz urządzenie od sieci zasilającej podczas burzy z wyładowaniami atmosferycznymi lub wówczas, gdy nie jest używane przez dłuższy czas.
13. Wykonanie wszystkich prac serwisowych zleć wykwalifikowanemu personelowi. Wykonanie prac serwisowych jest konieczne w przypadku uszkodzenia urządzenia, na przykład w następujących okolicznościach: uszkodzenie przewodu zasilającego lub wtyczki, przedostanie się cieczy lub przedmiotów do wnętrza urządzenia, narażenie urządzenia na oddziaływanie deszczu lub wilgoci, nieprawidłowe funkcjonowanie lub upadek urządzenia.

OSTRZEŻENIA/PRZESTROGI



Ten symbol umieszczony na produkcie oznacza, że w obudowie produktu znajdują się niez izolowane podzespoły pod wysokim napięciem, które mogą stwarzać ryzyko porażenia prądem elektrycznym.



Ten symbol umieszczony na produkcie oznacza, że w podręczniku znajdują się ważne instrukcje dotyczące obsługi i konserwacji.



Produkt zawiera małe części, które mogą spowodować zadławienie. Nie jest on odpowiedni dla dzieci w wieku poniżej trzech lat.



Produkt zawiera elementy magnetyczne. Aby uzyskać informacje dotyczące wpływu tych elementów na funkcjonowanie implantów medycznych, należy skontaktować się z lekarzem.



Produkt zawiera element ze szkła hartowanego. Należy zachować ostrożność aby zapobiec uderzeniu w tę powierzchnię. W przypadku rozbicia tego elementu należy ostrożnie obchodzić się ze stłuczonym szkłem.

- Aby ograniczyć ryzyko pożaru i porażenia prądem elektrycznym, należy chronić urządzenie przed deszczem, cieciami i wilgocią.
- NIE wolno narażać urządzenia na zachlapanie ani umieszczać w jego pobliżu naczyń wypełnionych płynami, takich jak wazon.
- Należy zachować odpowiednią odległość urządzenia od ognia i źródeł ciepła. NIE umieszczaj źródeł otwartego ognia (np. zapalonych świec) na urządzeniu ani w jego pobliżu.
- NIE wolno modyfikować produktu bez zezwolenia.
- NIE wolno używać urządzenia w pojazdach ani na jednostkach pływających.
- Jeżeli urządzenie jest wyłączane przez wyjęcie wtyczki przewodu zasilającego lub przedłużacza z gniazda sieci elektrycznej, zapewnij możliwość swobodnego korzystania z tego elementu wyposażenia.



Urządzenia można używać tylko na wysokości poniżej 2000 metrów nad poziomem morza.

- Baterie dostarczone z tym produktem mogą spowodować pożar lub oparzenie chemiczne, jeżeli są użytkowane nieprawidłowo.
- W przypadku wycieku cieczy z baterii nie wolno dopuścić do kontaktu tej cieczy ze skórą lub oczami. W przypadku kontaktu cieczy z baterii ze skórą lub oczami należy skorzystać z pomocy medycznej.
- Należy chronić produkty z bateriami przed zbyt wysokimi temperaturami (np. nie wolno przechowywać ich w miejscu narażonym na bezpośrednie światło słoneczne, ogień itp.).
- Do montażu należy używać wyłącznie następującego wyposażenia: uchwytu ściennego Bose Soundbar Wall Bracket.

UWAGA: Urządzenie zostało przetestowane i uznane za zgodne z wymaganiami dotyczącymi urządzeń cyfrowych klasy B, określonymi w części 15 przepisów komisji FCC. Te limity określono w celu zapewnienia uzasadnionej ochrony przed zakłóceniami w instalacjach budynków mieszkalnych. Urządzenie wytwarza i wykorzystuje energię promieniowania o częstotliwości radiowej i może powodować zakłócenia komunikacji radiowej, jeżeli nie jest zainstalowane i użytkowane zgodnie z zaleceniami producenta. Nie można zagwarantować, że działanie niektórych instalacji nie będzie zakłócać. Jeżeli urządzenie zakłóca odbiór radiowy lub telewizyjny, co można sprawdzić poprzez jego wyłączenie i ponownie włączenie, zakłócenia tego typu można eliminować, korzystając z następujących metod:

- Zmiana ustawienia lub lokalizacji anteny odbiorczej.
- Zwiększenie odległości pomiędzy urządzeniem a odbiornikiem.
- Podłączenie urządzenia do gniazda sieci elektrycznej w innym obwodzie niż ten, do którego podłączony jest odbiornik.
- Skonsultowanie się z dystrybutorem lub doświadczonym technikiem radiowo-telewizyjnym w celu uzyskania pomocy technicznej.

Modyfikacje urządzenia, które nie zostały wyraźnie zatwierdzone przez firmę Bose Corporation, mogą spowodować anulowanie prawa użytkownika do korzystania z urządzenia.

To urządzenie jest zgodne z częścią 15 przepisów komisji FCC i standardami RSS organizacji ISED Canada dotyczącymi licencji. Zezwolenie na użytkowanie urządzenia jest uzależnione od spełnienia następujących dwóch warunków: (1) urządzenie nie może powodować szkodliwych zakłóceń i (2) musi być odporne na zakłócenia zewnętrzne, łącznie z zakłóceniami powodującymi nieprawidłowe funkcjonowanie.

To urządzenie jest zgodne z dopuszczalnymi wartościami granicznymi narażenia na promieniowanie, określonymi dla populacji ogólnej przez komisję FCC i organizację ISED Canada. To urządzenie powinno być zainstalowane i obsługiwane z zachowaniem odległości co najmniej 20 cm między elementem promieniującym a ciałem użytkownika. Ten nadajnik nie powinien znajdować się w pobliżu innej anteny ani nadajnika i nie powinien działać w połączeniu z takimi urządzeniami.

Ze względu na roboczy zakres częstotliwości 5150–5250 MHz tego urządzenia należy używać wyłącznie w budynkach, aby ograniczyć ryzyko zakłócenia funkcjonowania satelitarnych systemów łączności mobilnej korzystających z tych samych kanałów.

CAN ICES-3(B)/NMB-3(B)

Zgodnie z wymaganiami dyrektywy 2009/125/WE, dotyczącej ekoprojektu dla produktów związanych z energią, produkt ten spełnia wymagania następujących norm i dokumentów: rozporządzenie (WE) nr 1275/2008 z późniejszymi zmianami wprowadzonymi przez rozporządzenie (UE) nr 801/2013.

Informacje dotyczące zasilania	Tryby zasilania	
	Tryb gotowości*	Tryb gotowości sieciowej
Zużycie energii w określonym trybie zasilania przy 230 V / 50 Hz	< 0,5 W	Wszystkie typy sieci ≤ 2,0 W
Czas, po którym urządzenie jest automatycznie przełączane do danego trybu	< 2,5 godz.	≤ 20 min
Zużycie energii w trybie gotowości sieciowej przy 230 V / 50 Hz, gdy wszystkie złącza sieci przewodowej są zajęte i aktywowano wszystkie porty sieci bezprzewodowej	Nie dotyczy	≤ 2,0 W
<p>Procedury aktywowania/dezaktywowania portów sieciowych. Dezaktywacja wszystkich sieci powoduje przełączenie do trybu gotowości*.</p> <p>* Przed dezaktywacją sieci lub przejściem do trybu gotowości należy wyłączyć mikrofon przy użyciu przycisku włączania/wyłączania mikrofonu (czerwony wskaźnik zostanie wyłączony).</p>	<p>Wi-Fi®: Aby dezaktywować sieć, należy na pilocie jednocześnie nacisnąć i przytrzymać przycisk Bose Music oraz przycisk przeskakiwania do przodu. W celu aktywacji powtórz powyższe czynności.</p> <p>Bluetooth®: Aby wyłączyć funkcję <i>Bluetooth</i>, wyczyść listę parowania, naciskając przycisk <i>Bluetooth</i>® na pilocie zdalnego sterowania i przytrzymując go przez 10 sekund. W celu aktywacji sparuj urządzenie ze źródłem <i>Bluetooth</i>®.</p> <p>Ethernet: Aby dezaktywować połączenie, należy odłączyć przewód Ethernet. W celu aktywacji tej funkcji należy podłączyć przewód Ethernet.</p>	

Europa:

Zakres częstotliwości 2400–2483,5 MHz, 5150–5350 MHz i 5470–5725 MHz.

Maksymalna moc nadawcza poniżej 20 dBm EIRP.

Zakres częstotliwości 5725–5850 MHz.

Maksymalna moc nadawcza poniżej 14 dBm (25 mW) EIRP.

Maksymalna moc nadawcza jest niższa niż limity ustawowe, dlatego test SAR nie jest konieczny i można uzyskać zwolnienie zgodnie z obowiązującymi przepisami.

W przypadku roboczego zakresu częstotliwości 5150–5350 MHz urządzenie jest przeznaczone wyłącznie do użytku w budynkach we wszystkich krajach członkowskich UE wymienionych w tabeli.

									
BE	DK	IE	UK	FR	CY	SK	HU	AT	SE
BG	DE	PT	EL	HR	LV	LT	MT	PL	
CZ	EE	FI	ES	IT	RO	LU	NL	SI	



Ten symbol oznacza, że produktu nie wolno utylizować razem z odpadami komunalnymi. Produkt należy dostarczyć do odpowiedniego miejsca zbiórki w celu recyklingu. Prawidłowa utylizacja i recykling ułatwiają ochronę zasobów naturalnych, ludzkiego zdrowia i środowiska naturalnego. Aby uzyskać więcej informacji dotyczących utylizacji i recyklingu tego produktu, należy skontaktować się z samorządem lokalnym, zakładem utylizacji odpadów lub sklepem, w którym produkt został zakupiony.

Rozporządzenie dotyczące urządzeń radiowych małej mocy

Artykuł XII

Zgodnie z rozporządzeniem dotyczącym urządzeń radiowych małej mocy bez zgody udzielonej przez komisję NCC żadna firma, przedsiębiorstwo ani użytkownik nie ma prawa zmieniać częstotliwości, zwiększać mocy nadawczej ani modyfikować oryginalnych parametrów oraz sposobu działania zatwierdzonych urządzeń radiowych małej mocy.

Artykuł XIV

Urządzenia radiowe małej mocy nie powinny wpływać na bezpieczeństwo lotnicze ani zakłócać komunikacji służbowej. W przypadku stwierdzenia zakłóceń użytkownik ma obowiązek natychmiast zaprzestać użytkowania urządzenia do momentu ustąpienia zakłóceń. Komunikacja służbowa oznacza komunikację radiową prowadzoną zgodnie z ustawą Prawo telekomunikacyjne.

Urządzenia radiowe małej mocy ulegają zakłóceniom pochodzącym z komunikacji służbowej lub urządzeń promieniujących w radiowym paśmie ISM.



Zużyte baterie należy prawidłowo utylizować zgodnie z lokalnymi przepisami. Nie spalać.

Tabela substancji szkodliwych (ograniczenia obowiązujące w Chinach)

Nazwy i zawartość toksycznych lub szkodliwych substancji albo pierwiastków						
Nazwa części	Toksyczne lub szkodliwe substancje albo pierwiastki					
	Ołów (Pb)	Rtęć (Hg)	Kadm (Cd)	Sześciowartościowy chrom (Cr(VI))	Polibromowany bifenyl (PBB)	Polibromowany difenyloeter (PBDE)
Obwody drukowane (PCB)	X	0	0	0	0	0
Części metalowe	X	0	0	0	0	0
Części plastikowe	0	0	0	0	0	0
Głośniki	X	0	0	0	0	0
Przewody	X	0	0	0	0	0
Tę tabelę przygotowano zgodnie z wymaganiami normy SJ/T 11364. O: Oznacza, że dana substancja toksyczna lub szkodliwa, zawarta we wszystkich jednorodnych materiałach dla tej części, nie przekracza limitu określonego w normie GB/T 26572. X: Oznacza, że dana substancja toksyczna lub szkodliwa, zawarta w co najmniej jednym z jednorodnych materiałów użytych w tej części, przekracza limit określony w normie GB/T 26572.						

Tabela substancji szkodliwych (ograniczenia obowiązujące na Tajwanie)

Nazwa wyposażenia: głośnik aktywny, oznaczenie typu: 425842						
Nazwa części	Substancje objęte ograniczeniami wraz z symbolami chemicznymi					
	Ołów (Pb)	Rtęć (Hg)	Kadm (Cd)	Sześciowartościowy chrom (Cr+6)	Polibromowane bifenyle (PBB)	Polibromowane difenyloetery (PBDE)
Obwody drukowane (PCB)	—	o	o	o	o	o
Części metalowe	—	o	o	o	o	o
Części plastikowe	o	o	o	o	o	o
Głośniki	—	o	o	o	o	o
Przewody	—	o	o	o	o	o
Uwaga 1: Symbol „o” oznacza, że zawartość procentowa substancji objętej ograniczeniem nie przekracza wartości referencyjnej. Uwaga 2: Symbol „—” oznacza, że do substancji objętej ograniczeniem zastosowanie ma wyłączenie.						

Data produkcji: Ósma cyfra numeru seryjnego oznacza rok produkcji. Na przykład cyfra „0” oznacza rok 2010 lub 2020.

Importer — Chiny: Bose Electronics (Shanghai) Company Limited, Part C, Plant 9, No. 353 North Riyang Road, China (Shanghai) Pilot Free Trade Zone

Importer — UE: Bose Products B.V., Gorslaan 60, 1441 RG Purmerend, The Netherlands

Importer — Tajwan: Bose Taiwan Branch, 9F-A1, No. 10, Section 3, Minsheng East Road, Taipei City 104, Taiwan
Numer telefonu: +886-2-2514 7676

Importer — Meksyk: Bose de México, S. de R.L. de C.V., Paseo de las Palmas 405-204, Lomas de Chapultepec, 11000 México, D.F. Numer telefonu: +5255 (5202) 3545

Zasilanie: 100–240 V \sim 50/60 Hz, 65 W

Identyfikator CMIIT ID jest podany na etykiecie produktu na tylnym panelu obudowy listwy dźwiękowej.

Prosimy o wpisanie i zachowanie poniższych informacji

Numer seryjny i numer modelu znajdują się na tylnym panelu listwy dźwiękowej.

Numer seryjny: _____

Numer modelu: _____

Należy zachować dowód zakupu razem z podręcznikiem użytkownika. Warto teraz zarejestrować zakupiony produkt firmy Bose. Można to zrobić w łatwy sposób w witrynie internetowej global.Bose.com/register.

Informacje dotyczące zabezpieczeń

Ten produkt może automatycznie otrzymywać aktualizacje zabezpieczeń od firmy Bose. Aby automatycznie otrzymywać aktualizacje zabezpieczeń, należy przeprowadzić proces konfiguracji produktu w aplikacji Bose Music i ustanowić połączenie produktu z Internetem. **Jeżeli ten proces konfiguracji nie zostanie przeprowadzony, użytkownik będzie zobowiązany do samodzielnego instalowania aktualizacji zabezpieczeń udostępnianych przez firmę Bose.**

Amazon, Alexa i Amazon Music oraz wszystkie powiązane logotypy są znakami towarowymi firmy Amazon Inc. lub jej podmiotów zależnych.

Apple, logo Apple, Apple Music i AirPlay są znakami towarowymi firmy Apple Inc. zarejestrowanymi w Stanach Zjednoczonych i w innych krajach. App Store jest znakiem usługowym firmy Apple Inc.

Znak „Works with Apple” oznacza, że dane akcesorium zostało zaprojektowane pod kątem współpracy z technologią, która jest na nim wyszczególniona, i poddane procesowi certyfikacji potwierdzającemu spełnienie standardów jakości firmy Apple.

Znak słowny i logo *Bluetooth*® są zastrzeżonymi znakami towarowymi firmy Bluetooth SIG, Inc., używanymi przez firmę Bose Corporation na podstawie licencji.

 Wyprodukowano na licencji firmy Dolby Laboratories. Dolby, Dolby Audio i symbol podwójnego D są znakami towarowymi firmy Dolby Laboratories Licensing Corporation.



Aby uzyskać informacje dotyczące patentów DTS, skorzystaj z witryny internetowej <http://patents.dts.com>. Wyprodukowano na podstawie licencji udzielonej przez firmę DTS, Inc. DTS, Digital Surround i logo DTS są znakami towarowymi lub zastrzeżonymi znakami towarowymi firmy DTS, Inc. w Stanach Zjednoczonych i w innych krajach. © 2020 DTS, Inc. WSZELKIE PRAWA ZASTRZEŻONE.

Google, Google Play i logo Google Play są znakami towarowymi firmy Google LLC.



HDMI, HDMI High-Definition Multimedia Interface i logo HDMI są znakami towarowymi lub zastrzeżonymi znakami towarowymi firmy HDMI Licensing Administrator, Inc.

Ten produkt obejmuje usługę iHeartRadio. iHeartRadio jest zastrzeżonym znakiem towarowym firmy iHeartMedia, Inc.

Ten produkt jest chroniony przez określone prawa dotyczące własności intelektualnej firmy Microsoft. Zabronione jest wykorzystywanie i rozpowszechnianie tej technologii poza tym produktem bez uprzedniego uzyskania licencji od firmy Microsoft.

QuickSet jest zastrzeżonym znakiem towarowym firmy Universal Electronics Inc. zarejestrowanym w Stanach Zjednoczonych i w innych krajach. © UEI 2000-2020

Pandora jest znakiem towarowym lub zastrzeżonym znakiem towarowym firmy Pandora Media, Inc., używanym na podstawie zezwolenia.

Ten produkt wykorzystuje oprogramowanie Spotify zgodnie z licencjami innych firm, dostępnymi w witrynie internetowej www.spotify.com/connect/third-party-licenses.

Spotify jest zastrzeżonym znakiem towarowym firmy Spotify AB.



Wi-Fi jest zastrzeżonym znakiem towarowym stowarzyszenia Wi-Fi Alliance®.

Acoustimass, ADAPTiQ, Bose, Bose Bass Module, Bose Music, Bose Noise Cancelling Headphones, Bose Smart Soundbar, Bose Soundbar, Bose Soundbar Universal Remote, Bose Soundbar Wall Bracket, Bose Surround Speakers, QuietComfort, SimpleSync, SoundLink, SoundLink Revolve, Virtually Invisible i Voice4Video są znakami towarowymi firmy Bose Corporation.

Siedziba główna firmy Bose Corporation: 1-877-230-5639

© 2020 Bose Corporation. Żadnej części tej publikacji nie wolno powielać, modyfikować, rozpowszechniać ani wykorzystywać w inny sposób bez uprzedniego uzyskania pisemnego zezwolenia.

Aby wyświetlić informacje o licencjach dotyczących pakietów oprogramowania innych firm dołączonych do produktu Bose Smart Soundbar 700, wykonaj następujące czynności:

1. Na pilocie zdalnego sterowania naciśnij równocześnie przycisk *Bluetooth*  i przycisk przeskakiwania do tyłu  i przytrzymaj je przez 5 sekund.
2. Podłącz przewód USB do złącza SERVICE na tylnym panelu obudowy listwy dźwiękowej.
3. Podłącz drugie zakończenie przewodu do komputera.
4. Na komputerze wpisz <http://203.0.113.1/opensource> w oknie przeglądarki, aby wyświetlić umowę EULA oraz informacje dotyczące licencji.

ELEMENTY ZAWARTE W OPAKOWANIU

Spis treści.....	14
------------------	----

WYBÓR LOKALIZACJI LISTWY DŹWIĘKOWEJ

Zalecenia.....	15
Montaż listwy dźwiękowej na ścianie.....	16

ZASILANIE

Podłączanie listwy dźwiękowej do zasilania.....	17
Tryb gotowości sieciowej.....	17

KONFIGURACJA APLIKACJI BOSE MUSIC

Pobieranie aplikacji Bose Music.....	18
--------------------------------------	----

UŻYTKOWNICY APLIKACJI BOSE MUSIC

Dodawanie listwy dźwiękowej do istniejącego konta.....	19
Łączenie z inną siecią Wi-Fi®.....	19

KALIBRACJA DŹWIĘKU ADAPTİQ

Uruchamianie kalibracji dźwięku ADAPTİQ.....	20
--	----

STEROWANIE LISTWĄ DŹWIĘKOWĄ

Elementy sterowania asystenta głosowego.....	21
Pilot zdalnego sterowania.....	22
Zasilanie.....	23
Źródła.....	24
Ustawienia wstępne.....	25
Odtwarzanie multimedialnych kanałów i regulacja głośności.....	26
Funkcje dekodera telewizji kablowej/satelitarnej.....	27
Dostosowanie niskich tonów.....	27
Programowanie innego pilota zdalnego sterowania.....	27

ASYSTENT GŁOSOWY

Opcje asystenta głosowego	28
Konfigurowanie asystenta głosowego.....	28
Dostęp do asystenta Amazon Alexa	29
Polecenia głosowe	29
Korzystanie z elementów sterowania listwy dźwiękowej	30
Sterowanie dźwiękiem przy użyciu funkcji Voice4Video™	31
Konfigurowanie funkcji Voice4Video™	31
Dostęp do Asystenta Google	33
Polecenia głosowe	33
Korzystanie z elementów sterowania listwy dźwiękowej	34
Odtwarzanie muzyki przy użyciu Asystenta Google	35
Wybór domyślnej usługi audio.....	35

PERSONALIZACJA USTAWIEŃ WSTĘPNYCH

Konfigurowanie ustawienia wstępnego	36
Odtwarzanie ustawienia wstępnego	38

POŁĄCZENIA BLUETOOTH®

Łączenie z urządzeniem przenośnym.....	39
Rozłączanie urządzenia przenośnego	40
Ponowne łączenie z urządzeniem przenośnym.....	40
Łączenie z dodatkowym urządzeniem przenośnym	41
Czyszczenie listy urządzeń listwy dźwiękowej	41

STRUMIENIOWE PRZESYŁANIE DŹWIĘKU PRZY UŻYCIU FUNKCJI AIRPLAY

Strumieniowanie dźwięku z Centrum sterowania	42
Strumieniowanie audio z aplikacji	42

STAN LISTWY DŹWIĘKOWEJ

Stan sieci Wi-Fi	43
Stan połączenia <i>Bluetooth</i>	43
Stan asystenta głosowego	44
Wskaźnik wyłączenia mikrofonu	44
Odtwarzanie multimediiów i regulowanie głośności	45
Stan aktualizacji i błędy	45

FUNKCJE ZAAWANSOWANE

Aktualizacja listwy dźwiękowej	46
Wyłączanie/włączanie sieci Wi-Fi	46

ŁĄCZENIE PRODUKTÓW BOSE

Łączenie akcesoriów	47
Połączenie z głośnikiem Bose <i>Bluetooth SoundLink</i> lub słuchawkami Bose	47
Korzyści	47
Zgodne produkty	47
Łączenie przy użyciu aplikacji Bose Music	48
Ponowne łączenie głośnika Bose <i>Bluetooth SoundLink</i> lub słuchawek Bose	48

KONSERWACJA

Instalowanie baterii pilota	49
Czyszczenie listwy dźwiękowej	50
Części zamienne i akcesoria	50
Ograniczona gwarancja	50

ROZWIĄZYWANIE PROBLEMÓW

Podstawowe rozwiązania	51
Inne rozwiązania	51
Resetowanie listwy dźwiękowej	59

DODATEK: INSTALACJA

Sposoby podłączania.....	60
Podłączanie listwy dźwiękowej do telewizora	61
Opcja 1 (zalecana): HDMI eARC lub ARC.....	61
Opcja 2: przewód optyczny.....	62
Sprawdzanie dźwięku	63

SPIS TREŚCI

Sprawdź, czy w pakiecie znajdują się poniższe elementy:

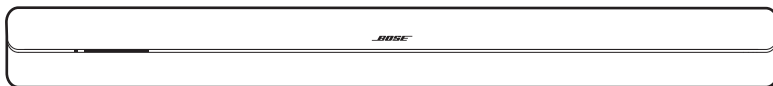

Bose Smart Soundbar 700



Uniwersalny pilot zdalnego sterowania
Bose Soundbar Universal Remote



Baterie AA (4 szt.)

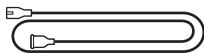

Przewód zasilający*

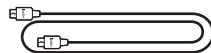

Przewód HDMI

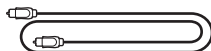

Przewód optyczny



Ściereczka



Zestaw słuchawkowy ADAPTiQ

* Produkt może być dostarczany z wieloma przewodami zasilającymi. Użyj odpowiedniego przewodu zasilającego zależnie od regionu.

UWAGA: NIE wolno korzystać z listwy dźwiękowej, jeżeli uszkodzeniu uległ jakikolwiek jego element lub jeżeli szklana powierzchnia została stłuczona. W takiej sytuacji należy powiadomić autoryzowanego dystrybutora produktów firmy Bose lub Dział Obsługi Klientów tej firmy.

Skorzystaj z następującej witryny internetowej:
worldwide.Bose.com/Support/SB700

ZALECENIA

Aby zapewnić optymalne działanie listwy dźwiękowej, należy postępować zgodnie z poniższymi zaleceniami dotyczącymi jej umiejscowienia:

- NIE umieszczaj żadnych przedmiotów na listwie dźwiękowej.
- Aby uniknąć zakłóceń bezprzewodowych, inne urządzenia bezprzewodowe należy umieścić w odległości 0,3–0,9 m od listwy dźwiękowej. Nie wolno umieszczać listwy dźwiękowej w metalowych szafkach ani w ich pobliżu oraz w pobliżu innych urządzeń audio/wideo, a także bezpośrednich źródeł ciepła.
- Umieść listwę dźwiękową bezpośrednio pod telewizorem (zalecane) lub nad nim, tak aby osłona głośnika była skierowana w stronę pomieszczenia.
- Ustaw listwę dźwiękową na gumowych stopkach na stabilnym i równym podłożu. Aby zapewnić prawidłowe podparcie, obie stopki muszą być ustawione na podłożu. Wibracje mogą powodować przesuwanie listwy dźwiękowej (zwłaszcza na gładkim podłożu z marmuru, szkła lub wypolerowanego drewna).
- Tylny panel obudowy listwy dźwiękowej musi znajdować się w odległości co najmniej 1 cm od innych powierzchni. Zastąpienie otworów znajdujących się na tym panelu niekorzystnie wpływa na jakość dźwięku.
- Upewnij się, że w pobliżu znajduje się gniazdo sieci elektrycznej.
- Aby uzyskać najwyższą jakość dźwięku, listwy dźwiękowej nie należy umieszczać w szafce ani ukośnie w narożniku.
- Jeżeli listwa dźwiękowa znajduje się na półce lub na stoliku pod telewizor, należy umieścić jej przedni panel jak najbliżej przedniej krawędzi, aby zapewnić optymalną jakość dźwięku.

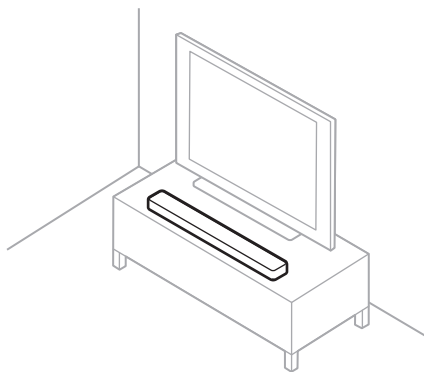

PRZESTROGA: Podczas korzystania z listwy dźwiękowej NIE wolno ustawiać jej na panelu przednim, tylnym ani górnym.

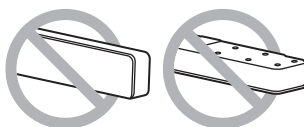

MONTAŻ LISTWY DŹWIĘKOWEJ NA ŚCIANIE

Listwę dźwiękową można zamocować na ścianie. Aby kupić uchwyt ścienny Bose Soundbar Wall Bracket, należy skontaktować się z autoryzowanym dystrybutorem firmy Bose.

Skorzystaj z następującej witryny internetowej: [worldwide.Bose.com/Support/SB700](https://worldwide.bose.com/Support/SB700)

PRZESTROGA: Do montażu listwy dźwiękowej NIE wolno używać innego osprzętu.

PODŁĄCZANIE LISTWY DŹWIĘKOWEJ DO ZASILANIA

1. Podłącz przewód zasilający do złącza zasilania **POWER** na tylnym panelu listwy dźwiękowej.
2. Podłącz drugie zakończenie przewodu zasilającego do gniazda sieci elektrycznej.

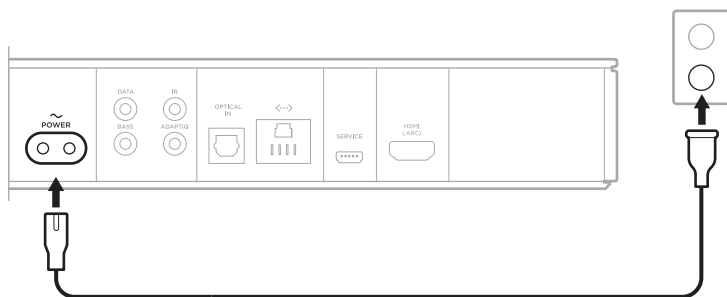

Zostanie włączone zasilanie listwy dźwiękowej i bursztynowy wskaźnik stanu.

TRYB GOTOWOŚCI SIECIOWEJ

Listwa dźwiękowa jest przełączana do trybu gotowości sieciowej, gdy audio nie jest odtwarzane i żaden przycisk nie zostanie naciśnięty przez 20 minut. Aby uaktywnić listwę dźwiękową z trybu gotowości sieciowej, wykonaj następujące czynności:

- Rozpocznij lub wznów odtwarzanie dźwięku przy użyciu urządzenia przenośnego lub aplikacji Bose Music.
- Porozmawiaj z asystentem Amazon Alexa lub Asystentem Google.
- Naciśnij na pilocie przycisk zasilania \cup , przycisk źródła (zobacz str. 24) lub przycisk Bose Music ♪ , a następnie przycisk ustawień wstępnych (zobacz str. 25).

UWAGI:

- Aby korzystać z asystenta głosowego w trybie gotowości sieciowej, należy upewnić się, że listwa dźwiękowa została skonfigurowana przy użyciu aplikacji Bose Music, a mikrofon jest włączony (zobacz str. 28).
- Wyłącznik czasowy można wyłączyć przy użyciu aplikacji Bose Music.

Aplikacja Bose Music umożliwia konfigurowanie listwy dźwiękowej i sterowanie nią przy użyciu urządzenia przenośnego, takiego jak smartfon lub tablet.

Aplikacja umożliwia strumieniowe przesyłanie muzyki, konfigurowanie i zmianę ustawień wstępnych, dodawanie usług muzycznych, słuchanie internetowych stacji radiowych, konfigurowanie asystenta Amazon Alexa lub Asystenta Google i zarządzanie ustawieniami listwy dźwiękowej.

UWAGA: Jeżeli utworzono już konto Bose w aplikacji Bose Music dla innego produktu Bose, zobacz „Użytkownicy aplikacji Bose Music” na str. 19.

POBIERANIE APLIKACJI BOSE MUSIC

1. Pobierz aplikację Bose Music przy użyciu urządzenia przenośnego.

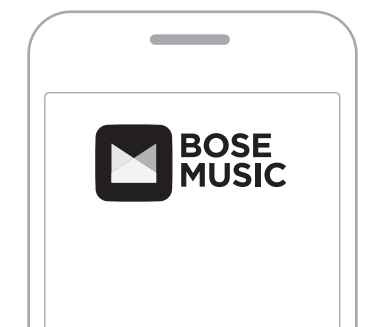



2. Postępuj zgodnie z instrukcjami wyświetlanymi w aplikacji.

DODAWANIE LISTWY DŹWIĘKOWEJ DO ISTNIEJĄCEGO KONTA

Na ekranie Moje Bose w aplikacji Bose Music dodaj swój głośnik Bose Smart Soundbar 700.

ŁĄCZENIE Z INNĄ SIECIĄ WI-FI

Należy ustanowić połączenie z inną siecią, jeżeli nazwa lub hasło sieci uległy zmianie albo konieczna jest zmiana sieci lub dodanie innej sieci.

1. Na pilocie zdalnego sterowania naciśnij jednocześnie przycisk telewizora  i przycisk przeskakiwania do tyłu  i przytrzymaj je do chwili, gdy bursztynowy wskaźnik stanu zostanie włączony.
2. Wyświetl ustawienia Wi-Fi na urządzeniu przenośnym.
3. Wybierz pozycję Bose Soundbar 700.
4. Uruchom aplikację Bose Music i postępuj zgodnie z wyświetlanymi w niej instrukcjami.

UWAGA: Jeżeli aplikacja nie monitoruje o konfigurację, przejdź do ekranu Moje Bose i dodaj swoją listwę dźwiękową.

Po skonfigurowaniu listwy dźwiękowej przy użyciu aplikacji Bose Music zostanie wyświetlony komunikat o kalibrację ADAPTIQ zapewniającą najwyższą jakość dźwięku. Proces kalibracji dźwięku ADAPTIQ umożliwia dostosowanie dźwięku systemu do warunków akustycznych obszaru odsłuchowego przez wykonanie pięciu pomiarów dźwięku. Na przeprowadzenie kalibracji dźwięku potrzeba około 10 minut, gdy pomieszczenie jest ciche.

Podczas kalibracji dźwięku ADAPTIQ mikrofon na górze zestawu słuchawkowego ADAPTIQ (dostarczonego razem z listwą dźwiękową) mierzy charakterystykę dźwiękową pomieszczenia w celu określenia optymalnej jakości dźwięku.

URUCHAMIANIE KALIBRACJI DŹWIĘKU ADAPTIQ

W przypadku późniejszego połączenia opcjonalnego modułu basowego lub głośników surround, przeniesienia listwy dźwiękowej albo przemieszczenia jakichkolwiek mebli należy ponownie przeprowadzić kalibrację dźwięku ADAPTIQ w celu zapewnienia optymalnej jakości dźwięku.

Uruchom kalibrację dźwięku ADAPTIQ przy użyciu aplikacji Bose Music. Ta opcja jest dostępna w menu Ustawienia.

Elementy sterowania listwy dźwiękowej znajdują się na jego górnym panelu i na pilocie zdalnego sterowania.

UWAGA: Listwą dźwiękową można też sterować przy użyciu aplikacji Bose Music.

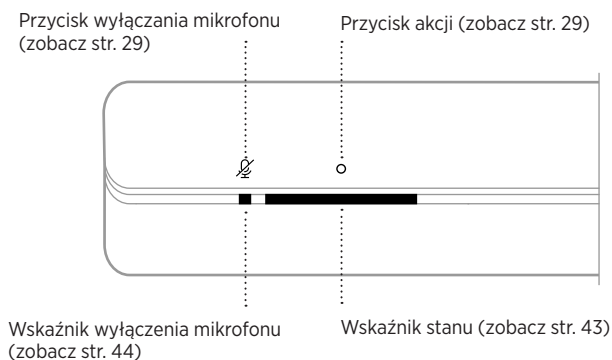

ELEMENTY STEROWANIA ASYSTENTA GŁOSOWEGO

Przycisk akcji  i przycisk wyłączenia mikrofonu  służą do obsługi asystenta Amazon Alexa (zobacz str. 30) lub Asystenta Google (zobacz str. 34).

PILOT ZDALNEGO STEROWANIA

Pilot zdalnego sterowania służy do sterowania listwą dźwiękową, podłączonymi do niej źródłami, połączeniami *Bluetooth* i ustawieniami wstępnymi.

Włączanie/wyłączanie listwy dźwiękowej (zobacz str. 23)

Włączanie/wyłączanie wybranego źródła (zobacz str. 24)

Wyświetlanie strony głównej telewizji internetowej lub menu głównego bieżącego źródła

Wyświetlanie listy programów nagranych na cyfrowej nagrywance wideo

Wyciszenie / anulowanie wyciszenia (zobacz str. 26)

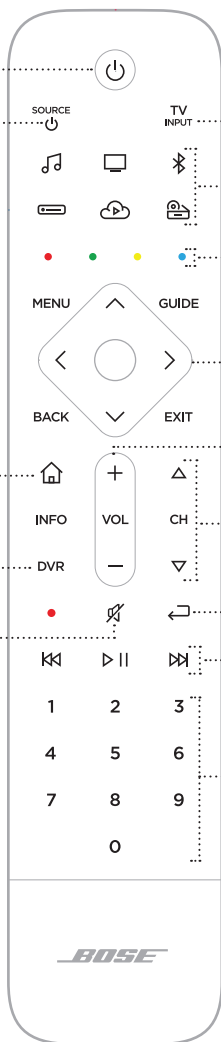

UWAGA: Pilot zdalnego sterowania można zaprogramować przy użyciu aplikacji Bose Music.

Zasilanie

Aby włączyć/wyłączyć listwę dźwiękową, należy na pilocie zdalnego sterowania nacisnąć przycisk zasilania .

Po włączeniu zasilania włączane jest podświetlenie przycisków pilota zdalnego sterowania zależnie od ostatniego aktywnego źródła.



UWAGI:

- Podłączenie listwy dźwiękowej do gniazda sieci elektrycznej powoduje jej automatyczne uruchomienie.
- Przy pierwszym uruchomieniu listwa dźwiękowa domyślnie korzysta ze źródła telewizyjnego .
- Można korzystać z asystenta głosowego nawet po wyłączeniu listwy dźwiękowej pod warunkiem, że została ona skonfigurowana przy użyciu aplikacji Bose Music, a mikrofon jest włączony (zobacz str. 28).

PORADA: Można też wybrać włączyć lub wyłączyć zasilanie listwy dźwiękowej przy użyciu funkcji Voice4Video™ (zobacz str. 31).

Źródła

Pilot zdalnego sterowania jest wyposażony w cztery programowalne przyciski źródła (☐, ☐, ☁ i ☁). Można je zaprogramować w taki sposób, aby za ich pomocą sterować telewizorem, dekodern telewizji kablowej/satelitarnej, konsolą do gier, odtwarzaczem DVD lub Blu-ray Disc™, a także innym źródłem. Przełączanie między źródłami odbywa się przy użyciu pilota zdalnego sterowania przez wybranie odpowiednich wejść telewizora.

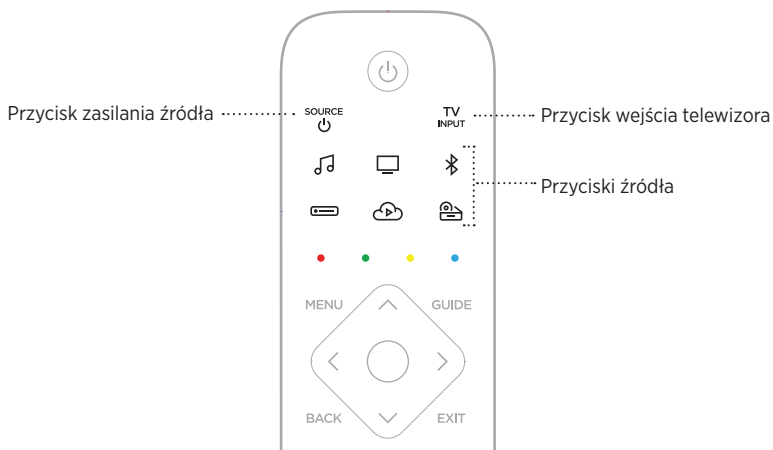

1. Na pilocie zdalnego sterowania naciśnij odpowiedni przycisk źródła (☐, ☐, ☁ lub ☁).

Podświetlenie przycisków pilota zdalnego sterowania jest włączane zależnie od wybranego źródła.

2. Naciśnij przycisk ^{SOURCE} ☐.

Źródło zostanie włączone.

3. Naciśnij przycisk ^{TV} INPUT.
4. Wybierz właściwe wejście telewizora.

UWAGI:

- Jeżeli funkcja CEC telewizora jest uruchomiona, może on automatycznie przełączyć źródło, gdy zostanie ono włączone.
- Naciśnięcie przycisków źródła na pilocie nie powoduje przełączenia wejścia telewizora. Służą one do włączania listwy dźwiękowej i przełączania trybu pilota zdalnego sterowania, co pozwala za jego pomocą sterować funkcjami wybranego źródła.
- Pilot zdalnego sterowania jest programowany do obsługi telewizora w trakcie konfiguracji przy użyciu aplikacji Bose Music. Jeżeli telewizor zostanie wymieniony, należy użyć jej ponownie, aby zaprogramować pilot do obsługi nowego telewizora.

PORADA: Można też wybrać źródło przy użyciu funkcji Voice4Video™ (zobacz str. 31).

Ustawienia wstępne

Listwa dźwiękowa pozwala skonfigurować sześć ustawień wstępnych, które można przypisać do ulubionych usług muzycznych. Po ich skonfigurowaniu można w dowolnym momencie uzyskać dostęp do plików muzycznych przy użyciu pojedynczego przycisku na pilocie zdalnego sterowania lub aplikacji Bose Music.



Aby uzyskać więcej informacji dotyczących ustawień wstępnych, zobacz sekcję „Personalizacja ustawień wstępnych” na str. 36.

Odtwarzanie multimedialnych kanałów i regulacja głośności



FUNKCJA

PROCEDURA

Rozpoczynanie/wstrzymywanie odtwarzania	Naciśnij przycisk ▷II. Po wstrzymaniu odtwarzania dźwięku białe boczne segmenty wskaźnika stanu są włączone do chwili, gdy odtwarzanie audio zostanie wznowione.
Przechodzenie do tyłu	Naciśnij przycisk ◀◀.
Przechodzenie do przodu	Naciśnij przycisk ▶▶.
Poprzedni kanał, rozdział lub utwór	Naciśnij przycisk ◀.
Zwiększanie głośności	Naciśnij przycisk +. UWAGA: Aby szybko zwiększyć głośność, naciśnij i przytrzymaj przycisk +.

FUNKCJA	PROCEDURA
Zmniejszanie głośności	Naciśnij przycisk —. UWAGA: Aby szybko zmniejszyć głośność, naciśnij i przytrzymaj przycisk —.
Wyciszenie / anulowanie wyciszenia	Naciśnij przycisk ⏸. Jeżeli dźwięk jest wyciszony, biały lewy segment wskaźnika stanu jest włączony do chwili, gdy wyciszenie zostanie anulowane. UWAGA: Można też nacisnąć przycisk + w celu anulowania wyciszenia dźwięku.
Następny kanał	Naciśnij przycisk Δ.
Poprzedni kanał	Naciśnij przycisk ∇.

PORADA: Możesz też używać funkcji Voice4Video™ do sterowania odtwarzaniem multimediów i regulacji głośności dla niektórych źródeł (zobacz str. 31).

Funkcje dekodera telewizji kablowej/satelitarnej

Przyciski pilota w kolorze czerwonym, zielonym, żółtym i niebieskim odpowiadają przyciskom funkcji na dekodерze telewizji kablowej/satelitarnej oznaczonym takimi samymi kolorami. Więcej informacji na ten temat znajduje się w podręczniku użytkownika dekodera telewizji kablowej/satelitarnej.

DOSTOSOWANIE NISKICH TONÓW

Aby dostosować niskie tony, należy użyć aplikacji Bose Music. Ta opcja jest dostępna w menu Ustawienia.

PROGRAMOWANIE INNEGO PILOTA ZDALNEGO STEROWANIA

Można zaprogramować innego pilota zdalnego sterowania, takiego jak pilot dekodera telewizji kablowej/satelitarnej, do sterowania listwą dźwiękową. Instrukcje dotyczące programowania innego pilota zdalnego sterowania znajdują się w dołączonym do niego podręczniku użytkownika lub odpowiedniej witrynie internetowej.

Po zaprogramowaniu pilot innej firmy obsługuje podstawowe funkcje, takie jak włączanie/wyłączanie zasilania czy regulacja głośności.

UWAGA: Nie każdy pilot innej firmy jest kompatybilny z listwą dźwiękową. Aby sterować listwą dźwiękową, pilot musi być wyposażony w funkcję emisji sygnałów w podczerwieni (IR).

OPCJE ASYSTENTA GŁOSOWEGO

Listwę dźwiękową można zaprogramować w sposób umożliwiający szybki dostęp do asystenta Amazon Alexa lub Asystenta Google.

UWAGA: Amazon Alexa i Asystent Google nie są dostępne w niektórych wersjach językowych i krajach.

OPCJE	OBSŁUGA
Amazon Alexa	Użyj głosu i/lub przycisku akcji ○ (zobacz str. 30).
Asystent Google	Użyj głosu i/lub przycisku akcji ○ (zobacz str. 34).

UWAGA: W przypadku listwy dźwiękowej nie można skonfigurować jednoczesnego dostępu do asystenta Amazon Alexa i Asystenta Google.

KONFIGUROWANIE ASYSTENTA GŁOSOWEGO

Zanim rozpoczniesz, upewnij się, że urządzenie przenośne i listwa dźwiękowa są połączone z tą samą siecią Wi-Fi.

Aby skonfigurować asystenta głosowego, należy użyć aplikacji Bose Music. Ta opcja jest dostępna w menu Ustawienia.

UWAGA: Konfigurując asystenta głosowego, należy korzystać z konta usługi audio, które było używane w aplikacji Bose Music.

DOSTĘP DO ASYSTENTA AMAZON ALEXA

Alexa jest inteligentną usługą w środowisku chmury, zapewniającą obsługę poleceń głosowych dla listew dźwiękowych. Korzystając z asystenta Alexa, można między innymi odtwarzać muzykę, odsłuchiwać wiadomości, sprawdzać pogodę lub sterować domowymi urządzeniami inteligentnymi. Asystent Alexa chroni też prywatność użytkownika — używane polecenia głosowe można przeglądać i usuwać w dowolnej chwili w aplikacji Alexa.

Aby uzyskać informacje dotyczące funkcji asystenta Alexa, skorzystaj z witryny internetowej <https://www.amazon.com/usealexa>.

UWAGA: Asystent Alexa jest niedostępny w niektórych wersjach językowych i krajach.

Polecenia głosowe

Wypowiedz słowo „Alexa”, a następnie wypowiedz polecenie:

CZYNNOŚĆ	POLECENIE GŁOSOWE
Korzystanie z asystenta Alexa	Help me get started (Pomóż mi rozpocząć)
Odtwarzanie dźwięku	Play rock music (Odtwórz muzykę rock) UWAGA: Domyślną usługą muzyczną jest Amazon Music. Aby zmienić domyślną usługę muzyczną, należy użyć aplikacji Alexa.
Wstrzymywanie odtwarzania dźwięku	Pause (Wstrzymaj)
Regulacja głośności	Volume up (Zwiększ głośność)
Przechodzenie do następnego utworu	Skip (Pomiń)
Odtwarzanie z określonej usługi audio	Play NPR on TuneIn (Odtwarzaj NPR w TuneIn) UWAGA: Asystent Amazon Alexa nie obsługuje niektórych usług audio.
Odtwarzanie przy użyciu określonego głośnika	Play jazz in the „Kitchen” (Odtwarzaj jazz w kuchni) UWAGA: Należy wypowiedzieć nazwę głośnika przypisaną w aplikacji Bose Music. Jeżeli wiele głośników ma tę samą nazwę, należy użyć nazwy przypisanej w aplikacji Alexa lub zmienić nazwę w aplikacji Bose Music.
Ustawianie wyłącznika czasowego	Set a timer for five minutes (Ustaw wyłącznik czasowy na pięć minut)
Odkrywanie dodatkowych umiejętności	What are your popular skills? (Jakie są Twoje popularne funkcje?)
Wyłączanie asystenta Alexa	Stop (Zatrzymaj)

Korzystanie z elementów sterowania listy dźwiękowej

Przycisk akcji O i przycisk wyłączenia mikrofonu  służą do obsługi asystenta Alexa. Znajdują się one na górnym panelu listy dźwiękowej.

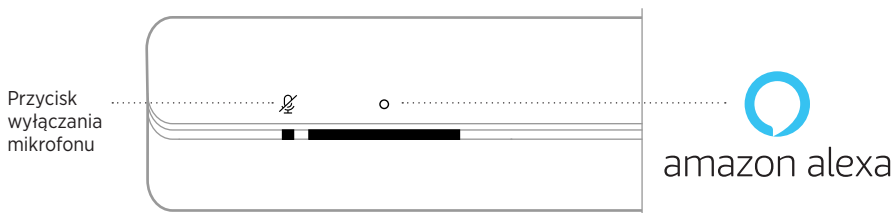

CZYNNOŚĆ	PROCEDURA
Korzystanie z asystenta Alexa	Naciśnij przycisk O i wypowiedz polecenie. Lista przykładowych poleceń jest dostępna w witrynie internetowej https://www.amazon.com/usealexa .
Zatrzymywanie alarmów i wyłączników czasowych	Naciśnij przycisk O.
Wyłączanie asystenta Alexa	Naciśnij przycisk O.
Włączanie/wyłączanie mikrofonu	Naciśnij przycisk  . UWAGA: Gdy mikrofon jest wyłączony, wskaźnik świeci na czerwono i nie można korzystać z asystenta Alexa.

STEROWANIE DŹWIĘKIEM PRZY UŻYCIU FUNKCJI VOICE4VIDEO™

Technologia Bose Voice4Video™ rozszerza zestaw poleceń głosowych asystenta Amazon Alexa obsługiwanych przez listy dźwiękowe. Korzystając z poleceń głosowych, można sterować nie tylko inteligentną listwą dźwiękową, ale również telewizorem oraz dekodernem telewizji kablowej lub satelitarnej. Można polecić asystentowi Alexa włączenie inteligentnej listwy dźwiękowej i telewizora, dostrojenie do stacji radiowej na podstawie nazwy sieci lub numeru kanału i wyświetlenie ulubionych programów. Nie trzeba już martwić się zagubieniem pilota zdalnego sterowania lub czytać instrukcji obsługi pilota, ponieważ funkcja Bose Voice4Video™ ułatwia korzystanie z wyposażenia audio wszystkim, łącznie z opiekunką do dzieci i teściami nieobeznanymi z nowymi technologiami.

Konfigurowanie funkcji Voice4Video™

Aby skonfigurować funkcję Voice4Video™, należy użyć aplikacji Bose Music.

UWAGA: Przed skonfigurowaniem funkcji Voice4Video™ należy skonfigurować asystenta Alexa w aplikacji Bose Music (zobacz str. 28).

Polecenia głosowe

Wypowiedz słowo „Alexa”, a następnie wypowiedz polecenie:

CZYNNOŚĆ	POLECENIE GŁOSOWE
Włączenie zasilania telewizora	Turn on TV (Włącz telewizor)
Wyłączenie zasilania telewizora	Turn off TV (Wyłącz telewizor)
Odtwarzanie wideo	Play (Odtwarzaj)
Wstrzymanie odtwarzania wideo	Pause (Wstrzymaj)
Wznawianie odtwarzania wideo	Resume (Wznów)
Przechodzenie do następnego pliku wideo	Next (Dalej)
Przechodzenie do poprzedniego pliku wideo	Previous (Wstecz)
Przełączanie wejścia do audio <i>Bluetooth</i>	Switch to <i>Bluetooth</i> (Przełącz do <i>Bluetooth</i>)
Oglądanie określonej stacji*	Watch NFL Network (Wyświetl stację NFL Network)
Oglądanie kanału o określonym numerze*	Watch channel 802 (Wyświetl kanał 802)
Przechodzenie do następnego kanału*	Next channel (Następny kanał)
Przechodzenie do poprzedniego kanału*	Previous channel (Poprzedni kanał)

* Dostępne tylko dla dekoderek telewizji kablowej lub satelitarnej.

DOSTĘP DO ASYSTENTA GOOGLE

Można w łatwy sposób sterować listwą dźwiękową Bose Smart Soundbar 700, która we współpracy z Asystentem Google umożliwia rozpoczęcie i wstrzymanie odtwarzania ulubionych utworów przy użyciu poleceń głosowych.

Aby uzyskać informacje dotyczące funkcji Asystenta Google, skorzystaj z następującej witryny internetowej: <https://support.google.com/assistant>.

UWAGI:

- Asystent Google nie jest dostępny we wszystkich krajach i językach.
- Aby uzyskać więcej informacji dotyczących odtwarzania audio przy użyciu Asystenta Google, zobacz „Odtwarzanie muzyki przy użyciu Asystenta Google” na str. 35.

Polecenia głosowe





Wypowiedz frazę „OK Google”, a następnie wypowiedz polecenie:

CZYNNOŚĆ	POLECENIE GŁOSOWE
Dostęp do funkcji Google Smarts	How do you say friend in Spanish? (Jak powiedzieć słowo „przyjaciel” po hiszpańsku?)
Zabawa z rodziną	What noise does an elephant make? (Jaki dźwięk robi słoń?)
Konfigurowanie przypomnienia	Remind me to call mom on Thursday (Przypomnij mi o telefonie do mamy w czwartek).
Sprawdź swój kalendarz	How does my day look? (Jak wygląda mój dzień?)
Sterowanie urządzeniami inteligentnymi w domu	Turn off the lights (Wyłącz światła).

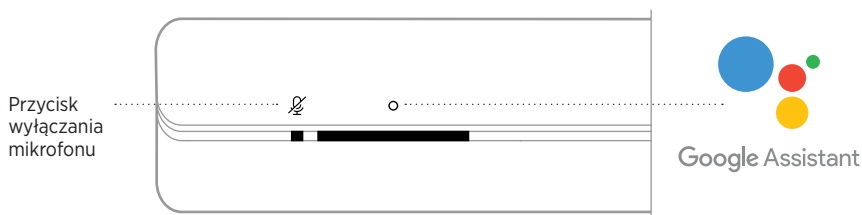
Korzystanie z elementów sterowania listwy dźwiękowej

Przycisk akcji  i przycisk wyłączenia mikrofonu  służą do obsługi Asystenta Google. Znajdują się one na górnym panelu listwy dźwiękowej.



CZYNNOŚĆ	PROCEDURA
Rozmowa z Asystentem Google	Naciśnij przycisk  i wypowiedz polecenie. Lista przykładowych poleceń jest dostępna w witrynie internetowej https://support.google.com/assistant .
Zatrzymywanie alarmów i wyłączników czasowych	Naciśnij przycisk  .
Zatrzymywanie działania Asystenta Google	Naciśnij przycisk  .
Włączanie/wyłączanie mikrofonu	Naciśnij przycisk  . UWAGA: Gdy mikrofon jest wyłączony, jego czerwony wskaźnik jest włączony i nie można korzystać z Asystenta Google.

ODTWARZANIE MUZYKI PRZY UŻYCIU ASYSTENTA GOOGLE

Można polecić Asystentowi Google odtwarzanie muzyki z domyślnej lub określonej usługi audio.

Wypowiedz frazę „OK Google”, a następnie wypowiedz polecenie:

CZYNNOŚĆ	POLECENIE GŁOSOWE
Odtwarzanie muzyki	Play jazz (Odtwarzaj jazz). UWAGA: Asystent Google korzysta z domyślnej usługi audio. Aby zmienić domyślną usługę audio, należy użyć aplikacji Asystent Google.
Sterowanie głośnikiem	Turn it up (Zwiększ głośność).
Odtwarzanie z określonej usługi audio	Play NPR on TuneIn (Odtwarzaj NPR w TuneIn) UWAGA: Asystent Google nie obsługuje niektórych usług audio.
Odtwarzanie przy użyciu określonego głośnika	Play hip-hop in the kitchen (Odtwarzaj hip-hop w kuchni). UWAGA: Należy wypowiedzieć nazwę głośnika przypisaną w aplikacji Bose Music. Jeżeli wiele głośników ma tę samą nazwę, należy użyć nazwy przypisanej w aplikacji Asystent Google lub zmienić nazwę w aplikacji Bose Music.

Wybór domyślnej usługi audio

Podczas wstępnej konfiguracji Asystenta Google aplikacja Asystent Google monitoruje o wybranie domyślnej usługi audio. Podczas korzystania z Asystenta Google z produktami firmy Bose tylko usługi Pandora i Spotify są obsługiwane jako serwisy domyślne. Podczas konfiguracji na liście wyświetlane są również inne usługi audio, ale nie są one obsługiwane.

Aby zapewnić optymalną obsługę, należy wybrać usługę Pandora lub Spotify jako domyślną usługę audio. Jeżeli zostanie wybrana nieobsługiwana usługa audio, żądanie odtworzenia muzyki spowoduje odtworzenie komunikatu o błędzie.

Ustawieniami wstępnymi można sterować przy użyciu aplikacji Bose Music lub pilota zdalnego sterowania.

UWAGA: W trybie *Bluetooth* nie można konfigurować ustawień wstępnych.

KONFIGUROWANIE USTAWIENIA WSTĘPNEGO

1. Przesyłaj strumieniowo muzykę przy użyciu aplikacji Bose Music.
2. Naciśnij przycisk Bose Music  na pilocie zdalnego sterowania.

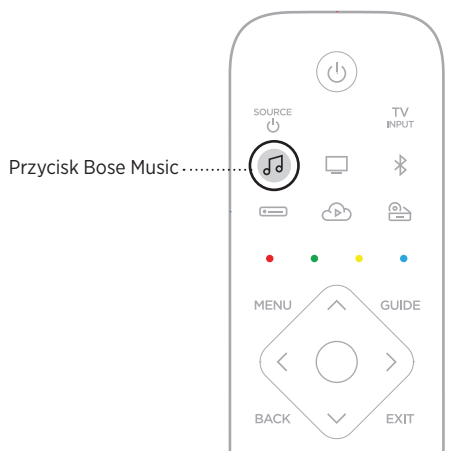

- Naciśnij i przytrzymaj przycisk ustawienia wstępnego do chwili, gdy usłyszysz sygnał dźwiękowy.



ODTWARZANIE USTAWIENIA WSTĘPNEGO

1. Naciśnij przycisk Bose Music 🎵 na pilocie zdalnego sterowania.
2. Naciśnij przycisk ustawienia wstępnego, aby rozpocząć odtwarzanie muzyki.



Technologia bezprzewodowa *Bluetooth* umożliwia strumieniowe przesyłanie muzyki z urządzeń przenośnych, takich jak smartfony, tablety lub laptopy. Aby umożliwić strumieniowe przesyłanie muzyki z urządzenia, należy je połączyć z listwą dźwiękową.

ŁĄCZENIE Z URZĄDZENIEM PRZENOŚNYM

1. Naciśnij przycisk *Bluetooth*  na pilocie zdalnego sterowania.



Niebieski wskaźnik stanu będzie migać.

2. Włącz funkcję *Bluetooth* w urządzeniu przenośnym.

PORADA: Zazwyczaj menu *Bluetooth* znajduje się w menu Ustawienia.

3. Wybierz listwę dźwiękową z listy urządzeń.

PORADA: Jej nazwa będzie zgodna z nazwą w aplikacji Bose Music. Jeżeli nazwa nie została określona, zostanie wyświetlona nazwa domyślna.



Po połączeniu zostanie wyemitowany sygnał dźwiękowy. Biały wskaźnik stanu zostaje włączony, a następnie zanika do czerni. Nazwa listy dźwiękowej pojawi się na liście urządzeń przenośnych.

ROZŁĄCZANIE URZĄDZENIA PRZENOŚNEGO

Korzystając z aplikacji Bose Music, można rozłączyć połączenie urządzenia przenośnego.

PORADA: Można też użyć ustawień *Bluetooth* urządzenia telefonicznego. Wyłączenie funkcji *Bluetooth* powoduje rozłączenie wszystkich pozostałych urządzeń.

PONOWNE ŁĄCZENIE Z URZĄDZENIEM PRZENOŚNYM

Naciśnij przycisk *Bluetooth* ✂ na pilocie zdalnego sterowania.

Listwa dźwiękowa podejmie próbę połączenia się z ostatnio podłączonym urządzeniem.

UWAGI:

- Należy upewnić się, że funkcja *Bluetooth* jest włączona w urządzeniu przenośnym.
- Musi ono być włączone i znajdować się w odległości maksymalnie 9 metrów.

ŁĄCZENIE Z DODATKOWYM URZĄDZENIEM PRZENOŚNYM

Na liście urządzeń listwy dźwiękowej można zapisać maksymalnie osiem urządzeń, przy czym aktywne połączenie może być jednocześnie nawiązane z nie więcej niż dwoma urządzeniami.

UWAGA: Nie można odtwarzać audio równocześnie z kilku urządzeń.

1. Naciśnij i przytrzymaj przycisk *Bluetooth*  na pilocie zdalnego sterowania.



Niebieski wskaźnik stanu będzie migać.

2. Wybierz listwę dźwiękową z listy urządzeń na urządzeniu przenośnym.

UWAGA: Należy upewnić się, że funkcja *Bluetooth* jest włączona w urządzeniu przenośnym.

CZYSZCZENIE LISTY URZĄDZEŃ LISTWY DŹWIĘKOWEJ

1. Naciśnij przycisk  i przytrzymaj go przez 10 sekund do chwili, gdy biały wskaźnik stanu zamiga dwa razy, a następnie zaniknie do czerni.

Niebieski wskaźnik stanu będzie migać.

2. Usuń głośnik z listy urządzeń *Bluetooth* w urządzeniu.

Wszystkie pozycje listy urządzeń zostaną wyczyszczone, a głośnik będzie gotowy do połączenia (zobacz str. 39).

STRUMIENIOWE PRZESYŁANIE DŹWIĘKU PRZY UŻYCIU FUNKCJI AIRPLAY

Listwa dźwiękowa może odtwarzać dźwięk AirPlay 2, dlatego można szybko strumieniowo przesyłać dźwięk z urządzenia Apple do listwy dźwiękowej lub kilku głośników.

UWAGI:

- Aby korzystać z funkcji AirPlay 2, należy użyć urządzenia Apple z systemem iOS 11.4 lub nowszym.
- Urządzenie Apple i listwa dźwiękowa muszą być połączone z tą samą siecią Wi-Fi.
- Aby uzyskać więcej informacji dotyczących funkcji AirPlay, skorzystaj z witryny internetowej <https://www.apple.com/airplay>.

STRUMIENIOWANIE DŹWIĘKU Z CENTRUM STEROWANIA

1. Na urządzeniu Apple otwórz Centrum sterowania.
2. Naciśnij i przytrzymaj kartę dźwiękową w prawym górnym rogu ekranu, a następnie naciśnij ikonę AirPlay .
3. Wybierz listwę dźwiękową lub głośniki.

STRUMIENIOWANIE AUDIO Z APLIKACJI

1. Uruchom aplikację muzyczną (taką jak Apple Music) i wybierz ścieżkę do odtwarzania.
2. Naciśnij przycisk .
3. Wybierz listwę dźwiękową lub głośniki.

Wskaźnik stanu LED na przednim panelu listwy dźwiękowej sygnalizuje stan głośnika.

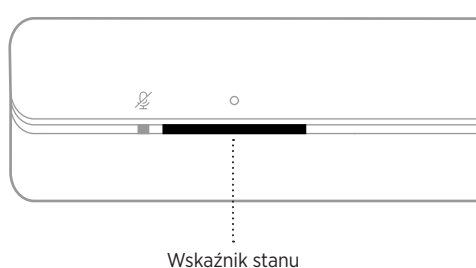

UWAGA: Wskaźnik informuje tylko o stanie bieżącego wybranego źródła.

STAN SIECI WI-FI

Informuje o stanie połączenia Wi-Fi listwy dźwiękowej.

WSKAŹNIK STANU		STAN SYSTEMU
Miga (biały)		Łączenie z siecią Wi-Fi
Włączony (biały), a następnie zanika do czerni		Połączono z siecią Wi-Fi





STAN POŁĄCZENIA BLUETOOTH

Informacje o stanie połączenia *Bluetooth* urządzeń przenośnych.

WSKAŹNIK STANU		STAN SYSTEMU
Miga (niebieski)		Gotowość do połączenia z urządzeniem przenośnym
Miga (biały)		Łączenie z urządzeniem przenośnym
Włączony (biały), a następnie zanika do czerni		Połączono z urządzeniem przenośnym
Biały wskaźnik stanu miga dwa razy, a następnie zanika do czerni		Czyszczenie listy urządzeń

STAN ASYSTENTA GŁOSOWEGO

Informuje o stanie asystenta głosowego.

WSKAŹNIK STANU		STAN SYSTEMU
Wyłączony		Asystent głosowy jest beczynny
Włączane są kolejne białe segmenty od krawędzi do centrum wskaźnika, a następnie wszystkie segmenty są włączone		Asystent głosowy nasłuchuje
Włączane są kolejne białe segmenty od centrum do krawędzi wskaźnika		Asystent głosowy przetwarza dane
Miga (białe wszystkie segmenty wskaźnika)		Asystent głosowy odtwarza komunikaty
Miga (żółty)		Odebranie powiadomienia od asystenta głosowego

Wskaźnik wyłączenia mikrofonu

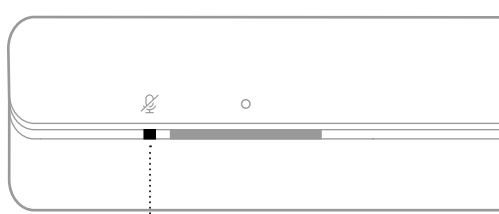



Wskaźnik wyłączenia mikrofonu

WSKAŹNIK	STAN SYSTEMU
Włączony (czerwony)	Mikrofon jest wyłączony







ODTWARZANIE MULTIMEDIÓW I REGULOWANIE GŁOŚNOŚCI

Informacje o stanie listwy dźwiękowej podczas sterowania odtwarzaniem multimediiów i głośnością.

WSKAŹNIK STANU		STAN SYSTEMU
Włączone są dwa białe środkowe segmenty wskaźnika		Rozpoczynanie/ wstrzymywanie odtwarzania
Miga biały prawy segment wskaźnika		Zwiększanie głośności
Miga biały lewy segment wskaźnika		Zmniejszanie głośności
Włączony jest biały lewy segment wskaźnika		Wyciszenie

STAN AKTUALIZACJI I BŁĘDY



Informacje o stanie aktualizacji oprogramowania i błędach

WSKAŹNIK STANU		STAN SYSTEMU
Włączony (bursztynowy)		Trwa konfiguracja sieci Wi-Fi
Włączane są białe segmenty od prawej do lewej krawędzi wskaźnika		Pobieranie aktualizacji
Włączane są białe segmenty od lewej do prawej krawędzi wskaźnika		Aktualizowanie listwy dźwiękowej
Miga czterokrotnie (bursztynowy)		Błąd źródła – sprawdź aplikację Bose Music
Miga czterokrotnie (czerwony)		Usługa jest tymczasowo nieдоступna; spróbuj ponownie później
Włączony (czerwony)		Błąd listwy dźwiękowej – skontaktuj się z Działem Obsługi Klientów firmy Bose

AKTUALIZACJA LISTWY DŹWIĘKOWEJ

Listwa dźwiękowa jest aktualizowana automatycznie, gdy ustanowione jest połączenie z aplikacją Bose Music i siecią Wi-Fi.

WYŁĄCZANIE/WŁĄCZANIE SIECI WI-FI

Naciśnij równocześnie przyciski Bose Music  i przycisk przeskakiwania do przodu  na pilocie zdalnego sterowania i przytrzymaj je do chwili, gdy biały wskaźnik stanu zamiga dwa razy, a następnie zaniknie do czerni.

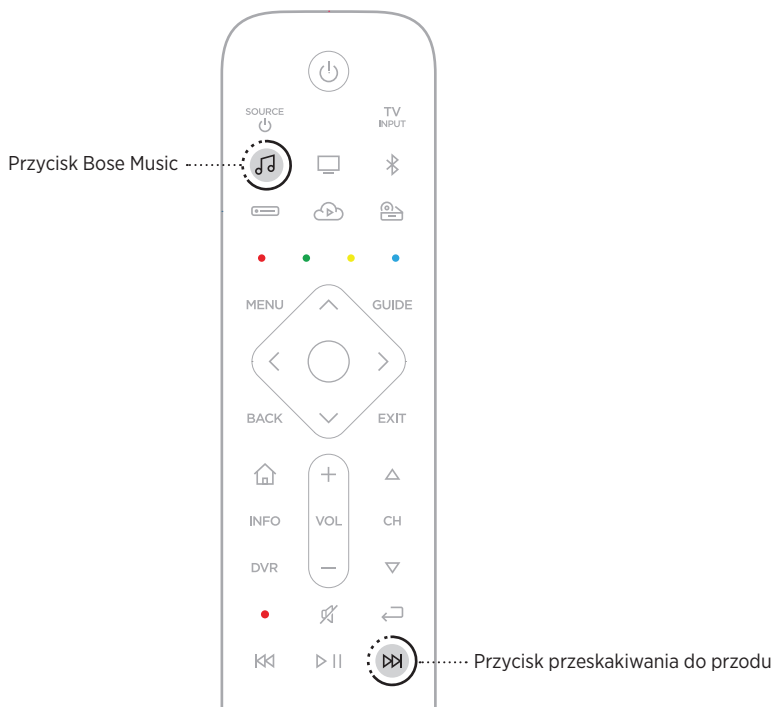

ŁĄCZENIE AKCESORIÓW

Listwę dźwiękową można połączyć z dowolnymi z poniższych akcesoriów. Aby uzyskać więcej informacji, skorzystaj z podręcznika użytkownika danego akcesorium.

- **Bose Bass Module 500:** worldwide.Bose.com/Support/BASS500
- **Bose Bass Module 700:** worldwide.Bose.com/Support/BASS700
- **Moduł basowy Acoustimass 300:** global.Bose.com/Support/AM300
- **Głośniki Bose Surround:** worldwide.Bose.com/Support/WSS
- **Głośniki Bose Surround Speakers 700:** worldwide.Bose.com/Support/WSS700
- **Bezprzewodowe głośniki surround Virtually Invisible 300:** global.Bose.com/Support/VI300

POŁĄCZENIE Z GŁOŚNIKIEM BOSE *BLUETOOTH* SOUNDLINK LUB SŁUCHAWKAMI BOSE

Korzystając z technologii Bose SimpleSync™, można połączyć głośniki Bose *Bluetooth* SoundLink lub słuchawki Bose z listwą dźwiękową, aby w inny sposób słuchać muzyki i filmowych ścieżek dźwiękowych.

Korzyści

- **Spersonalizowane odtwarzanie audio z telewizora:** Połączenie słuchawek Bose z listwą dźwiękową pozwala na słuchanie dźwięku z telewizora bez zakłócania spokoju innych osób. Niezależna regulacja głośności w obu urządzeniach umożliwia zmniejszenie głośności lub wyciszenie listwy dźwiękowej i równoczesne ustawienie dowolnej głośności słuchawek.
- **Odtwarzanie audio w innym pomieszczeniu:** Połączenie głośnika Bose *Bluetooth* SoundLink do listwy dźwiękowej umożliwia słuchanie tego samego nagrania równocześnie w dwóch pomieszczeniach.

UWAGA: Technologia SimpleSync™ zapewnia zasięg 9 m podobnie jak technologia *Bluetooth*. Ściany i materiały budowlane mogą niekorzystnie wpływać na odbiór.

Zgodne produkty

Listwę dźwiękową można połączyć z większością głośników Bose *Bluetooth* SoundLink i niektórymi słuchawkami Bose.

Popularne zgodne produkty:

- Głośnik Bose SoundLink Revolve+ *Bluetooth*
- Głośnik Bose SoundLink Mini *Bluetooth*
- Głośnik Bose SoundLink Color *Bluetooth*
- Słuchawki Bose Noise Cancelling Headphones 700
- Słuchawki bezprzewodowe Bose QuietComfort 35

Okresowo dodawane są nowe produkty. Aby uzyskać pełną listę i więcej informacji, skorzystaj z następującej witryny internetowej: worldwide.Bose.com/Support/Groups

Łączenie przy użyciu aplikacji Bose Music

Aby połączyć głośnik Bose *Bluetooth* SoundLink lub słuchawki Bose z listwą dźwiękową, użyj aplikacji Bose Music. Aby uzyskać więcej informacji, skorzystaj z następującej witryny internetowej: worldwide.Bose.com/Support/Groups

UWAGI:

- Należy upewnić się, że łączone urządzenie jest zasilane, znajduje się w odległości nie większej niż 9 m od listwy dźwiękowej i jest gotowe do połączenia. Aby uzyskać więcej informacji, skorzystaj z podręcznika użytkownika danego urządzenia.
- Nie można połączyć z listwą dźwiękową kilku urządzeń równocześnie.

PONOWNE ŁĄCZENIE GŁOŚNIKA BOSE *BLUETOOTH* SOUNDLINK LUB SŁUCHAWEK BOSE

Włącz zasilanie głośnika Bose *Bluetooth* SoundLink lub słuchawek Bose.

Głośnik lub słuchawki podejmą próbę ustanowienia połączenia z ostatnio połączonym urządzeniem *Bluetooth*, łącznie z listwą dźwiękową.

UWAGI:

- Listwa dźwiękowa musi znajdować się w zasięgu (9 m) i być włączona.
- Jeżeli nie można połączyć głośnika, zobacz „Listwa dźwiękowa nie jest ponownie łączona z uprzednio podłączonym głośnikiem Bose *Bluetooth* SoundLink” na str. 57.
- Jeżeli nie można połączyć słuchawek, zobacz „Listwa dźwiękowa nie jest ponownie łączona z uprzednio połączonymi słuchawkami Bose Headphones” na str. 57.

INSTALOWANIE BATERII PILOTA

1. Otwórz zasobnik na baterie w tylnej części pilota.

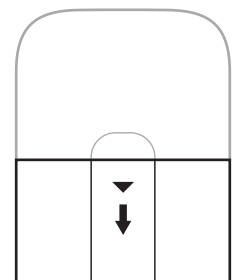

2. Włóż cztery dostarczone baterie AA (IEC-LR3) 1,5V. Ułóż bieguny baterii oznaczone symbolami + i – zgodnie z oznaczeniami + i – wewnątrz zasobnika.

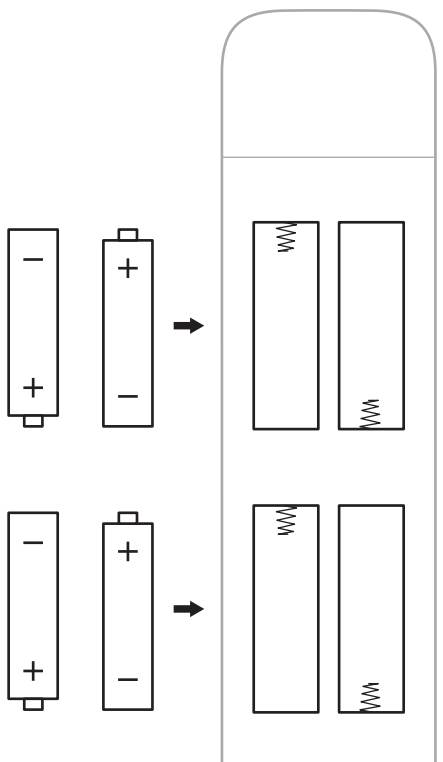

3. Wsuń pokrywę komory baterii na miejsce.

CZYSZCZENIE LISTWY DŹWIĘKOWEJ

Do czyszczenia zewnętrznych powierzchni listwy dźwiękowej należy używać dostarczonej wraz z nim ściereczki lub innej miękkiej i suchej szmatki.

PRZESTROGI:

- NIE wolno dopuścić do rozlania cieczy na urządzeniu lub przedostania się cieczy do otworów w jego obudowie.
- NIE wolno wdmuchiwać powietrza do urządzenia.
- NIE wolno używać odkurzacza do czyszczenia urządzenia.
- NIE wolno rozpylać aerozoli w pobliżu urządzenia.
- NIE wolno używać rozpuszczalników, chemikaliów ani środków czyszczących zawierających alkohol, amoniak lub materiały ściernie.
- NIE wolno dopuścić do przedostania się przedmiotów do otworów w obudowie.

CZĘŚCI ZAMIENNE I AKCESORIA

Części zamienne i akcesoria można zamówić w Dziale Obsługi Klientów firmy Bose.

Skorzystaj z następującej witryny internetowej: worldwide.Bose.com/Support/SB700

OGRANICZONA GWARANCJA

Listwa dźwiękowa jest objęta ograniczoną gwarancją. Aby uzyskać informacje dotyczące ograniczonej gwarancji, skorzystaj z witryny internetowej global.Bose.com/warranty.

Aby uzyskać instrukcje dotyczące rejestrowania produktów, skorzystaj z witryny internetowej global.Bose.com/register. Rezygnacja z rejestracji nie wpływa na uprawnienia wynikające z ograniczonej gwarancji.

PODSTAWOWE ROZWIĄZANIA

W przypadku problemów z listwą dźwiękową wykonaj następujące czynności:

- Upewnij się, że zasilacz jest podłączony do czynnego gniazda sieci elektrycznej.
- Podłącz prawidłowo wszystkie przewody.
- Sprawdź wskaźnik stanu (zobacz str. 43).
- Ustaw listwę dźwiękową w odległości 0,3–0,9 m od potencjalnych źródeł zakłóceń (takich jak routery i telefony bezprzewodowe, telewizory, kuchenki mikrofalowe itp.).
- Ustaw listwę dźwiękową w zalecanej odległości od routera bezprzewodowego lub urządzenia przenośnego, aby umożliwić jej prawidłowe funkcjonowanie.
- Ustaw listwę dźwiękową zgodnie z zaleceniami dotyczącymi wyboru lokalizacji (str. 15).

INNE ROZWIĄZANIA

Jeżeli pomimo zastosowania podstawowych rozwiązań problem wystąpi ponownie, skorzystaj z poniższej tabeli zawierającej informacje dotyczące typowych problemów i sposobów ich rozwiązywania. Jeżeli nie można rozwiązać problemu, skontaktuj się z Działem Obsługi Klientów firmy Bose.

Skorzystaj z następującej witryny internetowej: worldwide.Bose.com/contact

PROBLEM	ROZWIĄZANIE
Brak złącza HDMI eARC (ARC) albo złącza optycznego w telewizorze	Podłącz urządzenie do telewizora przy użyciu konwertera audio i oddzielnego przewodu audio, takiego jak przewód koncentryczny, przewód z wtyczkami 3,5 mm lub przewód analogowy (nieuwzględniony w pakiecie z produktem). Rodzaj konwertera i przewodu zależy od wejściowych złączy audio dostępnych w telewizorze.
Listwa dźwiękowa się nie uruchamia	Podłącz przewód zasilający do innego gniazda sieci elektrycznej. Użyj pilota do włączenia zasilania listwy dźwiękowej (zobacz str. 23). Odłącz przewody zasilające listwy dźwiękowej i opcjonalnego modułu basowego, odczekaj 30 sekund, a następnie podłącz je prawidłowo do gniazda sieci elektrycznej.

PROBLEM	ROZWIĄZANIE
Pilot działa nieprawidłowo lub nie działa	<p>Ułóż bieguny baterii oznaczone symbolami + i – zgodnie z oznaczeniami + i – wewnątrz zasobnika (zobacz str. 49).</p> <p>Jeśli przyciski funkcji dekodera telewizji kablowej/satelitarnej na pilocie zdalnego sterowania migają, baterie są rozładowane (zobacz str. 26). Wymień baterie (zobacz str. 49).</p> <p>Sprawdź, czy pilot znajduje się w odległości nie większej niż 6 m od listwy dźwiękowej.</p> <p>Upewnij się, że między pilotem a listwą dźwiękową nie znajdują się żadne przeszkody.</p> <p>Należy się upewnić, że jest wybrane prawidłowe źródło, naciskając przycisk głośności na pilocie i sprawdzając, czy miga właściwy przycisk źródła.</p> <p>Na listwie dźwiękowej należy dotknąć przycisku akcji \odot i przytrzymać go przez 5 sekund w celu sparowania pilota z listwą dźwiękową. Należy włożyć baterie do pilota (zobacz str. 49). Pilot włączy się, a jego przyciski źródła zaczną świecić.</p> <p>UWAGA: Rozwiązanie to ma zastosowanie tylko wtedy, gdy asystent głosowy nie został skonfigurowany, nie ma połączenia Ethernet lub nie ma żadnego innego połączenia sieciowego.</p>

PROBLEM	ROZWIĄZANIE
<p>Przerywany dźwięk lub brak dźwięku</p>	<p>Jeżeli biały lewy segment wskaźnika stanu jest włączony, oznacza to, że listwa dźwiękowa jest wyciszona. Naciśnij przycisk wyciszenia / anulowania wyciszenia \mathcal{R}, aby anulować wyciszenie listwy dźwiękowej.</p> <p>Upewnij się, że urządzenie przenośne nie jest wyciszone.</p> <p>Zwiększ głośność listwy dźwiękowej (zobacz str. 26) lub urządzenia przenośnego.</p> <p>Zmień źródło (zobacz str. 24).</p> <p>Odtwórz dźwięk z innej aplikacji lub usługi muzycznej.</p> <p>Jeśli dźwięk pochodzi ze źródła Wi-Fi, zresetuj router.</p> <p>Uruchom ponownie urządzenie przenośne.</p> <p>Upewnij się, że korzystasz ze zgodnego urządzenia przenośnego <i>Bluetooth</i>.</p> <p>UWAGA: Do listwy dźwiękowej nie można podłączyć słuchawek <i>Bluetooth</i>.</p> <p>Upewnij się, że przewód HDMI listwy dźwiękowej jest podłączony do złącza telewizora z oznaczeniem eARC lub ARC (Audio Return Channel), a nie do standardowego złącza HDMI. Jeżeli telewizor nie jest wyposażony w złącze HDMI eARC ani ARC, należy podłączyć listwę dźwiękową przewodem optycznym (zobacz str. 62).</p> <p>Jeżeli listwa dźwiękowa jest podłączona do złącza HDMI eARC lub ARC telewizora, należy się upewnić, że w menu systemu telewizora została włączona funkcja Consumer Electronics Control (CEC). Nazwa funkcji CEC jest zależna od modelu telewizora. Skorzystaj z podręcznika użytkownika telewizora.</p> <p>Odłącz przewód HDMI listwy dźwiękowej od złącza HDMI eARC lub ARC telewizora, a następnie podłącz go ponownie.</p> <p>Podłącz przewód optyczny do złącza telewizora z oznaczeniem Output lub OUT, a nie Input lub IN.</p> <p>Odłącz przewody zasilające listwy dźwiękowej i opcjonalnego modułu basowego, odczekaj 30 sekund, a następnie podłącz je prawidłowo do gniazda sieci elektrycznej.</p>
<p>Listwa dźwiękowa nie łączy się z modułem basowym lub głośnikami surround</p>	<p>Aby uzyskać więcej informacji, skorzystaj z podręcznika użytkownika modułu basowego lub głośników surround (zobacz str. 47).</p> <p>Upewnij się, że moduł basowy lub głośniki surround są zgodne z listwą dźwiękową (zobacz str. 47).</p> <p>Odłącz przewody zasilające listwy dźwiękowej i opcjonalnego modułu basowego, odczekaj 30 sekund, a następnie podłącz je prawidłowo do gniazda sieci elektrycznej.</p>
<p>Brak dźwięku z modułu basowego lub głośników surround</p>	<p>Upewnij się, że moduł basowy lub głośniki surround są zgodne z listwą dźwiękową (zobacz str. 47).</p> <p>Upewnij się, że aplikacja Bose Music została zaktualizowana.</p> <p>Dostosuj niskie tony w aplikacji Bose Music (zobacz str. 27).</p> <p>Zmień źródło (zobacz str. 24).</p>

PROBLEM	ROZWIĄZANIE
<p>Dźwięk jest emitowany z głośnika telewizora</p>	<p>Upewnij się, że przewód HDMI listwy dźwiękowej jest podłączony do złącza telewizora z oznaczeniem HDMI eARC lub ARC (Audio Return Channel). Jeżeli telewizor nie jest wyposażony w złącze HDMI eARC ani ARC, należy podłączyć listwę dźwiękową przewodem optycznym (zobacz str. 62).</p> <p>Wyłącz głośniki telewizora. Skorzystaj z podręcznika użytkownika telewizora.</p> <p>Jeżeli listwa dźwiękowa jest podłączona do złącza HDMI eARC lub ARC telewizora, należy się upewnić, że w menu systemu telewizora została włączona funkcja Consumer Electronics Control (CEC). Nazwa funkcji CEC jest zależna od modelu telewizora. Skorzystaj z podręcznika użytkownika telewizora.</p> <p>Odłącz przewód HDMI listwy dźwiękowej od złącza HDMI eARC lub ARC telewizora, a następnie podłącz go ponownie.</p> <p>Ustaw najniższy poziom głośności telewizora.</p> <p>Należy podłączyć listwę dźwiękową, korzystając zarówno z przewodu HDMI (zobacz str. 61), jak i przewodu optycznego (zobacz str. 62).</p>
<p>Niska jakość dźwięku lub zniekształcony dźwięk</p>	<p>Sprawdź inne źródła, jeżeli są dostępne.</p> <p>Upewnij się, że telewizor może przekazywać dźwięk przestrzenny do wyjścia. Skorzystaj z podręcznika użytkownika telewizora.</p> <p>Jeżeli dźwięk jest odtwarzany z innego urządzenia, zmniejsz głośność tego urządzenia.</p> <p>Dostosuj niskie tony w aplikacji Bose Music (zobacz str. 27).</p> <p>Wyłącz głośniki telewizora. Skorzystaj z podręcznika użytkownika telewizora.</p> <p>Przeprowadź kalibrację dźwięku ADAPTiQ (zobacz str. 20).</p>
<p>Listwa dźwiękowa nie odtwarza dźwięku z właściwego źródła lub wybiera nieprawidłowe źródło po opóźnieniu</p>	<p>Korzystając z aplikacji Bose Music, skonfiguruj opcję CEC z ustawieniem Alternatywnie.</p> <p>Wyłącz funkcję CEC w źródle (więcej informacji można znaleźć w podręczniku użytkownika źródła).</p> <p>Należy podłączyć listwę dźwiękową, korzystając zarówno z przewodu HDMI (zobacz str. 61), jak i kabla optycznego (zobacz str. 62).</p>
<p>Listwa dźwiękowa i źródło nie włączają/wyłączają się jednocześnie</p>	<p>Naciśnij na pilocie przycisk źródła, które nie jest zsynchronizowane.</p> <p>Naciśnij przycisk zasilania , aby włączyć/wyłączyć zasilanie źródła.</p>

PROBLEM	ROZWIĄZANIE
<p>Listwa dźwiękowa nie łączy się z siecią Wi-Fi</p>	<p>W aplikacji Bose Music wybierz poprawną nazwę sieci i wprowadź hasło sieciowe (z uwzględnieniem wielkich i małych liter).</p> <p>Upewnij się, że listwa dźwiękowa i urządzenie przenośne są połączone z tą samą siecią Wi-Fi.</p> <p>Jeżeli informacje sieciowe uległy zmianie, zobacz str. 19.</p> <p>Włącz obsługę sieci Wi-Fi w urządzeniu przenośnym użytym do konfiguracji.</p> <p>Zamknij inne aplikacje otwarte na urządzeniu przenośnym.</p> <p>Uruchom ponownie urządzenie przenośne i router.</p> <p>Jeżeli router obsługuje zarówno pasmo 2,4 GHz, jak i 5 GHz, upewnij się, że urządzenie przenośne i listwa dźwiękowa korzystają z tego samego pasma.</p> <p>UWAGA: Przypisz unikatową nazwę do każdego pasma, aby zminimalizować ryzyko korzystania z niewłaściwego pasma.</p> <p>Zresetuj router.</p> <p>Odłącz przewody zasilające listwy dźwiękowej i opcjonalnego modułu basowego, odczekaj 30 sekund, a następnie podłącz je prawidłowo do gniazda sieci elektrycznej. Odinstaluj aplikację Bose Music na urządzeniu przenośnym, a następnie zainstaluj ją ponownie i rozpocznij konfigurację.</p> <p>Połącz się z siecią przewodem Ethernet.</p>
<p>Listwa dźwiękowa nie łączy się z urządzeniem Bluetooth</p>	<p>Na urządzeniu przenośnym wyłącz funkcję <i>Bluetooth</i>, a następnie włącz ją ponownie. Usuń listwę dźwiękową z listy urządzeń <i>Bluetooth</i>. Ustanów połączenie ponownie (zobacz str. 39).</p> <p>Połącz inne urządzenie przenośne (zobacz str. 39).</p> <p>Upewnij się, że korzystasz ze zgodnego urządzenia przenośnego <i>Bluetooth</i>.</p> <p>UWAGA: Do listwy dźwiękowej nie można podłączyć słuchawek <i>Bluetooth</i>.</p> <p>Usuń listwę dźwiękową z listy <i>Bluetooth</i> urządzenia przenośnego i przeprowadź ponownie łączenie (zobacz str. 39).</p> <p>Wyczyść listę urządzeń listwy dźwiękowej (zobacz „Czyszczenie listy urządzeń listwy dźwiękowej” na str. 41) i przeprowadź ponownie łączenie (zobacz str. 41).</p>
<p>Listwa dźwiękowa nie przesyła strumieniowo dźwięku przy użyciu funkcji AirPlay</p>	<p>Upewnij się, że listwa dźwiękowa jest zasilana i znajduje się w zasięgu (zobacz str. 15).</p> <p>Upewnij się, że urządzenie Apple i listwa dźwiękowa są połączone z tą samą siecią Wi-Fi.</p> <p>Zaktualizuj urządzenie Apple.</p> <p>Upewnij się, że listwa dźwiękowa została zaktualizowana (zobacz str. 46).</p> <p>Jeżeli ikona AirPlay  nie jest wyświetlana w aplikacji muzycznej używanej do przesyłania strumieniowego, należy strumieniować audio z centrum sterowania.</p> <p>Aby uzyskać dodatkową pomoc, skorzystaj z witryny internetowej https://www.apple.com/airplay.</p>



PROBLEM	ROZWIĄZANIE
Aplikacja Bose Music nie działa na urządzeniu przenośnym	<p>Upewnij się, że urządzenie przenośne jest zgodne z aplikacją Bose Music i spełnia minimalne wymagania systemowe. Aby uzyskać więcej informacji, skorzystaj ze sklepu z aplikacjami w urządzeniu przenośnym.</p> <p>Odstaluj aplikację Bose Music na urządzeniu przenośnym, a następnie zainstaluj ją ponownie (zobacz str. 18).</p>
Nie można dodać listwy dźwiękowej do innego konta Bose	<p>Sprawdź w aplikacji Bose Music, czy włączono funkcję udostępniania listwy dźwiękowej.</p> <p>Upewnij się, że listwa dźwiękowa i urządzenie przenośne są połączone z tą samą siecią Wi-Fi.</p>
Asystent Alexa nie odpowiada	<p>Upewnij się, że asystent Alexa został skonfigurowany przy użyciu aplikacji Bose Music (zobacz str. 28).</p> <p>UWAGA: Listwa dźwiękowa musi być skonfigurowana i połączona z siecią Wi-Fi przy użyciu aplikacji Bose Music.</p> <p>Upewnij się, że znajdujesz się w kraju, w którym jest dostępna usługa Amazon Alexa.</p> <p>Upewnij się, że czerwony wskaźnik wyłączenia mikrofonu jest wyłączony. Aby włączyć mikrofon, zobacz str. 30.</p> <p>Połącz urządzenie przenośne z siecią Wi-Fi.</p> <p>Upewnij się, że korzystasz z najnowszej wersji aplikacji Amazon Alexa.</p> <p>Upewnij się, że urządzenie przenośne jest zgodne.</p> <p>Upewnij się, że słowo aktywujące zostało włączone (zobacz str. 29).</p> <p>Usuń asystenta Alexa z listwy dźwiękowej przy użyciu aplikacji Bose Music. Dodaj asystenta Alexa ponownie.</p> <p>Należy wypowiedzieć nazwę przypisaną w aplikacji Bose Music. Jeżeli wiele głośników ma tę samą nazwę, należy użyć nazwy przypisanej w aplikacji Alexa lub zmienić nazwę w aplikacji Bose Music.</p> <p>Jeżeli korzystasz z funkcji Voice4Video™:</p> <ul style="list-style-type: none"> • Upewnij się, że między listwą dźwiękową, telewizorem i/lub dekoderny telewizji kablowej lub satelitarnej nie znajdują się żadne przeszkody. • Upewnij się, że lista dźwiękowa jest podłączona przewodem HDMI (zobacz str. 61). • Upewnij się, że ta funkcja została skonfigurowana przy użyciu aplikacji Bose Music i podłączono telewizor i/lub dekoderny telewizji kablowej lub satelitarnej. • Upewnij się, że wprowadzono kod pocztowy i usługodawcę dla dekodera telewizji kablowej/satelitarnej. <p>Aby uzyskać dodatkową pomoc, skorzystaj z następującej witryny internetowej: https://www.amazon.com/usealexa</p>

PROBLEM	ROZWIĄZANIE
Asystent Google nie odpowiada	<p>Upewnij się, że Asystent Google został skonfigurowany za pośrednictwem aplikacji Bose Music (zobacz str. 28).</p> <p>Połącz urządzenie przenośne z siecią Wi-Fi.</p> <p>Upewnij się, że Asystent Google jest obsługiwany w danym kraju.</p> <p>Upewnij się, że korzystasz z najnowszej wersji aplikacji Asystent Google.</p> <p>Upewnij się, że urządzenie przenośne jest zgodne.</p> <p>Usuń Asystenta Google z listwy dźwiękowej przy użyciu aplikacji Bose Music. Następnie ponownie dodaj Asystenta Google.</p> <p>Wybierz usługę Pandora lub Spotify jako domyślną usługę audio (zobacz str. 35).</p> <p>Koniecznie skorzystaj z konta usługi audio, które jest używane w aplikacjach Bose Music i Asystent Google.</p> <p>Asystent Google nie obsługuje niektórych żądań użytkownika. Okresowo dodawane są nowe funkcje.</p> <p>Aby uzyskać dodatkową pomoc, skorzystaj z witryny internetowej https://support.google.com/assistant.</p>
Zmiana ustawień wyników osobistych Asystenta Google	<p>Aby wyłączyć wyniki osobiste lub zmienić konto dla wyników osobistych, należy użyć menu Ustawienia w aplikacji Asystent Google.</p>
Ustawienie wstępne nie działa	<p>Upewnij się, że ustawienie wstępne zostało skonfigurowane (zobacz str. 36).</p>
Lista dźwiękowa nie łączy się z głośnikiem Bose Bluetooth SoundLink lub słuchawkami Bose	<p>Upewnij się, że głośnik lub słuchawki są zasilane, znajdują się w odległości nie większej niż 9 m od listwy dźwiękowej i są gotowe do połączenia. Aby uzyskać więcej informacji, skorzystaj z podręcznika użytkownika danego urządzenia.</p>
Listwa dźwiękowa nie jest ponownie łączona z uprzednio połączonym głośnikiem Bose Bluetooth SoundLink	<p>Korzystając z elementów sterujących głośnika, przełączaj cyklicznie pozycje listy urządzeń do chwili, gdy usłyszysz nazwę listwy dźwiękowej. Aby uzyskać instrukcje specyficzne dla produktu, skorzystaj z podręcznika użytkownika danego głośnika.</p>
Listwa dźwiękowa nie jest ponownie łączona z uprzednio połączonymi słuchawkami Bose Headphones	<p>Ustanów połączenie przy użyciu aplikacji Bose Music. Ta opcja jest dostępna w menu Ustawienia.</p>

PROBLEM	ROZWIĄZANIE
Opóźnienie audio po połączeniu głośnika Bose Bluetooth SoundLink lub słuchawek Bose	<p>Niektóre głośniki lub słuchawki nie odtwarzają dźwięku z pełną synchronizacją po połączeniu do listwy dźwiękowej. Aby sprawdzić, czy dany produkt jest zgodny, skorzystaj z następującej witryny internetowej: worldwide.Bose.com/Support/Groups</p> <p>Zainstaluj dostępne aktualizacje oprogramowania głośnika lub słuchawek. Aby sprawdzić dostępność aktualizacji, otwórz na urządzeniu przenośnym aplikację Bose odpowiednią dla danego produktu lub wyświetl na komputerze witrynę internetową btu.Bose.com.</p>

RESETOWANIE LISTWY DŹWIĘKOWEJ

Reset do ustawień fabrycznych spowoduje wyczyszczenie wszystkich ustawień źródeł, głośności, sieci i kalibracji dźwięku ADAPTIQ z listwy dźwiękowej oraz przywrócenie oryginalnych ustawień fabrycznych.

1. Naciśnij równocześnie przycisk zasilania  i przycisk przeskakiwania do przodu  na pilocie zdalnego sterowania i przytrzymaj je przez 5 sekund do chwili, gdy biały wskaźnik stanu zamiga dwa razy, a następnie zaniknie do czerni.

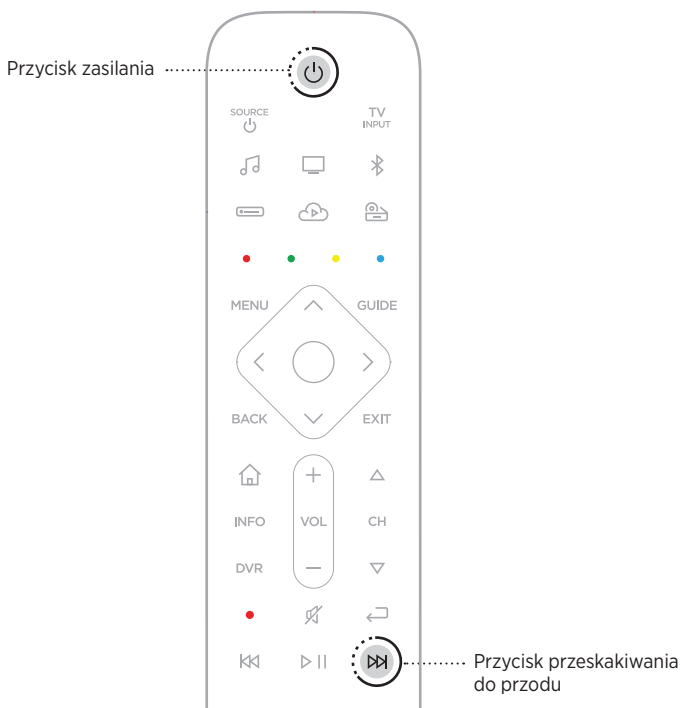

Listwa dźwiękowa zostanie ponownie uruchomiona. Po ukończeniu resetowania bursztynowy wskaźnik stanu zostanie włączony.

2. Aby przywrócić ustawienia sieciowe i audio listwy dźwiękowej, wykonaj następujące czynności:
 - a. Uruchom aplikację Bose Music na urządzeniu przenośnym i dodaj listwę dźwiękową do swojej sieci (zobacz str. 19).
 - b. Uruchom kalibrację dźwięku ADAPTIQ przy użyciu aplikacji Bose Music.

SPOSOBY PODŁĄCZANIA

Listwę dźwiękową należy podłączyć do telewizora, korzystając z jednego z poniższych sposobów:

Opcja 1 (zalecana): HDMI eARC lub ARC (Audio Return Channel)

Opcja 2: przewód optyczny

UWAGA: Zalecaną opcją jest podłączenie listwy dźwiękowej do złącza HDMI eARC lub ARC telewizora za pomocą przewodu HDMI.

1. Zlokalizuj na tylnym panelu telewizora złącza **HDMI IN** i **Audio OUT** (cyfrowe).

UWAGA: Panel złączy telewizora może różnić się od przedstawionego. Należy kierować się kształtem złącza.

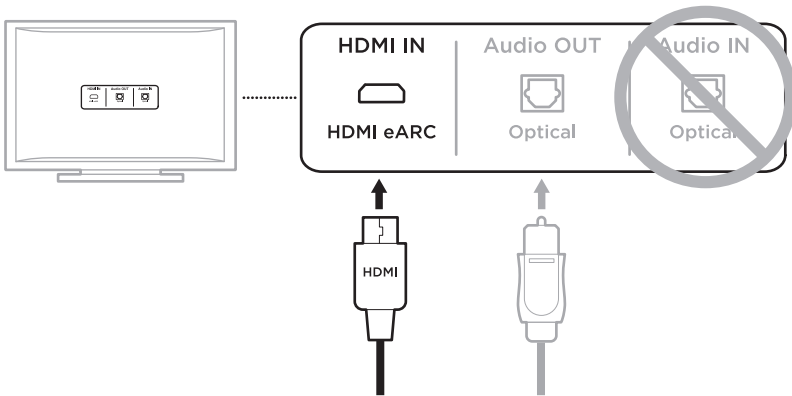

Opcja 1 (zalecana)
HDMI eARC lub ARC: Do tego połączenia należy użyć przewodu HDMI.

Opcja 2
Przewód optyczny: Jeżeli telewizor nie jest wyposażony w złącze HDMI eARC ani ARC, użyj przewodu optycznego do tego połączenia.

2. Wybierz przewód audio.

PODŁĄCZANIE LISTWY DŹWIĘKOWEJ DO TELEWIZORA

Po wybraniu przewodu audio należy podłączyć listwę dźwiękową do telewizora.

Opcja 1 (zalecana): HDMI eARC lub ARC

1. Podłącz jeden koniec przewodu HDMI do złącza **HDMI eARC** lub **ARC** telewizora.

UWAGA: Należy się upewnić, że przewód HDMI jest podłączony do złącza HDMI eARC lub ARC telewizora, a nie do standardowego złącza HDMI. Jeżeli telewizor nie ma złącza HDMI eARC ani ARC, należy sprawdzić informacje we właściwej sekcji (zobacz str. 62).

2. Podłącz drugi koniec przewodu do złącza **HDMI (ARC)** listwy dźwiękowej.

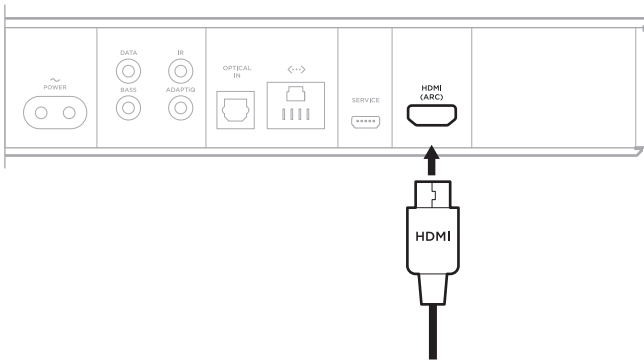

Opcja 2: przewód optyczny

Jeżeli telewizor nie jest wyposażony w złącze HDMI eARC ani ARC, do podłączenia listwy dźwiękowej należy użyć kabla optycznego.

1. Zdejmij kołpaki ochronne z obu zakończeń przewodu optycznego.

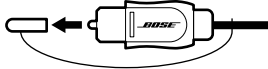

PRZESTROGA: Wkładanie wtyczki w złym ustawieniu może spowodować uszkodzenie wtyczki i złącza.

2. Podłącz jeden koniec przewodu optycznego do złącza **Optical OUT** telewizora.
3. Chwyć wtyczkę na drugim zakończeniu przewodu optycznego.
4. Dopasuj wtyczkę do złącza **OPTICAL IN** listwy dźwiękowej i włóż ją ostrożnie.

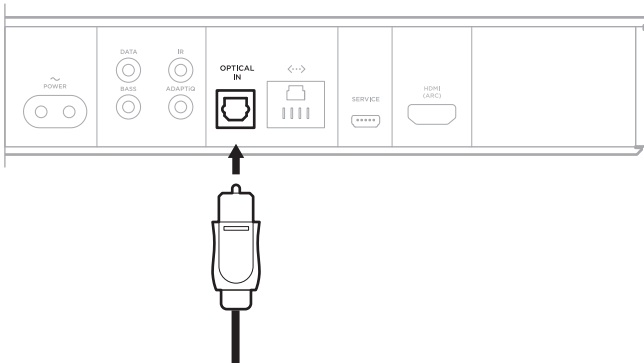



UWAGA: Osłona złącza odchyła się do wewnątrz podczas wkładania wtyczki.

5. Zdecydowanie wcisnij wtyczkę do złącza, tak aby została zablokowana w odpowiednim położeniu.



SPRAWDZANIE DŹWIĘKU

UWAGA: Aby zapobiec zniekształceniu dźwięku, należy wyłączyć głośniki telewizora. Aby uzyskać więcej informacji, skorzystaj z podręcznika użytkownika telewizora.

1. Włącz zasilanie telewizora.
 2. Jeżeli używany jest dekodер telewizji kablowej/satelitarnej lub inne źródło dodatkowe:
 - a. Włącz zasilanie tego źródła.
 - b. Wybierz odpowiednie wejście telewizora.
 3. Jeżeli listwa dźwiękowa nie jest włączona, naciśnij przycisk zasilania  na pilocie. Listwa dźwiękowa będzie odtwarzać sygnał dźwiękowy.
 4. Naciśnij przycisk wyciszenia / anulowania wyciszenia .
- Telewizor i listwa dźwiękowa nie będą odtwarzać sygnału dźwiękowego.

UWAGA: Jeżeli nie słychać dźwięku z listwy dźwiękowej lub słychać dźwięk z głośników telewizora, zobacz str. 54.

Leia e guarde todas as instruções de segurança, proteção e uso importantes.

CE A Bose Corporation declara pela presente que este produto está de acordo com os requisitos essenciais, bem como outras provisões relevantes, da Diretiva 2014/53/UE e todos os outros requisitos de diretivas aplicáveis da União Europeia. O texto completo da Declaração de Conformidade encontra-se em www.Bose.com/compliance

Instruções de segurança importantes

1. Leia estas instruções.
2. Guarde estas instruções.
3. Obedeça a todos os avisos.
4. Siga todas as instruções.
5. Não use este equipamento perto da água.
6. Limpe apenas com um pano seco.
7. Não obstrua as aberturas de ventilação. Instale de acordo com as instruções do fabricante.
8. Não o instale próximo a fontes de calor, como radiadores, registros de calor, fogões ou outros equipamentos (incluindo amplificadores) que produzam calor.
9. Proteja o cabo de alimentação para evitar que ele seja pisado ou danificado, particularmente próximo aos plugues, às tomadas e no ponto onde saem dos equipamentos.
10. Use apenas acessórios especificados pelo fabricante.
11.  Utilize apenas com o carrinho, estrutura, tripé, suporte ou mesa especificada pelo fabricante, ou vendida com o aparelho. Se utilizar um carrinho, tenha cuidado quando o deslocar com o aparelho para evitar que bascule e possa causar ferimentos.
12. Desligue este equipamento da tomada durante trovoadas ou quando não for usá-lo durante muito tempo.
13. Deixe todo e qualquer reparo a cargo de profissionais qualificados. A assistência é necessária quando o equipamento tiver sido danificado de qualquer forma, como se o cabo ou plugue da fonte de alimentação tiver sido danificado, se líquidos ou objetos tiverem caído para dentro do equipamento, o aparelho tiver sido exposto à chuva ou umidade, não funcionar normalmente, ou tiver caído.

CUIDADOS/ADVERTÊNCIAS



Este símbolo no produto significa que há tensão perigosa não isolada no compartimento do produto que pode apresentar risco de choque elétrico.



Este símbolo no produto significa que há instruções de operação e manutenção importantes neste manual.



Contém peças pequenas que podem apresentar perigo de engasgo. Não recomendado para menores de 3 anos.



Este produto contém material magnético. Consulte seu médico para saber se isso pode afetar seu dispositivo médico implantável.



Este produto contém uma superfície de vidro temperado. Tenha cuidado para evitar impacto. Em caso de quebra, tenha cuidado ao manusear o vidro quebrado.

- Para reduzir o risco de incêndio ou choque elétrico, NÃO exponha o produto à chuva, líquidos ou umidade.
- NÃO exponha este produto a goteiras ou respingos, nem coloque objetos de conteúdo líquido, como vasos, sobre ou próximo ao produto.
- Mantenha o produto longe do fogo e de fontes de calor. NÃO coloque fontes de chama aberta, como velas acesas, sobre ou próximo do equipamento.
- NÃO faça alterações não autorizadas a este produto.
- NÃO use o produto em veículos ou barcos.
- Nos casos em que o plugue de conexão à tomada elétrica ou uma extensão de tomadas seja usada como dispositivo de desconexão, o dispositivo deverá permanecer facilmente acessível.



仅适用于 2000 m 以下地区安全使用

Usar somente em altitude inferior a 2000 metros.

- A bateria fornecida com este produto pode apresentar um risco de incêndio ou queimadura química se tratada incorretamente.
- Caso haja vazamento da bateria, não deixe que o líquido entre em contato com a pele ou com a região dos olhos. Se houver contato, procure um médico.
- Não exponha produtos que contêm baterias/pilhas ao calor excessivo (ex.: armazenamento sob a luz solar direta, fogo ou afins).
- Use somente as ferragens de montagem a seguir para montar este produto: Bose Soundbar Wall Bracket.

OBSERVAÇÃO: Este equipamento foi testado e considerado em conformidade com os limites para dispositivos digitais da classe B, de acordo com a Parte 15 das normas da FCC. Esses limites são determinados para garantir uma proteção razoável contra interferências prejudiciais em instalações residenciais. Este equipamento gera, usa e pode emitir energia de radiofrequência e, se não for instalado e utilizado de acordo com as instruções, poderá causar interferência prejudicial às comunicações de rádio. Porém, não há garantias de que não haverá interferência em determinada instalação. Se este equipamento causar interferência prejudicial à recepção dos sinais de rádio ou televisão, o que poderá ser determinado desligando e religando este equipamento, recomendamos que o usuário tente corrigir a interferência recorrendo a uma ou mais das seguintes medidas:

- Mude a orientação ou posição da antena receptora.
- Aumente a distância entre o equipamento e o receptor.
- Conecte o equipamento a uma tomada de um circuito diferente daquele ao qual o receptor está conectado.
- Consulte o revendedor ou um técnico especialista em rádio/TV para obter ajuda.

Alterações ou modificações não expressamente aprovadas pela Bose Corporation poderão anular a autoridade do usuário para usar este equipamento.

Este dispositivo está de acordo com a parte 15 do regulamento da FCC e com os padrões de RSS isentos de licença da ISED Canada. O funcionamento está sujeito a estas duas condições: (1) Este equipamento não pode causar interferência prejudicial, e (2) este equipamento deve aceitar qualquer interferência recebida, incluindo interferência que possa causar funcionamento indesejado.

Este dispositivo está de acordo com os limites de exposição de radiação que a FCC e a ISED Canada estabeleceram para a população geral. Este equipamento deve ser instalado e operado com uma distância mínima de 20 cm entre o transmissor e o seu corpo. Este transmissor não deve estar no mesmo local ou funcionando em conjunto com qualquer outra antena ou transmissor.

Este dispositivo, para funcionar na faixa de frequência de 5150 a 5250 MHz, é apenas para uso em ambientes internos para reduzir o potencial para interferência prejudicial a outros sistemas satélite móveis co-canal.

CAN ICES-3(B)/NMB-3(B)

O produto, de acordo com a Diretiva de Requisitos de Ecodesign para Produtos Relacionados à Energia 2009/125/CE, está em conformidade com as normas ou documentos a seguir: Regulamento (CE) N° 1275/2008, conforme corrigido pelo Regulamento (UE) N° 801/2013.

Informações de estado de energia necessárias	Modos de energia	
	Espera*	Espera em rede
O consumo de energia no modo especificado, em uma entrada de 230 V/50 Hz	< 0,5 W	todos os tipos de rede ≤ 2,0 W
Tempo após o qual o equipamento entra automaticamente no modo	< 2,5 horas	≤ 20 minutos
Consumo de energia no modo de espera em rede se todas as portas de rede com fio estiverem conectadas e todas as portas de rede sem fio estiverem ativadas, em uma entrada de 230 V/50 Hz	N/A	≤ 2,0 W
Procedimentos de desativação/ativação da porta de rede. A desativação de todas as redes ativará o modo de espera.* * Antes de desativar redes ou entrar no modo de espera, use o botão para ligar/desligar o microfone para garantir que o microfone esteja ligado (a luz vermelha do indicador estará apagada).	Wi-Fi®: Desative pressionando os botões Bose Music e Avançar no controle remoto simultaneamente. Repita para ativar. Bluetooth®: Desative apagando a lista de emparelhamento pressionando o botão <i>Bluetooth®</i> no controle remoto por 10 segundos. Ative emparelhando com uma fonte <i>Bluetooth®</i> . Ethernet: Desative removendo o cabo Ethernet. Ative inserindo o cabo Ethernet.	

Para a Europa:

Faixas de frequência de funcionamento de 2400 a 2483,5 MHz, de 5150 a 5350 MHz e de 5470 a 5725 MHz.

Potência de transmissão máxima inferior a 20 dBm EIRP.

Faixa de frequência de funcionamento: de 5725 a 5850 MHz.

Potência de transmissão máxima inferior a 14 dBm (25 mW) PRIE.

A potência de transmissão máxima deve ser inferior aos limites regulamentados de forma que o teste SAR não seja necessário e isento de acordo com os regulamentos aplicáveis.

Este dispositivo é restrito ao uso em ambientes internos quando em funcionamento na faixa de frequência de 5150 a 5350 MHz em todos os Estados Membros da União Europeia listados na tabela.

									
BE	DK	IE	UK	FR	CY	SK	HU	AT	SE
BG	DE	PT	EL	HR	LV	LT	MT	PL	
CZ	EE	FI	ES	IT	RO	LU	NL	SI	



Este símbolo indica que o produto não deve ser descartado com o lixo doméstico e deve ser entregue em um local de coleta apropriado para reciclagem. O descarte adequado e a reciclagem ajudam a proteger os recursos naturais, a saúde humana e o meio ambiente. Para obter mais informações sobre o descarte e a reciclagem deste produto, entre em contato com a prefeitura, o serviço de descarte, o serviço de coleta de lixo do local ou a loja onde você comprou este produto.

Regulamentação de Gerenciamento de Dispositivos de Radiofrequência de Baixa Potência

Artigo XII

De acordo com a “Regulamentação de Gerenciamento de Dispositivos de Radiofrequência de Baixa Potência”, sem permissão concedida pela NCC, nenhuma empresa, organização ou usuário tem autorização para mudar a frequência, aumentar a potência de transmissão ou alterar as características originais ou o desempenho de um dispositivo de radiofrequência de baixa potência aprovado.

Artigo XIV

Dispositivos de radiofrequência de baixa potência não devem comprometer a segurança de aeronaves nem interferir em comunicações legítimas; se isso for descoberto, o usuário deverá cessar imediatamente a operação do dispositivo até que não haja interferências. As comunicações legítimas supracitadas referem-se às comunicações de rádio operadas em conformidade com a Lei de Telecomunicações.

Os dispositivos de radiofrequência de baixa potência têm de ser susceptíveis à interferência de comunicações legítimas ou dispositivos ISM irradiados por ondas de rádio.



Descarte pilhas e baterias usadas de forma responsável, de acordo com os regulamentos locais.
Não as incinere.

Tabela de restrição de substâncias perigosas da China

Nomes e conteúdo de substâncias ou elementos tóxicos ou perigosos						
	Substâncias e elementos tóxicos ou perigosos					
Nome da peça	Chumbo (Pb)	Mercurio (Hg)	Cádmio (Cd)	Hexavalente (Cr(VI))	Bifenilos polibromados (PBB)	Éter difenílico polibromado (PBDE)
Placas de circuitos integrados	X	0	0	0	0	0
Peças metálicas	X	0	0	0	0	0
Peças de plástico	0	0	0	0	0	0
Alto-falantes	X	0	0	0	0	0
Cabos	X	0	0	0	0	0
Esta tabela foi elaborada de acordo com as disposições da norma SJ/T 11364.						
O: Indica que esta substância tóxica ou perigosa contida em todos os materiais homogêneos desta peça está abaixo do limite em GB/T 26572.						
X: Indica que esta substância tóxica ou perigosa contida em pelo menos um dos materiais homogêneos utilizados nesta peça está acima do limite em GB/T 26572.						

Tabela de restrição de substâncias perigosas de Taiwan

Nome do equipamento: Alto-falante ativo, designação de tipo: 425842						
	Substâncias restritas e seus símbolos químicos					
Unidade	Chumbo (Pb)	Mercurio (Hg)	Cádmio (Cd)	Cromo hexavalente (Cr+6)	Bifenilos polibromados (PBB)	Éteres difenílicos polibromados (PBDE)
Placas de circuitos integrados	-	o	o	o	o	o
Peças metálicas	-	o	o	o	o	o
Peças de plástico	o	o	o	o	o	o
Alto-falantes	-	o	o	o	o	o
Cabos	-	o	o	o	o	o
Observação 1: "o" indica que a percentagem de conteúdo da substância restrita não excede a percentagem do valor de referência de presença.						
Observação 2: "-" indica que a substância restrita corresponde à isenção.						

Data de fabricação: O oitavo dígito no número de série indica o ano de fabricação: “0” corresponde a 2010 ou 2020.

Importador na China: Bose Electronics (Shanghai) Company Limited, Part C, Plant 9, No. 353 North Riyang Road, China (Shanghai) Pilot Free Trade Zone

Importador na CE: Bose Products B.V., Gorslaan 60, 1441 RG Purmerend, The Netherlands

Importador em Taiwan: Bose Taiwan Branch, 9F-A1, No. 10, Section 3, Minsheng East Road, Taipei City 104, Taiwan – Número de telefone: +886-2-2514 7676

Importador no México: Bose de México, S. de R.L. de C.V., Paseo de las Palmas 405-204, Lomas de Chapultepec, 11000 México, D.F. Número de telefone: +5255 (5202) 3545

Entrada nominal: 100-240 V ~ 50/60 Hz, 65 W

O identificador CMIIT encontra-se no rótulo do produto na parte traseira da barra de som.

Preencha e guarde para referência futura

Os números de série e de modelo encontram-se na parte traseira da barra de som.

Número de série: _____

Número do modelo: _____

Guarde a nota fiscal do produto junto com seu manual do proprietário. Agora é uma boa hora para registrar seu produto Bose. Você pode fazer isso com facilidade acessando global.Bose.com/register

Informações sobre segurança



Este produto é capaz de receber atualizações automáticas de segurança da Bose. Para receber atualizações automáticas de segurança, conclua o processo de configuração do produto no aplicativo Bose Music e conecte o produto à Internet. **Se você não concluir o processo de configuração, será responsável por instalar as atualizações de segurança que a Bose tornar disponível.**

Amazon, Alexa, Amazon Music e todos os logotipos relacionados são marcas comerciais da Amazon, Inc. ou de suas afiliadas.

Apple, o logotipo da Apple, Apple Music e AirPlay são marcas comerciais da Apple Inc., registradas nos EUA e em outros países. App Store é uma marca de serviço da Apple Inc.

O uso do selo "Works with Apple" significa que um acessório foi projetado para funcionar especificamente com a tecnologia identificada no selo e foi certificado pelo desenvolvedor como estando de acordo com os padrões de desempenho da Apple.

A marca nominativa e os logotipos *Bluetooth*® são marcas comerciais registradas pertencentes à Bluetooth SIG, Inc. e qualquer utilização de tais marcas pela Bose Corporation é feita sob licença.

 Fabricado sob licença da Dolby Laboratories. Dolby, Dolby Audio e o símbolo de duplo D são marcas comerciais da Dolby Laboratories Licensing Corporation.

 Para patentes da DTS, consulte <http://patents.dts.com>. Fabricado sob licença da DTS, Inc. DTS, Digital Surround e o logotipo DTS são marcas comerciais ou marcas registradas da DTS, Inc. nos Estados Unidos e/ou em outros países. © 2020 DTS, Inc. TODOS OS DIREITOS RESERVADOS.

Google, Google Play e o logotipo do Google Play são marcas comerciais da Google LLC.

 Os termos HDMI, HDMI High-Definition Multimedia Interface e o logotipo HDMI são marcas comerciais ou marcas comerciais registradas da HDMI Licensing Administrator, Inc.

Este produto contém o serviço iHeartRadio. iHeartRadio é uma marca registrada da iHeartMedia, Inc.

Este produto é protegido por determinados direitos de propriedade intelectual da Microsoft. São proibidos o uso e a distribuição de tais tecnologias fora deste produto sem uma licença da Microsoft.

QuickSet é uma marca comercial registrada da Universal Electronics Inc. nos Estados Unidos e internacionalmente. © UEI 2000-2020

Pandora é uma marca comercial ou registrada da Pandora Media, Inc. usada com permissão.

Este produto inclui o software Spotify, que está sujeito às licenças de terceiros encontradas aqui: www.spotify.com/connect/third-party-licenses

Spotify é uma marca registrada da Spotify AB.



Wi-Fi é uma marca registrada da Wi-Fi Alliance®.

Acoustimass, ADAPTiQ, Bose, Bose Bass Module, Bose Music, Bose Noise Cancelling Headphones, Bose Smart Soundbar, Bose Soundbar, Bose Soundbar Universal Remote, Bose Soundbar Wall Bracket, Bose Surround Speakers, QuietComfort, SimpleSync, SoundLink, SoundLink Revolve, Virtually Invisible e Voice4Video são marcas comerciais da Bose Corporation.

Sede da Bose Corporation: 1-877-230-5639

© 2020 Bose Corporation. Nenhuma parte deste documento pode ser reproduzida, modificada, distribuída ou utilizada de qualquer outra forma sem a prévia autorização por escrito.

Para ver as concessões de licença que se aplicam aos pacotes de software de terceiros incluídos como componentes do produto Bose Smart Soundbar 700:

1. No controle remoto, pressione o botão *Bluetooth*  e o botão Retroceder  por 5 segundos.
2. Conecte um cabo USB ao conector SERVICE na traseira da barra de som.
3. Conecte a outra extremidade do cabo a um computador.
4. No computador, digite <http://203.0.113.1/opensource> em uma janela do navegador, para exibir o EULA e a concessão de licença.

O QUE HÁ NA EMBALAGEM

Conteúdo	14
----------------	----

INSTALAÇÃO DA BARRA DE SOM

Recomendações	15
Montagem da barra de som na parede.....	16

LIGAR

Conexão da barra de som à alimentação.....	17
Rede em espera.....	17

CONFIGURAÇÃO COM O APLICATIVO BOSE MUSIC

Baixar o aplicativo Bose Music	18
--------------------------------------	----

USUÁRIOS EXISTENTES DO APLICATIVO BOSE MUSIC

Adicionar a barra de som a uma conta existente	19
Conectar-se a outra rede Wi-Fi®	19

CALIBRAÇÃO DE ÁUDIO ADAPTIQ

Executar a calibração de áudio ADAPTIQ	20
--	----

CONTROLES DA BARRA DE SOM

Controles de assistente de voz.....	21
Funções do controle remoto.....	22
Ligar	23
Fontes	24
Predefinições.....	25
Reprodução multimídia, canais e volume	26
Funções de TV a cabo/satélite.....	27
Ajustar o grave.....	27
Programar um controle remoto de outra marca	27

ASSISTENTE DE VOZ

Opções de assistente de voz.....	28
Configurar o assistente de voz.....	28
Acessar a Amazon Alexa	29
Usar a sua voz.....	29
Usar os controles da barra de som.....	30
Controlar o áudio com o Voice4Video™.....	31
Configurar o Voice4Video™.....	31
Acessar o Google Assistente.....	33
Use sua voz	33
Usar os controles da barra de som.....	34
Reprodução de música com o Google Assistente	35
Escolher um serviço de áudio padrão.....	35

PERSONALIZAÇÃO DE PREDEFINIÇÕES

Configurar uma predefinição	36
Reproduzir uma predefinição	38

CONEXÕES *BLUETOOTH*®

Conectar um dispositivo móvel.....	39
Desconectar um dispositivo móvel.....	40
Reconectar um dispositivo móvel.....	40
Conectar um dispositivo móvel adicional	41
Apagar a lista de dispositivos da barra de som	41

TRANSMITIR ÁUDIO COM O AIRPLAY

Transmitir áudio da Central de Controle.....	42
Transmitir áudio de um aplicativo.....	42

STATUS DA BARRA DE SOM

Status do Wi-Fi.....	43
Status do <i>Bluetooth</i>	43
Status do assistente de voz.....	44
Indicador de microfone desligado.....	44
Reprodução multimídia e volume.....	45
Status da atualização e do erro.....	45

RECURSOS AVANÇADOS

Atualizar a barra de som.....	46
Desativar/ativar o recurso Wi-Fi.....	46

CONECTAR OS PRODUTOS BOSE

Conectar acessórios.....	47
Conectar um alto-falante Bose SoundLink <i>Bluetooth</i> ou fones de ouvido Bose.....	47
Benefícios.....	47
Produtos compatíveis.....	47
Conectar usando o aplicativo Bose Music.....	48
Reconectar um alto-falante Bose SoundLink <i>Bluetooth</i> ou fones de ouvido Bose.....	48

CUIDADOS E MANUTENÇÃO

Instalar as pilhas do controle remoto.....	49
Limpar a barra de som.....	50
Peças de reposição e acessórios.....	50
Garantia limitada.....	50

RESOLUÇÃO DE PROBLEMAS

Experimente estas soluções primeiro.....	51
Outras soluções.....	51
Restaurar a barra de som.....	59

APÊNDICE: REFERÊNCIA DE CONFIGURAÇÃO

Opções de conexão	60
Conectar a barra de som à sua TV.....	61
Opção 1 (preferencial): HDMI eARC ou ARC	61
Opção 2: Cabo óptico.....	62
Verificar o áudio	63

CONTEÚDO

Confirme se as seguintes peças estão incluídas:

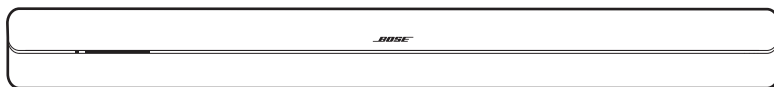

Bose Smart Soundbar 700



Controle remoto universal Bose



Pilhas AA (4)

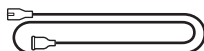

Cabo de alimentação*

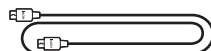

Cabo HDMI

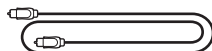

Cabo óptico



Pano de limpeza



Fone de ouvido ADAPTiQ

*Pode ser fornecido com vários cabos de alimentação. Use o cabo de alimentação próprio para sua região.

OBSERVAÇÃO: Se qualquer parte do produto estiver danificada ou se o vidro da barra de som estiver quebrado, NÃO a utilize. Contate seu fornecedor autorizado Bose ou o serviço de atendimento ao cliente da Bose.

Visite: [worldwide.Bose.com/Support/SB700](https://www.worldwide.Bose.com/Support/SB700)

RECOMENDAÇÕES

Para o melhor desempenho, siga estas recomendações quando for instalar a barra de som:

- NÃO coloque objetos em cima da barra de som.
- Para evitar interferência sem fio, mantenha outros equipamentos sem fio a 0,3 – 0,9 m de distância da barra de som. Coloque a barra de som fora e afastada de armários de metal, longe de quaisquer outros componentes de áudio/vídeo e fontes diretas de calor.
- Coloque a barra de som diretamente abaixo (preferencialmente) e acima da TV, com a grade voltada para o ambiente.
- Coloque a barra de som sobre os pés de borracha em uma superfície estável e nivelada. Para garantir a sustentação adequada, os dois pés devem ficar apoiados na superfície. A vibração pode fazer com que a barra de som se mova, especialmente em superfícies lisas como mármore, vidro ou madeira altamente polida.
- Mantenha o lado traseiro da barra de som a pelo menos 1 cm de qualquer outra superfície. Bloquear as portas desse lado afeta o desempenho acústico.
- Verifique se há uma tomada elétrica (CA) por perto.
- Para se obter a melhor qualidade de som, NÃO coloque a barra de som em um armário embutido ou diagonalmente em um canto.
- Se você for colocar a barra de som em uma prateleira ou estante de TV, posicione a frente da barra de som o mais próximo possível da borda dianteira da prateleira ou estante para ter o desempenho acústico ideal.

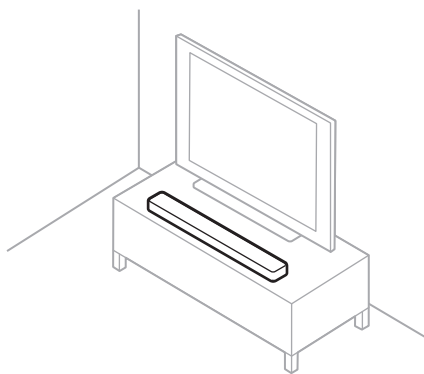

CUIDADO: NÃO apoie a barra de som na sua frente, parte posterior ou superior durante o uso.

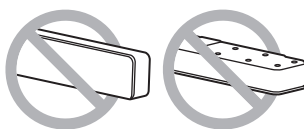

MONTAGEM DA BARRA DE SOM NA PAREDE

Você pode montar a barra de som na parede. Para comprar o Bose Soundbar Wall Bracket, entre em contato com um revendedor Bose autorizado.

Visite: worldwide.Bose.com/Support/SB700

CUIDADO: NÃO utilize nenhum outro equipamento para montar a barra de som.

CONEXÃO DA BARRA DE SOM À ALIMENTAÇÃO

1. Conecte o cabo de alimentação ao conector **POWER** na traseira da barra de som.
2. Conecte a outra extremidade do cabo de alimentação a uma tomada elétrica de rede (CA).

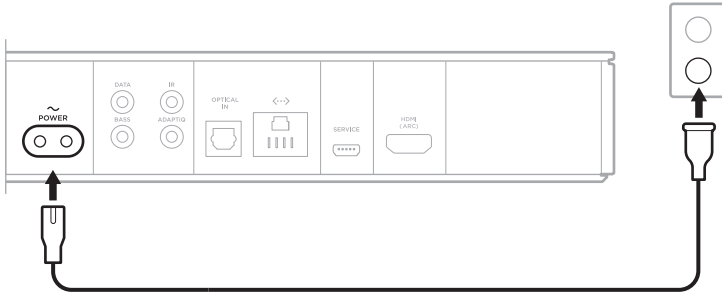

A barra de som é ligada, e a barra de luz acende em âmbar sólido.

REDE EM ESPERA

A barra de som muda para o modo de rede em espera quando o áudio for interrompido e você não pressionar os botões por 20 minutos. Para despertar a barra de som do modo de rede em espera:

- Reproduza ou retome o áudio usando seu dispositivo móvel ou o aplicativo Bose Music.
- Fale com a Amazon Alexa ou com o Google Assistente.
- No controle remoto, pressione o botão Liga/Desliga , o botão de uma fonte (consulte a página 24) ou o botão Bose Music e depois um botão de predefinição (consulte a página 25).

OBSERVAÇÕES:

- Para acessar o assistente de voz no modo de rede em espera, certifique-se de que a barra de som esteja configurada, usando o aplicativo Bose Music, e que o microfone esteja ligado (consulte a página 28).
- Você também pode desativar o timer do modo de espera usando o aplicativo Bose Music.

O aplicativo Bose Music permite configurar e controlar a barra de som a partir do seu dispositivo móvel, como um smartphone ou tablet.

Usando o aplicativo, é possível transmitir música, configurar e alterar predefinições, adicionar serviços de música, explorar estações de rádio da Internet, configurar a Amazon Alexa ou o Google Assistente e gerenciar as configurações da barra de som.

OBSERVAÇÃO: Se você já criou uma conta da Bose no aplicativo Bose Music para outro produto Bose, consulte “Usuários existentes do aplicativo Bose Music” na página 19.

BAIXAR O APLICATIVO BOSE MUSIC

1. Em seu dispositivo móvel, baixe o aplicativo Bose Music.





2. Siga as instruções do aplicativo.

ADICIONAR A BARRA DE SOM A UMA CONTA EXISTENTE

No aplicativo Bose Music, vá para a tela Meus produtos e adicione o Bose Smart Soundbar 700.

CONECTAR-SE A OUTRA REDE WI-FI

Conecte-se a outra rede, caso o nome ou a senha da sua rede tenha mudado, ou caso queira alterar ou adicionar outra rede.

1. No controle remoto, pressione o botão TV  e o botão Retroceder , até a barra de luz acender na cor âmbar.
2. Em seu dispositivo móvel, abra as configurações Wi-Fi.
3. Selecione Bose Soundbar 700.
4. Abra o aplicativo Bose Music e siga as instruções por ele veiculadas.

OBSERVAÇÃO: Se o aplicativo não solicitar a configuração, vá para a tela Meus produtos e adicione sua barra de som.

Depois que você configurar a barra de som usando o aplicativo Bose Music, o aplicativo solicitará a execução da calibração de áudio ADAPTIQ para garantir o melhor desempenho acústico. A calibração de áudio ADAPTIQ personaliza o som do sistema para a acústica de sua área de audição usando cinco medições de áudio. Para executar uma calibração de áudio, você precisará de dez minutos quando o ambiente estiver silencioso.

Durante a calibração de áudio ADAPTIQ, um microfone na parte superior do fone de ouvido ADAPTIQ (fornecido com a barra de som) mede as características acústicas do seu ambiente para determinar a qualidade de som ideal.

EXECUTAR A CALIBRAÇÃO DE ÁUDIO ADAPTIQ

Se mais tarde conectar um módulo de graves ou alto-falantes surround opcionais, mover a barra de som ou mover alguma mobília, execute a calibração de áudio ADAPTIQ novamente para garantir a qualidade de som ideal.

Para executar a calibração de áudio ADAPTIQ, use o aplicativo Bose Music. Você pode acessar essa opção no menu Configurações.

Os controles da barra de som estão localizados na parte superior da barra de som e no controle remoto.

OBSERVAÇÃO: Você também pode controlar a barra de som usando o aplicativo Bose Music.

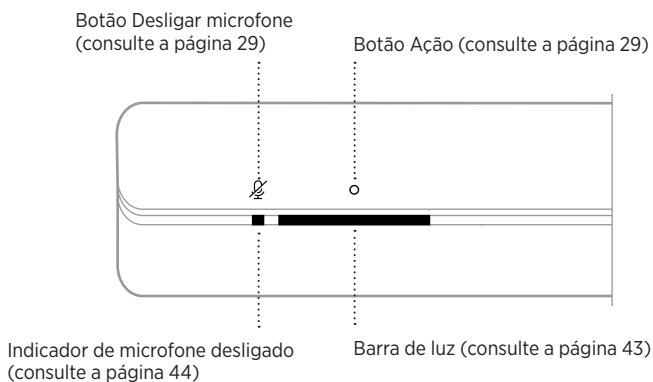

CONTROLES DE ASSISTENTE DE VOZ

É possível usar os botões Ação ○ e do microfone desligado ☒ para controlar a Amazon Alexa (consulte a página 30) ou o Google Assistente (consulte a página 34).

FUNÇÕES DO CONTROLE REMOTO

Use o controle remoto para controlar a barra de som, fontes conectadas à barra de som, as conexões *Bluetooth* e predefinições.

Liga/desliga a barra de som
(consulte a página 23)

Liga/desliga a fonte
selecionada (consulte
a página 24)

Exibe a página inicial da
Internet TV ou o menu
inicial da fonte atual

Listar programas
de DVR gravados

Mudo/Cancelar mudo
(consulte a página 26)

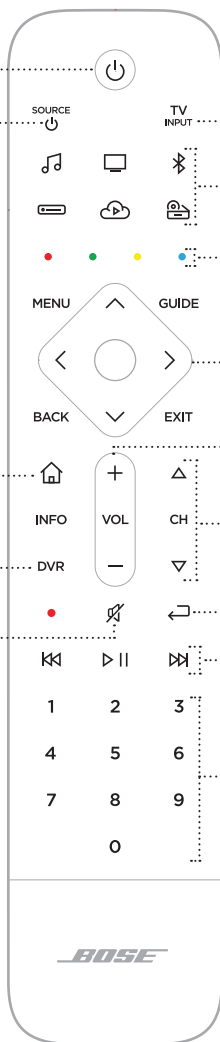

OBSERVAÇÃO: Você pode programar o controle remoto usando o aplicativo Bose Music.

Ligar

Para ligar e desligar a barra de som, pressione o botão Liga/Desliga  no controle remoto.

Quando ligada, os botões do controle remoto acendem de acordo com a última fonte ativa.



OBSERVAÇÕES:

- Quando você conecta a barra de som a uma tomada CA (rede elétrica), a barra de som é ligada automaticamente.
- Na primeira vez que a barra de som for ligada, ela selecionará a fonte TV  por padrão.
- Você ainda pode acessar o assistente de voz quando a barra de som estiver desligada, contanto que ele tenha sido configurado usando o aplicativo Bose Music e o microfone esteja ligado (consulte a página 28).

DICA: Você também poderá usar o Voice4Video™ para ligar e desligar a barra de som (consulte a página 31).

Fontes

O controle remoto tem quatro botões de fontes programáveis (📺, 📶, ☁️ e 🎮). Você pode programar esses botões para controlar a TV, o receptor de TV a cabo/satélite, o videogame, o DVD ou Blu-ray Disc™ player ou outra fonte. Você pode alternar entre as fontes selecionando entradas diferentes em sua TV usando o controle remoto.

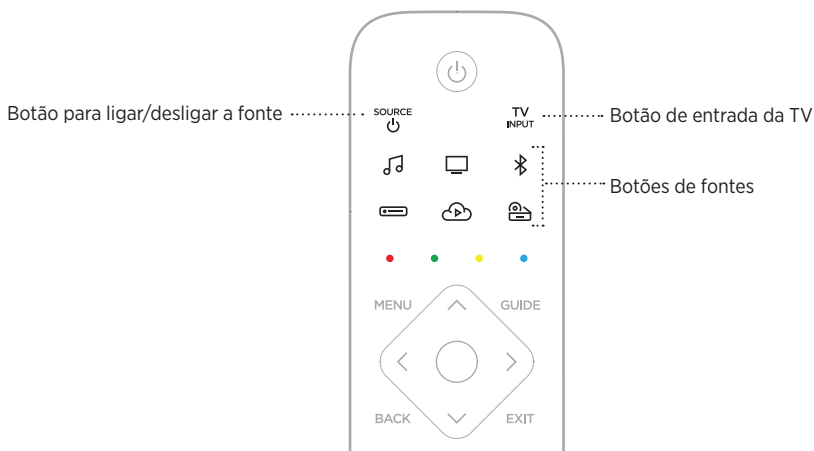

1. No controle remoto, pressione o botão da fonte apropriada (📺, 📶, ☁️ ou 🎮).
Os botões do controle remoto acendem de acordo com a fonte selecionada.
2. Pressione **SOURCE**.
A fonte é ligada.
3. Pressione **TV INPUT**.
4. Selecione a entrada correta na TV.

OBSERVAÇÕES:

- Se o CEC estiver ativado em sua TV, a TV poderá ativar automaticamente a fonte quando a fonte for ligada.
- Pressionar os botões de fonte no controle remoto não altera a entrada da TV. Isso liga a barra de som e muda o modo do controle remoto para que o controle remoto possa controlar as funções da fonte.
- O controle remoto é programado para sua TV durante a configuração usando o aplicativo Bose Music. Se você trocar de TV, use o aplicativo Bose Music para programar o controle remoto para a nova TV.

DICA: Você também poderá usar o Voice4Video™ para selecionar a fonte (consulte a página 31).

Predefinições

A barra de som contém seis predefinições que você pode configurar para reproduzir áudio de seus serviços de música favoritos. Depois de configuradas, você pode acessar suas músicas a qualquer momento com um simples toque de um botão no controle remoto ou usando o aplicativo Bose Music.



Para obter mais informações sobre as predefinições, consulte “Personalização de predefinições” na página 36.

Reprodução multimídia, canais e volume



FUNÇÃO

O QUE FAZER

Reproduzir/pausar	Pressione ▶ II. Quando o áudio está em pausa, as laterais da barra de luz ficam acesas em branco fixo até o áudio ser retomado.
Retroceder	Pressione ⏮.
Avançar	Pressione ⏭.
Canal, capítulo ou faixa anterior	Pressione ↶.
Aumentar volume	Pressione +. OBSERVAÇÃO: Para aumentar o volume rapidamente, pressione + por alguns segundos.

FUNÇÃO	O QUE FAZER
Diminuir volume	Pressione —. OBSERVAÇÃO: Para diminuir o volume rapidamente, pressione — por alguns segundos.
Mudo/Cancelar mudo	Pressione ⏸. Quando o áudio está mudo, o lado esquerdo da barra de luz fica aceso em branco fixo até o áudio ser retomado. OBSERVAÇÃO: Você também pode pressionar + para retomar o áudio.
Canal acima	Pressione ▲.
Canal abaixo	Pressione ▼.

DICA: Você também poderá usar o Voice4Video™ para controlar a reprodução multimídia e o volume de determinadas fontes (consulte a página 31).

Funções de TV a cabo/satélite

Os botões vermelho, verde, amarelo e azul do controle remoto correspondem aos botões de funções com códigos de cor em seu receptor de TV a cabo/satélite. Consulte o manual do proprietário do receptor de TV a cabo/satélite.

AJUSTAR O GRAVE

Para ajustar o grave, use o aplicativo Bose Music. Você pode acessar essa opção no menu Configurações.

PROGRAMAR UM CONTROLE REMOTO DE OUTRA MARCA

Você pode programar um controle remoto de outra marca, como o controle remoto do receptor de TV a cabo/satélite, para controlar a barra de som. Consulte o manual do usuário ou o site do controle remoto de outra marca para ver as instruções necessárias.



Uma vez programado, o controle remoto de outra marca controla funções básicas da barra de som, como ligar/desligar e ajustar o volume.

OBSERVAÇÃO: Nem todos os controles remotos de outras marcas são compatíveis com a barra de som. O controle remoto deve suportar sinais de IV (infravermelho) para controlar a barra de som.

OPÇÕES DE ASSISTENTE DE VOZ

Você pode programar a barra de som para acessar a Amazon Alexa ou o Google Assistente com rapidez e facilidade.

OBSERVAÇÃO: A Amazon Alexa e o Google Assistente não estão disponíveis em certos idiomas e países.

OPÇÕES	COMO USAR
Amazon Alexa	Use sua voz e/ou o botão Ação  (consulte a página 30).
Google Assistente	Use a sua voz e/ou o botão Ação  (consulte a página 34).

OBSERVAÇÃO: Não é possível configurar a barra de som para acessar a Amazon Alexa e o Google Assistente simultaneamente.

CONFIGURAR O ASSISTENTE DE VOZ

Antes de começar, certifique-se de que o dispositivo móvel e a barra de som estejam conectados à mesma rede Wi-Fi.

Para configurar o assistente de voz, use o aplicativo Bose Music. Você pode acessar essa opção no menu Configurações.

OBSERVAÇÃO: Ao configurar o assistente de voz, certifique-se de usar a mesma conta do serviço de áudio que foi usada no aplicativo Bose Music.

ACESSAR A AMAZON ALEXA

A Alexa é o serviço de voz inteligente localizado na nuvem com o qual você pode conversar a partir da barra de som. Tudo que você precisa fazer é pedir à Alexa que reproduza músicas, passe as notícias, ajuste um timer e controle sua casa inteligente, entre outros. A Alexa também foi projetada para proteger a sua privacidade: você pode visualizar e excluir as solicitações por voz a qualquer momento no aplicativo Alexa.

Para obter mais informações sobre os recursos da Alexa, acesse

<https://www.amazon.com/usealexa>



OBSERVAÇÃO: A Alexa não está disponível em certos idiomas e países.

Usar a sua voz

Comece com “Alexa” e diga:

COISAS PARA TENTAR	EXEMPLOS DO QUE DIZER
Falar com a Alexa	Ajude-me a começar.
Reproduzir áudio	Toque música rock. OBSERVAÇÃO: O Amazon Music é configurado como o serviço de música padrão. Para alterar o serviço de música padrão, use o aplicativo Alexa.
Colocar o áudio em pausa	Coloque em pausa.
Controlar o volume	Aumentar volume.
Ir para a próxima música	Pular.
Reproduzir com um serviço de áudio específico	Reproduzir NPR no Tuneln. OBSERVAÇÃO: A Amazon Alexa não é compatível com todos os serviços de áudio.
Reproduzir em um alto-falante específico	Alexa, toque jazz na “Cozinha”. OBSERVAÇÃO: Diga o nome do alto-falante que você designou no aplicativo Bose Music. Se vários alto-falantes tiverem o mesmo nome, use o nome designado no aplicativo Alexa ou altere o nome no aplicativo Bose Music.
Ajustar um timer	Defina um timer para cinco minutos.
Descobrir mais habilidades	Quais são as suas habilidades mais procuradas?
Interromper a Alexa	Pare.



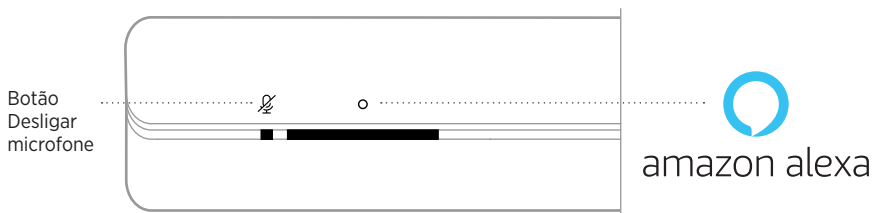

Usar os controles da barra de som

O botão Ação  e o botão Desligar microfone  são usados para controlar a Alexa. Eles estão localizados na parte superior da barra de som.



COISAS PARA TENTAR

O QUE FAZER

Falar com a Alexa	Toque em  e faça seu pedido. Para conferir uma lista de coisas para tentar, acesse https://www.amazon.com/usealexa
Interromper alarmes e timers	Toque em  .
Interromper a Alexa	Toque em  .
Ligar/desligar o microfone	Toque em  . OBSERVAÇÃO: Quando o microfone está desligado, o indicador de Microfone desligado acende em vermelho fixo, e você não pode acessar a Alexa.

CONTROLAR O ÁUDIO COM O VOICE4VIDEO™

A tecnologia Bose Voice4Video™ amplia os recursos de voz da Amazon Alexa como nenhuma outra barra de som é capaz. Além de controlar a barra de som inteligente, é possível controlar a TV, e o receptor de TV a cabo ou de satélite apenas por meio da voz. Com uma simples solicitação à Alexa, você pode ligar a TV e a barra de som inteligente, sintonizar-se com uma estação pelo nome da rede ou número do canal, e começar a assistir imediatamente aos seus programas favoritos. Diga adeus aos controles remotos que desapareciam e aos tutoriais remotos, pois o Bose Voice4Video™ vai fazer com que todos se sintam especialistas, mesmo a babá e os seus sogros avessos à tecnologia.

Configurar o Voice4Video™

Para configurar o Voice4Video™, use o aplicativo Bose Music.

OBSERVAÇÃO: Antes de configurar o Voice4Video™, é necessário configurar a Alexa no aplicativo Bose Music (consulte a página 28).

Usar a sua voz

Comece com “Alexa” e diga:

COISAS PARA TENTAR	EXEMPLOS DO QUE DIZER
Ligamento da TV	Ligue a TV.
Desligue a alimentação da TV.	Desligue a TV.
Reproduza o vídeo	Reproduza.
Coloque o vídeo em pausa	Coloque em pausa.
Retome o vídeo	Retome.
Avance o vídeo	Próximo.
Retroceda o vídeo	Anterior.
Altere a entrada para áudio Bluetooth	Alterne para <i>Bluetooth</i> .
Assista a uma determinada rede*	Assista à rede NFL.
Assista a um determinado número de canal*	Assista ao canal 802.
Vá para o próximo canal.	Próximo canal.
Volte para o canal anterior*	Canal anterior.

*Disponível apenas em receptores de TV a cabo ou de satélite.

ACESSAR O GOOGLE ASSISTENTE

Obtenha ajuda por viva-voz do Bose Smart Soundbar 700, que agora funciona com o Google Assistente, para que você possa reproduzir a sua mídia favorita e colocá-la em pausa, usando apenas a sua voz.

Para obter mais informações sobre o que seu Google Assistente pode fazer, visite: <https://support.google.com/assistant>

OBSERVAÇÕES:

- O Google Assistente não está disponível em certos idiomas e países.
- Para obter mais informações sobre a reprodução de áudio com o Google Assistente, consulte a “Reprodução de música com o Google Assistente” na página 35.

Usar a sua voz

Comece com “Ok Google” e diga:

COISAS PARA TENTAR	EXEMPLOS DO QUE DIZER
Acessar os recursos inteligentes do Google	Como se diz “amigo” em espanhol?
Divertir-se em família	Qual é o barulho que o elefante faz?
Configurar um lembrete	Lembre-me de ligar para minha mãe na quinta-feira.
Verificar seu calendário	Como está a agenda do meu dia?
Controlar sua casa inteligente	Desligue as luzes.



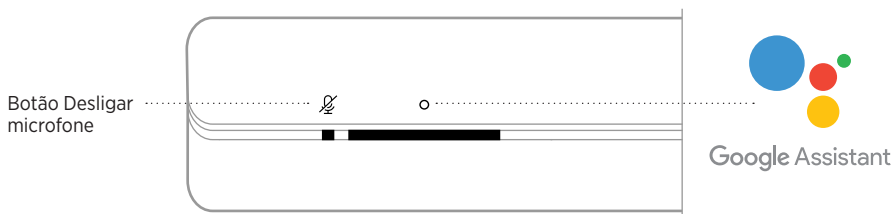

Usar os controles da barra de som

É possível usar os botões Ação  e do microfone desligado  para controlar o Google Assistente. Eles estão localizados na parte superior da barra de som.



COISAS PARA TENTAR

O QUE FAZER

Falar com o Google Assistente	Toque em  e faça seu pedido. Para conferir uma lista de coisas para tentar, acesse https://support.google.com/assistant
Interromper alarmes e timers	Toque em  .
Parar o Google Assistente	Toque em  .
Ligar/desligar o microfone	Toque em  . OBSERVAÇÃO: Quando o microfone estiver desligado, o indicador de Microfone desligado se acenderá em vermelho fixo e você não poderá acessar o Google Assistente.

REPRODUÇÃO DE MÚSICA COM O GOOGLE ASSISTENTE

É possível pedir que o Google Assistente reproduza música do serviço de áudio padrão ou de outro serviço de áudio específico.

Comece com “Ok Google” e diga:

COISAS PARA TENTAR	EXEMPLOS DO QUE DIZER
Reproduzir músicas	Toque jazz. OBSERVAÇÃO: O Google Assistente usa o serviço de áudio padrão. Para alterar o serviço de áudio padrão, use o aplicativo Google Assistente.
Controlar o alto-falante	Aumente o volume.
Reproduzir com um serviço de áudio específico	Toque NPR no TuneIn. OBSERVAÇÃO: O Google Assistente não é compatível com todos os serviços de áudio.
Reproduzir em um alto-falante específico	Toque hip-hop na cozinha. OBSERVAÇÃO: Diga o nome do alto-falante que você designou no aplicativo Bose Music. Se vários alto-falantes tiverem o mesmo nome, use o nome designado no aplicativo Google Assistente ou altere o nome no aplicativo Bose Music.

Escolher um serviço de áudio padrão

Durante a sua configuração inicial, o aplicativo Google Assistente o solicitará a selecionar um serviço de áudio padrão. Ao usar o Google Assistente com produtos Bose, somente os serviços Pandora e Spotify são padrões compatíveis. Embora outros serviços de áudio estejam listados como disponíveis durante a configuração, eles não são compatíveis.

Para obter a melhor experiência possível, escolha Pandora ou Spotify como o serviço de áudio padrão. Caso você escolha um serviço de áudio incompatível, ouvirá uma mensagem de erro ao solicitar a reprodução da música.

Você pode controlar as predefinições usando o aplicativo Bose Music ou o controle remoto.

OBSERVAÇÃO: Você não pode configurar predefinições no modo *Bluetooth*.

CONFIGURAR UMA PREDEFINIÇÃO

1. Faça a transmissão de músicas usando o aplicativo Bose Music.
2. No controle remoto, pressione o botão do Bose Music .

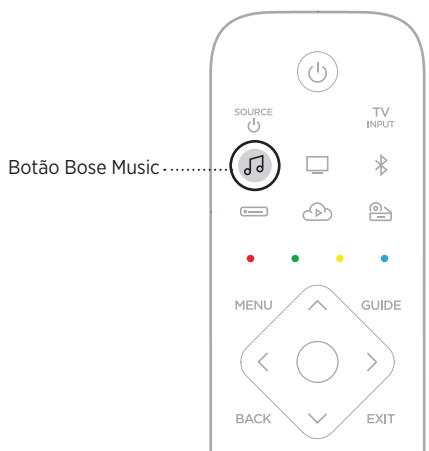

3. Pressione um botão de predefinição por alguns segundos até ouvir um som.

Botões de predefinição

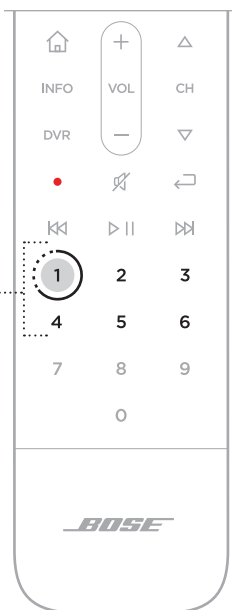

REPRODUZIR UMA PREDEFINIÇÃO

1. No controle remoto, pressione o botão do Bose Music .
2. Pressione um botão de predefinição para reproduzir a música.



A tecnologia sem fio *Bluetooth* permite transmitir música a partir de dispositivos móveis, como smartphones, tablets e laptops. Antes de poder transmitir música de um dispositivo, você deve conectar seu dispositivo à barra de som.

CONECTAR UM DISPOSITIVO MÓVEL

1. No controle remoto, pressione o botão *Bluetooth* .

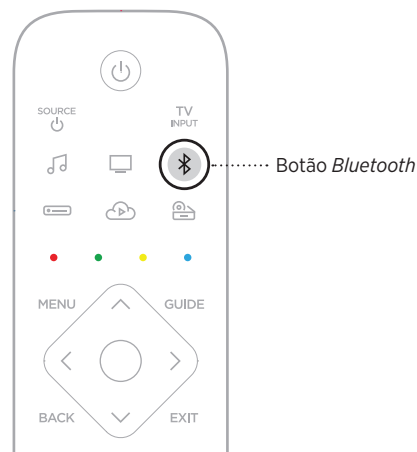

A barra de luz pulsa em azul.

2. Em seu dispositivo móvel, ative o recurso *Bluetooth*.

DICA: O menu *Bluetooth* é normalmente encontrado no menu Configurações.

3. Selecione a barra de som na lista de dispositivos.

DICA: Procure o nome que você deu à sua barra de som no aplicativo Bose Music. Se você não deu um nome à sua barra de som, o nome padrão será mostrado.



Uma vez conectado, você ouvirá um som. A barra de luz acende em branco fixo e depois se apaga. O nome da barra de som aparece na lista de dispositivos móveis.

DESCONECTAR UM DISPOSITIVO MÓVEL

Use o aplicativo Bose Music para desconectar seu dispositivo móvel.

DICA: Também é possível usar as configurações de *Bluetooth* no dispositivo móvel. Desativar o recurso *Bluetooth* desconecta todos os outros dispositivos.

RECONECTAR UM DISPOSITIVO MÓVEL

No controle remoto, pressione o botão *Bluetooth* .

A barra de som tenta se conectar ao dispositivo conectado mais recentemente.

OBSERVAÇÕES:

- Ative o recurso *Bluetooth* em seu dispositivo móvel.
- O dispositivo deve estar dentro de uma distância de 9 m e ligado.

CONECTAR UM DISPOSITIVO MÓVEL ADICIONAL

Você pode armazenar até oito dispositivos na lista de dispositivos da barra de som e esta pode ser conectada ativamente a dois dispositivos de cada vez.

OBSERVAÇÃO: Somente é possível reproduzir o áudio de um dispositivo por vez.

1. No controle remoto, pressione por alguns segundos o botão *Bluetooth* ⌘.

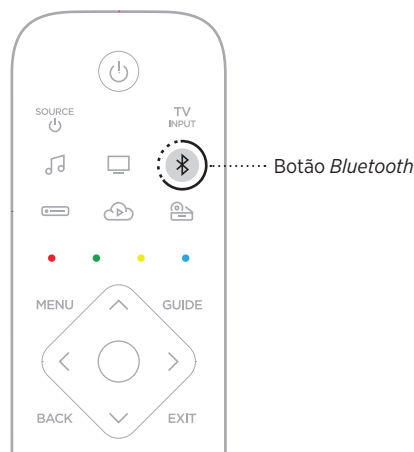

A barra de luz pulsa em azul.

2. No dispositivo móvel, selecione a barra de som na lista de dispositivos.

OBSERVAÇÃO: Ative o recurso *Bluetooth* em seu dispositivo móvel.

APAGAR A LISTA DE DISPOSITIVOS DA BARRA DE SOM

1. Toque e mantenha ⌘ pressionado por dez segundos, até que a barra de luz pulse duas vezes em branco e se esmaeaça em preto.

A barra de luz pulsa em azul.

2. Exclua o alto-falante da lista *Bluetooth* do seu dispositivo.

Todos os dispositivos serão apagados e o alto-falante estará pronto para conectar (consulte a página 39).

A barra de som é capaz de reproduzir áudio do AirPlay 2, que permite transmitir áudio rapidamente do seu dispositivo Apple para a barra de som ou vários alto-falantes.

OBSERVAÇÕES:

- Para poder usar o AirPlay 2, é necessário um dispositivo Apple no qual esteja sendo executado o iOS 11.4 ou mais avançado.
- O dispositivo Apple e a barra de som devem estar conectados à mesma rede Wi-Fi.
- Para obter mais informações sobre o AirPlay, acesse <https://www.apple.com/airplay>

TRANSMITIR ÁUDIO DA CENTRAL DE CONTROLE

1. Em seu dispositivo Apple, abra a Central de Controle.
2. Toque e segure o cartão de áudio, no canto superior direito da tela, e depois toque no ícone do AirPlay .
3. Selecione a barra de som ou os alto-falantes.

TRANSMITIR ÁUDIO DE UM APLICATIVO

1. Abra um aplicativo de música (como o Apple Music) e selecione uma faixa a ser reproduzida.
2. Toque em .
3. Selecione a barra de som ou os alto-falantes.

A barra de luz de LED localizada na frente da barra de som mostra o status da barra de som.

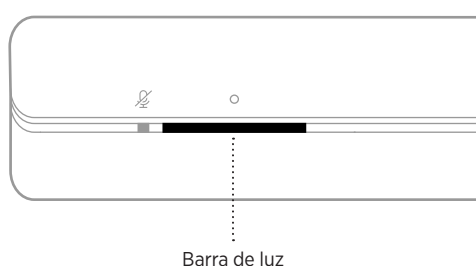

OBSERVAÇÃO: A barra de luz mostra um status por vez da fonte selecionada.

STATUS DO WI-FI

Mostra o status da conexão Wi-Fi da barra de som.

ATIVIDADE DA BARRA DE LUZ		ESTADO DO SISTEMA
Pulsando em branco		Conectando ao Wi-Fi
Branco fixo e depois se apaga		Conectado ao Wi-Fi





STATUS DO *BLUETOOTH*

Mostra o status da conexão *Bluetooth* dos dispositivos móveis.

ATIVIDADE DA BARRA DE LUZ		ESTADO DO SISTEMA
Pulsando em azul		Pronto para conectar a um dispositivo móvel
Pulsando em branco		Conectando a um dispositivo móvel
Branco fixo e depois se apaga		Conectado a um dispositivo móvel
A luz branca pulsará duas vezes e se apagará.		Limpeza da lista de dispositivos

STATUS DO ASSISTENTE DE VOZ

Mostra o status do assistente de voz.

ATIVIDADE DA BARRA DE LUZ		ESTADO DO SISTEMA
Apagada		O assistente de voz está ocioso
A luz branca desliza para o centro e depois fica fixa		O assistente de voz está ouvindo
A luz branca desliza para as laterais		O assistente de voz está pensando
Pulsando em branco (cheio)		O assistente de voz está falando
Pulsando em amarelo		Notificação do assistente de voz

Indicador de microfone desligado

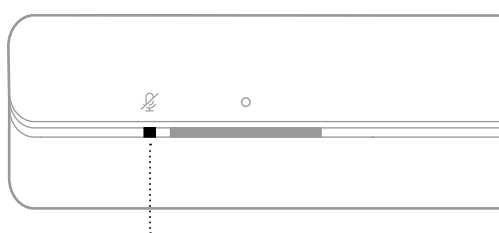



Indicador de microfone desligado

ATIVIDADE DO INDICADOR	ESTADO DO SISTEMA
Vermelho fixo	O microfone está desligado



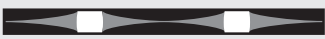
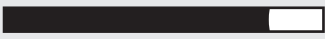



REPRODUÇÃO MULTIMÍDIA E VOLUME

Mostra o status da barra de som ao controlar a reprodução multimídia e o volume.

ATIVIDADE DA BARRA DE LUZ		ESTADO DO SISTEMA
Duas luzes no centro brilham na cor branco fixo		Reproduzir/pausar
A extremidade direita da barra de luz pulsa na cor branco		Aumentar volume
A extremidade esquerda da barra de luz pulsa na cor branco		Diminuir volume
A extremidade esquerda da barra de luz se acenderá em branco fixo		Mudo

STATUS DA ATUALIZAÇÃO E DO ERRO

Mostra o status das atualizações do software e dos alertas de erro.

ATIVIDADE DA BARRA DE LUZ		ESTADO DO SISTEMA
Âmbar fixo		Configuração do Wi-Fi em andamento
A luz branca desliza da direita para a esquerda		Baixando a atualização
A luz branca desliza da esquerda para a direita		Atualizando a barra de som
Pulsa em âmbar quatro vezes		Erro na fonte – consulte o aplicativo Bose Music
Pulsa em vermelho quatro vezes		A solicitação está temporariamente indisponível – tente novamente mais tarde
Vermelho fixo		Erro na barra de som – contate o atendimento ao cliente da Bose

ATUALIZAR A BARRA DE SOM

A barra de som será atualizada automaticamente quando for conectada ao aplicativo Bose Music e à rede Wi-Fi.

DESATIVAR/ATIVAR O RECURSO WI-FI

No controle remoto, pressione o botão Bose Music 🎵 e o botão Avançar ⏭ por alguns segundos, até a barra de luz pulsar em branco duas vezes e depois se apagar.

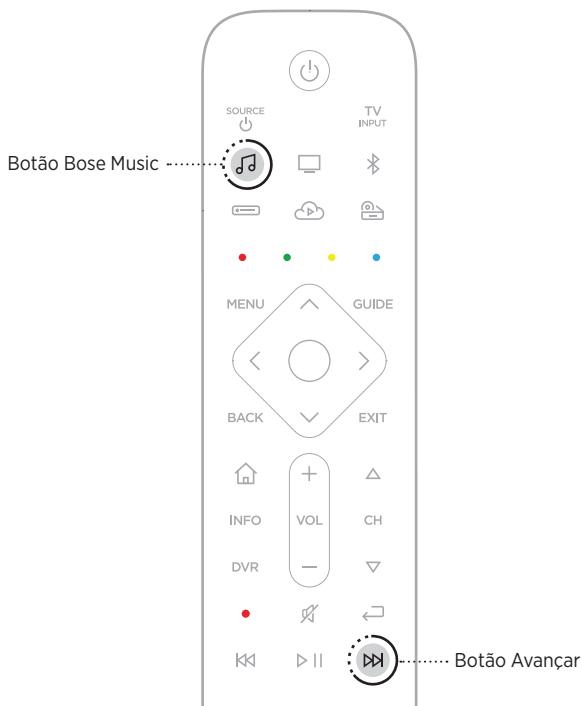

CONECTAR ACESSÓRIOS

Você pode conectar qualquer um destes acessórios à barra de som. Para obter mais informações, consulte o manual do proprietário do acessório.

- **Bose Bass Module 500:** worldwide.Bose.com/Support/BASS500
- **Bose Bass Module 700:** worldwide.Bose.com/Support/BASS700
- **Módulo de graves Acoustimass 300:** global.Bose.com/Support/AM300
- **Alto-falantes surround Bose:** worldwide.Bose.com/Support/WSS
- **Bose Surround Speakers 700:** worldwide.Bose.com/Support/WSS700
- **Alto-falantes surround sem fio Virtually Invisible 300:** global.Bose.com/Support/VI300

CONECTAR UM ALTO-FALANTE BOSE SOUNDLINK *BLUETOOTH* OU FONES DE OUVIDO BOSE

Graças à tecnologia Bose SimpleSync™, é possível conectar certos alto-falantes Bose SoundLink *Bluetooth* ou fones de ouvido Bose à barra de som, permitindo uma nova maneira de escutar música e assistir filmes.

Benefícios

- **Uma experiência pessoal de audição de TV:** Escute a TV sem perturbar outras pessoas, conectando seu fone de ouvido Bose à barra de som. Utilize controles de volume independentes em cada produto, para diminuir o volume ou silenciar a barra de som, mantendo seu fone de ouvido no volume desejado.
- **Áudio em outro cômodo:** Escute simultaneamente a mesma música em dois cômodos diferentes, conectando o alto-falante Bose SoundLink *Bluetooth* à barra de som.

OBSERVAÇÃO: A tecnologia SimpleSync™ tem uma faixa de alcance *Bluetooth* de 9 m. Paredes e materiais de construção podem afetar a recepção.

Produtos compatíveis

É possível conectar a maioria dos alto-falantes Bose SoundLink *Bluetooth* e alguns fones de ouvido Bose à barra de som.

Dentre os produtos compatíveis mais populares, destacam-se:

- Alto-falante Bose SoundLink Revolve+ *Bluetooth*
- Alto-falante Bose SoundLink Mini *Bluetooth*
- Alto-falante Bose SoundLink Color *Bluetooth*
- Bose Noise Cancelling Headphones 700
- Fone de ouvido sem fio Bose QuietComfort 35

Novos produtos são adicionados periodicamente. Para consultar uma lista completa e mais informações, acesse: worldwide.Bose.com/Support/Groups

Conectar usando o aplicativo Bose Music

Para conectar o alto-falante Bose SoundLink *Bluetooth* ou fone de ouvido Bose à barra de som, use o aplicativo Bose Music. Para obter mais informações, acesse: worldwide.bose.com/Support/Groups

OBSERVAÇÕES:

- Certifique-se de que o produto que estiver sendo conectado esteja ligado, a uma distância de até 9 m da barra de som e pronto para se conectar a outro dispositivo. Para obter mais informações, consulte o manual do proprietário do produto.
- É possível conectar a barra de som a apenas um produto por vez.

RECONECTAR UM ALTO-FALANTE BOSE SOUNDLINK *BLUETOOTH* OU FONES DE OUVIDO BOSE

Ligue o alto-falante Bose SoundLink *Bluetooth* ou o fone de ouvido Bose.

O alto-falante ou os fones de ouvido tentarão se conectar ao dispositivo *Bluetooth* conectado mais recentemente, inclusive a barra de som.

OBSERVAÇÕES:

- A barra de som deve estar ligada e dentro da faixa de alcance de 9 metros.
- Caso o alto-falante não se conecte, consulte a “A barra de som não se reconecta a um alto-falante Bose SoundLink *Bluetooth* previamente conectado” na página 57.
- Caso os fones de ouvido não se conectem, consulte a “A barra de som não se reconecta aos fones de ouvido Bose previamente conectados” na página 57.

INSTALAR AS PILHAS DO CONTROLE REMOTO

1. Deslize a tampa do compartimento de pilhas, na parte traseira do controle remoto.

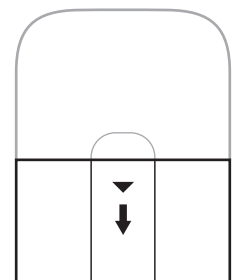

2. Insira as quatro pilhas AA (IEC-LR3) de 1,5 V fornecidas. Coloque as pilhas combinando os símbolos de polaridade + e - nas pilhas e + e - no interior do compartimento.

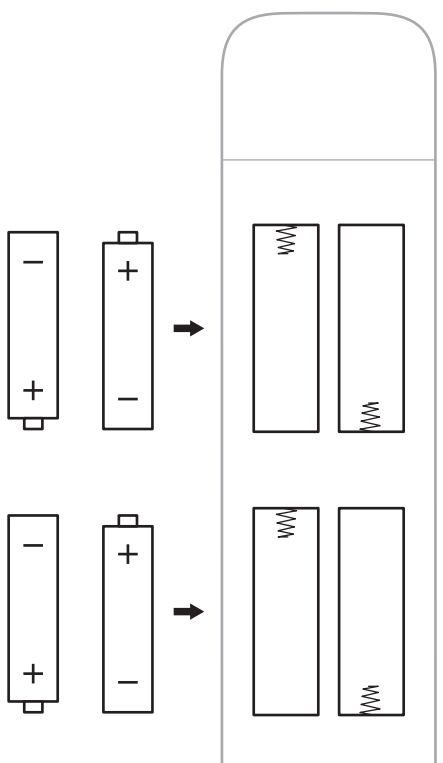

3. Encaixe novamente a tampa do compartimento de pilhas.

LIMPAR A BARRA DE SOM

Limpe a parte externa da barra de som com o pano de limpeza fornecido ou outro pano macio e seco.

CUIDADOS:

- NÃO deixe que líquidos caiam no sistema ou nas aberturas do produto.
- NÃO use sopro de ar no sistema.
- Não use aspirador para limpar o sistema.
- NÃO use sprays perto do sistema.
- NÃO use solventes, produtos químicos ou soluções de limpeza que contenham álcool, amônia ou abrasivos.
- NÃO deixe que objetos caiam nas aberturas do equipamento.

PEÇAS DE REPOSIÇÃO E ACESSÓRIOS

Peças de reposição e acessórios podem ser encomendados ao serviço de atendimento ao cliente da Bose.

Visite: worldwide.Bose.com/Support/SB700

GARANTIA LIMITADA

A barra de som é coberta por uma garantia limitada. Visite nosso site em global.Bose.com/warranty para obter detalhes sobre a garantia limitada.

Para registrar seu produto, visite global.Bose.com/register para obter as instruções. O não-registro do produto não afeta seus direitos concedidos pela garantia.

EXPERIMENTE ESTAS SOLUÇÕES PRIMEIRO

Se você tiver algum problema com a barra de som:

- Verifique se a barra de som está conectada a uma tomada de CA (rede elétrica) ativa.
- Conecte com firmeza todos os cabos.
- Verifique o estado da barra de luz (consulte a página 43).
- Afaste a barra de som a uma distância de 0,9 m de possíveis interferências (roteadores sem fio, telefones sem fio, televisores, micro-ondas, etc.).
- Mova a barra de som dentro do alcance recomendado do roteador sem fio ou dispositivo móvel para garantir o funcionamento adequado.
- Posicione a barra de som de acordo com as orientações de posicionamento (consulte a página 15).

OUTRAS SOLUÇÕES

Se você não conseguir resolver o problema, consulte a tabela abaixo para identificar os sintomas e soluções para problemas comuns. Caso você não consiga resolver o problema, entre em contato com o serviço de atendimento ao cliente da Bose.

Visite: worldwide.Bose.com/contact

SINTOMA	SOLUÇÃO
Não há conector HDMI eARC (ARC) ou óptico na TV	Conecte à sua TV usando um conversor de áudio e um cabo de áudio separado, como um cabo coaxial, áudio analógico ou de 3,5 mm (não fornecido). O tipo de conversor e cabo necessário depende dos conectores de saída de áudio disponíveis na TV.
A barra de som não liga	Conecte o cabo de alimentação a outra tomada de energia CA (rede elétrica). Use o controle remoto para ligar a barra de som (consulte a página 23). Desconecte os cabos de alimentação da barra de som e do módulo de graves ou dos alto-falantes surround opcionais, espere 30 segundos e conecte-os com firmeza à tomada de energia CA (rede elétrica).

SINTOMA	SOLUÇÃO
Controle remoto inconsistente ou não funcionando	<p>Coloque as pilhas combinando os símbolos de polaridade + e — nas pilhas e + e — no interior do compartimento (consulte página 49).</p> <p>Se os botões de função de TV a cabo/satélite do controle remoto estiverem pulsando, significa que as pilhas estão fracas (consulte a página 26). Substitua as pilhas (consulte a página 49).</p> <p>Certifique-se de que o controle remoto esteja dentro do alcance de operação de 6 m da barra de som.</p> <p>Certifique-se de que não haja obstruções entre o controle remoto e a barra de som.</p> <p>Verifique se você está na fonte correta pressionando o botão de volume no controle remoto para ver se o botão da fonte correta pisca.</p> <p>Na barra de som, toque e segure o botão Ação  por 5 segundos para emparelhar o controle remoto com a barra de som. Insira as pilhas no controle remoto (consulte a página 49). O controle remoto liga e os botões de fontes acendem.</p> <p>OBSERVAÇÃO: Esta solução se aplica somente se um assistente de voz não estiver configurado, não houver uma conexão Ethernet ou não houver qualquer outra conexão de rede.</p>

SINTOMA	SOLUÇÃO
<p>Áudio intermitente ou nenhum áudio</p>	<p>Se o lado esquerdo da barra de luz estiver aceso em branco fixo, o áudio da barra de som estará mudo. Pressione o botão Mudo/Cancelar mudo  para restaurar o áudio da barra de som.</p> <p>Verifique se seu dispositivo móvel não está mudo.</p> <p>Aumente o volume na barra de som (consulte a página 26) ou no dispositivo móvel.</p> <p>Mude para outra fonte (consulte a página 24).</p> <p>Reproduza o áudio de um aplicativo ou serviço de música diferente.</p> <p>Se o áudio vier de uma fonte Wi-Fi, reinicie o roteador.</p> <p>Reinicie seu dispositivo móvel.</p> <p>Verifique se você está usando um dispositivo móvel <i>Bluetooth</i> compatível.</p> <p>OBSERVAÇÃO: Você não pode conectar fones de ouvido <i>Bluetooth</i> à barra de som.</p> <p>Verifique se o cabo HDMI da barra de som está inserido em um conector da TV identificado como eARC ou ARC (Audio Return Channel), e não em um conector HDMI padrão. Se a TV não tiver um conector HDMI eARC ou ARC, conecte a barra de som usando o cabo óptico (consulte a página 62).</p> <p>Se a barra de som estiver conectada ao conector HDMI eARC ou ARC da TV, verifique se Consumer Electronics Control (CEC) está ativado no menu do sistema da TV. Sua TV pode se referir ao CEC por outro nome. Consulte o manual do proprietário da TV.</p> <p>Desconecte o cabo HDMI da barra de som do conector HDMI eARC ou ARC da TV e reconecte-o.</p> <p>Insira o cabo óptico em um conector da TV identificado como Output ou OUT, e não Input ou IN.</p> <p>Desconecte os cabos de alimentação da barra de som e do módulo de graves ou dos alto-falantes surround opcionais, espere 30 segundos e conecte-os com firmeza à tomada de energia CA (rede elétrica).</p>
<p>A barra de som não se conecta ao módulo de graves ou aos alto-falantes surround</p>	<p>Para solucionar problemas, consulte o manual do proprietário do seu módulo de graves ou alto-falantes surround (consulte a página 47).</p> <p>Verifique se nosso módulo de graves ou os alto-falantes surround são compatíveis com a barra de som (consulte a página 47).</p> <p>Desconecte os cabos de alimentação da barra de som e do módulo de graves ou dos alto-falantes surround opcionais, espere 30 segundos e conecte-os com firmeza à tomada de energia CA (rede elétrica).</p>
<p>Sem áudio no módulo de graves ou nos alto-falantes surround</p>	<p>Verifique se seu módulo de graves e ou alto-falantes surround são compatíveis com a barra de som (consulte a página 47).</p> <p>Verifique se o software está atualizado no aplicativo Bose Music.</p> <p>Ajuste o nível de grave usando o aplicativo Bose Music (consulte a página 27).</p> <p>Mude para outra fonte (consulte a página 24).</p>

SINTOMA	SOLUÇÃO
<p>O som está vindo do alto-falante da TV</p>	<p>Verifique se o cabo da barra de som está inserido em um conector na TV identificado como eARC ou ARC (Audio Return Channel). Se a TV não tiver um conector HDMI eARC ou ARC, conecte a barra de som usando o cabo óptico (consulte a página 62).</p> <p>Desligue os alto-falantes da TV. Consulte o manual do proprietário da TV.</p> <p>Se a barra de som estiver conectada ao conector HDMI eARC ou ARC da TV, verifique se Consumer Electronics Control (CEC) está ativado no menu do sistema da TV. Sua TV pode se referir ao CEC por outro nome. Consulte o manual do proprietário da TV.</p> <p>Desconecte o cabo HDMI da barra de som do conector HDMI eARC ou ARC da TV e reconecte-o.</p> <p>Diminua o volume da TV até a configuração mínima.</p> <p>Conecte a barra de som usando o cabo HDMI (consulte a página 61) e o cabo óptico (consulte a página 62).</p>
<p>Áudio fraco ou distorcido</p>	<p>Teste fontes diferentes, se disponíveis.</p> <p>Verifique se a TV pode transmitir áudio de som surround. Consulte o manual do proprietário da TV.</p> <p>Se o áudio estiver sendo reproduzido em outro dispositivo, reduza o volume desse dispositivo.</p> <p>Ajuste o nível de grave usando o aplicativo Bose Music (consulte a página 27).</p> <p>Desligue os alto-falantes da TV. Consulte o manual do proprietário da TV.</p> <p>Execute a calibração de áudio ADAPTIQ (consulte a página 20).</p>
<p>A barra de som não reproduz o áudio da fonte correta ou seleciona a fonte incorreta após um atraso</p>	<p>Configure CEC para Alternativa usando o aplicativo Bose Music.</p> <p>Desative o CEC em sua fonte (consulte o manual do proprietário da fonte para obter mais informações).</p> <p>Conecte a barra de som usando o cabo HDMI (consulte a página 61) e o cabo óptico (consulte a página 62).</p>
<p>A barra de som e a fonte não ligam/desligam simultaneamente</p>	<p>No controle remoto, pressione o botão da fonte que está fora de sincronia.</p> <p>Pressione o botão Liga/Desliga  para ligar/desligar a fonte.</p>

SINTOMA	SOLUÇÃO
<p>A barra de som não se conecta à rede Wi-Fi</p>	<p>No aplicativo Bose Music, selecione o nome da rede correta e digite a senha da rede (que diferencia maiúsculas de minúsculas).</p> <p>Verifique se a barra de som e seu dispositivo móvel estão conectados à mesma rede Wi-Fi.</p> <p>Se as informações de sua rede foram alteradas, consulte a página 19.</p> <p>Ative o Wi-Fi no dispositivo móvel que você está usando para configuração.</p> <p>Feche outros aplicativos abertos no dispositivo móvel.</p> <p>Reinicie o dispositivo móvel e o roteador.</p> <p>Se seu roteador aceita as faixas de frequência de 2,4 GHz e 5 GHz, verifique se seu dispositivo móvel e a barra de som estão se conectando na mesma faixa de frequência.</p> <p>OBSERVAÇÃO: Dê um nome exclusivo a cada faixa para garantir que você conecte à faixa de frequência correta.</p> <p>Reinicie o roteador.</p> <p>Desconecte os cabos de alimentação da barra de som e do módulo de graves ou dos alto-falantes surround opcionais, espere 30 segundos e conecte-os com firmeza à tomada de energia CA (rede elétrica).</p> <p>Desinstale o aplicativo Bose Music do dispositivo móvel, reinstale o aplicativo e reinicie a configuração.</p> <p>Conecte à rede usando um cabo Ethernet.</p>
<p>A barra de som não se conecta ao dispositivo Bluetooth</p>	<p>Em seu dispositivo móvel, desative o recurso <i>Bluetooth</i> e reative-o em seguida. Exclua a barra de som da lista <i>Bluetooth</i>. Conecte novamente (consulte a página 39).</p> <p>Conecte um dispositivo móvel diferente (consulte a página 39).</p> <p>Verifique se você está usando um dispositivo móvel <i>Bluetooth</i> compatível.</p> <p>OBSERVAÇÃO: Você não pode conectar fones de ouvido <i>Bluetooth</i> à barra de som.</p> <p>Remova a barra de som da lista de emparelhamento <i>Bluetooth</i> do dispositivo móvel e conecte novamente (consulte a página 39).</p> <p>Apague a lista de dispositivos da barra de som (consulte "Apagar a lista de dispositivos da barra de som" na página 41) e conecte novamente (consulte a página 41).</p>
<p>A barra de som não transmite áudio usando o AirPlay</p>	<p>Certifique-se de que a barra de som esteja ligada e dentro do alcance (consulte a página 15).</p> <p>Certifique-se de que o dispositivo Apple e a barra de som estejam conectados à mesma rede Wi-Fi.</p> <p>Atualize o dispositivo Apple.</p> <p>Certifique-se de que a barra de som esteja atualizada (consulte a página 46).</p> <p>Caso não seja possível localizar o ícone do AirPlay  no aplicativo de música do qual se está transmitindo, transmita o áudio da Central de Controle.</p> <p>Para suporte adicional, acesse https://www.apple.com/airplay</p>

SINTOMA	SOLUÇÃO
O aplicativo Bose Music não funciona no dispositivo móvel	<p>Certifique-se de que o dispositivo móvel seja compatível com o aplicativo Bose Music e cumpra os requisitos mínimos do sistema. Para obter mais informações, consulte a loja de aplicativos do seu dispositivo móvel.</p> <p>Desinstale o aplicativo Bose Music em seu dispositivo móvel e reinstale o aplicativo (consulte a página 18).</p>
A barra de som não está visível para adicionar outra conta da Bose	<p>Verifique se o compartilhamento está ativado na barra de som usando o aplicativo Bose Music.</p> <p>Verifique se a barra de som e seu dispositivo móvel estão conectados à mesma rede Wi-Fi.</p>
A Alexa não responde	<p>Verifique se a Alexa foi configurada usando o aplicativo Bose Music (consulte a página 28).</p> <p>OBSERVAÇÃO: A barra de som deve ser configurada e conectada à rede Wi-Fi usando o aplicativo Bose Music.</p> <p>Verifique se você está em um país em que a Amazon Alexa está disponível.</p> <p>Verifique se o indicador de microfone desligado não está aceso em vermelho. Para ligar o microfone, consulte a página 30.</p> <p>Conecte seu dispositivo móvel ao Wi-Fi.</p> <p>Verifique se você está usando a versão mais atualizada do aplicativo Amazon Alexa.</p> <p>Verifique se seu dispositivo móvel é compatível.</p> <p>Verifique se a palavra de despertar foi ativada (consulte a página 29).</p> <p>Remova a Alexa da barra de som, usando o aplicativo Bose Music. Adicione novamente a Alexa.</p> <p>Diga o nome que você designou no aplicativo Bose Music. Se vários alto-falantes tiverem o mesmo nome, use o nome designado no aplicativo Alexa ou altere o nome no aplicativo Bose Music.</p> <p>Caso esteja usando o Voice4Video™:</p> <ul style="list-style-type: none"> • Certifique-se de que não haja obstruções entre a barra de som, a TV e/ou o receptor de TV a cabo ou de satélite. • Certifique-se de que a barra de som esteja conectada usando o cabo HDMI (consulte a página 61). • Certifique-se de que este recurso tenha sido configurado usando o aplicativo Bose Music, e a TV e/ou o receptor de TV a cabo ou de satélite tenha sido conectado. • Certifique-se de ter digitado o seu CEP e o provedor de serviços do receptor de TV a cabo ou de satélite. <p>Para suporte adicional, acesse: https://www.amazon.com/usealexa</p>

SINTOMA	SOLUÇÃO
O Google Assistente não responde	<p>Verifique se o Google Assistente foi configurado usando o aplicativo Bose Music (consulte a página 28).</p> <p>Conecte seu dispositivo móvel ao Wi-Fi.</p> <p>Certifique-se de que esteja em um país no qual o Google Assistente está disponível.</p> <p>Verifique se você está usando a versão mais atualizada do aplicativo Google Assistente.</p> <p>Verifique se seu dispositivo móvel é compatível.</p> <p>Remova o Google Assistente da barra de som usando o aplicativo Bose Music. Em seguida, adicione novamente o Google Assistente.</p> <p>Escolha Pandora ou Spotify como o serviço de áudio padrão (consulte a página 35).</p> <p>Certifique-se de usar a mesma conta do serviço de áudio nos aplicativos Bose Music e Google Assistente.</p> <p>É possível que o Google Assistente não seja compatível com a sua solicitação. Novos recursos são adicionados periodicamente.</p> <p>Para suporte adicional, acesse https://support.google.com/assistant</p>
Alteração das configurações de resultados pessoais do Google Assistente	<p>Para desligar os resultados pessoais ou alterar a respectiva conta, use o menu Configurações, no aplicativo Google Assistente.</p>
A predefinição não responde	<p>Verifique se a predefinição foi configurada (consulte a página 36).</p>
A barra de som não se conecta a um alto-falante Bose SoundLink Bluetooth ou fone de ouvido Bose	<p>Certifique-se de que o alto-falante ou os fones de ouvido estejam ligados, a uma distância de até 9 m da barra de som e prontos para se conectarem a outro dispositivo. Para obter mais informações, consulte o manual do proprietário do produto.</p>
A barra de som não se reconecta a um alto-falante Bose SoundLink Bluetooth previamente conectado	<p>No alto-falante, utilize os controles do produto para percorrer a lista de dispositivos de produtos, até escutar o nome da sua barra de som. Para examinar as instruções específicas ao produto, consulte o manual do proprietário do seu alto-falante.</p>
A barra de som não se reconecta aos fones de ouvido Bose previamente conectados	<p>Conecte-se usando o aplicativo Bose Music. Você pode acessar essa opção no menu Configurações.</p>

SINTOMA**SOLUÇÃO**



Áudio com retardo proveniente de um alto-falante Bose SoundLink Bluetooth ou fone de ouvido Bose

Nem todos os alto-falantes ou fones de ouvido podem reproduzir áudio em sincronia perfeita quando conectados à barra de som. Para verificar se o seu produto é compatível, acesse: worldwide.Bose.com/Support/Groups

Instale quaisquer atualizações disponíveis de software do alto-falante ou dos fones de ouvido. Para verificar as atualizações, abra no seu dispositivo móvel o aplicativo Bose correspondente ao produto ou acesse btu.Bose.com no seu computador.

RESTAURAR A BARRA DE SOM

Restaurar as configurações de fábrica apaga todas as configurações de fontes, volume, rede e calibração de áudio ADAPTIQ da barra de som.

1. No controle remoto, pressione o botão Liga/Desliga  e o botão Avançar  por 5 segundos, até a barra de luz pulsar em branco duas vezes e depois se apagar.

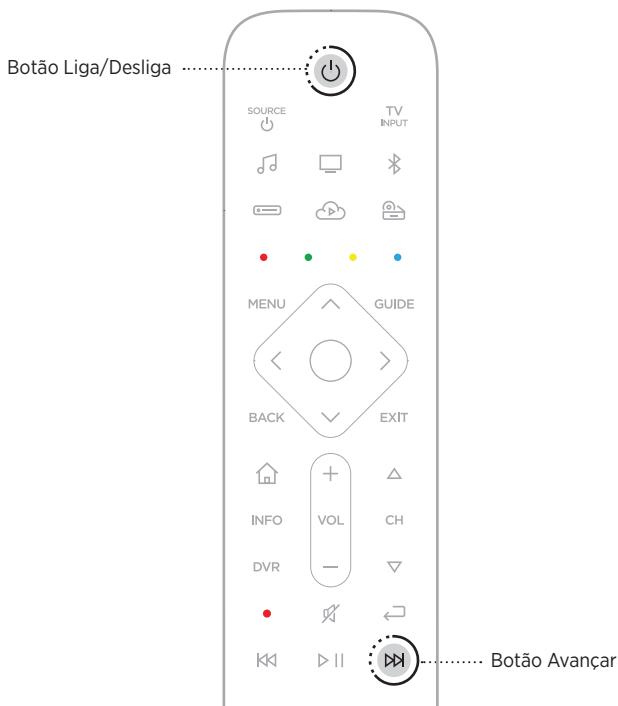

A barra de som é reiniciada. Quando a restauração for concluída, a barra de luz acenderá em âmbar sólido.

2. Para restaurar as configurações de rede e áudio da barra de som:
 - a. Inicie o aplicativo Bose Music no dispositivo móvel e adicione a barra de som à sua rede (consulte a página 19).
 - b. Execute a calibração de áudio ADAPTIQ usando o aplicativo Bose Music.

OPÇÕES DE CONEXÃO

Conecte a barra de som à TV usando uma das seguintes opções de conexão:

Opção 1 (preferencial): HDMI eARC ou ARC (Audio Return Channel)

Opção 2: Cabo óptico

OBSERVAÇÃO: A opção preferencial é conectar a barra de som ao conector HDMI ARC ou ARC da TV usando o cabo HDMI.

1. Na parte posterior da TV, localize os painéis de conectores **HDMI IN** e **Audio OUT** (óptico).

OBSERVAÇÃO: O painel de conectores da TV pode não ter a mesma aparência do ilustrado. Procure a forma do conector.

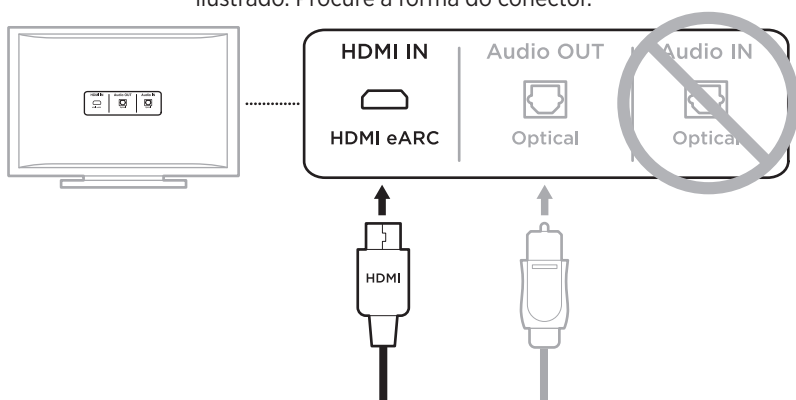

Opção 1 (Preferencial)
HDMI eARC ou ARC: Use o cabo HDMI para essa conexão.

Opção 2:
Cabo óptico: Se a TV não tiver um conector HDMI eARC ou ARC, use um cabo óptico para essa conexão.

2. Escolha um cabo de áudio.

CONECTAR A BARRA DE SOM À SUA TV

Depois escolher o cabo de áudio, conecte a barra de som à TV.

Opção 1 (preferencial): HDMI eARC ou ARC

1. Insira uma extremidade do cabo HDMI no conector **HDMI eARC** ou **ARC** da TV.

OBSERVAÇÃO: Insira o cabo HDMI em um conector HDMI eARC ou ARC da TV, e não em um conector HDMI padrão. Se a TV não tiver um conector HDMI eARC ou ARC, consulte a página 62.

2. Insira a outra extremidade do cabo no conector **HDMI (ARC)** da barra de som.

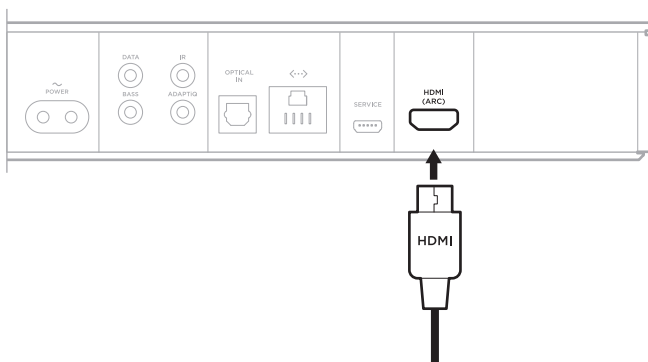

Opção 2: Cabo óptico

Se sua TV não tiver um conector HDMI eARC ou ARC, use o cabo óptico para conectar a barra de som à TV.

1. Remova a capa de proteção das duas extremidades do cabo óptico.

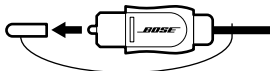

CUIDADO: Inserir o plugue na posição incorreta pode danificar o plugue e/ou o conector.

2. Insira uma extremidade do cabo óptico no conector **Optical OUT** da TV.
3. Segure o plugue na outra extremidade do cabo óptico.
4. Alinhe o plugue com o conector **OPTICAL IN** da barra de som e insira o plugue com cuidado.

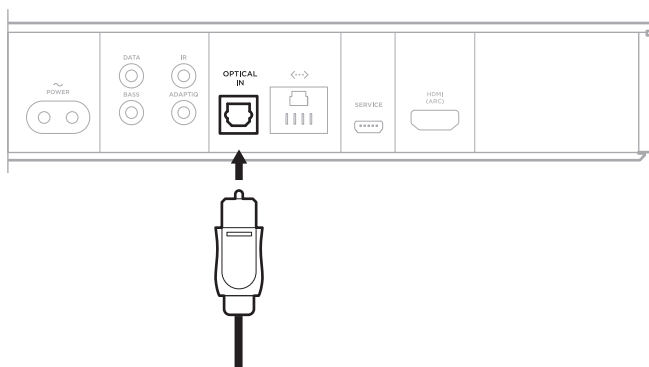



OBSERVAÇÃO: O conector tem uma porta articulada que vai para dentro ao inserir o plugue.

5. Empurre o plugue para o conector até você ouvir ou sentir um clique.



VERIFICAR O ÁUDIO

OBSERVAÇÃO: Para evitar ouvir áudio distorcido, desligue os alto-falantes da TV. Consulte o manual do proprietário da TV para obter mais informações.

1. Ligue a TV.
2. Se você estiver usando um receptor de TV a cabo/satélite ou outra fonte secundária, ligue essa fonte:
 - a. Ligue essa fonte.
 - b. Selecione a entrada de TV apropriada.
3. Se a barra de som não estiver ligada, pressione o botão Liga/Desliga  no controle remoto.
Você ouvirá o som vindo da barra de som.
4. Pressione o botão Mudo/Cancelar mudo .

Você não ouvirá som vindo dos alto-falantes da TV ou da barra de som.

OBSERVAÇÃO: Se você não ouvir som da barra de som ou ouvir som dos alto-falantes da TV, consulte a página 54.

Läs igenom och spara alla anvisningar om skydd, säkerhet och användning.

CE Härmed förklarar Bose Corporation att denna produkt i alla väsentliga avseenden uppfyller de krav och föreskrifter som uppställts enligt direktivet 2014/53/EG och andra tillämpliga EG-direktiv. En komplett försäkran om överensstämmelse finns på www.Bose.com/compliance

Viktiga säkerhetsanvisningar

1. Läs de här anvisningarna.
2. Behåll anvisningarna.
3. Beakta alla varningar.
4. Följ alla anvisningar.
5. Använd inte produkten i närheten av vatten.
6. Rengör endast med en torr trasa.
7. Blockera inte ventilationsöppningarna. Installera produkten i enlighet med tillverkarens anvisningar.
8. Installera inte produkten nära någon värmekälla som exempelvis radiatorer, värmespjäll och spisar eller någon annan apparat (inklusive förstärkare) som avger värme.
9. Skydda elkabeln så att ingen trampar på den och så att den inte kommer i kläm. Detta är särskilt viktigt vid kontakterna, tillbehörsuttagen och den plats där elkabeln kommer ut ur apparaten.
10. Använd bara den utrustning/de tillbehör som rekommenderas av tillverkaren.
11.  Använd endast apparaten tillsammans med vagnen, stället, stativet, fästet eller bordet som rekommenderas av tillverkaren eller säljs tillsammans med apparaten. Om en vagn används ska du vara försiktig när du flyttar vagnen med produkten så att den inte välter och orsakar skada.
12. Koppla bort produkten från eluttaget när åskan går eller om den inte ska användas under en längre period.
13. Låt utbildad personal utföra all service. Underhåll krävs när apparaten skadats på något sätt, t.ex. om elkabel eller kontakt har skadats, vätska har spillts i apparaten eller främmande föremål har hamnat i den, om apparaten har utsatts för regn eller fukt, om apparaten inte fungerar felfritt eller har tappats.

VARNINGAR/TÄNK PÅ



Den här symbolen på produkten betyder att det finns oisolerad, farlig spänning i produkten som kan utgöra en påtaglig risk för elstötar.



Den här symbolen på produkten betyder att det finns viktig information om användning och hantering i den här bruksanvisningen.



Produkten innehåller små delar som kan orsaka kvävning. Inte lämplig för barn under 3 år.



Produkten innehåller magnetiska material. Konsultera vid behov en läkare för att ta reda på om medicinska implantat kan påverkas av detta.



Den här produkten innehåller en yta av härdat glas. Var försiktig och undvik kraftiga stötar. Var försiktig när du hanterar glas om det skulle gå sönder.

- För att minska risken för brand och elektriska stötar ska du INTE utsätta produkten för regn, vätska eller fukt.
- Utsätt INTE produkten för väta och placera inga föremål, som exempelvis vaser fyllda med vatten, på eller i dess närhet.
- Se till att produkten inte kommer i närheten av öppen eld eller heta värmekällor. Tända ljus eller andra föremål med öppna lågor får INTE placeras på eller i närheten av produkten.
- Gör INGA obehöriga ändringar av produkten.
- Använd den INTE i motorfordon eller båtar.
- Om produkten kopplas bort från strömförsörjningen med elkabelns eller produktens kontakt, ska det vara lätt att komma åt och använda denna kontakt.



仅适用于 2000 m 以下地区安全使用

Endast för användning på altituder under 2000 meter.

- De batterier som medföljer produkten kan medföra risk för eldsvåda eller vara frätande om de används felaktigt.
- Om batteriet börjar läcka måste du skydda dig så att vätskan inte kommer i kontakt med huden eller ögonen. Om detta sker bör du rådfråga en sjukvårdscentral.
- Utsätt inte produkter som innehåller batterier för höga temperaturer (t.ex. från direkt solljus, öppen eld eller liknande)
- Använd enbart följande delar till att montera produkten: Bose Soundbar Wall Bracket.

OBS! Den här utrustningen har testats och befunnits överensstämma med gränsvärdena för digitala enheter enligt klass B, i enlighet med del 15 i FCC:s bestämmelser. Gränsvärdena är avsedda att ge rimligt skydd mot skadliga störningar vid installation i bostäder. Den här utrustningen genererar, använder och kan avge radiofrekvensenergi, och om utrustningen inte installeras och används i enlighet med anvisningarna kan den orsaka skadliga störningar i samband med radiokommunikation. Det ges dock ingen garanti för att det inte kan förekomma skadliga störningar i en viss installation. Om den här utrustningen stör mottagningen i en radio- eller TV-apparat (vilket kan upptäckas genom att utrustningen stängs av och sätts på) rekommenderar vi att du försöker motverka störningen genom att vidta en eller flera av följande åtgärder:

- Rikta om eller flytta mottagningsantennen.
- Öka avståndet mellan utrustningen och mottagaren.
- Anslut utrustningen till ett vägguttag i en annan strömkrets än den som mottagaren är ansluten till.
- Vänd dig till din återförsäljare eller en erfaren radio-/TV-reparatör för att få hjälp.

Om utrustningen ändras eller modifieras på något sätt, som inte uttryckligen har godkänts av Bose Corporation, kan det medföra att användarens rätt att använda produkten upphävs.

Denna enhet uppfyller del 15 i FCC-bestämmelserna och licensundantaget i ISED Canada angående RSS-standarder. Följande två villkor ställs för användningen: (1) Enheten får inte orsaka skadliga störningar och (2) enheten måste tåla alla former av störningar som den tar emot, inklusive störningar som kan orsaka oönskad drift av enheten.

Denna enhet uppfyller FCC- och ISED Canada-bestämmelserna angående gränsvärden som är uppställda för strålningsexponering för produkter för generella användningsområden. Den här utrustningen ska inte installeras och användas på ett avstånd mindre än 20 cm mellan radiatorn och din kropp. Sändaren får inte sammankopplas eller användas tillsammans med någon annan antenn eller sändare.

Den här enheten använder banden från 5150 till 5250 MHz och får endast användas inomhus för att minska risken för negativ interferens med andra mobila satellitsystem som delar samma kanaler.

CAN ICES-3(B)/NMB-3(B)

Produkten är i överensstämmelse med kraven för ekodesign för energirelaterade produkter enligt direktiv 2009/125/EG och följer följande normer och dokument: Bestämmelse (EC) 1275/2008 med tillägget (EU) 801/2013.

Erfordrad information om strömstatus	Strömlägen	
	Viloläge*	Nätverksanslutet viloläge
Strömförbrukningen är specificerad för strömläget 230 V/50 Hz-ingångsström	< 0,5 W	alla nätverkstyper ≤ 2,0 W
Tid tills utrustningen automatiskt växlar till läget	< 2,5 timmar	≤ 20 minuter
Strömförbrukning i nätverksanslutet viloläge om alla nätverksportar är anslutna och alla trådlösa portar är aktiva, vid 230 V/50 Hz-ingångsström	E.t.	≤ 2,0 W
Instruktioner för att aktivera/inaktivera nätverksportar. Om alla portar är inaktiverade startas viloläget.* * Innan du inaktiverar nätverk eller startar viloläget ska mikrofonens avstängningsknapp användas för att försäkra att mikrofonen är påslagen (den röda indikatorlampan stängs av).	<p>Wi-Fi®: Inaktivera genom att hålla nere Bose Music- och hoppa framåt-knapparna på fjärrkontrollen samtidigt. Upprepa för att aktivera.</p> <p>Bluetooth®: Inaktivera parkopplingslistan genom att hålla nere <i>Bluetooth</i>®-knappen på fjärrkontrollen i 10 sekunder. Aktivera genom att synkronisera med en <i>Bluetooth</i>®-källa.</p> <p>Ethernet: Inaktivera genom att ta bort Ethernet-kabeln. Aktivera genom att sätta i Ethernet-kabeln.</p>	

För Europa:

Frekvensband vid användning 2 400 till 2 483,5 MHz, 5 150 till 5 350 MHz och 5 470 till 5 725 MHz.

Maximal överföringsstyrka mindre än 20 dBm EIRP.

Frekvensband som används: 5725 till 5850 MHz.

Maximal överföringsstyrka mindre än 14 dBm (25 mW) EIRP.

Maximal överföringsstyrka är mindre än lagstadgade gränser så att SAR-testning inte är nödvändigt och undantaget per gällande bestämmelser.

Den här enheten får bara användas inomhus när den används i frekvensbandet 5 150 till 5 350 MHz i alla EU-medlemsstater som är listade i tabellen.

									
BE	DK	IE	UK	FR	CY	SK	HU	AT	SE
BG	DE	PT	EL	HR	LV	LT	MT	PL	
CZ	EE	FI	ES	IT	RO	LU	NL	SI	



Den här symbolen betyder att produkten inte ska kastas med hushållssoporna utan återvinnas i enlighet med lokala bestämmelser. Rätt deponering och återvinning hjälper till att skydda våra naturresurser, vår hälsa och miljö. Mer information om deponering och återvinning av produkten får du om du kontaktar lokala myndigheter, deponeringscentraler eller affären där du köpte produkten.

Hanteringsregler för radiofrekvensenheter med låg effekt**Artikel XII**

I enlighet med "Hanteringsregler för radiofrekvensenheter med låg effekt" och utan tillstånd beviljat av NCC, är företag, organisationer eller användare inte tillåtna att ändra frekvensen, förstärka överföringsstyrkan eller ändra ursprungliga egenskaper och prestanda för en godkänd radiofrekvensenhet med låg effekt.

Artikel XIV

Radiofrekvensenheter med låg effekt får inte påverka flygsäkerheten eller störa annan legal kommunikation. Om detta uppmärksammas ska användaren omedelbart upphöra med att använda enheten tills det inte finns någon risk för sådana störningar. Med nämnda legala kommunikationer avses radiokommunikationer som sker i enlighet med gällande telekommunikationslagstiftning.

Radiofrekvensenheter med låg effekt måste vara mottagliga för störningar från legala kommunikationer och enheter som sänder ut ISM-radiovågor.



Tänk på att lämna in gamla batterier för återvinning enligt lokala föreskrifter. Elda inte upp batterier.

Tabell över farliga föremål som kontrolleras i Kina

Namn och innehåll på giftiga eller farliga ämnen eller delar						
	Giftiga eller farliga ämnen och delar					
Namn	Bly (Pb)	Kvicksilver (Hg)	Kadmium (Cd)	Sexvärt krom (CR(VI))	Polybromerade bifenyler (PBB)	Polybromerade difenyleter (PBDE)
PCB:er	x	0	0	0	0	0
Metall	x	0	0	0	0	0
Plast	0	0	0	0	0	0
Högtalare	x	0	0	0	0	0
Kablar	x	0	0	0	0	0
Den här tabellen är uppställd i enlighet med bestämmelserna i SJ/T 11364.						
O: Anger att detta giftiga eller farliga ämne som ingår i alla homogena material i den här artikeln ligger under gränsvärdena uppställda i GB/T 26572.						
X: Anger att detta giftiga eller farliga ämne som ingår i minst ett av de homogena materialen i den här artikeln ligger över gränsvärdena uppställda i GB/T 26572.						

Tabell över farliga föremål som kontrolleras i Taiwan

Utrustningens namn: Aktiv högtalare, typtilldelning: 425842						
	Begränsade ämnen och dess kemiska beteckningar					
Enhet	Bly (Pb)	Kvicksilver (Hg)	Kadmium (Cd)	Sexvärt krom (Cr+6)	Polybromerade bifenyler (PBB)	Polybromerade difenyletrar (PBDE)
PCB:er	-	o	o	o	o	o
Metalldelar	-	o	o	o	o	o
Plastdelar	o	o	o	o	o	o
Högtalare	-	o	o	o	o	o
Kablar	-	o	o	o	o	o
Obs 1! "o" anger att det procentuella innehållet i det begränsade ämnet inte överstiger referensvärdet.						
Obs 2! Med "-" anges att den begränsade substansen motsvarar undantaget.						

Tillverkningsdatum: Den åttonde siffran i serienumret visar tillverkningsåret; "0" är 2010 eller 2020.

Kinaimportör: Bose Electronics (Shanghai) Company Limited, Part C, Plant 9, No. 353 North Ruying Road, China (Shanghai) Pilot Free Trade Zone

EU-importör: Bose Products B.V., Gorslaan 60, 1441 RG Purmerend, Nederländerna

Taiwanimportör: Bose Taiwan Branch, 9F-A1, No. 10, Section 3, Minsheng East Road, Taipei City 104, telefonnummer Taiwan: +886-2-2514 7676

Mexikoimportör: Bose de México, S. de R.L. de C.V., Paseo de las Palmas 405-204, Lomas de Chapultepec, 11000 México, D.F. Telefonnummer: +5255 (5202) 3545

Märkspänning: 100-240 V \sim 50/60 Hz, 65 W

CMIIIT ID är placerat på produktetiketten på soundbarhögtalarens baksida.

Fyll i uppgifterna och spara dem för senare bruk

Serie- och modellnumret finns på baksidan av soundbarhögtalaren.

Serienummer: _____

Modellnummer: _____

Förvara kvittot tillsammans med bruksanvisningen. Det är nu dags att registrera Bose-produkten. Du gör det enklast genom att besöka webbplatsen global.bose.com/register

Säkerhetsinformation

Den här produkten kan ta emot automatiska säkerhetsuppdateringar från Bose. För att ta emot automatiska säkerhetsuppdateringar måste du slutföra produktinstallationen i Bose Music-appen och ansluta produkten till internet. **Om du inte slutför installationen blir du ansvarig för att installera säkerhetsuppdateringar som Bose gör tillgängliga.**

Amazon, Alexa, Amazon Music och alla relaterade logotyper är varumärken som tillhör Amazon, Inc. eller dess dotterbolag.

Apple, Apple-logotypen, Apple Music och AirPlay är varumärken som tillhör Apple Inc. i USA och i andra länder. App Store är ett tjänstevarumärke som tillhör Apple Inc.

Användning av Works with Apple-symbolen betyder att ett tillbehör har tillverkats speciellt för att fungera med tekniken som identifieras i symbolen och att de har certifierats av producenten för att uppfylla Apples prestandastandarder.

Namnet *Bluetooth*[®] och logotyperna är registrerade varumärken som tillhör Bluetooth SIG, Inc., och all användning av sådana märken från Bose Corporation sker under licens.

 Tillverkas med tillstånd av Dolby Laboratories. Dolby, Dolby Audio och det dubbla D-tecknet är varumärken som tillhör Dolby Laboratories Licensing Corporation.

 För DTS-patent, gå till <http://patents.dts.com>. Tillverkad under licens från DTS, Inc. DTS, Digital Surround och logotypen för DTS är registrerade varumärken eller varumärken som tillhör DTS, Inc. i USA och andra länder. © 2020 DTS, Inc. MED ENSAMRÅTT.

Google, Google Play och Google Play-logotypen är varumärken som tillhör Google LLC.

 Begreppen HDMI och HDMI High-Definition Multimedia Interface samt HDMI-logotypen är varumärken eller registrerade varumärken som tillhör HDMI Licensing Administrator, Inc.

Den här produkten innehåller iHeartRadio-tjänsten. iHeartRadio är ett registrerat varumärke som tillhör iHeartMedia, Inc.

Produkten är skyddad av Microsofts immateriella rättigheter. Användning eller distribution av sådan teknik utanför produkten är förbjudet utan licens från Microsoft.

Quickset är ett registrerat varumärke som tillhör Universal Electronics Inc. i USA och andra länder. © UEI 2000-2020

Pandora är ett varumärke eller registrerat varumärke som tillhör Pandora Media, Inc. och används med tillstånd.

Den här produkten innehåller programvara från Spotify som omfattas av tredjepartslicenser, du hittar licenserna här: www.spotify.com/connect/third-party-licenses

Spotify är ett registrerat varumärke som tillhör Spotify AB.



Wi-Fi är ett registrerat varumärke som tillhör Wi-Fi Alliance[®].

Acoustimass, ADAPTiQ, Bose, Bose Bass Module, Bose Music, Bose Noise Cancelling Headphones, Bose Smart Soundbar, Bose Soundbar, Bose Soundbar Universal Remote, Bose Soundbar Wall Bracket, Bose Surround Speakers, QuietComfort, SimpleSync, SoundLink, SoundLink Revolve, Virtually Invisible och Voice4Video är registrerade varumärken som tillhör Bose Corporation.

Bose Corporations huvudkontor: 1-877-230-5639

© 2020 Bose Corporation. Ingen del av denna publikation får återges, modifieras, distribueras eller på något annat sätt användas utan föregående skriftlig tillåtelse.

Visa de licensmeddelanden som gäller för programvaran från tredje part som inkluderas som komponenter i din Bose Smart Soundbar 700-produkt:

1. Använd fjärrkontrollen och tryck och håll ned *Bluetooth*-knappen  och Hoppa bakåt-knappen  i 5 sekunder.
2. Anslut en USB-kabel till SERVICE-kontakten på soundbarhögtalarens baksida.
3. Anslut andra änden av kabeln till en dator.
4. På datorn anger du <http://203.0.113.1/opensource> i en webbläsare för att visa användarvillkoren och licensinformationen.

VAD INNEHÅLLER LÅDAN

Innehåll.....	14
---------------	----

PLACERING AV DIN SOUNDBARHÖGTALARE

Rekommendationer.....	15
Väggmontering av soundbarhögtalaren.....	16

STRÖM

Anslut soundbarhögtalaren till strömkälla.....	17
Nätverksviloläge.....	17

INSTALLATION AV BOSE MUSIC-APPEN

Ladda ner Bose Music-appen.....	18
---------------------------------	----

BEFINTLIGA BOSE MUSIC APP-ANVÄNDARE

Lägga till soundbarhögtalaren i ett befintligt konto.....	19
Ansluta till ett annat Wi-Fi®-nätverk.....	19

ADAPTIQ-LJUDKALIBRERING

Kör ADAPTIQ-ljudkalibrering	20
-----------------------------------	----

SOUNDBARHÖGTALARENS KONTROLLER

Kontroller för röstassistent.....	21
Fjärrkontrollens funktioner.....	22
Ström.....	23
Källor.....	24
Förval.....	25
Medieuppspelning, kanaler och volym.....	26
Kabel-/satellitfunktioner	27
Justera basen	27
Programmera en fjärrkontroll från tredje part.....	27

FÖR RÖSTASSISTENTEN

Alternativ för röstassistent.....	28
Installation av din röstassistent.....	28
Öppna Amazon Alexa.....	29
Använda din röst.....	29
Använda soundbarhögtalarens kontroller.....	30
Styra ljud med Voice4Video™.....	31
Konfigurera Voice4Video™.....	31
Åtkomst till Google Assistant.....	33
Röstkommandon.....	33
Använda soundbarhögtalarens kontroller.....	34
Spela upp musik med Google Assistant.....	35
Ställ in förvald ljudtjänst.....	35

EGNA FÖRVALSINSTÄLLNINGAR

Ställa in ett förval.....	36
Spela upp ett förval.....	38

BLUETOOTH®-ANSLUTNINGAR

Ansluta till en mobil enhet.....	39
Koppla från en mobil enhet.....	40
Återansluta en mobil enhet.....	40
Anslut ytterligare en bärbar enhet.....	41
Rensa soundbarhögtalarens enhetslista.....	41

STRÖMMA LJUD MED AIRPLAY

Strömma ljud från Kontrollpanelen.....	42
Strömma ljud från en app.....	42

SOUNDBARHÖGTALARENS STATUS

Wi-Fi-status.....	43
<i>Bluetooth</i> -status.....	43
Status för röstassistenten.....	44
Indikator för avstängd mikrofon.....	44
Medieuppspelning och volym.....	45
Uppdatering och felstatus.....	45

AVANCERADE FUNKTIONER

Uppdatera soundbarhögtalaren.....	46
Aktivera/inaktivera den Wi-Fi-funktionen.....	46

ANSLUTA BOSE-PRODUKTER

Ansluta tillbehör.....	47
Ansluta en Bose SoundLink <i>Bluetooth</i> -högtalare eller Bose-hörlurar.....	47
Fördelar.....	47
Kompatibla produkter.....	47
Ansluta med Bose Music-appen.....	48
Återansluta en Bose SoundLink <i>Bluetooth</i> -högtalare eller Bose-hörlurar.....	48

SKÖTSEL OCH UNDERHÅLL

Sätt in batterierna i fjärrkontrollen.....	49
Rengöra soundbarhögtalaren.....	50
Reservdelar och tillbehör.....	50
Begränsad garanti.....	50

FELSÖKNING

Prova det här först.....	51
Andra lösningar.....	51
Återställa soundbarhögtalaren.....	59

BILAGA: INSTALLATIONSREFERENS

Anslutningsalternativ 60

Ansluta soundbarhögtalaren till TV:n 61

 Alternativ 1 (bästa alternativ): HDMI eARC eller ARC..... 61

 Alternativ 2: Optisk..... 62

Kontrollera ljudet 63

INNEHÅLL

Kontrollera att du har följande:

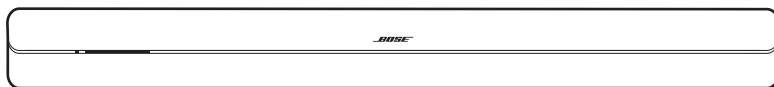

Bose Smart Soundbar 700



Bose Soundbar Universal Remote



AA-batteri (4)

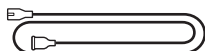

Elkabel*

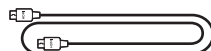

HDMI-kabel

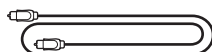

Optisk kabel



Rengöringsduk



ADAPTiQ-headset

*Kan levereras med flera typer av elkablar. Använd den elkabel som är avsedd för din region.

OBS! Om någon del av produkten är skadad eller om glaset på soundbarhögtalaren är trasigt ska du inte använda den. Kontakta en Bose-återförsäljare eller Bose kundtjänst.

Gå till: worldwide.Bose.com/Support/SB700

REKOMMENDATIONER

Bästa prestanda uppnås om följande rekommendationer följs när soundbarhögtalaren placeras:

- Placera INTE föremål ovanpå soundbarhögtalaren.
- Du undviker trådlösa störningar genom att hålla annan trådlös utrustning 0,3 till 0,9 m från soundbarhögtalaren. Placera inte soundbarhögtalaren vid eller i ett metallskåp, och inte nära andra ljud-/videokomponenter eller direktverkande värmekällor.
- Placera soundbarhögtalaren direkt under (att föredra) eller ovanför TV:n, och vänd fronten in mot rummet.
- Placera soundbarhögtalaren på gummitassarna på en stadig och jämn yta. För bästa stöd ska båda tassarna ligga an mot underlaget. Vibrationer kan medföra att soundbarhögtalaren rör sig. Detta gäller speciellt om ytorna är av marmor, glas eller välpolerat trä.
- Se till att baksidan av soundbarhögtalaren är minst 1 cm från andra ytor. Blockera inte portarna på sidorna eftersom detta påverkar den akustiska prestandan.
- Kontrollera att det finns ett eluttag i närheten.
- Du får bäst ljudkvalitet om du inte placerar soundbarhögtalaren i ett skåp eller diagonalt i ett hörn.
- Om du placerar soundbarhögtalaren på en hylla ska du placera det så nära framkanten som möjligt för att få optimala akustisk prestanda.

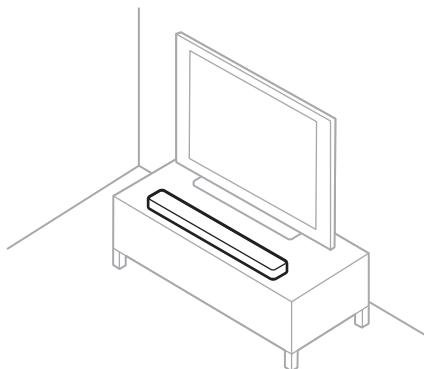

TÄNK PÅ: Placera inte soundbarhögtalaren på fronten, baksidan, sidan eller upp och ned när den används.

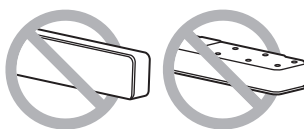

VÄGGMONTERING AV SOUNDBARHÖGTALAREN

Du kan montera soundbarhögtalaren på en vägg. Kontakta en auktoriserad Bose-återförsäljare för att köpa ett väggfäste för Bose Soundbar.

Gå till: worldwide.bose.com/Support/SB700

TÄNK PÅ: Använd inga andra tillbehör för att montera soundbarhögtalaren.

ANSLUT SOUNDBARHÖGTALAREN TILL STRÖMKÄLLA

1. Anslut elkabeln till **POWER**-kontakten på soundbarhögtalaren baksida.
2. Sätt i den andra änden av elkabeln i ett eluttag.

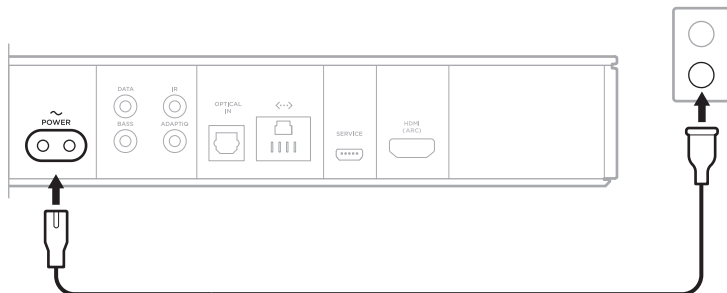

Soundbarhögtalaren startar och ljusrampen lyser med fast gult sken.

NÄTVERKSVILOLÄGE

Soundbarhögtalaren går i nätverksviloläge när ljudet stoppas och när du inte har tryckt på någon knapp under 20 minuter. För att väcka soundbarhögtalaren från nätverksviloläge:

- Spela eller återuppta ljud från din mobila enhet eller med Bose Music-appen.
- Prata med Amazon Alexa eller Google Assistant.
- Tryck på strömbrytaren på fjärrkontrollen (⏻), en källknapp (se sidan 24), eller Bose Music-knapp (🎵) och sedan en förvalsknapp (se sidan 25).

TÄNK PÅ FÖLJANDE:

- Se till att soundbarhögtalaren är installerad med Bose Music-appen och att mikrofonen är på om du vill ha åtkomst till röstassistenten i nätverksviloläge (se sidan 28).
- Du kan inaktivera vilolägestimern i Bose Music-appen.

Med Bose Music-appen kan du ställa in och kontrollera soundbarhögtalaren från din mobila enhet, t.ex. en smarttelefon eller surfplatta.

Med appen kan du strömma musik, göra och ändra inställningar, lägga till musiktjänster, utforska internetradiostationer, konfigurera Amazon Alexa och Google Assistant samt hantera inställningarna för soundbarhögtalaren.

OBS! Om du redan har skapat ett Bose-konto via Bose Music-appen för en annan Bose-produkt kan du läsa på "Befintliga Bose Music App-användare" på sidan 19.

LADDA NER BOSE MUSIC-APPEN

1. Ladda ner Bose Music-appen till din mobila enhet.

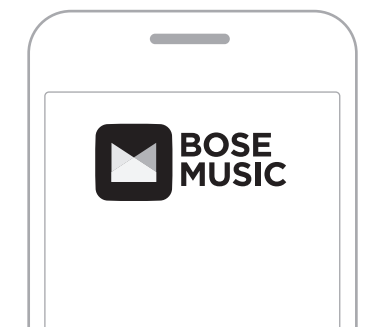



2. Följ instruktionerna i appen.

LÄGGA TILL SOUNDBARHÖGTALAREN I ETT BEFINTLIGT KONTO

Gå till skärmvyn My Product i Bose Music-appen och lägg till din Bose Smart Soundbar 700.

ANSLUTA TILL ETT ANNAT WI-FI-NÄTVERK

Anslut till ett annat nätverk om ditt nätverksnamn eller lösenord har ändrats eller om du vill lägga till eller byta till ett annat nätverk.

1. Tryck och håll ned tv-knappen  och hoppa bakåt-knappen  tills ljusrampen lyser gult.
2. Öppna Wi-Fi-inställningarna på din mobila enhet.
3. Välj Bose Soundbar 700.
4. Öppna Bose Music-appen och följ instruktionerna i appen.

OBS! Gå till skärmvyn My Product och lägg till din soundbarhögtalare om appen inte ber dig att installera.

Efter att du har installerat soundbarhögtalaren via Bose Music-appen uppmanas du att köra ADAPTiQ-ljudkalibrering för optimala akustikprestanda. Med ADAPTiQ-ljudkalibreringen anpassar du systemljudet till den akustik du har i lyssningsområdet genom att göra fem olika ljudmätningar. För att kunna utföra ljudkalibreringen behöver du disponera rummet i tio minuter när det är tyst.

Under ADAPTiQ-ljudkalibreringen mäter en mikrofon, högst upp på ADAPTiQ-headsetet (medföljer soundbarhögtalaren), ljudförhållandena i rummet för att bestämma den optimala ljudkvaliteten.

KÖR ADAPTiQ-LJUDKALIBRERING

Om du ansluter en basmodul eller surroundhögtalare (tillval) senare, flyttar soundbarhögtalaren eller flyttar någon möbel, ska du utföra ADAPTiQ-kalibreringen igen för att säkerställa optimal ljudkvalitet.

ADAPTiQ-ljudkalibrering körs via Bose Music-appen. Du kan nå detta alternativ från menyn Inställningar.

Soundbarhögtalarens kontroller finns överst på soundbarhögtalaren och på fjärrkontrollen.

OBS! Du kan även styra soundbarhögtalaren genom att använda Bose Music-appen.

Mikrofonavstängningsknapp (se sidan 29)

Åtgärdsknapp (se sidan 29)

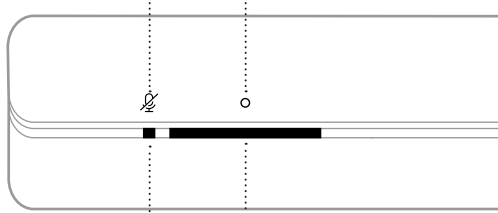

Mikrofonpåslagningsknapp (se sidan 44)

Lampa (se sidan 43)

KONTROLLER FÖR RÖSTASSISTENT

Du kan använda åtgärdsknappen ○ och mikrofonknappen ✕ för att styra Amazon Alexa (se sidan 30) eller Google Assistant (se sidan 34).

FJÄRRKONTROLLENS FUNKTIONER

Använd fjärrkontrollen till att kontrollera soundbarhögtalaren, källor som är anslutna till högtalaren, *Bluetooth*-anslutningar och förval.

Stänger av/sätter på soundbarhögtalaren (se sidan 23)

Stänger av/sätter på vald källa (se sidan 24)

Visar startsidan för webb-TV eller den aktuella källanens startmeny

Visar inspelade DVR-program

Stänga av/sätta på ljud-knapp (se sidan 26)

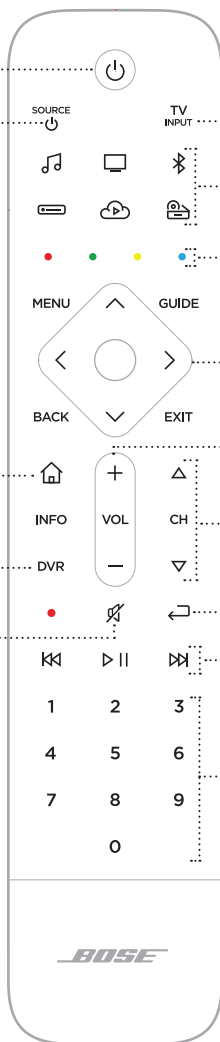

Väljer en källa ansluten till TV:n

Källaknappar (se sidan 24)

Knappar för kabel-/satellitfunktioner (se sidan 26)

Navigeringsplatta

Volymkontroll (se sidan 26)

Kanalkontroller (se sidan 26)

Föregående kanal, kapitel eller spår (se sidan 26)

Mediauppspelning (se sidan 26)

Numerisk knappsats.
Siffrorna 1 – 6 spelar musik från förvalda musikströmningskällor (se sidan 38)

OBS! Du kan programmera fjärrkontrollen via Bose Music-appen.

Ström

För att byta strömläge på din soundbarhögtalare använder du strömbrytaren på fjärrkontrollen, .

När den är på lyser den knapp på fjärrkontrollen som indikerar den senast använda källan.



TÄNK PÅ FÖLJANDE:

- Om du kopplar in soundbarhögtalaren till ett nätuttag startar den automatiskt.
- Första gången som soundbarhögtalaren sätts på använder den källan TV .
- Röstassistenten går även att använda när soundbarhögtalaren är i avstängt läge om den har installerats via Bose Music-appen och mikrofonen är på (se sidan 28).

TIPS: Du kan även använda Voice4Video™ för att sätta på eller stänga av soundbarhögtalaren (se sidan 31).

Källor

Fjärrkontrollen har fyra programmerbara källknappar (☐, ☐, ☁ och ☐). Dessa knappar går att programmera till att kontrollera din TV, kabel-/satellitbox, spelsystem, DVD- eller Blu-ray Disc™-spelare eller andra källor. Du kan växla mellan olika källenheter genom att välja olika ingångar på TV:n med fjärrkontrollen.

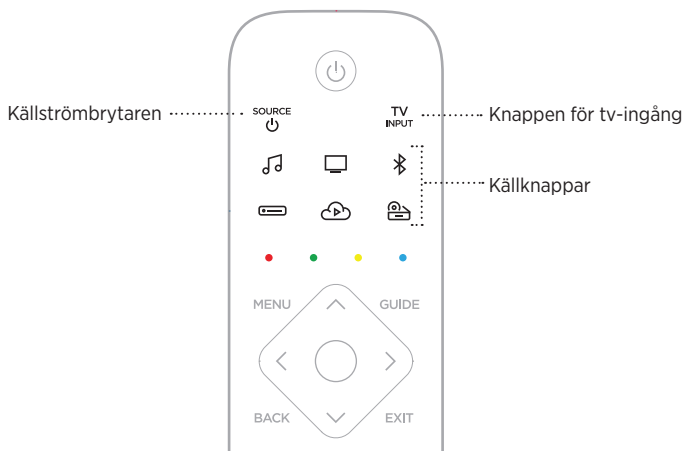

1. På fjärrkontrollen trycker du på lämplig källknapp (☐, ☐, ☁ eller ☐).
Fjärrkontrollens knappar lyser i enlighet med den valda källan.
2. Tryck på ^{SOURCE}☐.
Källenheten sätts på.
3. Tryck på ^{TV}☐.
4. Välj rätt ingång för TV:n.

TÄNK PÅ FÖLJANDE:

- Om CEC är aktiverat på din TV kan TV:n automatiskt byta till den källa som startas.
- Du kan inte byta TV-ingång genom att trycka på källknapparna på fjärrkontrollen. Soundbarhögaltalaren sätts på och läget för fjärrkontrollen ändras så att den kan kontrollera källenhetsfunktionerna.
- Fjärrkontrollen har programmerats för din TV under installationen med Bose Music-appen. Om du byter TV ska du använda Bose Music-appen för att programmera fjärrkontrollen till den nya TV:n.

TIPS: Du kan även använda Voice4Video™ för att välja-källa (se sidan 31).

Förval

Soundbarhögtalaren inkluderar sex förval som du kan ange för att spela upp ljud från dina favoritmusiktjänster. Efter installationen kan du när som helst lyssna på din musik, med bara en knapptryckning på fjärrkontrollen eller via Bose Music-appen.

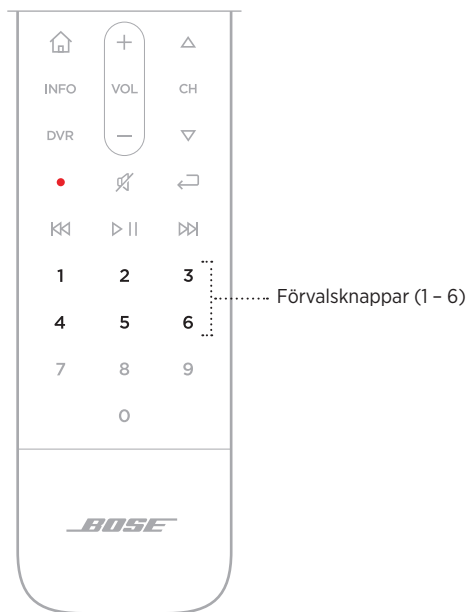

Mer information om förval finns i "Egna förvalsinställningar" på sidan 36.

Medieuppspelning, kanaler och volym



FUNKTION

ÅTGÄRD

Spela/pausa	Tryck på ▶ . När ljudet har pausats lyser ljusrampens sidor med fast vitt sken tills ljud börjar spelas upp igen.
Hoppa bakåt	Tryck på ⏮.
Hoppa framåt	Tryck på ⏭.
Föregående kanal, kapitel eller spår	Tryck på ←.
Öka volym	Tryck på +. OBS! För att höja volymen snabbt trycker du och håller nere +.

FUNKTION	ÅTGÄRD
Sänka volym	Tryck på —. OBS! För att sänka volymen snabbt trycker du och håller nere —.
Stänga av/sätta på ljud	Tryck på ⏻. När ljudet är avstängt lyser ljusrampens vänstra sida med ett vitt sken tills ljud spelas upp igen. OBS! Du kan även trycka på + för att börja spela upp ljud igen.
Kanal uppåt	Tryck på △.
Kanal neråt	Tryck på ▽.

TIPS: Du kan även använda Voice4Video™ för att styra medieuppspelning och volym för vissa källor (se sidan 31).

Kabel-/satellitfunktioner

De röda, gröna, gula och blåa knapparna på fjärrkontrollen motsvarar de färgkodade funktionsknapparna på kabel/satellitboxen eller. Läs mer i användarhandboken till din kabel/satellitbox.

JUSTERA BASEN

Använd Bose Music-appen för att justera basen. Du kan nå detta alternativ från menyn Inställningar.

PROGRAMMERA EN FJÄRRKONTROLL FRÅN TREDJE PART

Du kan programmera en fjärrkontroll från tredje part, till exempel fjärrkontrollen till digitalboxen, för att kontrollera soundbarhögtalaren. Läs mer i handboken till din fjärrkontroll från tredje part eller dess tillverkares hemsida.



När inprogrammeringen är klar kan du använda fjärrkontrollen från tredje part för att kontrollera grundläggande funktioner på soundbarhögtalaren som exempelvis av/på och volymen.

OBS! Alla fjärrkontroller från tredje part är inte kompatibla med soundbarhögtalaren. Fjärrkontrollen måste stödja IR(infraröda)-signaler för att kunna kontrollera soundbarhögtalaren.

ALTERNATIV FÖR RÖSTASSISTENT

Du kan programmera soundbarhögtalaren för att snabbt och enkelt komma åt Amazon Alexa eller Google Assistant.

OBS! Amazon Alexa och Google Assistant finns inte på vissa språk och i vissa länder.

ALTERNATIV	ANVÄNDNING
Amazon Alexa	Använd din röst och/eller åtgärdsknappen  (se sidan 30).
Din Google Assistant	Använd rösten och/eller åtgärdsknappen  (se sidan 34).

OBS! Du kan inte ge soundbarhögtalaren åtkomst till både Amazon Alexa och Google Assistant samtidigt.

INSTALLATION AV DIN RÖSTASSISTENT

Se innan du börjar till att din mobila enhet och soundbarhögtalaren är anslutna till samma Wi-Fi-nätverk.

Använd Bose Music-appen för installation av röstassistenten. Du kan nå detta alternativ från menyn Inställningar.

OBS! Se till att du använder samma konto till din ljudtjänst som du använde i Bose Music-appen när du ställer in din röstassistent.

ÖPPNA AMAZON ALEXA

Alexa är en intelligent molnbaserad rösttjänst som du kan prata med på din soundbarhögtalare. Allt du behöver göra är att be Alexa spela upp musik, lyssna på nyheter, ställa in en timer, styra smarta enheter i hemmet och mycket annat. Alexa har även utformats för att skydda din integritet – du kan visa och radera dina röstförfrågningar när som helst i Alexa-appen.

Mer information om vad Alexa kan hjälpa dig med finns på:

<https://www.amazon.com/usealexa>



OBS! Alexa är inte tillgängligt på vissa språk och i vissa länder.

Använda din röst

Börja med “Alexa”, och säg sedan:

SAKER DU KAN PROVA	EXEMPEL PÅ VAD DU KAN SÄGA
Prata med Alexa	Help me get started.
Spela upp ljud	Play rock music. OBS! Amazon Music är den förinställda musiktjänsten. Använd Alexa-appen för att byta förinställd musiktjänst.
Pausa ljudet	Pause.
Kontrollera volymen	Volume up.
Hoppa till nästa låt	Skip.
Spela upp från en ljudtjänst	Play NPR on Tunein. OBS! Amazon Alexa har inte stöd för alla ljudtjänster.
Spela upp på en specifik högtalare	Play jazz in the “Kitchen.” OBS! Kontrollera att du säger högtalarnamnet som du angett i Bose Music-appen. Använd det namn som angetts i Alexa-appen eller ändra namnet i Bose Music-appen om flera högtalare har samma namn.
Ställa in en timer	Set a timer for five minutes.
Hitta nya färdigheter	What are your popular skills?
Stoppa Alexa	Stop.



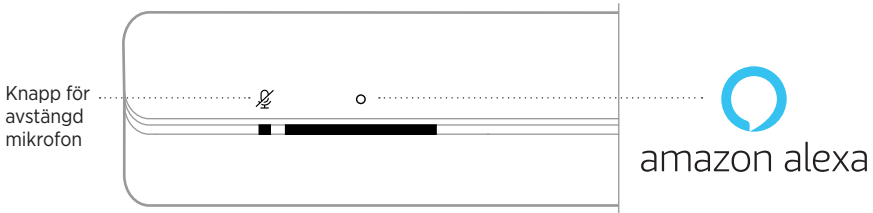

Använda soundbarhögtalarens kontroller

Åtgärdsknappen  och mikrofonavstängningsknappen  används för att kontrollera Alexa. De sitter på soundbarhögtalarens ovansida.



SAKER DU KAN PROVA

ÅTGÄRD

Prata med Alexa	Tryck på  och säg sedan vad du vill. En lista med saker du kan prova finns på: https://www.amazon.com/usealexa
Stanna alarm och timers	Tryck på  .
Stanna Alexa	Tryck på  .
Sätta på/stänga av mikrofonen	Tryck på  . OBS! När mikrofonen är avstängd lyser indikatorn för avstängd mikrofon med ett fast rött sken och Alexa är otillgänglig.

STYRA LJUD MED VOICE4VIDEO™

Bose Voice4Video™-tekniken expanderar röstmöjligheterna för Amazon Alexa som ingen annan soundbarhögtalare kan. Förutom att styra din smartsoundbarhögtalare, kan du styra din TV- och kabelbox eller satellitbox med bara din röst. Du kan be Alexa sätta på TV:n och smartsoundbarhögtalaren, hitta en station efter nätverksnamn eller kanalnummer och direkt starta dina favoritprogram. Säg hejdå till borttappade fjärrkontroller och handledningar. Bose Voice4Video™ gör att alla känner sig som experter – till och med barnvakten eller dina teknikrötta svärföräldrar.

Konfigurera Voice4Video™

Använd Bose Music-appen för att konfigurera Voice4Video™.

OBS! Innan du ställer in Voice4Video™ måste du ställa in Alexa i Bose Music-appen (se sidan 28).

Röstkommandon

Börja med "Alexa", och säg sedan:

SAKER DU KAN PROVA	EXEMPEL PÅ VAD DU KAN SÄGA
Sätta på TV:n	Turn on TV.
Stänga av TV:n	Turn off TV.
Spela upp video	Play.
Pausa video	Pause.
Återuppta video	Resume.
Hoppa framåt i video	Next.
Hoppa bakåt i video	Previous.
Växla ingång till <i>Bluetooth</i> -ljud	Switch to <i>Bluetooth</i> .
Titta på ett visst nätverk*	Watch NFL Network.
Titta på ett visst kanalnummer*	Watch channel 802.
Hoppa till nästa kanal*	Next channel.
Hoppa bakåt till föregående kanal*	Previous channel.

*Endast tillgängligt för kabel- eller satellitboxar.

ÅTKOMST TILL GOOGLE ASSISTANT

Få hjälp hands-free från din Bose Smart Soundbar 700, som nu fungerar med Google Assistant, så att du kan pausa och spela ditt favoritinnehåll med bara rösten.

Mer information om Google Assistant finns på: <https://support.google.com/assistant>:
<https://support.google.com/assistant>

TÄNK PÅ FÖLJANDE:

- Google Assistant finns inte tillgängligt på vissa språk och i vissa länder.
- Mer information om att spela upp ljud med Google Assistant finns på “Spela upp musik med Google Assistant” på sidan 35.

Röstkommandon

Börja med "Hey Google" och säg sedan:

SAKER DU KAN PROVA	VAD DU KAN PROVA ATT SÄGA
Använda Googles smarta funktioner	Hur säger man vän på spanska?
Ha kul med familjen	Hur låter en elefant?
Ställa in en påminnelse	Påminn mig om att ringa mamma på torsdag.
Kolla din kalender	Hur ser min dag ut?
Styra ditt smarta hem	Släck lamporna.



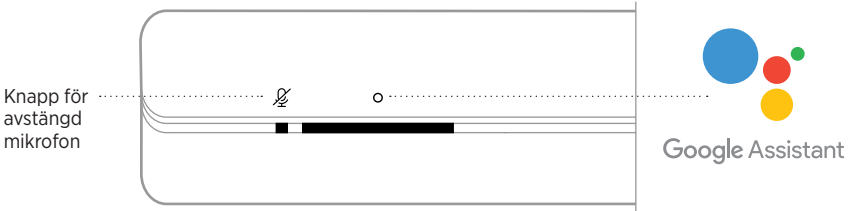

Använda soundbarhögtalarens kontroller

Du kan använda åtgärdsknappen  och mikrofonknappen  för att styra Google Assistant. De sitter på soundbarhögtalarens ovansida.



SAKER DU KAN PROVA

ÅTGÄRD

Prata med Google Assistant	Tryck på  och säg sedan vad du vill. En lista med saker du kan prova finns på: https://support.google.com/assistant
Stanna alarm och timers	Knacka på  .
Stoppa Google Assistant	Knacka på  .
Sätta på/stänga av mikrofonen	Tryck på  . OBS! När mikrofonen är avstängd lyser indikatorn för avstängd mikrofon med fast rött sken och Google Assistant är inte tillgänglig.

SPELA UPP MUSIK MED GOOGLE ASSISTANT

Du kan be Google Assistant att spela upp musik från din standardljudtjänst eller från en specifik ljudtjänst.

Börja med "Hey Google" och säg sedan:

SAKER DU KAN PROVA	VAD DU KAN PROVA ATT SÄGA
Spela musik	Spela jazz. OBS! Google Assistant använder din förvalda ljudtjänst. Använd Google Assistant-appen för att byta standardljudtjänst.
Styra din högtalare	Höj volymen.
Spela upp från en ljudtjänst	Spela NPR på Tuneln. OBS! Google Assistant har inte stöd för alla ljudtjänster.
Spela upp på en specifik högtalare	Spela hip-hop i köket. OBS! Kontrollera att du säger högtalarnamnet som du angett i Bose Music-appen. Använd det namn som angetts i Google Assistant-appen eller ändra namnet i Bose Music-appen om flera högtalare har samma namn.

Ställ in förvald ljudtjänst

Under installationen av Google Assistant ber Google Assistant-appen dig att välja en ljudtjänst. När du använder Google Assistant med Bose-produkter är Pandora och Spotify de enda standardtjänsterna som stöds. Även om andra ljudtjänster listas som tillgängliga under installationen saknas stöd för dem.

Välj Pandora eller Spotify som förvald musiktjänst för bästa upplevelse. Om du väljer en ljudtjänst som inte stöds kommer du att höra ett felmeddelande när du försöker spela musik.

Du kan styra förval med Bose Music-appen eller på fjärrkontrollen.

OBS! Du kan inte ställa in förval i *Bluetooth*-läge.

STÄLLA IN ETT FÖRVAL

1. Strömma musik via Bose Music-appen.
2. På fjärrkontrollen trycker du på Bose Music-knappen .

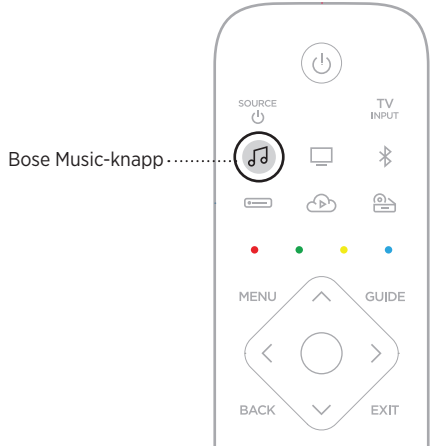

3. Tryck och håll ned en förvalsknapp tills du hör en signal.



SPELA UPP ETT FÖRVAL

1. På fjärrkontrollen trycker du på Bose Music-knappen .
2. Tryck på en förvalsknapp för att spela upp musik.

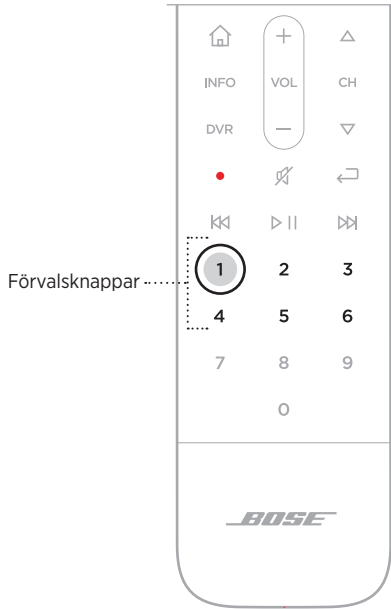

Bluetooth kan du använda för att strömma musik från mobila enheter som exempelvis en smarttelefon, surfplatta eller dator. Innan du kan strömma musik från en enhet måste du först ansluta enheten till soundbarhögtalaren.

ANSLUTA TILL EN MOBIL ENHET

1. Tryck på *Bluetooth*-knappen  på fjärrkontrollen.

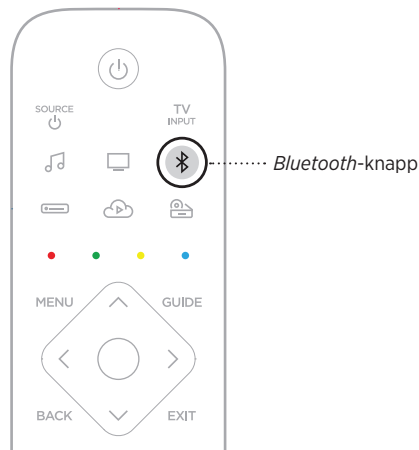

Ljusrampen pulserar blått.

2. Aktivera *Bluetooth*-funktionen på den mobila enheten.

TIPS: *Bluetooth*-menyn hittar du vanligtvis i menyn Inställningar.

3. Välj din soundbarhögtalare i enhetslistan.

TIPS: Leta upp namnet som du angav för soundbarhögtalaren i Bose Music-appen. Om du inte gav soundbarhögtalaren något namn kommer standardnamnet att visas.



När den är ansluten hörs en signal. Ljusrampen lyser med fast vitt sken som övergår till svart. Soundbarhögtalarens namn visas i listan över mobila enheter.

KOPPLA FRÅN EN MOBIL ENHET

Använd Bose Music-app för att koppla från din mobila enhet.

TIPS: Du kan även använda *Bluetooth*-inställningarna på din mobila enhet. Frånkoppling av *Bluetooth* på din enhet leder till att alla andra enheter kopplas från.

ÅTERANSLUTA EN MOBIL ENHET

Tryck på *Bluetooth*-knappen ✕ .

Soundbarhögtalaren försöker ansluta till den senast anslutna enheten.

TÄNK PÅ FÖLJANDE:

- Kontrollera att *Bluetooth*-funktionen är aktiverad på din mobila enhet.
- Enheten måste finnas inom täckningsområdet (9 m) och vara påsatt.

ANSLUT YTTERLIGARE EN BÄRBAR ENHET

Du kan lagra upp till åtta enheter i soundbarhögtalarens enhetslista och soundbarhögtalaren kan vara aktivt ansluten till två enheter samtidigt.

OBS! Du kan endast spela upp ljud från en enhet i taget.

1. Tryck och håll ned *Bluetooth*-knappen  på fjärrkontrollen.



Ljusrampen pulserar blått.

2. Välj soundbarhögtalaren från din mobila enhets enhetslista.

OBS! Kontrollera att *Bluetooth*-funktionen är aktiverad på din mobila enhet.

RENSA SOUNDBARHÖGTALARENS ENHETSLISTA

1. Tryck och håll inne  i 10 sekunder tills ljusrampen pulserar vitt två gånger och svartnar.

Ljusrampen pulserar blått.

2. Ta bort högtalaren från *Bluetooth*-listan på enheten.

Alla enheter tas bort och högtalaren är klar för att synkroniseras (se sidan 39).

Soundbarhögtalaren kan spela upp ljud via AirPlay 2 vilket gör det enkelt att streama ljud från en Apple-enhet till soundbarhögtalaren eller flera högtalare.

TÄNK PÅ FÖLJANDE:

- För att använda AirPlay 2 krävs en Apple-enhet med iOS 11.4 eller senare.
- Din Apple-enhet och soundbarhögtalaren måste vara anslutna till samma Wi-Fi-nätverk.
- Mer information om AirPlay finns på: <https://www.apple.com/airplay>

STRÖMMA LJUD FRÅN KONTROLLPANELEN

1. Öppna Kontrollpanelen på Apple-enheten.
2. Tryck och håll inne ljudkortet i skärmens över högra hörn och tryck på AirPlay-ikonen .
3. Välj din soundbarhögtalare eller dina högtalare.

STRÖMMA LJUD FRÅN EN APP

1. Öppna en musikapp (som Apple Music) och välj en låt att spela.
2. Knacka på .
3. Välj din soundbarhögtalare eller dina högtalare.

Ljusrampen med LED-lampor på soundbarhögaltalarens framsida visar soundbarhögaltalarens status.

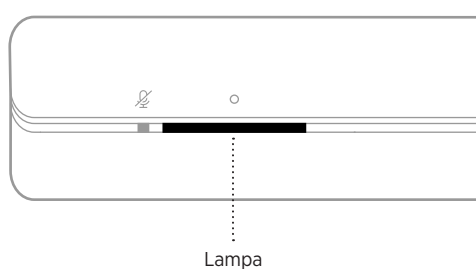

OBS! Ljusrampen visar en status åt gången på den valda källan.

WI-FI-STATUS

Visar det trådlösa Wi-Fi-nätverkets anslutningsstatus för soundbarhögaltalaren.

LJUSRAMPENS UPPFÖRANDE		SYSTEMLÄGE
Pulserar vitt		Ansluter till det trådlösa nätverket
Fast vitt sken som övergår till svart		Ansluten till det trådlösa nätverket





BLUETOOTH-STATUS

Visar *Bluetooth*-anslutningarnas status för mobila enheter.

LJUSRAMPENS UPPFÖRANDE		SYSTEMLÄGE
Pulserar blått		Redo att ansluta till mobila enheter
Pulserar vitt		Ansluter till en mobil enhet
Fast vitt sken som övergår till svart		Ansluten till en mobil enhet
Det vita ljuset pulserar två gånger och övergår till svart		Rensar enhetslistan

STATUS FÖR RÖSTASSISTENTEN

Visar status för röstassistenten.

LJUSRAMPENS UPPFÖRANDE		SYSTEMLÄGE
Släckt		Röstassistenten är i viloläge
Vitt ljus glider till mitten och lyser sedan stadigt		Röstassistenten lyssnar
Vitt ljus glider till sidorna		Röstassistenten tänker
Pulserar vitt (fullt)		Röstassistenten talar
Pulserar gult		Avisering från röstassistenten

Indikator för avstängd mikrofon

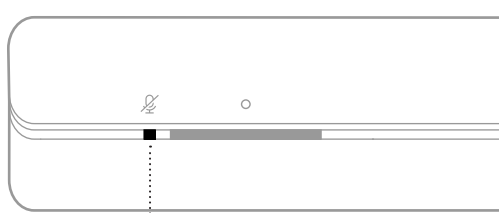





Indikator för avstängd mikrofon

LAMPANS AKTIVITET	SYSTEMLÄGE
Fast rött sken	Mikrofonen är avstängd





MEDIEUPPSPELNING OCH VOLYM

Visar soundbarhögaltalarens status vid styrning av mediauppspelning och volym.

LAMPANS UPPFÖRANDE		SYSTEMLÄGE
Två mittlampor lyser med fast vitt sken		Spela/pausa
Högra änden av ljusrampen pulserar vitt		Höj volym
Vänstra änden av ljusrampen pulserar vitt		Sänk volym
Vänstra änden av ljusrampen lyser med fast vitt sken		Ljud av

UPPDATERING OCH FELSTATUS

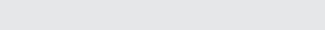
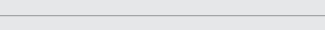

Visar statusen för programvaruuppdateringar och felmeddelanden.

LJUSRAMPENS UPPFÖRANDE		SYSTEMLÄGE
Lyser med fast gult sken		Wi-Fi-installation pågår
Vitt ljus glider från höger till vänster		Uppdatering laddas ned
Vitt ljus glider från vänster till höger		Uppdaterar soundbarhögaltalaren
Pulserar gult fyra gånger		Källfel, se Bose Music-appen
Pulserar rött fyra gånger		Tjänsten är inte tillgänglig för tillfället. Försök igen om en stund
Fast rött sken		Fel med soundbarhögaltalaren - Kontakta Bose kundtjänst

UPPDATERA SOUNDBARHÖGTALAREN

Soundbarhögtalaren uppdateras automatiskt när den är ansluten till Bose Music-appen och ett Wi-Fi-nätverk.

AKTIVERA/INAKTIVERA DEN WI-FI-FUNKTIONEN

På fjärrkontrollen trycker du på och håller ned Bose -knappen  och Hoppa framåt-knappen  tills ljusrampen pulserar vitt två gånger och sedan övergår till svart.

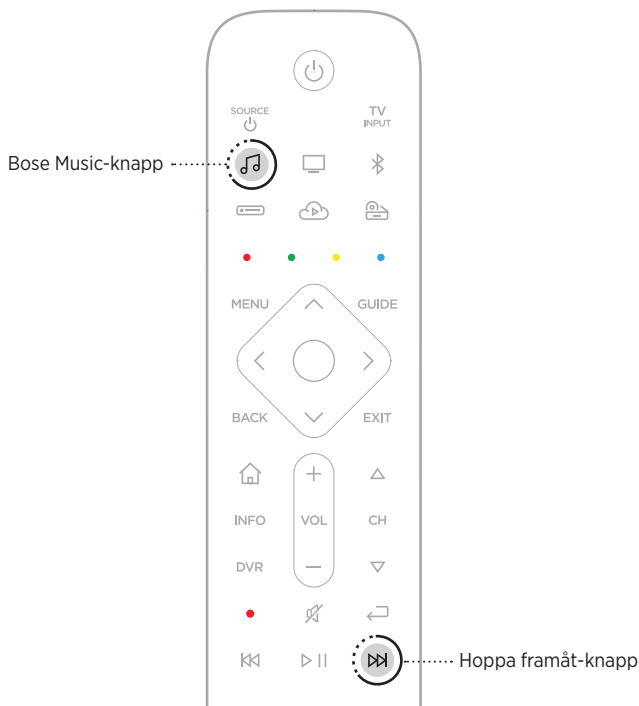

ANSLUTA TILLBEHÖR

Alla dessa tillbehör går att ansluta till din soundbarhögtalare. Mer information finns i tillbehörets bruksanvisning.

- **Bose Bass Module 500:** worldwide.Bose.com/Support/BASS500
- **Bose Bass Module 700:** worldwide.Bose.com/Support/BASS700
- **Acoustimass 300-basmodul:** global.Bose.com/Support/AM300
- **Bose-surroundhögtalare** worldwide.Bose.com/Support/WSS
- **Bose Surround Speakers 700:** worldwide.Bose.com/Support/WSS700
- **Virtually Invisible 300 trådlösa surroundhögtalare:** global.Bose.com/Support/VI300

ANSLUTA EN BOSE SOUNDLINK *BLUETOOTH*-HÖGTALARE ELLER BOSE-HÖRLURAR

Med Bose SimpleSync™-teknik kan du ansluta vissa Bose SoundLink *Bluetooth*-högtalare eller Bose-hörlurar till soundbarhögtalaren för ett nytt sätt att lyssna på musik och filmer.

Fördelar

- **En personlig lyssnarupplevelse vid TV:n:** Lyssna på TV utan att störa andra genom att ansluta dina Bose-hörlurar till soundbarhögtalaren. Använd fristående volymkontroller på varje produkt för att sänka eller stänga av ljudet på soundbarhögtalaren och samtidigt låta ljudet vara så högt du vill i hörlurarna.
- **Ljud i flera rum:** Lyssna på samma låt i två olika rum samtidigt, genom att ansluta din Bose SoundLink *Bluetooth*-högtalare till soundbarhögtalaren.

OBS! SimpleSync-tekniken har en *Bluetooth*-räckvidd på 9 meter. Väggar och olika byggnadsmaterial kan ibland påverka mottagningen.

Kompatibla produkter

De flesta Bose SoundLink *Bluetooth*-högtalare och utvalda Bose-hörlurar kan anslutas till soundbarhögtalaren.

Populära kompatibla produkter:

- Bose SoundLink Revolve+ *Bluetooth*-högtalare
- Bose SoundLink Mini *Bluetooth*-högtalare
- Bose SoundLink Color *Bluetooth*-högtalare
- Bose Noise Cancelling Headphones 700
- Trådlösa Bose QuietComfort 35-hörlurar

Nya produkter läggs till med jämna mellanrum. En fullständig lista och mer information finns på: worldwide.Bose.com/Support/Groups

Ansluta med Bose Music-appen

Använd Bose Music-appen för att ansluta din Bose SoundLink *Bluetooth*-högtalare eller Bose-hörlurar till soundbarhögtalaren. Mer information finns på: worldwide.bose.com/Support/Groups

TÄNK PÅ FÖLJANDE:

- Se till att produkten du ansluter till är påsatt, befinner sig inom 9 m från soundbarhögtalaren och är redo att ansluta till en annan enhet. Mer information finns i handboken för produkten.
- Du kan bara ansluta en produkt i taget till soundbarhögtalaren.

ÅTERANSLUTA EN BOSE SOUNDLINK *BLUETOOTH*-HÖGTALARE ELLER BOSE-HÖRLURAR

Sätt på din Bose SoundLink *Bluetooth*-högtalare eller dina Bose-hörlurar.

Din högtalare eller dina hörlurar försöker ansluta till de *Bluetooth*-enheter som senast anslöts, inklusive soundbarhögtalaren.

TÄNK PÅ FÖLJANDE:

- Soundbarhögtalaren måste vara inom täckningsområdet (9 m) och påsatt.
- Om högtalaren inte ansluts, se "Det går inte att återansluta soundbarhögtalaren till en tidigare ansluten Bose SoundLink *Bluetooth*-högtalare" på sidan 57.
- Om hörlurarna inte ansluts, se "Soundbarhögtalaren återansluts inte till tidigare anslutna Bose-hörlurar" på sidan 57.

SÄTT IN BATTERIERNA I FJÄRRKONTROLLEN

1. Öppna batterifacket på undersidan av fjärrkontrollen.

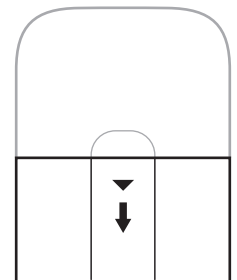

2. Sätt in de fyra medföljande AA-batterierna (IEC-LR3), 1,5V. Se till att placera symbolerna + och – på batterierna så att de överensstämmer med markeringarna för + och – inuti facket.

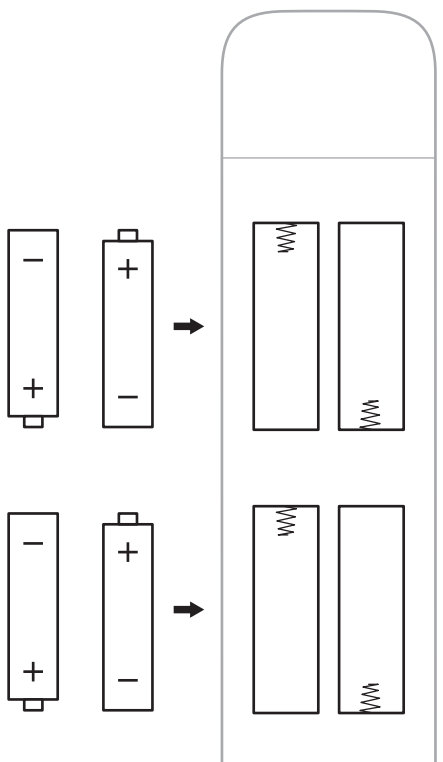

3. Sätt tillbaka batterifackets lucka.

RENGÖRA SOUNDBARHÖGTALAREN

Rengör utsidan av soundbarhögtalaren med den medföljande rengöringsduken eller annan mjuk, torr trasa.

TÄNK PÅ:

- Låt ingen vätska hamna på systemet eller komma in i några öppningar.
- Blås INTE in luft i systemet.
- Använd INTE dammsugare till att rengöra systemet.
- Använd inte sprayprodukter i närheten av systemet.
- Använd inte lösningsmedel, kemikalier eller rengöringsmedel som innehåller alkohol, ammoniak eller slipmedel.
- Låt inga föremål komma in i några öppningar.

RESERVDELAR OCH TILLBEHÖR

Reservdelar och tillbehör kan beställas genom Bose kundtjänst.

Besök: worldwide.Bose.com/Support/SB700

BEGRÄNSAD GARANTI

Soundbarhögtalaren täcks av en begränsad garanti. Mer information om den begränsade garantin finns på global.Bose.com/warranty.

Mer information om hur du registrerar din produkt finns på global.Bose.com/register. Dina garantirättigheter påverkas inte om du inte registrerar produkten.

PROVA DET HÄR FÖRST

Om du får problem med soundbarhögtalaren:

- Kontrollera att soundbarhögtalaren är ansluten till ett fungerande vägguttag.
- Kontrollera alla kablar.
- Kontrollera vilket läge lampan visar (se sidan 43).
- Flytta soundbarhögtalaren 0,3 - 0,9 m från eventuella störningskällor (trådlösa routrar, trådlösa telefoner, TV-apparater, mikrovågsugnar osv.).
- Flytta soundbarhögtalaren så att den kommer inom den rekommenderade räckvidden för den trådlösa routern eller den mobila enheten för att säkerställa funktionen.
- Placera soundbarhögtalaren enligt placeringsanvisningarna (se sidan 15).

ANDRA LÖSNINGAR

Om du inte kan lösa problemet ska du titta i tabellen nedan för att identifiera symptom och ta del av lösningar till vanliga problem. Kontakta Boses kundtjänst om du inte kan lösa ditt problem.

Gå till: worldwide.Bose.com/contact

SYMPTOM	LÖSNING
Ingen HDMI eARC/ ARC-kontakt eller optisk anslutning på TV:n	Anslut TV:n med en ljudkonverterare och separat ljudkabel, till exempel en koaxial, 3,5 mm-kabel eller en analog ljudkabel (medföljer ej). Vilken typ av konverterare och kabel som du behöver beror på vilka ljudutgångar som finns på TV:n.
Soundbarhögtalaren startar inte	Anslut elkabeln till ett annat vägguttag. Använd fjärrkontrollen för att sätta på soundbarhögtalaren (se sidan 23). Dra ut elkablarna för soundbarhögtalaren, basmodulen eller surroundhögtalarna (tillval), vänta i 30 sekunder och sätt sedan tillbaka dem i ett eluttag.

SYMPTOM	LÖSNING
<p>Fjärrkontrollen fungerar ibland inte eller inte alls</p>	<p>Se till att placera symbolerna + och – på batterierna så att de överensstämmer med markeringarna för + och – inuti facket (se sidan 49).</p> <p>Om knapparna för kabel-/satellitfunktioner på fjärrkontrollen pulserar är batterierna på väg att ta slut (se sidan 26). Byt ut batterierna (se sidan 49).</p> <p>Kontrollera att fjärrkontrollen är inom räckvidd, 6 m från soundbarhögtalaren.</p> <p>Kontrollera att inget blockerar sikten mellan fjärrkontrollen och soundbarhögtalaren.</p> <p>Kontrollera att rätt källa är vald genom att trycka på volymknappen på fjärrkontrollen och se om rätt källknapp blinkar.</p> <p>Knacka och håll nere åtgärdsknappen  på soundbarhögtalaren i 5 sekunder för att synkronisera fjärrkontrollen med soundbarhögtalaren. Sätt i batterierna i fjärrkontrollen (se sidan 49). Fjärrkontrollen startar och källknappen börjar att lysa.</p> <p>OBS! Den här lösningen gäller endast om röstassistent inte har konfigurerats, det inte finns någon ethernet-anslutning, eller om det inte finns någon annan nätverksanslutning.</p>

SYMPTOM	LÖSNING
<p>Hackigt ljud eller inget ljud</p>	<p>Om vänstra sidan av ljusrampen lyser med fast vitt sken så är soundbarhögtalarens ljud avstängt. Tryck på knappen för att stänga av/sätta på ljud \mathcal{R} för att aktivera ljudet på soundbarhögtalaren.</p> <p>Kontrollera att ljudet på den bärbara enheten är aktiverat.</p> <p>Höj volymen på soundbarhögtalaren (se sidan 26) på din mobila enhet.</p> <p>Byt till en annan källa (se sidan 24).</p> <p>Spela upp ljud från en annan applikation eller musiktjänst.</p> <p>Om ljudet kommer från en källa på nätverket kan du starta om routern.</p> <p>Starta om den mobila enheten.</p> <p>Kontrollera att du använder en kompatibel <i>Bluetooth</i>-mobil enhet.</p> <p>OBS! Du kan inte ansluta <i>Bluetooth</i>-hörlurar till soundbarhögtalaren.</p> <p>Kontrollera att soundbarhögtalarens HDMI-kabel är inkopplad i en kontakt i din TV som är märkt med eARC eller ARC (Audio Return Channel) och inte en vanligt HDMI-kontakt. Om tv:n saknar en HDMI eARC- eller ARC-kontakt ansluter du soundbarhögtalaren med den optiska kabeln (se sidan 62).</p> <p>Om soundbarhögtalaren är ansluten till TV:ns HDMI eARC- eller ARC-kontakt ska du kontrollera att Consumer Electronics Control (CEC) är aktiverad i TV:ns systemmeny. I din TV kanske CEC-funktionen har ett annat namn. Se TV:ns bruksanvisning.</p> <p>Koppla från soundbarhögtalarens HDMI-kabel från TV:ns HDMI eARC- eller ARC-kontakt och sätt sedan tillbaka den.</p> <p>Sätt in den optiska kabeln i en kontakt på tv:n märkt med Output eller OUT, inte Input eller IN.</p> <p>Dra ut elkablarna för soundbarhögtalaren, basmodulen eller surroundhögtalarna (tillval), vänta i 30 sekunder och sätt sedan tillbaka dem i ett eluttag.</p>
<p>Soundbarhögtalaren kan inte ansluta till basmodulen eller surroundhögtalare</p>	<p>Läs mer om felsökning i instruktionsboken till din basmodul eller surroundhögtalare (se sidan 47).</p> <p>Kontrollera att din basmodul eller surroundhögtalare är kompatibel med soundbarhögtalaren (se sidan 47).</p> <p>Dra ut elkablarna för soundbarhögtalaren, basmodulen eller surroundhögtalarna (tillval), vänta i 30 sekunder och sätt sedan tillbaka dem i ett eluttag.</p>
<p>Inget ljud från basmodulen eller surroundhögtalarna</p>	<p>Kontrollera att din basmodul eller surroundhögtalare är kompatibel med soundbarhögtalaren (se sidan 47).</p> <p>Kontrollera att programvaran är uppdaterad i Bose Music-appen.</p> <p>Justera basnivån via Bose Music-appen (se sidan 27).</p> <p>Byt till en annan källa (sesidan 24).</p>

SYMPTOM	LÖSNING
<p>Ljud hörs från TV-högtalarna</p>	<p>Kontrollera att soundbarhögtalarens HDMI-kabel är isatt i en TV-kontakt märkt med eARC eller ARC (Audio Return Channel). Om tv:n saknar en HDMI eARC- eller ARC-kontakt ansluter du soundbarhögtalaren med den optiska kabeln (se sidan 62).</p> <p>Stäng av TV-högtalarna. Se TV:ns bruksanvisning.</p> <p>Om soundbarhögtalaren är ansluten till TV:ns HDMI eARC- eller ARC-kontakt ska du kontrollera att Consumer Electronics Control (CEC) är aktiverad i TV:ns systemmeny. I din TV kanske CEC-funktionen har ett annat namn. Se TV:ns bruksanvisning.</p> <p>Koppla från soundbarhögtalarens HDMI-kabel från TV:ns HDMI eARC- eller ARC-kontakt och sätt sedan tillbaka den.</p> <p>Sänk TV-volymen så mycket som det går.</p> <p>Anslut soundbarhögtalaren med både HDMI-kabeln (se sidan 61) och den optiska kabeln (se sidan 62).</p>
<p>Dåligt eller förvrängt ljud</p>	<p>Testa om möjligt andra källenheter.</p> <p>Kontrollera att din TV kan avge surroundljud. Se TV:ns bruksanvisning.</p> <p>Om ljud spelas upp från en annan enhet ska volymen på den enheten sänkas.</p> <p>Justera basnivån via Bose Music-appen (se sidan 27).</p> <p>Stänga av TV:ns högtalare. Se TV:ns bruksanvisning.</p> <p>Kör ADAPTiQ-ljudkalibreringen (se sidan 20).</p>
<p>I soundbarhögtalaren spelas inte ljud upp från rätt källa eller fel källa väljs efter en stund</p>	<p>Ställ in CEC på Alternate via Bose Music-appen.</p> <p>Inaktivera CEC på källanheten (i bruksanvisningen som medföljer källanheten finns mer information).</p> <p>Anslut soundbarhögtalaren med både HDMI-kabeln (se sidan 61) och den optiska kabeln (se sidan 62).</p>
<p>Soundbarhögtalaren och källan stängs inte av/sätts inte på samtidigt</p>	<p>Tryck på fjärrkontrollsknappen för källanheten som inte är synkroniserad.</p> <p>Tryck på strömbrytaren  för att starta/stänga av källan.</p>

SYMPTOM	LÖSNING
<p>Soundbarhögtalaren ansluter inte till det trådlösa nätverket</p>	<p>Välj rätt nätverk i Bose Music-appen och ange nätverkets lösenord (skiftlägeskänsligt).</p> <p>Kontrollera att soundbarhögtalaren och din mobila enhet är anslutna till samma trådlösa nätverk.</p> <p>Om dina nätverksinställningar har ändrats ska du läsa på sidan 19.</p> <p>Aktivera Wi-Fi på den mobila enheten som du använde för installationen.</p> <p>Stäng andra applikationer på din mobila enhet.</p> <p>Starta om den mobila enheten och routern.</p> <p>Om routern har stöd för både 2,4 GHz- och 5 GHz-banden ska du kontrollera att båda den mobila enheten och soundbarhögtalaren är anslutna till samma band.</p> <p>OBS! Ge banden specifika namn för att försäkra dig om att de ansluter till rätt band.</p> <p>Återställ routern.</p> <p>Dra ut elkablarna för soundbarhögtalaren, basmodulen eller surroundhögtalarna (tillval), vänta i 30 sekunder och sätt sedan tillbaka dem i ett eluttag. Avinstallera Bose Music-appen på din mobila enhet och återinstallera den sedan och börja om installationen.</p> <p>Använd en Ethernet-kabel för att ansluta till nätverket.</p>
<p>Soundbarhögtalaren ansluter inte till Bluetooth-enheten</p>	<p>Stäng av <i>Bluetooth</i>-funktionen på den mobila enheten och sätt sedan på den igen. Radera soundbarhögtalaren från <i>Bluetooth</i>-listan. Anslut igen (se sidan 39).</p> <p>Anslut en annan mobil enhet (se sidan 39).</p> <p>Kontrollera att du använder en kompatibel <i>Bluetooth</i>-mobil enhet.</p> <p>OBS! Du kan inte ansluta <i>Bluetooth</i>-hörlurar till soundbarhögtalaren.</p> <p>Ta bort soundbarhögtalaren från den mobila enhetens ihopparningslista och anslut den igen (se sidan 39).</p> <p>Rensa soundbarhögtalarens enhetslista (se "Rensa soundbarhögtalarens enhetslista" på sidan 41) och anslut igen (se sidan 41).</p>
<p>Soundbarhögtalaren strömmar inte ljud via AirPlay</p>	<p>Se till att soundbarhögtalaren är påslagen och inom räckhåll (se sidan 15).</p> <p>Se till att din Apple-enhet och soundbarhögtalaren är anslutna till samma Wi-Fi-nätverk.</p> <p>Uppdatera din Apple-enhet.</p> <p>Se till att soundbarhögtalaren är uppdaterad (se sidan 46).</p> <p>Om du inte hittar AirPlay-ikonen  i musikappen du strömmar från kan du strömma ljud från kontrollpanelen.</p> <p>Mer hjälp finns på: https://www.apple.com/airplay</p>

SYMPTOM	LÖSNING
Bose Music-appen fungerar inte på min mobila enhet	<p>Se till att din mobila enhet är kompatibel med Bose Music-appen och möter systemkraven. Se även din mobila enhets appbutik för mer information om detta.</p> <p>Avinstallera Bose Music-appen från din mobila enhet och återinstallera den sedan (se sidan 18).</p>
Soundbarhögtalaren syns inte och kan inte läggas till i ett annat Bose-konto	<p>Kontrollera att delning är aktiverat för soundbarhögtalaren med hjälp av Bose Music-appen.</p> <p>Kontrollera att soundbarhögtalaren och din mobila enhet är anslutna till samma trådlösa nätverk.</p>
Alexa svarar inte	<p>Kontrollera att Alexa är installerad via Bose Music-appen (se sidan 28).</p> <p>OBS! Soundbarhögtalaren måste vara installerad och ansluten till ditt Wi-Fi-nätverk via Bose Music-appen.</p> <p>Kontrollera att Amazon Alexa är tillgänglig i ditt land.</p> <p>Kontrollera att indikator för avstängd mikrofon inte lyser rött. Instruktioner för att starta mikrofonen finns på sidan 30.</p> <p>Anslut den mobila enheten till Wi-Fi.</p> <p>Se till att du använder den senaste versionen av Amazon Alexa-appen.</p> <p>Kontrollera att den bärbara enheten är kompatibel.</p> <p>Kontrollera att förvalet är inställt (se sidan 29).</p> <p>Ta bort Alexa från soundbarhögtalaren via Bose Music-appen. Lägg till Alexa igen.</p> <p>Kontrollera att du säger namnet som du angett i Bose Music-appen. Använd det namn som angetts i Alexa-appen eller ändra namnet i Bose Music-appen om flera högtalare har samma namn.</p> <p>Om du använder Voice4Video™:</p> <ul style="list-style-type: none"> • Kontrollera att inget blockerar sikten mellan soundbarhögtalaren, TV:n och/eller kabel- eller satellitboxen. • Kontrollera att soundbarhögtalaren är ansluten med HDMI-kabeln (se sidan 61). • Kontrollera att du har konfigurerat den här funktionen via Bose Music-appen och anslutit TV:n och/eller kabel- eller satellitboxen. • Kontrollera att du angett ditt postnummer och din tjänsteleverantör för din kabel-/satellitbox. <p>Mer hjälp finns på: https://www.amazon.com/usealexa</p>

SYMPTOM	LÖSNING
Din Google Assistant	<p>Kontrollera att Alexa är installerad via Bose Music-appen (se sidan 28).</p> <p>Anslut den mobila enheten till Wi-Fi.</p> <p>Kontrollera om det finns stöd för Google Assistant i landet där du befinner dig.</p> <p>Se till att du använder den senaste versionen av Google Assistant-appen.</p> <p>Kontrollera att den bärbara enheten är kompatibel.</p> <p>Ta bort din Google Assistant från soundbarhögtalaren med hjälp av Bose Music-appen. Lägg sedan till Google Assistant igen.</p> <p>Välj Pandora eller Spotify som förvald musiktjänst för bästa upplevelse (se sidan 35).</p> <p>Kontrollera att du använder samma konto till din ljudtjänst på Bose Music-appen och Google Assistant-appen.</p> <p>Google Assistant saknar kanske stöd för din begäran. Nya funktioner läggs till med jämna mellanrum.</p> <p>Mer hjälp finns på: https://support.google.com/assistant</p>
Ändra Google Assistants personliga resultatinställningar	<p>Använd inställningsmenyn i Google Assistant-appen för att stänga av personliga resultat eller ändra konto för personliga resultat.</p>
Förvalet svarar inte	<p>Kontrollera att förvalet är inställt (se sidan 36).</p>
Soundbarhögtalaren ansluter inte till en Bose SoundLink Bluetooth-högtalare eller till Bose-hörlurar	<p>Se till att högtalaren eller hörlurarna är påsatta, befinner sig inom 9 m från soundbarhögtalaren och är redo att ansluta till en annan enhet. Mer information finns i handboken för produkten.</p>
Det går inte att återansluta soundbarhögtalaren till en tidigare ansluten Bose SoundLink Bluetooth-högtalare	<p>Använd produktkontrollerna på din högtalare för att bläddra igenom listan med produktenheter tills du hör namnet på din soundbarhögtalare. Produktspecifika instruktioner finns i högtalarens bruksanvisning.</p>
Soundbarhögtalaren återansluts inte till tidigare anslutna Bose-hörlurar	<p>Anslut med Bose Music-appen. Du kan nå detta alternativ från menyn Inställningar.</p>

SYMPTOM

LÖSNING



Fördröjt ljud från en ansluten Bose SoundLink Bluetooth-högtalare eller Bose-hörlurar

Alla högtalare eller hörlurar kan inte spela upp perfekt synkroniserat ljud när de är anslutna till soundbarhögtalaren. Kontrollera om din produkt är kompatibel på: worldwide.Bose.com/Support/Groups

Installera alla tillgängliga programuppdateringar för din högtalare eller dina hörlurar. Kontrollera om det finns uppdateringar genom att öppna lämplig Bose-app för din produkt på din mobila enhet eller gå till btu.Bose.com på datorn.

ÅTERSTÄLLA SOUNDBARHÖGTALAREN

Vid en fabriksåterställning rensas alla källenhets-, volym- och nätverksinställningar och ADAPTiQ-inställningar för ljudkalibrering från soundbarhögtalaren och de ursprungliga inställningarna kommer att gälla.

1. På fjärrkontrollen trycker du och håller ned strömbrytaren  och Hoppa framåt-knappen  i 5 sekunder samtidigt tills ljusrampen pulserar med vitt sken två gånger och sedan övergår till svart.

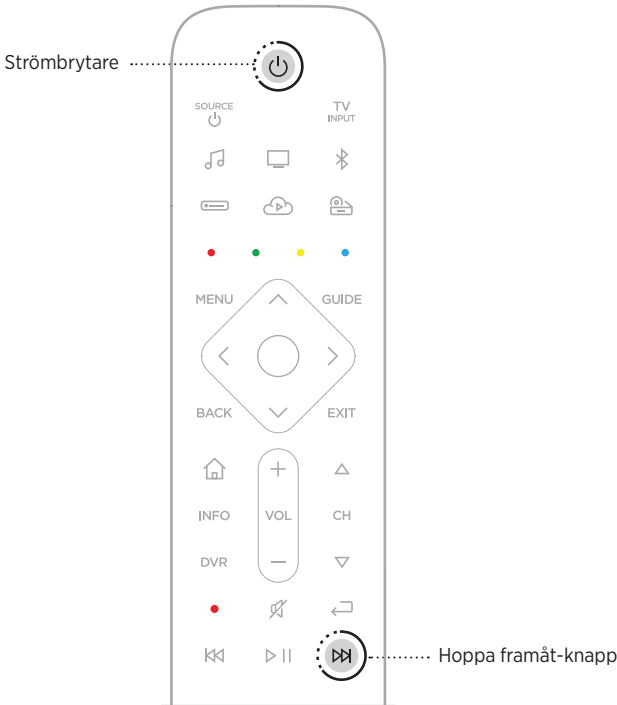

Soundbarhögtalaren startar om. När återställningen är klar lyser ljusrampen med fast gult sken.

2. Så här återställer du soundbarhögtalarens nätverks- och ljudinställningar:
 - a. Starta Bose Music-appen på din mobila enhet och lägg till soundbarhögtalaren till ditt nätverk (se sidan 19).
 - b. Kör ADAPTiQ-ljudkalibrering via Bose Music-appen.

ANSLUTNINGSLTERNATIV

Anslut soundbarhögtalaren till TV:n med ett av följande anslutningsalternativ:

Alternativ 1 (bästa alternativ): HDMI eARC eller ARC (Audio Return Channel)

Alternativ 2: Optisk

OBS! Det rekommenderade alternativet är att ansluta soundbarhögtalaren till TV:ns HDMI eARC- eller ARC-kontakt med en HDMI-kabel.

1. Leta upp kontakterna **HDMI IN** och **Audio OUT** (optisk) på baksidan av teven.

OBS! Anslutningspanelen på din TV kanske inte har detta utseende. Leta efter formen på kontakten.

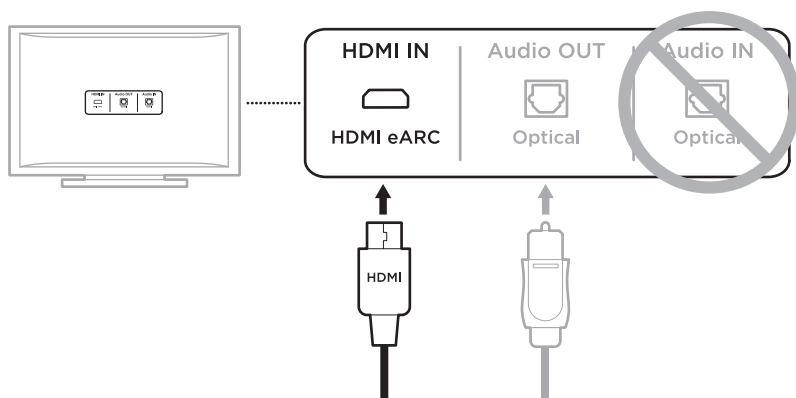

Alternativ 1 (bästa alternativ)
HDMI eARC eller ARC: Använd HDMI-kabel för denna anslutning.

Alternativ 2
Optisk: Om din tv inte har en HDMI eARC- eller ARC-kontakt ska en optisk kabel användas till anslutningen.

2. Välj en ljudkabel.

ANSLUTA SOUNDBARHÖGTALAREN TILL TV:N

När du valt ett ljudkabelalternativ ansluter du soundbarhögtalaren till TV:n.

Alternativ 1 (bästa alternativ): HDMI eARC eller ARC

1. Sätt in den andra änden av HDMI-kabeln i TV:ns **HDMI eARC** eller **ARC**-kontakt.

OBS! Kontrollera att HDMI-kabeln är ansluten till en HDMI eARC- eller ARC-kontakt på din TV och inte en vanlig HDMI-kontakt. Om TV:n saknar en HDMI eARC- eller ARC-kontakt ska du läsa sidan 62.

2. För in den andra änden av kabeln i **HDMI (ARC)**-kontakten på soundbarhögtalaren.

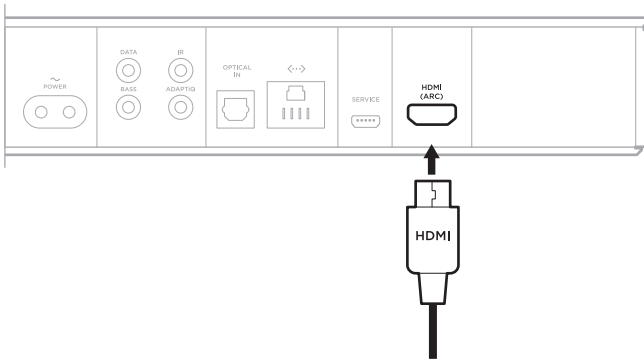

Alternativ 2: Optisk

Om din tv inte har en HDMI eARC- eller ARC-kontakt kan du ansluta soundbarhögtalaren till tv:n med en optisk kabel.

1. Ta bort de skyddande kåporna vid kabeländarna på den optiska kabeln.

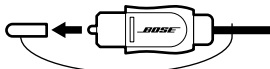

TÄNK PÅ: Om du vänder kontakten fel kan du skada kontakten och/eller anslutningen.

2. Sätt in den andra änden av den optiska kabeln i TV:ns **Optical OUT**-kontakt.
3. Håll hankontakten på den andra änden av den optiska kabeln.
4. Rikta in kontakten mot soundbarhögtalarens **OPTICAL In**-anslutning och för in kontakten försiktigt.

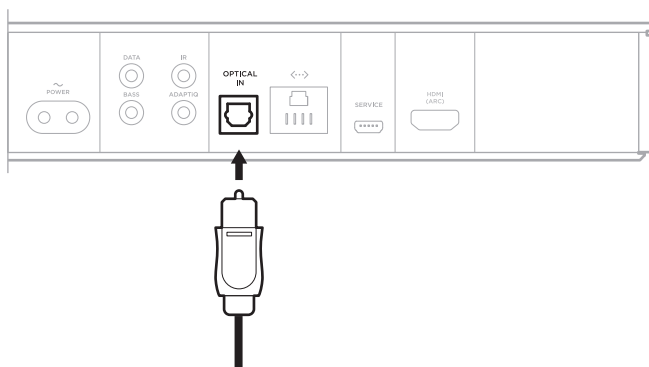

OBS! Vid anslutningen finns en port som öppnas när du för in stickkontakten.

5. Sätt in kontakten i anslutningen. Den sitter korrekt när du hör ett klick-ljud eller känner att den fastnar.



KONTROLLERA LJUDET

OBS! Stäng av TV-högtalarna för att undvika störande ljud. I bruksanvisningen som medföljer TV:n finns mer information.

1. Sätt på TV:n.
2. Om du använder en kabel/satellitbox eller annan sekundär källa:
 - a. Sätt på källanheten.
 - b. Välj lämplig TV-ingång.
3. Om soundbarhögtalaren inte startas trycker du på strömbrytaren  på fjärrkontrollen.

Du ska nu höra ljud från soundbarhögtalaren.

4. Tryck på Mute-knappen .

Du ska nu inte höra något ljud från TV-högtalarna eller soundbarhögtalaren.

OBS! Om du inte hör något ljud från soundbarhögtalaren eller TV-högtalarna ska du gå till sidan 54.

โปรดอ่านและเก็บคำแนะนำด้านความปลอดภัย การรักษาความปลอดภัย และการใช้งานทั้งหมดไว้



Bose Corporation ขอประกาศในที่นี้ว่าผลิตภัณฑ์นี้สอดคล้องตามข้อกำหนดที่กำหนดที่จำเป็นและข้อบังคับที่เกี่ยวข้องอื่น ๆ ของข้อกำหนดกับ Directive 2014/53/EU และข้อบังคับอื่นๆ ทั้งหมดของข้อกำหนดกับ EU ที่ใช้บังคับ ใบรับรองมาตรฐานความปลอดภัยของผลิตภัณฑ์ฉบับสมบูรณ์ สามารถอ่านได้จาก www.Bose.com/compliance

คำแนะนำด้านความปลอดภัยที่สำคัญ

1. โปรดอ่านคำแนะนำเหล่านี้
2. จดจำคำแนะนำเหล่านี้ไว้
3. ใส่ใจในคำเตือนทั้งหมด
4. ปฏิบัติตามคำแนะนำทั้งหมด
5. อย่าใช้อุปกรณ์นี้ใกล้กับน้ำ
6. ทำความสะอาดด้วยผ้าแห้งเท่านั้น
7. อย่ากีดขวางช่องระบายอากาศ ติดตั้งตามคำแนะนำของผู้ผลิต
8. อย่าตั้งใกล้กับแหล่งที่ก่อให้เกิดความร้อนใดๆ เช่น เครื่องทำความร้อน หน้ากากเครื่องทำความร้อน เตา หรืออุปกรณ์อื่นๆ (รวมถึงเครื่องขยายเสียง) ที่ก่อให้เกิดความร้อน
9. ระวังไม่ให้สายไฟขวางทางเดินหรือหิ้งงอ โดยเฉพาะบริเวณปลั๊ก จัตุวางเต้ารับและจุดที่จะต่อออกมายังอุปกรณ์ให้สะดวกแก่การใช้งาน
10. ใช้แต่อุปกรณ์ต่อ/อุปกรณ์เสริมที่ผู้ผลิตระบุเท่านั้น
11.  ใช้แต่ชั้นวางแบบล้อเลื่อน แทนวาง ขาดังสามขา ขาแขวน หรือโต๊ะที่ผู้ผลิตระบุหรือที่จำหน่ายพร้อมกับอุปกรณ์นี้เท่านั้น เมื่อใช้ชั้นวางแบบล้อเลื่อน โปรดใช้ความระมัดระวังขณะเคลื่อนย้ายชั้นวางที่มีอุปกรณ์วางอยู่ด้านบน เพื่อป้องกันการบาดเจ็บจากการพลิกล้ม
12. ถอดปลั๊กอุปกรณ์นี้ระหว่างฝนฟ้าคะนองหรือเมื่อไม่ได้ใช้งานเป็นเวลานาน
13. นำผลิตภัณฑ์เข้ารับการซ่อมแซมทั้งหมดจากช่างผู้ชำนาญเท่านั้น การเข้ารับบริการซ่อมแซมเป็นสิ่งจำเป็นเมื่ออุปกรณ์เกิดความเสียหายไม่ว่าทางใดทางหนึ่ง เช่น สายไฟหรือปลั๊กเสียหาย ของเหลวหกหรือวัสดุแปลกปลอมตกหล่นเข้าไปในอุปกรณ์ อุปกรณ์ถูกฝนหรือความชื้น ไม่ทำงานตามปกติ หรืออุปกรณ์แตกหล่น

คำเตือนข้อควรระวัง



สัญลักษณ์นี้เป็นผลิตภัณฑ์ หมายถึงบริเวณที่ไม่มีฉนวนหุ้มภายในเครื่อง ซึ่งอาจมีแรงดันสูงพอที่จะทำให้เสี่ยงต่อการถูกไฟฟ้าดูดได้



สัญลักษณ์นี้เป็นผลิตภัณฑ์ หมายถึงคำแนะนำในการใช้งานและการดูแลรักษาที่สำคัญในคู่มือผู้ใช้



ผลิตภัณฑ์นี้ประกอบด้วยชิ้นส่วนขนาดเล็ก ซึ่งอาจทำให้เกิดอันตรายจากการสำลัก ไม่เหมาะสำหรับเด็กอายุต่ำกว่า 3 ปี



ผลิตภัณฑ์นี้ประกอบด้วยวัสดุแม่เหล็ก ปรีกษาแพทย์ว่าสิ่งนี้อาจส่งผลต่อการใช้งานอุปกรณ์การแพทย์ที่ปลูกถ่ายของคุณหรือไม่



ผลิตภัณฑ์นี้มีพื้นผิวที่ทำจากกระจกเทมเปอร์ ระวังอย่าให้กระจกถูกระแทก ในกรณีที่กระจกแตก ให้จัดการเศษกระจกที่แตกอย่างระมัดระวัง

- เพื่อลดความเสี่ยงต่อการเกิดเพลิงไหม้หรือไฟฟ้าดูด อย่าให้ผลิตภัณฑ์ถูกฝนหรือความชื้น
- อย่าวางผลิตภัณฑ์นี้ในบริเวณที่มีน้ำหยดหรือกระเด็น และไม่ควรวางภาชนะบรรจุของเหลว เช่น แจกัน ไวนหรือใกล้กับเครื่อง
- วางผลิตภัณฑ์ให้อยู่ห่างจากไฟและแหล่งที่ก่อให้เกิดความร้อน อย่างวสิ่งใหม่ๆ ใหม่ๆ เช่น เทียนไขที่จุดไฟ ไวนหรือใกล้กับผลิตภัณฑ์
- อย่าดัดแปลงผลิตภัณฑ์นี้โดยไม่ได้รับอนุญาต
- อย่าใช้ผลิตภัณฑ์นี้ในรถหรือเรือ
- ในกรณีที่ใช้ปลั๊กไฟหลักหรือปลั๊กพวงเป็นอุปกรณ์ตัดไฟ อุปกรณ์ตัดไฟดังกล่าวควรพร้อมใช้งานได้



仅适用于 2000m 以下地区安全使用

ใช้ในพื้นที่ที่ความสูงน้อยกว่า 2000 เมตรเท่านั้น

- แบตเตอรี่ที่ใช้ในอุปกรณ์นี้อาจทำให้เกิดเพลิงลุกไหม้หรือการไหม้จากสารเคมีได้ หากใช้งานไม่ถูกต้อง
- หากแบตเตอรี่เกิดมีของเหลวรั่วซึม อย่าให้ของเหลวนั้นสัมผัสกับผิวหนังหรือเข้าตาคุณ หากสัมผัส โปรดพบแพทย์
- อย่าให้ผลิตภัณฑ์ที่มีแบตเตอรี่ถูกความร้อนสูงเกินไป (เช่น จัดเก็บในที่ที่แสงแดดจัด ไฟ หรืออื่นๆ คล้ายกันนี้)
- ใช้อุปกรณ์ตัดตั้งต่อไปนี้เพื่อติดตั้งผลิตภัณฑ์นี้เท่านั้น: ขาแขวนผนัง Bose Soundbar

หมายเหตุ: อุปกรณ์นี้ผ่านการทดสอบและพบว่าตรงตามข้อกำหนดสำหรับอุปกรณ์ดีจิตอล คลาส B ตามส่วน 15 ของระเบียบ FCC ข้อกำหนดนี้กำหนดขึ้นเพื่อให้อุปกรณ์ที่เหมาะสมจากการรบกวนที่เป็นอันตรายในการติดตั้งในที่พักอาศัย อุปกรณ์นี้ก่อให้เกิด ใช้ และสามารถแผ่พลังงานความถี่วิทยุ และหากติดตั้งและใช้งานไม่ตรงตามคำแนะนำ อาจเป็นสาเหตุให้เกิดการรบกวนที่เป็นอันตรายกับการสื่อสารทางวิทยุ อย่างไรก็ตาม ไม่มีการรับประกันว่าการรบกวนนี้จะไม่เกิดขึ้นในการติดตั้งแบบใดแบบหนึ่ง หากอุปกรณ์นี้ก่อให้เกิดการรบกวนที่เป็นอันตรายกับการรับสัญญาณวิทยุหรือโทรทัศน์ ซึ่งสามารถพิจารณาได้จากการลองปิดและเปิดอุปกรณ์ ขอแนะนำให้ผู้ใช้งานแจ้งช่างเทคนิคด้านวิทยุโทรทัศน์ที่มีประสบการณ์

- เปลี่ยนทิศทางหรือตำแหน่งของเสาอากาศ
- เพิ่มระยะห่างระหว่างอุปกรณ์และเครื่องรับสัญญาณ
- เสียบปลั๊กอุปกรณ์นี้กับตัวรับไฟฟ้าที่ไม่ได้ใช้สายร่วมกับเครื่องรับสัญญาณ
- ติดต่อขอรับความช่วยเหลือจากตัวแทนจำหน่ายหรือช่างเทคนิคด้านวิทยุโทรทัศน์ที่มีประสบการณ์

การแก้ไขหรือตัดแปลงอื่นใดที่ไม่ได้รับอนุญาตโดยตรงจาก Bose Corporation อาจทำให้ผู้ใช้ไม่มีสิทธิ์ใช้งานอุปกรณ์นี้ออกไป อุปกรณ์นี้สอดคล้องตามส่วน 15 ของระเบียบ FCC และมาตรฐาน RSS ที่ได้รับการยกเว้นใบอนุญาต ISED Canada การทำงานของอุปกรณ์ขึ้นอยู่กับเงื่อนไข 2 ประการ ดังนี้ (1) อุปกรณ์นี้ต้องไม่ก่อให้เกิดสัญญาณรบกวนที่เป็นอันตราย และ (2) อุปกรณ์นี้ต้องยอมรับสัญญาณรบกวนทุกชนิดที่ได้รับ รวมถึงสัญญาณรบกวนที่อาจทำให้เกิดการทำงานที่ไม่พึงประสงค์

อุปกรณ์นี้สอดคล้องตามข้อกำหนดความเสี่ยงต่ออันตรายจากรังสีของ FCC และ ISED Canada ตามที่ประกาศไว้สำหรับประชาชนทั่วไป ควรติดตั้งและใช้งานอุปกรณ์นี้ในระยะห่างอย่างน้อย 20 ซม. ระหว่างเครื่องกำเนิดรังสีและร่างกายของคุณ ต้องไม่ใช้งานหรือตั้งเครื่องส่งร่วมกับเสาอากาศหรือเครื่องส่งสัญญาณอื่นใด

อุปกรณ์นี้ เมื่อทำงานในย่านความถี่ 5150 ถึง 5250 MHz จะใช้สำหรับการใช้งานภายในอาคารเท่านั้น ทั้งนี้เพื่อลดโอกาสที่จะเกิดสัญญาณรบกวนที่เป็นอันตรายกับระบบดาวเทียมเคลื่อนที่ที่ระบบอื่นที่ใช้ช่องสัญญาณร่วมกัน

CAN ICES-3 (B)/NMB-3(B)

ผลิตภัณฑ์นี้ซึ่งเป็นที่ไปตามข้อกำหนดด้านกรอกแบบเชิงนิเวศสำหรับผลิตภัณฑ์ที่เกี่ยวข้องกับพลังงานของข้อกำหนด Directive 2009/125/EC นั้น สอดคล้องตามบรรทัดฐานหรือเอกสารต่อไปนี้: กฎระเบียบ (EC) เลขที่ 1275/2008 ตามที่แก้ไขโดยกฎระเบียบ (EU) เลขที่ 801/2013

ข้อมูลสถานะพลังงานที่ต้องระบุ	โหมดพลังงาน	
	สถานะสแตนด์บาย*	สถานะสแตนด์บายขณะเชื่อมต่อเครือข่าย
การสิ้นเปลืองพลังงานในโหมดที่ระบุ, ที่กำลังไฟเข้า 230V/50Hz	< 0.5 W	ประเภทเครือข่ายทั้งหมด ≤ 2.0 W
ระยะเวลาหลังจากอุปกรณ์สลับเข้าสู่โหมดโดยอัตโนมัติ	< 2.5 ชั่วโมง	≤ 20 นาที
การสิ้นเปลืองพลังงานในสถานะสแตนด์บายขณะเชื่อมต่อเครือข่าย หากพอร์ตเครือข่ายแบบใช้สายทั้งหมดเชื่อมต่ออยู่ และเปิดใช้งานพอร์ตเครือข่ายแบบไร้สายทั้งหมด, ที่กำลังไฟเข้า 230V/50Hz	ไม่ระบุ	≤ 2.0 W
กระบวนการเปิดใช้งาน/ปิดใช้งานพอร์ตเครือข่าย การเปิดใช้งานเครือข่ายทั้งหมดจะเปิดใช้งานโหมดสแตนด์บาย* * ก่อนปิดใช้งานเครือข่ายหรือเข้าสู่โหมดสแตนด์บาย ใช้ปุ่มเปิด/ปิด ไมโครโฟนเพื่อให้นับว่าไมโครโฟนเปิดอยู่ (ไฟแสดงสถานะสีแดงปิด)	Wi-Fi ®: ปิดใช้งานโดยการกดปุ่ม Bose Music และปุ่มข้ามไปข้างหน้าหรือไมทค่างไว้พร้อมกัน ทำซ้ำเพื่อเปิดใช้งาน Bluetooth ®: ปิดใช้งานโดยการล้างรายการการจับคู่โดยกดปุ่ม Bluetooth* บนรีโมทค่างไว้นาน 10 วินาที เปิดใช้งานโดยการจับคู่กับแหล่งสัญญาณ Bluetooth* อีเทอร์เน็ต : ปิดใช้งานโดยการกดสายอีเทอร์เน็ตออก เปิดใช้งานโดยการเสียบสายอีเทอร์เน็ต	

สำหรับยุโรป:

ช่วงความถี่การทำงานคือ 2400 ถึง 2483.5 MHz, 5150 ถึง 5350 MHz และ 5470 ถึง 5725 MHz

กำลังการส่งสูงสุดน้อยกว่า 20 dBm EIRP

ช่วงความถี่การทำงานคือ 5725 ถึง 5850 MHz

กำลังการส่งสูงสุดน้อยกว่า 14 dBm (25mW) EIRP

กำลังการส่งสูงสุดต่ำกว่าข้อจำกัดที่กำหนด ดังนั้นไม่จำเป็นต้องมีการทดสอบ SAR และยกเว้นตามข้อกำหนดที่เกี่ยวข้อง

อุปกรณ์นี้จำกัดให้ใช้งานภายในอาคารเมื่อทำงานในย่านความถี่ 5150 ถึง 5350 MHz ในประเทศสมาชิก EU ทั้งหมดที่แสดงในตาราง



BE	DK	IE	UK	FR	CY	SK	HU	AT	SE
BG	DE	PT	EL	HR	LV	LT	MT	PL	
CZ	EE	FI	ES	IT	RO	LU	NL	SI	



สัญลักษณ์นี้หมายความว่าไม่ควรทิ้งผลิตภัณฑ์นี้เหมือนเป็นขยะตามบ้านทั่วไป และควรจัดการทิ้งให้กับสถานจัดเก็บขยะที่เหมาะสมเพื่อการนำรีไซเคิล การจัดการทิ้งและการรีไซเคิลอย่างเหมาะสมช่วยปกป้องทรัพยากรธรรมชาติ สุขภาพของมนุษย์ และสิ่งแวดล้อม สำหรับข้อมูลเพิ่มเติมเกี่ยวกับการทิ้งและการรีไซเคิลผลิตภัณฑ์นี้ ให้ติดต่อเทศบาลในท้องถิ่นของคุณ บริการกำจัดขยะ หรือร้านค้าที่คุณซื้อผลิตภัณฑ์นี้

กฎระเบียบการจัดการสำหรับอุปกรณ์ความถี่วิทยุกำลังต่ำ

มาตรา 12

ตาม “กฎระเบียบในการบริหารจัดการสำหรับอุปกรณ์ความถี่วิทยุกำลังต่ำ” โดยไม่ได้รับอนุญาตจาก NCC บริษัท กิจการ หรือผู้ใช้ไม่ได้รับอนุญาตให้เปลี่ยนความถี่ ปรับปรุงกำลังการส่งสัญญาณ หรือแก้ไขลักษณะเฉพาะตลอดจนถึงประสิทธิภาพดั้งเดิมของอุปกรณ์ความถี่วิทยุกำลังต่ำที่ได้รับอนุมัติ

มาตรา 15

อุปกรณ์ความถี่วิทยุกำลังต่ำไม่ควรสัมผัสต่อความปลอดภัยของเครื่องบิน และรบกวนการสื่อสารตามกฎหมาย หากไม่เป็นเช่นนั้น ผู้ใช้ควรยุติการใช้งานทันทีจนกว่าจะไม่มีสัญญาณรบกวนอีกต่อไป การสื่อสารตามกฎหมายที่กล่าวข้างต้นหมายถึงการสื่อสารทางวิทยุที่ดำเนินการสอดคล้องกับกฎหมายโทรคมนาคม

อุปกรณ์ความถี่วิทยุกำลังต่ำต้องยอมรับการรบกวนจากระบบการสื่อสารตามกฎหมายหรืออุปกรณ์ที่ปล่อยคลื่นวิทยุ ISM



โปรดทิ้งแบตเตอรี่ที่ใช้แล้วให้เหมาะสม ตามระเบียบข้อบังคับของท้องถิ่น อย่าเผาแบตเตอรี่

ตารางข้อกำหนดสารที่เป็นอันตรายของเงิน

ชื่อและปริมาณสารหรือองค์ประกอบที่เป็นพิษหรือเป็นอันตราย						
	สารและองค์ประกอบที่เป็นพิษหรือเป็นอันตราย					
ชื่อชิ้นส่วน	ตะกั่ว (Pb)	ปรอท (Hg)	แคดเมียม (Cd)	โครเมียม 6 (CR(VI))	โพลีโบรมิเนเตดไบเฟนิล (PBB)	โพลีโบรมิเนเตดไดเฟนิลอีเทอร์ (PBDE)
PCB	X	0	0	0	0	0
ชิ้นส่วนโลหะ	X	0	0	0	0	0
ชิ้นส่วนพลาสติก	0	0	0	0	0	0
ล้าโฟง	X	0	0	0	0	0
สาย	X	0	0	0	0	0
ตารางนี้ได้รับการจัดเตรียมตามข้อกำหนดของ SJ/T 11364 O: หมายความว่าสารพิษหรือสารอันตรายที่อยู่ในวัสดุทั้งหมดที่เป็นเนื้อเดียวกันสำหรับชิ้นส่วนนี้มีปริมาณต่ำกว่าข้อกำหนดขีดจำกัดของ GB/T 26572 X: หมายความว่าสารพิษหรือสารอันตรายที่อยู่ในวัสดุที่เป็นเนื้อเดียวกันอย่างน้อยหนึ่งชิ้นที่ใช้สำหรับชิ้นส่วนนี้มีปริมาณสูงกว่าข้อกำหนดขีดจำกัดของ GB/T 26572						

ตารางข้อกำหนดสารที่เป็นอันตรายของได้หวัน

ชื่ออุปกรณ์: ล้าโฟงพาวเวอร์, การตั้งชื่อประเภท: 425842						
	สารประกอบที่ถูกจำกัดและสัญลักษณ์ทางเคมีของสารนั้น					
ชุด	ตะกั่ว (Pb)	ปรอท (Hg)	แคดเมียม (Cd)	โครเมียมเฮกซะวาเลนต์ (Cr+6)	โพลีโบรมิเนเตดไบเฟนิล (PBB)	โพลีโบรมิเนเตดไดเฟนิลอีเทอร์ (PBDE)
PCB	-	o	o	o	o	o
ชิ้นส่วนโลหะ	-	o	o	o	o	o
ชิ้นส่วนพลาสติก	o	o	o	o	o	o
ล้าโฟง	-	o	o	o	o	o
สาย	-	o	o	o	o	o
หมายเหตุ 1: “o” บ่งชี้ปริมาณเปอร์เซ็นต์ของสารที่ถูกจำกัดไม่เกินเปอร์เซ็นต์ของค่าการมีอยู่จริงที่ใช้อ้างอิง หมายเหตุ 2: “-” บ่งชี้ว่าสารที่ถูกจำกัดตรงตามข้อกำหนด						

วันที่ผลิต: ตัวเลขหลักที่ 8 ในหมายเลขซีเรียลระบุถึงปีที่ผลิต หมายเลข “0” หมายถึงปี ค.ศ. 2010 หรือปี ค.ศ. 2020

ผู้นำเข้าของจีน: Bose Electronics (Shanghai) Company Limited, Part C, Plant 9, No. 353 North Ruying Road, China (Shanghai) Pilot Free Trade Zone

ผู้นำเข้าของ EU: Bose Products B.V., Gorslaan 60, 1441 RG Purmerend, The Netherlands

ผู้นำเข้าของไต้หวัน: Bose Taiwan Branch, 9F-A1, No. 10, Section 3, Minsheng East Road, Taipei City 104, หมายเลขโทรศัพท์ของไต้หวัน: +886-2-2514 7676

ผู้นำเข้าของเม็กซิโก: Bose de México, S. de R.L. de C.V., Paseo de las Palmas 405-204, Lomas de Chapultepec, 11000 México, D.F. หมายเลขโทรศัพท์: +5255 (5202) 3545

พิกัดกำลังไฟฟ้าเข้า: 100-240V ~ 50/60Hz, 65W

CMIIT ID อยู่ที่ป้ายกำกับผลิตภัณฑ์ที่ด้านหลังของ Soundbar

โปรดกรอกข้อมูลและเก็บไว้เป็นบันทึกของคุณ

หมายเลขซีเรียลและหมายเลขรุ่นจะอยู่ที่ข้างใต้ของ soundbar

หมายเลขซีเรียล: _____

หมายเลขรุ่น: _____

โปรดเก็บใบเสร็จรับเงินไว้กับคู่มือผู้ใช้ ในตอนนี้ คุณควรลงทะเบียนผลิตภัณฑ์ Bose ของคุณ ซึ่งคุณสามารถดำเนินการได้อย่างง่ายดายโดยไปที่ global.Bose.com/register

ข้อมูลด้านความปลอดภัย



ผลิตภัณฑ์นี้สามารถรับอัปเดตความปลอดภัยอัตโนมัติจาก Bose หากต้องการรับอัปเดตความปลอดภัยอัตโนมัติ คุณต้องดำเนินการขั้นตอนการตั้งค่าผลิตภัณฑ์ในแอปพลิเคชัน Bose Music ให้เสร็จสมบูรณ์ และเชื่อมต่อผลิตภัณฑ์กับอินเทอร์เน็ต หากคุณไม่ได้ดำเนินการขั้นตอนการตั้งค่าจนเสร็จสมบูรณ์ คุณจะต้องรับผิดชอบในการติดตั้งอัปเดตความปลอดภัยที่ Bose เผยแพร่

Amazon, Alexa, Amazon Music และโลโก้ที่เกี่ยวข้องทั้งหมดเป็นเครื่องหมายการค้าของ Amazon, Inc. หรือบริษัทในเครือ Apple, โลโก้ Apple, Apple Music และ AirPlay เป็นเครื่องหมายการค้าของ Apple Inc. ที่จดทะเบียนในสหรัฐอเมริกา และประเทศอื่นๆ App Store เป็นเครื่องหมายบริการของ Apple Inc.

การใช้เครื่องหมาย Works with Apple หมายความว่าอุปกรณ์เสริมนั้นๆ ได้รับการออกแบบมาเพื่อทำงานร่วมกับเทคโนโลยีที่ระบุในเครื่องหมายนั้นโดยเฉพาะ และได้รับการรับรองจากผู้พัฒนาว่าตรงตามมาตรฐานประสิทธิภาพของ Apple

ข้อความแสดงชื่อและโลโก้ *Bluetooth* เป็นเครื่องหมายการค้าจดทะเบียนของ Bluetooth SIG, Inc. และการใช้เครื่องหมายเหล่านั้นโดย Bose Corporation อยู่ภายใต้การอนุญาต

 **Dolby Audio** ผลิตภายใต้การอนุญาตจาก Dolby Laboratories “Dolby” “Dolby Audio” และสัญลักษณ์ D คู่ เป็นเครื่องหมายการค้าของ Dolby Laboratories Licensing Corporation

 สำหรับสิทธิ์บัตร DTS ดู <http://patents.dts.com> ผลิตภายใต้การอนุญาตจาก DTS, Inc. ทั้งนี้ DTS, Digital Surround และโลโก้ DTS เป็นเครื่องหมายการค้าจดทะเบียนหรือเครื่องหมายการค้าของ DTS, Inc. ในสหรัฐอเมริกา และประเทศอื่นๆ © 2020 DTS, Inc. สงวนลิขสิทธิ์

Google, Google Play และ โลโก้ Google Play เป็นเครื่องหมายการค้าของ Google LLC

 **HDMI** คำว่า HDMI และ HDMI High-Definition Multimedia Interface และโลโก้ HDMI เป็นเครื่องหมายการค้าหรือเครื่องหมายการค้าจดทะเบียนของ HDMI Licensing Administrator, Inc.

ผลิตภัณฑ์นี้มีบริการ iHeartRadio โดย iHeartRadio เป็นเครื่องหมายการค้าจดทะเบียนของ iHeartMedia, Inc.

ผลิตภัณฑ์นี้ได้รับความคุ้มครองภายใต้สิทธิ์ในทรัพย์สินทางปัญญาบางอย่างของ Microsoft ห้ามการใช้หรือการแจกจ่ายเทคโนโลยีดังกล่าวนอกผลิตภัณฑ์นี้หากไม่ได้รับการอนุญาตจาก Microsoft

QuickSet เป็นเครื่องหมายการค้าจดทะเบียนของ Universal Electronics Inc. ในสหรัฐอเมริกา และประเทศอื่นๆ © UEI 2000-2020

Pandora เป็นเครื่องหมายการค้าหรือเครื่องหมายการค้าจดทะเบียนของ Pandora Media, Inc. การใช้งานอยู่ภายใต้การได้รับอนุญาต

ผลิตภัณฑ์นี้มีซอฟต์แวร์ Spotify รวมอยู่ ซึ่งเป็นไปตามการอนุญาตใช้งานของบริษัทอื่น ที่สามารถอ่านได้จากที่นี้: www.spotify.com/connect/third-party-licenses

Spotify เป็นเครื่องหมายการค้าจดทะเบียนของ Spotify AB

Wi-Fi เป็นเครื่องหมายการค้าจดทะเบียนของ Wi-Fi Alliance®

Acoustimass, ADAPTiQ, Bose, Bose Bass Module, Bose Music, Bose Noise Cancelling Headphones, Bose Smart Soundbar, Bose Soundbar, รีโมทคอนโทรลแบบสากล Bose Soundbar, ขาแขวนผนัง Bose Soundbar, ลำโพงเซอร์ราวด์ Bose, QuietComfort, SimpleSync, SoundLink, SoundLink Revolve, Virtually Invisible และ Voice4Video เป็นเครื่องหมายการค้าของ Bose Corporation

สำนักงานใหญ่ Bose Corporation: 1-877-230-5639

©2020 Bose Corporation ห้ามทำซ้ำ แก้ไข เผยแพร่ ส่วนหนึ่งส่วนใดของเอกสารนี้ หรือนำไปใช้งานใดๆ โดยไม่ได้รับอนุญาต เป็นลายลักษณ์อักษร

หากต้องการดูการเปิดเผยการอนุญาตใช้งานที่มีผลบังคับใช้กับชุดซอฟต์แวร์ของบริษัทอื่นที่รวมถึงส่วนประกอบของผลิตภัณฑ์ Bose Soundbar 700 ของคุณ:

1. บนรีโมท กดปุ่ม *Bluetooth* และปุ่มข้ามย้อนกลับ *KK* ค้างไว้นาน 5 วินาที
2. เชื่อมต่อสาย USB เข้ากับช่องเสียบ SERVICE ที่ด้านหลังของ Soundbar
3. เชื่อมต่อปลายสายอีกด้านกับคอมพิวเตอร์
4. บนคอมพิวเตอร์ ป้อน <http://203.0.113.1/opensource> ในหน้าต่างเบราว์เซอร์เพื่อแสดง EULA และการเปิดเผยการอนุญาตใช้งาน

สิ่งที่มีอยู่ในกล่อง

สิ่งที่อยู่ในกล่อง.....	14
-------------------------	----

การจัดวาง **SOUNDBAR**

คำแนะนำ	15
ติดตั้ง Soundbar บนผนัง	16

การเปิด/ปิด

เชื่อมต่อ Soundbar กับแหล่งพลังงาน	17
สแตนด์บายเครื่องขยาย.....	17

การตั้งค่าแอปพลิเคชัน **BOSE MUSIC**

การดาวน์โหลดแอปพลิเคชัน Bose Music	18
--	----

ผู้ใช้แอปพลิเคชัน **BOSE MUSIC** ที่มีอยู่แล้ว

เพิ่ม soundbar ไปที่บัญชีที่มีอยู่	19
เชื่อมต่อกับเครือข่าย Wi-Fi® อื่น.....	19

การปรับเทียบมาตรฐานเสียง **ADAPTiQ**

การเรียกใช้งานการปรับเทียบมาตรฐานเสียง ADAPTiQ.....	20
---	----

ส่วนควบคุม **SOUNDBAR**

ส่วนควบคุมของระบบการช่วยเหลือด้วยเสียง	21
ฟังก์ชันต่างๆ บนรีโมท	22
การเปิด/ปิดเครื่อง.....	23
แหล่งสัญญาณ	24
ค่าตั้งล่วงหน้า	25
การเล่นสื่อ ช่องสัญญาณ และระดับเสียง	26
ฟังก์ชันเคเบิล/ดาวเทียม.....	27
การปรับเสียงทุ่ม.....	27
การตั้งโปรแกรมรีโมทของบริษัทอื่น.....	27

ระบบการช่วยเหลือด้วยเสียง

ตัวเลือกระบบการช่วยเหลือด้วยเสียง	28
ตั้งค่าระบบการช่วยเหลือด้วยเสียง.....	28
การเข้าถึง Amazon Alexa.....	29
การใช้เสียงของคุณ	29
การใช้ส่วนควบคุม Soundbar	30
การควบคุมเสียงด้วย Voice4Video™	31
การตั้งค่า Voice4Video™	31
การเข้าถึง Google Assistant.....	33
การใช้เสียงของคุณ	33
การใช้ส่วนควบคุม Soundbar	34
เล่นเพลงด้วย Google Assistant ของคุณ	35
เลือกบริการเสียงเริ่มต้น	35

การปรับแต่งค่าตั้งล่วงหน้า

กำหนดค่าตั้งล่วงหน้า	36
เล่นค่าตั้งล่วงหน้า	38

การเชื่อมต่อ **BLUETOOTH®**

เชื่อมต่ออุปกรณ์เคลื่อนที่	39
ตัดการเชื่อมต่ออุปกรณ์เคลื่อนที่.....	40
เชื่อมต่ออุปกรณ์เคลื่อนที่อีกครั้ง	40
เชื่อมต่ออุปกรณ์เคลื่อนที่เพิ่มเติม	41
ล้างรายการอุปกรณ์ของ Soundbar	41

สตรีมเสียงกับ **AIRPLAY**

สตรีมเสียงจากศูนย์ควบคุม	42
สตรีมเสียงจากแอปพลิเคชัน.....	42

สถานะ **SOUNDBAR**

สถานะ Wi-Fi.....	43
สถานะ <i>Bluetooth</i>	43
สถานะระบบการช่วยเหลือด้วยเสียง.....	44
ไฟแสดงสถานะไมโครโฟนปิด.....	44
การเล่นสื่อและระดับเสียง.....	45
สถานะการอัปเดตและข้อผิดพลาด.....	45

คุณสมบัติขั้นสูง

อัปเดต soundbar.....	46
การปิด/เปิดใช้งานคุณสมบัติ Wi-Fi.....	46

การเชื่อมต่อผลิตภัณฑ์ **BOSE**

การเชื่อมต่ออุปกรณ์เสริม.....	47
เชื่อมต่อลำโพง Bose SoundLink <i>Bluetooth</i> หรือหูฟัง Bose.....	47
ข้อดี.....	47
ผลิตภัณฑ์ที่ใช้ทำงานร่วมกันได้.....	47
เชื่อมต่อโดยใช้แอปพลิเคชัน Bose Music.....	48
เชื่อมต่อลำโพง Bose SoundLink <i>Bluetooth</i> หรือหูฟัง Bose อีกครั้ง.....	48

การดูแลรักษา

ใส่แบตเตอรี่รีโมท.....	49
การทำความสะอาด Soundbar.....	50
ชิ้นส่วนสำหรับเปลี่ยนและอุปกรณ์เสริม.....	50
การรับประกันแบบจำกัด.....	50

การแก้ปัญหา

ลองใช้วิธีแก้ปัญหาต่อไปนี้ก่อน.....	51
วิธีแก้ปัญหาอื่นๆ.....	51
การรีเซ็ต Soundbar.....	59

ภาคผนวก: การอ้างอิงสำหรับการตั้งค่า

ทางเลือกในการเชื่อมต่อ 60

เชื่อมต่อ Soundbar กับทีวี 61

 ทางเลือก 1 (แนะนำ): HDMI eARC หรือ ARC 61

 ทางเลือก 2: ออปติคัล 62

การตรวจสอบเสียง 63

สิ่งที่อยู่ในกล่อง

ตรวจสอบว่าคุณได้รับอุปกรณ์ต่อไปนี้ครบถ้วน:



Bose Smart Soundbar 700



รีโมทคอนโทรลแบบสากล Bose Soundbar



แบตเตอรี่ขนาด AA (4)

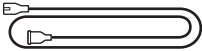

สายไฟ*

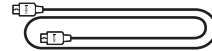

สายเคเบิล HDMI

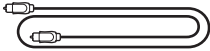

สายออปติคัล



ผ้าสะอาด

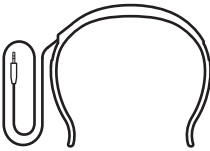

ชุดหูฟัง ADAPTiQ

*อาจจัดส่งพร้อมสายไฟจำนวนมาก ใช้สายไฟที่เหมาะสมสำหรับภูมิภาคของคุณ

หมายเหตุ: หากส่วนหนึ่งส่วนใดของอุปกรณ์ได้รับความเสียหายหรือกระเจกบน Soundbar แดก อย่าใช้อุปกรณ์นี้ ให้ติดต่อตัวแทนจำหน่ายของ Bose หรือติดต่อฝ่ายบริการลูกค้าของ Bose

ไปที่: worldwide.Bose.com/Support/SB700

คำแนะนำ

เพื่อให้ได้ประสิทธิภาพสูงสุด ทำตามคำแนะนำเหล่านี้เมื่อจัดวาง Soundbar:

- อย่าวางวัตถุใดๆ บน Soundbar
- เพื่อหลีกเลี่ยงการรบกวนระบบไร้สาย ให้วางอุปกรณ์ไร้สายอื่นๆ ออกจาก Soundbar 0.3-0.9 ม. วาง Soundbar ภายนอกและห่างจากตู้โลหะ อุปกรณ์คอมพิวเตอร์เสียง/ภาพ และแหล่งที่ก่อให้เกิดความร้อนโดยตรง
- วาง Soundbar ข้างใต้ (แนะนำ) หรือเหนือทีวีของคุณโดยตรง โดยให้ด้านตะแกรงหันไปทางห้อง
- วาง Soundbar บนแผ่นยางรองและวางบนพื้นผิวที่เรียบและได้ระดับ เพื่อการรองรับที่เหมาะสม ขาตั้งทั้งสองด้านต้องแนบติดกับพื้นผิวที่วาง การสั่นสะเทือนเป็นสาเหตุให้ Soundbar เคลื่อนที่ โดยเฉพาะบนพื้นผิวที่เรียบ เช่น หินอ่อน กระเบื้อง หรือไม้ที่ขัดมัน
- พยายามให้ด้านหลังของ Soundbar อยู่ห่างจากพื้นผิวใดๆ ก็ตามอย่างน้อย 1 ซม. การปิดกั้นช่องระบายความร้อนที่ด้านหลังนี้มีผลต่อประสิทธิภาพเสียงอะคูสติกได้
- ตรวจสอบให้แน่ใจว่ามีเต้ารับไฟฟ้า AC (สายเมน) ในบริเวณใกล้เคียง
- เพื่อคุณภาพเสียงที่ดีที่สุด อย่าวาง Soundbar ไว้ภายในตู้ปิดที่บล็อกรังสีหรือตามแนวทแยงมุมที่มุมห้อง
- หากจัดวาง Soundbar บนชั้นวางหรือฐานรองทีวี ให้จัดวางโดยด้านหน้าของ Soundbar อยู่ใกล้กับขอบด้านหน้าของชั้นวางหรือฐานรองทีวีให้มากที่สุด เพื่อประสิทธิภาพเสียงอะคูสติกที่ดีที่สุด

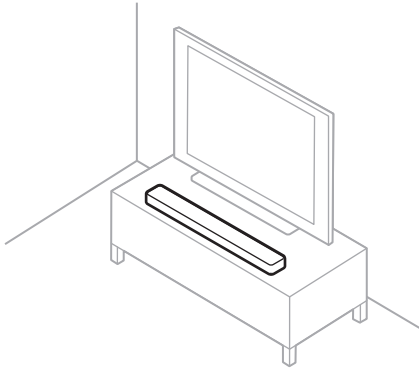

ข้อควรระวัง: อย่าวาง Soundbar โดยตั้งจากด้านหน้า ด้านหลัง หรือด้านบนขณะใช้งาน

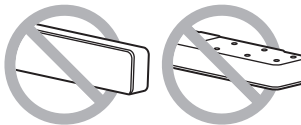

ติดตั้ง SOUNDBAR บนผนัง

คุณสามารถติดตั้ง Soundbar ไว้บนผนังได้ หากต้องการซื้อขาแขวนผนัง Bose Soundbar โปรดติดต่อตัวแทนจำหน่ายของ Bose ที่ได้รับอนุญาต

ไปที่: worldwide.Bose.com/Support/SB700

ข้อควรระวัง: อย่าใช้เครื่องมือติดตั้งอื่นใดเพื่อติดตั้ง Soundbar

เชื่อมต่อ **SOUNDBAR** กับแหล่งพลังงาน

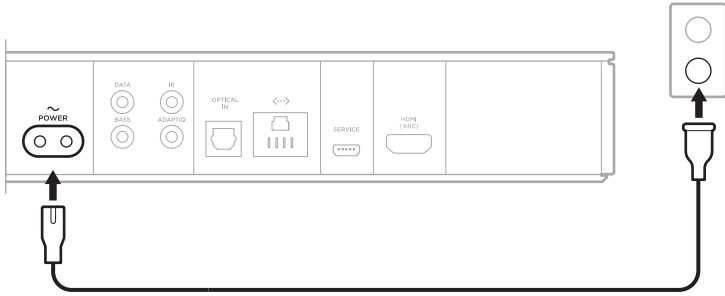

1. เชื่อมต่อสายไฟกับช่องเสียบ POWER ที่ด้านหลังของ Soundbar
2. เสียบปลั๊กสายไฟอีกด้านเข้ากับตัวรับไฟฟ้า AC (สายเมน)



Soundbar จะเปิดขึ้นและแถบไฟจะติดสว่างนึ่งเป็นสีอำพัน

สแตนด์บายเครือข่าย

Soundbar จะสลัปไปยังโหมดสแตนด์บายเครือข่ายเมื่อไม่ได้เล่นเสียง และคุณไม่ได้กดปุ่มใดๆ นาน 20 นาที หากต้องการเรียกการทำงาน Soundbar จากโหมดสแตนด์บายเครือข่าย:

- เล่นหรือเล่นเสียงต่อโดยใช้อุปกรณ์เคลื่อนที่หรือแอปพลิเคชัน Bose Music
- พูดคุยกับ Amazon Alexa หรือ Google Assistant ของคุณ
- บนรีโมท กดปุ่มเปิด/ปิด  ปุ่มแหล่งสัญญาณ (ดูหน้า 24) หรือปุ่ม Bose Music  แล้วกดปุ่มคำสั่งล่วงหน้า (ดูหน้า 25)

หมายเหตุ:

- หากต้องการเข้าถึงระบบเสียงช่วยเหลือเมื่ออยู่ในโหมดสแตนด์บายเครือข่าย โปรดตรวจสอบว่าได้ตั้งค่า soundbar โดยใช้แอปพลิเคชัน Bose Music แล้วและไม่โครโฟนเปิดอยู่ (ดูหน้า 28)
- คุณสามารถปิดใช้งานการตั้งเวลาสแตนด์บายโดยใช้แอปพลิเคชัน Bose Music

แอปพลิเคชัน Bose Music ช่วยให้คุณสามารถตั้งค่าและควบคุม Soundbar จากอุปกรณ์เคลื่อนที่ของคุณ เช่น สมาร์ทโฟนหรือแท็บเล็ต

ด้วยการใช้แอปพลิเคชันนี้ คุณสามารถสตรีมเพลง ตั้งและเปลี่ยนค่าตั้งล่วงหน้า เพิ่มบริการเพลง สืบหาสถานีวิทยุทางอินเทอร์เน็ต กำหนดค่า Amazon Alexa หรือ Google Assistant และจัดการการตั้งค่า soundbar

หมายเหตุ: หากคุณสร้างบัญชี Bose ในแอปพลิเคชัน Bose Music สำหรับผลิตภัณฑ์ Bose ขึ้นอื่นอยู่แล้ว ดู "ผู้ใช้แอปพลิเคชัน Bose Music ที่มีอยู่แล้ว" ที่หน้า 19

การดาวน์โหลดแอปพลิเคชัน **BOSE MUSIC**

1. บนอุปกรณ์เคลื่อนที่ ดาวน์โหลดแอปพลิเคชัน Bose Music

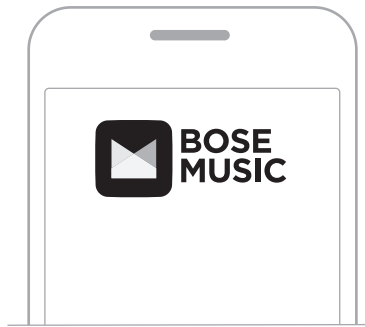

2. ทำตามคำแนะนำของแอปพลิเคชัน

เพิ่ม **SOUNDBAR** ไปที่บัญชีที่มีอยู่

ในแอปพลิเคชัน Bose Music ไปที่หน้าจอผลิตภัณฑ์ของฉันทันและเพิ่ม Bose Smart Soundbar 700 ของคุณ

เชื่อมต่อกับเครือข่าย **WI-FI** อื่น

เชื่อมต่อกับเครือข่ายอื่นหากชื่อหรือรหัสผ่านเครือข่ายของคุณมีการเปลี่ยนแปลง หรือคุณต้องการเปลี่ยนหรือเพิ่มเครือข่ายอื่น

1. บนรีโมท กดปุ่มทีวี และปุ่มข้ามย้อนกลับ KK ค้างไว้จนกระทั่งแถบไฟติดสว่างสีอำพัน
2. บนอุปกรณ์เคลื่อนที่ของคุณ เปิดการตั้งค่า Wi-Fi
3. เลือก Bose Soundbar 700
4. เปิดแอปพลิเคชัน Bose Music และทำตามคำแนะนำของแอปพลิเคชัน

หมายเหตุ: หากแอปพลิเคชันไม่แจ้งเตือนให้คุณตั้งค่า ไปที่หน้าจอผลิตภัณฑ์ของฉันทันและเพิ่ม Soundbar ของคุณ

หลังจากที่คุณตั้งค่า Soundbar โดยใช้แอปพลิเคชัน Bose Music แอปพลิเคชันจะแจ้งให้คุณเรียกใช้งานการปรับเทียบมาตรฐานเสียง ADAPTiQ เพื่อให้ได้ประสิทธิภาพเสียงอะคูสติกที่ดีที่สุด การปรับเทียบมาตรฐานเสียง ADAPTiQ ช่วยปรับแต่งเสียงของระบบให้เหมาะกับเสียงอะคูสติกของพื้นที่การรับฟังของคุณได้ตามต้องการด้วยการวัดระดับเสียงใน 5 ระดับ หากต้องการปรับเทียบมาตรฐานเสียง คุณต้องการเวลา 10 นาทีในห้องที่เงียบ

ระหว่างการปรับเทียบมาตรฐานเสียง ADAPTiQ ไมโครโฟนบนชุดหูฟัง ADAPTiQ (ให้มาพร้อมกับ soundbar) จะตรวจวัดคุณลักษณะเสียงในห้องของคุณเพื่อกำหนดคุณภาพเสียงที่เหมาะสมที่สุด

การเรียกใช้งานการปรับเทียบมาตรฐานเสียง ADAPTiQ

หากต่อมาคุณเชื่อมต่อชุดเสียงเบสหรือลำโพงเซอร์ราวด์ที่เป็นอุปกรณ์เสริม เคลื่อนย้าย Soundbar หรือเคลื่อนย้ายเฟอร์นิเจอร์ใดๆ เรียกใช้งานการปรับเทียบมาตรฐานเสียง ADAPTiQ อีกครั้งเพื่อให้มั่นใจว่าคุณภาพเสียงที่เหมาะสมที่สุด



หากต้องการเรียกใช้งานการปรับเทียบมาตรฐานเสียง ADAPTiQ ให้ใช้แอปพลิเคชัน Bose Music คุณสามารถเข้าถึงตัวเลือกนี้จากเมนูการตั้งค่า

ส่วนควบคุม Soundbar อยู่ที่ด้านบนของ Soundbar และบนรีโมท

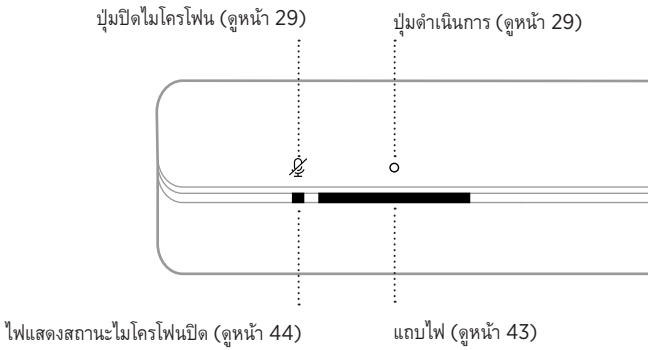
หมายเหตุ: นอกจากนี้ คุณยังสามารถควบคุม Soundbar โดยใช้แอปพลิเคชัน Bose Music



ส่วนควบคุมของระบบการช่วยเหลือด้วยเสียง

คุณสามารถใช้ปุ่มดำเนินการ  และปุ่มปิดไมโครโฟน  เพื่อควบคุม Amazon Alexa (ดูหน้า 30) หรือ Google Assistant ของคุณ (ดูหน้า 34)

ฟังก์ชันต่าง ๆ บนรีโมท

ใช้รีโมทเพื่อควบคุม Soundbar, แหล่งสัญญาณที่เชื่อมต่อกับ Soundbar, การเชื่อมต่อ *Bluetooth* และค่าตั้งล่วงหน้า

เปิด/ปิด Soundbar
(ดูหน้า 23)

เปิด/ปิดแหล่งสัญญาณ
ที่เลือก (ดูหน้า 24)

แสดงหน้าหลักของทีวี
อินเทอร์เน็ทหรือเมนูหลักของ
แหล่งสัญญาณปัจจุบัน

แสดงรายการ
DVR ที่บันทึก

ปิด/เปิดเสียง
(ดูหน้า 26)

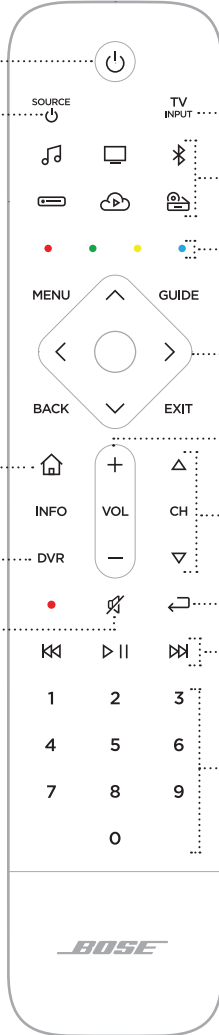

เลือกแหล่งสัญญาณที่เชื่อมต่อ
กับทีวีของคุณ

ปุ่มแหล่งสัญญาณ (ดูหน้า 24)

ปุ่มฟังก์ชันเคเบิล/ดาวเทียม
(ดูหน้า 19)

แผงสำรวจ

การควบคุมระดับเสียง (ดูหน้า 26)

ส่วนควบคุมช่อง (ดูหน้า 26)

ช่อง บท หรือแทร็คก่อนหน้า (ดูหน้า 26)

การเล่นสไลด์ (ดูหน้า 26)

ปุ่มตัวเลข
ตัวเลข 1 - 6 เล่นเพลงจาก
แหล่งสัญญาณเพลงจากการสตรีม
ที่ตั้งค่าล่วงหน้า (ดูหน้า 38)

หมายเหตุ: คุณตั้งโปรแกรมรีโมทของคุณโดยใช้แอปพลิเคชัน Bose Music

การเปิด/ปิดเครื่อง

หากต้องการเปิด/ปิด Soundbar กดปุ่มเปิด/ปิด  บนรีโมท

เมื่อเปิด ปุ่มรีโมทจะติดสว่างตามแหล่งสัญญาณที่ทำงานล่าสุด

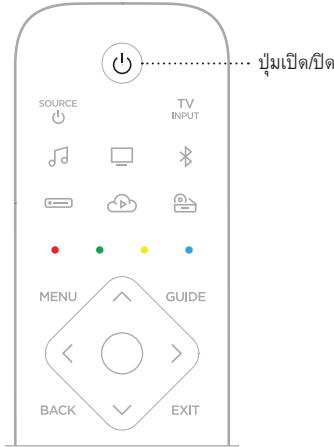

หมายเหตุ:

- เมื่อคุณเสียบ Soundbar เข้ากับเต้ารับไฟฟ้า AC (สายเมน) Soundbar จะเปิดอัตโนมัติ
- ครั้งแรกที่เปิดเครื่อง Soundbar ค่าเริ่มต้นของ Soundbar จะกำหนดไปที่แหล่งสัญญาณทีวี 
- คุณยังสามารถเข้าถึงระบบการช่วยเหลือด้วยเสียงได้เมื่อปิด Soundbar ตามเท่าที่ตั้งค่าโดยใช้แอปพลิเคชัน Bose Music และไมโครโฟนเปิดอยู่ (ดูหน้า 28)

เคล็ดลับ: คุณยังสามารถใช้ Voice4Video™ เพื่อเปิดหรือปิด Soundbar (ดูหน้า 31)

แหล่งสัญญาณ

รีโมทมีปุ่มแหล่งสัญญาณที่ตั้งโปรแกรมไว้สี่ปุ่ม (📺, 📺, 📺 และ 📺) คุณสามารถตั้งโปรแกรมปุ่มเหล่านี้เพื่อควบคุมทีวี กล้องรับสัญญาณเคเบิลทีวี/ดาวเทียม ระบบเกม เครื่องเล่น DVD หรือ Blu-ray Disc™ หรือแหล่งสัญญาณอื่นๆ คุณสามารถสลับระหว่างแหล่งสัญญาณต่างๆ ด้วยการเลือกสัญญาณเข้าที่แตกต่างกันบนทีวีของคุณโดยใช้รีโมท

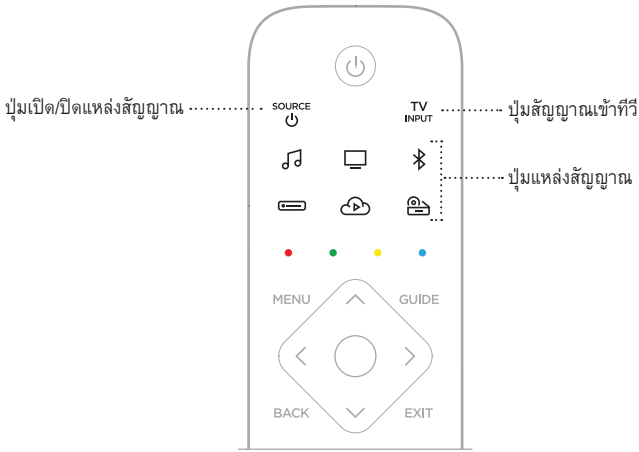

1. บนรีโมทคอนโทรล กดปุ่มแหล่งสัญญาณที่เหมาะสม (📺, 📺, 📺 หรือ 📺)
ปุ่มรีโมทจะติดสว่างตามแหล่งสัญญาณที่คุณเลือก
2. กด **SOURCE** 
แหล่งสัญญาณจะเปิด
3. กด **TV INPUT**
4. เลือกสัญญาณเข้าที่ถูกต้องบนทีวีของคุณ

หมายเหตุ:

- หาก CEC เปิดใช้งานอยู่บนทีวีของคุณ ทีวีอาจสลับแหล่งสัญญาณอัตโนมัติเมื่อแหล่งสัญญาณนั้นเปิด
- การกดปุ่มแหล่งสัญญาณบนรีโมทไม่ได้เปลี่ยนช่องรับสัญญาณของทีวี แต่เป็นการเปิด Soundbar และเปลี่ยนโหมดของรีโมทเพื่อให้รีโมทสามารถควบคุมฟังก์ชันของแหล่งสัญญาณได้
- รีโมทถูกตั้งโปรแกรมเข้ากับทีวีของคุณระหว่างการตั้งค่าโดยใช้แอปพลิเคชัน Bose Music หากคุณเปลี่ยนทีวีเครื่องใหม่ ใช้แอปพลิเคชัน Bose Music เพื่อโปรแกรมรีโมทเข้ากับทีวีเครื่องใหม่

เคล็ดลับ: คุณยังสามารถใช้ Voice4Video™ เพื่อเลือกแหล่งสัญญาณของคุณ (ดูหน้า 31)

ค่าตั้งล่วงหน้า

Soundbar มีค่าตั้งล่วงหน้าหกค่าที่คุณสามารถตั้งให้เล่นเพลงจากบริการเพลงโปรดของคุณ หลังจากตั้งค่าแล้ว คุณสามารถเข้าถึงเพลงของคุณได้ทุกเมื่อ โดยแตะเพียงปุ่มเดียวบนรีโมท หรือโดยใช้แอปพลิเคชัน Bose Music



สำหรับข้อมูลเพิ่มเติมเกี่ยวกับค่าตั้งล่วงหน้า ดู “การปรับแต่งค่าตั้งล่วงหน้า” ที่หน้า 36

การเล่นสื่อ ช่องสัญญาณ และระดับเสียง

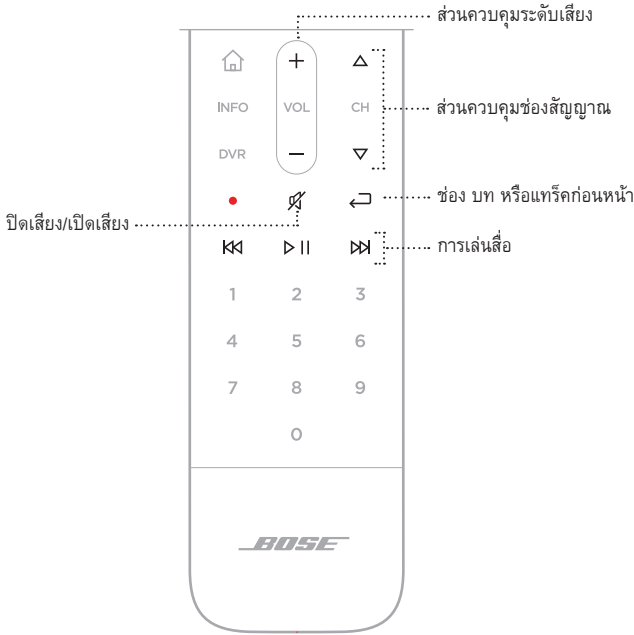

ฟังก์ชัน

สิ่งที่ต้องทำ

เล่น/หยุดชั่วคราว	กด ▷ เมื่อหยุดเล่นเสียงชั่วคราว ด้านข้างของแถบไฟจะกะพริบเป็นสีขาว จนกระทั่งกลับมาเล่นเสียงต่อ
ข้ามย้อนกลับ	กด ◀◀
ข้ามไปข้างหน้า	กด ▶▶
ช่อง บท หรือแทร็คก่อนหน้า	กด ◀
เพิ่มระดับเสียง	กด + หมายเหตุ: หากต้องการเพิ่มระดับเสียงอย่างรวดเร็ว กด + ค้างไว้

ฟังก์ชัน	สิ่งที่ต้องทำ
ลดระดับเสียง	กด — หมายเหตุ: หากต้องการลดระดับเสียงอย่างรวดเร็ว กด — ค้างไว้
ปิดเสียง/เปิดเสียง	กด ๘ เมื่อปิดเสียง ด้านซ้ายของแถบไฟจะสว่างหนึ่งเป็นสีขาวจนกระทั่งกลับมาเล่นเสียงต่อ หมายเหตุ: คุณยังสามารถกด + เพื่อเล่นเสียงต่อ
เลื่อนช่องขึ้น	กด △
เลื่อนช่องลง	กด ▽

เคล็ดลับ: คุณยังสามารถใช้ Voice4Video™ เพื่อควบคุมการเล่นสื่อและระดับเสียงของแหล่งสัญญาณบางอย่าง (ดูหน้า 31)

ฟังก์ชันเคเบิล/ดาวเทียม

ปุ่มสีแดง เขียว เหลือง และน้ำเงินบนรีโมทคอนโทรลสอดคล้องกับปุ่มฟังก์ชันที่มีรหัสสีกำกับบนกล่องรับสัญญาณเคเบิล/ดาวเทียมของคุณ โปรดดูคู่มือผู้ใช้ของกล่องรับสัญญาณเคเบิล/ดาวเทียมของคุณ

การปรับเสียงท่อม

หากต้องการปรับเสียงท่อม ให้ใช้แอปพลิเคชัน Bose Music คุณสามารถเข้าถึงตัวเลือกนี้จากเมนูการตั้งค่า

การตั้งโปรแกรมรีโมทของบริษัทอื่น

คุณสามารถตั้งโปรแกรมรีโมทของบริษัทอื่น เช่น กล่องรับสัญญาณเคเบิล/ดาวเทียมของคุณ ให้ควบคุม Soundbar โปรดดูคำแนะนำจากคู่มือผู้ใช้ของรีโมทหรือเว็บไซต์ของบริษัทนั้น

หลังจากตั้งโปรแกรมแล้ว รีโมทคอนโทรลของบริษัทอื่นจะควบคุมฟังก์ชันพื้นฐานของ Soundbar เช่น การเปิด/ปิดเครื่องและระดับเสียง

หมายเหตุ: รีโมทของบริษัทอื่นเพียงบางแห่งเท่านั้นที่สามารถใช้งานร่วมกับ Soundbar ได้ รีโมทดังกล่าวต้องสนับสนุนสัญญาณ IR (อินฟราเรด) เพื่อควบคุม Soundbar

ตัวเลือกระบบการช่วยเหลือด้วยเสียง

คุณสามารถตั้งโปรแกรมให้ soundbar เข้าถึง Amazon Alexa หรือ Google Assistant ของคุณได้อย่างรวดเร็วและง่ายดาย

หมายเหตุ: Amazon Alexa และ Google Assistant พร้อมใช้งานในบางภาษาและบางประเทศเท่านั้น

ตัวเลือก	วิธีใช้
Amazon Alexa	ใช้เสียงของคุณและ/หรือปุ่มดำเนินการ ○ (ดูหน้า 30)
Google Assistant ของคุณ	ใช้เสียงและ/หรือปุ่มดำเนินการ ○ (ดูหน้า 34)

หมายเหตุ: คุณไม่สามารถตั้งค่า soundbar ให้เข้าถึง Amazon Alexa และ Google Assistant ของคุณพร้อมๆ กัน

ตั้งค่าระบบการช่วยเหลือด้วยเสียง

ก่อนคุณเริ่มต้น ตรวจสอบให้แน่ใจว่า soundbar และอุปกรณ์เคลื่อนที่ของคุณเชื่อมต่อกับเครือข่าย Wi-Fi เดียวกัน

หากต้องการตั้งค่าระบบการช่วยเหลือด้วยเสียงของคุณ ให้ใช้แอปพลิเคชัน Bose Music คุณสามารถเข้าถึงตัวเลือกนี้จากเมนูการตั้งค่า

หมายเหตุ: เมื่อตั้งค่าระบบการช่วยเหลือด้วยเสียงของคุณ ตรวจสอบให้แน่ใจว่าคุณใช้บัญชีบริการเสียงเดียวกันกับที่คุณใช้ในแอปพลิเคชัน Bose Music

การเข้าถึง AMAZON ALEXA

Alexa เป็นบริการเสียงอัจฉริยะบนระบบ cloud ที่คุณพูดคุยด้วยได้บน Soundbar ของคุณ ทั้งหมดที่คุณต้องทำคือคุยกับ Alexa ขอให้เล่นเพลง ฟังข่าว ตั้งตัวจับเวลา ควบคุมอุปกรณ์อัจฉริยะภายในบ้าน และอีกมากมาย Alexa ยังได้รับการออกแบบมาให้ปกป้องความเป็นส่วนตัวของคุณ คุณสามารถดูและลบเสียงคำขอของคุณได้ทุกเมื่อในแอปพลิเคชัน Alexa

สำหรับข้อมูลเพิ่มเติมว่า Alexa สามารถทำอะไรได้บ้าง โปรดเยี่ยมชม: <https://www.amazon.com/usealexa>

หมายเหตุ: Alexa พร้อมใช้งานในบางภาษาและบางประเทศเท่านั้น

การใช้เสียงของคุณ

เริ่มต้นด้วย “Alexa” แล้วพูดว่า:

สิ่งที่ควรทดลอง	ตัวอย่างสิ่งที่ต้องพูด
พูดคุยกับ Alexa	Help me get started.
เล่นเสียง	Play rock music. หมายเหตุ: Amazon Music ถูกตั้งค่าเป็นบริการเพลงเริ่มต้น หากต้องการเปลี่ยนบริการเพลงเริ่มต้น ใช้แอปพลิเคชัน Alexa
หยุดเล่นเพลงชั่วคราว	Pause.
ควบคุมระดับเสียง	Volume up.
ข้ามไปยังเพลงถัดไป	Skip.
เล่นจากบริการเสียงที่เฉพาะเจาะจง	Play NPR on Tunein. หมายเหตุ: Amazon Alexa ไม่รองรับบริการเสียงทั้งหมด
เล่นบนลำโพงที่เฉพาะเจาะจง	Play jazz in the “Kitchen.” หมายเหตุ: ตรวจสอบว่าคุณพูดชื่อลำโพงตามที่ระบุในแอปพลิเคชัน Bose Music หากมีลำโพงหลายตัวมีชื่อเดียวกัน ใช้ชื่อตามที่กำหนดในแอปพลิเคชัน Alexa หรือเปลี่ยนชื่อในแอปพลิเคชัน Bose Music
ตั้งตัวจับเวลา	Set a timer for five minutes.
ค้นพบทักษะเพิ่มเติม	What are your popular skills?
หยุด Alexa	Stop.

การใช้ส่วนควบคุม Soundbar

ใช้ปุ่มดำเนินการ และปุ่มปิดไมโครโฟน เพื่อควบคุม Alexa ทั้งสองปุ่มอยู่ที่ด้านบนของ Soundbar

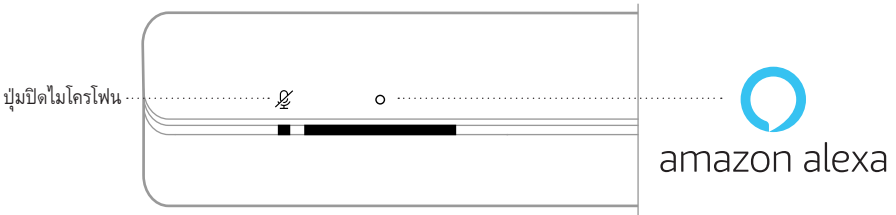

สิ่งที่ควรทดลอง	สิ่งที่ต้องทำ
พูดคุยกับ Alexa	แตะ <input type="radio"/> และพูดคำขอของคุณ สำหรับรายการสิ่งที่ควรทดลอง โปรดเยี่ยมชม: https://www.amazon.com/usealexa
หยุดการตั้งปลุกและตัวตั้งเวลา	แตะ <input type="radio"/>
หยุด Alexa	แตะ <input type="radio"/>
เปิด/ปิดไมโครโฟน	แตะ <input checked="" type="checkbox"/> หมายเหตุ: เมื่อปิดไมโครโฟน ไฟแสดงสถานะไมโครโฟนปิดจะสว่างนึ่งเป็นสีแดง และคุณไม่สามารถเข้าถึง Alexa

การควบคุมเสียงด้วย VOICE4VIDEO™

เทคโนโลยี Bose Voice4Video™ ช่วยขยายความสามารถด้านเสียงของ Amazon Alexa อย่างที่ไม่เคยมี Soundbar เครื่องอื่นทำได้มาก่อน นอกเหนือจากการควบคุม Soundbar อัจฉริยะของคุณแล้ว คุณยังควบคุมทีวีและกล่องรับสัญญาณเคเบิลหรือดาวเทียมได้โดยใช้เสียงของคุณ เพียงเปล่งเสียงคุยกับ Alexa แบบเรียบง่าย คุณสามารถเปิดทีวีและ Soundbar อัจฉริยะของคุณ เปลี่ยนช่องรายการตามชื่อเครือข่ายหรือหมายเลขช่อง และเริ่มดูรายการซีรีส์โปรดได้ทันที ถึงเวลากล่าวลาโร้มทคอนโทรลที่มักทำให้เจอรวมทั้งคู่มือใช้งานด้วย เนื่องจาก Bose Voice4Video™ จะทำให้ทุกคนรู้สึกประจักษ์ผู้เชี่ยวชาญ แม้จะเป็นเพียงพี่เลี้ยงเด็กหรือผู้สูงวัยก็ตาม เทคโนโลยีไม่ทัน

การตั้งค่า Voice4Video™

หากต้องการตั้งค่า Voice4Video™ ให้ใช้แอปพลิเคชัน Bose Music

หมายเหตุ: ก่อนการตั้งค่า Voice4Video™ คุณต้องตั้งค่า Alexa ในแอปพลิเคชัน Bose Music (ดูหน้า 28)

การใช้เสียงของคุณ

เริ่มต้นด้วย “Alexa” แล้วพูดว่า:

สิ่งที่ควรทดลอง	ตัวอย่างสิ่งที่ต้องพูด
เปิดทีวี	Turn on TV.
ปิดทีวี	Turn off TV.
เล่นวิดีโอ	Play.
หยุดเล่นวิดีโอชั่วคราว	Pause.
เล่นวิดีโอต่อ	Resume.
ข้ามวิดีโอไปข้างหน้า	Next.
ข้ามวิดีโอย้อนกลับ	Previous.
เปลี่ยนช่องรับสัญญาณเป็นเสียง Bluetooth	Switch to <i>Bluetooth</i> .
ดูช่องเครือข่ายที่เจาะจง*	Watch NFL Network.
ดูช่องรายการที่เจาะจง*	Watch channel 802.
ข้ามไปยังช่องถัดไป*	Next channel.
ข้ามกลับไปยังช่องก่อนหน้า*	Previous channel.

*ใช้งานได้กับกล่องรับสัญญาณเคเบิลหรือดาวเทียมเท่านั้น

การเข้าถึง GOOGLE ASSISTANT

รับความช่วยเหลือเกี่ยวกับระบบแอนด์ร็อยด์ฟรีจาก Bose Smart Soundbar 700 ที่ทำงานร่วมกับ Google Assistant เพื่อให้คุณสามารถหยุดชั่วคราวและเล่นสื่อโปรดโดยใช้เพียงเสียงของคุณ

สำหรับข้อมูลเพิ่มเติมว่า Google Assistant สามารถทำอะไรได้บ้าง โปรดเยี่ยมชม:
<https://support.google.com/assistant>

หมายเหตุ:

- Google Assistant พร้อมใช้งานในบางภาษาและบางประเทศเท่านั้น
- สำหรับข้อมูลเกี่ยวกับการเล่นเสียงด้วย Google Assistant ของคุณ “เล่นเพลงด้วย Google Assistant ของคุณ” ที่หน้า 35

การใช้เสียงของคุณ

เริ่มต้นด้วย “เฮ้ Google” แล้วพูดว่า:

สิ่งที่ควรทดลอง	ตัวอย่างสิ่งที่ต้องพูด
เข้าใช้งานระบบอัจฉริยะของ Google	คำว่าเพื่อนในภาษาสเปนพูดว่าอย่างไร
ความสุขในครอบครัว	ข้างร้องอย่างไร
ตั้งค่าเตือนความจำ	เตือนให้ฉันโทรหาแม่วันพฤหัสบดี ด้วย
ตรวจสอบปฏิทินของคุณ	วันนี้ฉันมีอะไรต้องทำบ้าง
ควบคุมอุปกรณ์อัจฉริยะภายในบ้าน	ปิดไฟให้ด้วย

การใช้ส่วนควบคุม Soundbar

คุณสามารถใช้ปุ่มดำเนินการ และปุ่มปิดไมโครโฟน เพื่อควบคุม Google Assistant ของคุณ ทั้งสองปุ่มอยู่ที่ด้านบนของ Soundbar

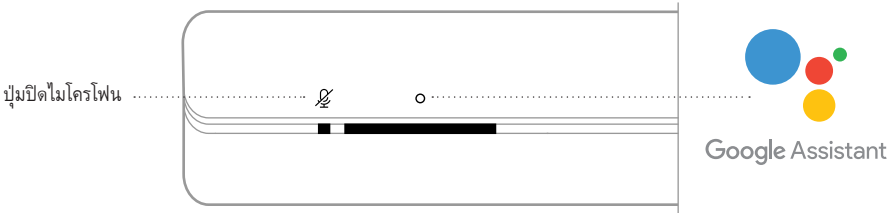

สิ่งที่ควรทดลอง	สิ่งที่ต้องทำ
พูดคุยกับ Google Assistant ของคุณ	แตะ <input type="radio"/> และพูดคำขอของคุณ สำหรับรายการสิ่งที่ควรทดลอง โปรดเยี่ยมชม: https://support.google.com/assistant
หยุดการตั้งปลุกและตัวตั้งเวลา	แตะ <input type="radio"/>
หยุด Google Assistant ของคุณ	แตะ <input type="radio"/>
เปิด/ปิดไมโครโฟน	แตะ <input checked="" type="checkbox"/> หมายเหตุ: เมื่อปิดไมโครโฟน ไฟแสดงสถานะไมโครโฟนปิดจะสว่างหนึ่งเป็นสีแดง และคุณไม่สามารถเข้าถึง Google Assistant

เล่นเพลงด้วย GOOGLE ASSISTANT ของคุณ

คุณสามารถขอให้ Google Assistant เล่นเพลงจากบริการเสียงเริ่มต้นของคุณหรือจากบริการเสียงที่เฉพาะเจาะจง

เริ่มต้นด้วย “เฮ้ Google” แล้วพูดว่า:

สิ่งที่ควรทดลอง	ตัวอย่างสิ่งที่ต้องพูด
เล่นเพลง	เล่นเพลงแจ๊ซ หมายเหตุ: Google Assistant ใช้บริการเสียงเริ่มต้นของคุณ หากต้องการเปลี่ยนบริการเพลงเริ่มต้น ใช้แอปพลิเคชัน Google Assistant
ควบคุมลำโพงของคุณ	เปิดลำโพง
เล่นจากบริการเสียงที่เฉพาะเจาะจง	เล่น NPR บน TuneIn หมายเหตุ: Google Assistant รองรับบริการเสียงบางอย่างเท่านั้น
เล่นบนลำโพงที่เฉพาะเจาะจง	เล่นเพลงฮิปฮอปในครัว หมายเหตุ: ตรวจสอบว่าคุณพูดชื่อลำโพงตามที่ระบุในแอปพลิเคชัน Bose Music หากลำโพงหลายตัวมีชื่อเดียวกัน ให้ใช้ชื่อที่กำหนดในแอปพลิเคชัน Google Assistant หรือเปลี่ยนชื่อในแอปพลิเคชัน Bose Music

เลือกบริการเสียงเริ่มต้น

ในระหว่างการตั้งค่าครั้งแรกสำหรับ Google Assistant แอปพลิเคชัน Google Assistant จะแจ้งให้คุณเลือกบริการเสียงเริ่มต้น เมื่อใช้ Google Assistant กับผลิตภัณฑ์ Bose ระบบจะรองรับเฉพาะบริการ Pandora และ Spotify เท่านั้น แม้ว่าบริการเสียงอื่นแสดงให้เลือกใช้ในระหว่างการตั้งค่า แต่บริการเหล่านั้นไม่ได้รับการรองรับ

เพื่อประสบการณ์ที่ดีที่สุด ให้เลือก Pandora หรือ Spotify เป็นบริการเสียงเริ่มต้นของคุณ หากคุณเลือกบริการเสียงที่ไม่รองรับ คุณจะได้อินข้อความแสดงข้อผิดพลาดเมื่อต้องการให้เล่นเสียงเพลง

คุณสามารถควบคุมค่าตั้งล่วงหน้าได้โดยใช้แอปพลิเคชัน Bose Music หรือรีโมท

หมายเหตุ: คุณไม่สามารถตั้งค่าตั้งล่วงหน้าในโหมด *Bluetooth*

กำหนดค่าตั้งล่วงหน้า

1. สตรีมเพลงโดยใช้แอปพลิเคชัน Bose Music
2. บนรีโมท กดปุ่ม Bose Music 🎵



3. กดปุ่มค่าตั้งล่วงหน้าค้างไว้จนกระทั่งคุณได้ยินเสียงเตือน



เล่นค่าตั้งล่วงหน้า

1. บนรีโมท กดปุ่ม Bose Music 🎵
2. กดปุ่มค่าตั้งล่วงหน้าเพื่อเล่นเพลง



เทคโนโลยีไร้สาย *Bluetooth* ช่วยให้คุณสามารถสตรีมเพลงจากอุปกรณ์เคลื่อนที่ เช่น สมาร์ทโฟน แท็บเล็ต และคอมพิวเตอร์แล็ปท็อป ก่อนที่คุณจะสามารถสตรีมเพลงจากอุปกรณ์เครื่องหนึ่ง คุณต้องเชื่อมต่ออุปกรณ์ของคุณกับ *Soundbar*

เชื่อมต่ออุปกรณ์เคลื่อนที่

1. บนรีโมท กดปุ่ม *Bluetooth* ✕

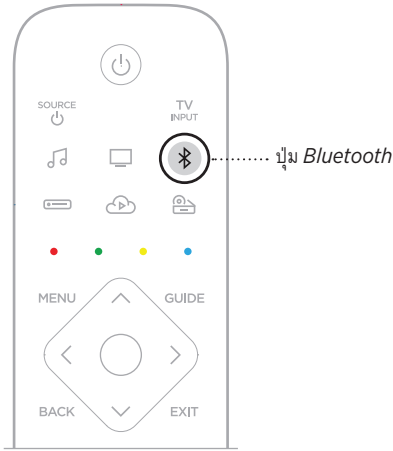

แถบไฟกะพริบเป็นสีฟ้า

2. บนอุปกรณ์มือถือของคุณ เปิดคุณสมบัติ *Bluetooth*

เคล็ดลับ: เมนู *Bluetooth* จะพบได้ในเมนูการตั้งค่า

3. เลือก Soundbar ของคุณจากรายการอุปกรณ์

เคล็ดลับ: ค้นหาชื่อลำโพงที่คุณป้อนสำหรับ Soundbar ของคุณในแอปพลิเคชัน Bose Music หากคุณไม่ได้ตั้งชื่อ Soundbar ของคุณไว้ ชื่อเริ่มต้นจะปรากฏขึ้น



เมื่อเชื่อมต่อแล้ว คุณจะได้ยินเสียงเตือน แลปไฟจะสว่างหนึ่งเป็นสีขาวแล้วดับลง ชื่อ Soundbar จะปรากฏในรายการอุปกรณ์เคลื่อนที่

ตัดการเชื่อมต่ออุปกรณ์เคลื่อนที่

ใช้แอปพลิเคชัน Bose Music เพื่อตัดการเชื่อมต่ออุปกรณ์เคลื่อนที่ของคุณ

เคล็ดลับ: คุณยังสามารถใช้การตั้งค่า *Bluetooth* บนอุปกรณ์เคลื่อนที่ของคุณ การปิดใช้งานคุณสมบัติ *Bluetooth* จะตัดการเชื่อมต่ออุปกรณ์อื่นๆ ทั้งหมด

เชื่อมต่ออุปกรณ์เคลื่อนที่อีกครั้ง

บนรีโมท กดปุ่ม *Bluetooth* button ✧

Soundbar จะพยายามเชื่อมต่อกับอุปกรณ์ที่เคยเชื่อมต่อครั้งล่าสุด

หมายเหตุ:

- ตรวจสอบให้แน่ใจว่าเปิดใช้งานคุณสมบัติ *Bluetooth* บนอุปกรณ์เคลื่อนที่ของคุณแล้ว
- ต้องเปิดอุปกรณ์และอยู่ภายในระยะ 9 ม.

เชื่อมต่ออุปกรณ์เคลื่อนที่เพิ่มเติม

คุณสามารถจัดเก็บอุปกรณ์ได้สูงสุดถึงแปดเครื่องในรายการอุปกรณ์ของ Soundbar และ Soundbar ของคุณสามารถเชื่อมต่อกับอุปกรณ์สองเครื่องพร้อมกันที่ทำงานอยู่

หมายเหตุ: คุณสามารถเล่นเพลงจากอุปกรณ์ได้หนึ่งเครื่องในแต่ละครั้ง

1. บนรีโมท กดปุ่ม **Bluetooth** ค้างไว้

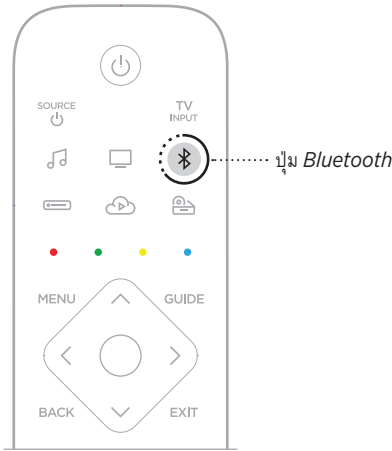

แถบไฟกะพริบเป็นสีฟ้า

2. บนอุปกรณ์เคลื่อนที่ของคุณ เลือก soundbar จากรายการอุปกรณ์

หมายเหตุ: ตรวจสอบให้แน่ใจว่าเปิดใช้งานคุณสมบัติ **Bluetooth** บนอุปกรณ์เคลื่อนที่ของคุณแล้ว

ล้างรายการอุปกรณ์ของ **SOUNDBAR**

1. กดปุ่ม **⌘** ค้างไว้ 10 วินาทีจนกระทั่งแถบไฟกะพริบสีขาวสองครั้งแล้วดับลง
แถบไฟกะพริบเป็นสีฟ้า

2. ลบลำโพงจากรายการ **Bluetooth** บนอุปกรณ์ของคุณ

อุปกรณ์ทั้งหมดถูกล้างออกจากรายการ และลำโพงพร้อมสำหรับการเชื่อมต่อแล้ว (ดูหน้า 39)

Soundbar สามารถเล่นเสียงของ AirPlay 2 ซึ่งช่วยให้คุณสตรีมเสียงจากอุปกรณ์ Apple ของคุณไปยัง soundbar หรือลำโพงหลายตัวได้อย่างรวดเร็ว

หมายเหตุ:

- หากต้องการใช้ AirPlay 2 คุณต้องมีอุปกรณ์ Apple ที่ทำงานด้วย iOS 11.4 ขึ้นไป
- อุปกรณ์ Apple และ soundbar ของคุณต้องเชื่อมต่อกับเครือข่าย Wi-Fi เดียวกัน
- สำหรับข้อมูลเพิ่มเติมเกี่ยวกับ AirPlay 2 โปรดเยี่ยมชม: <https://www.apple.com/airplay>

สตรีมเสียงจากศูนย์ควบคุม

1. บนอุปกรณ์ Apple ของคุณ เปิดศูนย์ควบคุม
- 2.แตะการ์ดเสียงที่มุมขวาบนของหน้าจอค้างไว้แล้วแตะไอคอน AirPlay 
3. เลือก soundbar หรือลำโพงของคุณ

สตรีมเสียงจากแอปพลิเคชัน

1. เปิดแอปพลิเคชันเพลง (เช่น Apple Music) และเลือกแทร็คที่ต้องการเล่น
- 2.แตะ 
3. เลือก soundbar หรือลำโพงของคุณ

แถบไฟ LED ที่อยู่ด้านหน้าของ Soundbar แสดงสถานะ Soundbar

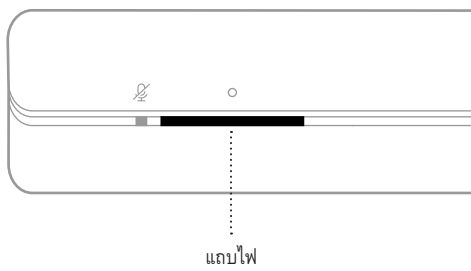

หมายเหตุ: แถบไฟจะแสดงสถานะแหล่งสัญญาณที่เลือกครั้งละหนึ่งสถานะ

สถานะ WI-FI

แสดงสถานะการเชื่อมต่อ Wi-Fi ของ Soundbar

การทำงานของแถบไฟ	สถานะระบบ
สีขาวกะพริบ	กำลังเชื่อมต่อ Wi-Fi
สีขาวหนึ่งแล้วดับลง	เชื่อมต่อ Wi-Fi แล้ว

สถานะ BLUETOOTH

แสดงสถานะการเชื่อมต่อ Bluetooth ของอุปกรณ์เคลื่อนที่

การทำงานของแถบไฟ	สถานะระบบ
สีฟ้ากะพริบ	พร้อมเชื่อมต่อกับอุปกรณ์เคลื่อนที่
สีขาวกะพริบ	กำลังเชื่อมต่อกับอุปกรณ์เคลื่อนที่
สีขาวหนึ่งแล้วดับลง	เชื่อมต่อกับอุปกรณ์เคลื่อนที่แล้ว
ไฟสีขาวกะพริบสองครั้งแล้วดับลง	กำลังล้างรายการอุปกรณ์

สถานะระบบการช่วยเหลือด้วยเสียง

แสดงสถานะของระบบการช่วยเหลือด้วยเสียง

การทำงานของแถบไฟ	สถานะระบบ
ปิด	ระบบการช่วยเหลือด้วยเสียง ไม่ทำงาน
ไฟสีขาวเลื่อนไปตรงกลางแล้วสว่างหนึ่ง	ระบบการช่วยเหลือด้วยเสียง กำลังฟัง
ไฟสีขาวเลื่อนไปด้านข้าง	ระบบการช่วยเหลือด้วยเสียง กำลังคิด
สีขาวกะพริบ (เต็ม)	ระบบการช่วยเหลือด้วยเสียง กำลังพูด
สีเหลืองกะพริบ	การแจ้งเตือนจากระบบ การช่วยเหลือด้วยเสียง

ไฟแสดงสถานะไมโครโฟนปิด

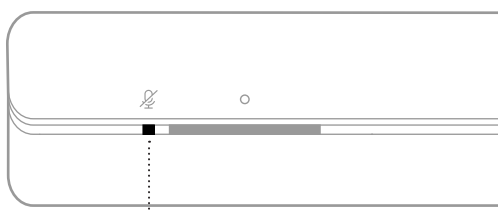





ไฟแสดงสถานะไมโครโฟนปิด

การทำงานของไฟแสดงสถานะ	สถานะระบบ
สีแดงสว่างหนึ่ง	ไมโครโฟนปิด







การเล่นสื่อและระดับเสียง

แสดงสถานะของ soundbar ขณะควบคุมการเล่นและระดับเสียง

การทำงานของแถบไฟ		สถานะระบบ
ไฟตรงกลางสองดวง เป็นสีขาวสว่างหนึ่ง		เล่น/หยุดชั่วคราว
แถบไฟด้านขวาสุดกะพริบ เป็นสีขาว		เพิ่มระดับเสียง
แถบไฟด้านซ้ายสุดกะพริบ เป็นสีขาว		ลดระดับเสียง
แถบไฟด้านซ้ายสุดสว่างหนึ่ง เป็นสีขาว		ปิดเสียง

สถานะการอัปเดตและข้อผิดพลาด



แสดงสถานะการอัปเดตซอฟต์แวร์และการเตือนข้อผิดพลาด

การทำงานของแถบไฟ		สถานะระบบ
สีอำพันสว่างหนึ่ง		กำลังดำเนินการตั้งค่า Wi-Fi
ไฟสีขาวเลื่อนจากขวาไปซ้าย		กำลังดาวน์โหลดการอัปเดต
ไฟสีขาวเลื่อนจากซ้ายไปขวา		กำลังอัปเดต Soundbar
สีอำพันกะพริบสี่ครั้ง		ข้อผิดพลาดแหล่งสัญญาณ - โปรดดูแอปพลิเคชัน Bose Music
สีแดงกะพริบสี่ครั้ง		การร้องขอไม่สามารถใช้งานได้ชั่วคราว - ลองอีกครั้งในภายหลัง
สีแดงสว่างหนึ่ง		ข้อผิดพลาด Soundbar - ติดต่อฝ่ายบริการลูกค้าของ Bose

อัปเดต **SOUNDBAR**

soundbar จะอัปเดตอัตโนมัติเมื่อเชื่อมต่อกับแอปพลิเคชัน Bose Music และเครือข่าย Wi-Fi ของคุณ

การปิด/เปิดใช้งานคุณสมบัติ **WI-FI**

บนรีโมท กดปุ่ม Bose Music  และปุ่มข้ามไปข้างหน้า ค้างไว้จนกระทั่งแถบไฟเป็นสีขาวกะพริบสองครั้งแล้วดับลง

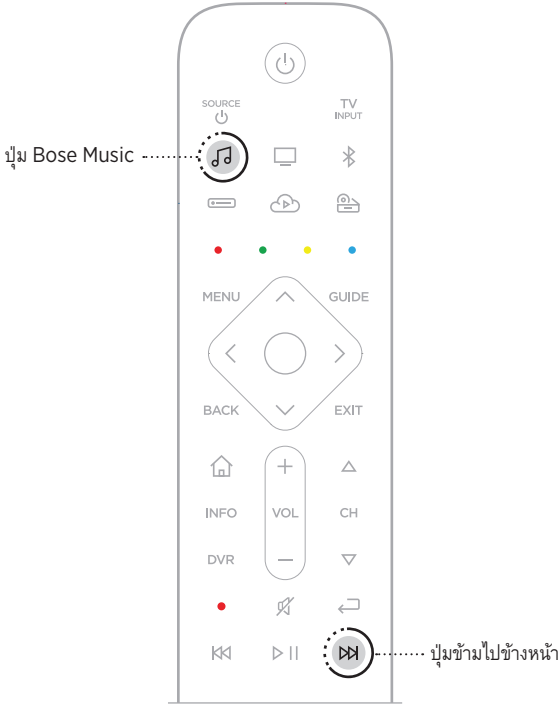

การเชื่อมต่ออุปกรณ์เสริม

คุณสามารถเชื่อมต่ออุปกรณ์เสริมใดๆ เหล่านี้กับ Soundbar ของคุณ สำหรับข้อมูลเพิ่มเติม โปรดดูคู่มือผู้ใช้ของอุปกรณ์เสริม

- **Bose Bass Module 500:** worldwide.bose.com/Support/BASS500
- **Bose Bass Module 700:** worldwide.bose.com/Support/BASS700
- ชุดเสียงเบส **Acoustimass 300:** global.bose.com/Support/AM300
- ลำโพงเซอร์ราวด์ **Bose:** worldwide.bose.com/Support/WSS
- **Bose Surround Speakers 700:** worldwide.bose.com/Support/WSS700
- ลำโพงเซอร์ราวด์แบบไร้สาย **Virtually Invisible 300:** global.bose.com/Support/VI300

เชื่อมต่อลำโพง **BOSE SOUNDLINK BLUETOOTH** หรือหูฟัง **BOSE**

ด้วยเทคโนโลยี Bose SimpleSync™ คุณสามารถเชื่อมต่อลำโพง Bose SoundLink *Bluetooth* หรือหูฟัง Bose กับ Soundbar เพื่อวิธีใหม่ในการรับฟังเพลงและชมภาพยนตร์

ข้อดี

- ประสบการณ์รับฟังเสียงที่วิเศษเฉพาะตัว: ฟังเสียงทีวีโดยไม่รบกวนบุคคลอื่นโดยการเชื่อมต่อหูฟัง Bose ของคุณกับ Soundbar ใช้การควบคุมระดับเสียงอย่างเป็นอิสระบนอุปกรณ์แต่ละเครื่องเพื่อลดระดับเสียงหรือปิดเสียง Soundbar ได้โดยหูฟังยังคงให้เสียงดังในระดับที่คุณต้องการ
- ฟังเพลงเดียวกันในห้องอื่น: รับฟังเพลงเดียวกันในห้องสองห้องพร้อมกันโดยการเชื่อมต่อลำโพง Bose SoundLink *Bluetooth* กับ Soundbar

หมายเหตุ: เทคโนโลยี SimpleSync™ มีระยะการทำงาน *Bluetooth* 9 เมตร ผับนั่งและสิ่งก่อสร้างต่างๆ มีผลต่อการรับสัญญาณนี้

ผลิตภัณฑ์ที่ใช้งานร่วมกันได้

คุณสามารถเชื่อมต่อลำโพง Bose SoundLink *Bluetooth* ส่วนใหญ่และเลือกหูฟัง Bose กับ Soundbar ผลิตภัณฑ์ที่ใช้งานร่วมกันได้ที่นิยมจับคู่ได้แก่:

- ลำโพง Bose SoundLink Revolve+ *Bluetooth*
- ลำโพง Bose SoundLink Mini *Bluetooth*
- ลำโพง Bose SoundLink Color *Bluetooth*
- Bose Noise Cancelling Headphones 700
- Bose QuietComfort 35 wireless headphones

โดยมีผลิตภัณฑ์ใหม่เพิ่มเป็นระยะๆ สำหรับรายชื่อทั้งหมดและข้อมูลเพิ่มเติม ไปที่: worldwide.bose.com/Support/Groups

เชื่อมต่อโดยใช้แอปพลิเคชัน Bose Music

หากต้องการเชื่อมต่อลำโพง Bose SoundLink *Bluetooth* หรือหูฟัง Bose กับ Soundbar ให้ใช้แอปพลิเคชัน Bose Music สำหรับข้อมูลเพิ่มเติม โปรดเยี่ยมชม: worldwide.Bose.com/Support/Groups

หมายเหตุ:

- ตรวจสอบให้แน่ใจว่าผลิตภัณฑ์ที่คุณเชื่อมต่อด้วยเปิดอยู่ อยู่ในระยะ 9 ม. จาก Soundbar และพร้อมเชื่อมต่อกับอุปกรณ์อื่น สำหรับข้อมูลเพิ่มเติม โปรดดูคู่มือผู้ใช้ของผลิตภัณฑ์
- คุณสามารถเชื่อมต่อผลิตภัณฑ์กับ Soundbar ได้ครั้งละหนึ่งเครื่องเท่านั้น

เชื่อมต่อลำโพง BOSE SOUNDLINK BLUETOOTH หรือหูฟัง BOSE อีกครั้ง

เปิดลำโพง Bose SoundLink *Bluetooth* หรือหูฟัง Bose

ลำโพงหรือหูฟังของคุณพยายามเชื่อมต่อกับอุปกรณ์ *Bluetooth* ที่เชื่อมต่อล่าสุด รวมถึง Soundbar

หมายเหตุ:

- Soundbar ต้องอยู่ภายในระยะทำงาน (30 ฟุตหรือ 9 ม.) และเปิดอยู่
- หากลำโพงของคุณไม่เชื่อมต่อ ดู “Soundbar ไม่เชื่อมต่ออีกครั้งกับลำโพง Bose SoundLink *Bluetooth* ที่เชื่อมต่อก่อนหน้านี้” ที่หน้า 57
- หากหูฟังของคุณไม่เชื่อมต่อ ดู “Soundbar ไม่เชื่อมต่ออีกครั้งกับหูฟัง Bose ที่เชื่อมต่อก่อนหน้านี้” ที่หน้า 57

ใส่แบตเตอรี่รีโมท

1. เลื่อนฝาปิดช่องใส่แบตเตอรี่ที่ด้านหลังของรีโมท

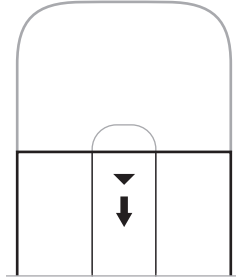

2. ใส่แบตเตอรี่ขนาด AA (IEC-LR6) 1.5V สีก่อนที่ให้มาด้วย ให้สัญลักษณ์ขั้ว + และ - ของแบตเตอรี่ตรงกับเครื่องหมาย + และ - ภายในช่องใส่

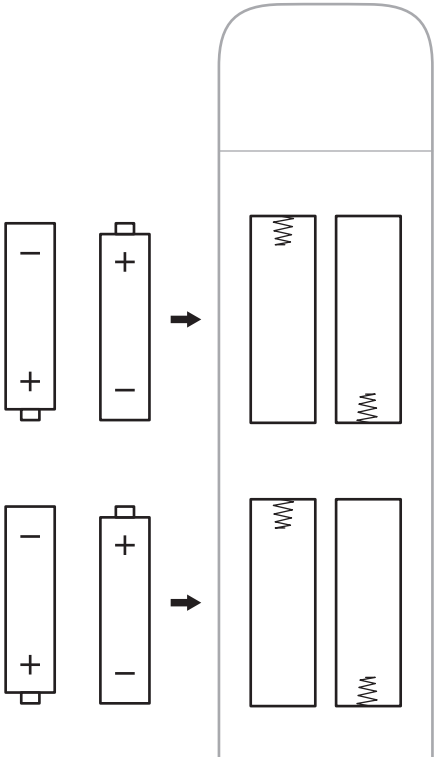

3. เลื่อนฝาปิดช่องใส่แบตเตอรี่กลับเข้าที่

การทำความสะอาด **SOUNDBAR**

ทำความสะอาดด้านนอกของ Soundbar ด้วยผ้าสะอาดที่แห้งหรือผ้านุ่มแห้ง

ข้อควรระวัง:

- อย่าให้ของเหลวหกกลงไปในระบบหรือช่องเปิดใดๆ
- อย่าเป่าลมเข้าไปในระบบ
- อย่าใช้เครื่องดูดฝุ่นทำความสะอาดระบบ
- อย่าใช้สเปรย์ใดๆ ใกล้กับระบบ
- อย่าใช้สารละลาย สารเคมี หรือสารทำความสะอาดที่มีส่วนผสมของแอลกอฮอล์ แอมโมเนีย หรือผงขัดทำความสะอาด
- อย่าให้วัตถุตกลงไปในช่องเปิดใดๆ

ชิ้นส่วนสำหรับเปลี่ยนและอุปกรณ์เสริม

ชิ้นส่วนสำหรับเปลี่ยนและอุปกรณ์เสริมสามารถสั่งซื้อได้จากฝ่ายบริการลูกค้าของ Bose

เยี่ยมชม: worldwide.Bose.com/Support/SB700

การรับประกันแบบจำกัด

Soundbar ได้รับความคุ้มครองจากการรับประกันแบบจำกัด เยี่ยมชมเว็บไซต์ของเราที่ global.Bose.com/warranty สำหรับรายละเอียดของการรับประกันแบบจำกัด

หากต้องการลงทะเบียนผลิตภัณฑ์ของคุณ โปรดเยี่ยมชม global.Bose.com/register สำหรับคำแนะนำ แม้จะไม่ดำเนินการดังกล่าวก็ไม่มีผลต่อการรับประกันแบบจำกัดของคุณ

ลองใช้วิธีแก้ปัญหาต่อไปนี้ก่อน

หากคุณประสบปัญหาเกี่ยวกับ Soundbar:

- ตรวจสอบให้แน่ใจว่า Soundbar เชื่อมต่อกับเต้ารับไฟ AC (สายเมน) ที่มีกระแสไฟ
- เสียบต่อสายทุกสายให้แน่นหนา
- ตรวจสอบสถานะของแถบไฟ (ดูหน้า 43)
- ย้าย Soundbar ห่างจากแหล่งสัญญาณรบกวนที่เป็นไปได้ (เราเตอร์ไร้สาย โทรศัพท์ไร้สาย ที่รีโมทคอนโทรล ฯลฯ) 0.3 - 0.9 ม.
- ย้าย Soundbar ให้อยู่ในระยะทำงานที่แนะนำของเครื่องเราเตอร์ไร้สายหรืออุปกรณ์เคลื่อนที่ของคุณ เพื่อการทำงานที่เหมาะสม
- วาง Soundbar ตามที่ระบุในคู่มือการจัดวาง (ดูหน้า 15)

วิธีแก้ปัญหาอื่น ๆ

หากคุณไม่สามารถแก้ปัญหาของคุณได้ โปรดดูตารางด้านล่างเพื่อระบุนอาการและวิธีแก้ปัญหาสำหรับปัญหาทั่วไป หากคุณยังไม่สามารถแก้ปัญหาได้ ติดต่อฝ่ายบริการลูกค้าของ Bose

ไปที่: worldwide.Bose.com/contact

อาการ	วิธีการแก้ไข
ไม่มีช่องเสียบ HDMI eARC (ARC) หรือ ออพติคัลบนทีวีของคุณ	เชื่อมต่อกับทีวีของคุณโดยใช้ตัวแปลงสัญญาณเสียงและสายสัญญาณเสียงแยกต่างหาก เช่น สายโคแอกเชียล สายขนาด 3.5 มม. หรือสายสัญญาณเสียงอนาล็อก (ไม่ได้ให้ไว้) ประเภทของตัวแปลงสัญญาณและสายเคเบิลที่คุณต้องใช้ขึ้นกับช่องเสียบสัญญาณเสียงออกที่มีของโทรทัศน์ของคุณ
Soundbar ไม่เปิด	เสียบสายไฟเข้ากับเต้ารับไฟฟ้า AC (สายเมน) อื่น ใช้รีโมทเพื่อเปิด Soundbar (ดูหน้า 23) ถอดสายไฟสำหรับ Soundbar และชุดเสียงเบสหรือลำโพงเซอร์ราวด์ที่เป็นอุปกรณ์เสริม รอ 30 วินาที และเสียบสายไฟกับเต้ารับไฟฟ้า AC (สายเมน)

อาการ	วิธีการแก้ไข
รีโมททำงานไม่แน่นอนหรือไม่ทำงาน	<p>ให้สัญลักษณ์ขั้ว + และ - ของแบตเตอรี่ตรงกับเครื่องหมาย + และ - ภายในช่องใส่ (ดูหน้า 49)</p> <p>หากปุ่มเคเบิล/ดาวเทียมบนรีโมทกะพริบ หมายความว่าแบตเตอรี่อ่อน (ดูหน้า 19) เปลี่ยนแบตเตอรี่ใหม่ (ดูหน้า 49)</p> <p>ตรวจสอบให้แน่ใจว่ารีโมทอยู่ภายในระยะการทำงาน 6 ม. จาก Soundbar</p> <p>ตรวจสอบให้แน่ใจว่าไม่มีสิ่งกีดขวางระหว่างรีโมทกับ Soundbar</p> <p>ตรวจสอบให้แน่ใจว่าคุณอยู่ในแหล่งสัญญาณที่ต้องการกดปุ่มระดับเสียงบนรีโมทเพื่อดูว่าปุ่มแหล่งสัญญาณที่ต้องการกะพริบหรือไม่</p> <p>บน Soundbar และปุ่มดำเนินการ \odot ค้างไว้นาน 5 วินาทีเพื่อจับคู่อุปกรณ์รีโมทกับ Soundbar ใส่แบตเตอรี่ลงในรีโมท (ดูหน้า 49) รีโมทจะเปิดและปุ่มแหล่งสัญญาณติดสว่าง</p> <p>หมายเหตุ: ใช้การแก้ปัญหานี้เมื่อไม่ได้ตั้งระบบการช่วยเหลือด้วยเสียง ไม่มีการเชื่อมต่ออินเทอร์เน็ต หรือไม่มีการเชื่อมต่อเครือข่ายอื่นใดเท่านั้น</p>

อาการ	วิธีการแก้ไข
<p>ไม่มีเสียงหรือเสียงขาด ๆ หาย ๆ</p>	<p>หากด้านซ้ายของแถบไฟสว่างนึ่งเป็นสีขาว Soundbar ถูกปิดเสียงอยู่ กดปุ่มปิด/เปิดเสียง Œ เพื่อเปิดเสียง Soundbar</p> <p>ตรวจสอบให้แน่ใจว่าอุปกรณ์ของคุณไม่ได้ปิดเสียงอยู่</p> <p>เพิ่มระดับเสียงบน Soundbar (ดูหน้า 26) หรืออุปกรณ์เคลื่อนที่ของคุณ</p> <p>สลับไปยังแหล่งสัญญาณอื่น (ดูหน้า 24)</p> <p>เล่นเสียงจากแอปพลิเคชันหรือบริการเพลงอื่น</p> <p>หากเสียงมาจากแหล่งสัญญาณ Wi-Fi รีเซ็ตเราเตอร์</p> <p>รีเซ็ตาร์ทอุปกรณ์เคลื่อนที่ของคุณ</p> <p>ตรวจสอบให้แน่ใจว่าคุณกำลังใช้อุปกรณ์เคลื่อนที่ <i>Bluetooth</i> ที่ใช้งานร่วมกันได้</p> <p>หมายเหตุ: คุณไม่สามารถเชื่อมต่อหูฟัง <i>Bluetooth</i> กับ Soundbar</p> <p>ตรวจสอบให้แน่ใจว่าสาย HDMI ของ Soundbar เสียบเข้ากับช่องเสียบบนทีวีที่มีคำว่า eARC หรือ ARC (Audio Return Channel) ไม่ใช่ช่องเสียบ HDMI มาตรฐาน หากทีวีของคุณไม่มีช่องเสียบ HDMI eARC หรือ ARC ให้เชื่อมต่อ Soundbar โดยใช้สายออปติคัล (ดูหน้า 62)</p> <p>หาก Soundbar เชื่อมต่ออยู่กับช่องเสียบ HDMI eARC หรือ ARC ของทีวีของคุณแล้ว ตรวจสอบว่าได้เปิดใช้งาน Consumer Electronics Control (CEC) ในเมนูระบบทีวีของคุณแล้ว ทีวีของคุณอาจกล่าวถึง CEC โดยใช้ชื่ออื่น โปรดดูที่คู่มือผู้ใช้ของทีวี</p> <p>จัดการเชื่อมต่อสาย HDMI ของ Soundbar จากช่องเสียบ HDMI eARC หรือ ARC ของทีวีของคุณ แล้วเชื่อมต่ออีกครั้ง</p> <p>เสียบสายออปติคัลเข้ากับช่องเสียบบนทีวีที่มีคำว่า Output หรือ OUT ไม่ใช่ Input หรือ IN</p> <p>ถอดสายไฟสำหรับ Soundbar และชุดเสียงเบสหรือลำโพงเซอร์ราวด์ที่เป็นอุปกรณ์เสริม รอ 30 วินาที และเสียบสายไฟกับเต้ารับไฟฟ้า AC (สายเมน)</p>
<p>Soundbar ไม่เชื่อมต่อกับชุดเสียงเบสหรือลำโพงเซอร์ราวด์</p>	<p>โปรดดูคู่มือผู้ใช้ชุดเสียงเบสหรือลำโพงเซอร์ราวด์สำหรับวิธีแก้ปัญหา (ดูหน้า 47)</p> <p>ตรวจสอบให้แน่ใจว่าชุดเสียงเบสหรือลำโพงเซอร์ราวด์ของคุณสามารถใช้งานร่วมกับ Soundbar (ดูหน้า 47)</p> <p>ถอดสายไฟสำหรับ Soundbar และชุดเสียงเบสหรือลำโพงเซอร์ราวด์ที่เป็นอุปกรณ์เสริม รอ 30 วินาที และเสียบสายไฟกับเต้ารับไฟฟ้า AC (สายเมน)</p>
<p>ไม่มีเสียงจากชุดเสียงเบสหรือลำโพงเซอร์ราวด์</p>	<p>ตรวจสอบให้แน่ใจว่าชุดเสียงเบสหรือลำโพงเซอร์ราวด์ของคุณสามารถใช้งานร่วมกับ Soundbar (ดูหน้า 47)</p> <p>ตรวจสอบว่าซอฟต์แวร์ในแอปพลิเคชัน Bose Music เป็นเวอร์ชันปัจจุบัน</p> <p>ปรับเสียงทุ่มโดยใช้แอปพลิเคชัน Bose Music (ดูหน้า 27)</p> <p>สลับไปยังแหล่งสัญญาณอื่น (ดูหน้า 24)</p>

อาการ	วิธีการแก้ไข
เสียงดังจากลำโพงทีวี	<p>ตรวจสอบให้แน่ใจว่าสาย HDMI ของ Soundbar เสียบเข้ากับช่องเสียบบนทีวีที่มีคำว่า eARC หรือ ARC (Audio Return Channel) หากทีวีของคุณไม่มีช่องเสียบ HDMI eARC หรือ ARC ให้เชื่อมต่อกับ Soundbar โดยใช้สายออปติคัล (ดูหน้า 62)</p> <p>ปิดลำโพงทีวีของคุณ โปรดดูที่คู่มือผู้ใช้ของทีวี</p> <p>หาก Soundbar เชื่อมต่ออยู่กับช่องเสียบ HDMI eARC หรือ ARC ของทีวีของคุณแล้ว ตรวจสอบว่าได้เปิดใช้งาน Consumer Electronics Control (CEC) ในเมนูระบบทีวีของคุณแล้ว ทีวีของคุณอาจกล่าวถึง CEC โดยใช้ชื่ออื่น โปรดดูที่คู่มือผู้ใช้ของทีวี</p> <p>ตัดการเชื่อมต่อสาย HDMI ของ Soundbar จากช่องเสียบ HDMI eARC หรือ ARC ของทีวีของคุณ แล้วเชื่อมต่ออีกครั้ง</p> <p>ลดระดับเสียงเป็นการตั้งค่าต่ำสุด</p> <p>เชื่อมต่อกับ Soundbar โดยใช้ทั้งสาย HDMI (ดูหน้า 61) และสายออปติคัล (ดูหน้า 62)</p>
คุณภาพเสียงไม่ดีหรือผิดเพี้ยน	<p>ทดสอบแหล่งสัญญาณอื่น หากมี</p> <p>ตรวจสอบให้แน่ใจว่าทีวีของคุณสามารถส่งสัญญาณเสียงเซอร์ราวด์ออก โปรดดูที่คู่มือผู้ใช้ของทีวี</p> <p>หากเสียงดังมาจากอุปกรณ์อื่น ลดระดับเสียงของอุปกรณ์นั้นลง</p> <p>ปรับเสียงทูนโดยใช้แอปพลิเคชัน Bose Music (ดูหน้า 27)</p> <p>ปิดลำโพงทีวีของคุณ โปรดดูที่คู่มือผู้ใช้ของทีวี</p> <p>เรียกใช้งานการปรับเทียบมาตรฐานเสียง ADAPTiQ (ดูหน้า 20)</p>
Soundbar ไม่เล่นเพลงจากแหล่งสัญญาณที่ต้องการหรือเลือกแหล่งสัญญาณที่ไม่ถูกต้องหลังจากการหน่วงเวลา	<p>ตั้งค่า CEC เป็น การเชื่อมต่อแบบอื่น โดยใช้แอปพลิเคชัน Bose Music</p> <p>ปิดใช้งาน CEC บนแหล่งสัญญาณของคุณ (โปรดดูข้อมูลเพิ่มเติมจากคู่มือผู้ใช้ของแหล่งสัญญาณของคุณ)</p> <p>เชื่อมต่อกับ Soundbar โดยใช้ทั้งสายเคเบิล HDMI (ดูหน้า 61) และสายออปติคัล (ดูหน้า 62)</p>
Soundbar และแหล่งสัญญาณไม่เปิด/ปิดพร้อมกัน	<p>บนรีโมท กดปุ่มแหล่งสัญญาณสำหรับแหล่งสัญญาณที่ไม่ซิงค์กัน</p> <p>กดปุ่มเปิด/ปิด  เพื่อเปิด/ปิดแหล่งสัญญาณ</p>

อาการ	วิธีการแก้ไข
<p>Soundbar ไม่เชื่อมต่อกับเครื่องข่าย Wi-Fi</p>	<p>ในแอปพลิเคชัน Bose Music เลือกชื่อเครือข่ายที่ถูกต้องและป้อนรหัสผ่านเครือข่าย (ตัวพิมพ์ใหญ่พิมพ์เล็กตรงกัน)</p> <p>ตรวจสอบให้แน่ใจว่า Soundbar และอุปกรณ์เคลื่อนที่ของคุณเชื่อมต่อกับเครือข่าย Wi-Fi เดียวกัน</p> <p>หากข้อมูลเครือข่ายของคุณมีการเปลี่ยนแปลง ดูหน้า 19</p> <p>เปิดใช้งาน Wi-Fi บนอุปกรณ์เคลื่อนที่ที่คุณใช้เพื่อตั้งค่า</p> <p>ปิดแอปพลิเคชันอื่นๆ ที่เปิดอยู่บนอุปกรณ์เคลื่อนที่ของคุณ</p> <p>รีเซ็ตการตั้งค่าของอุปกรณ์เคลื่อนที่และเราเตอร์ของคุณ</p> <p>หากเราเตอร์ของคุณรองรับย่านความถี่ทั้ง 2.4GHz และ 5GHz ตรวจสอบว่าทั้งอุปกรณ์เคลื่อนที่และ Soundbar กำลังเชื่อมต่อย่านความถี่เดียวกัน</p> <p>หมายเหตุ: ตั้งชื่อที่ไม่ซ้ำกันให้แต่ละย่านความถี่เพื่อให้แน่ใจว่าคุณกำลังเชื่อมต่อย่านความถี่ที่ถูกต้อง</p> <p>รีเซ็ตเราเตอร์</p> <p>ถอดสายไฟสำหรับ Soundbar และชุดเสียงเบสหรือลำโพงเซอร์ราวด์ที่เป็นอุปกรณ์เสริมหรือ 30 วินาที และเสียบสายไฟกับเต้ารับไฟฟ้า AC (สายเมน) ก่อนการติดตั้งแอปพลิเคชัน Bose Music บนอุปกรณ์เคลื่อนที่ของคุณ ติดตั้งแอปพลิเคชันอีกครั้งและรีเซ็ตการตั้งค่า</p> <p>เชื่อมต่อกับเครือข่ายโดยใช้สายอีเทอร์เน็ต</p>
<p>Soundbar ไม่เชื่อมต่อกับอุปกรณ์ Bluetooth</p>	<p>บนอุปกรณ์เคลื่อนที่ของคุณ ปิดคุณสมบัติ <i>Bluetooth</i> จากนั้นเปิดอีกครั้ง ลบ Soundbar จากรายการ <i>Bluetooth</i> เชื่อมต่ออีกครั้ง (ดูหน้า 39)</p> <p>เชื่อมต่อกับอุปกรณ์เคลื่อนที่เครื่องอื่น (ดูหน้า 39)</p> <p>ตรวจสอบให้แน่ใจว่าคุณกำลังใช้อุปกรณ์เคลื่อนที่ <i>Bluetooth</i> ที่ใช้งานร่วมกันได้</p> <p>หมายเหตุ: คุณไม่สามารถเชื่อมต่อหูฟัง <i>Bluetooth</i> กับ Soundbar</p> <p>ลบ Soundbar ออกจากรายการการจับคู่ของ <i>Bluetooth</i> บนอุปกรณ์เคลื่อนที่ของคุณ และเชื่อมต่ออีกครั้ง (ดูหน้า 39)</p> <p>ล้างรายการอุปกรณ์ของ Soundbar (ดู "ล้างรายการอุปกรณ์ของ Soundbar" ที่หน้า 41) และเชื่อมต่ออีกครั้ง (ดูหน้า 41)</p>
<p>Soundbar ไม่สตรีมเสียงเมื่อใช้ AirPlay</p>	<p>ตรวจสอบให้แน่ใจว่า soundbar ของคุณเปิดอยู่และอยู่ในระยะทำงาน (ดูหน้า 15)</p> <p>ตรวจสอบให้แน่ใจว่าอุปกรณ์ Apple และ soundbar ของคุณเชื่อมต่อกับเครือข่าย Wi-Fi เดียวกัน</p> <p>อัปเดตอุปกรณ์ Apple ของคุณ</p> <p>ตรวจสอบให้แน่ใจว่า soundbar ได้รับการอัปเดตเป็นประจำ (ดูหน้า 46)</p> <p>หากคุณไม่พบไอคอน AirPlay  ในแอปพลิเคชันเพลงที่คุณสตรีมเสียงเพลงให้สตรีมเสียงจากศูนย์ควบคุม</p> <p>สำหรับการสนับสนุนเพิ่มเติม โปรดเยี่ยมชม: https://www.apple.com/airplay</p>



อาการ	วิธีการแก้ไข
<p>แอปพลิเคชัน Bose Music ไม่ทำงานบนอุปกรณ์เคลื่อนที่</p>	<p>ตรวจสอบให้แน่ใจว่าอุปกรณ์เคลื่อนที่ของคุณสามารถใช้งานร่วมกับแอปพลิเคชัน Bose Music และรองรับข้อกำหนดขั้นต่ำของระบบ สำหรับข้อมูลเพิ่มเติม โปรดดู app store บนอุปกรณ์เคลื่อนที่ของคุณ</p> <p>ถอนการติดตั้งแอปพลิเคชัน Bose Music บนอุปกรณ์เคลื่อนที่และติดตั้งแอปพลิเคชันอีกครั้ง (ดูหน้า 18)</p>
<p>ไม่ปรากฏ Soundbar ที่จะเพิ่มบัญชี Bose อื่นบัญชี</p>	<p>ตรวจสอบให้แน่ใจว่าได้เปิดใช้งานการแบ่งปันบน Soundbar โดยใช้แอปพลิเคชัน Bose Music</p> <p>ตรวจสอบให้แน่ใจว่า Soundbar และอุปกรณ์เคลื่อนที่ของคุณเชื่อมต่อกับเครือข่าย Wi-Fi เดียวกัน</p>
<p>Alexa ไม่ตอบสนอง</p>	<p>ตรวจสอบให้แน่ใจว่าตั้งค่า Alexa โดยใช้แอปพลิเคชัน Bose Music (ดูหน้า 28)</p> <p>หมายเหตุ: ต้องตั้งค่า Soundbar และเชื่อมต่อกับเครือข่าย Wi-Fi โดยใช้แอปพลิเคชัน Bose Music</p> <p>ตรวจสอบให้แน่ใจว่าคุณอยู่ในประเทศที่ Amazon Alexa พร้อมใช้งาน</p> <p>ตรวจสอบให้แน่ใจว่าไฟแสดงสถานะไมโครโฟนปิดไม่ติดสว่างเป็นสีแดง หากต้องการปิดไมโครโฟน ดูหน้า 30</p> <p>เชื่อมต่ออุปกรณ์เคลื่อนที่กับ Wi-Fi</p> <p>ตรวจสอบให้แน่ใจว่าคุณใช้แอปพลิเคชัน Amazon Alexa ที่ทันสมัยที่สุดอยู่</p> <p>ตรวจสอบให้แน่ใจว่าอุปกรณ์เคลื่อนที่ของคุณสามารถใช้งานร่วมกันได้</p> <p>ตรวจสอบให้แน่ใจว่าเปิดใช้งานการปลุกแล้ว (ดูหน้า 29)</p> <p>นำ Alexa ออกจาก Soundbar โดยใช้แอปพลิเคชัน Bose Music เพิ่ม Alexa อีกครั้ง</p> <p>ตรวจสอบให้แน่ใจว่าคุณพูดชื่อตามที่กำหนดในแอปพลิเคชัน Bose Music หากมีลำโพงหลายตัวมีชื่อเดียวกัน ใช้ชื่อตามที่กำหนดในแอปพลิเคชัน Alexa หรือเปลี่ยนชื่อในแอปพลิเคชัน Bose Music</p> <p>หากกำลังใช้ Voice4Video™:</p> <ul style="list-style-type: none"> • ตรวจสอบให้แน่ใจว่าไม่มีสิ่งกีดขวางระหว่าง Soundbar ที่รีของคุณ และ/หรือกล่องรับสัญญาณเคเบิลหรือดาวเทียม • ตรวจสอบว่า Soundbar เชื่อมต่ออยู่โดยใช้สาย HDMI (ดูหน้า 61) • ตรวจสอบว่าคุณได้ตั้งค่าคุณสมบัตินี้โดยใช้แอปพลิเคชัน Bose Music และเชื่อมต่อที่รีของคุณและ/หรือกล่องรับสัญญาณเคเบิลหรือดาวเทียมแล้ว • ตรวจสอบให้แน่ใจว่าคุณป้อนรหัสไปรษณีย์และผู้ใช้บริการสำหรับกล่องรับสัญญาณเคเบิลหรือดาวเทียมแล้ว <p>สำหรับการสนับสนุนเพิ่มเติม โปรดเยี่ยมชม: https://www.amazon.com/usealexa</p>

อาการ	วิธีการแก้ไข
<p>Google Assistant ของคุณไม่ตอบสนอง</p>	<p>ตรวจสอบให้แน่ใจว่าตั้งค่า Google Assistant โดยใช้แอปพลิเคชัน Bose Music (ดูหน้า 28)</p> <p>เชื่อมต่ออุปกรณ์เคลื่อนที่กับ Wi-Fi</p> <p>ตรวจสอบให้แน่ใจว่าคุณอยู่ในประเทศที่ Google Assistant พร้อมใช้งาน</p> <p>ตรวจสอบให้แน่ใจว่าคุณใช้แอปพลิเคชัน Google Assistant ที่ทันสมัยที่สุดอยู่</p> <p>ตรวจสอบให้แน่ใจว่าอุปกรณ์เคลื่อนที่ของคุณสามารถใช้งานร่วมกันได้</p> <p>ลบ Google Assistant ออกจาก soundbar โดยใช้แอปพลิเคชัน Bose Music แล้วเพิ่ม Google Assistant อีกครั้ง</p> <p>เลือก Pandora หรือ Spotify เป็นบริการเสียงเริ่มต้นของคุณ (ดูหน้า 35)</p> <p>ตรวจสอบให้แน่ใจว่าคุณใช้บัญชีบริการเสียงเดียวกันบนแอปพลิเคชัน Bose Music และแอปพลิเคชัน Google Assistant</p> <p>Google Assistant ของคุณอาจไม่รองรับคำขอของคุณ โดยมีการเพิ่มเติมคุณสมบัติใหม่เป็นระยะๆ</p> <p>สำหรับการสนับสนุนเพิ่มเติม โปรดเยี่ยมชม: https://support.google.com/assistant</p>
<p>เปลี่ยนการตั้งค่าผลลัพธ์ส่วนตัวของ Google Assistant</p>	<p>หากต้องการปิดผลลัพธ์ส่วนตัวหรือเปลี่ยนแปลงบัญชีสำหรับผลลัพธ์ส่วนตัว ให้ใช้เมนูการตั้งค่าในแอปพลิเคชัน Google Assistant</p>
<p>คำสั่งล่วงหน้าไม่ตอบสนอง</p>	<p>ตรวจสอบให้แน่ใจว่าคำสั่งล่วงหน้าแล้ว (ดูหน้า 36)</p>
<p>Soundbar ไม่เชื่อมต่อกับลำโพง Bose SoundLink Bluetooth หรือหูฟัง Bose</p>	<p>ตรวจสอบให้แน่ใจว่าลำโพงหรือหูฟังของคุณเปิดอยู่ อยู่ในระยะ 9 ม.จาก Soundbar และพร้อมเชื่อมต่อกับอุปกรณ์อื่น สำหรับข้อมูลเพิ่มเติม โปรดดูคู่มือผู้ใช้ของผลิตภัณฑ์</p>
<p>Soundbar ไม่เชื่อมต่อกับลำโพง Bose SoundLink Bluetooth ที่เชื่อมต่อก่อนหน้านี้</p>	<p>ที่ลำโพงของคุณ ใช้การควบคุมผลิตภัณฑ์เพื่อเลือกรายการอุปกรณ์ผลิตภัณฑ์ทั้งหมดที่คุณได้ยื่นชื่อ Soundbar ของคุณ โปรดดูคู่มือผู้ใช้ลำโพงสำหรับคำแนะนำที่เจาะจงของผลิตภัณฑ์</p>
<p>Soundbar ไม่เชื่อมต่อกับลำโพง Bose ที่เชื่อมต่อก่อนหน้านี้</p>	<p>เชื่อมต่อโดยใช้แอปพลิเคชัน Bose Music คุณสามารถเข้าถึงตัวเลือกนี้จากเมนูการตั้งค่า</p>

อาการ	วิธีการแก้ไข
<p>เสียงห่างจากลำโพง Bose SoundLink Bluetooth หรือหูฟัง Bose ที่เชื่อมต่อ</p>	<p>ลำโพงหรือหูฟังบางตัวอาจไม่สามารถเล่นเสียงซิงค์กันอย่างสมบูรณ์แบบเมื่อเชื่อมต่อกับ Soundbar หากต้องการตรวจสอบว่าผลิตภัณฑ์ของคุณสามารถใช้งานร่วมกันได้หรือไม่ โปรดเยี่ยมชม: worldwide.Bose.com/Support/Groups</p> <p>ติดตั้งอัปเดตซอฟต์แวร์ที่พร้อมใช้งานสำหรับลำโพงหรือหูฟังของคุณ หากต้องการตรวจสอบการอัปเดต เปิดแอปพลิเคชัน Bose ที่เหมาะสมสำหรับผลิตภัณฑ์ของคุณบนอุปกรณ์เคลื่อนที่หรือเยี่ยมชม btu.Bose.com บนคอมพิวเตอร์ของคุณ</p>

การรีเซ็ต **SOUNDBAR**

การรีเซ็ตเป็นค่าจากโรงงานจะล้างการตั้งค่าแหล่งสัญญาณ ระดับเสียง เครื่องช่วย และการปรับเทียบมาตรฐานเสียง ADAPTiQ ทั้งหมดออกจาก Soundbar และกลับสู่การตั้งค่าดั้งเดิมจากโรงงาน

1. บนรีโมท กดปุ่มเปิด/ปิด  และปุ่มข้ามไปข้างหน้า  ค้างไว้ 5 วินาทีจนกระทั่งแถบไฟเป็นสีเขียวกะพริบสองครั้งแล้วดับลง

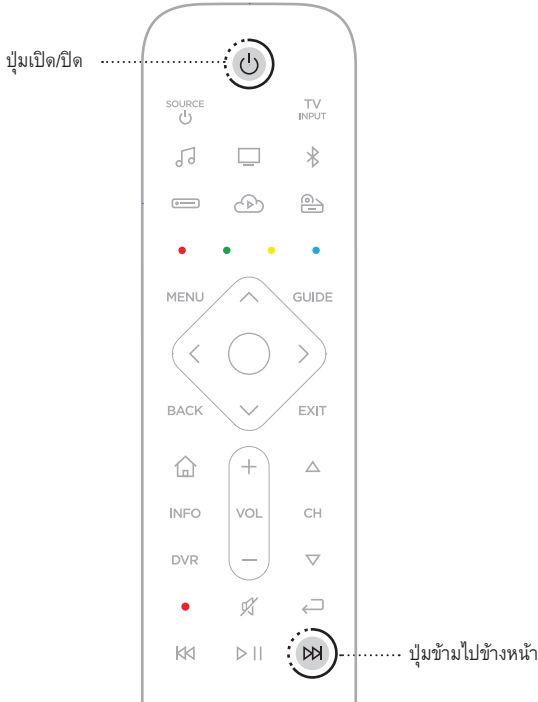

Soundbar จะเริ่มการทำงานใหม่ เมื่อการรีเซ็ตเสร็จสิ้น แถบไฟจะสว่างนึ่งเป็นสีอำพัน

2. หากต้องการเรียกคืนการตั้งค่าเครื่องช่วยและเสียงของ Soundbar:
 - a. เรียกใช้งานแอปพลิเคชัน Bose Music บนอุปกรณ์เคลื่อนที่ของคุณและเพิ่ม Soundbar ในเครื่องช่วยของคุณ (ดูหน้า 19)
 - b. เรียกใช้งานระบบปรับเทียบมาตรฐานเสียง ADAPTiQ โดยใช้แอปพลิเคชัน Bose Music

ทางเลือกในการเชื่อมต่อ

เชื่อมต่อ Soundbar กับทีวีของคุณโดยใช้หนึ่งในทางเลือกในการเชื่อมต่อต่อไปนี้:

ทางเลือก 1 (แนะนำ): HDMI eARC หรือ ARC (Audio Return Channel)

ทางเลือก 2: ออพติคัล

หมายเหตุ: ทางเลือกที่แนะนำคือ เชื่อมต่อ Soundbar เข้ากับช่องเสียบ HDMI eARC หรือ ARC ของทีวีโดยใช้สาย HDMI

1. ที่ด้านหลังทีวี ค้นหาแผงช่องเสียบ **HDMI IN** และ **Audio OUT** (ออฟติคัล)

หมายเหตุ: แผงช่องเสียบของทีวีของคุณอาจไม่ปรากฏตามภาพ มงหารูปแบบของช่องเสียบ

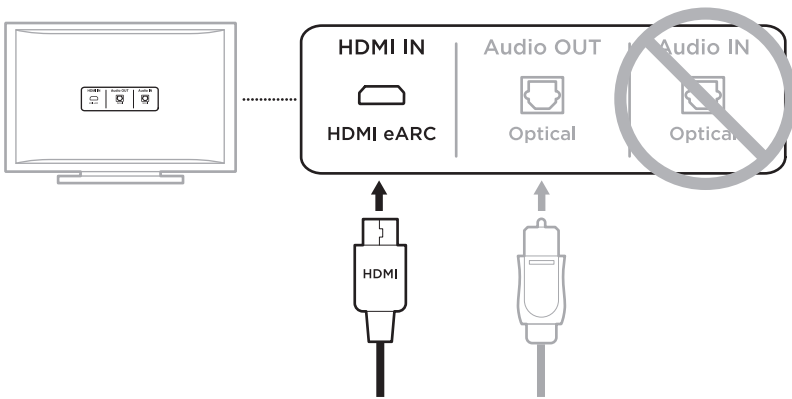

ทางเลือก 1 (แนะนำ)
HDMI eARC หรือ ARC:
ใช้สาย HDMI สำหรับการเชื่อมต่อนี้

ทางเลือก 2
ออฟติคัล: หากทีวีของคุณไม่มีช่องเสียบ
HDMI eARC หรือ ARC ให้ใช้สาย
ออฟติคัลสำหรับการเชื่อมต่อนี้

2. เลือกสายสัญญาณเสียง

เชื่อมต่อ **SOUNDBAR** กับทีวี

หลังจากเลือกสายสัญญาณเสียงแล้ว ให้เชื่อมต่อ Soundbar กับทีวีของคุณ

ทางเลือก 1 (แนะนำ): HDMI eARC หรือ ARC

1. เสียบปลายด้านหนึ่งของสาย HDMI เข้ากับช่องเสียบ **HDMI eARC** หรือ **ARC**

หมายเหตุ: ตรวจสอบให้แน่ใจว่าคุณเสียบสาย HDMI เข้ากับช่องเสียบ HDMI eARC หรือ ARC บนทีวี ไม่ใช่ช่องเสียบ HDMI มาตรฐาน หากทีวีของคุณไม่มีช่องเสียบ HDMI eARC หรือ ARC ดูหน้า 62

2. เสียบปลายสายอีกด้านเข้ากับช่องเสียบ **HDMI (ARC)** บน Soundbar

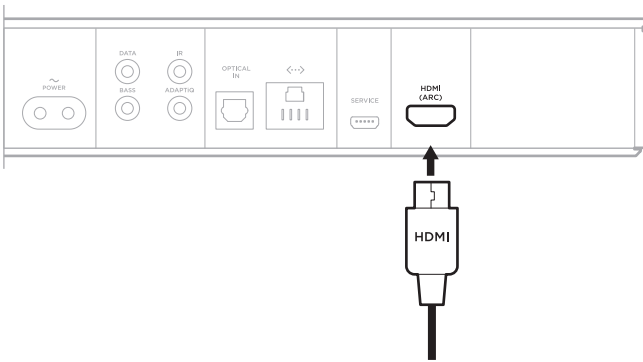

ทางเลือก 2: ออพติคัล

หากทีวีของคุณไม่มีช่องเสียบ HDMI eARC หรือ ARC ให้ใช้สายออฟติคัลเพื่อเชื่อมต่อ Soundbar กับทีวีของคุณ

1. ถอดฝาครอบป้องกันที่ปลายสายออฟติคัลทั้งสองด้านออก

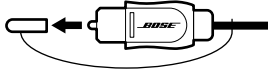

ข้อควรระวัง: การเสียบขั้วต่อในทิศทางที่ผิดสามารถทำให้ขั้วต่อและ/หรือช่องเสียบเสียหายได้

2. เสียบปลายสายด้านหลังของสายออฟติคัลเข้ากับช่องเสียบ **Optical OUT** บนทีวีของคุณ
3. จับขั้วต่อที่ปลายอีกด้านหนึ่งของสายออฟติคัล
4. จัดวางขั้วต่อให้พอดีกับช่องเสียบ **OPTICAL IN** ของ Soundbar แล้วเสียบขั้วต่ออย่างระมัดระวัง

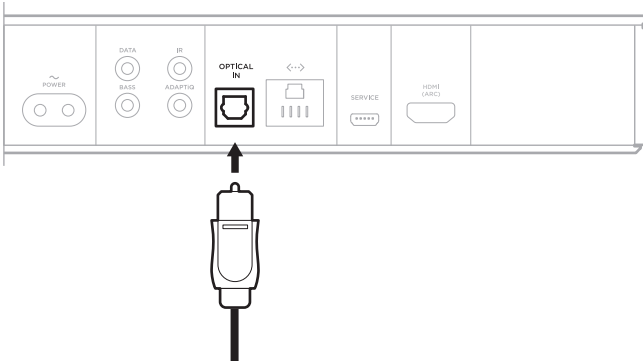

หมายเหตุ: ช่องเสียบมีฝาพับซึ่งพับเข้าเมื่อเสียบขั้วต่อ

5. ดันปลั๊กเข้ากับช่องเสียบจนกระทั่งคุณได้ยินหรือรู้สึกถึงเสียงคลิก



การตรวจสอบเสียง

หมายเหตุ: เพื่อป้องกันเสียงผิดเพี้ยน ปิดลำโพงทีวีของคุณ โปรดดูข้อมูลเพิ่มเติมจากผู้ใช้อุปกรณ์ทีวี

1. เปิดทีวีของคุณ
2. หากคุณกำลังใช้กล่องรับสัญญาณเคเบิล/ดาวเทียม หรือแหล่งสัญญาณรองอื่น:
 - a. เปิดแหล่งสัญญาณนี้
 - b. เลือกสัญญาณเข้าทีวีที่เหมาะสม
3. หาก Soundbar ไม่ได้เปิดอยู่ กดปุ่มเปิด/ปิด ⏻ บนรีโมท
คุณได้ยินเสียงจาก Soundbar
4. กดปุ่มปิด/เปิดเสียง 🔇
5. คุณไม่ได้ยินเสียงจากลำโพงทีวีหรือ Soundbar

หมายเหตุ: หากคุณไม่ได้ยินเสียงจาก Soundbar หรือหากคุณได้ยินเสียงจากลำโพงทีวีของคุณ ดูหน้า 54

모든 안전, 보안 및 사용 지침을 읽고 보관하십시오.

CE Bose Corporation은 이 제품이 지침서 2014/53/EU 및 기타 모든 적용 가능한 EU 지침의 필수 요건과 관련 조항을 준수하고 있음을 여기에서 선언합니다. 표준 부합 신고서 전문은 다음을 참조하십시오. www.Bose.com/compliance

중요 안전 지침

1. 본 지침을 읽으십시오.
2. 본 지침을 보관하십시오.
3. 모든 경고에 유의하십시오.
4. 모든 지침을 따르십시오.
5. 본 장비를 물 가까이에서 사용하지 마십시오.
6. 마른 헝겊으로만 닦으십시오.
7. 환기구가 막히지 않도록 하십시오. 제조업체의 지침에 따라 설치하십시오.
8. 방열기나 난방기, 전기 난로 또는 열을 발생시키는 기타 기기(앰프 포함) 근처에 설치하지 마십시오.
9. 전원 코드 특히, 플러그 부분, 통합 콘센트 및 기기의 코드 끝 부분이 밟히거나 잡히지 않도록 보호하십시오.
10. 제조업체에서 지정한 부품이나 부속품만 사용하십시오.
11.  제조업체가 지정하거나 기기와 함께 판매된 카트, 스탠드, 삼각대, 브래킷 또는 테이블만 사용하십시오. 카트를 사용할 때는 카트/기기가 넘어져 부상을 당할 수 있으니 주의하십시오.
12. 번개를 동반한 폭풍우 시 또는 오랜 기간 동안 사용하지 않을 시에는 기기의 전원을 빼놓으십시오.
13. 자격 있는 기사에게만 서비스를 의뢰하십시오. 전원 코드 또는 플러그가 손상되었을 때, 액체가 흘러 들어갔을 때, 물체가 떨어져 기기 안에 들어갔을 때, 기기가 비나 물에 젖었을 때, 정상적으로 작동하지 않을 때, 또는 기기를 떨어뜨렸을 때 등, 어느 경우라도 기기가 손상되었을 때는 서비스를 받으셔야 합니다.

경고/주의



제품에 붙은 이 기호는 감전을 일으킬 수 있는 비절연 위험 전압이 제품 케이스 내에 있음을 의미합니다.



제품에 붙은 이 기호는 이 안내서에 중요 작동 및 유지보수 지침이 있음을 의미합니다.



질식 위험이 발생할 수 있는 소형 부품을 포함하고 있습니다. 3세 미만의 어린이가 사용하기에 부적합합니다.



이 제품에는 자석 재질이 포함되어 있습니다. 사용자의 몸에 이식한 의료 기기에 줄 수 있는 영향에 관해서는 의사에게 문의하십시오.



이 제품에는 강화 유리가 사용되었습니다. 충격을 받지 않도록 주의하십시오. 파손된 경우 깨진 유리 취급에 주의하십시오.

- 화재나 감전의 위험을 줄이려면 본 제품이 비나 물에 젖지 않게 하십시오.
- 본 제품에 물을 떨어뜨리거나 물이 튀기지 않도록 하십시오. 제품 위어나 근처에 꽃병 등 물이 담긴 물건을 두지 마십시오.
- 제품을 불 또는 열원에서 멀리 합니다. 촛불과 같은 무방비 상태의 불꽃을 제품 위나 근처에 두지 마십시오.
- 이 제품에 허가 없이 변경을 가하지 마십시오.
- 차량 또는 선박에서 사용하지 마십시오.
- 여기서, 전원 플러그 또는 전기 제품 결합기는 분리 장치로 사용되며 이러한 분리 장치는 쉽게 사용할 수 있는 장소에 두어야 합니다.



仅适用于 2000m 以下地区安全使用
고도 2000미터 미만에서 사용하십시오.

- 이 제품에 제공된 배터리는 잘못 취급할 경우 화재 또는 화학적 열상을 입힐 위험성이 있습니다.
- 배터리가 누출될 경우 액체가 피부나 눈이 닿지 않도록 주의하십시오. 닿았을 경우 의사의 도움을 받으십시오.
- 배터리가 들어 있는 제품을 고온(예: 직사광선, 열원 근처)에 노출하지 마십시오.
- 이 제품의 마운팅은 다음 하드웨어만 사용하십시오. Bose Soundbar Wall Bracket.

참고: 이 장치는 시험 결과 FCC 규정 15부에 근거한 B급 디지털 장치에 대한 제한을 준수합니다. 이러한 제한은 거주 지역에 설치할 때 발생하는 유해한 방해 전파를 적절한 수준에서 방지할 목적으로 만들었습니다. 이 장치는 무선 주파수 에너지를 생성하고 사용하고 방출할 수 있습니다. 지침에 따라 올바르게 설치 및 사용하지 않은 경우에는 무선 통신에 대한 유해한 방해 전파를 일으킬 수도 있습니다. 그러나 특정 설치에서 방해 전파가 발생하지 않는다고 보장할 수는 없습니다. 이 장치를 켜거나 끌 때 라디오 또는 텔레비전 수신에 유해한 방해 전파를 발생시키는 경우 다음 방법 중 하나로 방해 전파를 제거할 수 있습니다.

- 수신 안테나의 방향 또는 위치를 조정합니다.
- 장치와 수신기 사이의 공간을 늘립니다.
- 장비를 수신기가 연결된 것과 다른 회로의 전기 소켓에 연결합니다.
- 판매업체 또는 숙련된 라디오/TV 기술자에게 도움을 요청합니다.

Bose Corporation에서 명시적으로 승인하지 않은 변경 또는 수정은 이 장비를 작동할 수 있는 사용자의 권한을 무효화할 수 있습니다.

이 장치는 FCC 규정 15부 및 ISED 캐나다 라이선스 면제 RSS 표준을 준수합니다. 다음 두 상태에서 작동되어야 합니다. (1) 이 장치는 유해한 방해 전파를 일으키지 않으며 (2) 장치의 오작동을 일으킬 수 있는 방해 전파를 포함하여 수신되는 모든 방해 전파를 수용해야 합니다.

이 장치는 일반 대중을 위해 규정된 FCC 및 ISED 캐나다 방사 물질 노출 제한을 준수합니다. 이 장비는 방출기와 신체 사이의 거리를 최소 20cm로 하여 설치 및 작동해야 합니다. 이 송신기는 다른 안테나 또는 송신기를 함께 설치하거나 작동해서는 안 됩니다.

5150 - 5250MHz 대역에서 작동하는 이 장치는 다른 동일 채널 모바일 위성 시스템에 대한 유해한 간섭 가능성을 줄이기 위해 실내용으로만 제한됩니다.

CAN ICES-3(B)/NMB-3(B)

이 제품은 에너지 관련 제품 Directive 2009/125/EC의 Ecodesign 요구사항에 따라 다음 규범 또는 문서를 준수합니다. 규정(EC) 번호 1275/2008(규정(EU) 번호 801/2013으로 개정됨).

필수 전원 상태 정보	전원 모드	
	대기*	네트워크 대기
230V/50Hz 입력, 지정 전원 모드에서 전력 소비 장비가 자동으로 이 모드로 전환되는 데 걸리는 시간 모든 유선 네트워크 포트가 연결되고 모든 무선 네트워크 포트가 230V/50Hz에서 활성화된 경우 네트워크 대기 모드에서 전력 소비	< 0.5W < 2.5시간 해당 없음	모든 네트워크 유형 ≤ 2.0W ≤ 20분 ≤ 2.0W
네트워크 포트 비활성화/활성화 절차. 모든 네트워크를 비활성화 하면 대기 모드가 활성화됩니다.* *네트워크를 활성화하거나 대기 모드에 들어가기 전에 마이크 켜짐/꺼짐 버튼을 눌러 마이크를 켭니다(적색 표시등 꺼짐).	Wi-Fi* : 리모콘의 Bose Music 및 앞으로 건너뛰기 버튼을 동시에 길게 눌러 비활성화합니다. 반복하면 활성화됩니다. Bluetooth* : 리모콘의 Bluetooth* 버튼을 10초간 길게 눌러 페어링 목록을 소거하여 비활성화합니다. Bluetooth* 소스와 페어링하여 활성화합니다. 이더넷 : 이더넷 케이블을 제거하여 비활성화합니다. 이더넷 케이블을 삽입하여 활성화합니다.	

유럽:

작동 주파수 밴드: 2400 - 2483.5MHz, 5150 - 5350MHz 및 5470 - 5725MHz.

최대 전송 출력: 20dBm EIRP 미만.

작동 주파수 밴드: 5725 - 5850 MHz.

최대 전송 출력: 14dBm(25mW) EIRP 미만.

최대 전송 출력은 규정 한계 미만이기 때문에 SAR 테스트가 필요하지 않고 해당 규정에 따라 면제됩니다.

이 장치는 표에 나열된 모든 EU 구성원 국가에서 5150 - 5350MHz 주파수 범위에서 작동할 때 실내용으로 제한됩니다.

									
BE	DK	IE	UK	FR	CY	SK	HU	AT	SE
BG	DE	PT	EL	HR	LV	LT	MT	PL	
CZ	EE	FI	ES	IT	RO	LU	NL	SI	



이 표시는 제품을 가정용 쓰레기처럼 폐기해서는 안 되며 적합한 수거 시설에 보내 재생해야 함을 의미합니다. 올바른 폐기와 재생을 통해 천연 자원, 인류 건강 및 환경을 보호하는 데 일조할 수 있습니다. 이 제품의 폐기 및 재생에 대한 자세한 정보는 지방 자치체, 폐기물 수거 업체 또는 이 제품을 구입한 매장에 문의하십시오.

저출력 RF 장치의 관리 규정

조항 XII

“저출력 RF 장치의 관리 규정”에 따라 NCC의 허락 없이 어떤 회사, 기업 또는 사용자도 저출력 RF 장치에서 주파수 변경, 전송 출력 향상 또는 원래 특성과 성능을 변경해서는 안 됩니다.

조항 XIV

저출력 RF 장치는 항공기 보안에 영향을 주고 법적 통신을 방해해서는 안 됩니다. 그런 경우가 발견될 경우 사용자는 방해가 발생하지 않을 때까지 즉시 작동을 멈추어야 합니다. 긴급한 법적 통신은 전자 통신법을 준수하여 발생하는 무선 통신을 말합니다.

저출력 RF 장치는 법적 통신 또는 ISM 전파 방사 장치의 방해 전파를 수용해야 합니다.



사용한 배터리는 현지 규정에 따라 적절히 폐기하십시오. 배터리를 소각하지 마십시오.

중국 유해 물질 제한 지침표

유해 물질의 명칭 및 농도						
부품 번호	유해 물질					
	납(Pb)	수은(Hg)	카드뮴(Cd)	6가 크롬(VI)	폴리브롬화 바이페닐(PBB)	폴리브롬화 디페닐에테르(PBDE)
폴리염화 바이페닐(PCB)	X	0	0	0	0	0
금속 부품	X	0	0	0	0	0
플라스틱 부품	0	0	0	0	0	0
스피커	X	0	0	0	0	0
케이블	X	0	0	0	0	0
본 표는 SJ/T 11364 조항에 따라 준비되었습니다. 0: 이 부품의 모든 동종 재질에 함유된 이 유해 물질이 GB/T 26572에서 규정한 제한 요구사항 미만임을 나타냅니다. X: 이 부품에 사용된 동종 재질 중 최소한 하나에 함유된 이 유해 물질이 GB/T 26572에서 규정한 제한 요구사항을 초과함을 의미합니다.						

대만 유해 물질 제한 지침표

장비 이름: 파워 스피커, 형식명: 425842						
단위	제한 물질 및 해당 화학 기호					
	납(Pb)	수은(Hg)	카드뮴(Cd)	육가크로뮴 (Cr+6)	폴리브롬화 바이페닐(PBB)	폴리브롬화 디페닐에테르류(PBDE)
폴리염화 바이페닐(PCB)	-	○	○	○	○	○
금속 부품	-	○	○	○	○	○
플라스틱 부품	○	○	○	○	○	○
스피커	-	○	○	○	○	○
케이블	-	○	○	○	○	○
참고 1: "○"은 제한 물질의 함유율이 기준값을 초과하지 않음을 나타냅니다. 참고 2: "-"은 제한 물질이 면제에 부합함을 나타냅니다.						

제조일: 일련 번호의 여덟 번째 자리는 제조연도를 나타냅니다. 즉 “0”은 2010년 또는 2020년입니다.

중국 수입업체: Bose Electronics (Shanghai) Company Limited, Part C, Plant 9, No. 353 North Riyang Road, China (Shanghai) Pilot Free Trade Zone

EU 수입업체: Bose Products B.V., Gorslaan 60, 1441 RG Purmerend, The Netherlands

대만 수입업체: Bose Taiwan Branch, 9F-A1, No. 10, Section 3, Minsheng East Road, Taipei City 104, Taiwan
전화 번호: +886-2-2514 7676

멕시코 수입업체: Bose de México, S. de R.L. de C.V., Paseo de las Palmas 405-204, Lomas de Chapultepec, 11000 México, D.F. 전화 번호: +5255 (5202) 3545

입력정격: 100-240V~50/60Hz, 65W

CMIIT ID는 사운드바 뒷면의 제품 라벨에 위치해 있습니다.

기록용으로 작성하여 보관하십시오.

일련 번호 및 모델 번호는 사운드바 뒷면에 위치해 있습니다.

일련 번호: _____

모델 번호: _____

영수증을 사용자 안내서와 함께 보관하십시오. 지금 Bose 제품을 등록하는 것이 좋습니다. global.Bose.com/register에서 쉽게 등록할 수 있습니다.

보안 정보



이 제품은 Bose에서 자동 보안 업데이트를 수신할 수 있습니다. 자동 보안 업데이트를 수신하려면 Bose Music 앱에서 제품 설치 프로세스를 완료하고 제품을 인터넷에 연결해야 합니다. **설치 프로세스를 완료하지 않을 경우 Bose에서 제공하는 보안 업데이트를 설치할 책임이 사용자에게 있습니다.**

Amazon, Alexa, Amazon Music 및 모든 관련 로고는 Amazon, Inc. 또는 그 자회사의 상표입니다.

Apple, Apple 로고, Apple Music 및 AirPlay는 미국과 기타 국가에 등록된 Apple Inc.의 상표입니다. App Store는 Apple Inc.의 서비스 표시입니다.

Works with Apple 배지를 사용하는 것은 부속품이 배지에 식별된 기술에 특별히 사용하도록 제작되었으며, 개발자에게서 Apple 성능 표준을 만족한다는 인증을 받았음을 의미합니다.

Bluetooth® 단어 표시와 로고는 Bluetooth SIG, Inc.가 소유한 등록 상표이며 Bose Corporation은 사용권 계약에 따라 해당 표시를 사용합니다.

Dolby Audio Dolby Laboratories와의 라이선스 계약에 따라 생산됩니다. Dolby, Dolby Audio 및 이중 D 기호는 Dolby Laboratories Licensing Corporation의 상표입니다.



DTS 특허에 대해서는 <http://patents.dts.com>을 참조하십시오. DTS, Inc.의 라이선스에 따라 제조됩니다. DTS, Digital Surround 및 DTS 로고는 미국 및 기타 국가에서 DTS, Inc.의 등록 상표 또는 상표입니다. © 2020 DTS, Inc. ALL RIGHTS RESERVED.

Google, Google Play 및 Google Play 로고는 Google LLC의 상표입니다.



영어 HDMI, HDMI High-Definition Multimedia Interface 및 HDMI 로고는 미국 및 기타 국가에서 HDMI Licensing Administrator, Inc의 상표 또는 등록 상표입니다.

이 제품은 iHeartRadio 서비스를 포함합니다. iHeartRadio는 iHeartMedia, Inc.의 등록 상표입니다.

이 제품은 Microsoft의 특정 지적 재산권의 보호를 받습니다. 그러한 기술을 이 제품 이외의 용도에 사용하거나 배포하는 행위는 Microsoft와의 사용권 계약이 없으면 금지되어 있습니다.

QuickSet는 미국과 기타 국가에서 Universal Electronics Inc.의 등록 상표입니다. © UEI 2000-2020

Pandora는 Pandora Media, Inc.의 상표 또는 등록 상표이며 허가 하에 사용됩니다.

이 제품은 타사 라이선스의 적용을 받는 Spotify 소프트웨어를 사용하며 여기에서 확인할 수 있습니다. www.spotify.com/connect/third-party-licenses

Spotify는 Spotify AB의 등록 상표입니다.



Wi-Fi는 Wi-Fi Alliance®의 등록 상표입니다.

Acoustimass, ADAPTiQ, Bose, Bose Bass Module, Bose Music, Bose Noise Cancelling Headphones, Bose Smart Soundbar, Bose Soundbar, Bose Soundbar Universal Remote, Bose Soundbar Wall Bracket, Bose Surround Speakers, QuietComfort, SimpleSync, SoundLink, SoundLink Revolve, Virtually Invisible 및 Voice4Video는 Bose Corporation의 상표입니다.

Bose Corporation 본사: 1-877-230-5639

©2020 Bose Corporation. 사전 서면 승인 없이 본 설명서의 특정 부분을 재생, 변경, 배포 또는 사용할 수 없습니다.

Bose Smart Soundbar 700 제품의 구성 요소로 포함된 타사 소프트웨어 패키지에 적용되는 라이선스 공시를 보려면 다음과 같이 확인하십시오.

1. 리모콘에서 *Bluetooth* 버튼  및 뒤로 건너뛰기 버튼 을 5초간 누릅니다.
2. USB 케이블을 사운드바 뒷면의 SERVICE 커넥터에 연결합니다.
3. 케이블 반대쪽을 컴퓨터에 연결합니다.
4. 컴퓨터의 브라우저 창에 <http://203.0.113.1/opensource>를 입력하여 EULA와 라이선스 공시를 표시합니다.

포장 내용물

내용물	14
-----------	----

사운드바 배치

권장 사항	15
사운드바 월 마운팅	16

전원

사운드바 전원 연결	17
네트워크 대기	17

BOSE MUSIC 앱 설치

Bose Music 앱 다운로드	18
-------------------------	----

기존 BOSE MUSIC 앱 사용자

기존 계정에 사운드바 추가	19
다른 Wi-Fi® 네트워크에 연결	19

ADAPTIQ 오디오 교정

ADAPTIQ 오디오 교정 실행	20
-------------------------	----

사운드바 콘트롤

음성 비서 콘트롤	21
리모콘 기능	22
전원	23
소스	24
사전 설정	25
미디어 재생, 채널 및 볼륨	26
케이블/위성 기능	27
저음 조정	27
타사 리모콘 프로그래밍	27

음성 비서

음성 비서 옵션	28
음성 비서 설정	28
Amazon Alexa 액세스	29
음성 사용	29
사운드바 콘트롤 사용	30
Voice4Video™를 사용한 오디오 조작	31
Voice4Video™ 설치	31
Google 어시스턴트 액세스	33
음성 사용	33
사운드바 콘트롤 사용	34
Google 어시스턴트를 사용한 음악 재생	35
기본 오디오 서비스 선택	35

사전 설정 사용자 지정

사전 설정 저장	36
사전 설정 재생	38

BLUETOOTH® 연결

모바일 장치 연결	39
모바일 장치 연결 해제	40
모바일 장치 다시 연결	40
추가 모바일 장치 연결	41
사운드바 장치 목록 소거	41

AIRPLAY를 사용한 오디오 스트리밍

콘트롤 센터에서 오디오 스트리밍	42
앱에서 오디오 스트리밍	42

사운드바 상태

Wi-Fi 상태	43
Bluetooth 상태	43
음성 비서 상태	44
마이크 꺼짐 표시등	44
미디어 재생 및 볼륨	45
업데이트 및 오류 상태	45

고급 기능

사운드바 업데이트	46
Wi-Fi 기능 사용/사용 중지	46

BOSE 제품 연결

부속품 연결	47
Bose SoundLink Bluetooth 스피커 또는 Bose 헤드폰 연결	47
이점	47
호환되는 제품	47
Bose Music 앱을 사용한 연결	48
Bose SoundLink Bluetooth 스피커 또는 Bose 헤드폰 다시 연결	48

관리 및 유지보수

리모콘 배터리 설치	49
사운드바 청소	50
교체용 부품 및 부속품	50
제한 보증	50

문제 해결

이 방법을 먼저 시도하십시오	51
기타 방법	51
사운드바 재설정	59

부록: 설치 참고 자료

연결 옵션	60
TV에 사운드바 연결	61
옵션 1(권장): HDMI eARC 또는 ARC.....	61
옵션 2: 광	62
사운드 확인	63

내용물

다음 부품들이 포함되어 있는지 확인합니다.



Bose Smart Soundbar 700



Bose Soundbar Universal Remote



AA 배터리 (4)

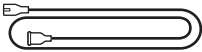

전원 코드*

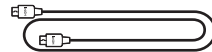

HDMI 케이블

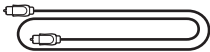

광 케이블



청소용 천

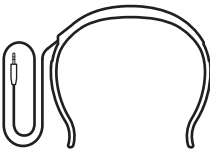

ADAPTIQ 헤드셋

*여러 종류의 전원 코드가 제공될 수도 있습니다. 설치 지역에 맞는 전원 코드를 사용하십시오.

참고: 제품 일부가 손상되거나 사운드바 모듈의 유리가 깨진 경우 사용하지 마십시오. 공인 Bose 판매업체 또는 Bose 고객 서비스 센터에 문의하십시오.

worldwide.Bose.com/Support/SB700에서 확인하십시오.

권장 사항

사운드바를 배치할 때 최적의 성능을 위해 다음 권장 사항을 따르시기 바랍니다.

- 사운드바 상단에 아무 물체도 올려놓지 마십시오.
- 무선 방해 전파를 피하기 위해 다른 무선 장비는 사운드바에서 0.3 - 0.9m 떨어뜨려 놓으십시오. 사운드바를 금속 캐비닛 바깥 멀리, 다른 오디오/비디오 구성 요소 멀리, 직사 열원에서 멀리 떨어뜨려 배치합니다.
- 사운드바를 그림이 룸을 향하게 하여 TV 바로 아래(추천) 또는 위에 놓습니다.
- 사운드바는 표면이 안정되고 평평한 곳에 고무 받침을 이용하여 배치합니다. 안정되게 지지하려면 양 받침이 모두 바닥에 닿아야 합니다. 진동은 특히 대리석, 유리 또는 고광택 목재 가구 등 매끄러운 표면에서 사운드바를 이동시킬 수 있습니다.
- 사운드바의 뒷면을 다른 표면에서 최소 1cm 떨어뜨려 유지하십시오. 이쪽 면의 포트가 막히면 음향 성능에 영향이 있습니다.
- AC(주전원) 콘센트가 가까이 있는지 확인합니다.
- 최적의 음질을 위해 사운드바를 캐비닛에 넣거나 구석에 대각 방향으로 놓지 마십시오.
- 사운드바를 갇힌 캐비닛 또는 선반에 배치할 경우 최적의 오디오 성능을 위해 사운드바 앞면을 최대한 선반 또는 TV 스탠드 앞 가장자리에 배치하십시오.

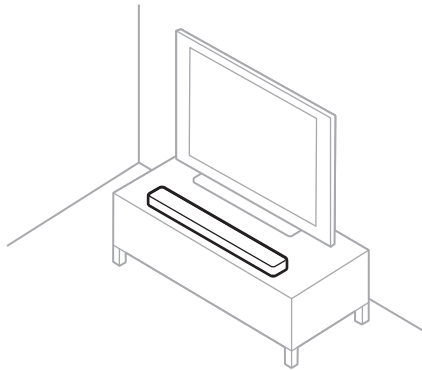

주의: 사용 중에 사운드바를 앞, 뒤 또는 상단을 바닥으로 하여 세우지 마십시오.

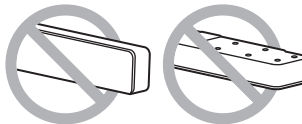

사운드바 월 마운팅

사운드바를 벽에 장착할 수 있습니다. Bose Soundbar Wall Bracket을 구입하려면 공식 Bose 딜러에게 문의하십시오.

worldwide.Bose.com/Support/SB700에서 확인하십시오.

주의: 사운드바를 장착하는 데 다른 어떤 하드웨어도 사용하지 마십시오.

사운드바 전원 연결

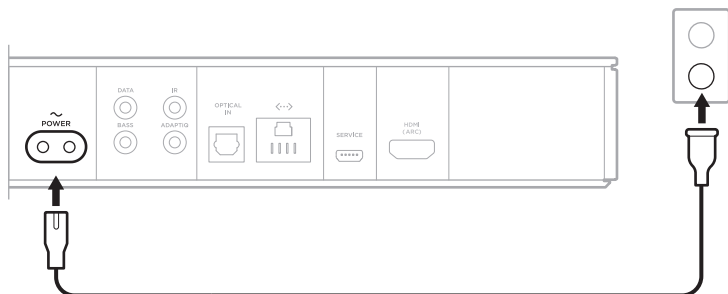

1. 전원 코드를 사운드바 뒷면의 POWER 커넥터에 연결합니다.
2. 전원 코드의 반대쪽을 AC(주전원) 전원 콘센트에 꽂습니다.



사운드바가 켜지고 표시등 막대가 켜진 주황색이 됩니다.

네트워크 대기

사운드바는 오디오가 정지되고 20초간 버튼을 사용하지 않은 경우 네트워크 대기로 전환됩니다. 네트워크 대기에서 사운드바를 깨우려면:

- 모바일 장치 또는 Bose Music 앱을 사용하여 오디오를 재생 또는 재개합니다.
- Amazon Alexa 또는 Google 어시스턴트에게 말합니다.
- 리모콘에서 전원 버튼 , 소스 버튼(24페이지 참조), 또는 Bose Music 버튼 을 누른 후 사전 설정 버튼(25페이지 참조)을 누릅니다.

참고:

- 네트워크 대기 중에 음성 비서에 액세스하려면 사운드바가 Bose Music 앱을 사용되었고 마이크가 켜져 있어야 합니다(28페이지 참조).
- Bose Music 앱을 사용하여 대기 타이머를 끌 수 있습니다.

Bose Music 앱을 사용하면 스마트폰 또는 태블릿 같은 모바일 장치에서 사운드바를 설치하고 조작할 수 있습니다.

앱을 사용하여, 음악을 스트리밍하고 사전 설정을 설정 및 변경하고, 뮤직 서비스를 추가하고 인터넷 라디오 방송국을 탐색하고 Amazon Alexa 또는 Google 어시스턴트를 구성하고 사운드바 설정을 관리할 수 있습니다.

참고: 또 다른 Bose 제품의 Bose Music 앱에서 이미 Bose 계정을 만들었다면 19페이지의 “기존 Bose Music 앱 사용자”를 참조하십시오.

BOSE MUSIC 앱 다운로드

1. 모바일 장치에서 Bose Music 앱을 다운로드합니다.



2. 앱 지침을 따릅니다.

기존 계정에 사운드바 추가

Bose Music 앱에서 내 제품 화면으로 이동하여 Bose Smart Soundbar 700을 추가합니다.

다른 Wi-Fi 네트워크에 연결

네트워크 이름이나 암호가 변경된 경우 또는 다른 네트워크로 변경하거나 네트워크를 추가하기 원할 경우 다른 네트워크에 연결합니다.

1. 표시등 막대가 주황색 불을 켤 때까지 리모콘에서 TV 버튼 □ 및 뒤로 건너뛰기 버튼 ≪를 길게 누릅니다.
2. 모바일 장치에서 Wi-Fi 설정을 엽니다.
3. Bose Soundbar 700을 선택합니다.
4. Bose Music 앱을 열고 앱 지침을 따릅니다.

참고: 앱에서 설치를 지시하지 않을 경우 내 제품 화면으로 이동하여 사운드바를 추가합니다.

Bose Music 앱을 사용하여 사운드바를 설정하면 최적의 음향 성능을 위해 앱에서 ADAPTIQ 오디오 교정을 실행할 것을 지시합니다. ADAPTIQ 오디오 교정은 다섯 곳의 오디오를 측정하여 사용자 청취 구역의 음향에 맞게 시스템 사운드를 최적화합니다. 오디오 교정을 실행하는 데는 룸이 조용할 때 약 10분이 필요합니다.

ADAPTIQ 오디오 교정 중에 ADAPTIQ 헤드셋 상단의 마이크(사운드바와 함께 제공됨)가 룸의 사운드 특성을 측정하여 최적의 사운드 품질을 결정합니다.

ADAPTIQ 오디오 교정 실행

나중에 옵션 베이스 모듈 또는 서라운드 스피커를 연결하거나, 사운드바를 옮기거나 다른 곳에 장착할 경우 또는 가구의 위치를 변경한 경우 ADAPTIQ 오디오 교정을 다시 실행하여 최적의 사운드 품질을 확보하십시오.

ADAPTIQ 오디오를 실행하려면 Bose Music 앱을 사용합니다. 설정 메뉴에서 이 옵션에 액세스할 수 있습니다.

사운드바 컨트롤은 사운드바 상단 및 리모콘에 있습니다.

참고: Bose Music 앱을 사용해서도 사운드바를 조작할 수 있습니다.

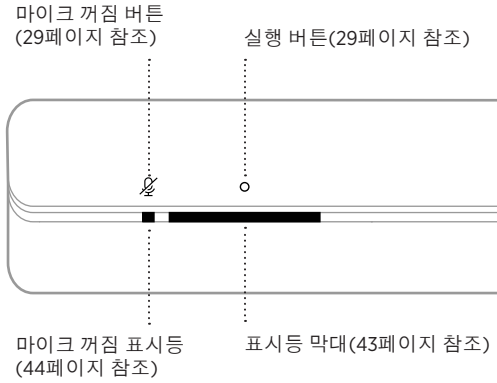

음성 비서 컨트롤

실행 버튼 ○ 및 마이크 꺼짐 버튼 ✕을 사용하여 Amazon Alexa(30페이지 참조) 또는 Google 어시스턴트(34페이지 참조)를 사용할 수 있습니다.

리모콘 기능

리모콘을 사용하여 사운드바, 사운드바에 연결된 소스, *Bluetooth* 연결 및 사전 설정을 조작합니다.

사운드바 전원 켜기/끄기
(23페이지 참조)

선택한 소스 전원
켜기/끄기
(24페이지 참조)

인터넷 TV 홈 페이지 또는
현재 소스의 홈 메뉴 표시

녹화된 DVR
프로그램 나열

음소거/음소거 해제
(26페이지 참조)

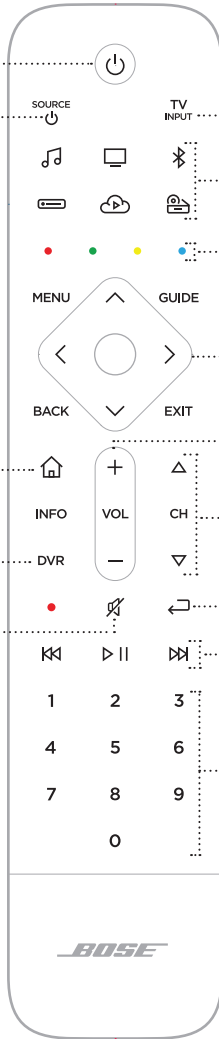

TV에 연결된 소스 선택

소스 버튼(24페이지 참조)

케이블/위성 기능 버튼
(26페이지 참조)

탐색 패드

볼륨 컨트롤(26페이지 참조)

채널 컨트롤(26페이지 참조)

이전 채널, 챕터 또는 트랙
(26페이지 참조)

미디어 재생(26페이지 참조)

숫자 키패드.
번호 1-6을 누르면 사전
설정 스트리밍 음악
소스에서 음악이 재생됨
(38페이지 참조)

참고: Bose Music 앱을 사용해서도 리모콘을 프로그래밍할 수 있습니다.

전원

사운드바를 켜고/끄려면 리모콘의 전원 버튼  을 누릅니다.

전원을 켜면 최종 사용했던 소스가 리모콘 버튼에 점등됩니다.



참고:

- 사운드바를 AC(주전원) 콘센트에 끼우면 사운드바가 자동으로 켜집니다.
- 사운드바 전원을 처음으로 켜면 사운드바는 TV  소스를 재생합니다.
- Bose Music 앱을 사용하여 설정했고 마이크가 켜져 있는 경우 사운드바가 꺼져 있어도 음성 비서에 액세스할 수 있습니다(28페이지 참조).

팁: Voice4Video™를 사용해서도 사운드바 전원을 켜고 끌 수 있습니다(31페이지 참조).

소스

리모콘에는 프로그래밍 소스 버튼 4개(□, ≡, ☁ 및 📺)가 있습니다. 이 버튼들을 프로그래밍하여 TV, 케이블/위성 박스, 게임 시스템, DVD 또는 Blu-ray Disc™ 플레이어 또는 기타 소스를 조작할 수 있습니다. 리모콘을 사용하여 TV에서 다른 여러 입력을 선택하여 소스 사이를 전환할 수 있습니다.

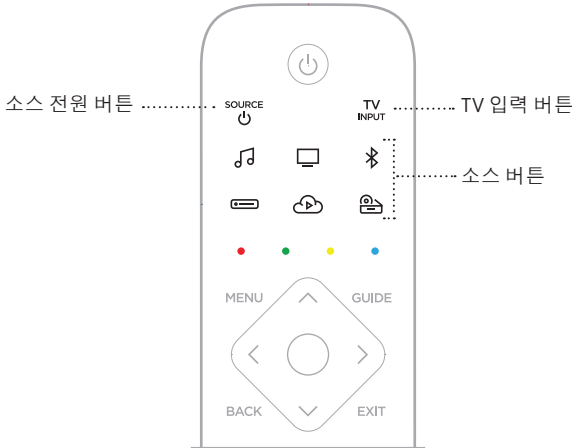

1. 리모콘에서 해당 소스 버튼(□, ≡, ☁ 또는 📺)을 누릅니다.
리모콘 버튼의 선택한 소스가 점등됩니다.
2. SOURCE 버튼을 누릅니다.
소스 전원이 켜집니다.
3. TV INPUT 버튼을 누릅니다.
4. TV에서 올바른 입력을 선택합니다.

참고:

- TV에 CEC가 사용 설정된 경우 소스 전원을 켤 때 TV가 자동으로 해당 소스로 전환될 수 있습니다.
- 리모콘의 소스 버튼을 눌러도 TV 입력이 변경되지 않습니다. 이는 사운드바의 전원을 켜고 리모콘의 모드를 변경함으로써 리모콘으로 소스의 기능을 조작할 수 있도록 합니다.
- 리모콘은 설치 시 Bose Music 앱을 사용하여 TV에 맞게 프로그래밍됩니다. TV를 바꿀 경우 Bose Music 앱을 사용하여 리모콘을 새 TV에 맞게 프로그래밍해야 합니다.

팁: Voice4Video™를 사용해서도 소스를 선택할 수 있습니다(31페이지 참조).

사전 설정

사운드바에는 좋아하는 뮤직 서비스에서 오디오를 재생할 수 있도록 설정할 수 있는 사전 설정이 6개 있습니다. 설정되면, 리모콘의 버튼을 간단히 터치하거나 Bose Music 앱에서 언제든지 음악에 액세스할 수 있습니다.

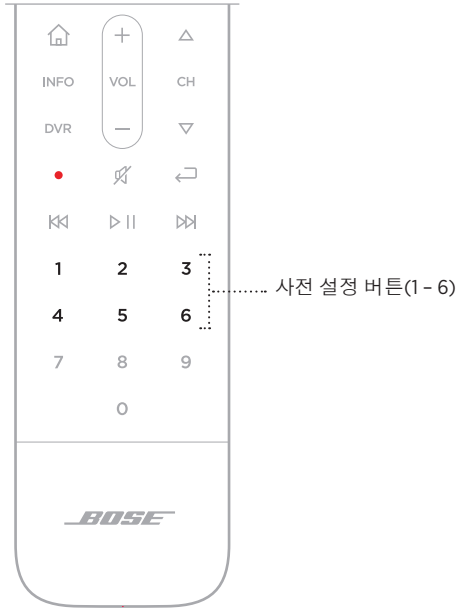

사전 설정에 관한 자세한 내용은 36페이지의 “사전 설정 사용자 지정”을 참조하십시오.

미디어 재생, 채널 및 볼륨



기능

작동 방법

재생/일시 중지	▶ 을 누릅니다. 오디오가 일시 중지되면 오디오가 재개될 때까지 표시등 막대의 측면이 켜진 백색이 됩니다.
뒤로 건너뛰기	⏮을 누릅니다.
앞으로 건너뛰기	⏭을 누릅니다.
이전 채널, 챕터 또는 트랙	⏪을 누릅니다.
볼륨 크게	+를 누릅니다. 참고: 볼륨을 빨리 올리려면 +를 길게 누릅니다.

기능	작동 방법
볼륨 작게	-를 누릅니다. 참고: 볼륨을 빨리 내리려면 -를 길게 누릅니다.
음소거/음소거 해제	꺾을 누릅니다. 오디오가 음소거되면 오디오가 재개될 때까지 표시등 막대의 왼쪽에 백색이 점등됩니다. 참고: +를 눌러서도 오디오를 재개할 수 있습니다.
채널 위로	△을 누릅니다.
채널 아래로	▽을 누릅니다.

팁: Voice4Video™를 사용해서도 특정 소스에서 미디어 재생과 볼륨을 조작할 수 있습니다(31페이지 참조).

케이블/위성 기능

리모콘의 적색, 녹색, 황색, 청색 버튼은 케이블/위성 박스의 색깔 있는 기능 버튼에 상응합니다. 케이블/위성 박스 사용자 안내서를 참조하십시오.

저음 조정

저음을 조정하려면 Bose Music 앱을 사용합니다. 설정 메뉴에서 이 옵션에 액세스할 수 있습니다.

타사 리모콘 프로그래밍

케이블/위성 박스 리모콘 같이 타사 리모콘을 프로그래밍하여 사운드바를 조작할 수 있습니다. 타사 리모콘 사용자 안내서 또는 웹사이트에서 지침을 참조하십시오.



프로그래밍이 완료되면 타사 리모콘으로 전원 켜기/끄기 및 볼륨 조정 같은 기본 사운드바 기능을 조작할 수 있게 됩니다.

참고: 모든 타사 리모콘이 사운드바와 호환되는 것은 아닙니다. 사운드바를 조작하려면 리모콘이 IR(적외선) 신호를 지원해야 합니다.

음성 비서 옵션

사운드바를 프로그래밍하여 Amazon Alexa 또는 Google 어시스턴트에 빠르고 간편하게 액세스할 수 있습니다.

참고: Amazon Alexa 및 Google 어시스턴트는 특정 언어와 국가에서는 사용할 수 없습니다.

옵션	사용 방법
Amazon Alexa	사용자의 음성 및/또는 실행 버튼  을 사용합니다 (30페이지 참조).
Google 어시스턴트	음성 및/또는 실행 버튼  을 사용합니다 (34페이지 참조).

참고: Amazon Alexa 및 Google 어시스턴트를 동시에 액세스하도록 사운드바를 설정할 수 없습니다.

음성 비서 설정

시작하기 전에, 모바일 장치와 사운드바가 동일한 Wi-Fi 네트워크에 연결되어 있는지 확인합니다.

음성 비서를 설정하려면 Bose Music 앱을 사용합니다. 설정 메뉴에서 이 옵션에 액세스할 수 있습니다.

참고: 음성 비서를 설정하는 경우 Bose Music 앱에 사용한 동일한 오디오 서비스 계정을 사용해야 합니다.

AMAZON ALEXA 액세스

Alexa는 사운드바에서 대화할 수 있는 지능형 클라우드 기반 음성 서비스입니다. Alexa에게 음악 재생, 뉴스 청취, 타이머 설정, 스마트 홈 조작 등을 요청하기만 하면 됩니다. Alexa는 또한 개인 정보를 보호하도록 설계되었습니다. Alexa 앱에서 언제든지 음성 요청을 보고 삭제할 수 있습니다.

Alexa가 할 수 있는 있는 일에 대한 자세한 내용은 다음에서 확인하십시오.
<https://www.amazon.com/usealexa>

참고: Alexa는 특정 언어와 국가에서는 사용할 수 없습니다.

음성 사용

“Alexa”로 시작하여 말하십시오.

연습 과제	말하기 예제
Alexa에게 말하기	Help me get started.
오디오 재생	Play rock music. 참고: Amazon Music이 기본 뮤직 서비스로 설정되어 있습니다. 기본 뮤직 서비스를 변경하려면 Alexa 앱을 사용합니다.
오디오 일시 중지	Pause.
볼륨 조작	Volume up.
다음 곡으로 건너뛰기	Skip.
지정 오디오 서비스에서 재생	Play NPR on Tunein. 참고: Amazon Alexa가 모든 오디오 서비스를 지원하지는 않습니다.
지정 스피커에서 재생	Play jazz in the “Kitchen.” 참고: Bose Music 앱에서 사용자가 지정한 스피커 이름을 말해야 합니다. 여러 스피커가 이름이 같을 경우 Alexa 앱에 지정된 이름을 사용하거나 Bose Music 앱에서 이름을 변경합니다.
타이머 설정	Set a timer for five minutes.
추가 기능 검색	What are your popular skills?
Alexa 중지	Stop.

사운드바 콘트롤 사용

실행 버튼 ○ 및 마이크 꺼짐 버튼 ☒을 사용하여 Alexa를 조작합니다. 사운드바 상단에 위치해 있습니다.

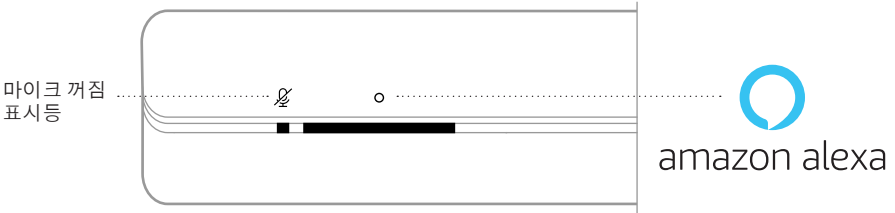

연습 과제	작동 방법
Alexa에게 말하기	○을 탭한 후 요청을 말합니다. 시도해볼 목록에 대해서는 https://www.amazon.com/usealexa 에서 확인하십시오.
알람 및 타이머 중지	○을 탭합니다.
Alexa 중지	○을 탭합니다.
마이크 켜기/끄기	☒을 탭합니다. 참고: 마이크가 꺼졌을 때 마이크 꺼짐 표시등에 적색이 점등되면 Alexa에 액세스할 수 없습니다.

VOICE4VIDEO™를 사용한 오디오 조작

Voice4Video™ 기술은 다른 어떤 사운드바보다 우월하게 Amazon Alexa 음성 기능을 확장합니다. 스마트 사운드바 조작 외에도 음성만으로 TV 및 케이블 또는 위성 박스를 조작할 수 있습니다. Alexa에게 간편하게 요청함으로써 TV와 스마트 사운드바를 켜고 네트워크 이름이나 채널 번호로 방송국을 선택하고 좋아하는 프로그램을 즉시 시청할 수 있습니다. Bose Voice4Video™를 사용하면 리모콘이나 리모콘 튜토리얼을 찾을 필요가 없기 때문에 초보 사용자나 기술에 무지한 사람도 전문가처럼 느끼게 해줍니다.

Voice4Video™ 설치

Voice4Video™를 설치하려면 Bose Music 앱을 사용합니다.

참고: Voice4Video™을 설치하기 전에 Bose Music 앱을 사용하여 Alexa를 설치해야 합니다(28페이지 참조).

음성 사용

“Alexa”로 시작하여 말하십시오.

연습 과제	말하기 예제
TV 전원 켜기	Turn on TV.
TV 전원 끄기	Turn off TV.
비디오 재생	Play.
비디오 일시 중지	Pause.
비디오 재개	Resume.
비디오 앞으로 건너뛰기	Next.
비디오 뒤로 건너뛰기	Previous.
Bluetooth 오디오로 입력 전환	Switch to <i>Bluetooth</i> .
특정 네트워크 시청*	Watch NFL Network.
특정 채널 번호 시청*	Watch channel 802.
다음 채널로 건너뛰기*	Next channel.
이전 채널로 건너뛰기*	Previous channel.

*케이블 또는 위성 박스에 한해 사용할 수 있습니다.

GOOGLE 어시스턴트 액세스

이제 Google 어시스턴트로 작동할 수 있는 Bose Smart Soundbar 700의 핸즈프리 도움말을 사용하면 사용자의 음성만으로 좋아하는 미디어를 일시 중지하고 재생할 수 있습니다.

Google 어시스턴트 사용 방법에 대한 자세한 내용은 <https://support.google.com/assistant>에서 확인하십시오.

참고:

- Google 어시스턴트는 특정 언어와 국가에서는 사용할 수 없습니다.
- Google 어시스턴트를 사용한 오디오 재생에 관한 자세한 내용은 35페이지의 “Google 어시스턴트를 사용한 음악 재생”을 참조하십시오.

음성 사용

“Ok Google”로 시작하여 말하십시오.

연습 과제	말하기 예제
Google의 스마트 액세스	친구를 스페인어로 어떻게 말하지?
가족 놀이	코끼리가 내는 소음은?
미리 알림 설정	금요일에 엄마한테 전화하라고 알려 줘.
일정 확인	오늘 내 하루는 어때?
스마트 홈 조작	전등 꺼 줘.

사운드바 콘트롤 사용

실행 버튼 ○ 및 마이크 꺼짐 버튼 ☒을 사용하여 Google 어시스턴트를 조작할 수 있습니다. 스피커 상단에 위치해 있습니다.

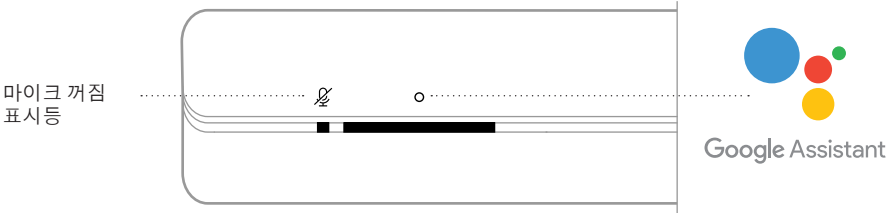

연습 과제	해결 방법
Google 어시스턴트에 말하기	○을 탭한 후 요청을 말합니다. 시도해볼 목록에 대해서는 https://support.google.com/assistant 에서 확인하십시오.
알람 및 타이머 중지	○을 탭합니다.
Google 어시스턴트 사용 중지	○을 탭합니다.
마이크 켜기/끄기	☒을 탭합니다. 참고: 마이크가 꺼졌을 때 마이크 꺼짐 표시등에 적색이 점등되면 Google 어시스턴트에 액세스할 수 없습니다.

GOOGLE 어시스턴트를 사용한 음악 재생

Google 어시스턴트에게 요청하여 기본 오디오 서비스 또는 특정 오디오 서비스에서 음악을 재생할 수 있습니다.

“Ok Google”로 시작하여 말하십시오.

연습 과제	말하기 예제
음악 재생	재즈 틀어 줘. 참고: Google 어시스턴트는 사용자의 기본 오디오 서비스를 사용합니다. 기본 오디오 서비스를 변경하려면 Google 어시스턴트 앱을 사용합니다.
스피커 조작	소리 키워 줘.
지정 오디오 서비스에서 재생	TuneIn에서 NPR 틀어 줘. 참고: Google 어시스턴트가 모든 오디오 서비스를 지원하지는 않습니다.
지정 스피커에서 재생	주방에 힙합 틀어 줘. 참고: Bose Music 앱에서 사용자가 지정한 스피커 이름을 말해야 합니다. 여러 스피커가 이름이 같을 경우 Google 어시스턴트 앱에 지정된 이름을 사용하거나 Bose Music 앱에서 이름을 변경합니다.

기본 오디오 서비스 선택

Google 어시스턴트를 처음 설치하는 동안 Google 어시스턴트 앱에서 기본 오디오 서비스를 선택할 것을 지시합니다. Bose 제품에서 Google 어시스턴트를 사용할 경우 Pandora 및 Spotify만 기본 서비스로 지원됩니다. 설치하는 동안 다른 오디오 서비스도 나열되기는 하지만 지원되는 것은 아닙니다.

최상의 경험을 위해 Pandora 또는 Spotify를 기본 오디오 서비스로 선택하십시오. 지원되지 않는 오디오 서비스를 선택할 경우 음악 재생을 요청할 때 오류 메시지가 들립니다.

Bose Music 앱 또는 리모콘을 사용하여 사전 설정을 조작할 수 있습니다.

참고: *Bluetooth* 모드에서는 사전 설정을 저장할 수 없습니다.

사전 설정 저장

1. Bose Music 앱을 사용하여 음악을 스트리밍합니다.
2. 리모콘에서 Bose Music 버튼 을 누릅니다.

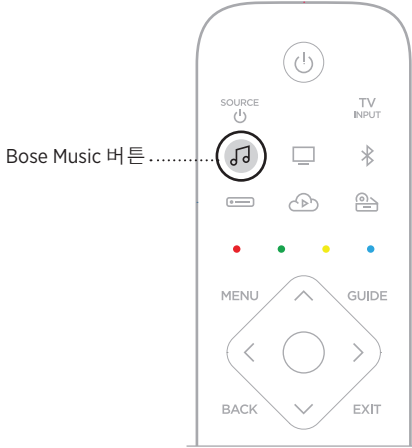

3. 신호음이 들릴 때까지 사전 설정 버튼을 길게 누릅니다.

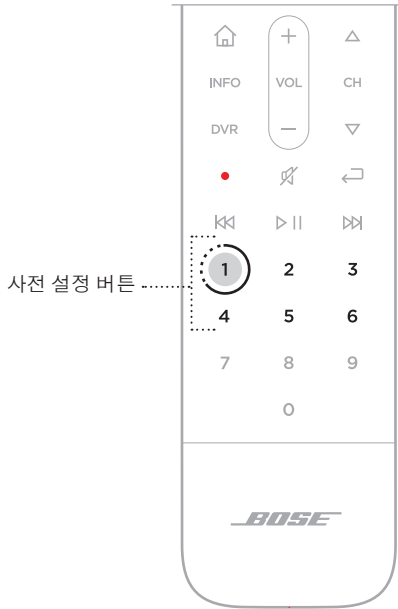

사전 설정 재생

1. 리모콘에서 Bose Music 버튼 을 누릅니다.
2. 사전 설정을 눌러 음악을 재생합니다.



Bluetooth 무선 기술을 사용하면 스마트폰, 태블릿, 랩톱 컴퓨터 같은 모바일 장치에서 음악을 스트리밍할 수 있습니다. 장치에서 음악을 스트리밍하려면 장치를 사운드바에 연결해야 합니다.

모바일 장치 연결

1. 리모콘에서 Bluetooth 버튼  을 누릅니다.



표시등 막대가 청색을 깜박입니다.

2. 모바일 장치에서 Bluetooth 기능을 켭니다.

팁: Bluetooth 메뉴는 대개 설정 메뉴에서 찾을 수 있습니다.

3. 장치 목록에서 사용자의 사운드바를 선택합니다.

팁: Bose Music 앱에서 사운드바로 입력한 이름을 찾습니다. 사운드바 이름을 지정하지 않은 경우 기본 이름이 나타납니다.



연결되면 신호음이 납니다. 표시등 막대가 백색을 점등한 후 흑색으로 어두워집니다. 사운드바 이름이 모바일 장치 목록에 표시됩니다.

모바일 장치 연결 해제

Bose Music 앱을 사용하여 모바일 장치를 연결 해제합니다.

팁: 모바일 장치의 *Bluetooth* 설정을 사용할 수도 있습니다. *Bluetooth* 기능을 사용 해제하면 다른 모든 장치의 연결이 연결 해제됩니다.

모바일 장치 다시 연결

리모콘에서 *Bluetooth* 버튼 을 누릅니다.

사운드바가 가장 최근에 연결된 장치와 연결을 시도합니다.

참고:

- 모바일 장치에서 *Bluetooth* 기능이 사용 설정되어 있는지 확인합니다.
- 장치가 9m 내에 있고 전원이 켜져 있어야 합니다.

추가 모바일 장치 연결

사운드바 장치 목록에 최대 8대의 연결된 장치를 저장할 수 있으며 사운드바는 한 번에 2대의 장치에 활성 연결할 수 있습니다.

참고: 한 번에 한 모바일 장치에서만 오디오를 재생할 수 있습니다.

1. 리모콘에서 *Bluetooth* 버튼 을 길게 누릅니다.



표시등 막대가 청색을 깜박입니다.

2. 모바일 장치의 장치 목록에서 사운드바를 선택합니다.

참고: 모바일 장치에서 *Bluetooth* 기능이 사용 설정되어 있는지 확인합니다.

사운드바 장치 목록 소거

1. 표시등 막대가 백색을 두 번 깜박인 후 흑색으로 어두워질 때까지 을 10초간 길게 탭합니다.

표시등 막대가 청색을 깜박입니다.

2. 장치의 *Bluetooth* 목록에서 스피커를 삭제합니다.

모든 장치가 소거되고 스피커가 연결 준비가 됩니다(39페이지 참조).

사운드바는 AirPlay 2 오디오를 재생할 수 있어서 Apple 장치에서 사운드바 또는 다중 스피커로 오디오를 빠르게 스트리밍할 수 있습니다.

참고:

- AirPlay 2를 사용하려면 iOS 11.4 이상을 실행하는 Apple 장치가 필요합니다.
- Apple 장치와 사운드바가 동일한 Wi-Fi 네트워크에 연결되어 있어야 합니다.
- AirPlay에 대한 자세한 정보는 다음에서 확인하십시오.
<https://www.apple.com/airplay>

콘트롤 센터에서 오디오 스트리밍

1. Apple 장치에서 제어 센터를 엽니다.
2. 화면 상단 오른쪽 모서리의 오디오 카드를 길게 탭한 후 AirPlay 아이콘 을 탭합니다.
3. 사운드바 또는 다중 스피커를 선택합니다.

앱에서 오디오 스트리밍

1. Apple Music 같은 뮤직 앱을 열고 재생할 트랙을 선택합니다.
2. 를 탭합니다.
3. 사운드바 또는 다중 스피커를 선택합니다.

사운드바 앞면의 LED 표시등 막대는 사운드바 상태를 나타냅니다.

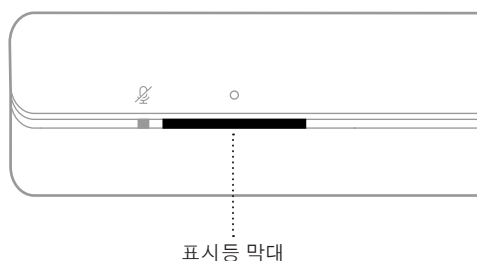

참고: 표시등 막대는 선택한 소스에 대해 한번에 한 상태만을 표시합니다.

WI-FI 상태

사운드바의 Wi-Fi 연결 상태를 표시합니다.

표시등 막대 동작		시스템 상태
깜박이는 백색		Wi-Fi에 연결 중
켜진 백색에서 흑색으로 어두워짐		Wi-Fi에 연결된 경우





BLUETOOTH 상태

모바일 장치의 Bluetooth 연결 상태를 표시합니다.

표시등 막대 동작		시스템 상태
깜박이는 청색		모바일 장치에 연결 준비됨
깜박이는 백색		모바일 장치에 연결 중
켜진 백색에서 흑색으로 어두워짐		모바일 장치에 연결됨
백색 빛이 두 번 깜박인 후 흑색으로 어두워짐		장치 목록 소거 중

음성 비서 상태

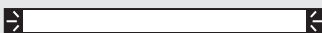
음성 비서의 상태를 표시합니다.

표시등 막대 동작		시스템 상태
꺼짐		음성 비서가 유틸 상태임
백색 불이 중앙으로 미끄러진 후 계속 켜짐		음성 비서가 청취 중임
백색 불이 양 측면으로 미끄러짐		음성 비서가 생각 중임
백색(전체) 깜박임		음성 비서가 말하는 중임
깜박이는 황색		음성 비서에서 알림이 옴

마이크 꺼짐 표시등

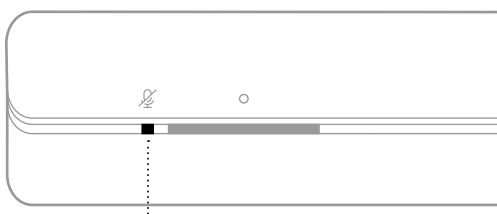

마이크 꺼짐 표시등

표시등 동작	시스템 상태
적색이 계속 켜짐	마이크 꺼짐

미디어 재생 및 볼륨

미디어 재생 및 볼륨 조작 시 사운드바 상태를 표시합니다.

표시등 막대 동작		시스템 상태
두 개의 중앙 표시등에 백색이 계속 켜짐		재생/일시 중지
표시등 막대의 오른쪽 끝단이 백색을 깜박임		볼륨 크게
표시등 막대의 왼쪽 끝단이 백색을 깜박임		볼륨 작게
표시등 막대의 왼쪽 끝단에 백색이 계속 켜짐		음소거

업데이트 및 오류 상태



소프트웨어 업데이트 및 오류 경고 상태를 표시합니다.

표시등 막대 동작		시스템 상태
주황색이 계속 켜짐		Wi-Fi 설치 진행 중
백색 불이 오른쪽에서 왼쪽으로 미끄러짐		업데이트 다운로드 중
백색 불이 왼쪽에서 오른쪽으로 미끄러짐		사운드바 업데이트 중
주황색이 4회 깜박임		소스 오류 - Bose Music 앱을 참조하십시오
적색이 4회 깜박임		요청을 잠시 사용할 수 없습니다. 나중에 다시 시도하십시오.
적색이 계속 켜짐		사운드바 오류 - Bose 고객 서비스 센터에 문의하십시오.

사운드바 업데이트

사운드바는 Bose Music 앱과 Wi-Fi 네트워크에 연결되면 자동으로 업데이트됩니다.

Wi-Fi 기능 사용/사용 중지

표시등 막대가 백색을 두 번 깜박인 후 흑색으로 어두워질 때까지 리모콘에서 Bose Music 버튼  및 앞으로 건너뛰기 버튼  을 길게 누릅니다.

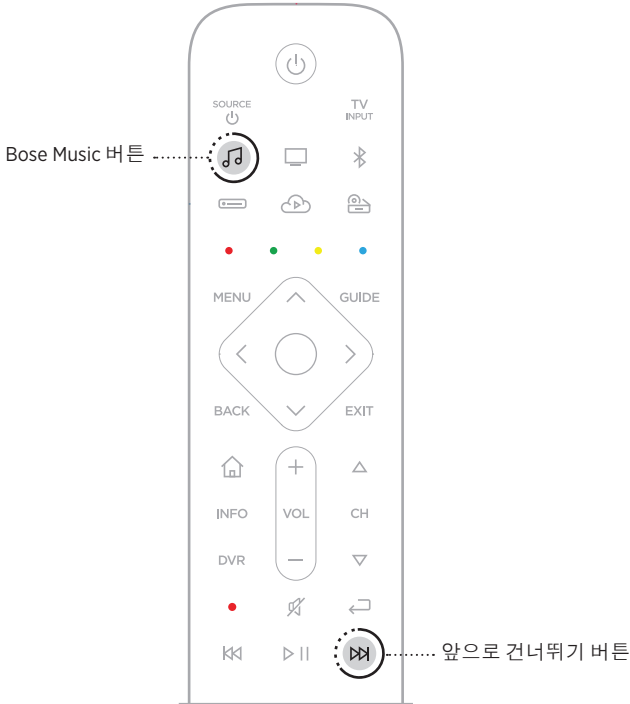

부속품 연결

사운드바에 부속품을 연결할 수 있습니다. 자세한 정보는 부속품 사용자 안내서를 참조하십시오.

- **Bose Bass Module 500:** worldwide.Bose.com/Support/BASS500
- **Bose Bass Module 700:** worldwide.Bose.com/Support/BASS700
- **Acoustimass 300 bass module:** global.Bose.com/Support/AM300
- **Bose Surround Speakers:** worldwide.Bose.com/Support/WSS
- **Bose Surround Speakers 700:** worldwide.Bose.com/Support/WSS700
- **Virtually Invisible 300 wireless surround speakers:**
global.Bose.com/Support/VI300

BOSE SOUNDLINK *BLUETOOTH* 스피커 또는 BOSE 헤드폰 연결

Bose SimpleSync™ 기술을 사용하면 특정 Bose SoundLink *Bluetooth* 스피커 또는 Bose 헤드폰을 사운드바에 연결하여 새로운 방식으로 음악과 영화를 청취할 수 있습니다.

이점

- **개인적인 TV 청취 경험:** Bose 헤드폰을 사운드바에 연결하여 다른 사람을 방해하지 않고 TV를 청취할 수 있습니다. 헤드폰을 원하는 볼륨으로 유지하면서 각 제품의 독립적인 볼륨 컨트롤을 사용하여 사운드바 볼륨을 낮추거나 음소거합니다.
- **또 다른 오디오 룸:** Bose SoundLink *Bluetooth* 스피커를 사운드바에 연결하여 동시에 두 개의 다른 방에서 같은 곡을 청취합니다.

참고: SimpleSync™ 기술의 *Bluetooth* 범위는 9m입니다. 벽과 구조재가 수신에 영향을 줄 수 있습니다.

호환되는 제품

대부분의 Bose SoundLink *Bluetooth* 스피커와 Bose 헤드폰을 사운드바에 연결할 수 있습니다.

많이 사용하는 호환 제품은 다음과 같습니다.

- Bose SoundLink Revolve+ *Bluetooth* 스피커
- Bose SoundLink Mini *Bluetooth* 스피커
- Bose SoundLink Color *Bluetooth* 스피커
- Bose Noise Cancelling Headphones 700
- Bose QuietComfort 35 무선 헤드폰

새로운 제품이 주기적으로 출시됩니다. 전체 목록과 자세한 정보는 다음에서 확인하십시오. worldwide.Bose.com/Support/Groups

Bose Music 앱을 사용한 연결

Bose SoundLink *Bluetooth* 스피커 또는 Bose 헤드폰을 사운드바에 연결하려면 Bose Music 앱을 사용합니다. 자세한 내용은 다음에서 확인하십시오. worldwide.bose.com/Support/Groups

참고:

- 연결하려는 제품이 사운드바에서 9m 이내에서 켜져 있고 다른 장치에 연결할 준비가 되었는지 확인합니다. 자세한 정보는 제품 사용자 안내서를 참조하십시오.
- 사운드바에는 한 번에 하나의 제품만 연결할 수 있습니다.

BOSE SOUNDLINK *BLUETOOTH* 스피커 또는 BOSE 헤드폰 다시 연결

Bose SoundLink *Bluetooth* 스피커 또는 Bose 헤드폰의 전원을 켭니다.

스피커 또는 헤드폰이 사운드바를 포함하여 가장 최근에 연결된 *Bluetooth* 장치에 연결을 시도합니다.

참고:

- 사운드바가 수신 범위 내(9m)에 있고 전원이 켜져 있어야 합니다.
- 스피커가 연결되지 않을 경우 57페이지의 “사운드바가 이전에 연결된 Bose SoundLink *Bluetooth* 스피커와 다시 연결되지 않을 경우”를 참조하십시오.
- 헤드폰이 연결되지 않을 경우 57페이지의 “사운드바가 이전에 연결된 Bose 헤드폰과 다시 연결되지 않을 경우”를 참조하십시오.

리모콘 배터리 설치

1. 리모콘 뒷면의 배터리 격실 뚜껑을 밀어서 엽니다.

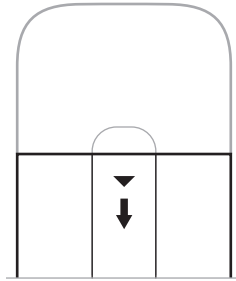

2. 제공된 AA(IEC-LR3) 1.5V 배터리 4개를 삽입합니다. 격실 내부의 + 및 - 표시를 배터리의 + 및 - 기호와 일치시킵니다.

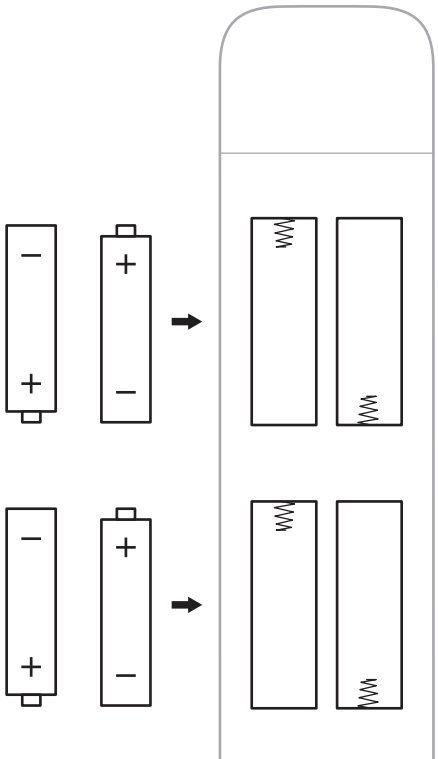

3. 배터리 격실 뚜껑을 밀어서 닫습니다.

사운드바 청소

제공된 청소용 천 또는 다른 부드러운 마른 천으로 사운드바 케이스를 청소합니다.

주의:

- 시스템에 액체가 떨어지거나 흘러 들어가지 않도록 주의하십시오.
- 시스템에 공기를 불어넣지 마십시오.
- 시스템 청소용 진공 청소기를 사용하지 마십시오.
- 시스템 근처에서 스프레이를 사용하지 마십시오.
- 용제, 화학 물질, 또는 알코올, 암모니아, 연마제 성분의 세제를 사용하지 마십시오.
- 시스템에 물체가 떨어져 들어가지 않도록 하십시오.

교체용 부품 및 부속품

교체용 부품 및 부속품은 Bose 고객 서비스 센터를 통해 주문하실 수 있습니다.

다음에서 확인하십시오. worldwide.Bose.com/Support/SB700

제한 보증

사운드바는 제한 보증의 적용을 받습니다. 제한 보증에 대한 자세한 내용은 당사 웹사이트 global.Bose.com/warranty에서 확인하십시오.

제품을 등록하려면 global.Bose.com/register에서 지침을 확인하십시오. 등록하지 않더라도 제한 보증에 대한 권리에는 영향이 없습니다.

이 방법을 먼저 시도하십시오

사운드바에 문제가 발생할 경우:

- 사운드바가 전기가 들어오는 AC(주전원) 콘센트에 연결되어 있는지 확인합니다.
- 모든 케이블을 고정합니다.
- 표시등 막대의 상태를 확인합니다(43페이지 참조).
- 사운드바를 간섭 가능성(무선 라우터, 무선 전화기, 텔레비전, 전자렌지 등)에서 0.3 - 0.9m 멀리 옮깁니다.
- 올바른 작동을 위해 사운드바를 무선 라우터 또는 모바일 장치의 권장 범위 내로 옮깁니다.
- 사운드바를 배치 지침에 따라 배치합니다(15페이지 참조).

기타 방법

문제를 해결할 수 없을 경우 아래 표에서 증상을 식별하고 흔한 문제에 대한 해결책을 확인할 수 있습니다. 문제를 해결할 수 없을 경우 Bose 고객센터에 문의하십시오.

worldwide.Bose.com/contact에서 확인하십시오.

증상	해결책
TV에 HDMI eARC (ARC) 또는 광 커넥터가 없을 경우	오디오 컨버터와 3.5mm 또는 아날로그 오디오 케이블(제공되지 않음) 등 별도의 오디오 케이블을 사용하여 TV에 연결합니다. 필요한 컨버터 및 케이블 유형은 TV에 있는 오디오 출력 커넥터에 따라 달라집니다.
사운드바 전원이 켜지지 않을 경우	전원 코드를 다른 AC(전원) 콘센트에 꽂습니다. 리모콘을 사용하여 사운드바 전원을 켭니다(23페이지 참조). 사운드바와 옵션 베이스 모듈 또는 서라운드 스피커의 전원 코드를 빼고 30초 기다린 후 AC(주전원) 콘센트에 단단히 꽂습니다.

증상

해결책

**리모콘 작동이
원활하지 않거나
작동되지 않는 경우**

격실 내부의 + 및 - 표시를 배터리의 + 및 - 기호와 일치시킵니다 (49페이지 참조).

리모콘의 케이블/위성 기능 버튼이 잠박일 경우 배터리 전력이 약한 것입니다 (26페이지 참조). 배터리를 교체합니다 (49페이지 참조).

리모콘을 사운드바에서 작동 범위 6m 이내에서 작동합니다.

리모콘과 사운드바 사이의 경로에 막힌 것이 없는지 확인합니다.

올바른 버튼이 잠박이는지 확인하기 위해 볼륨 버튼을 눌러 올바른 소스를 사용 중인지 확인합니다.

사운드바에서 실행 버튼 O를 5초간 탭하여 리모콘을 사운드바와 페어링합니다. 배터리를 리모콘에 삽입합니다 (49페이지 참조). 리모콘이 켜지고 소스 버튼이 점등됩니다.

참고: 이 솔루션은 음성 비서가 설치되지 않았거나 이더넷 연결이 없거나 다른 네트워크 연결이 없는 경우에만 적용됩니다.

증상	해결책
오디오가 간헐적이거나 나오지 않을 경우	<p>표시등 막대의 왼쪽이 백색 볼을 켜 경우 사운드바가 음소거된 것입니다. 사운드바의 음소거를 해제하려면 음소거/음소거 해제 버튼 꺾을 누릅니다.</p> <p>모바일 장치가 음소거되지 않았는지 확인합니다.</p> <p>사운드바(26페이지 참조) 또는 모바일 장치에서 볼륨을 늘립니다.</p> <p>다른 소스로 전환합니다(24페이지 참조).</p> <p>다른 응용 프로그램 또는 뮤직 서비스에서 오디오를 재생합니다.</p> <p>오디오가 Wi-Fi 소스에서 나올 경우 라우터를 재설정합니다.</p> <p>모바일 장치를 다시 시작합니다.</p> <p>호환되는 <i>Bluetooth</i> 모바일 장치를 사용하고 있는지 확인합니다.</p> <p>참고: 사운드바에 <i>Bluetooth</i> 헤드폰을 연결할 수 없습니다.</p> <p>사운드바의 HDMI 케이블이 표준 HDMI 커넥터가 아닌 eARC 또는 ARC (Audio Return Channel) 레이블이 붙은 TV에 삽입되어 있는지 확인합니다. TV에 HDMI eARC 또는 ARC 커넥터가 없을 경우 광 케이블을 사용하여 사운드바를 연결합니다(62페이지 참조).</p> <p>사운드바가 TV의 HDMI eARC 또는 ARC 커넥터에 연결된 경우 TV 시스템 메뉴에서 Consumer Electronics Control (CEC)이 활성화되어 있는지 확인합니다. 사용자의 TV에서 CEC를 다른 이름으로 부를 수도 있습니다. TV의 사용자 안내서를 참조하십시오.</p> <p>TV의 HDMI eARC 또는 ARC 커넥터에서 사운드바의 HDMI 케이블을 분리한 후 다시 연결합니다.</p> <p>광 케이블을 TV에 Input 또는 IN이 아닌 Output 또는 OUT 레이블의 커넥터에 삽입합니다.</p> <p>사운드바와 옵션 베이스 모듈 또는 서라운드 스피커의 전원 코드를 빼고 30초 기다린 후 AC(주전원) 콘센트에 단단히 꽂습니다.</p>
사운드바가 베이스 모듈 또는 서라운드 스피커에 연결되지 않을 경우	<p>문제 해결에 대해서는 베이스 모듈 또는 서라운드 스피커 사용자 안내서를 참조하십시오(47페이지 참조).</p> <p>베이스 모듈 또는 서라운드 스피커가 사운드바와 호환되는지 확인합니다(47페이지 참조).</p> <p>사운드바와 옵션 베이스 모듈 또는 서라운드 스피커의 전원 코드를 빼고 30초 기다린 후 AC(주전원) 콘센트에 단단히 꽂습니다.</p>
베이스 모듈 또는 서라운드 스피커에서 오디오가 나오지 않을 경우	<p>베이스 모듈 또는 서라운드 스피커가 사운드바와 호환되는지 확인합니다(47페이지 참조).</p> <p>Bose Music 앱에서 소프트웨어가 최신인지 확인합니다.</p> <p>Bose Music 앱을 사용하여 저음 음량을 조정합니다(27페이지).</p> <p>다른 소스로 전환합니다(24페이지 참조).</p>

증상	해결책
사운드가 TV 스피커에서 나오는 경우	<p>사운드바의 케이블이 eARC 또는 ARC (Audio Return Channel) 레이블이 붙은 TV 커넥터에 삽입되어 있는지 확인합니다. TV에 HDMI eARC 또는 ARC 커넥터가 없을 경우 광 케이블을 사용하여 사운드바에 연결합니다(62페이지 참조).</p> <p>TV 스피커 전원을 끕니다. TV의 사용자 안내서를 참조하십시오.</p> <p>사운드바가 TV의 HDMI eARC 또는 ARC 커넥터에 연결된 경우 TV 시스템 메뉴에서 Consumer Electronics Control (CEC)이 활성화되어 있는지 확인합니다. 사용자의 TV에서 CEC를 다른 이름으로 부를 수도 있습니다. TV의 사용자 안내서를 참조하십시오.</p> <p>TV의 HDMI eARC 또는 ARC 커넥터에서 사운드바의 HDMI 케이블을 분리한 후 다시 연결합니다.</p> <p>TV 볼륨을 최소 설정으로 줄입니다.</p> <p>HDMI 케이블(61페이지 참조)과 광 케이블(62페이지 참조) 모두를 사용하여 사운드바에 연결합니다.</p>
오디오가 불량 또는 왜곡될 경우	<p>있으면 다른 소스를 시험해봅니다.</p> <p>TV에서 서라운드 사운드 오디오를 출력할 수 있는지 확인합니다. TV의 사용자 안내서를 참조하십시오.</p> <p>오디오가 다른 장치에서 재생 중인 경우 해당 장치에서 볼륨을 줄입니다.</p> <p>Bose Music 앱을 사용하여 저음 음량을 조정합니다(27페이지).</p> <p>TV 스피커의 전원을 끕니다. TV의 사용자 안내서를 참조하십시오.</p> <p>ADAPTiQ 오디오 교정을 실행합니다(20페이지 참조).</p>
사운드바가 올바른 소스에서 오디오를 재생하지 않거나, 지연이 있은 후 잘못된 소스를 선택하는 경우	<p>Bose Music 앱을 사용하여 CEC를 교대로 설정합니다.</p> <p>시스템에서 CEC를 사용 해제합니다(자세한 내용은 소스의 사용자 안내서 참조).</p> <p>HDMI 케이블(61페이지 참조)과 광 케이블(62페이지 참조) 모두를 사운드바에 연결합니다.</p>
사운드바와 소스가 동시에 켜지거나/꺼지지 않을 경우	<p>리모콘에서 동기화가 취소된 소스의 소스 버튼을 누릅니다.</p> <p>전원 버튼 을 눌러 소스 전원을 꺼고 끕니다.</p>

증상	해결책
사운드바가 Wi-Fi 네트워크에 연결되지 않을 경우	<p>Bose Music 앱에서 올바른 네트워크 이름을 선택하고 네트워크 암호(대/소문자 구분)를 입력합니다.</p> <p>사운드바와 모바일 장치가 동일한 Wi-Fi 네트워크에 연결되어 있는지 확인합니다.</p> <p>네트워크 정보가 변경된 경우 19페이지를 참조하십시오.</p> <p>설치에 사용 중인 모바일 장치에서 Wi-Fi를 사용 설정합니다.</p> <p>모바일 장치에서 열린 다른 응용 프로그램을 닫습니다.</p> <p>모바일 장치 및 라우터를 다시 시작합니다.</p> <p>라우터가 2.4GHz 및 5GHz 밴드 모두를 지원할 경우 모바일 장치와 사운드바가 동일한 밴드에 연결되어 있는지 확인합니다.</p> <p>참고: 올바른 밴드에 연결될 수 있도록 각 밴드에 고유한 이름을 부여합니다.</p> <p>라우터를 재설정합니다.</p> <p>사운드바와 옵션 베이스 모듈 또는 서라운드 스피커의 전원 코드를 빼고 30초 기다린 후 AC(주전원) 콘센트에 단단히 꽂습니다. 모바일 장치에서 Bose Music 앱을 제거하고 앱을 다시 설치한 후 설정을 다시 시작합니다.</p> <p>이더넷 케이블을 사용하여 네트워크에 연결합니다.</p>
사운드바가 Bluetooth 장치와 연결되지 않을 경우	<p>모바일 장치에서 <i>Bluetooth</i> 기능을 꺾다가 다시 켭니다. <i>Bluetooth</i> 목록에서 사운드바를 삭제합니다. 다시 연결합니다(39페이지 참조).</p> <p>다른 모바일 장치를 연결합니다(39페이지 참조).</p> <p>호환되는 <i>Bluetooth</i> 모바일 장치를 사용하고 있는지 확인합니다.</p> <p>참고: 사운드바에 <i>Bluetooth</i> 헤드폰을 연결할 수 없습니다.</p> <p>모바일 장치 <i>Bluetooth</i> 페어링 목록에서 사운드바를 제거했다가 다시 연결합니다(39페이지 참조).</p> <p>사운드바 장치 목록을 소거(41페이지의 “사운드바 장치 목록 소거” 참조)하고 다시 연결합니다(41페이지 참조).</p>
사운드바가 AirPlay를 사용하여 오디오를 스트리밍하지 못할 경우	<p>사운드바가 켜져 있고 수신 범위 내에 있어야 합니다(15페이지 참조).</p> <p>Apple 장치와 사운드바가 동일한 Wi-Fi 네트워크에 연결되어 있는지 확인합니다.</p> <p>Apple 장치를 업데이트합니다.</p> <p>사운드바가 최신이어야 합니다(46페이지 참조).</p> <p>스트리밍하려는 뮤직 앱에 AirPlay 아이콘 이 없는 경우 콘트롤 센터에서 오디오를 스트리밍합니다.</p> <p>추가 지원이 필요할 경우 https://www.apple.com/airplay에서 확인하십시오.</p>

증상	해결책
Bose Music 앱이 모바일 장치에서 작동하지 않을 경우	<p>모바일 장치가 Bose Music 앱과 호환되는지, 최소 시스템 요구사항을 만족하는지 확인합니다. 자세한 내용은 모바일 장치에서 앱 스토어를 참조하십시오.</p> <p>모바일 장치에서 Bose Music 앱을 제거했다가 앱을 다시 설치합니다(18페이지 참조).</p>
사운드바가 표시되지 않아 다른 Bose 계정에 추가할 수 없을 경우	<p>Bose Music 앱을 사용하여 사운드바에 대해 공유가 활성화되어 있는지 확인합니다.</p> <p>사운드바와 모바일 장치가 동일한 Wi-Fi 네트워크에 연결되어 있는지 확인합니다.</p>
Alexa가 응답하지 않을 경우	<p>Alexa를 Bose Music 앱을 사용하여 설치했는지 확인합니다 (28페이지 참조).</p> <p>참고: 사운드바는 Bose Music 앱을 사용하여 설치하고 Wi-Fi 네트워크에 연결해야 합니다.</p> <p>Amazon Alexa를 사용할 수 있는 국가에서 사용하고 있는지 확인합니다.</p> <p>마이크 꺼짐 표시등이 적색을 점등하지 않았는지 확인합니다. 마이크를 켜려면 30페이지를 참조하십시오.</p> <p>모바일 장치를 Wi-Fi에 연결합니다.</p> <p>가장 최신 버전의 Amazon Alexa 앱을 사용해야 합니다.</p> <p>모바일 장치가 호환되는지 확인합니다.</p> <p>깨우지 단어가 사용 설정되었는지 확인합니다(29페이지 참조).</p> <p>Bose Music 앱을 사용하여 사운드바에서 Alexa를 제거합니다. Alexa를 다시 추가합니다.</p> <p>Bose Music 앱에서 사용자가 지정한 이름을 말해야 합니다. 여러 스피커가 이름이 같을 경우 Alexa 앱에 지정된 이름을 사용하거나 Bose Music 앱에서 이름을 변경합니다.</p> <p>Voice4Video™를 사용할 경우:</p> <ul style="list-style-type: none"> • 사운드바, TV 및/또는 케이블 또는 위성 박스 사이에 장애물이 있는지 확인합니다. • 사운드바가 HDMI 케이블을 사용하여 연결되었는지 확인합니다 (61페이지 참조). • Bose Music을 사용하여 이 기능을 설치했고 TV 및/또는 케이블 또는 위성 박스를 연결했는지 확인합니다. • 우편 번호와 케이블/위성 박스 서비스 공급자를 입력했는지 확인합니다. <p>추가 지원이 필요할 경우 다음에서 확인하십시오. https://www.amazon.com/usealexa</p>

증상	해결책
Google 어시스턴트가 응답하지 않는 경우	<p>Google 어시스턴트를 Bose Music 앱을 사용하여 설치했는지 확인합니다(28페이지 참조).</p> <p>모바일 장치를 Wi-Fi에 연결합니다.</p> <p>Google 어시스턴트를 사용할 수 있는 국가에서 사용하고 있는지 확인합니다.</p> <p>가장 최신 버전의 Google 어시스턴트 앱을 사용하고 있는지 확인합니다.</p> <p>모바일 장치가 호환되는지 확인합니다.</p> <p>Bose Music 앱을 사용하여 사운드바에서 Google 어시스턴트를 제거합니다. 그런 후 Google 어시스턴트를 다시 추가합니다.</p> <p>Pandora 또는 Spotify를 기본 오디오 서비스로 선택합니다 (35페이지 참조).</p> <p>Bose Music 앱과 Google 어시스턴트 앱의 동일한 오디오 서비스 어카운트를 사용해야 합니다.</p> <p>Google 어시스턴트가 사용자의 요청을 지원하지 않을 수도 있습니다. 새로운 기능이 주기적으로 추가됩니다.</p> <p>추가 지원이 필요할 경우 다음에서 확인하십시오. https://support.google.com/assistant</p>
Google 어시스턴트의 개인 결과 설정 변경	개인 결과를 끄거나 개인 결과 계정을 변경하려면 Google 어시스턴트 앱에서 설정 메뉴를 사용합니다.
사전 설정이 응답하지 않을 경우	사전 설정이 설정되었는지 확인합니다(36페이지 참조).
사운드바가 Bose SoundLink Bluetooth 스피커 또는 Bose 헤드폰과 연결되지 않을 경우	스피커 또는 헤드폰이 사운드바에서 9m 이내에서 켜져 있고 다른 장치에 연결할 준비가 되었는지 확인합니다. 자세한 정보는 제품 사용자 안내서를 참조하십시오.
사운드바가 이전에 연결된 Bose SoundLink Bluetooth 스피커와 다시 연결되지 않을 경우	스피커에서 사운드바의 이름이 들릴 때까지 제품 컨트롤을 사용하여 제품 장치 목록을 순환합니다. 제품 특정 지침은 스피커 사용자 안내서를 참조하십시오.
사운드바가 이전에 연결된 Bose 헤드폰과 다시 연결되지 않을 경우	Bose Music 앱을 사용하여 연결합니다. 설정 메뉴에서 이 옵션에 액세스할 수 있습니다.

증상

해결책

**연결된 Bose
SoundLink Bluetooth
스피커 또는 Bose
헤드폰에서 오디오가
지연될 경우**



모든 스피터나 헤드폰이 사운드바에 연결되었을 때 완벽한 동기화로 오디오를 재생할 수 있는 것은 아닙니다. 제품 호환성 여부는 다음에서 확인하십시오.

worldwide.Bose.com/Support/Groups

스피커 또는 헤드폰에 사용 가능한 소프트웨어 업데이트를 설치합니다. 업데이트를 확인하려면 모바일 장치에서 제품에 적합한 Bose 앱을 열거나 컴퓨터에서 btu.Bose.com을 입력합니다.

사운드바 재설정

공장 재설정은 사운드바에서 모든 소스, 볼륨, 네트워크 및 ADAPTiQ 오디오 교정 설정을 소거하고 원래 공장 설정값으로 되돌립니다.

1. 표시등 막대가 백색을 두 번 깜박인 후 흑색으로 어두워질 때까지 리모콘에서 전원 버튼  및 앞으로 건너뛰기 버튼  을 5초간 길게 누릅니다.



사운드바가 다시 부팅됩니다. 재설정이 완료되면 표시등 막대가 켜진 주황색이 됩니다.

2. 사운드바의 네트워크와 오디오 설정을 복원하려면:
 - a. 모바일 장치에서 Bose Music 앱을 시작하고 사운드바를 네트워크에 연결합니다(19페이지 참조).
 - b. Bose Music 앱을 사용하여 ADAPTiQ 오디오 교정을 실행합니다.

연결 옵션

다음 연결 옵션 중 하나를 사용하여 사운드바를 TV에 연결합니다.

옵션 1(권장) HDMI eARC 또는 ARC(Audio Return Channel)

옵션 2: 광

참고: 권장하는 옵션은 HDMI 케이블을 사용하여 사운드바를 TV의 HDMI eARC 또는 ARC 커넥터에 연결하는 것입니다.

1. TV 뒷면에서 **HDMI IN** 및 **Audio OUT(광)** 커넥터 패널을 찾습니다.

참고: 사용자의 TV 커넥터 패널은 그림과 다를 수 있습니다. 커넥터의 모양을 확인하십시오.

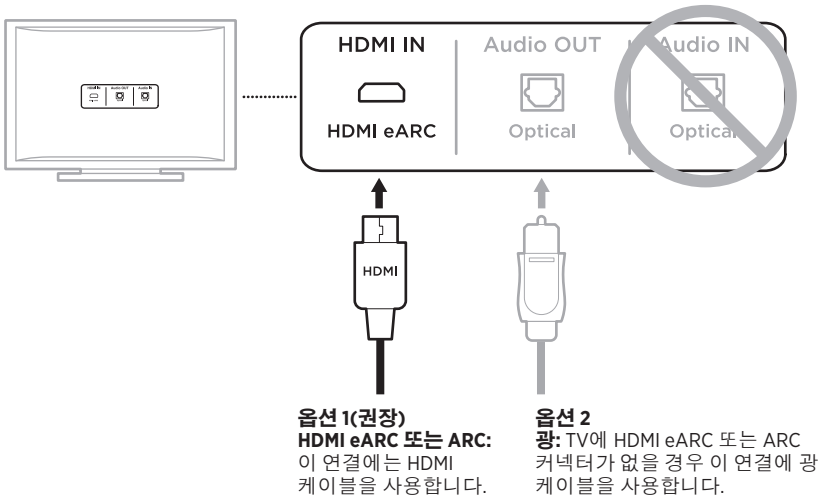

2. 오디오 케이블을 선택합니다.

TV에 사운드바 연결

오디오 케이블을 선택한 후 사운드바를 TV에 연결합니다.

옵션 1(권장): HDMI eARC 또는 ARC

1. HDMI 케이블의 한쪽을 TV의 **HDMI eARC** 또는 **ARC** 커넥터에 삽입합니다.

참고: HDMI 케이블을 TV의 표준 HDMI 커넥터가 아닌 HDMI eARC 또는 ARC 커넥터에 삽입해야 합니다. TV에 HDMI eARC 또는 ARC 커넥터가 없을 경우 62페이지를 참조하십시오.

2. 케이블의 반대쪽을 사운드바의 **HDMI (ARC)** 커넥터에 삽입합니다.

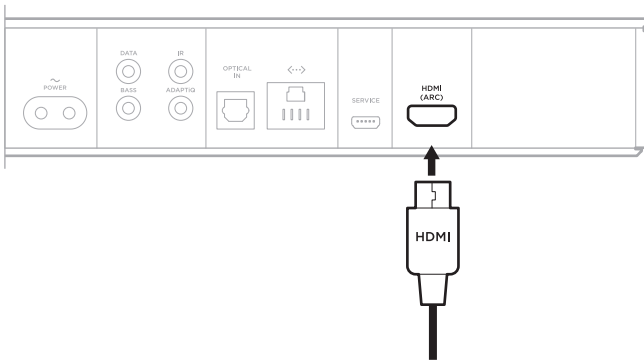

옵션 2: 광

TV에 HDMI eARC 또는 ARC 커넥터가 없을 경우 광 케이블을 사용하여 사운드바를 TV에 연결합니다.

1. 광 케이블 양쪽에서 보호 캡을 제거합니다.

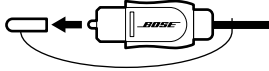

주의: 잘못된 방향으로 플러그를 삽입하면 플러그 및/또는 커넥터가 손상될 수 있습니다.

2. 광 케이블의 한쪽을 TV의 **Optical OUT** 커넥터에 삽입합니다.
3. 광 케이블의 반대쪽 플러그를 잡습니다.
4. 플러그를 사운드바의 **OPTICAL IN** 커넥터에 맞춰 조심스럽게 삽입합니다.

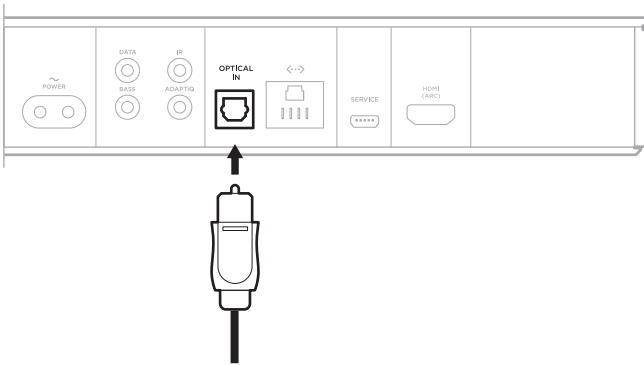



참고: 커넥터에는 플러그를 삽입할 때 안쪽으로 회전하는 도어가 달려 있습니다.

5. 끼워지는 소리 또는 느낌이 날 때까지 플러그를 세게 밀어 커넥터에 꽂습니다.



사운드 확인

참고: 오디오가 왜곡되는 것을 방지하려면 TV 스피커를 끄십시오. 자세한 내용은 TV 사용자 안내서를 참조하십시오.

1. TV 전원을 켭니다.
2. 케이블/위성 또는 다른 2차 소스를 사용하고 있을 경우:
 - a. 이 소스의 전원을 켭니다.
 - b. 올바른 TV 입력을 선택합니다.
3. 사운드바 전원이 켜지지 않을 경우 리모콘의 전원 버튼 을 누르십시오.
사운드바에서 나는 소리가 들립니다.
4. 음소거/음소거 해제 버튼 을 누릅니다.
TV 스피커 또는 사운드바에서 소리가 들리지 않습니다.

참고: 사운드바에서 소리가 들리지 않고 TV 스피커에서 들릴 경우 54페이지를 참조하십시오.

请阅读并保留所有安全、安全性和使用说明。

 Bose Corporation 在此声明，本产品严格遵守 2014/53/EU 指令和其他所有适用的欧盟指令要求中的基本要求和和其他相关规定。符合声明全文载于：www.Bose.com/compliance

重要安全说明

1. 请阅读这些说明。
2. 请保留这些说明。
3. 请注意所有警告。
4. 请遵守所有说明。
5. 请勿在水附近使用本设备。
6. 请仅用干布进行清洁。
7. 请勿堵塞任何通风口。请按照制造商的说明安装。
8. 请勿安装在任何热源旁，例如暖气片、热调节装置、火炉或可产生热量的其他设备（包括扩音器）。
9. 防止踩踏或挤压电源线，尤其是插头、电源插座以及设备上的出口位置。
10. 只能使用制造商指定的附件/配件。
11.  只能使用制造商指定或随本设备一起销售的推车、支架、三角架、托架或工作台。如果使用推车，则在移动推车/设备时应格外小心，以避免因倾倒而造成伤害。
12. 在雷雨天或长时间不用时，请切断本设备电源。
13. 任何维修事宜均请向合格的人员咨询。如果设备有任何损坏，均需进行维修，例如电源线或插头受损、液体溅入或物体落入设备内、设备受雨淋或受潮、不能正常工作或跌落。

警告/小心



此符号表示产品外壳内存在未绝缘的危险电压，可能会造成触电危险。



此符号表示产品指南中提供了重要的操作和维护说明。



包含小部件，可能会导致窒息。不适合 3 岁以下的儿童使用。



本产品含有磁性材料。关于是否会影响可植入医疗设备的情况，请咨询医生。



本产品为钢化玻璃表面。务必谨慎，避免撞击。如果发生破裂，请在处理碎玻璃时多加小心。

- 为减少着火或电击的危险，请勿使本产品受淋或受潮。
- 本产品不得受液体淋溅或喷洒，不得将装有液体的物体（如花瓶等）置于本产品上或本产品附近。
- 请将本产品放置到远离火源和热源的地方。请勿将明火火源（如点燃的蜡烛）置于本产品上或靠近本产品。
- 未经授权切勿改装本产品。
- 请勿在汽车或船舶上使用本产品。
- 如果将电源插头或设备耦合器作为断路设备，那么此类断路设备应当保持可随时恢复工作的状态。



仅适用于海拔 2000 米以下地区安全使用。

- 此产品随附的电池如果处理不当可能存在起火或化学灼伤危险。
- 如果电池漏液，请避免让液体与皮肤或眼睛接触。如果接触到了液体，请咨询医生。
- 请勿使含有电池的 product 过热（例如，请避免阳光直射并远离火源等）。
- 只能使用以下硬件安装本产品：Bose 条形音箱壁挂架。

注意: 本设备已经过测试, 符合 FCC 规则第 15 部分有关 B 类数字设备的各项限制。这些限制性规定旨在防范安装在住宅中的设备产生有害干扰。本设备产生、使用并可能发散无线射频能量, 如果不按照指示安装和使用, 则可能会对无线电通讯造成有害干扰。然而, 按照指示安装也不能保证某些安装不会发生干扰。如果本设备确实对无线电或电视接收造成有害干扰 (可通过关闭和打开本设备来确定), 用户可尝试采取以下一种或多种措施来纠正干扰:

- 重新调整接收天线的方向或位置。
- 增大本设备和接收器的间距。
- 将本设备和接收器的电源线插入不同线路上的插座中。
- 请咨询经销商或有经验的无线电/电视技术人员以获得帮助。

未经 Bose Corporation 明确批准, 擅自更改或改装本设备会使用户操作本设备的权利失效。

本设备符合 FCC 规则第 15 部分规定和加拿大 ISED 免许可证 RSS 标准。本设备工作时应满足下列两项要求: (1) 本设备不会造成有害干扰; (2) 本设备必须承受任何接收到的干扰, 包括可能造成设备异常工作的干扰。

本设备符合为公众阐明的 FCC 和加拿大 ISED 辐射限制。您在安装和操作本设备时, 身体应距离辐射体至少 20 cm。此发射器不能与其他天线或发射器位于同一地点或与这些设备一起使用。

本设备运行于 5150 至 5250 MHz 波段时只能在室内使用, 否则可能会对其他同信道移动卫星系统产生有害干扰。

CAN ICES-3(B)/NMB-3(B)

根据能源相关产品的生态设计要求指令 (2009/125/EC), 本产品符合下列规范或文件: 条例 (EC) 1275/2008 号 (根据条例 (EU) 801/2013 号修订)。

必要的电源状态信息	电源模式	
	待机 *	网络待机
在 230V/50Hz 输入的情况下, 指定电源模式下的功耗	< 0.5 W	所有网络类型 ≤ 2.0 W
设备等待多长时间自动切换入模式	< 2.5 小时	≤ 20 分钟
在 230V/50Hz 输入的情况下, 若所有有线网络端口已连接且所有无线网络端口已激活, 网络待机的功耗	N/A	≤ 2.0 W
<p>网络端口取消激活/激活流程。取消激活所有网络将启用待机模式。*</p> <p>* 在取消激活网络或进入待机模式之前, 使用“麦克风打开/关闭”按钮以确保麦克风被打开 (红色指示灯将关闭)。</p>	<p>Wi-Fi*: 同时按住遥控器上的 Bose Music 和“快进”按钮取消激活。再次执行此操作可激活。</p> <p>Bluetooth*: 按住遥控器上的 Bluetooth* 按钮 10 秒, 清空配对列表后即可取消激活。与 Bluetooth* 音频源配对即可激活。</p> <p>以太网: 拔出以太网线可取消激活。插入以太网线可激活。</p>	

欧洲：

工作频段 2400 至 2483.5 MHz、5150 至 5350 MHz 和 5470 至 5725 MHz。

最大传输功率低于 20 dBm EIRP。

工作频段 5725 至 5850 MHz。

最大传输功率低于 14 dBm (25mW) EIRP。

最大传输功率低于规定限值，因此无需 SAR 测试或根据适用法规豁免。

此设备在下表中列出的所有欧盟成员国中运行于 5150 至 5350 MHz 频率范围时，仅限室内使用。

									
比利时	丹麦	爱尔兰	英国	法国	塞浦路斯	斯洛伐克	匈牙利	奥地利	瑞典
保加利亚	德国	葡萄牙	萨尔瓦多	克罗地亚	拉脱维亚	立陶宛	马耳他	波兰	
捷克	爱沙尼亚	芬兰	西班牙	意大利	罗马尼亚	卢森堡	荷兰	塞拉利昂	

 此符号表示本产品不得作为生活垃圾丢弃，必须送至相关回收部门循环利用。适当的处理和回收有助于保护自然资源、人类健康以及自然环境。想了解更多有关本产品的处理和回收信息，请与当地民政部门、废弃物处理服务机构或出售本产品的商店联系。

低功率无线设备管理条例

第 XII 条

根据“低功率无线设备管理条例”，对于认证合格的低功率无线设备，未经 NCC 许可，任何公司、企业或用户均不得擅自变更频率、加大发送功率或变更原设计特性及功能。

第 XIV 条

使用低功率无线设备时不得影响航空安全和干扰合法通信；如发现干扰现象，应立即停用，并改善至无干扰时方可继续使用。上述合法通信是指符合电信法案的无线电通信。

低功率无线设备须耐受合法通信或 ISM 无线电波辐射设备的干扰。



商電池請回收

请适当处理废旧电池，遵守本地规章。请勿将其焚化。

中国危险物质限用表

有毒或有害物质或元素的名称及成分						
	有毒或有害物质和元素					
零件名称	铅 (Pb)	汞 (Hg)	镉 (Cd)	六价铬 (CR(VI))	多溴化联苯 (PBB)	多溴二苯醚 (PBDE)
印刷电路板	X	0	0	0	0	0
金属零件	X	0	0	0	0	0
塑料零件	0	0	0	0	0	0
扬声器	X	0	0	0	0	0
连接线	X	0	0	0	0	0
此表格符合 SJ/T 11364 条款。 0: 表示此零件中所有同类物质包含的有毒或有害物质低于 GB/T 26572 中的限定要求。 X: 表示此零件使用的同类物质中至少有一种包含的有毒或有害物质高于 GB/T 26572 中的限定要求。						

台湾 BSMI 限用物质含有情况标示

设备名称: 电动扬声器, 型号: 425842						
	限用物质及其化学符号					
装置	铅 (Pb)	汞 (Hg)	镉 (Cd)	六价铬 (Cr+6)	多溴化联苯 (PBB)	多溴联苯醚 (PBDE)
印刷电路板	-	o	o	o	o	o
金属零件	-	o	o	o	o	o
塑料零件	o	o	o	o	o	o
扬声器	-	o	o	o	o	o
连接线	-	o	o	o	o	o
注意 1: “o” 表示限用物质的百分比含量未超出参考值。 注意 2: “-” 表示限用物质属于豁免项目范围。						

生产日期：序列号中第八位数字表示生产年份；“0”表示2010年或2020年。

中国进口商：Bose 电子（上海）有限公司，中国（上海）自由贸易试验区，日樱北路353号，9号厂房C部

欧洲进口商：Bose Products B.V., Gorslaan 60, 1441 RG Purmerend, The Netherlands

台湾进口商：Bose 台湾分公司，台湾104台北市民生东路三段10号，9F-A1，电话：+886-2-2514 7676

墨西哥进口商：Bose de México, S. de R.L. de C.V., Paseo de las Palmas 405-204, Lomas de Chapultepec, 11000 México, D.F. 电话：+5255 (5202) 3545

输入额定值：100-240V ~ 50/60 Hz, 65W

CMIIT ID 位于条形音箱背面的的产品标签上。

请填写以下内容，留作记录

序列号和型号位于条形音箱的背面。

序列号： _____

型号： _____

请将收据与用户指南存放在一处。现在是您注册 Bose 产品的好机会。

您可以访问 global.Bose.com/register 轻松完成此操作。

安全性信息



本产品能够接收由 Bose 提供的自动安全性更新。要接收自动安全性更新，您必须完成 Bose Music 应用中的产品设置流程并将产品连接至互联网。**如果您没有完成设置流程，您需要自行安装 Bose 届时提供的安全性更新。**

Amazon、Alexa、Amazon Music 和所有相关徽标均为 Amazon, Inc. 或其子公司的商标。

Apple、Apple 徽标、Apple Music 以及 AirPlay 是 Apple Inc. 在美国和其他国家注册的商标。App Store 是 Apple Inc. 的服务标志。

使用“Apple 专用”标记表示此附件的设计专门用来与标记中认定的技术配合使用，并且通过了开发商的认证，符合 Apple 的性能标准。

Bluetooth® 文字标记和徽标是由 Bluetooth SIG, Inc. 所拥有的注册商标，Bose Corporation 根据许可规定使用上述标记。

 经 Dolby Laboratories 许可制造。Dolby、Dolby Audio 和双 D 符号是 Dolby Laboratories Licensing Corporation 的商标。

 有关 DTS 专利，请参见 <http://patents.dts.com>。经 DTS, Inc. 的许可制造。DTS、Digital Surround 以及 DTS 徽标是 DTS, Inc. 在美国和其他国家/地区的注册商标或商标。© 2020 DTS, Inc. 保留所有权利。

Google、Google Play 以及 Google Play 徽标是 Google LLC 的商标。

 HDMI、HDMI High-Definition Multimedia Interface 和 HDMI 徽标是 HDMI Licensing Administrator, Inc. 的商标或注册商标。

本产品包含 iHeartRadio 服务。iHeartRadio 是 iHeartMedia, Inc. 的注册商标。

此产品受 Microsoft 特定知识产权的保护。未经 Microsoft 许可，禁止在本产品范围外使用或传播此技术。

QuickSet 是 Universal Electronics Inc. 在美国和其他国家/地区的注册商标。© UEI 2000-2020

Pandora 是 Pandora Media, Inc. 的商标或注册商标，未经许可，不得使用。

本产品采用了 Spotify 软件，所需第三方许可可见：www.spotify.com/connect/third-party-licenses

Spotify 是 Spotify AB 公司的注册商标。



Wi-Fi 是 Wi-Fi Alliance® 的注册商标。

Acoustimass、ADAPTiQ、Bose、Bose Bass Module、Bose Music、Bose Noise Cancelling Headphones、Bose Smart Soundbar、Bose Soundbar、Bose Soundbar Universal Remote、Bose Soundbar Wall Bracket、Bose Surround Speakers、QuietComfort、SimpleSync、SoundLink、SoundLink Revolve、Virtually Invisible 和 Voice4Video 是 Bose Corporation 的商标。

Bose 公司总部：1-877-230-5639

©2020 Bose Corporation。未经事先书面许可，不得复制、修改、发行或以其它方式使用本指南的任何部分。

要查看作为 Bose Smart Soundbar 700 产品的组件随附的第三方软件包的许可披露：

1. 按住遥控器上的 *Bluetooth* 按钮  和“快退”按钮  5 秒。
2. 将一根 USB 线缆连接到条形音箱背面的 SERVICE（服务）连接器。
3. 将线缆的另一端连接到计算机。
4. 在计算机的浏览器窗口中输入 <http://203.0.113.1/opensource> 即可显示 EULA 和许可披露。

装箱单

内件	14
----------	----

条形音箱放置

建议	15
墙式安装条形音箱	16

电源

连接条形音箱至电源	17
网络待机	17

BOSE MUSIC 应用设置

下载 Bose Music 应用	18
------------------------	----

已有 BOSE MUSIC 应用用户

将条形音箱添加至已有帐户	19
连接到不同的 Wi-Fi® 网络	19

ADAPTiQ 音频校准

运行 ADAPTiQ 音频校准	20
-----------------------	----

条形音箱控件

语音助手控件	21
遥控器功能	22
电源	23
音频源	24
预设	25
媒体播放、频道和音量	26
有线电视/机顶盒功能	27
调整低音	27
编程第三方遥控器	27

语音助手

语音助手选项	28
设置您的语音助手	28
访问 Amazon Alexa	29
使用语音	29
使用条形音箱控件	30
使用 Voice4Video™ 控制音频	31
设置 Voice4Video™	31
访问 Google Assistant	33
使用语音	33
使用条形音箱控件	34
使用 Google Assistant 播放音乐	35
选择默认的音频服务	35

个性化预设

设置预设	36
播放预设	38

BLUETOOTH® 连接

连接移动设备	39
断开移动设备	40
重新连接移动设备	40
连接其他移动设备	41
清空条形音箱的设备列表	41

使用 AIRPLAY 流传输音频

从“控制中心”流传输音频	42
从应用流传输音频	42

条形音箱状态

Wi-Fi 状态	43
<i>Bluetooth</i> 状态	43
语音助手状态	44
麦克风关闭指示灯	44
媒体播放和音量	45
更新和错误状态	45

高级功能

更新条形音箱	46
禁用/启用 Wi-Fi 功能	46

连接 BOSE 产品

连接配件	47
连接 Bose SoundLink <i>Bluetooth</i> 扬声器或 Bose 耳机	47
优势	47
兼容产品	47
使用 Bose Music 应用连接	48
重新连接 Bose SoundLink <i>Bluetooth</i> 扬声器或 Bose 耳机	48

维护与保养

安装遥控器电池	49
清洁条形音箱	50
更换零件和配件	50
有限质保	50

故障排除

首先尝试这些解决方案	51
其他解决方案	51
重置条形音箱	59

附录：设置参考

连接选项 60

将条形音箱连接到电视..... 61

 选项 1（优先）：HDMI eARC 或 ARC 61

 选项 2：光纤 62

检查声音 63

内件

请确认包装箱中内含以下部件：



Bose Smart Soundbar 700



Bose 条形音箱通用遥控器



AA 电池 (4)



电源线*

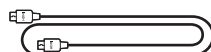

HDMI 连接线

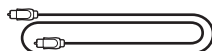

光缆



清洁布



ADAPTIQ 耳机

* 可能随附多条电源线。请选择适用于您所在地区的电源线。

注意：如果产品的任何部分损坏或条形音箱的玻璃破损，请勿使用。请联系 Bose 授权经销商或 Bose 客户服务处。

请访问：worldwide.Bose.com/Support/SB700

建议

为了获得最佳性能，摆放条形音箱时请遵循以下建议：

- 禁止在条形音箱上放置任何物品。
- 为了避免无线干扰，应使其他无线设备远离条形音箱 0.3 - 0.9 m。将条形音箱放于金属柜之外并远离金属柜、其他音频/视频组件和直接热源。
- 将条形音箱放到电视正下方（最佳）或正上方，使格栅朝向房间。
- 将条形音箱放在橡胶底座上并置于稳定的水平表面。为保证适当支撑，两个支脚都必须靠在表面上。振动会导致条形音箱移动，尤其在光滑表面（大理石、玻璃或高度抛光的木材）上，这种情况特别突出。
- 使条形音箱的后侧与任何其他表面保持至少 1cm 的距离。堵塞这一侧的端口会影响声学性能。
- 确保附近有交流（市电）插座。
- 为了获得最佳音质，请勿将条形音箱放置于封闭式橱柜或斜放在角落。
- 如果将条形音箱放在架子或电视架上，一定要使条形音箱前侧尽量靠近架子或电视架前沿以获得最佳声学性能。

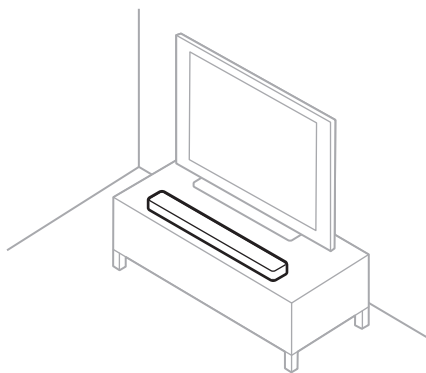

小心：在使用时请勿将条形音箱躺放、侧放、倒放。

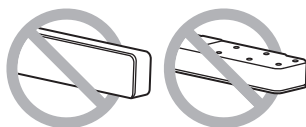

墙式安装条形音箱

您可以在墙壁上安装条形音箱。要购买 Bose 条形音箱壁挂架，请联系授权的 Bose 经销商。

请访问：worldwide.Bose.com/Support/SB700

小心：不要使用任何其他硬件安装条形音箱。

连接条形音箱至电源

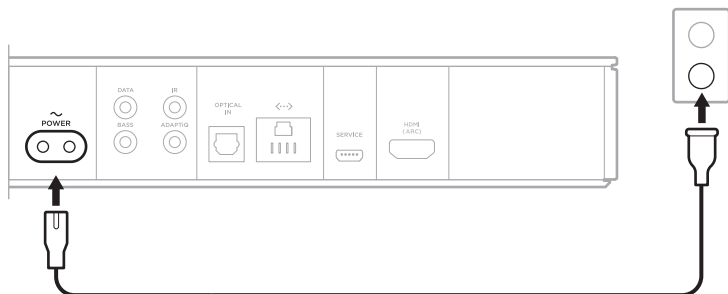

1. 将电源线连接至条形音箱背面的 POWER 连接器。
2. 将电源线的另一端插入交流（市电）电源插座。



条形音箱电源随即打开，灯柱呈琥珀色亮起。

网络待机

音频停止且 20 分钟没有按任何按钮后，条形音箱将切换至网络待机状态。要从网络待机状态唤醒条形音箱：

- 使用移动设备或 Bose Music 应用播放或恢复音频。
- 对 Amazon Alexa 或 Google Assistant 讲话。
- 按下遥控器上的“电源”按钮 、“音频源”按钮（请参见第 24 页），或 Bose Music 按钮 ，然后按下“预设”按钮（请参见第 25 页）。

注意：

- 要在网络待机状态下使用语音助手，请确保已使用 Bose Music 应用对条形音箱进行了设置且麦克风已打开（请参见第 28 页）。
- 您可使用 Bose Music 应用来禁用待机计时器。

您可在任何移动设备（例如智能手机或平板）上通过 Bose Music 应用设置和控制条形音箱。

使用此应用，您可流式传输音乐、设置和更改预设、添加音乐服务、探索网络广播站、配置 Amazon Alexa 或 Google Assistant 和管理条形音箱设置。

注意：如果您已在 Bose Music 应用中为其他 Bose 产品创建了 Bose 帐户，请参见第 19 页上的“已有 Bose Music 应用用户”。

下载 BOSE MUSIC 应用

1. 在移动设备上，下载 Bose Music 应用。





2. 请按照应用说明执行操作。

将条形音箱添加至已有帐户

在 Bose Music 应用中，转到“我的产品”屏幕，然后添加 Bose Smart Soundbar 700。

连接到不同的 WI-FI 网络

如果您的网络名称或密码已更改或者如果您想要更改或添加另一个网络，请连接到不同的网络。

1. 按住遥控器上的 TV 按钮  和“快退”按钮 ，直到灯柱呈琥珀色亮起。
2. 打开移动设备上的 Wi-Fi 设置。
3. 选择 Bose Soundbar 700。
4. 打开 Bose Music 应用并根据应用说明操作。

注意：如果应用没有提示您进行设置，请转到“我的产品”屏幕并添加您的条形音箱。

使用 Bose Music 应用设置条形音箱后，应用会提示您运行 ADAPTIQ 音频校准以获得最佳声音性能。ADAPTIQ 音频校准通过进行五次音频测量来根据您收听区域的音响效果定制系统声音。要执行音频校准，需要让房间安静 10 分钟。

在 ADAPTIQ 音频校准期间，ADAPTIQ 耳机（随条形音箱提供）上的麦克风会测量房间的音响特性，以确定最佳音质。

运行 ADAPTIQ 音频校准

如果您以后再连接选配的低音箱或环绕扬声器、移动了条形音箱或移动了任何家具，请再次运行 ADAPTIQ 音频校准以保证最佳音质。

使用 Bose Music 应用运行 ADAPTIQ 音频校准。您可以从“设置”菜单中访问此选项。

条形音箱控件位于条形音箱顶部和遥控器上。

注意：您也可使用 Bose Music 应用控制条形音箱。

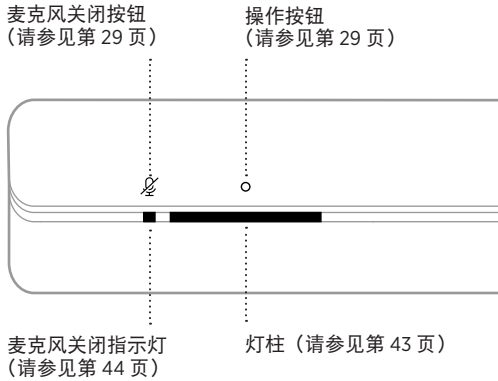

语音助手控件

可以使用“操作”按钮 ○ 和“麦克风关闭”按钮 ✕ 来控制 Amazon Alexa (请参见第 30 页) 或 Google Assistant (请参见第 34 页)。

遥控器功能

使用遥控器可控制条形音箱、已连接到条形音箱的音频源、Bluetooth 连接以及预设。

打开/关闭条形音箱
(请参见第 23 页)

打开/关闭所选音频源
(请参见第 24 页)

显示网络电视主页或
当前信息源的主菜单

列出已录制的
DVR 程序

静音/取消静音
(请参见第 26 页)

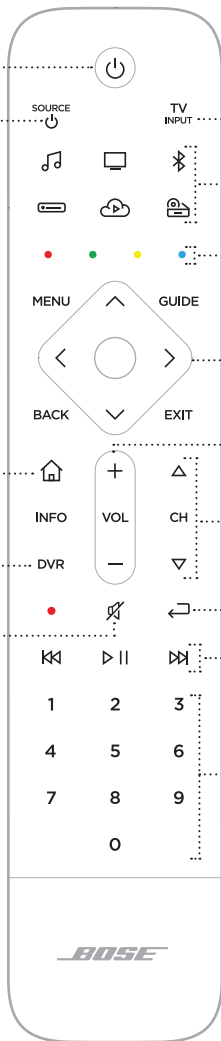

选择已连接到电视的音频源

音频源按钮 (请参见第 24 页)

有线电视/机顶盒功能按钮
(请参见第 26 页)

导航板

音量控件
(请参见第 26 页)

频道控件
(请参见第 26 页)

先前的频道、章节或曲目
(请参见第 26 页)

媒体播放 (请参见第 26 页)

数字键盘。
数字 1 - 6 可播放来自流式传输的
音乐源的音乐 (请参见第 38 页)

注意：您也可使用 Bose Music 应用对遥控器进行编程。

电源

要打开/关闭条形音箱，按下遥控器上的“电源”按钮。

接通电源后，遥控器按钮将根据最后活动的音频源亮起。







注意：

- 将条形音箱插入交流（市电）插座后，条形音箱会自动打开。
- 第一次打开条形音箱时，条形音箱默认设置为 TV 音频源。
- 只要使用 Bose Music 应用设置了语音助手且打开了麦克风，即使关闭条形音箱，您仍可使用语音助手（请参见第 28 页）。

提示：您也可以使用 Voice4Video™ 来打开/关闭条形音箱（请参见第 31 页）。

音频源

遥控器有四个可编程的音频源按钮（、、 和 ）。您可以对这些按钮进行编程以控制您的电视、有线电视/机顶盒、游戏系统、DVD 或 Blu-ray Disc™ 播放器或其他音频源。您可以使用遥控器选择电视上的不同输入端切换音频源。

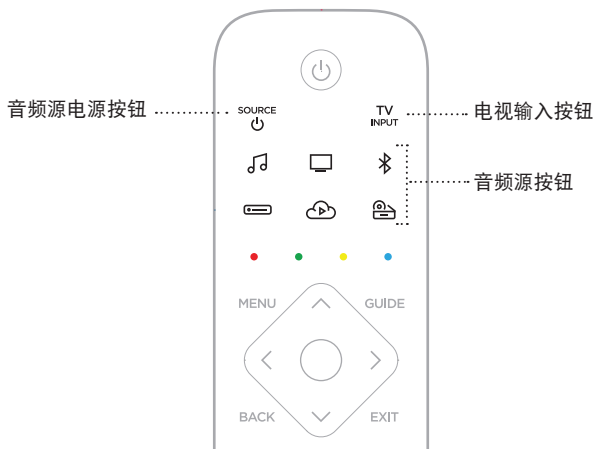

1. 在遥控器上按下相应的音频源按钮（、、 或 ）。

遥控器按钮根据所选音频源亮起。

2. 按 **SOURCE** 。

音频源开启。

3. 按 **TV INPUT** 。

4. 选择电视上的正确输入端。

注意：

- 如果电视上的 CEC 已启用，那么在音频源打开时，电视可能会自动切换音频源。
- 按下遥控器上的音频源按钮不会更改 TV 输入。但是会打开条形音箱并更改遥控器的模式，这样遥控器就可以控制您的音频源功能。
- 使用 Bose Music 应用进行设置时，遥控器会被编程到您的电视。如果您更换了电视，请使用 Bose Music 应用将您的遥控器编程到新电视。

提示：您也可以使用 Voice4Video™ 来选择您的 Bluetooth 音频源（请参见第 31 页）。

预设

条形音箱自带六个预设按钮，您可使用这些按钮设置播放您最喜欢的音乐服务中的音频。设置完成后，您即可随时使用遥控器按钮或 Bose Music 应用一键访问音乐。



有关预设的详细信息，请参见第 36 页上的“个性化预设”。

媒体播放、频道和音量



功能

操作方法

功能	操作方法
播放/暂停	按下 ▷ 。 将音频暂停后，灯柱侧面会呈白色光跳动，直到音频恢复。
快退	按下 ⏮。
快进	按下 ⏭。
上一个频道、章节或曲目	按下 ◀。
音量上调	按下 +。 注意： 要快速提高音量，按住 +。

功能	操作方法
音量下调	按下 \ominus 。 注意： 要快速降低音量，按住 \ominus 。
静音/取消静音	按下 M 。 将音频静音后，灯柱侧面会呈常亮白色亮起，直到音频恢复。 注意： 您也可以按下 \oplus 恢复音频。
上一频道	按下 \triangle 。
下一频道	按下 ∇ 。

提示：您也可以使用 Voice4Video™ 来控制特定音频源的媒体播放和音量（请参见第 31 页）。

有线电视/机顶盒功能

遥控器上的红、绿、黄和蓝色按钮与有线电视/机顶盒上的彩色编码功能按钮相对应。请参见您的有线电视/机顶盒用户手册。

调整低音

要调整低音，请使用 Bose Music 应用。您可以从“设置”菜单中访问此选项。

编程第三方遥控器

您可编程第三方遥控器，如有线电视/机顶盒遥控器，使其可控制条形音箱。请参见第三方遥控器的用户指南或网站，了解相关说明。

编程后，可使用第三方遥控器控制电源开关和音量等基本条形音箱功能。

注意：并非所有第三方遥控器均兼容条形音箱。遥控器必须支持 IR（红色）信号才能控制条形音箱。

语音助手选项

您可以对条形音箱进行编程，以便快速轻松地使用 Amazon Alexa 或 Google Assistant。

注意：Amazon Alexa 和 Google Assistant 并非支持所有语言，也并不适用于所有国家/地区。

选项	操作方法
Amazon Alexa	使用您的声音和/或“操作”按钮○（请参见第 30 页）。
Google Assistant	使用声音和/或“操作”按钮○（请参见第 34 页）。

注意：您不能将条形音箱设置为同时访问 Amazon Alexa 和 Google Assistant。

设置您的语音助手

在开始之前，确保移动设备和条形音箱连接到相同 Wi-Fi 网络中。

要设置您的“语音助手”，请使用 Bose Music 应用。您可以从“设置”菜单中访问此选项。

注意：在设置“语音助手”时，确保使用的音频服务帐户与在 Bose Music 应用中使用的的一样。

访问 AMAZON ALEXA

Alexa 是一个基于云的智能语音服务，您可以通过条形音箱与之对话。您所要做做的就是要求 Alexa 完成播放音乐、收听新闻、设置定时器、控制您的智能家居等操作。Alexa 还旨在保护您的隐私——您可以在 Alexa 应用中随时查看和删除您的语音请求。

有关 Alexa 功能的更多信息，请访问：<https://www.amazon.com/usealexa>

注意：某些语言和国家/地区无法使用 Alexa。

使用语音

开始说“Alexa”，然后说：

尝试方式	语音示例
对 Alexa 说话	Help me get started。
播放音频	Play rock music。 注意： Amazon Music 被设置为默认音乐服务。要更改默认音乐服务，请使用 Alexa 应用。
暂停音频	Pause。
控制音量	Volume up。
跳到下一首歌	Skip。
播放特定音乐服务	Play NPR on Tunein。 注意： Amazon Alexa 并不支持所有音频服务。
在指定扬声器上播放	Play jazz in the “Kitchen”。 注意： 确保说出您在 Bose Music 应用中指定的扬声器名称。如果多个扬声器使用相同的名称，则使用 Alexa 应用中指定的名称，或更改其在 Bose Music 应用中的名称。
设置定时器	Set a timer for five minutes。
发现更多技能	What are your popular skills?
停止 Alexa	Stop。

使用条形音箱控件

“操作”按钮 ○ 和“麦克风关闭”按钮  用于控制 Alexa。这些按钮位于条形音箱顶部。

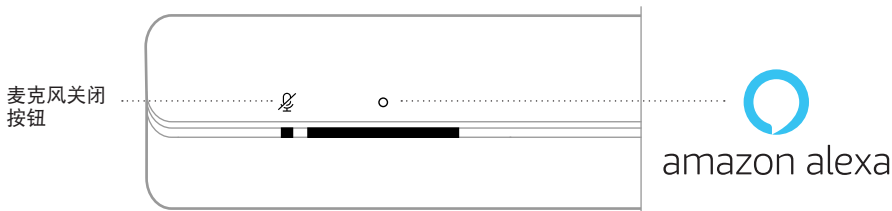

尝试方式	操作方法
对 Alexa 说话	点击 ○ 并说出您的要求。 有关尝试方式的列表，请访问： https://www.amazon.com/usealexa
停止警报和定时器	点击 ○。
停止 Alexa	点击 ○。
打开/关闭麦克风	点击  。 注意： 麦克风关闭后，麦克风关闭指示灯呈红色光常亮，您将无法使用 Alexa。

使用 VOICE4VIDEO™ 控制音频

Bose Voice4Video™ 技术对您 Amazon Alexa 语音功能的扩展是其他任何条形音箱都无法做到的。除了控制您的智能条形音箱之外，您还可以只用语音控制您的电视以及有线电视或卫星机顶盒。只需向 Alexa 提出一个简单的要求，您就可以打开电视和智能条形音箱、按网络名称或频道号调到相应的电视台，立即开始观看您最喜爱的节目。不必再为找不到遥控器和遥控器教程烦恼，因为 Bose Voice4Video™ 会让每个人都觉得自己是专家——哪怕是保姆或您有技术障碍的姻亲。

设置 Voice4Video™

要设置 Voice4Video™，请使用 Bose Music 应用。

注意：在设置 Voice4Video™ 前，您必须先要在 Bose Music 应用中设置 Alexa（请参见第 28 页）。

使用语音

开始说“Alexa”，然后说：

尝试方式	语音示例
电视电源打开	Turn on TV。
电视电源关闭	Turn off TV。
播放音频	Play。
暂停音频	Pause。
继续音频	Resume。
向前跳过视频	Next。
向后跳过视频	Previous。
将输入切换至 <i>Bluetooth</i> 音频	Switch to <i>Bluetooth</i> 。
观看特定网络 *	Watch NFL Network。
观看特定频道号 *	Watch channel 802。
跳到下一频道 *	Next channel。
向后跳到上一个频道 *	Previous channel。

* 仅可用于有线电视或卫星机顶盒。

访问 GOOGLE ASSISTANT

从您的 Google Assistant 获取 Bose Smart Soundbar 700 的免提帮助，这样您只需使用自己的声音即可暂停和播放自己喜欢的媒体。

有关 Google Assistant 功能的更多信息，请访问：
<https://support.google.com/assistant>

注意：

- 某些语言和国家/地区无法使用 Google Assistant。
- 关于使用 Google Assistant 播放音频的更多信息，请参见第 35 页上的“使用 Google Assistant 播放音乐”。

使用语音

开始说“Hey Google”，然后说：

尝试方式	语音示例
使用 Google 智能	How do you say friend in Spanish ?
家庭娱乐	What noise does an elephant make ?
设置提醒	Remind me to call mom on Thursday.
检查您的日历	How does my day look?
控制您的智能家居	Turn off the lights.

使用条形音箱控件

可以使用“操作”按钮 ○ 和“麦克风关闭”按钮  来控制 Google Assistant。这些按钮位于条形音箱顶部。

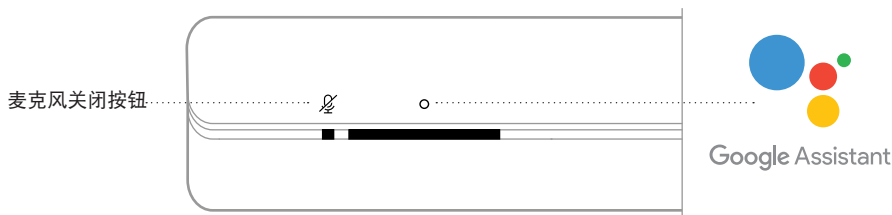

尝试方式	操作方法
对 Google Assistant 讲话	点击 ○ 并说出您的要求。 有关尝试方式的列表，请访问： https://support.google.com/assistant
停止警报和定时器	点击 ○。
停止 Google Assistant	点击 ○。
打开/关闭麦克风	点击  。 注意： 麦克风关闭后，麦克风关闭指示灯呈红色光常亮，您将无法使用 Google Assistant。

使用 GOOGLE ASSISTANT 播放音乐

可以让 Google Assistant 通过默认的音频服务或特定的音频服务播放音乐。

开始说“Hey Google”，然后说：

尝试方式	语音示例
播放音乐	Play jazz。 注意： Google Assistant 使用默认的音频服务。要更改默认音频服务，请使用 Google Assistant 应用。
控制您的扬声器	Turn it up。
播放特定音乐服务	Play NPR on TuneIn。 注意： Google Assistant 不支持所有音频服务。
在指定扬声器上播放	Play hip-hop in the kitchen。 注意： 确保说出您在 Bose Music 应用中指定的扬声器名称。如果多个扬声器使用相同的名称，则使用 Google Assistant 应用中指定的名称，或更改其在 Bose Music 应用中的名称。

选择默认的音频服务

在 Google Assistant 的初始设置过程中，Google Assistant 应用会提示您选择默认的音频服务。当将您的 Google Assistant 用于 Bose 产品时，仅支持 Pandora 和 Spotify 默认服务。尽管在安装过程中将其他音频服务列为可用，但不支持这些服务。

要获得最佳体验，请选择 Pandora 或 Spotify 作为默认的音频服务。如果选择不支持的音频服务，在请求播放音乐时会听到错误消息。

您可使用 Bose Music 应用或遥控器控制预设。

注意：无法在 *Bluetooth* 模式下设置预设。

设置预设

1. 使用 Bose Music 应用流式传输音乐。
2. 按下遥控器上的 Bose Music 按钮 .



3. 按住一个预设按钮，直到听到提示音。



播放预设

1. 按下遥控器上的 Bose Music 按钮 .
2. 按下预设按钮以播放音乐。



使用 *Bluetooth* 无线技术可以从智能手机、平板电脑和笔记本电脑等移动设备上以流式传输音乐。要从设备上以流式传输音乐，必须先将设备连接到条形音箱。

连接移动设备

1. 按下遥控器上的 *Bluetooth* 按钮 。

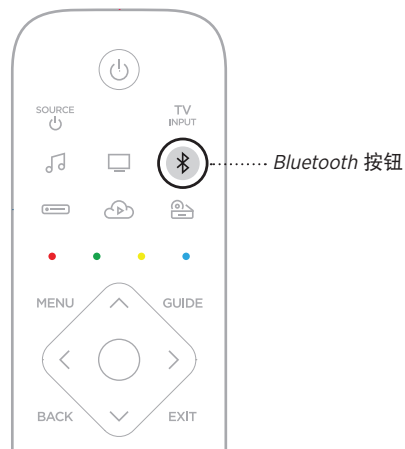

灯柱闪烁蓝色光。

2. 在移动设备上，打开 *Bluetooth* 功能。

提示： *Bluetooth* 菜单通常在“设置”菜单中。

3. 在设备列表中选择条形音箱。

提示：在 Bose Music 应用中查找您为条形音箱输入的名称。如果没有为条形音箱命名，将显示默认名称。



连接后，您会听到提示音。灯柱呈常亮白色光亮起，然后变暗。条形音箱名称显示在移动设备列表中。

断开移动设备

使用 Bose Music 应用断开移动设备。

提示：您也可在移动设备上使用 *Bluetooth* 设置。禁用 *Bluetooth* 功能后，所有其他设备连接都将中断。

重新连接移动设备

按下遥控器上的 *Bluetooth* 按钮 .

条形音箱尝试连接最近连接的设备。

注意：

- 请确保您的移动设备已启用 *Bluetooth* 功能。
- 设备必须在 9 m 范围内且已打开电源。

连接其他移动设备

条形音箱的设备列表中最多可存储八台设备，并且条形音箱一次可以主动连接两台设备。

注意：一次只能播放一台设备的音频。

1. 按住遥控器上的 *Bluetooth* 按钮 。

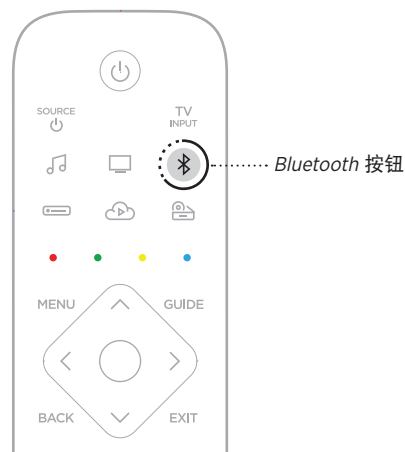

灯柱闪烁蓝色光。

2. 从移动设备的设备列表中选择条形音箱。

注意：请确保您的移动设备已启用 *Bluetooth* 功能。

清空条形音箱的设备列表

1. 点击并按住  10 秒，直到灯柱跳动白色光两次然后渐变为黑色。

灯柱闪烁蓝色光。

2. 从设备上的 *Bluetooth* 列表中删除扬声器。

所有设备已被删除，扬声器可开始连接（请参见第 39 页）。

条形音箱能够播放 AirPlay 2 音频，这样您就可以快速将 Apple 设备的音频流传输到条形音箱或多个扬声器。

注意：

- 要使用 AirPlay 2，您需要一台运行 iOS 11.4 或更高版本的 Apple 设备。
- Apple 设备和条形音箱必须连接到相同 Wi-Fi 网络中。
- 有关 AirPlay 的更多信息，请访问：<https://www.apple.com/airplay>

从“控制中心”流传输音频

1. 在 Apple 设备上，打开“控制中心”。
2. 点击并按住屏幕右上角的声卡，然后轻触 AirPlay 图标 。
3. 选择您的条形音箱或扬声器。

从应用流传输音频

1. 打开音乐应用（如 Apple Music）并选择要播放的曲目。
2. 点击 。
3. 选择您的条形音箱或扬声器。

条形音箱正面的 LED 灯柱显示条形音箱状态。

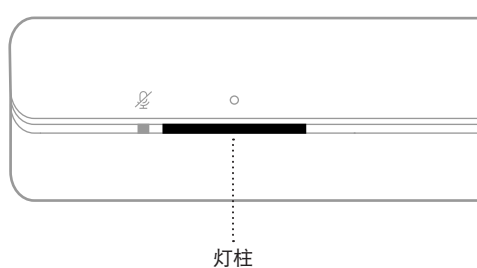

注意：灯柱每次显示所选音频源的一个状态。

WI-FI 状态

显示条形音箱的 Wi-Fi 连接状态。

灯柱活动		系统状态
跳动白色光		正在连接至 Wi-Fi
常亮白色光，然后逐渐变暗		已连接至 Wi-Fi







BLUETOOTH 状态

显示移动设备的 Bluetooth 连接状态。

灯柱活动		系统状态
跳动蓝色光		准备连接到移动设备
跳动白色光		正在连接移动设备
常亮白色光，然后逐渐变暗		已连接至移动设备
白色光跳动两次然后逐渐变暗		清除设备列表

语音助手状态

显示语音助手的状态。

灯柱活动		系统状态
关闭		语音助手处于空闲状态
白色光滑到中心，然后呈常亮亮起	 	语音助手正在聆听
白色光滑到侧面		语音助手正在思考
跳动白色光（满）		语音助手正在讲话
跳动黄色光		语音助手发出的通知

麦克风关闭指示灯

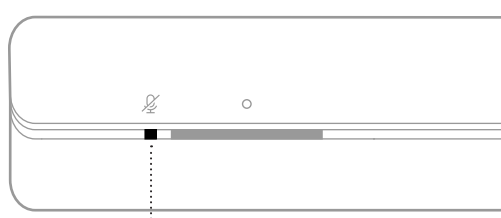





麦克风关闭指示灯

指示灯活动	系统状态
常亮红色光	麦克风关闭







媒体播放和音量

控制媒体播放和音量时显示条形音箱状态。

灯柱活动		系统状态
两个中间灯呈常亮白色光亮起		播放/暂停
灯柱右侧跳动白色光		音量上调
灯柱左侧跳动白色光		音量下调
灯柱左侧常亮白色光		静音

更新和错误状态



显示软件更新和错误提醒的状态。

灯柱活动		系统状态
琥珀色光常亮		正在设置 Wi-Fi
白色光从右滑到左		正在下载更新
白色光从左滑到右		正在更新条形音箱
跳动琥珀色光四次		音频源错误 - 参见 Bose Music 应用
跳动红色光四次		暂时无法提交请求 - 请稍后重试
常亮红色光		条形音箱错误 - 联系 Bose 客户服务处

更新条形音箱

当连接到 Bose Music 应用和 Wi-Fi 网络时，条形音箱会自动更新。

禁用/启用 WI-FI 功能

按住遥控器上的 Bose Music 按钮  和“快进”按钮 ，直到灯柱跳动白色光两次然后渐变为黑色。

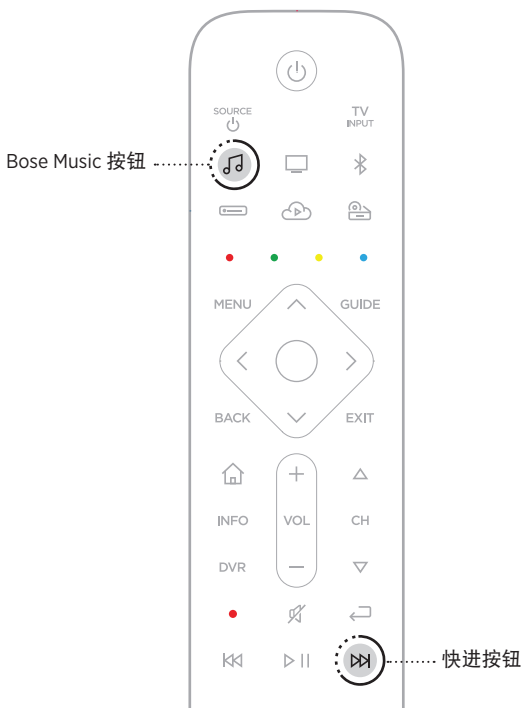

连接配件

您可将以下任意附件连接到您的条形音箱。有关更多信息，请参阅附件的用户指南。

- **Bose Bass Module 500**: worldwide.Bose.com/Support/BASS500
- **Bose Bass Module 700**: worldwide.Bose.com/Support/BASS700
- **Acoustimass 300 低音箱**: global.Bose.com/Support/AM300
- **Bose Surround Speakers**: worldwide.Bose.com/Support/WSS
- **Bose Surround Speakers 700**: worldwide.Bose.com/Support/WSS700
- **Virtually Invisible 300 无线环绕声扬声器**: global.Bose.com/Support/VI300

连接 BOSE SOUNDLINK *BLUETOOTH* 扬声器或 BOSE 耳机

使用 Bose SimpleSync™ 技术，您可以将某些 Bose SoundLink *Bluetooth* 扬声器或 Bose 耳机连接到条形音箱，以一种新的方式聆听音乐和电影。

优势

- **个性化电视聆听体验**：将 Bose 耳机连接到条形音箱，在不干扰他人的情况下聆听电视。使用每个产品上的独立音量控制，在降低条形音箱的音量或使之静音的同时，将耳机的音量保持在自己希望的水平。
- **另一间音频室**：通过将您的 Bose SoundLink *Bluetooth* 扬声器连接到条形音箱，在两个不同的房间同时收听同一首歌曲。

注意：SimpleSync™ 技术的 *Bluetooth* 连接范围为 9 m。墙壁和建筑材料可能会影响信号接收。

兼容产品

您可将大部分 Bose SoundLink *Bluetooth* 扬声器和指定 Bose 耳机连接到条形音箱。

受欢迎的兼容产品包括：

- Bose SoundLink Revolve+ *Bluetooth* 扬声器
- Bose SoundLink Mini *Bluetooth* 扬声器
- Bose SoundLink Color *Bluetooth* 扬声器
- Bose Noise Cancelling Headphones 700
- Bose QuietComfort 35 无线耳机

将定期添加新产品。如果需要完整列表和更多信息，请访问：
worldwide.Bose.com/Support/Groups

使用 Bose Music 应用连接

要将您的 Bose SoundLink *Bluetooth* 扬声器或 Bose 耳机连接到条形音箱，使用 Bose Music 应用。有关更多信息，请访问：worldwide.bose.com/Support/Groups

注意：

- 确保您要连接的产品已通电，距离条形音箱 9 m 以内，并已准备好连接到其他设备。有关更多信息，请参阅产品的用户指南。
- 一次只能将一个产品连接到条形音箱。

重新连接 BOSE SOUNDLINK *BLUETOOTH* 扬声器或 BOSE 耳机

打开 Bose SoundLink *Bluetooth* 扬声器或 Bose 耳机的电源。

您的扬声器或耳机尝试连接到最近连接的 *Bluetooth* 设备，包括条形音箱。

注意：

- 条形音箱必须在范围 (9 m) 内并已通电。
- 如果扬声器未连接，请参见第 57 页上的“条形音箱无法重新连接到先前连接的 Bose SoundLink *Bluetooth* 扬声器”。
- 如果耳机未连接，请参见第 57 页上的“条形音箱无法重新连接到先前连接的 Bose 耳机”。

安装遥控器电池

1. 滑动打开遥控器背面的电池舱盖。

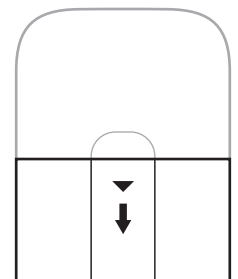

2. 装入提供的四节 AA (IEC-LR3) 1.5V 电池。电池的 + 和 - 符号应与电池舱内的 + 和 - 标记保持一致。

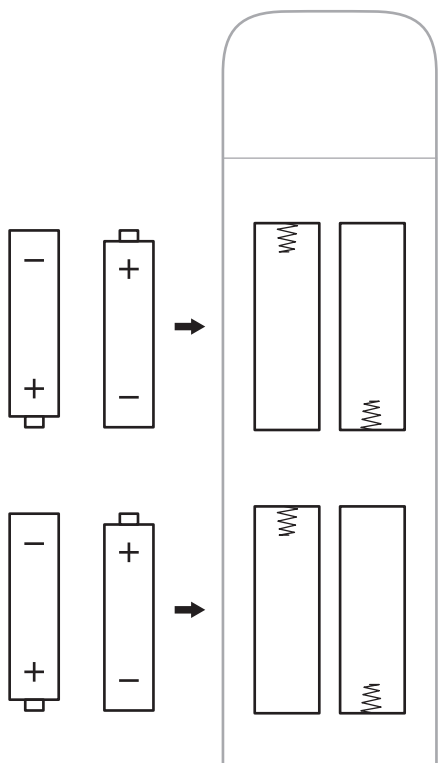

3. 滑上电池舱盖，确保卡到位。

清洁条形音箱

应使用随附的清洁布或其他柔软的干布清洁条形音箱的外表面。

小心：

- 请勿让液体溅入系统或任何开口。
- 请勿将空气吹入系统。
- 请勿使用吸尘器清洁系统。
- 请勿在系统附近使用任何喷雾剂。
- 请勿使用任何溶剂、化学品或含酒精、氨水、研磨剂的清洁剂。
- 请勿让物体落入任何开口中。

更换零件和配件

可通过 Bose 客户服务处订购更换零件或配件。

请访问：worldwide.Bose.com/Support/SB700

有限质保

条形音箱受享受有限质保。有关有限质保的详情，请访问我们的网站：global.Bose.com/warranty。

要注册产品，请访问 global.Bose.com/register，了解有关说明。未进行注册并不影响您的有限质保权利。

首先尝试这些解决方案

如果条形音箱出现问题：

- 确保条形音箱插入了通电的交流（市电）插座中。
- 接好所有连接线。
- 检查灯柱的状态（请参见第 43 页）。
- 将条形音箱移到离干扰（无线路由器、无线电话、电视、微波炉等）0.3 - 0.9 m 之外的地方。
- 将条形音箱放置到无线路由器或移动设备的建议范围内，以确保其能够正常工作。
- 按照放置原则放置条形音箱（请参见第 15 页）。

其他解决方案

若无法解决问题，请参见下表了解常见问题的症状和解决方法。若仍然无法解决问题，请联系 Bose 客户服务处。

请访问：worldwide.Bose.com/contact

症状	解决方案
电视上无 HDMI eARC (ARC) 或光纤连接器	使用音频转换器和独立的音频线缆连接电视，例如共轴、3.5 mm 或模拟音频线缆（未提供）。您需要的转换器和线缆的类型取决于您的电视上可以使用的音频输出连接器。
条形音箱无法开机	将电源线插入另一个交流（市电）插座中。 使用遥控器开启条形音箱（请参见第 23 页）。 拔出条形音箱和选配低音箱或环绕扬声器的电源线，等待 30 秒，然后再将其牢固地插入交流（市电）插座中。

症状

解决方案

遥控器不稳定或失灵

电池的 + 和 - 符号应与电池舱内的 + 和 - 标记保持一致（请参见第 49 页）。

如果遥控器上的有线电视/机顶盒功能按钮跳动，则表明电池电量不足（请参见第 26 页）。更换电池（请参见第 49 页）。

确保遥控器在条形音箱 6 m 的工作范围内。

确保遥控器和条形音箱之间没有任何障碍物。

按下遥控器上的音量按钮，查看正确的音频源按钮是否闪烁，以确保您处于正确的音频源中。

在条形音箱上，点击并按住“操作”按钮 \circ 5 秒钟，以将遥控器与条形音箱配对。将电池插入遥控器（请参见第 49 页）。遥控器开启且音频源按钮亮起。

注意：仅当未设置语音助手，没有以太网连接或没有任何其他网络连接时，此解决方案才适用。

症状	解决方案
声音不连贯或没有声音	<p>如果灯柱左侧常亮白光，则条形音箱已静音。按下“静音/取消静音”按钮  取消条形音箱静音。</p> <p>确保您的移动设备未静音。</p> <p>在条形音箱（请参见第 26 页）或移动设备上调高音量。</p> <p>切换到不同的音频源（请参见第 24 页）。</p> <p>使用不同应用或音乐服务播放音频。</p> <p>如果音频来自 Wi-Fi 音频源，请重置路由器。</p> <p>重启移动设备。</p> <p>确保您使用的是兼容 <i>Bluetooth</i> 的移动设备。</p> <p>注意： 您无法将 <i>Bluetooth</i> 耳机连接到条形音箱。</p> <p>确保条形音箱的 HDMI 连接线已插入电视上标签为 eARC 或 ARC (Audio Return Channel) 的连接器，而不是标准 HDMI 连接器。如果电视上没有 HDMI eARC 或 ARC 连接器，请使用光缆连接条形音箱（请参见第 62 页）。</p> <p>如果条形音箱已连接到电视的 HDMI eARC 或 ARC 连接器，请确保已启用电视系统菜单中的 Consumer Electronics Control (CEC)（消费电子产品控制）。您的电视上的 CEC 可能使用其他的名称。请参阅电视用户指南。</p> <p>从电视的 HDMI eARC 或 ARC 连接器上断开条形音箱 HDMI 连接线并重新连接。</p> <p>将光缆插入电视上标示为 Output 或 OUT 的连接器，而非 Input 或 IN 连接器。</p> <p>拔出条形音箱和选配低音箱或环绕扬声器的电源线，等待 30 秒，然后再将其牢固地插入交流（市电）插座中。</p>
条形音箱无法连接低音箱或环绕扬声器	<p>有关故障诊断，请参阅您的低音箱或环绕扬声器的用户指南（请参见第 47 页）。</p> <p>确保您的低音箱或环绕扬声器与条形音箱兼容（请参见第 47 页）。</p> <p>拔出条形音箱和选配低音箱或环绕扬声器的电源线，等待 30 秒，然后再将其牢固地插入交流（市电）插座中。</p>
低音箱或环绕扬声器无音频	<p>确保您的低音箱或环绕扬声器与条形音箱兼容（请参见第 47 页）。</p> <p>确保软件在 Bose Music 应用中是最新的。</p> <p>使用 Bose Music 应用调整低音音量（请参见第 27 页）。</p> <p>切换到不同的音频源（请参见第 24 页）。</p>

症状	解决方案
声音来自电视扬声器	<p>确保条形音箱的 HDMI 连接线已插入电视上标示为 eARC 或 ARC (Audio Return Channel) (音频回传通道) 的连接器。如果电视上没有 HDMI eARC 或 ARC 连接器, 请使用光缆连接条形音箱 (请参见第 62 页)。</p> <p>关闭电视扬声器。请参阅电视用户指南。</p> <p>如果条形音箱已连接到电视的 HDMI eARC 或 ARC 连接器, 请确保已启用电视系统菜单中的 Consumer Electronics Control (CEC) (消费电子产品控制)。您的电视上的 CEC 可能使用其他的名称。请参阅电视用户指南。</p> <p>从电视的 HDMI eARC 或 ARC 连接器上断开条形音箱 HDMI 连接线并重新连接。</p> <p>将电视音量降到最低。</p> <p>请使用 HDMI 连接线 (请参见第 61 页) 以及光缆 (请参见第 62 页) 连接条形音箱。</p>
音质差或失真	<p>测试不同的音频源 (若有)。</p> <p>确保您的电视可输出环绕声音频。请参阅电视用户指南。</p> <p>如果播放的声音来自另一台设备, 请降低该设备的音量。</p> <p>使用 Bose Music 应用调整低音音量 (请参见第 27 页)。</p> <p>关闭电视扬声器。请参阅电视用户指南。</p> <p>执行 ADAPTiQ 音频校准 (请参见第 20 页)。</p>
条形音箱无法播放正确信号源的音频或延迟后选择了错误的信号源。	<p>使用 Bose Music 应用将 CEC 设置为 “交替开启”。</p> <p>禁用音频源上的 CEC (请参考音频源使用者指南, 了解更多信息)。</p> <p>使用 HDMI 连接线 (请参见第 61 页) 以及光纤 (请参见第 62 页) 连接条形音箱。</p>
条形音箱和音频源无法同时开启/关闭。	<p>按下遥控器上的不同步音频源的按钮。</p> <p>按下 “电源” 按钮 , 开启/关闭音频源。</p>

症状	解决方案
条形音箱无法连接到 Wi-Fi 网络	<p>在 Bose Music 应用中，选择正确的网络名称，并输入网络密码（区分大小写）。</p> <p>确保条形音箱和移动设备连接的是相同的 Wi-Fi 网络。</p> <p>如果您的网络信息已发生变化，请参见第 19 页。</p> <p>在您用于设置的移动设备上启用 Wi-Fi。</p> <p>在移动设备上关闭打开的其他应用。</p> <p>重启移动设备和路由器。</p> <p>如果您的路由器支持 2.4GHz 和 5GHz 带宽，确保移动设备和条形音箱连接的是同一带宽。</p> <p>注意：为每个带宽提供一个唯一的名称，以保证您连接到正确的带宽。</p> <p>重置路由器。</p> <p>拔出条形音箱和选配低音箱或环绕扬声器的电源线，等待 30 秒，然后再将其牢固地插入交流（市电）插座中。在移动设备上卸载 Bose Music 应用，重新安装应用并重新开始设置。</p> <p>使用以太网连接线连接网络。</p>
条形音箱无法连接到 Bluetooth 设备	<p>在移动设备上，关闭 <i>Bluetooth</i> 功能再将其打开。从 <i>Bluetooth</i> 列表中删除条形音箱。重新连接（请参见第 39 页）。</p> <p>连接不同的设备（请参见第 39 页）。</p> <p>确保您使用的是兼容 <i>Bluetooth</i> 的移动设备。</p> <p>注意：您无法将 <i>Bluetooth</i> 耳机连接到条形音箱。</p> <p>从移动设备的 <i>Bluetooth</i> 配对列表中删除条形音箱并重新连接（请参见第 39 页）。</p> <p>清空条形音箱的设备列表（请参见第 41 页上的“清空条形音箱的设备列表”）并重新连接（请参见第 41 页）。</p>
条形音箱无法使用 AirPlay 流传输音频	<p>确保您的条形音箱已打开且在范围内（请参见第 15 页）。</p> <p>确保 Apple 设备和条形音箱在相同 Wi-Fi 网络中。</p> <p>更新 Apple 设备。</p> <p>确保条形音箱是最新版本（请参见第 46 页）。</p> <p>如果在要从流式传输音乐的音乐应用中找不到 AirPlay 图标 ，可以从“控制中心”流传输音频。</p> <p>有关其他支持，请访问：https://www.apple.com/airplay</p>

症状	解决方案
Bose Music 应用无法在移动设备上运行	<p>确保您的移动设备与 Bose Music 应用兼容，并满足最低系统要求。有关更多信息，请参见您移动设备上的应用商店。</p> <p>在移动设备上卸载 Bose Music 应用并重新安装应用（请参见第 18 页）。</p>
看不到条形音箱，因此无法将其添加到其他 Bose 帐户	<p>确保 Bose Music 应用中的条形音箱可共享。</p> <p>确保条形音箱和移动设备连接的是相同的 Wi-Fi 网络。</p>
Alexa 无响应	<p>确保已使用 Bose Music 应用设置 Alexa（请参见第 28 页）。</p> <p>注意：必须使用 Bose Music 应用设置条形音箱并连接到 Wi-Fi 网络。</p> <p>确保您身处可以使用 Amazon Alexa 的国家/地区。</p> <p>确保“麦克风关闭”指示灯未呈红色光亮起。要打开麦克风，请参见第 30 页。</p> <p>将移动设备连接到 Wi-Fi。</p> <p>确保您使用的是最新版本的 Amazon Alexa 应用。</p> <p>确保您的移动设备是兼容的。</p> <p>确保已设置唤醒语（请参见第 29 页）。</p> <p>使用 Bose Music 应用将 Alexa 从条形音箱中移除。再次添加 Alexa。</p> <p>确保说出您在 Bose Music 应用中指定的名称。如果多个扬声器使用相同的名称，则使用 Alexa 应用中指定的名称，或更改其在 Bose Music 应用中的名称。</p> <p>如果使用 Voice4Video™：</p> <ul style="list-style-type: none"> • 确保条形音箱、电视和/或有线电视或卫星机顶盒之间没有任何障碍物。 • 确保条形音箱是使用 HDMI 连接线连接的（请参见第 61 页）。 • 确保您设置了此功能，并使用 Bose Music 应用且连接了您的电视和/或有线电视或卫星机顶盒。 • 确保您已输入有线电视/卫星机顶盒的邮政编码和服务提供商。 <p>有关其他支持，请访问：https://www.amazon.com/usealexa</p>

症状	解决方案
您的 Google Assistant 无响应	<p>确保已使用 Bose Music 应用设置 Google Assistant（请参见第 28 页）。</p> <p>将移动设备连接到 Wi-Fi。</p> <p>确保您处于 Google Assistant 可用的国家/地区范围内。</p> <p>确保您使用的是最新版本的 Google Assistant 应用。</p> <p>确保您的移动设备是兼容的。</p> <p>使用 Bose Music 应用将 Google Assistant 从条形音箱中删除。然后，再次添加 Google Assistant。</p> <p>选择 Pandora 或 Spotify 作为默认的音频服务（请参见第 35 页）。</p> <p>确保在 Bose Music 应用和 Google Assistant 应用中使用相同的音频服务帐户。</p> <p>您的 Google Assistant 可能不支持您的请求。新功能将定期添加。</p> <p>有关其他支持，请访问：https://support.google.com/assistant</p>
更改您的 Google Assistant 个人结果设置	要关闭个人结果或更改个人结果帐户，请使用 Google Assistant 应用中的“设置”菜单。
预设无反应	确保已设置预设（请参见第 36 页）。
扬声器无法连接到 Bose SoundLink Bluetooth 扬声器或 Bose 耳机	确保您的扬声器或耳机已通电，距离条形音箱 9 m 以内，并已准备好连接到其他设备。有关更多信息，请参阅产品的用户指南。
条形音箱无法重新连接到先前连接的 Bose SoundLink Bluetooth 扬声器	在您的扬声器上，使用产品控制器循环浏览产品设备列表，直到听到条形音箱的名称。有关产品专用说明，请参阅扬声器的用户指南。
条形音箱无法重新连接到先前连接的 Bose 耳机	使用 Bose Music 应用连接。您可以从“设置”菜单中访问此选项。

症状

解决方案

连接的 Bose
SoundLink Bluetooth
扬声器或 Bose 耳机播
放的音频有延迟



并非所有扬声器和耳机在连接到条形音箱时都能在播放音频时实现完美同步。要检查产品是否兼容，请访问：

worldwide.Bose.com/Support/Groups

为扬声器或耳机安装任何可用的软件更新。若要检查更新，请在移动设备上打开与您产品对应的 Bose 应用，或在您的计算机上访问 <http://btu.Bose.com>

重置条形音箱

出厂复位会清除条形音箱的所有音频源、音量、网络 and ADAPTiQ 音频校准设置，并将其恢复为最初的出厂设置。

1. 按住遥控器上的“电源”按钮  和“快进”按钮  5 秒钟，直到灯柱跳动白色光两次然后渐变为黑色。



条形音箱重置。重置完成后，灯柱呈琥珀色亮起。

2. 要还原条形音箱的网络和音频设置：
 - a. 在移动设备上启动 Bose Music 应用并将条形音箱添加至网络（请参见第 19 页）。
 - b. 使用 Bose Music 应用运行 ADAPTiQ 音频校准。

连接选项

使用以下连接选项之一将条形音箱连接到电视：

选项 1 (优先)： HDMI eARC 或 ARC (Audio Return Channel) (音频回传通道)

选项 2： 光纤

注意： 尽量使用 HDMI 连接线将条形音箱连接到电视的 HDMI eARC 或 ARC 连接器。

1. 找到电视背面的 **HDMI IN** 和 **Audio OUT** (光纤) 连接器面板。

注意： 您的电视连接器面板与图示所有不同。请查看连接器的形状。

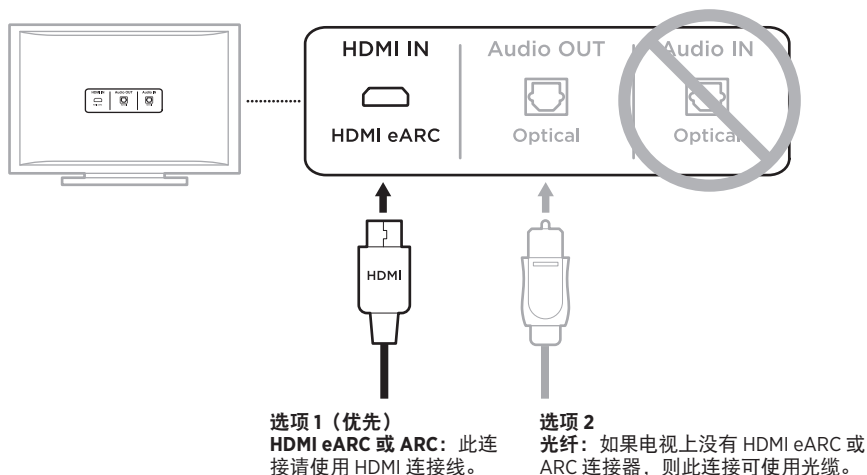

2. 选择音频连接线。

将条形音箱连接到电视

选择音频连接线后，将条形音箱连接到电视。

选项 1（优先）：HDMI eARC 或 ARC

1. 将 HDMI 连接线的一端插入电视 **HDMI eARC 或 ARC** 连接器。

注意：确保将 HDMI 连接线插入电视上的 HDMI eARC 或 ARC 连接器，而不是标准 HDMI 连接器。如果您的电视没有 HDMI eARC 或 ARC 连接器，请参见第 62 页。

2. 将线缆的另一端插入条形音箱上的 **HDMI (ARC)** 连接器。

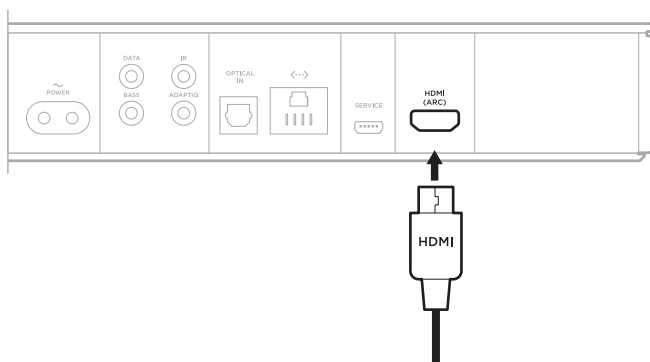

选项 2：光纤

如果电视上没有 HDMI eARC 或 ARC 连接器，请使用光缆将条形音箱连接到电视。

1. 拆除光缆两端的保护盖。

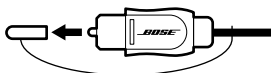

小心：如插入插头时定位不正确，则会损坏插头和/或连接器。

2. 将光纤的一端插入电视的 **Optical OUT** 连接器中。
3. 握住光纤另一端插头。
4. 将插头对准条形音箱的 **OPTICAL IN** 连接器，并小心插入。

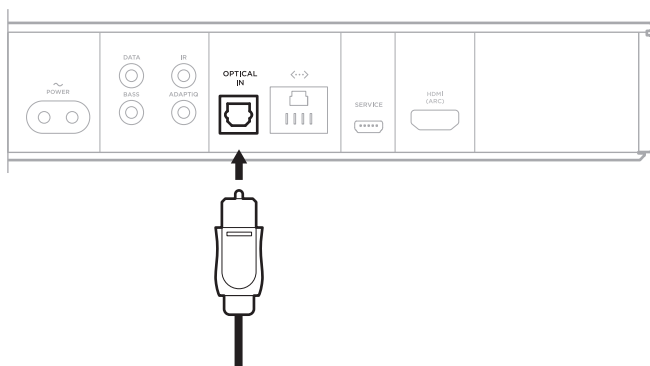



注意：连接器带有铰链门，插入插头时铰链门会向内旋。

5. 请将插头牢固地插入连接器中，直到听到或感觉到一声咔哒声。



检查声音

注意：为避免听到的声音失真，请关闭电视扬声器。请参阅电视的用户指南，了解详细信息。

1. 打开电视。
2. 如果您在使用有线电视/机顶盒或其他辅助音频源：
 - a. 打开音频源的电源。
 - b. 选择正确的电视输入。
3. 如果条形音箱没有打开，按遥控器上的“电源”按钮 。
条形音箱将发出声音。
4. 按“静音/取消静音”按钮 。
电视扬声器或条形音箱应该不会发出声音。

注意：如果您未听到条形音箱的声音或听到电视扬声器发出声音，请参见第 54 页。

請閱讀並保管好所有安全、安全性和使用指示。

 Bose Corporation 在此聲明本產品遵守 2014/53/EU 指令和其他所有適用歐盟指令要求中的基本要求和相關規定。您可以從以下位置找到完整的符合聲明：www.Bose.com/compliance

重要安全指示

1. 閱讀這些指示。
2. 保留這些指示。
3. 注意所有警告。
4. 遵守所有指示。
5. 不要在水邊使用此裝置。
6. 只能用乾布清潔。
7. 請勿堵塞任何通風口。請按照製造商的指示安裝。
8. 請勿將其安裝在任何熱源旁，例如暖氣片、熱調節裝置、火爐或可產生熱量的其他裝置（包括擴音器）。
9. 防止踩踏或擠壓電源線，尤其是插頭、電源插座以及裝置上的出口位置。
10. 只能使用製造商指定的附件/配件。
11.  只能使用製造商指定或隨本裝置一起銷售的推車、支架、三角架、托架或工作台。如果使用推車，則在移動推車/裝置時應格外小心，以避免因傾倒而受傷。
12. 在雷雨天氣或者如果長時間不使用，請拔下裝置插頭。
13. 任何維修事宜均請向合格的人員諮詢。如果本裝置有任何損壞，均需進行維修，例如電源線或插頭受損；液體濺入或物體落入裝置內；本裝置受雨淋或受潮、不能正常工作或跌落。

警告/小心



此符號表示產品外殼內存在未絕緣的危險電壓，可能造成觸電危險。



此符號表示本指南中提供了重要的操作和維護指示。



包含小部件，可能導致窒息危險。不適合 3 歲以下的兒童使用。



本產品含有磁性材料。諮詢醫生以了解此裝置是否會影響植入式醫療裝置。



本產品為鋼化玻璃表面。務必謹慎，避免撞擊。如果發生破裂，請在處理碎玻璃時多加小心。

- 為減少著火或電擊的危險，請勿使本產品受淋或受潮。
- 本產品不得受液體淋濺或噴灑，不得將裝有液體的物體（如花瓶等）置於本產品上或本產品附近。
- 保持產品遠離火源和熱源。請勿將明火火源（如點燃的蠟燭）置於本產品上或靠近本產品。
- 未經授權切勿擅自改裝本產品。
- 請勿在汽車或船舶上使用本產品。
- 如果將電源插頭或裝置聯結器作為斷路裝置，則斷路裝置應保持可隨時還原工作的狀態。



仅适用于 2000 m 以下地区安全使用
僅適用於 2000 m 以下地區安全使用。

- 如不妥善處理，本產品所用電池可能導致著火或化學灼傷。
- 如果電池漏液，請避免讓液體與皮膚或眼睛接觸。如果接觸到了液體，請諮詢醫生。
- 請勿使含電池產品過熱（例如，存放時請避免陽光直射並遠離火源等）。
- 只能使用以下硬體安裝本產品：Bose 條形音箱托架。

注意：本裝置已經過測試，符合 FCC 規則第 15 部分有關 B 類數位裝置的各項限制。這些限制性規定旨在防範安裝在住宅中的裝置產生有害干擾。本設備產生、使用並可能發散無線射頻能量，如果不按照指示安裝和使用，則可能會對無線電通訊造成有害干擾。然而，按照指示安裝並不能保證某些安裝不會發生干擾。如果本設備確實對無線電或電視接收造成有害干擾（可透過關閉和開啟本設備來確定），使用者可嘗試採取以下一或多種措施來糾正干擾：

- 重新調整接收天線的方向或位置。
- 增大本設備和接收器的間距。
- 將本設備和接收器電源線插入不同線路上的插座中。
- 請諮詢經銷商或有經驗的無線電/電視技術人員以獲得協助。

未經 Bose Corporation 明確批准，擅自變更或改裝本設備可能會使使用者操作本設備的授權失效。

本裝置符合 FCC 規則第 15 部分規定和加拿大 ISED 免許可證 RSS 標準。本裝置工作時應滿足下列兩種情形：(1) 本裝置不會造成有害干擾；(2) 本裝置必須承受任何接收到的干擾，包括可能造成裝置異常工作的干擾。

本裝置符合為公眾闡明的 FCC 和加拿大 ISED 輻射限制。您在安裝和操作本設備時，身體應距離輻射體至少 20 公分。本發射器不得與其他天線或發射器位於同一地點或同時運行。

本設備運行於 5150 至 5250 Mhz 頻帶時只能在室內使用，否則可能會對其他同通道移動衛星系統產生有害干擾。

CAN ICES-3(B)/NMB-3(B)

根據能源相關產品的生態設計要求指令（2009/125/EC），本產品符合下列規範或文件：條例 (EC) 1275/2008 號根據條例 (EU) 801/2013 號修訂。

必要的電源狀態資訊	電源模式	
	待命*	網路待命
在 230V/50Hz 輸入的情況下，指定電源模式下的功耗	< 0.5 W	所有網路類型 ≤ 2.0 W
設備等待多長時間自動切換入模式	< 2.5 小時	≤ 20 分鐘
在 230V/50Hz 輸入的情況下，若所有有線網路連接埠已連接且所有無線網路連接埠已啟動，網路待命的功耗	N/A	≤ 2.0 W
網路連接埠取消啟動/啟動流程。取消啟動所有網路將啟用待命模式。 * 取消啟動網路或進入待命模式之前，使用麥克風打開/關閉按鈕以確保麥克風被打開（紅色指示燈將關閉）。	Wi-Fi ：同時按住遙控器上的 Bose Music 和「前進」按鈕取消啟動。再次執行此操作可啟動。 Bluetooth ：按住遙控器上的 Bluetooth® 按鈕 10 秒，清空配對清單後即可取消啟動。與 Bluetooth® 音訊源配對可啟動。 乙太網 ：拔出乙太網線可取消啟動。插入乙太網線可啟動。	

歐洲：

工作頻帶 2400 至 2483.5 MHz、5150 至 5350 MHz 和 5470 至 5725 MHz。

最大傳輸功率低於 20 dBm EIRP。

工作頻帶 5725 至 5850 MHz。

最大傳輸功率低於 14 dBm (25mW) EIRP。

最大傳輸功率低於監管限制，因此無需 SAR 測試並根據適用法規豁免。

此裝置在下表中列出的所有歐盟成員國中運行於 5150 至 5350 MHz 頻率範圍時，僅限室內使用。

									
比利時	丹麥	愛爾蘭	英國	法國	賽普勒斯	斯諾伐克	匈牙利	奧地利	瑞典
保加利亞	德國	葡萄牙	薩爾瓦多	克羅埃西亞	拉脫維亞	立陶宛	馬爾他	波蘭	
捷克	愛沙尼亞	芬蘭	西班牙	義大利	羅馬尼亞	盧森堡	荷蘭	塞拉里昂	

 此符號表示本產品不得作為家庭垃圾丟棄，應該送至相關回收部門循環利用。適當的處理和回收有助於保護自然資源、人類健康以及自然環境。想了解更多有關本產品的處理和回收資訊，請與當地民政部門、廢棄物處理服務機構或售出本產品的商店聯絡。

低功率電波輻射性電機管理辦法

第十二條

經型式認證合格之低功率射頻電機，非經許可，公司、商號或使用者均不得擅自變更頻率、加大功率或變更原設計之特性及功能。

第十四條

低功率射頻電機之使用不得影響飛航安全及干擾合法通訊；經發現有干擾現象時，應立即停用，並改善至無干擾時方得繼續使用。前項合法通訊，指依電信法規定作業之無線電通訊。

低功率射頻電機須忍受合法通訊或工業、科學及醫療用電波輻射性裝置之干擾。



廢電池請回收

請遵守本地法規，適當處理廢舊電池。請勿將其焚化。

中國危險物質限用表

有毒或有害物質或元素的名稱及成分						
零件名稱	有毒或有害物質或元素					
	鉛 (Pb)	汞 (Hg)	鎘 (Cd)	六價鉻 (CR(VI))	多溴聯苯 (PBB)	多溴二苯醚 (PBDE)
印刷電路板	X	0	0	0	0	0
金屬零件	X	0	0	0	0	0
塑膠零件	0	0	0	0	0	0
揚聲器	X	0	0	0	0	0
連接線	X	0	0	0	0	0
此表格根據 SJ/T 11364 條款編製。 0：表示此零件中所有同類物質包含的有毒或有害物質低於 GB/T 26572 中的限定要求。 X：表示此零件使用的同類物質中至少有一種包含的有毒或有害物質高於 GB/T 26572 中的限定要求。						

台灣 BSMI 限用物質含有情況標示

設備名稱：電動揚聲器，型號：425842						
裝置	限用物質及其化學符號					
	鉛 (Pb)	汞 (Hg)	鎘 (Cd)	六價鉻 (Cr+6)	多溴聯苯 (PBB)	多溴二苯醚 (PBDE)
印刷電路板	-	○	○	○	○	○
金屬零件	-	○	○	○	○	○
塑膠零件	○	○	○	○	○	○
揚聲器	-	○	○	○	○	○
連接線	-	○	○	○	○	○
備註 1： 「○」表示限用物質的濃度百分比含量未超過參考值。 備註 2： 「-」表示限用物質屬於豁免項目範圍。						

生產日期：序號中第八位數字表示生產年份；「0」表示 2010 年或 2020 年。

中國進口商：Bose 電子（上海）有限公司，中國（上海）自由貿易試驗區，日櫻北路 353 號，9 號廠房 C 部

歐盟進口商：Bose Products B.V., Gorslaan 60, 1441 RG Purmerend, The Netherlands

台灣進口商：Bose 台灣分公司，台灣 104 台北市民生東路三段 10 號，9F-A1
電話：+886-2-2514 7676

墨西哥進口商：Bose de México, S. de R.L. de C.V., Paseo de las Palmas 405-204, Lomas de Chapultepec, 11000 México, D.F. 電話：+5255 (5202) 3545

輸入額定值：100-240V ~ 50/60Hz, 65W

CMIIT ID 位於條形音箱背面的產品標籤之上。

請填寫以下內容，留作記錄

序號和型號位於條形音箱的背面。

序號： _____

型號： _____

請將收據連同使用者指南存放在一起。現在是註冊您的 Bose 產品的好機會。
您可以到 global.Bose.com/register 輕鬆完成註冊。

安全性資訊



本產品能夠接收來自 Bose 的自動安全性更新。要接收自動安全性更新，您必須完成 Bose Music 應用程式中的產品設定流程，並將產品連接至網際網路。**如果您沒有完成設定流程，您需要自行安裝 Bose 屆時提供的安全性更新。**

Amazon、Alexa、Amazon Music 和所有相關標誌均為 Amazon, Inc. 或其關係企業的商標。

Apple、Apple 標誌、Apple Music 以及 AirPlay 是 Apple Inc. 在美國和其他國家註冊的商標。App Store 是 Apple Inc. 的服務標記。

使用「Apple 專用」標記表示此配件的設計專門用來與標記中認定的技術搭配使用，並且通過了開發商的認證，符合 Apple 的效能標準。

Bluetooth® 文字標記和標誌是由 Bluetooth SIG, Inc. 所擁有的註冊商標，Bose Corporation 對上述標記的任何使用都遵守授權規定。

 經 Dolby Laboratories 授權製造。Dolby、Dolby Audio 以及雙 D 符號是 Dolby Laboratories Licensing Corporation 的商標。

 有關 DTS 專利，請瀏覽 <http://patents.dts.com>。經 DTS, Inc. 的授權製造。DTS、Digital Surround 以及 DTS 標誌是 DTS, Inc. 在美國和/或其他國家/地區的註冊商標或商標。© 2020 DTS, Inc. 保留所有權利。

Google、Google Play 以及 Google Play 徽標是 Google LLC 的商標。

 HDMI、HDMI High-Definition Multimedia Interface 和 HDMI 徽標是 HDMI Licensing Administrator, Inc. 的商標或註冊商標。

本產品包含 iHeartRadio 服務。iHeartRadio 是 iHeartMedia, Inc. 的註冊商標。

此產品受 Microsoft 特定智慧財產權的保護。未經 Microsoft 授權，禁止在超出本產品的範圍之外使用或傳播此技術。

QuickSet 標記是 Universal Electronics Inc. 在美國和其他國家/地區的註冊商標。© UEI 2000-2020

Pandora 是 Pandora Media, Inc. 的商標或註冊商標，經授權方可使用。

本產品採用了 Spotify 軟體，所需第三方授權可參見：www.spotify.com/connect/third-party-licenses

Spotify 是 Spotify AB 的註冊商標。



Wi-Fi 是 Wi-Fi Alliance® 的註冊商標。

Acoustimass、ADAPTiQ、Bose、Bose Bass Module、Bose Music、Bose Noise Cancelling Headphones、Bose Smart Soundbar、Bose Soundbar、Bose Soundbar Universal Remote、Bose Soundbar Wall Bracket、Bose Surround Speakers、QuietComfort、SimpleSync、SoundLink、SoundLink Revolve、Virtually Invisible 和 Voice4Video 是 Bose Corporation 的商標。

Bose 公司總部：1-877-230-5639

©2020 Bose Corporation。未經預先書面許可，不得複製、修改、發行或以其他方式使用本指南之任何部分。

要查看作為 Bose Smart Soundbar 700 產品的元件隨附的第三方軟體套裝的授權揭露：

1. 按住遙控器上的 *Bluetooth* 按鈕  和「後退」按鈕  5 秒。
2. 將一根 USB 連接線連接到條形音箱背面的 SERVICE（服務）連接器。
3. 將連接線的另一端連接到電腦。
4. 在電腦的瀏覽器視窗中輸入 <http://203.0.113.1/opensource> 即可顯示 EULA 和授權揭露。

裝箱單

內件	14
----------	----

條形音箱放置

建議	15
牆式安裝條形音箱	16

電源

將條形音箱連接到電源	17
網路待命	17

BOSE MUSIC 應用設定

下載 Bose Music 應用程式	18
--------------------------	----

現有 BOSE MUSIC 應用程式使用者

將條形音箱新增至已有帳戶	19
連接到不同的 Wi-Fi® 網路	19

ADAPTiQ 音場調校

運行 ADAPTiQ 音場調校	20
-----------------------	----

條形音箱控制項

語音助理控制項	21
遙控器功能	22
電源	23
音訊源	24
預設	25
媒體播放、頻道和音量	26
有線/衛星電視盒功能	27
調整低音	27
設定第三方遙控器	27

語音助理

語音助理選項.....	28
設定您的語音助理.....	28
存取 Amazon Alexa.....	29
使用語音.....	29
使用條形音箱控制項.....	30
使用 Voice4Video™ 控制音訊.....	31
設定 Voice4Video™.....	31
存取 Google Assistant.....	33
使用語音.....	33
使用條形音箱控制項.....	34
使用 Google Assistant 播放音樂.....	35
選擇預設的音訊服務.....	35

個人化預設

設定預設.....	36
播放預設.....	38

BLUETOOTH® 連接

連接行動裝置.....	39
斷開行動裝置.....	40
重新連接行動裝置.....	40
連接其他行動裝置.....	41
清空條形音箱的裝置清單.....	41

使用 AIRPLAY 串流音訊

從「控制中心」串流音訊.....	42
從應用程式串流音訊.....	42

條形音箱狀態

Wi-Fi 狀態	43
Bluetooth 狀態	43
語音助理狀態	44
麥克風關閉指示燈	44
媒體播放和音量	45
更新和錯誤狀態	45

進階功能

更新條形音箱	46
停用/啟用 Wi-Fi 功能	46

連接 BOSE 產品

連接配件	47
連接 Bose SoundLink Bluetooth 揚聲器或 Bose 耳機	47
優點	47
相容產品	47
使用 Bose Music 應用程式連接	48
重新連接 Bose SoundLink Bluetooth 揚聲器或 Bose 耳機	48

維護與保養

安裝遙控器電池	49
清潔條形音箱	50
更換零件和配件	50
有限保固	50

疑難排解

首先嘗試這些解決方案	51
其他解決方案	51
重設條形音箱	59

附錄：設定參考

連接選項 60

將條形音箱連接到電視..... 61

 選項 1 (偏好)：HDMI eARC 或 ARC 61

 選項 2：光纖 62

檢查聲音 63

內件

請確認包裝箱中內含以下組件：



Bose Smart Soundbar 700



Bose 條形音箱通用遙控器



AA 電池 (4)

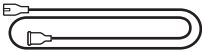

電源線*

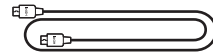

HDMI 連接線

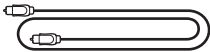

光纖



清潔布

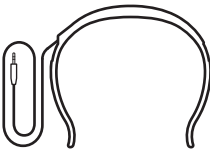

ADAPTIQ 耳機

* 可能隨附多條電源線。請使用適用於您所在地區的電源線。

注意：如果產品的任何部分損壞或條形音箱的玻璃破損，請勿使用。請聯絡 Bose 授權經銷商或 Bose 客戶服務中心。

請造訪：worldwide.Bose.com/Support/SB700

建議

為了獲得最佳性能，擺放條形音箱時請遵循以下建議：

- 禁止在條形音箱上放置任何物品。
- 為了避免無線干擾，應使其他無線設備遠離條形音箱 0.3 – 0.9 m。將條形音箱放於金屬櫃之外並遠離金屬櫃、其他音訊/視訊元件和直接熱源。
- 將條形音箱放到電視正下方（最佳）或正上方，使格柵朝向房間。
- 將條形音箱放在橡膠底座上並置於穩定的水平表面。為保證適當支撐，兩個支腳都必須靠在表面上。振動會導致條形音箱移動，尤其在光滑表面（大理石、玻璃或高度拋光的木材）上，這種情況特別突出。
- 使條形音箱的後側與任何其他表面保持至少 1 cm 的距離。堵塞這一側的連接埠會影響聲學效能。
- 確保附近有交流（市電）插座。
- 為了獲得最佳音質，請勿將條形音箱放置於封閉式櫥櫃或斜放在角落。
- 如果將條形音箱放在架子或電視架上，一定要使條形音箱前側儘量靠近架子或電視架前沿以獲得最佳聲學效能。

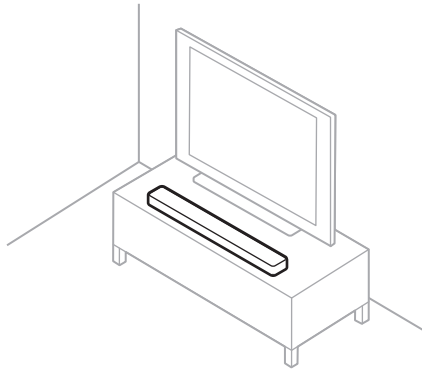

小心：在使用時請勿將條形音箱正面、背面或頂部朝下。

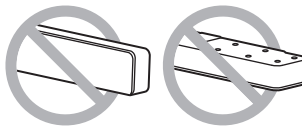

牆式安裝條形音箱

您可以在牆壁上安裝條形音箱。要購買 Bose 條形音箱壁掛架，請聯絡獲授權的 Bose 經銷商。

請造訪：worldwide.Bose.com/Support/SB700

小心：不要使用任何其他硬體安裝條形音箱。

將條形音箱連接到電源

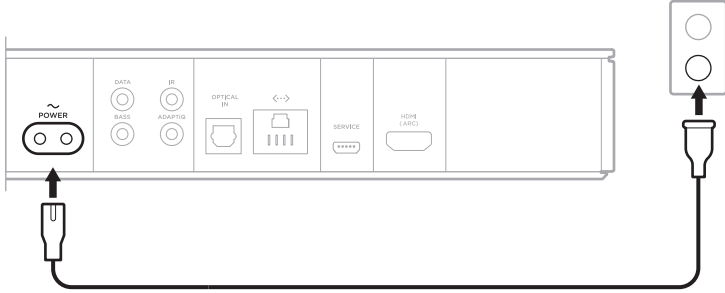

1. 將電源線連接至條形音箱背面的 POWER 連接器。
2. 將電源線的另一端插入交流（市電）插座。



條形音箱電源隨即打開，燈柱呈琥珀色亮起。

網路待命

音訊停止且 20 分鐘沒有按任何按鈕後，條形音箱將切換至網路待命狀態。要從網路待命狀態喚醒條形音箱：

- 使用行動裝置或 Bose Music 應用程式播放或繼續音訊。
- 對 Amazon Alexa 或 Google Assistant 講話。
- 按下遙控器上的 Power（電源）按鈕 、音訊源按鈕（請參見第 24 頁）或 Bose Music 按鈕 ，然後按下預設按鈕（請參見第 25 頁）。

注意：

- 要在網路待命狀態下使用語音助理，請確保已使用 Bose Music 應用程式對條形音箱進行了設定且麥克風已打開（請參見第 28 頁）。
- 您可使用 Bose Music 應用程式來停用待命計時器。

您可以在任何行動裝置（例如智慧型手機或平板電腦）上透過 Bose Music 應用程式設定和控制條形音箱。

使用此應用程式上，您可串流音樂、設定和變更預設、新增音樂服務、探索網際網絡無線電台、設定 Amazon Alexa 或 Google Assistant 和管理條形音箱設定。

注意：如果您已在 Bose Music 應用程式中為其他 Bose 產品建立了 Bose 帳戶，請參見第 19 頁上的「現有 Bose Music 應用程式使用者」。

下載 BOSE MUSIC 應用程式

1. 在行動裝置上，下載 Bose Music 應用程式。

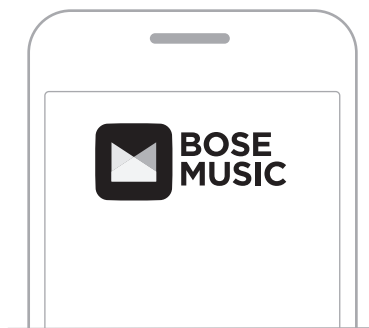



2. 請按照應用程式指示操作。

將條形音箱新增至已有帳戶

在 Bose Music 應用程式中，移至「我的產品」畫面並新增 Bose Smart Soundbar 700。

連接到不同的 WI-FI 網路

如果您的網路名稱或密碼已變更或者如果您想要變更或新增另一個網路，請連接到不同的網路。

1. 按住遙控器上的 TV 按鈕  和「後退」按鈕 ，直到燈柱呈琥珀色亮起。
2. 開啟行動裝置上的 Wi-Fi 設定。
3. 選取 Bose Soundbar 700。
4. 開啟 Bose Music 應用程式並根據應用程式指示操作。

注意：若應用程式未提示您進行設定，移至「我的產品」畫面並新增條形音箱。

使用 Bose Music 應用程式設定條形音箱後，應用程式會提示您運行 ADAPTiQ 音場調校以獲得最佳聲音性能。ADAPTiQ 音場調校透過採取五個音訊測量為聆聽區域的音響效果自訂系統的聲音。要運行音場調校，需要讓房間安靜 10 分鐘。

在 ADAPTiQ 音場調校期間，ADAPTiQ 耳機（隨條形音箱提供）上的麥克風會測量房間的音響特性，以確定最佳音質。

運行 ADAPTiQ 音場調校

如果您以後再連接選配的低音箱或環繞揚聲器、移動了條形音箱或移動了任何傢俱，請再次運行 ADAPTiQ 音場調校以保證最佳音質。

使用 Bose Music 應用程式運行 ADAPTiQ 音場調校。您可以從「設定」功能表中存取此選項。

條形音箱控制項位於條形音箱頂部和遙控器上。

注意：您也可使用 Bose Music 應用程式控制條形音箱。

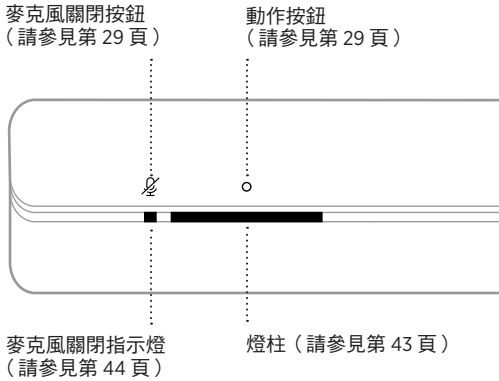

語音助理控制項

可以使用「動作」按鈕 ○ 和「麥克風關閉」按鈕 ✕ 來控制 Amazon Alexa (請參見第 30 頁) 或 Google Assistant (請參見第 34 頁)。

遙控器功能

使用遙控器可控制條形音箱、已連接到條形音箱的音訊源、Bluetooth 連接以及預設。

打開/關閉條形音箱
(請參見第 23 頁)

打開/關閉所選音訊源
(請參見第 24 頁)

顯示網路電視主頁或
目前訊號源的主功能表

列出已錄製的
DVR 程式

靜音/取消靜音
(請參見第 26 頁)

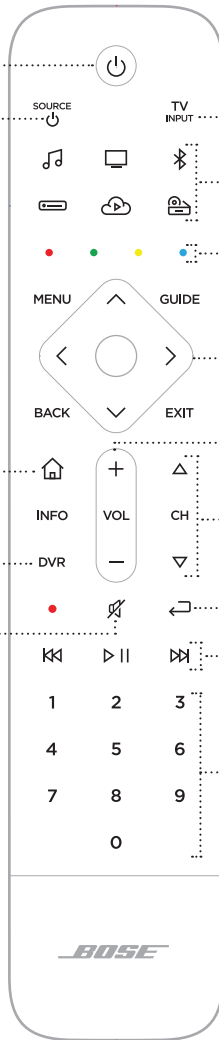

選取已連接至電視的訊號源

音訊源按鈕 (請參見第 24 頁)

有線/衛星電視盒功能按鈕
(請參見第 26 頁)

導覽板

音量控制項
(請參見第 26 頁)

頻道控制項
(請參見第 26 頁)

上一個頻道、章節或曲目
(請參見第 26 頁)

媒體播放 (請參見第 26 頁)

數字鍵盤。
數字 1 - 6 可播放來自串流的音樂
源的音樂 (請參見第 38 頁)

注意：您也可使用 Bose Music 應用程式對遙控器進行程式設計。

電源

要打開/關閉條形音箱，按下遙控器上的 Power（電源） 按鈕。

接通電源後，遙控器按鈕將根據最後使用中的音訊源亮起。







注意：





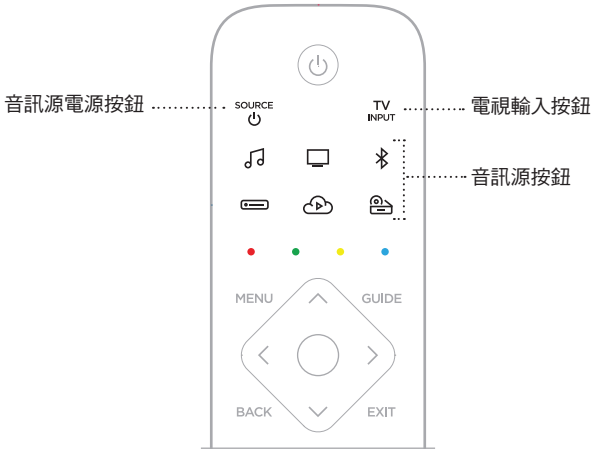

- 將條形音箱插入交流（市電）插座後，條形音箱會自動開啟電源。
- 第一次打開條形音箱時，條形音箱預設設定為 TV  音訊源。
- 只要使用 Bose Music 應用程式設定了語音助理且麥克風已打開，即使關閉條形音箱，您仍可使用語音助理（請參見第 28 頁）。

提示：您也可以使用 Voice4Video™ 開啟/關閉條形音箱電源（請參見第 31 頁）。

音訊源

遙控器有四個可程式設計的音訊源按鈕（、、 和 ）。您可以對這些按鈕進行程式設計以控制您的電視、有線/衛星電視盒、遊戲系統、DVD 或 Blu-ray Disc™ 播放機或其他音訊源。您可以使用遙控器選擇電視上的不同輸入端切換音訊源。



1. 在遙控器上按下相應的音訊源按鈕（、、 或 ）。
遙控器按鈕根據所選音訊源亮起。
2. 按下 **SOURCE** 。
訊號源隨即打開。
3. 按下 **TV INPUT** .
4. 選取電視上的正確輸入端。

注意：

- 如果電視上的 CEC 已啟用，那麼在音訊源打開時，電視可能會自動切換音訊源。
- 按下遙控器上的音訊源按鈕不會變更 TV 輸入。但是會打開條形音箱並變更遙控器的模式，這樣遙控器就可以控制您的音訊源功能。
- 使用 Bose Music 應用程式進行設定時，遙控器會被程式設計到您的電視。如果您更換了電視，請使用 Bose Music 應用程式將您的遙控器程式設計到新電視。

提示：您也可以使用 Voice4Video™ 選取音訊源（請參見第 31 頁）。

預設

條形音箱自帶六個預設，您可使用這些按鈕設定播放您最喜歡的音樂服務中的音訊。設定完成後，您即可隨時使用遙控器按鈕或 Bose Music 應用程式一鍵存取音樂。



有關預設的詳細資訊，請參見第 36 頁上的「個人化預設」。

媒體播放、頻道和音量



功能

操作

播放/暫停	按下 ▷ 。 將音訊暫停後，燈柱側面會恆亮白色光，直到音訊繼續。
後退	按下 ◀◀。
前進	按下 ▶▶。
上一個頻道、章節或曲目	按下 ◀◁。
音量上調	按下 +。 注意： 要快速提高音量，按住 +。

功能	操作
音量下調	按下 \ominus 。 注意： 要快速降低音量，按住 \ominus 。
靜音/取消靜音	按下 M 。 將音訊靜音後，燈柱左側會恆亮白色光，直到音訊繼續。 注意： 您也可以按下 \oplus 來恢復音訊。
上一頻道	按下 \triangle 。
下一頻道	按下 ∇ 。

提示：您也可以使用 Voice4Video™ 控制特定來源的媒體播放和音量（請參見第 31 頁）。

有線/衛星電視盒功能

遙控器上的紅、綠、黃和藍色按鈕與有線/衛星電視盒上的彩色編碼功能按鈕相對應。請參見您的有線/衛星電視盒使用者手冊。

調整低音

要調整低音，請使用 Bose Music 應用程式。您可以從「設定」功能表中存取此選項。

設定第三方遙控器

您可設定第三方遙控器，如有線/衛星電視盒遙控器，使其可控制條形音箱。請參見第三方遙控器的使用者指南或網站，了解相關指示。

設定後，可使用第三方遙控器控制電源開關和音量等基本條形音箱功能。

注意：並非所有第三方遙控器均與條形音箱相容。遙控器必須支援 IR（紅色）訊號才能控制條形音箱。

語音助理選項

您可以對條形音箱進行程式設計，以便快速輕鬆地使用 Amazon Alexa 或 Google Assistant。

注意：某些語言和國家/地區無法使用 Amazon Alexa 和 Google Assistant。

選項	操作方法
Amazon Alexa	使用您的聲音和/或「動作」按鈕○（請見第 30 頁）。
Google Assistant	使用聲音和/或「動作」按鈕○（請參見第 34 頁）。

注意：您不能將條形音箱設定為同時存取 Amazon Alexa 和 Google Assistant。

設定您的語音助理

在開始之前，確定行動裝置和條形音箱連接到相同的 Wi-Fi 網路。

要設定您的「語音助理」，請使用 Bose Music 應用程式。您可以從「設定」功能表中存取此選項。

注意：在設定「語音助理」時，確保使用的音訊服務帳戶與在 Bose Music 應用程式中使用的一樣。

存取 AMAZON ALEXA

Alexa 是智慧雲端語音服務，您可透過條形音箱與之講話。只需告訴 Alexa，即可語音播放音樂、收聽新聞、設定計時器、控制智慧居家裝置等。Alexa 亦旨在保護您的隱私，您可以隨時在 Alexa 應用程式中檢視和刪除您的語音要求。

如需 Alexa 功能的更多資訊，請造訪：<https://www.amazon.com/usealexa>

注意：某些語言和國家/地區無法使用 Alexa。

使用語音

開始說「Alexa」，然後說：

嘗試方式	語音範例
與 Alexa 講話	Help me get started.
播放音訊	Play rock music. 注意： Amazon Music 被設定為預設音樂服務。要變更預設音樂服務，請使用 Alexa 應用程式。
暫停音訊	Pause.
控制音量	Volume up.
跳到下一首歌	Skip.
播放特定音樂服務	Play NPR on TuneIn. 注意： Amazon Alexa 並不支援所有音訊服務。
在指定揚聲器上播放	Play jazz in the “Kitchen.” 注意： 確定說出您在 Bose Music 應用程式中指定的揚聲器名稱。如果多個揚聲器擁有相同的名稱，使用 Alexa 應用程式中指定的名稱，或在 Bose Music 應用程式中變更名稱。
設定計時器	Set a timer for five minutes.
探索更多技能	What are your popular skills?
停止 Alexa	Stop.

使用條形音箱控制項

「動作」按鈕○和「麥克風關閉」按鈕🚫用於控制 Alexa。這些按鈕位於條形音箱頂部。

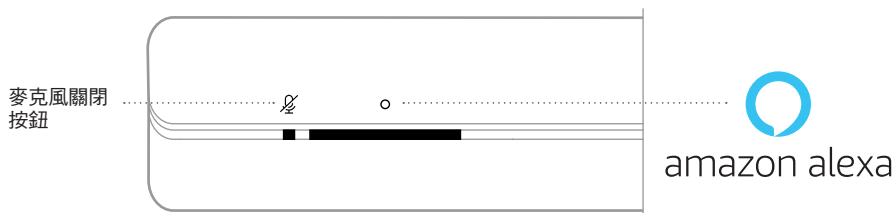

嘗試方式	操作
對 Alexa 講話	點選 ○ 並說出您的要求。 有關嘗試方式的清單，請造訪： https://www.amazon.com/usealexa
停止警報和計時器	點選 ○。
停止 Alexa	點選 ○。
開啟/關閉麥克風	點選 🚫。 注意： 麥克風關閉後，麥克風關閉指示燈呈紅色光恆亮，您將無法使用 Alexa。

使用 VOICE4VIDEO™ 控制音訊

Bose Voice4Video™ 技術優勝於其他條形音箱，能擴充 Amazon Alexa 的語音功能。除了控制智慧條形音箱，您也可以只透過語音控制電視和有線電視/衛星電視盒。只需詢問 Alexa，您便可以開啟電視和智慧條形音箱、透過網路名稱或頻道號碼收聽電台，以及開始即時觀看最愛的節目。不再需要使用不時找不到的遙控器或遠端教學課程，Bose Voice4Video™ 讓人人感覺自己是專家——甚至是保母或不懂科技的姻親。

設定 Voice4Video™

要設定 Voice4Video™，請使用 Bose Music 應用程式。

注意：設定 Voice4Video™ 之前，您必須在 Bose Music 應用程式中設定 Alexa（請參見第 28 頁）。

使用語音

開始說「Alexa」，然後說：

嘗試方式	語音範例
電視電源打開	Turn on TV.
關閉電視電源	Turn off TV.
播放影片	Play.
暫停音訊	Pause.
繼續播放影片	Resume.
前轉影片	Next.
倒轉影片	Previous.
將輸入切換至 <i>Bluetooth</i> 音訊	Switch to <i>Bluetooth</i> .
觀看特定網路 *	Watch NFL Network.
觀看特定頻道 *	Watch channel 802.
跳到下一個頻道 *	Next channel.
倒轉至上一個頻道 *	Previous channel.

* 僅限有線電視盒或衛星電視盒。

存取 GOOGLE ASSISTANT

從您的 Google Assistant 獲取 Bose Smart Soundbar 700 的免持說明，這樣您只需使用自己的聲音即可暫停和播放自己喜歡的媒體。

有關 Google Assistant 功能的更多資訊，請瀏覽：

<https://support.google.com/assistant>

注意：



- 某些語言和國家/地區無法使用 Google Assistant。
- 關於使用 Google Assistant 播放音訊的更多資訊，請參見第 35 頁上的「使用 Google Assistant 播放音樂」。

使用語音

開始說「Hey Google」，然後說：

嘗試方式	語音範例
使用 Google 智慧	How do you say friend in Spanish ?
家庭娛樂	What noise does an elephant make ?
設定提醒	Remind me to call mom on Thursday。
檢查行事歷	How does my day look ?
控制智慧家居	Turn off the lights。

使用條形音箱控制項

可以使用「動作」按鈕  和「麥克風關閉」按鈕  來控制 Google Assistant。這些按鈕位於條形音箱頂部。

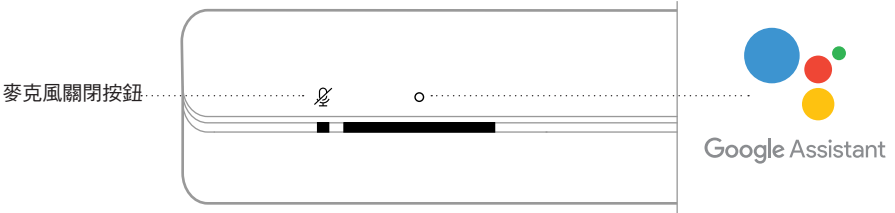

嘗試方式	解決方法
與 Google Assistant 講話	<p>點選  並說出您的要求。</p> <p>有關嘗試方式的清單，請造訪： https://support.google.com/assistant</p>
停止警報和計時器	點選  。
停止 Google Assistant	點選  。
開啟/關閉麥克風	<p>點選 。</p> <p>注意：麥克風關閉後，麥克風關閉指示燈恆亮紅色光，同時您將無法使用 Google Assistant。</p>

使用 GOOGLE ASSISTANT 播放音樂

可以讓 Google Assistant 透過預設的音訊服務或特定的音訊服務播放音樂。

開始說「Hey Google」，然後說：

嘗試方式	語音範例
播放音樂	Play jazz。 注意： Google Assistant 使用預設的音訊服務。要變更預設音訊服務，請使用 Google Assistant 應用程式。
控制揚聲器	Turn it up。
播放特定音樂服務	Play NPR on TuneIn。 注意： Google Assistant 不支援所有音訊服務。
在指定揚聲器上播放	Play hip-hop in the kitchen。 注意： 確保說出您在 Bose Music 應用程式中指定的揚聲器名稱。如果多個揚聲器擁有相同的名稱，使用 Google Assistant 應用程式中指定的名稱，或在 Bose Music 應用程式中變更名稱。

選擇預設的音訊服務

在 Google Assistant 的初始設定過程中，Google Assistant 應用程式會提示您選擇預設的音訊服務。當將您的 Google Assistant 用於 Bose 產品時，預設僅支援 Pandora 和 Spotify 服務。儘管在安裝過程中將其他音訊服務列為可用，但不支援這些服務。

要獲得最佳體驗，請選擇 Pandora 或 Spotify 作為預設的音訊服務。如果選擇不支援的音訊服務，在請求播放音樂時會聽到錯誤訊息。

您可使用 Bose Music 應用程式或遙控器控制預設。

注意：無法在 *Bluetooth* 模式下設定預設。

設定預設

1. 使用 Bose Music 應用程式串流音樂。
2. 按下遙控器上的 Bose Music 按鈕 。



3. 按住一個預設按鈕，直到聽到提示音。



播放預設

1. 按下遙控器上的 Bose Music 按鈕 。
2. 按下預設按鈕以播放音樂。



使用 *Bluetooth* 無線技術可以從智慧型手機、平板電腦和膝上型電腦等行動裝置上串流音樂。要從裝置上串流音樂，必須先將裝置連接到條形音箱。

連接行動裝置

1. 按下遙控器上的 *Bluetooth* 按鈕 。

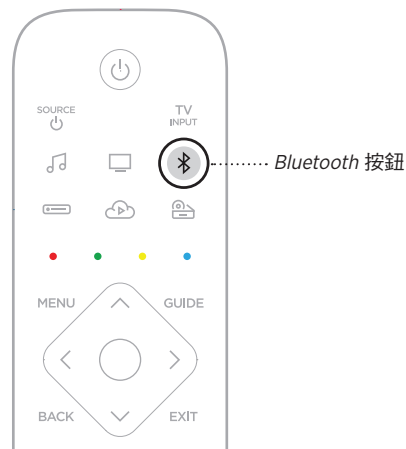

燈柱慢閃藍色光。

2. 開啟行動裝置上的 *Bluetooth* 功能。

提示： *Bluetooth* 功能表通常在「設定」功能表中。

3. 在裝置清單中選取條形音箱系統。

提示：在 Bose Music 應用程式中查找您為條形音箱輸入的名稱。如果沒有為條形音箱命名，將顯示預設名稱。



連接後，您會聽提示音。燈柱呈恆亮白色光亮起，然後逐漸變黑。條形音箱名稱顯示在行動裝置清單中。

斷開行動裝置

使用 Bose Music 應用程式斷開行動裝置。

提示：您也可在行動裝置上使用 *Bluetooth* 設定。停用 *Bluetooth* 功能後，所有其他裝置連接都將中斷。

重新連接行動裝置

按下遙控器上的 *Bluetooth* 按鈕 。

條形音箱嘗試連接最近連接的裝置。

注意：

- 請確定您的行動裝置已啟用 *Bluetooth* 功能。
- 裝置必須在 9 m 範圍內且已打開電源。

連接其他行動裝置

條形音箱的裝置清單中最多可存儲八台裝置，並且條形音箱一次可以主動連接兩台裝置。

注意：您一次只能播放一台裝置的音訊。

1. 按住遙控器上的 *Bluetooth* 按鈕 。

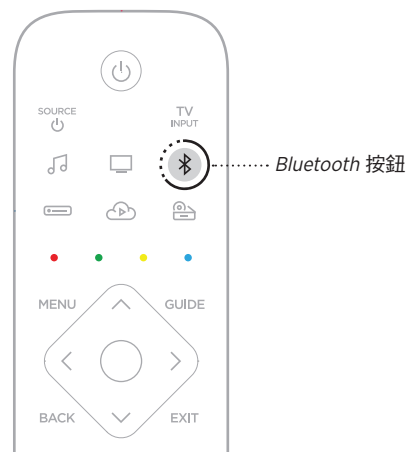

燈柱慢閃藍色光。

2. 從行動裝置的裝置清單中選取條形音箱。

注意：請確保您的行動裝置已啟用 *Bluetooth* 功能。

清空條形音箱的裝置清單

1. 點選並按住  10 秒，直到燈柱跳動白色光兩次，然後逐漸變黑。

燈柱慢閃藍色光。

2. 從裝置上的 *Bluetooth* 清單中刪除揚聲器。

所有裝置已被刪除，揚聲器可開始連接（請參見第 39 頁）。

條形音箱能夠播放 AirPlay 2 音訊，這樣您可以快速將 Apple 裝置的音訊串流到條形音箱或多個揚聲器。

注意：

- 要使用 AirPlay 2，您需要一台運行 iOS 11.4 或更高版本的 Apple 裝置。
- Apple 裝置和條形音箱必須連接到相同 Wi-Fi 網路中。
- 如需 AirPlay 的更多資訊，請造訪：<https://www.apple.com/airplay>

從「控制中心」串流音訊

1. 在 Apple 裝置上，開啟「控制中心」。
2. 點選並按住螢幕右上角的音訊卡，然後點選 AirPlay 圖示 。
3. 選取您的條形音箱或揚聲器。

從應用程式串流音訊

1. 開啟音樂應用程式（如 Apple Music）並選取要播放的曲目。
2. 點選 。
3. 選取您的條形音箱或揚聲器。

條形音箱正面的 LED 燈柱顯示條形音箱狀態。

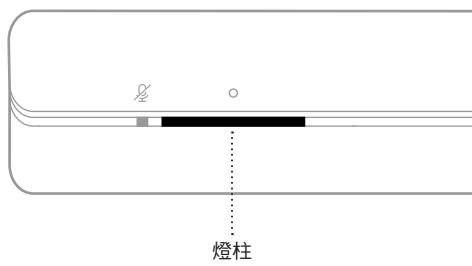

注意：燈柱每次顯示所選音訊源的一個狀態。

WI-FI 狀態

顯示條形音箱的 Wi-Fi 連接狀態。

燈柱活動		系統狀態
慢閃白色光		正在連接至 Wi-Fi
恆亮白色光，然後逐漸變黑		已連接至 Wi-Fi





BLUETOOTH 狀態

顯示行動裝置的 *Bluetooth* 連接狀態。

燈柱活動		系統狀態
慢閃藍色光		準備連接至行動裝置
慢閃白色光		正在連接行動裝置
恆亮白色光，然後逐漸變黑		已連接行動裝置
慢閃白色光兩次，然後逐漸變黑		清空裝置清單

語音助理狀態

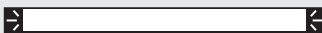
顯示語音助理的狀態。

燈柱活動		系統狀態
關閉		語音助理處於閒置狀態
白色光滑到中心，然後呈恆亮亮起		語音助理正在聆聽
白色光滑到側面		語音助理正在思考
慢閃白色光（滿）		語音助理正在講話
慢閃黃色光		語音助理發出的通知

麥克風關閉指示燈

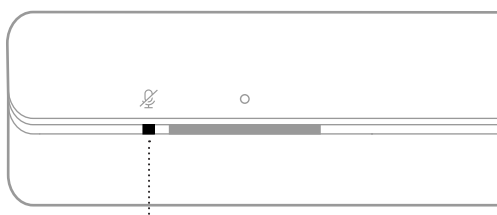





麥克風關閉指示燈

指示燈活動	系統狀態
恆亮紅色光	麥克風關閉







媒體播放和音量

控制媒體播放和音量時顯示條形音箱的狀態。

燈柱活動		系統狀態
兩個中間指示燈恆亮白色光		播放/暫停
燈柱右側慢閃白色光		音量上調
燈柱左側慢閃白色光		音量下調
燈柱左側恆亮白色光		靜音

更新和錯誤狀態



顯示軟體更新和錯誤提醒的狀態。

燈柱活動		系統狀態
恆亮琥珀色光		正在設定 Wi-Fi
白色光從右滑到左		正在下載更新
白色光從左滑到右		正在更新條形音箱
慢閃琥珀色光四次		音訊源錯誤 - 參見 Bose Music 應用程式
跳動紅色光四次		暫時無法提交請求 - 請稍後重試
恆亮紅色光		條形音箱錯誤 - 聯絡 Bose 客戶服務中心

更新條形音箱

當連接到 Bose Music 應用和 Wi-Fi 網路時，條形音箱會自動更新。

停用/啟用 WI-FI 功能

按住遙控器上的 Bose Music 按鈕  和「前進」按鈕 ，直到燈柱閃爍白色光兩次，然後逐漸變黑。

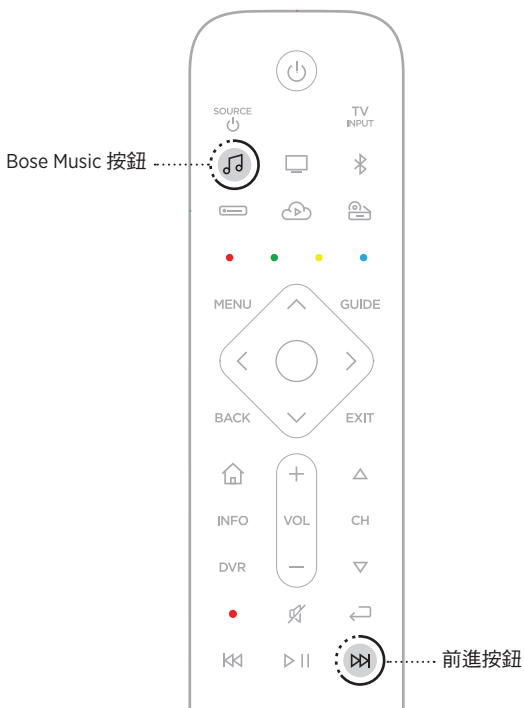

連接配件

您可將以下任意配件連接到您的條形音箱。如需更多資訊，請參閱配件的使用者指南。

- **Bose Bass Module 500** : worldwide.Bose.com/Support/BASS500
- **Bose Bass Module 700** : worldwide.Bose.com/Support/BASS700
- **Acoustimass 300 低音箱** : global.Bose.com/Support/AM300
- **Bose 環繞揚聲器** : worldwide.Bose.com/Support/WSS
- **Bose Surround Speakers 700** : worldwide.Bose.com/Support/WSS700
- **Virtually Invisible 300 無線環繞揚聲器** : global.Bose.com/Support/VI300

連接 BOSE SOUNDLINK *BLUETOOTH* 揚聲器或 BOSE 耳機

透過 Bose SimpleSync™ 技術，您可以將特定 Bose SoundLink *Bluetooth* 揚聲器或 Bose 耳機連接條形音箱，以全新的方式收聽音樂和電影。

優點

- **個人電視收聽體驗**：將 Bose Noise 耳機連接條形音箱，即可收聽電視音訊，而不會干擾其他人。透過每種產品的獨立音量控制，在您將條形音箱的音量降低或調成靜音的同時，耳機聆聽的音量可以隨您喜愛，要多大聲就多大聲。
- **在其他房間收聽音訊**：將 Bose SoundLink *Bluetooth* 揚聲器連接條形音箱，即可同時在兩間不同的房間收聽同一首歌曲。

注意：SimpleSync™ 技術的 *Bluetooth* 連接範圍為 9 公尺。牆壁或建材可能會影響接收效能。

相容產品

您可將大部分 Bose SoundLink *Bluetooth* 揚聲器和指定 Bose 耳機連接到條形音箱。

熱門的相容產品包括：

- Bose SoundLink Revolve+ *Bluetooth* 揚聲器
- Bose SoundLink Mini *Bluetooth* 揚聲器
- Bose SoundLink Color *Bluetooth* 揚聲器
- Bose Noise Cancelling Headphones 700
- Bose QuietComfort 35 無線耳機

新產品將定期新增。如需完整清單和更多資訊，請造訪：
worldwide.Bose.com/Support/Groups

使用 Bose Music 應用程式連接

如要將 Bose SoundLink *Bluetooth* 揚聲器或 Bose 耳機連接至條形音箱，請使用 Bose Music 應用程式。如需詳細資訊，請造訪：worldwide.bose.com/Support/Groups

注意：

- 確定要連接的產品已開啟電源、在條形音箱的 9 公尺範圍內及可連接其他裝置。如需更多資訊，請參閱產品的使用者指南。
- 每次只可將一種產品連接至條形音箱。

重新連接 BOSE SOUNDLINK *BLUETOOTH* 揚聲器或 BOSE 耳機

打開 Bose SoundLink *Bluetooth* 揚聲器或 Bose 耳機的電源。

揚聲器或耳機嘗試連接最近連接的 *Bluetooth* 裝置，包括條形音箱。

注意：

- 條形音箱必須在連接範圍內（9 公尺）且已開啟電源。
- 如果揚聲器無法連接，請參見第 57 頁上的「條形音箱無法重新連接先前連接的 Bose SoundLink *Bluetooth* 揚聲器」。
- 如耳機無法連接，請參見第 57 頁上的「條形音箱無法重新連接先前連接的 Bose 耳機」。

安裝遙控器電池

1. 滑動打開遙控器背面的電池艙蓋。

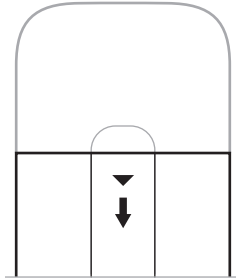

2. 裝入提供的四節 AA (IEC-LR3) 1.5V 電池。電池的 + 和 - 符號應與電池艙內的 + 和 - 標記保持一致。

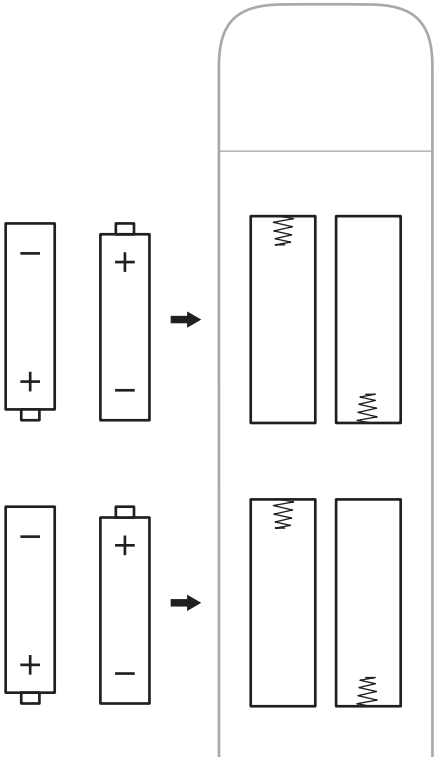

3. 滑上電池艙蓋，確保卡到位。

清潔條形音箱

應使用隨附的清潔布或其他柔軟的幹布清潔條形音箱的外表面。

小心：

- 切勿讓液體濺入系統或任何開口。
- 請勿對系統吹氣。
- 請勿使用吸塵器清潔系統。
- 請勿在系統附近使用任何噴霧劑。
- 請勿使用任何溶劑、化學品或含酒精、氨水、研磨劑的清潔劑。
- 切勿讓物體落入任何開口中。

更換零件和配件

可透過 Bose 客戶服務中心訂購更換零件和配件。

請瀏覽：worldwide.Bose.com/Support/SB700

有限保固

條形音箱享受有限保固。請瀏覽我們的網站：global.Bose.com/warranty，了解有限保固的詳細資料。

要註冊產品，請造訪 global.Bose.com/register，了解相關指示。未執行註冊並不影響您的有限保固權利。

首先嘗試這些解決方案

如果條形音箱出現問題：

- 確定條形音箱插入了通電的交流（市電）插座中。
- 接好所有連接線。
- 檢查燈柱的狀態（請參見第 43 頁）。
- 將條形音箱移到離可能干擾（無線路由器、無線電話、電視、微波爐等）0.3 - 0.9 m 之外的地方。
- 將條形音箱放置到無線路由器或行動裝置的建議範圍內，以確保其能夠正常工作。
- 按照放置原則放置條形音箱（請參見第 15 頁）。

其他解決方案

若無法解決問題，請參見下表以了解常見問題的症狀和解決方法。若仍然無法解決問題，請聯絡 Bose 客戶服務中心。

請造訪：worldwide.Bose.com/contact

症狀	解決方法
電視上無 HDMI eARC (ARC) 或光纖連接器	使用音訊轉換器和獨立的音訊連接線連接電視，例如共軸、3.5 mm 或類比音訊連接線（未提供）。您需要的轉換器和線的類型取決於您的電視上可以使用的音訊輸出連接器。
條形音箱無法開機	將電源線插入另一個交流（幹線電源）插座中。 使用遙控器開啟條形音箱（請參見第 23 頁）。 拔出條形音箱和選配低音箱或環繞揚聲器的電源線，等待 30 秒，然後再將其牢固地插入交流（市電）插座中。

症狀	解決方法
遙控器不穩定或失靈	<p>電池的 + 和 - 符號應與電池艙內的 + 和 - 標記保持一致（請參見第 49 頁）。</p> <p>如果遙控器上的有線/衛星電視盒功能按鈕在閃動，則電池電量低（請參見第 26 頁）。更換電池（請參見第 49 頁）。</p> <p>確保遙控器在條形音箱 6 m 的工作範圍內。</p> <p>確保遙控器和條形音箱之間有沒任何障礙物。</p> <p>按下遙控器上的音量按鈕，查看正確的音訊源按鈕是否閃爍，以確保您處於正確的音訊源中。</p> <p>在條形音箱上，點選並按住「動作」按鈕 ○ 5 秒鐘，以將遙控器與條形音箱配對。將電池插入遙控器（請參見第 49 頁）。遙控器開啟且音訊源按鈕亮起。</p> <p>注意：僅當未設定語音助理，沒有乙太網路連接或沒有任何其他網路連接時，此解決方案才適用。</p>

症狀	解決方法
<p>間歇性播放或無音訊</p>	<p>如果條燈的左邊側恆亮白色光，則條形音箱已靜音。按下「靜音/取消靜音」按鈕 取消條形音箱靜音。</p> <p>確保您的行動裝置未靜音。</p> <p>在條形音箱（請參見第 26 頁）或行動裝置上增加音量。</p> <p>切換到不同的音訊源（請參見第 24 頁）。</p> <p>使用不同應用程式或音樂服務播放音訊。</p> <p>如果音訊來自 Wi-Fi 音訊源，請重設路由器。</p> <p>重新啟動行動裝置。</p> <p>確保您使用的是相容 <i>Bluetooth</i> 的行動裝置。</p> <p>注意：您無法將 <i>Bluetooth</i> 耳機連接到條形音箱。</p> <p>確保條形音箱的 HDMI 連接線已插入電視上標籤為 eARC 或 ARC (Audio Return Channel) 的連接器，而不是標準 HDMI 連接器。如果您的電視沒有 HDMI eARC 或 ARC 連接器，請使用光纖連接到條形音箱（請參見第 62 頁）。</p> <p>如果條形音箱已連接到電視的 HDMI eARC 或 ARC 連接器，請確保已啟用電視系統功能表中的 Consumer Electronics Control (CEC)（消費電子產品控制）。您的電視上的 CEC 可能使用其他的名稱。請參閱電視使用者指南。</p> <p>從電視的 HDMI eARC 或 ARC 連接器上斷開條形音箱 HDMI 連接線並重新連接。</p> <p>將光纖插入您電視上標示為 Output 或 OUT 的連接器，而非 Input 或 IN 連接器。</p> <p>拔出條形音箱和選配低音箱或環繞揚聲器的電源線，等待 30 秒，然後再將其牢固地插入交流（市電）插座中。</p>
<p>條形音箱無法連接低音箱或環繞揚聲器</p>	<p>有關疑難排解，請參閱您的低音箱或環繞揚聲器使用者指南（請參見第 47 頁）。</p> <p>確保低音箱或環繞揚聲器與條形音箱相容（請參見第 47 頁）。</p> <p>拔出條形音箱和選配低音箱或環繞揚聲器的電源線，等待 30 秒，然後再將其牢固地插入交流（市電）插座中。</p>
<p>低音箱或環繞揚聲器無音訊</p>	<p>確保您的低音箱或環繞揚聲器與條形音箱相容（請見第 47 頁）。</p> <p>確定軟體在 Bose Music 應用程式中是最新的。</p> <p>使用 Bose Music 應用程式調整低音音量（請參見第 27 頁）。</p> <p>切換到不同的音訊源（請參見第 24 頁）。</p>

症狀	解決方法
<p>聲音來自電視揚聲器</p>	<p>確保條形音箱的 HDMI 連接線已插入電視上標示為 eARC 或 ARC (Audio Return Channel) (音訊回傳通道) 的連接器。如果您的電視沒有 HDMI eARC 或 ARC 連接器，請使用光纖連接到條形音箱 (請參見第 62 頁)。</p> <p>關閉電視揚聲器。請參閱電視使用者指南。</p> <p>如果條形音箱已連接到電視的 HDMI eARC 或 ARC 連接器，請確保已啟用電視系統功能表中的 Consumer Electronics Control (CEC) (消費電子產品控制)。您的電視上的 CEC 可能使用其他的名稱。請參閱電視使用者指南。</p> <p>從電視的 HDMI eARC 或 ARC 連接器上斷開條形音箱 HDMI 連接線並重新連接。</p> <p>將電視音量降到最低。</p> <p>使用 HDMI 連接線 (請參見第 61 頁) 以及光纖 (請參見第 62 頁) 連接條形音箱。</p>
<p>音質差或失真</p>	<p>測試不同的音訊源 (若有)。</p> <p>確定您的電視可輸出環繞聲音訊。請參閱電視使用者指南。</p> <p>如果播放的聲音來自另一台裝置，請降低該裝置的音量。</p> <p>使用 Bose Music 應用程式調整低音音量 (請參見第 27 頁)。</p> <p>關閉電視揚聲器。請參閱電視使用者指南。</p> <p>執行 ADAPTiQ 音場調校 (請參見第 20 頁)。</p>
<p>條形音箱無法播放正確訊號源的音訊或延遲後選擇了錯誤的音訊源</p>	<p>使用 Bose Music 應用程式將 CEC 設定為「A 交替開啟」。</p> <p>停用音訊源上的 CEC (請參考音訊源使用者指南，了解更多資訊)。</p> <p>使用 HDMI 連接線 (請參見第 61 頁) 以及光纖 (請參見第 62 頁) 連接條形音箱。</p>
<p>條形音箱和音訊源無法同時開啟/關閉</p>	<p>按下遙控器上的不同步音訊源的按鈕。</p> <p>按下 Power (電源) 按鈕 ，開啟/關閉音訊源。</p>

症狀	解決方法
<p>條形音箱無法連接到 Wi-Fi 網路</p>	<p>在 Bose Music 應用程式中，選擇正確的網路名稱，並輸入網路密碼（區分大小寫）。</p> <p>確定條形音箱和行動裝置連接的是相同的 Wi-Fi 網路。</p> <p>如果您的網路資訊已發生變化，請參見第 19 頁。</p> <p>在您用於設定的行動裝置上啟用 Wi-Fi。</p> <p>在行動裝置上關閉其他開啟的應用程式。</p> <p>重新啟動行動裝置和路由器。</p> <p>如果您的路由器支援 2.4GHz 和 5GHz 頻寬，確保行動裝置和條形音箱連接的是同一頻寬。</p> <p>注意：為每個頻寬提供一個唯一的名稱，以保證您連接到正確的頻寬。</p> <p>重設路由器。</p> <p>拔出條形音箱和選配低音箱或環繞揚聲器的電源線，等待 30 秒，然後再將其牢固地插入交流（市電）插座中。在行動裝置上卸載 Bose Music 應用程式，重新安裝應用程式並重新開始設定。</p> <p>使用乙太網連接線連接網路。</p>
<p>條形音箱無法連接到 Bluetooth 行動裝置</p>	<p>在行動裝置上，關閉 <i>Bluetooth</i> 功能再打開。從 <i>Bluetooth</i> 清單中刪除條形音箱。重新連接（請參見第 39 頁）。</p> <p>連接不同的行動裝置（請參見第 39 頁）。</p> <p>確保您使用的是相容 <i>Bluetooth</i> 的行動裝置。</p> <p>注意：您無法將 <i>Bluetooth</i> 耳機連接到條形音箱。</p> <p>從行動裝置的 <i>Bluetooth</i> 配對清單中刪除條形音箱並重新連接（請參見第 39 頁）。</p> <p>清空條形音箱的裝置清單（請參見第 41 頁上的「清空條形音箱的裝置清單」）並重新連接（請參見第 41 頁）。</p>
<p>條形音箱無法使用 AirPlay 串流音訊</p>	<p>確保您的條形音箱已打開且在範圍內（請參見第 15 頁）。</p> <p>確保 Apple 裝置和條形音箱在相同 Wi-Fi 網路中。</p> <p>更新 Apple 裝置。</p> <p>確保條形音箱是最新版本（請參見第 46 頁）。</p> <p>如從正在串流的音樂應用程式中找不到 AirPlay 圖示 ，可以從「控制中心」串流音訊。</p> <p>有關其他支援，請造訪：https://www.apple.com/airplay</p>

症狀	解決方法
Bose Music 應用程式無法在行動裝置上運行	<p>確定您的行動裝置與 Bose Music 應用程式相容，並符合最低系統要求。有關更多資訊，請參見您行動裝置上的應用程式商店。</p> <p>在行動裝置上解除安裝 Bose Music 應用程式並重新安裝應用程式（請參見第 18 頁）。</p>
看不到條形音箱，因此無法將其新增到其他 Bose 帳戶	<p>確保 Bose Music 應用程式中的條形音箱已啟用共用。</p> <p>確定條形音箱和行動裝置連接的是相同的 Wi-Fi 網路。</p>
Alexa 無回應	<p>確保已使用 Bose Music 應用程式設定 Alexa（請參見第 28 頁）。</p> <p>注意：必須使用 Bose Music 應用程式設定條形音箱並連接到 Wi-Fi 網路。</p> <p>確定您身處可以使用 Amazon Alexa 的國家/地區。</p> <p>確保「麥克風關閉」指示燈未呈紅色光亮起。要開啟麥克風，請參見第 30 頁。</p> <p>將行動裝置連接到 Wi-Fi。</p> <p>確定您使用的是最新版的 Amazon Alexa 應用程式。</p> <p>確定您的行動裝置是相容的。</p> <p>確定已設定喚醒字（請參見第 29 頁）。</p> <p>使用 Bose Music 應用程式將 Alexa 從條形音箱中移除。再次新增 Alexa。</p> <p>確保說出您在 Bose Music 應用程式中指定的名稱。如果多個揚聲器擁有相同的名稱，使用 Alexa 應用程式中指定的名稱，或變更其在 Bose Music 應用程式中的名稱。</p> <p>如果使用 Voice4Video™：</p> <ul style="list-style-type: none"> • 確定條形音箱、電視機和/或有線電視/衛星電視盒之間沒有任何障礙物。 • 確定條形音箱使用 HDMI 連接線連接（請參見第 61 頁）。 • 確定已使用 Bose Music 應用程式設定此功能，並連接電視機和/或有線電視盒或衛星電視盒。 • 確定已輸入您的郵遞區號及有線電視/衛星電視盒的服務供應商。 <p>有關其他支援，請瀏覽：https://www.amazon.com/usealexa</p>

症狀	解決方法
您的 Google Assistant 無回應	<p>確保已使用 Bose Music 應用程式設定 Google Assistant（請參見第 28 頁）。</p> <p>將行動裝置連接到 Wi-Fi。</p> <p>確保您處於 Google Assistant 可用的國家/地區範圍內。</p> <p>確保您使用的是最新版本的 Google Assistant 應用程式。</p> <p>確保您的行動裝置是相容的。</p> <p>使用 Bose Music 應用程式將 Google Assistant 從條形音箱中刪除。然後，再次新增 Google Assistant。</p> <p>選擇 Pandora 或 Spotify 作為預設的音訊服務（請參見第 35 頁）。</p> <p>確保在 Bose Music 應用程式和 Google Assistant 應用程式中使用相同的音訊服務帳戶。</p> <p>您的 Google Assistant 可能不支援您的請求。新功能將定期新增。</p> <p>有關其他支援，請造訪：https://support.google.com/assistant</p>
變更您的 Google Assistant 個人結果設定	<p>要關閉個人結果或變更個人結果帳戶，請使用 Google Assistant 應用程式中的「設定」功能表。</p>
預設無反應	<p>確保已設定預設（請參見第 36 頁）。</p>
揚聲器無法連接 Bose SoundLink Bluetooth 揚聲器或 Bose 耳機	<p>確定揚聲器或耳機已開啟電源、在條形音箱的 9 公尺範圍內及可連接其他裝置。有關更多資訊，請參閱產品的使用者指南。</p>
條形音箱無法重新連接先前連接的 Bose SoundLink Bluetooth 揚聲器	<p>在揚聲器上，使用產品控制項循環查看產品裝置清單，直至聽到條形音箱的名稱。有關產品專用指示，請參閱揚聲器的使用者指南。</p>
條形音箱無法重新連接先前連接的 Bose 耳機	<p>使用 Bose Music 應用程式連接。您可以從「設定」功能表中存取此選項。</p>

症狀

解決方法

連接的 Bose SoundLink Bluetooth 揚聲器或 Bose 耳機播放的音訊有延遲



並非所有揚聲器或耳機連接條形音箱時可完全同步播放音訊。如要查看您的產品是否相容，請造訪：

worldwide.Bose.com/Support/Groups

安裝揚聲器或耳機的任何可用軟體更新。如要查看更新，在裝置上開啟產品專用的 Bose 應用程式，或在電腦上造訪 btu.Bose.com。

重設條形音箱

出廠復位會清除條形音箱的所有音訊源、音量、網路和 ADAPTiQ 音場調校設定，並將其恢復為最初的出廠設定。

1. 按住遙控器上的「電源」按鈕  和「前進」按鈕  5 鐘，直到燈柱閃爍白色光兩次，然後逐漸變黑。



條形音箱重設。重設完成後，燈柱呈琥珀色亮起。

2. 要還原條形音箱的網路和音訊設定：
 - a. 在行動裝置上啟動 Bose Music 應用程式並將條形音箱新增至網路（請參見第 19 頁）。
 - b. 使用 Bose Music 運行 ADAPTiQ 音場調校。

連接選項

使用以下連接選項之一將條形音箱連接到電視：

選項 1 (偏好)： HDMI eARC 或 ARC (Audio Return Channel) (音訊回傳通道)

選項 2： 光纖

注意： 儘量使用 HDMI 連接線將條形音箱連接到電視的 HDMI eARC 或 ARC 連接器。

1. 找到電視背面的 **HDMI IN** 和 **Audio OUT** (數位) 連接器面板。

注意： 您的電視連接器面板可能與圖示有所不同。請查看連接器的形狀。

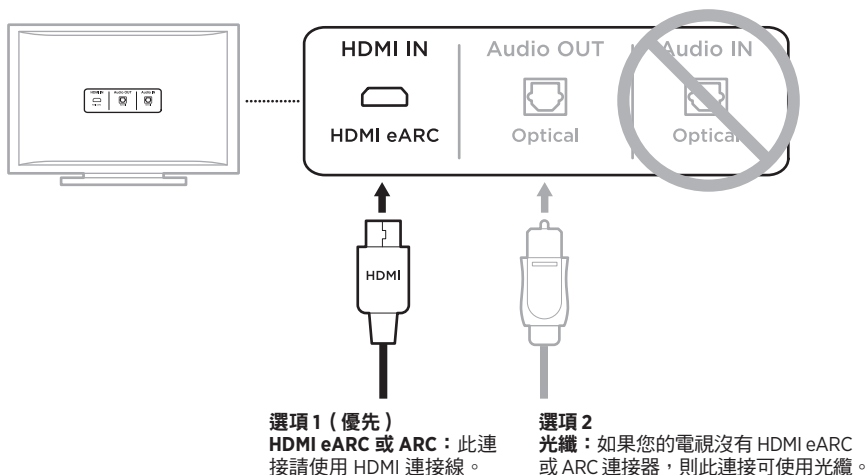

2. 選擇音訊連接線。

將條形音箱連接到電視

選擇音訊連接線後，將條形音箱連接到電視。

選項 1 (偏好)：HDMI eARC 或 ARC

1. 將 HDMI 連接線的一端插入電視 **HDMI eARC 或 ARC** 連接器。

注意：確保將 HDMI 連接線插入電視上的 HDMI eARC 或 ARC 連接器，而不是標準 HDMI 連接器。如果您的電視沒有 HDMI eARC 或 ARC 連接器，請參見第 62 頁。

2. 將連接線的另一端插入條形音箱上的 **HDMI (ARC)** 連接器。

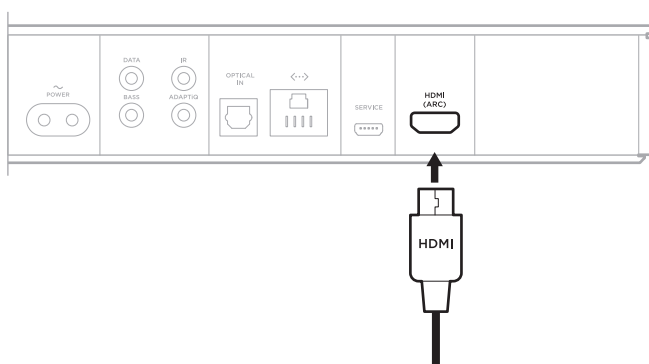

選項 2：光纖

如果您的電視沒有 HDMI eARC 或 ARC 連接器，請使用選配光纖將條形音箱連接到電視。

1. 移除光纖兩端的保護蓋。

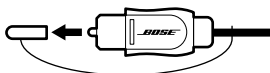

小心：如插入插頭時定位不正確，則會損壞插頭和/或連接器。

2. 將光纖的一端插入電視的 **Optical OUT** 連接器中。
3. 握住光纖另一端插頭。
4. 將插頭對準條形音箱的 **OPTICAL IN** 連接器，並小心插入。

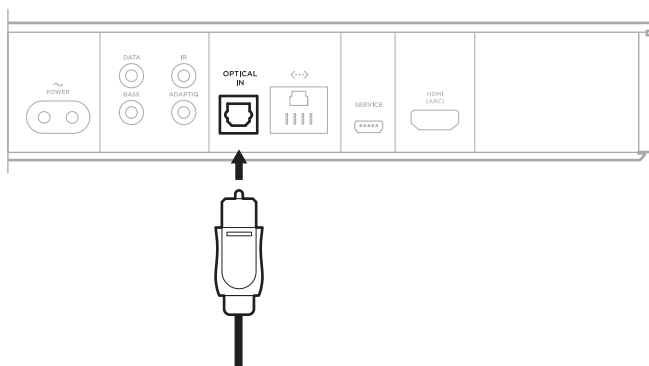



注意：連接器帶有鉸鏈門，插入插頭時鉸鏈門會向內旋。

5. 將插頭牢固地插入連接器中直到聽到或感覺到一聲啵嗒聲。



檢查聲音

注意：為避免聽到的聲音失真，請關閉電視揚聲器。請參閱電視的使用者指南，了解詳細資訊。

1. 打開電視。
2. 若您在使用有線電視/衛星接收盒或其他輔助音訊源：
 - a. 開啟此音訊源電源。
 - b. 選擇正確的電視輸入。
3. 如果條形音箱未打開，按下遙控器上的 Power（電源） 按鈕。
條形音箱將發出聲音。
4. 按下 Mute/Unmute（靜音/取消靜音）按鈕 。
電視揚聲器或條形音箱應該不會發出聲音。

注意：如果您未聽到條形音箱的聲音或聽到電視揚聲器發出聲音，請參見第 54 頁。

安全およびセキュリティ上の留意項目および使用方法をよく読み、それに従ってください。

CE Bose Corporationは、この製品がEU指令2014/53/EUおよび該当するその他すべてのEU指令の必須要件およびその他の該当条項に準拠していることを宣言します。完全な適合宣言書については、次のサイトを参照してください。www.Bose.com/compliance

安全上の留意項目

1. 本書をよくお読みください。
2. 必要な時にご覧になれるよう、本書を保管してください。
3. すべての注意と警告に留意してください。
4. すべての指示に従ってください。
5. この製品を水の近くで使用しないでください。
6. お手入れは乾いた布を使用して行ってください。
7. 通気孔は塞がないでください。製造元の指示に従って設置してください。
8. ラジエーター、暖房送風口、ストーブ、その他の熱を発生する装置(アンプを含む)の近くには設置しないでください。
9. 電源コードが踏まれたり挟まれたりしないように保護してください。特に電源プラグやテーブルタップ、機器と電源コードの接続部などにはご注意ください。
10. 必ず指定された付属品、あるいはアクセサリのみをご使用ください。
11.  メーカーが指定する、または製品と一緒に購入されたカート、スタンド、三脚、ブラケット、または台のみをご使用ください。カートを使用する場合、製品の載ったカートを移動する際には転倒による負傷が起きないように十分注意してください。
12. 雷雨時や長期間使用しない場合は、電源プラグを抜いてください。
13. 修理が必要な際には、Boseカスタマーサービスにお問い合わせください。製品に何らかの損傷が生じた場合、たとえば電源コードやプラグの損傷、液体や物の内部への侵入、雨や湿気などによる水濡れ、動作の異常、製品本体の落下などの際には、ただちに電源プラグを抜き、修理をご依頼ください。

警告/注意



この表示は、製品内部に電圧の高い危険な部分があり、感電の原因となる可能性があることをお客様に注意喚起するものです。



この表示は、この取扱説明書の中に製品の取り扱いとメンテナンスに関する重要な項目が記載されていることを注意喚起するものです。



のどに詰まりやすい小さな部品が含まれています。3歳未満のお子様には適していません。



この製品には磁性材料が含まれています。体内に埋め込まれている医療機器への影響については、医師にご相談ください。



この製品には強化ガラスが使用されています。取り扱う際には衝撃を与えないようにご注意ください。破損した場合は、割れたガラスで怪我をしないように注意して処理してください。

- 火災や感電を避けるため、雨の当たる場所や湿度の高い場所で製品を使用しないでください。
- 水漏れやしぶきがかかるような場所でこの製品を使用しないでください。また、花瓶などの液体が入った物品を製品の上や近くに置かないでください。
- 火気や熱源などの近くで使用しないでください。火の付いたろうそくなどの火気を、製品の上や近くに置かないでください。
- 許可なく製品を改造しないでください。
- 車内や船上などで使用しないでください。
- 万が一の事故や故障に備えるために、よく見えて手が届く位置にあるコンセントに電源プラグを接続してください。



標高2000mを超える高地での使用には適していません。

- 付属のバッテリーは、取り扱いを誤った場合、火災や化学火傷の原因になる恐れがあります。
- バッテリーが液漏れしている場合は、漏れた液に触れたり目に入らないようにしてください。液が身体に付着した場合は、医師の診断を受けてください。
- バッテリーが含まれる製品を直射日光や炎など、過度な熱にさらさないでください。
- 本製品を壁掛け設置するには、次の金具のみを使用してください: Bose Soundbar Wall Bracket

注: 本機は、FCC規則のパート15に定められたクラスBデジタル装置の規制要件に基づいて所定の試験が実施され、これに準拠することが確認されています。この規制要件は、住宅に設置した際の有害な干渉に対し、合理的な保護となるように策定されています。本機は無線周波数エネルギーを発生、利用、また放射することがありますので、指示どおりに設置および使用されない場合は、無線通信に有害な電波干渉を引き起こす可能性があります。しかし、特定の設置条件で干渉が発生しないことを保証するものではありません。本機が、電源のオン・オフによりラジオ・テレビ受信に有害な干渉を引き起こしていると確認された場合、次の1つあるいはいくつかの方法で対処を試みることをお勧めします。

- 受信アンテナの向きや位置を変える。
- 本機と受信機の距離を離す。
- 受信機の接続されているコンセントとは別の回路のコンセントに本機を接続する。
- 販売店もしくは経験豊富なラジオ・テレビ技術者に相談する。

Bose Corporationによって明確な許諾を受けていない本製品への変更や改造を行うと、この機器を使用するユーザーの権利が無効になります。

このデバイスは、FCC規則のパート15およびカナダ イノベーション・科学経済開発省のライセンス適用免除RSS規則に準拠しています。動作は次の2つの条件に従う必要があります:
 (1) 本装置は有害な干渉を引き起こしません。(2) 本装置は、不適切な動作を招く可能性がある干渉を含め、いかなる干渉も対応できなければなりません。

このデバイスは、FCCおよびカナダ イノベーション・科学経済開発省が一般用途向けに定めた電磁波放出制限に準拠しています。本機は、ラジエーターと身体の間を20cm以上離して設置して動作させる必要があります。このトランスミッターは、他のアンテナまたはトランスミッターと一緒に配置したり、動作させたりしないでください。

5150 ~ 5250MHzを使用するこのデバイスは、同一チャンネルの他の移動体衛星システムへの有害な干渉の恐れを低減するため、屋内専用です。

CAN ICES-3(B)/NMB-3(B)

本製品は、エネルギー関連製品のエコデザイン要件に関する指令 2009/125/EC に従い、以下の基準または文書に準拠しています: Regulation (EC) No. 1275/2008、改正版 Regulation (EU) No. 801/2013

電力状態に関する必須情報	電力モード	
	スタンバイ*	ネットワーク待機
当該電力モードでの消費電力(230V/50Hz入力)	<0.5W	すべてのネットワークタイプ ≤2.0 W
機器が自動的にモードに切り替わるまでの時間	<2.5時間	≤20分
すべての有線ネットワークポートが接続され、すべてのワイヤレスネットワークポートが有効な場合の、ネットワーク待機モードの消費電力(230V/50Hz入力)	N/A	≤2.0W
ネットワークポートの有効化/無効化手順。すべてのネットワークを無効にすると、スタンバイモードが有効になります。*	Wi-Fi* : 無効化するには、リモコンのBose Music ボタンとトラック送りボタンを同時に長押しします。有効化するには、もう一度長押しします。 Bluetooth* : 無効化するには、リモコンのBluetooth® ボタンを10秒間長押しして、ペアリングリストを消去します。有効化するには、Bluetooth® ソース機器とペアリングします。 Ethernet : 無効化するには、Ethernet ケーブルを外します。有効化するには、Ethernet ケーブルを差し込みます。	

ヨーロッパ向け:

運用周波数 2400 ~ 2483.5 MHz、5150 ~ 5350 MHz、および 5470 ~ 5725 MHz

最大送信出力 20 dBm EIRP 未満

運用周波数帯: 5725 ~ 5850 MHz

最大送信出力 14 dBm (25mW) EIRP 未満

最大送信出力が規制値を下回っているため、SARテストは不要で、適用される規制ごとに免除されます。

このデバイスを 5150 ~ 5350 MHz の周波数範囲で運用する場合、表に記載されているすべての EU 加盟国で屋内使用に限定されています。

									
BE	DK	IE	UK	FR	CY	SK	HU	AT	SE
BG	DE	PT	EL	HR	LV	LT	MT	PL	
CZ	EE	FI	ES	IT	RO	LU	NL	SI	

 この記号は、製品が家庭ごみとして廃棄されてはならず、リサイクル用に適切な収集施設に送る必要があることを意味しています。適切な廃棄とリサイクルにより、自然資源、人体の健康、環境が保護されることとなります。本製品の廃棄およびリサイクルに関する詳細は、お住まいの自治体、廃棄サービス、または本製品を購入された店舗にお問い合わせください。

低電力無線デバイスの管理規制

第12条

「低電力無線デバイスの管理規制」により、会社、企業、またはユーザーは、NCCの許可なく、承認済みの低電力無線デバイスの周波数を変更したり、送信出力を強化したり、元の特性および性能を改変したりすることはできません。

第14条

低電力無線デバイスが、航空機の安全に影響を及ぼしたり、正規の通信を妨害したりすることはできません。発見された場合、ユーザーは干渉が発生しなくなるまでただちに使用を中止しなければなりません。上述の正規の通信とは、電気通信法に基づいて運用される無線通信を意味します。

低電力無線デバイスは、正規の通信またはISM帯電波を放射するデバイスからの干渉に対応できなければなりません。



使用済みの電池は、お住まいの地域の条例に従って正しく処分してください。焼却しないでください。

廃電池請回収

中国における有害物質の使用制限表

有毒/有害物質または成分の名称および含有量						
パーツ名	有毒/有害物質および成分					
	鉛 (Pb)	水銀 (Hg)	カドミウム (Cd)	六価クロム (CR(VI))	ポリ臭化ビフェニル (PBB)	ポリ臭化ジフェニルエーテル (PBDE)
PCB	X	0	0	0	0	0
金属パーツ	X	0	0	0	0	0
プラスチック パーツ	0	0	0	0	0	0
スピーカー	X	0	0	0	0	0
ケーブル	X	0	0	0	0	0
この表はSJ/T 11364の規定に従って作成されています。 0: このパーツに使用されているすべての均質物質に含まれている当該有害/有害物質が、GB/T 26572の制限要件を下回っていることを示します。 X: このパーツに使用されている1種類以上の均質物質に含まれている当該有害/有害物質が、GB/T 26572の制限要件を上回っていることを示します。						

台湾における有害物質の使用制限表

機器名: Powered Speaker、型式: 425842						
ユニット名	制限される物質および化学記号					
	鉛 (Pb)	水銀 (Hg)	カドミウム (Cd)	六価クロム (Cr+6)	ポリ臭化ビフェニル (PBB)	ポリ臭化ジフェニルエーテル (PBDE)
PCB	-	○	○	○	○	○
金属パーツ	-	○	○	○	○	○
プラスチック パーツ	○	○	○	○	○	○
スピーカー	-	○	○	○	○	○
ケーブル	-	○	○	○	○	○
注1: 「○」は、制限される物質のパーセント含有量が、参照値のパーセントを超えていないことを示します。 注2: 「-」は、制限される物質が免除に該当することを示します。						

製造日: シリアル番号の8桁目の数字は製造年を表します。「0」は2010年または2020年です。

中国における輸入元: Bose Electronics (Shanghai) Company Limited, Part C, Plant 9, No. 353 North Riyang Road, China (Shanghai) Pilot Free Trade Zone

EUにおける輸入元: Bose Products B.V., Gorslaan 60, 1441 RG Purmerend, The Netherlands

台湾における輸入元: Bose Taiwan Branch, 9F-A1, No. 10, Section 3, Minsheng East Road, Taipei City 104, Taiwan
Phone Number: +886-2-2514 7676

メキシコにおける輸入元: Bose de México, S. de R.L. de C.V., Paseo de las Palmas 405-204, Lomas de Chapultepec, 11000 México, D.F. Phone Number: +5255 (5202) 3545

入力定格: 100 ~ 240V ~ 50/60 Hz、65W

CMII IDはサウンドバー背面の製品ラベルに記載されています。

製品情報の控え

シリアル番号とモデル番号は、サウンドバーの背面に記載されています。

シリアル番号: _____

モデル番号: _____

この取扱説明書と共に、ご購入時の領収書を保管することをお勧めします。
製品の登録をお願いいたします。登録は弊社Webサイトから簡単に行えます。

セキュリティ情報



この製品は、Boseから自動セキュリティアップデートを受信することができます。自動セキュリティアップデートを受信するには、Bose Musicアプリで製品のセットアップを完了し、製品をインターネットに接続する必要があります。**セットアップを完了しない場合は、Boseが公開するセキュリティアップデートをお客様ご自身でインストールする必要があります。**

Amazon、Alexa、Amazon Musicおよびそれらに関連するすべてのロゴは、Amazon, Inc. またはその関連会社の商標です。

Apple、Appleのロゴ、Apple Music、およびAirPlayはApple Inc.の商標であり、アメリカ合衆国および他の国々で登録されています。App StoreはApple Inc.のサービスマークです。

Works with Appleバッジの使用は、アクセサリーがバッジに記載されている技術に対応するよう専用設計され、Apple社が定める性能基準に適合しているとデベロッパによって認定されていることを示します。

Bluetooth®のワードマークとロゴは、Bluetooth SIG, Inc.が所有する登録商標で、Bose Corporationはこれらの商標を使用する許可を受けています。

 **Dolby Audio** この製品はDolby Laboratoriesのライセンスに基づいて製造されています。Dolby、Dolby Audio、およびダブルDマークはDolby Laboratories Licensing Corporationの商標です。



DTSの特許については、<http://patents.dts.com>をご覧ください。この製品はDTS, Inc.のライセンスに基づいて製造されています。DTS、Digital Surround、およびDTSのロゴは、DTS, Inc.のアメリカ合衆国および他の国々における登録商標または商標です。© 2020 DTS, Inc. ALL RIGHTS RESERVED.

Google、Google Play、およびGoogle PlayのロゴはGoogle LLCの商標です。



HDMI、HDMI High-Definition Multimedia Interface、およびHDMIのロゴはHDMI Licensing Administrator, Inc.の米国および他の国々における商標または登録商標です。

この製品はiHeartRadioサービスに対応しています。iHeartRadioはiHeartMedia, Inc.の登録商標です。

この製品はMicrosoftの特定の知的財産権によって保護されています。Microsoftから使用許諾を受けずに、保護対象の技術をこの製品以外で使用または配布することは禁じられています。

QuickSetは、米国およびその他の国におけるUniversal Electronics Inc.の登録商標です。© UEI 2000-2020

PandoraはPandora Media, Inc.の商標または登録商標であり、許可を得て使用しています。

この製品にはSpotifyソフトウェアが組み込まれており、次のサイトに掲載されたサードパーティのライセンスが適用されます：www.spotify.com/connect/third-party-licenses

SpotifyはSpotify ABの登録商標です。

Wi-FiはWi-Fi Alliance®の登録商標です。

Acoustimass、ADAPTIQ、Bose、Bose Bass Module、Bose Music、Bose Noise Cancelling Headphones、Bose Smart Soundbar、Bose Soundbar、Bose Soundbar Universal Remote、Bose Soundbar Wall Bracket、Bose Surround Speakers、QuietComfort、SimpleSync、SoundLink、SoundLink Revolve、Virtually Invisible、およびVoice4VideoはBose Corporationの商標です。

Bose Corporation Headquarters: 1-877-230-5639

©2020 Bose Corporation. 本書のいかなる部分も、書面による事前の許可のない複写、変更、配布、その他の使用は許可されません。

Bose Smart Soundbar 700の製品コンポーネントとして含まれるサードパーティ製ソフトウェアパッケージに適用されるライセンスの開示内容を表示するには、次の手順を実行します。

1. リモコンのBluetooth ボタンとトラック戻しボタンK1を5秒間長押しします。
2. USBケーブルをサウンドバーの背面にあるSERVICE端子に接続します。
3. ケーブルのもう一方をパソコンに接続します。
4. パソコンのブラウザーウィンドウに「<http://203.0.113.1/opensource>」と入力して、エンドユーザー使用許諾契約書(「EULA」)とライセンス開示情報を表示します。

内容物の確認

内容物	14
-----------	----

サウンドバーの設置

推奨事項	15
サウンドバーを壁に取り付ける	16

電源

サウンドバーを電源に接続する	17
ネットワーク待機状態	17

BOSE MUSICアプリのセットアップ

Bose Musicアプリをダウンロードする	18
------------------------------	----

BOSE MUSICアプリを既にお使いのユーザー

既存のアカウントにサウンドバーを追加する	19
別のWi-Fi®ネットワークに接続する	19

ADAPTiQ自動音場補正

ADAPTiQ自動音場補正を実行する	20
--------------------------	----

サウンドバーの操作

音声アシスタントの操作	21
リモコンの機能	22
電源	23
ソース機器	24
プリセット	25
メディアの再生、チャンネル切り替え、音量調節	26
CATV/BS/CS用チューナーの機能	27
低音を調整する	27
他社製リモコンをプログラムする	27

音声アシスタント

音声アシスタントのオプション	28
音声アシスタントのセットアップ	28
Amazon Alexaにアクセスする	29
音声で操作する	29
サウンドバーの操作ボタンを使用する	30
Voice4Video™でオーディオをコントロールする	31
Voice4Video™をセットアップする	31
Googleアシスタントにアクセスする	33
音声で操作する	33
サウンドバーの操作ボタンを使用する	34
Googleアシスタントで音楽を再生する	35
デフォルトの音楽サービスを選択する	35

プリセットのカスタマイズ

プリセットを設定する	36
プリセットを再生する	38

BLUETOOTH® 接続

モバイル機器を接続する	39
モバイル機器の接続を解除する	40
モバイル機器を再接続する	40
別のモバイル機器を接続する	41
サウンドバーのデバイスリストを消去する	41

AIRPLAYによる音楽のストリーミング再生

コントロールセンターから音楽をストリーミング再生する	42
アプリから音楽をストリーミング再生する	42

サウンドバーの状態

Wi-Fiの状態.....	43
Bluetooth接続の状態.....	43
音声アシスタントの状態.....	44
マイクオフインジケータ.....	44
メディアの再生と音量調節.....	45
アップデートとエラーの状態.....	45

高度な機能

サウンドバーをアップデートする.....	46
Wi-Fi機能のオン/オフを切り替える.....	46

BOSE 製品への接続

アクセサリ機器を接続する.....	47
Bose SoundLink Bluetooth speaker または Bose headphones を接続する ..	47
特長.....	47
対応製品.....	47
Bose Music アプリを使用して接続する.....	48
Bose SoundLink Bluetooth speaker または Bose headphones を 再接続する.....	48

補足事項

リモコンの電池の挿入.....	49
サウンドバーのお手入れについて.....	50
交換部品とアクセサリ.....	50
保証.....	50

トラブルシューティング

最初にお試しいただくこと.....	51
その他の対処方法.....	51
サウンドバーをリセットする.....	59

付録: セットアップガイド

接続オプション.....	60
サウンドバーをテレビに接続する.....	61
オプション1(推奨): HDMI eARC端子またはARC端子接続.....	61
オプション2: 光デジタル接続.....	62
音が出ることを確認する.....	63

内容物

下図の内容物がすべて同梱されていることを確認してください。



Bose Smart Soundbar 700



Bose Soundbar Universal Remote



単三形乾電池(4本)

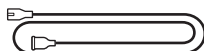

電源コード*

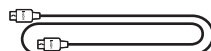

HDMIケーブル

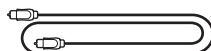

光ケーブル



クリーニングクロス



ADAPTIQ用ヘッドセット

*電源コードは2つ以上付属する場合があります。お使いの国・地域に適したものをお使いください。

注: 万が一、開梱時に内容物の損傷や欠品などが発見された場合、または、サウンドバーのガラス部分が割れていた場合は使用せず、ただちに買い上げになった販売店までご連絡ください。

次のサイトをご参照ください: worldwide.Bose.com/Support/SB700

推奨事項

最高のパフォーマンスを発揮するには、サウンドバーを設置する際に次の推奨事項に従ってください。

- サウンドバーの上には物を置かないでください。
- ワイヤレス信号の干渉を回避するには、ほかのワイヤレス機器から30～90 cmほど離れた場所に設置します。サウンドバーは金属製キャビネットや他のAV機器、熱源などから離れた場所に設置してください。キャビネットの中には置かないでください。
- サウンドバーは、グリルを部屋の中央に向けた状態で、テレビの真下(推奨)または真上に配置します。
- サウンドバーは、ゴムベース面を下にして安定した水平な面に設置してください。正しく設置するには、両側の足が台の上にとっかりと載っている必要があります。特に大理石やガラス、磨き上げた木などの滑りやすい表面では、音の振動でサウンドバーの位置がずれることがあります。
- サウンドバーの背面を壁や家具などから1 cm以上離してください。背面にある開口部が塞がれると、音響性能が低下する恐れがあります。
- 電源コンセントが近くにある場所に設置してください。
- 最高の音質をお楽しみいただくため、サウンドバーを戸棚の中に設置したり、お部屋の角に斜めに設置したりしないでください。
- サウンドバーを本棚やテレビ台などに置く場合は、最適なオーディオ性能を得るために、できるだけ棚や台の前面に近づけてください。

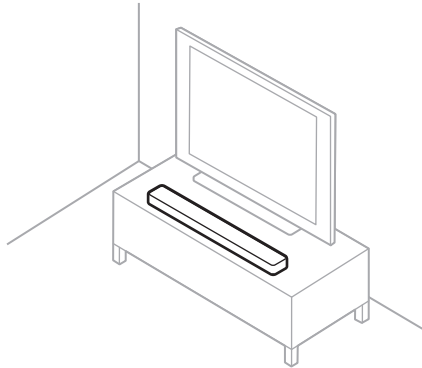

注意: サウンドバーの前面や背面、または天面を下にした状態で使用しないでください。

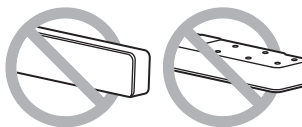

サウンドバーを壁に取り付ける

サウンドバーは壁に取り付けることができます。Bose Soundbar Wall Bracketは、お近くのボーズ製品取扱店、または弊社Webサイトでお求めいただけます。

次のサイトをご参照ください: worldwide.bose.com/Support/SB700

注意: 純正以外のアクセサリーを使用してサウンドバーを設置しないでください。

サウンドバーを電源に接続する

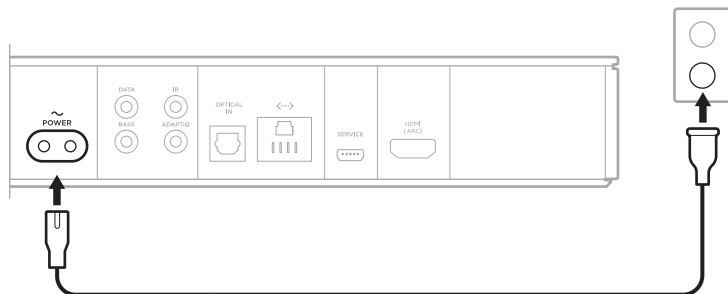

1. 電源コードをサウンドバーの背面にある POWER 端子に接続します。
2. 電源コードの反対側を、壁のコンセントに差し込みます。



サウンドバーの電源がオンになり、ライトバーがオレンジ色に点灯します。

ネットワーク待機状態

音楽の再生を停止してボタンを20分間操作しないと、サウンドバーがネットワーク待機状態になります。サウンドバーをネットワーク待機状態から復帰するには、次のいずれかの操作を行います。

- モバイル機器またはBose Musicアプリでオーディオを再生または再開します。
- Amazon AlexaまたはGoogleアシスタントに話しかけます。
- リモコンの電源ボタン 、ソースボタン(24ページを参照)、またはBose Music ボタン  を押してからプリセットボタン(25ページを参照)を押します。

注:

- ネットワーク待機状態で音声アシスタントにアクセスするには、Bose Musicアプリを使用してサウンドバーを設定し、マイクをオンにしておきます(28ページを参照)。
- Bose Musicアプリを使用してスタンバイタイマーを無効にすることができます。

Bose Musicアプリを使用すると、スマートフォンやタブレットなどのモバイル機器からサウンドバーのセットアップや操作を行うことができます。

このアプリを使用して、音楽のストリーミング再生、プリセットの設定と変更、音楽サービスの追加、インターネットラジオ局の検索、Amazon AlexaやGoogleアシスタントの設定、サウンドバーの設定の管理を行うことができます。

注: Bose Musicアプリで別のボーズ製品用のBoseアカウントを既に作成してある場合は、「Bose Musicアプリを既にお使いのユーザー」(19ページ)をご覧ください。

BOSE MUSICアプリをダウンロードする

1. モバイル機器でBose Musicアプリをダウンロードします。

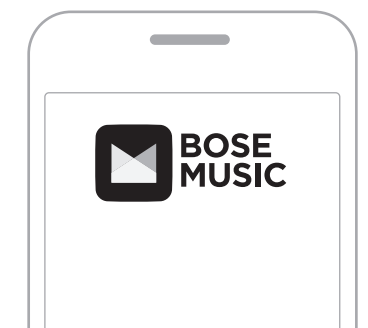



2. アプリの手順に従ってください。

既存のアカウントにサウンドバーを追加する

Bose Music アプリの[製品]画面で、Bose Smart Soundbar 700を追加します。

別のWI-FIネットワークに接続する

ネットワーク名やパスワードを変更した場合や、他のネットワークに変更する、または追加する場合は、異なるネットワークに接続します。

1. ライトバーがオレンジに点灯するまで、リモコンのTVボタン  とトラック戻しボタン  を同時に長押しします。
2. お使いのモバイル機器で、Wi-Fi設定を開きます。
3. [Bose Soundbar 700]を選択します。
4. Bose Music アプリを開いて、アプリに表示される手順に従います。

注: アプリでセットアップ画面が表示されない場合は、[製品]画面を開いてサウンドバーを追加します。

Bose Music アプリを使用してサウンドバーを設定し終わったら、システムの音響性能を最大限に引き出すため、ADAPTIQ 自動音場補正の実行を求めるメッセージが表示されます。ADAPTIQ 自動音場補正は、システムが設置されている部屋の5箇所で測定を行い、音場を補正します。音場補正を実行するには、お部屋を10分ほど静かな状態に保つ必要があります。

ADAPTIQ 自動音場補正は、最適な音場にするために ADAPTIQ 用ヘッドセット (サウンドバーに付属) に内蔵されたマイクでお部屋の音響特性を測定します。

ADAPTIQ 自動音場補正を実行する

ベースモジュールやサラウンドスピーカーを後で接続した場合や、サウンドバーまたは家具を移動した場合は、ADAPTIQ 自動音場補正を再度実行して音質を調整してください。

ADAPTIQ 自動音場補正を実行するには、Bose Music アプリを使用します。このオプションは設定メニューから設定できます。

サウンドバーの操作は、サウンドバー天面のボタンとリモコンで行います。

注: Bose Music アプリを使用してサウンドバーを操作することもできます。

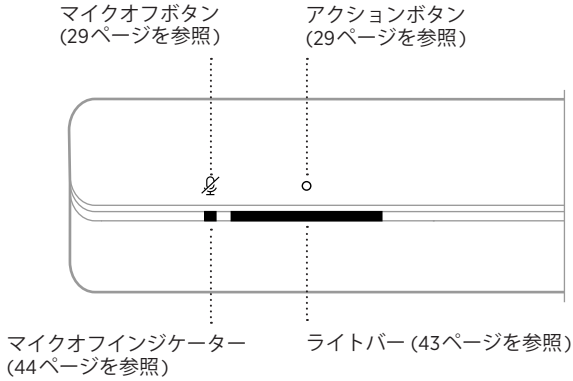

音声アシスタントの操作

アクションボタン ○ とマイクオフボタン ☒ を使用して、Amazon Alexa (30ページを参照) または Google アシスタント (34ページを参照) を操作することができます。

リモコンの機能

リモコンを使用して、サウンドバーの操作、サウンドバーに接続したソース機器の操作、Bluetooth接続、プリセットの設定と操作を行います。

サウンドバーの電源を
オン/オフします
(23ページを参照)

選択したソース機器の
電源をオン/オフします
(24ページを参照)

インターネットテレビの
ホームページまたは現在の
機器のホームメニュー
を表示します

ビデオに録画されている
番組を一覧表示します

ミュート/ミュート解除
(26ページを参照)

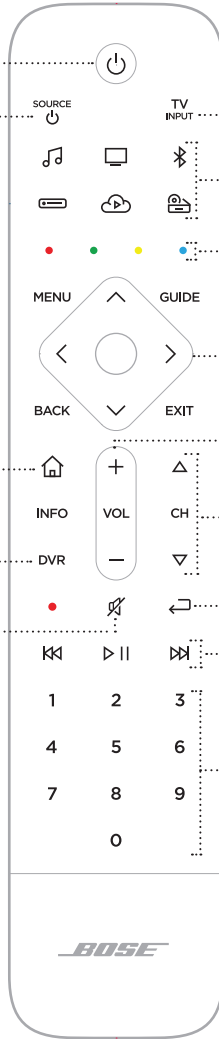

テレビに接続した機器を
選択します

ソースボタン(24ページを参照)

CATV/BS/CSチューナー用機能ボタン
(26ページを参照)

ナビゲーションパッド

音量調節ボタン
(26ページを参照)

チャンネル操作ボタン
(26ページを参照)

前のチャンネル/チャプター/
トラックに移動します
(26ページを参照)

メディアの再生コントロールボタン
(26ページを参照)

数字キーパッド
1~6は、プリセット設定したス
トリーミング音楽ソースの再生に
使用します(38ページを参照)

注: Bose Music アプリを使用してリモコンをプログラムします。

電源

サウンドバーの電源をオンまたはオフにするには、リモコンの電源ボタン  を押します。

電源をオンにすると、最後に使用したソースに応じてリモコンのボタンが点灯します。



注:

- サウンドバーを電源コンセントに接続すると、サウンドバーの電源が自動的にオンになります。
- 初めてサウンドバーの電源をオンにしたとき、サウンドバーのソースはTV  になります。
- Bose Musicアプリを使用して音声アシスタントが設定されていて、マイクがオンになっていれば、サウンドバーの電源がオフになっていても音声アシスタントにアクセスできます(28ページを参照)。

ヒント: Voice4Video™機能を使用して、サウンドバーの電源をオンまたはオフにすることもできます(31ページを参照)。

ソース機器

リモコンにはプログラム可能なソースボタン(□、≡、☁、🎮)があります。これらのボタンをプログラムして、テレビ、CATV/BS/CS用チューナー、ゲーム機、DVD/Blu-ray Disc™プレーヤーなどの機器を操作できます。リモコンを使ってテレビ入力を切り替え、ソースを切り替えることができます。

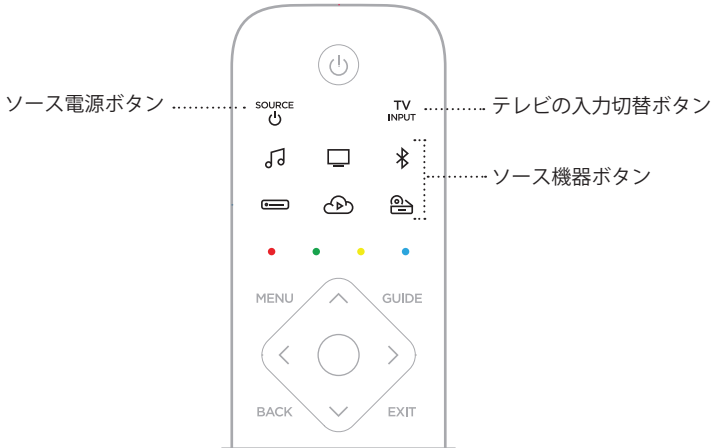

1. リモコンの該当するソースボタン(□、≡、☁、🎮)を押します。
選択したソースに応じて、リモコンのボタンが点灯します。
2. SOURCE ボタンを押します。
ソース機器の電源がオンになります。
3. TV INPUT ボタンを押します。
4. 適切なテレビ入力を選択します。

注:

- テレビのCEC機能が有効の場合、ソースの電源をオンにすると、テレビ入力が自動的にソースに切り替わることがあります。
- リモコンのソースボタンを押しても、テレビ入力を切り替えることはできません。これらのボタンは、サウンドバーの電源をオンにして、選択したソース機器の操作できるようにリモコンのモードを切り替えるためのものです。
- Bose Music アプリを使用してセットアップするときに、リモコンでテレビを操作できるようにプログラムします。テレビを交換する場合は、Bose Music アプリを使用してリモコンに新しいテレビをプログラムします。

ヒント: Voice4Video™機能を使用して、ソース機器を選択することもできます(31ページを参照)。

プリセット

サウンドバーには6つのプリセットがあり、お気に入りの音楽サービスを自由に設定できます。設定しておくことで、リモコンのボタンやBose Musicアプリを使用して、音楽をいつでも簡単に再生できます。



プリセットの詳細については、「プリセットのカスタマイズ」(36ページ)をご覧ください。

メディアの再生、チャンネル切り替え、音量調節



機能

操作方法

機能	操作方法
再生/一時停止	▶ ボタンを押します。 一時停止すると、再生を再開するまでの間、ライトバーの両端が白に点灯します。
トラック戻し	⏮ ボタンを押します。
トラック送り	⏭ ボタンを押します。
前のチャンネル/チャプター/トラックへの移動	⏪ ボタンを押します。
音量を上げる	+ ボタンを押します。 注: 音量をすばやく上げるには、+ ボタンを長押しします。

機能	操作方法
音量を下げる	— ボタンを押します。 注: 音量をすばやく下げるには、— ボタンを長押しします。
ミュート/ミュート解除ボタン	⌘ ボタンを押します。 ミュートすると、ミュート解除するまでの間、ライトバーの左端が白に点灯します。 注: + ボタンを押して、ミュート解除することもできます。
次のチャンネルへ移動	△ ボタンを押します。
前のチャンネルへ移動	▽ ボタンを押します。

ヒント: Voice4Video™機能を使用して、特定ソースのメディアの再生と音量調節を行うこともできます(31ページを参照)。

CATV/BS/CS用チューナーの機能

リモコンの赤、緑、黄、青の各ボタンは、CATV/BS/CS用チューナーのカラーボタンの機能に対応しています。CATV/BS/CS用チューナーの取扱説明書をご覧ください。

低音を調整する

低音を調節するには、Bose Musicアプリを使用します。このオプションは設定メニューから設定できます。

他社製リモコンをプログラムする

CATV/BS/CS用チューナーのリモコンなど、他社製リモコンをプログラムして、サウンドバーを操作することができます。手順については、他社製リモコンの取扱説明書またはWebサイトをご覧ください。

プログラムが完了すると、電源のオン/オフや音量など、サウンドバーの基本的な機能を他社製リモコンで操作できるようになります。

注: すべての他社製リモコンがサウンドバーに対応しているわけではありません。他社製リモコンでサウンドバーを操作するには、リモコンがIR(赤外線)信号を送信する必要があります。

音声アシスタントのオプション

Amazon AlexaまたはGoogleアシスタントにすばやく簡単にアクセスできるようにサウンドバーを設定することができます。

注: 一部の言語や国ではAmazon AlexaやGoogleアシスタントをご利用になれません。

オプション	使用方法
Amazon Alexa	話しかけるか、アクションボタン○を使います (30ページを参照)。
Googleアシスタント	話しかけるか、アクションボタン○を使います (34ページを参照)。

注: Amazon AlexaとGoogleアシスタントに同時にアクセスできるようにサウンドバーを設定することはできません。

音声アシスタントのセットアップ

始める前に、モバイル機器とサウンドバーが同じWi-Fiネットワークに接続されていることを確認してください。

音声アシスタントを設定するには、Bose Musicアプリを使用します。このオプションは設定メニューから設定できます。

注: 音声アシスタントを設定するときは、Bose Musicアプリで使用したのと同じ音楽サービスのアカウントを必ず使用してください。

AMAZON ALEXAにアクセスする

Alexaは、サウンドバーに話しかけて操作できるインテリジェントなクラウドベースの音声サービスです。Alexaにリクエストするだけで、音楽を再生したり、ニュースを聞いたり、タイマーを設定したり、スマートホームデバイス进行操作したりできます。Alexaはプライバシーを保護するようにも設計されており、Alexaアプリでいつでも音声リクエストの内容を確認して、削除することができます。

Alexaでできることの詳細については、次のサイトをご覧ください：

<https://www.amazon.com/usealexa>

注：一部の言語や国ではAlexaを利用できません。

音声で操作する

最初に「アレクサ」と呼びかけて、次のように話しかけます。

できること	呼びかけ方の例
Alexaに話しかける	使い方を教えて。
音楽を再生する	ロックをかけて。 注： Amazon Musicがデフォルトの音楽サービスとして設定されています。デフォルトの音楽サービスを変更するには、Alexaアプリを使用します。
音楽を一時停止する	一時停止。
音量を調節する	音量アップ。
次の曲にスキップする	スキップ。
特定の音楽サービスから再生する	TuneInでNPRラジオをかけて。 (音楽サービスによってはサービスしていない国や地域があります。) 注： Amazon Alexaがサポートしていない音楽サービスもあります。
特定のスピーカーで再生する	キッチンでジャズをかけて。 注： Bose Musicアプリで設定したスピーカー名を必ず話してください。複数のスピーカーが同じ名前の場合は、Alexaアプリで設定した名前を使用するか、Bose Musicアプリで名前を変更します。
タイマーをセットする	タイマーを5分にセットして。
他のスキルを調べる	何が得意なの？
Alexaを停止する	ストップ。

サウンドバーの操作ボタンを使用する

Alexaを操作するには、アクションボタン○とマイクオフボタンを使用します。操作ボタンはサウンドバーの天面にあります。

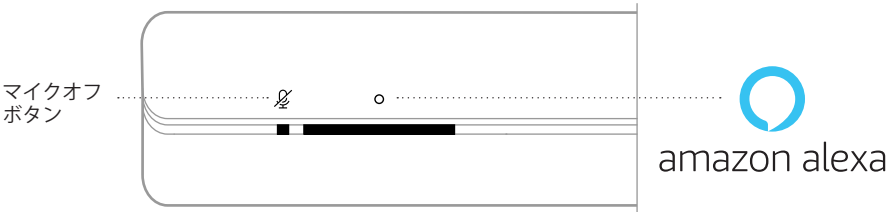

できること	操作方法
Alexaに話しかける	○ボタンを押して、リクエストを言います。 できることについては、次のサイトをご覧ください： https://www.amazon.com/usealexa
アラームやタイマーを停止する	○ボタンを押します。
Alexaを停止する	○ボタンを押します。
マイクをオンまたはオフにする	 ボタンを押します。 注： マイクをオフにすると、マイクオフインジケータが赤に点灯し、Alexaにアクセスできなくなります。

VOICE4VIDEO™でオーディオをコントロールする

Bose Voice4Video™により、Amazon Alexaの音声コントロール機能を拡張することで、他のサウンドバーでは不可能な機能が実現します。Smart Soundbarを操作するだけでなく、声だけでテレビやCATV/BS/CSチューナーを操作することができます。Alexaにリクエストを言うだけで、テレビやSmart Soundbarの電源をオンにしたり、ネットワーク名やチャンネル番号で選局したり、お気に入りの番組をすぐに見始めたりすることができます。Bose Voice4Video™を使えば、技術に詳しくない子供や高齢者でもエキスパートのように操作できるので、紛失しがちなリモコンや、リモコン操作の説明書は不要になります。

Voice4Video™をセットアップする

Voice4Video™をセットアップするには、Bose Musicアプリを使用します。

注: Voice4Video™をセットアップする前に、Bose MusicアプリでAlexaを設定する必要があります(28ページを参照)。

音声で操作する

最初に「アレクサ」と呼びかけて、次のように話しかけます。

できること	呼びかけ方の例
テレビの電源オン	テレビをつけて。
テレビの電源オフ	テレビを消して。
ビデオを再生する	再生。
ビデオを一時停止する	一時停止。
ビデオを再開する	再開。
ビデオを早送りする	早送り。
ビデオを巻き戻す	巻き戻し。
入力を Bluetooth オーディオに切り替える	Bluetoothに切り替え。
チャンネル名を指定して見る*	NFLネットワークをつけて。
チャンネル番号を指定して見る*	チャンネル802をつけて。
次のチャンネルに送る*	次のチャンネル。
前のチャンネルに戻す*	前のチャンネル。

*CATV/BS/CSチューナーでのみ使用できます。

GOOGLEアシスタントにアクセスする

Bose Smart Soundbar 700はGoogleアシスタントに対応しており、ハンズフリーでさまざまな情報を確認できます。また、話しかけるだけでお気に入りのメディアを再生、一時停止できます。

Googleアシスタントのできることの詳細については、次のサイトをご覧ください：
<https://support.google.com/assistant>

注:



- 一部の言語や国ではGoogleアシスタントを利用できません。
- Googleアシスタントで音楽を再生する方法については、「Googleアシスタントで音楽を再生する」(35ページ)をご覧ください。

音声で操作する

最初に「OK Google」と呼びかけてから、リクエストを言います。

できること	呼びかけ方の例
Googleの知恵を借りる	スペイン語で友達って何て言うの？
家族で楽しむ	象の鳴き声を聞かせて。
リマインダーをセットする	木曜日にお母さんに電話するってリマインドして。
予定表をチェックする	今日の予定は？
スマートホームデバイスを操作する	ライトを消して。

サウンドバーの操作ボタンを使用する

アクションボタン  とマイクオフボタン  を使用して、Googleアシスタントを操作することができます。操作ボタンはサウンドバーの天面にあります。

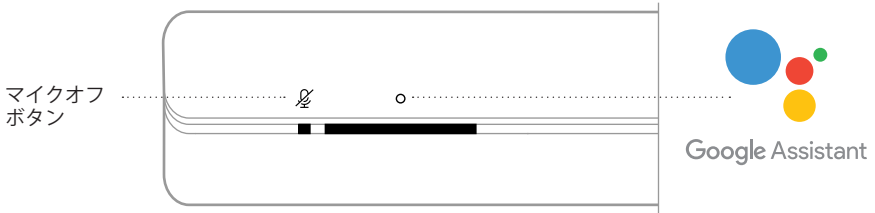

できること	操作方法
Googleアシスタントに話しかける	○ ボタンを押して、リクエストを言います。 できることについては、次のサイトをご覧ください： https://support.google.com/assistant
アラームやタイマーを停止する	○ ボタンを押します。
Googleアシスタントを停止する	○ ボタンを押します。
マイクをオンまたはオフにする	 ボタンを押します。 注: マイクをオフにすると、マイクオフインジケータが赤に点灯し、Googleアシスタントにアクセスできなくなります。

GOOGLEアシスタントで音楽を再生する

Googleアシスタントに話しかけて、デフォルトの音楽サービスまたは特定の音楽サービスから音楽を再生できます。

最初に「OK Google」と呼びかけてから、リクエストを言います。

できること	呼びかけ方の例
音楽を再生する	<p>ジャズをかけて。</p> <p>注: Googleアシスタントはデフォルトの音楽サービスを使用します。デフォルトの音楽サービスを変更するには、Googleアシスタントアプリを使用します。</p>
スピーカーを操作する	<p>音量を上げて。</p>
特定の音楽サービスから再生する	<p>TuneInでNPRラジオをかけて。 (音楽サービスによってはサービスしていない国や地域があります。)</p> <p>注: Googleアシスタントがサポートしていない音楽サービスもあります。</p>
特定のスピーカーで再生する	<p>キッチンでヒップホップをかけて。</p> <p>注: Bose Musicアプリで設定したスピーカー名を必ず話してください。複数のスピーカーが同じ名前の場合は、Googleアシスタントアプリで設定した名前を使用するか、Bose Musicアプリで名前を変更します。</p>

デフォルトの音楽サービスを選択する

Googleアシスタントの初期設定中に、Googleアシスタントアプリからデフォルトの音楽サービスの選択を求められます。Bose製品でGoogleアシスタントを使用する場合、サポートされているデフォルトのサービスはPandoraとSpotifyだけです。セットアップ中には他の音楽サービスもリストに表示されていますが、それらはサポートされていません。

デフォルトの音楽サービスには、PandoraまたはSpotifyを選択してください(音楽サービスによってはサービスしていない国や地域があります)。サポートされていない音楽サービスを選択した場合、音楽の再生をリクエストするとエラーメッセージが聞こえます。

Bose Music アプリやリモコンを使用して、プリセットを操作できます。

注: Bluetooth モードをプリセットに設定することはできません。

プリセットを設定する

1. Bose Music アプリを使用して音楽をストリーミング再生します。
2. リモコンの Bose Music ボタン  を押します。

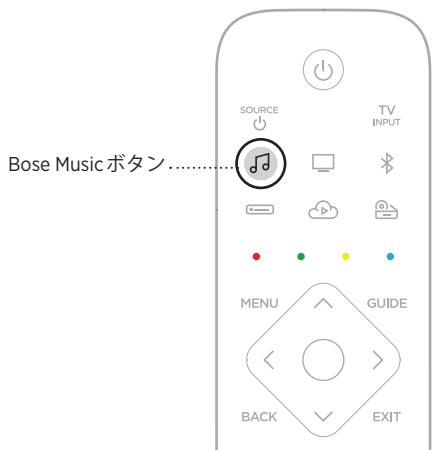

3. ビープ音が聞こえるまで、プリセットボタンを長押しします。



プリセットを再生する

1. リモコンのBose Music ボタン  を押します。
2. 音楽を再生するには、プリセットボタンを押します。



Bluetoothワイヤステクノロジーにより、スマートフォン、タブレット、パソコンなどの音楽をワイヤレス再生することができます。モバイル機器から音楽をストリーミング再生するには、モバイル機器とサウンドバーを接続する必要があります。

モバイル機器を接続する

1. リモコンのBluetooth ボタンを押します。

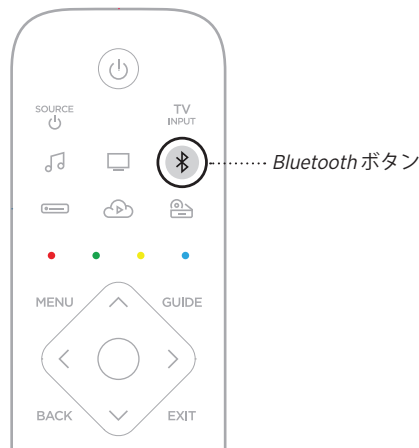

ライトバーが青に点滅します。

2. モバイル機器のBluetooth機能をオンにします。

ヒント: 通常、Bluetoothメニューは設定メニューにあります。

3. デバイスリストからお使いのサウンドバーを選択します。

ヒント: Bose Music アプリでサウンドバーに付けた名前を探してください。サウンドバーに名前を付けていない場合は、デフォルトの名前が表示されます。



接続すると、ピープ音が聞こえます。ライトバーが白に点灯してから次第に消灯します。モバイル機器のリストにサウンドバーの名前が接続済みと表示されます。

モバイル機器の接続を解除する

モバイル機器の接続を解除するには、Bose Music アプリを使用します。

ヒント: モバイル機器の Bluetooth 設定を使用することもできます。Bluetooth 機能を無効にすると、他の機器との接続もすべて解除されます。

モバイル機器を再接続する

リモコンの Bluetooth ボタンを押します。

サウンドバーは、最後に接続していた機器に自動的に再接続します。

注:

- モバイル機器の Bluetooth 機能が有効であることを確認します。
- 機器との距離が 9 m 以内で、電源がオンになっている必要があります。

別のモバイル機器を接続する

サウンドバーのデバイスリストには、機器を最大8台まで登録でき、同時に2台まで接続できます。

注: ただし、一度に音楽を再生できる機器は1台だけです。

1. リモコンのBluetooth ボタン※を長押しします。



ライトバーが青に点滅します。

2. モバイル機器で、デバイスリストから本製品を選択します。

注: モバイル機器のBluetooth機能が有効であることを確認します。

サウンドバーのデバイスリストを消去する

1. ライトバーが白で2回点滅してから次第に消灯するまで、※ ボタンを10秒間長押しします。

ライトバーが青に点滅します。

2. モバイル機器のBluetooth リストからスピーカーを削除します。

すべての機器が消去され、スピーカーが新しい機器と接続可能な状態になります(39ページを参照)。

このサウンドバーはAirPlay 2オーディオの再生に対応しており、お持ちのApple製品からこのサウンドバーに音楽を簡単にストリーミング再生することができます。複数のスピーカーで再生することも可能です。

注:

- AirPlay 2を使用するには、iOS 11.4以降を実行しているApple製品が必要です。
- Apple製品とサウンドバーは同じWi-Fiネットワークに接続されている必要があります。
- AirPlayの詳細情報については、次のサイトをご覧ください：
<https://www.apple.com/airplay>

コントロールセンターから音楽をストリーミング再生する

1. Apple製品でコントロールセンターを開きます。
2. 画面の右上隅にあるオーディオカードを長押しして、AirPlayアイコン  をタップします。
3. サウンドバーまたはスピーカーを選択します。

アプリから音楽をストリーミング再生する

1. 音楽アプリ(Apple Musicなど)を開き、再生する曲を選択します。
2.  をタップします。
3. サウンドバーまたはスピーカーを選択します。

サウンドバーの前面にあるLEDライトバーには、サウンドバーの状態が表示されます。

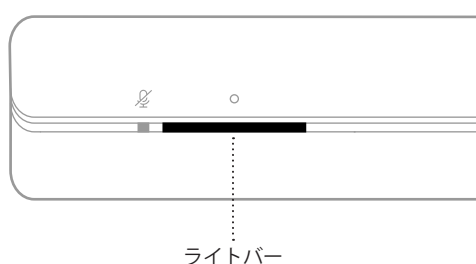

注: ライトバーには1つの選択機器の状態のみ表示されます。

WI-FIの状態

サウンドバーのWi-Fi接続の状態を示します。

ライトバーの状態	システムの状態
白の点滅	Wi-Fiに接続中
白に点灯してから次第に消灯	Wi-Fiに接続しました





BLUETOOTH接続の状態

モバイル機器のBluetooth接続の状態を示します。

ライトバーの状態	システムの状態
青の点滅	モバイル機器に接続できません
白の点滅	モバイル機器に接続中
白に点灯してから次第に消灯	モバイル機器に接続しました
白のライトが2回点滅してから消灯	デバイスリストを消去中

音声アシスタントの状態

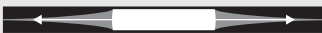
音声アシスタントの状態を示します。

ライトバーの状態		システムの状態
消灯		音声アシスタントはアイドル状態です
白のライトが中央に移動して点灯		音声アシスタントがリクエストを待っています
白のライトが両端に移動		音声アシスタントが考えています
白の点滅(フル)		音声アシスタントが話しています
黄色の点滅		音声アシスタントから通知があります

マイクオフインジケータ

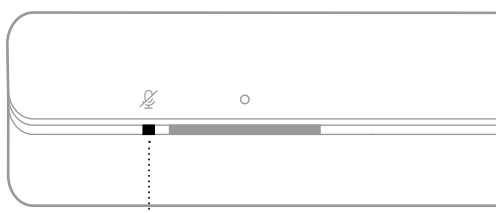





マイクオフインジケータ

インジケータの状態	システムの状態
赤の点灯	マイクがオフです



メディアの再生と音量調節

メディアの再生と音量を操作しているときのサウンドバーの状態を示します。

ライトバーの状態		システムの状態
中央の2つのライトが白で点灯		再生/一時停止
ライトバーの右端が白で点滅		音量を上げる
ライトバーの左端が白で点滅		音量を下げる
ライトバーの左端が白で点灯		ミュート

アップデートとエラーの状態



ソフトウェアのアップデート状態とエラーの警告を示します。

ライトバーの状態		システムの状態
オレンジの点灯		Wi-Fiセットアップを実行中です
白のライトが右から左へ移動		アップデートをダウンロードしています
白のライトが左から右へ移動		サウンドバーをアップデートしています
オレンジの4回点滅		ソースエラー、Bose Musicアプリを参照してください
赤の4回点滅		一時的にリクエストが受け付けられません。後でやり直してください
赤の点灯		サウンドバーのエラー、Boseカスタマーサービスに連絡してください

サウンドバーをアップデートする

サウンドバーがBose Musicアプリに接続され、Wi-Fiネットワークに接続されている場合、サウンドバーは自動的にアップデートされます。

WI-FI機能のオン/オフを切り替える

ライトバーが白で2回点滅してから次第に消灯するまで、リモコンのBose Music ボタン  とトラック送りボタン  を同時に長押しします。



アクセサリ機器を接続する

以下のアクセサリ機器をサウンドバーに接続することができます。詳細については、アクセサリ機器の取扱説明書をご覧ください。

- **Bose Bass Module 500:** worldwide.Bose.com/Support/BASS500
- **Bose Bass Module 700:** worldwide.Bose.com/Support/BASS700
- **Acoustimass 300 bass module:** global.Bose.com/Support/AM300
- **Bose Surround Speakers:** worldwide.Bose.com/Support/WSS
- **Bose Surround Speakers 700:** worldwide.Bose.com/Support/WSS700
- **Virtually Invisible 300 wireless surround speakers:**
global.Bose.com/Support/VI300

BOSE SOUNDLINK BLUETOOTH SPEAKER または BOSE HEADPHONES を接続する

Bose SimpleSync™テクノロジーにより、一部のBose SoundLink *Bluetooth* speaker またはBoseヘッドホンをサウンドバーに接続して、新しい方法で音楽や映画を楽しむことができます。

特長

- **テレビの音をヘッドホンで楽しむ:** Boseヘッドホンをサウンドバーに接続して、他の人に迷惑をかけずにテレビの音を聴くことができます。製品ごとの音量を個別に調節できるので、ヘッドホンの音量はそのままにして、サウンドバーの音量を下げたりミュートしたりできます。
- **別の部屋で音楽を同時に楽しむ:** Bose SoundLink *Bluetooth* speaker をサウンドバーに接続して、同じ曲を2つの部屋で同時に聴くことができます。

注: SimpleSync™テクノロジーは、9 mの*Bluetooth*通信範囲内で機能します。壁や建材の種類によって受信状態が変わる場合があります。

対応製品

ほとんどのBose SoundLink *Bluetooth* speaker と、一部のBoseヘッドホンをサウンドバーに接続できます。

対応製品の例:

- Bose SoundLink Revolve+ *Bluetooth* speaker
- Bose SoundLink Mini *Bluetooth* speaker
- Bose SoundLink Color *Bluetooth* speaker
- Bose Noise Cancelling Headphones 700
- Bose QuietComfort 35 wireless headphones

新しい製品も随時追加されます。全製品のリストと詳細については、次のサイトをご覧ください。 worldwide.Bose.com/Support/Groups

Bose Music アプリを使用して接続する

Bose SoundLink *Bluetooth* speaker または Bose ヘッドホンを接続するには、Bose Music アプリを使用します。詳しくは、次のサイトをご覧ください：

worldwide.Bose.com/Support/Groups

注:

- 接続する製品の電源がオンになっていて、サウンドバーから9 m以内にあり、他のデバイスに接続できる状態になっていることを確認してください。詳細については、お使いの製品の取扱説明書をご覧ください。
- サウンドバーと一度に接続できる製品は1台だけです。

BOSE SOUNDLINK *BLUETOOTH* SPEAKER または BOSE HEADPHONES を再接続する

Bose SoundLink *Bluetooth* speaker または Bose headphones の電源をオンにします。

スピーカーやヘッドホンは、最後に接続していた *Bluetooth* 機器 (サウンドバーなど) への接続を試みます。

注:

- サウンドバーが通信範囲内 (9 m) にあり、電源が入っている必要があります。
- スピーカーを接続できない場合は、「以前に接続されていた Bose SoundLink *Bluetooth* speaker とサウンドバーを再接続できない」(57 ページ) をご覧ください。
- ヘッドホンを接続できない場合は、「以前に接続されていた Bose ヘッドホンとサウンドバーを再接続できない」(57 ページ) をご覧ください。

リモコンの電池の挿入

1. リモコンの裏側にある電池カバーをスライドして開きます。

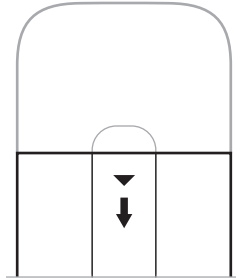

2. 付属の単三形アルカリ乾電池4本を入れます。電池ケースに表示されている + と - の向きと、乾電池の + と - の向きを正しく合わせてください。

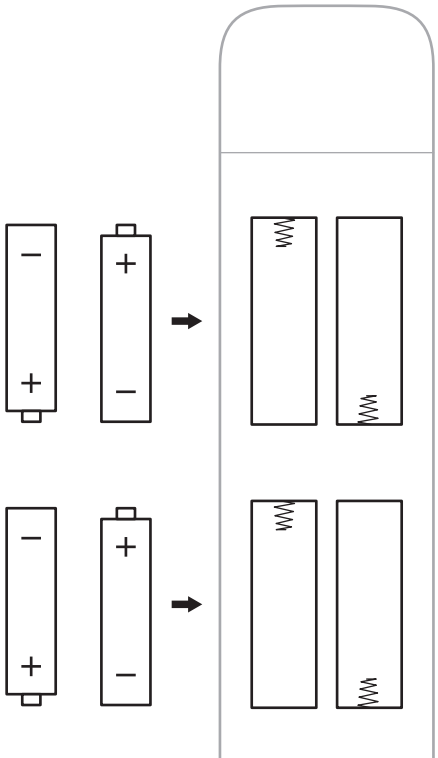

3. 電池カバーをスライドして元に戻します。

サウンドバーのお手入れについて

サウンドバーの外装は付属のクリーニングクロスや柔らかい布でから拭きしてください。

注意:

- システムの上に液体がこぼれたり、開口部に液体が入り込んだりしないようにしてください。
- システムに空気を吹き付けしないでください。
- システムに掃除機をかけないでください。
- システムの近くでスプレー等を使用しないでください。
- 溶剤、化学薬品、またはアルコール、アンモニア、研磨剤などを含むクリーニング液は使用しないでください。
- 開口部に異物が入り込まないようにしてください。

交換部品とアクセサリ

交換部品とアクセサリは、ボーズ製品取扱店、弊社Webサイト、またはお電話によるご注文でご購入いただけます。

次のサイトをご参照ください。 worldwide.Bose.com/Support/SB700

保証

製品保証の詳細は弊社Webサイトをご覧ください。

製品の登録をお願いいたします。登録は弊社Webサイトから簡単に行えます。製品を登録されない場合でも、保証の内容に変更はありません。

最初にお試しいただくこと

サウンドバーに問題が生じた場合は、下記の点をご確認ください。

- サウンドバーが接続されているコンセントに電源が供給されていることを確認します。
- すべてのケーブルをしっかりと接続します。
- ライトバーの状態を確認します(43ページを参照)。
- サウンドバーを干渉源になるような電気製品(無線ルーター、コードレス電話、テレビ、電子レンジなど)から30～90 cm以上離します。
- サウンドバーが正しく動作するように、無線ルーターやモバイル機器の推奨通信範囲内へ移動します。
- 設置ガイドに沿ってサウンドバーを設置します(15ページを参照)。

その他の対処方法

問題が解決しない場合は、次の表を参照して一般的な問題の症状と対処方法をご確認ください。それでも問題が解決できない場合は、Boseカスタマーサービスまでお問い合わせください。

次のサイトをご参照ください: worldwide.Bose.com/contact

症状	対処方法
テレビにHDMI eARC (ARC)端子や光デジタル音声端子がない	同軸デジタルケーブル、3.5 mmステレオ音声ケーブル、アナログ-ステレオケーブルなどを使用して、オーディオコンバーターを介してテレビを接続します(別途ご購入ください)。必要なコンバーターとケーブルの種類は、お持ちのテレビで使用できる音声出力端子の種類によって異なります。
サウンドバーの電源が入らない	電源ケーブルを別のコンセントに差し込みます。 リモコンを使用してサウンドバーの電源をオンにします(23ページを参照)。 サウンドバーとオプションのベースモジュールまたはサラウンドスピーカーの電源コードを抜き、30秒間待ってから、電源コンセントにしっかりと差し込みます。

症状

対処方法

リモコンが正しく機能しないことがある、またはまったく機能しない

電池ケースに表示されている＋と－の向きと、乾電池の＋と－の向きを正しく合わせてください(49ページを参照)。

リモコンのCATV/BS/CSチューナー用機能ボタンが点滅している場合は、電池の残量が低下しています(26ページを参照)。電池を交換します(49ページを参照)。

リモコンがサウンドバーの操作可能範囲内(6m以内)にあることを確認します。

リモコンとサウンドバーの間に障害物がないことを確認します。

リモコンの音量ボタンを押して、正しいソース機器ボタンが点滅するかどうか確認します。

サウンドバーのアクションボタン○を5秒間長押しして、リモコンとサウンドバーをペアリングします。リモコンに電池を入れます(49ページを参照)。リモコンがオンになり、ソース機器ボタンが点灯します。

注: この解決策は、音声アシスタントがセットアップされていない場合、Ethernet接続がない場合、または他のネットワーク接続がない場合にのみ有効です。

症状	対処方法
音が途切れる/聞こえない	<p>ライトバーの左端が白く点灯している場合、サウンドバーはミュートされています。ミュート/ミュート解除ボタン  を押して、サウンドバーのミュートを解除します。</p> <p>お使いのモバイル機器がミュートされていないことを確認します。</p> <p>サウンドバーの音量(26ページを参照)またはモバイル機器の音量を上げます。</p> <p>別のソースに切り替えてみます(24ページを参照)。</p> <p>別のアプリケーションまたは音楽サービスからオーディオを再生します。</p> <p>Wi-Fiソースからのオーディオの場合は、ルーターをリセットします。</p> <p>モバイル機器を再起動します。</p> <p>対応しているBluetoothモバイル機器を使用していることを確認します。</p> <p>注: Bluetoothヘッドホンサウンドバーに接続することはできません。</p> <p>サウンドバーのHDMIケーブルがテレビのeARCまたはARC (Audio Return Channel)と表示されている端子に接続されていることを確認します。標準HDMI端子には接続しないでください。テレビにHDMI eARC端子またはARC端子がない場合は、光デジタルケーブルを使用してサウンドバーに接続します(62ページを参照)。</p> <p>サウンドバーがテレビのHDMI eARC端子またはARC端子に接続されている場合は、テレビのシステムメニューでConsumer Electronics Control (CEC)機能が有効になっていることを確認します。CEC機能はメーカーによって別の名称で呼ばれていることがあります。テレビの取扱説明書をご覧ください。</p> <p>サウンドバーのHDMIケーブルをテレビのHDMI eARC端子またはARC端子から取り外して、再度接続します。</p> <p>光デジタルケーブルをテレビの音声出力(OutputまたはOUT)端子に接続します。音声入力(InputまたはIN)端子には接続しないでください。</p> <p>サウンドバーとオプションのベースモジュールまたはサラウンドスピーカーの電源コードを抜き、30秒間待ってから、電源コンセントにしっかりと差し込みます。</p>
サウンドバーとベースモジュールまたはサラウンドスピーカーを接続できない	<p>トラブルシューティングについては、ベースモジュールまたはサラウンドスピーカーの取扱説明書をご覧ください(47ページを参照)。</p> <p>ベースモジュールまたはサラウンドスピーカーがサウンドバーに対応していることを確認します(47ページを参照)。</p> <p>サウンドバーとオプションのベースモジュールまたはサラウンドスピーカーの電源コードを抜き、30秒間待ってから、電源コンセントにしっかりと差し込みます。</p>
ベースモジュールまたはサラウンドスピーカーから音が聞こえない	<p>ベースモジュールまたはサラウンドスピーカーがサウンドバーに対応していることを確認します(47ページを参照)。</p> <p>Bose Musicアプリでソフトウェアが最新のものであることを確認します。</p> <p>Bose Musicアプリを使用して低音を調整します(27ページを参照)。</p> <p>別のソースに切り替えてみます(24ページを参照)。</p>

症状	対処方法
テレビから音が出る	<p>サウンドバーのHDMIケーブルがテレビのeARCまたはARC (Audio Return Channel)と表示されている端子に接続されていることを確認します。テレビにHDMI eARC端子またはARC端子がない場合は、光デジタルケーブルを使用してサウンドバーに接続します(62ページを参照)。</p> <p>テレビの内蔵スピーカーをオフにします。テレビの取扱説明書をご覧ください。</p> <p>サウンドバーがテレビのHDMI eARC端子またはARC端子に接続されている場合は、テレビのシステムメニューでConsumer Electronics Control (CEC)機能が有効になっていることを確認します。CEC機能はメーカーによって別の名称で呼ばれていることがあります。テレビの取扱説明書をご覧ください。</p> <p>サウンドバーのHDMIケーブルをテレビのHDMI eARC端子またはARC端子から取り外して、再度接続します。</p> <p>テレビの音量を最小に設定します。</p> <p>HDMIケーブル(61ページを参照)と光デジタルケーブル(62ページを参照)を両方使用してサウンドバーに接続します。</p>
音質が良くない、音が歪む	<p>別のソース機器で試してみます(可能な場合)。</p> <p>テレビがサラウンドサウンド出力に対応していることを確認します。テレビの取扱説明書をご覧ください。</p> <p>別の機器からオーディオが再生されている場合は、その機器の音量を下げます。</p> <p>Bose Musicアプリを使用して低音を調整します(27ページを参照)。</p> <p>テレビの内蔵スピーカーをオフにします。テレビの取扱説明書をご覧ください。</p> <p>ADAPTIQ自動音場補正を実行します(20ページを参照)。</p>
サウンドバーで正しいソース機器からの音が再生されない、またはしばらくしてから正しくないソース機器に切り替わる	<p>Bose Musicアプリを使用して、CEC機能を「Alternate (個別指定)」に設定します。</p> <p>ソース機器のCEC機能を無効にします(詳細については、接続機器の取扱説明書をご覧ください)。</p> <p>HDMIケーブル(61ページを参照)と光デジタルケーブル(62ページを参照)を両方使用してサウンドバーに接続します。</p>
サウンドバーとソース機器の電源を同時にオン/オフできない	<p>リモコンで、同期していないソース機器に対応するボタンを押します。</p> <p>電源ボタン  を押して、ソース機器の電源をオン/オフします。</p>

症状	対処方法
<p>サウンドバーをWi-Fiネットワークに接続できない</p>	<p>Bose Music アプリで、正しいネットワーク名を選択して、ネットワークのパスワードを入力します(大文字と小文字を区別して入力してください)。 サウンドバーとモバイル機器が同じWi-Fiネットワークに接続されていることを確認します。</p> <p>ネットワークの設定情報を変更した場合は、19ページをご覧ください。 セットアップに使用するモバイル機器のWi-Fi機能を有効にします。 モバイル機器で開いている他のアプリケーションを終了します。 モバイル機器とルーターを再起動します。</p> <p>ルーターが2.4GHz帯と5GHz帯の両方に対応している場合は、モバイル機器とサウンドバーが同じ周波数帯を使用して接続していることを確認します。</p> <p>注: 各周波数帯に固有の名前を付けて、正しい周波数帯に接続していることを確認してください。</p> <p>ルーターをリセットします。</p> <p>サウンドバーとオプションのベースモジュールまたはサラウンドスピーカーの電源コードを抜き、30秒間待ってから、電源コンセントにしっかりと差し込みます。モバイル機器でBose Musicアプリをアンインストールして再インストールし、セットアップをやり直します。</p> <p>Ethernetケーブルを使用してネットワークに接続します。</p>
<p>サウンドバーをBluetooth機器に接続できない</p>	<p>モバイル機器のBluetooth機能をオフにしてから、オンにします。Bluetoothリストからサウンドバーを削除します。もう一度接続してみます(39ページを参照)。</p> <p>別のモバイル機器と接続して試してみてください(39ページを参照)。 対応しているBluetoothモバイル機器を使用していることを確認します。</p> <p>注: Bluetoothヘッドホンサウンドバーに接続することはできません。</p> <p>モバイル機器のBluetoothペアリングリストからサウンドバーを削除して、接続し直します(39ページを参照)。</p> <p>サウンドバーのデバイスリストを消去して(「サウンドバーのデバイスリストを消去する」(41ページ)を参照)、接続し直します(41ページを参照)。</p>
<p>AirPlayを使用して音楽をストリーミング再生できない</p>	<p>サウンドバーの電源がオンになっていて、通信範囲内にあることを確認します(15ページを参照)。</p> <p>Apple製品とサウンドバーが同じWi-Fiネットワークに接続されていることを確認します。</p> <p>Apple製品をアップデートします。</p> <p>サウンドバーが最新の状態であることを確認します(46ページを参照)。</p> <p>ストリーミング再生する音楽アプリでAirPlayアイコン  が見つからない場合は、コントロールセンターから音楽をストリーミング再生してください。</p> <p>その他のサポート情報は次のサイトをご覧ください： https://www.apple.com/airplay</p>

症状	対処方法
モバイル機器でBose Musicアプリが動作しない	<p>お使いのモバイル機器がBose Musicアプリに対応しており、システム最小要件を満たしていることを確認します。詳細については、モバイル機器のアプリストアをご参照ください。</p> <p>モバイル機器でBose Musicアプリをアンインストールしてから、アプリを再インストールします(18ページを参照)。</p>
別のBoseアカウントに追加する際にサウンドバーが表示されない	<p>Bose Musicアプリを使用して、サウンドバーの共有が有効であることを確認します。</p> <p>サウンドバーとモバイル機器が同じWi-Fiネットワークに接続されていることを確認します。</p>
Alexaが反応しない	<p>AlexaがBose Musicアプリを使用して設定されていることを確認します(28ページを参照)。</p> <p>注: Bose Musicアプリを使用してサウンドバーを設定し、Wi-Fiネットワークに接続する必要があります。</p> <p>Amazon Alexaが利用可能な国にいることを確認します。</p> <p>マイクオフインジケータが赤に点灯していないことを確認します。マイクをオンにするには、30ページをご覧ください。</p> <p>モバイル機器をWi-Fiに接続します。</p> <p>最新バージョンのAmazon Alexaアプリを使用していることを確認します。</p> <p>お使いのモバイル機器が対応していることを確認します。</p> <p>音声による起動が有効であることを確認します(29ページを参照)。</p> <p>Bose Musicアプリを使用して、サウンドバーからAlexaを削除します。もう一度Alexaを追加します。</p> <p>Bose Musicアプリで設定した名前を言っていることを確認します。複数のスピーカーが同じ名前の場合は、Alexaアプリで設定した名前を使用するか、Bose Musicアプリで名前を変更します。</p> <p>Voice4Video™を使用している場合:</p> <ul style="list-style-type: none"> • サウンドバー、テレビ、CATV/BS/CSチューナーの間に障害物がないことを確認します。 • サウンドバーがHDMIケーブルで接続されていることを確認します(61ページを参照)。 • Bose Musicアプリを使用してこの機能を設定し、テレビやCATV/BS/CSチューナーが接続されていることを確認します。 • 郵便番号とCATV/BS/CSチューナーのサービスプロバイダが入力されていることを確認します。 <p>その他のサポート情報は次のサイトをご覧ください。 https://www.amazon.com/usealexa</p>

症状	対処方法
Google アシスタントが反応しない	<p>Google アシスタントが Bose Music アプリを使用して設定されていることを確認します (28 ページを参照)。</p> <p>モバイル機器を Wi-Fi に接続します。</p> <p>Google アシスタントが利用可能な国にいることを確認します。</p> <p>最新バージョンの Google アシスタント アプリを使用していることを確認します。</p> <p>お使いのモバイル機器が対応していることを確認します。</p> <p>Bose Music アプリを使用して、サウンドバーから Google アシスタントを削除します。その後、もう一度 Google アシスタントを追加します。</p> <p>デフォルトの音楽サービスとして、Pandora または Spotify を選択します (35 ページを参照)。</p> <p>Bose Music アプリと Google アシスタント アプリでは、必ず同じ音楽サービスのアカウントを使用してください。</p> <p>Google アシスタントがリクエストをサポートしていない場合があります。新しい機能も随時追加されます。</p> <p>その他のサポート情報は次のサイトをご覧ください： https://support.google.com/assistant</p>
Google アシスタントのアカウントに基づく情報の設定を変更する	<p>アカウントに基づく情報を無効にしたり、使用するアカウントを変更したりするには、Google アシスタント アプリの [設定] メニューを使用します。</p>
プリセットが反応しない	<p>プリセットが設定されていることを確認します (36 ページを参照)。</p>
サウンドバーと Bose SoundLink Bluetooth speaker または Bose ヘッドホンを接続できない	<p>スピーカーやヘッドホンの電源がオンになっていて、サウンドバーから 9 m 以内にあり、他のデバイスに接続できる状態になっていることを確認してください。詳細については、お使いの製品の取扱説明書をご覧ください。</p>
以前に接続されていた Bose SoundLink Bluetooth speaker とサウンドバーを再接続できない	<p>スピーカーで、製品コントロールを使用して、サウンドバーの名前が聞こえるまで製品のデバイスリストを順に切り替えます。具体的な製品に関する説明については、スピーカーの取扱説明書をご覧ください。</p>
以前に接続されていた Bose ヘッドホンとサウンドバーを再接続できない	<p>Bose Music アプリを使用して接続します。このオプションは設定メニューから設定できます。</p>

症状

対処方法

接続したBose SoundLink Bluetooth speakerやBose headphonesから音が遅れて再生される

一部のスピーカーやヘッドホンでは、サウンドバーに接続して完璧に同期した状態でオーディオを再生できない場合があります。お使いの製品が対応しているかどうかを確認するには、次のサイトをご覧ください。
worldwide.bose.com/Support/Groups

スピーカーやヘッドホンのソフトウェアアップデートがあればインストールします。アップデートを確認するには、モバイル機器で製品に該当するBoseアプリを開くか、パソコンからbtu.bose.comにアクセスします。

サウンドバーをリセットする

工場出荷時の設定にリセットすると、ソース、音量、ネットワーク、ADAPTiQ自動音場補正などのすべての設定がサウンドバーから消去され、工場出荷状態となります。

1. ライトバーが白で2回点滅してから次第に消灯するまで、リモコンの電源ボタン \mathcal{P} とトラック送りボタン \mathcal{R} を同時に5秒間長押しします。



サウンドバーが再起動します。リセットが完了すると、ライトバーがオレンジ色に点灯します。

2. サウンドバーのネットワーク設定とオーディオ設定を元に戻すには、以下の手順に従います。
 - a. モバイル機器でBose Musicアプリを起動し、サウンドバーをネットワークに追加します(19ページを参照)。
 - b. Bose Musicアプリを使用してADAPTiQ自動音場補正を実行します。

接続オプション

以下の接続オプションからどちらかを選択して、テレビとサウンドバーを接続します。

オプション1(推奨): HDMI eARC端子またはARC (Audio Return Channel)端子接続

オプション2: 光デジタル接続

注: 推奨されるオプションは、HDMIケーブルを使用してサウンドバーをテレビのHDMI eARC端子またはARC端子に接続することです。

1. テレビの背面にある**HDMI IN**端子および**Audio OUT** (光デジタル)端子パネルを探します。

注: お使いのテレビによっては、端子パネルが図と異なる場合があります。端子の形状で確認してください。

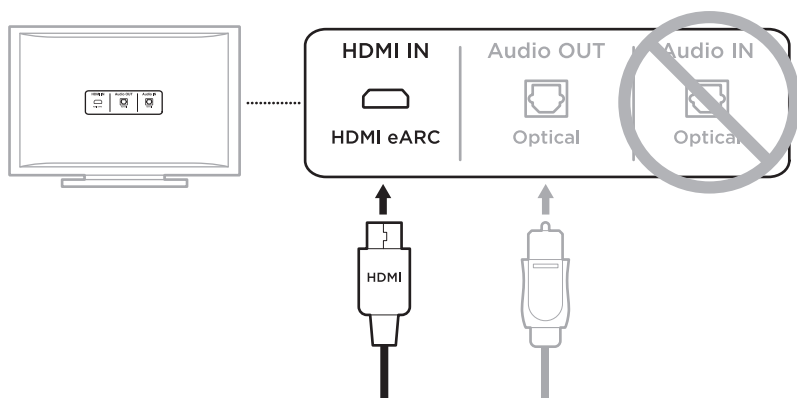

オプション1(推奨)
HDMI eARC端子またはARC端子接続: この接続にはHDMIケーブルを使用します。

オプション2
光デジタル接続: お持ちのテレビにHDMI eARC端子またはARC端子がない場合は、この接続に光デジタルケーブルを使用します。

2. 音声ケーブルを選択します。

サウンドバーをテレビに接続する

音声ケーブルを選択したら、サウンドバーとテレビを接続します。

オプション1 (推奨): HDMI eARC 端子または ARC 端子接続

1. HDMIケーブルのプラグをテレビの**HDMI eARC**端子または**ARC**端子に接続します。

注: HDMIケーブルはテレビのHDMI eARC端子またはARC端子に差し込んでください。標準のHDMI端子には接続しないでください。お持ちのテレビにHDMI eARC端子またはARC端子が無い場合は、62ページをご覧ください。

2. ケーブルの反対側を、サウンドバーの**HDMI (ARC)**端子に差し込みます。

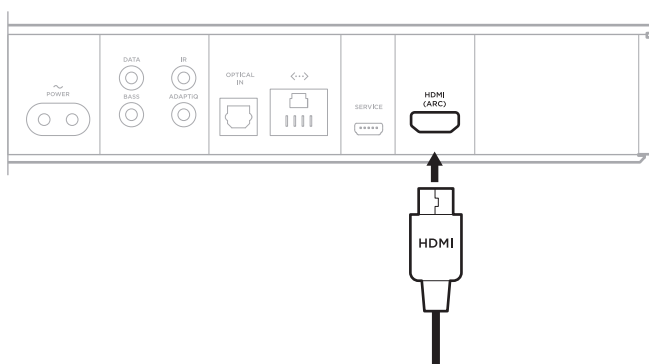

オプション2: 光デジタル接続

お持ちのテレビにHDMI eARC端子またはARC端子がない場合は、光デジタルケーブルを使用してサウンドバーとテレビを接続します。

1. 光ケーブル両端のプラグから保護キャップを取り外します。

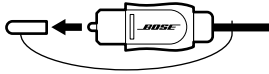

注意: プラグの向きを間違えて挿し込むと、プラグや端子が破損する恐れがあります。

2. 光ケーブルのプラグをテレビの**OPTICAL OUT**端子に接続します。
3. 光ケーブルの反対側のプラグを持ちます。
4. プラグの向きをサウンドバーの**OPTICAL IN**端子に合わせて、慎重に差し込みます。

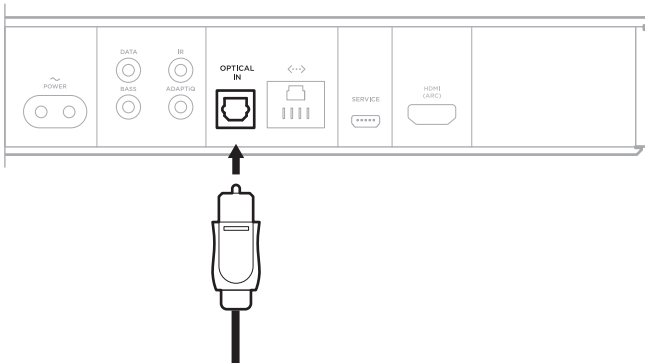

注: 端子にはカバーが付いていて、プラグを差し込むとカバーが開きます。

5. カチッと音が聞こえるか、指先に感触があるまでプラグをしっかりと差し込みます。



音が出ることを確認する

注：音響パフォーマンスを十分にお楽しみいただくためには、テレビの内蔵スピーカーをオフにしてください。詳細については、テレビの取扱説明書をご覧ください。

1. テレビの電源をオンにします。
2. CATV/BS/CS用チューナーやその他の外部機器を使用する場合：
 - a. ソース機器の電源をオンにします。
 - b. テレビの入力を正しく選択します。
3. サウンドバーの電源がオンになっていない場合は、リモコンの電源ボタン  を押します。

ソース機器の音がサウンドバーから聞こえます。
4. ミュート/ミュート解除ボタン  を押します。

テレビの内蔵スピーカーやサウンドバーから音が聞こえなくなります。

注：サウンドバーをミュートしてもテレビの内蔵スピーカーから音が聞こえる場合は、54ページをご覧ください。

कृपया सभी संरक्षण, सुरक्षा एवं इस्तेमाल के निर्देशों को पढ़ें व रखें।

CE Bose Corporation एतद्वारा घोषित करता है कि यह उत्पाद निदेश 2014/53/EU की मूलभूत आवश्यकताओं एवं अन्य संगत प्रावधानों और सभी अन्य लागू EU निदेश का अनुपालन करता है। अनुरूपता का पूर्ण घोषणापत्र यहाँ प्राप्त किया जा सकता है: www.Bose.com/compliance

महत्वपूर्ण सुरक्षा निर्देश

1. इन निर्देशों को पढ़ें।
2. इन निर्देशों को रखें।
3. सभी चेतावनियों को ध्यान में रखें।
4. इन निर्देशों का पालन करें।
5. पानी के निकट इस उपकरण का उपयोग नहीं करें।
6. केवल सूखे कपड़े से साफ करें।
7. किसी भी वेंटिलेशन स्थान को अवरुद्ध नहीं करें। निर्माता के निर्देशों के अनुसार इंस्टॉल करें।
8. आग के किसी भी स्रोत, जैसे रेडियाटर, उष्मा जंगला, स्टोव, या अन्य उपकरणों (एम्पलीफायरों सहित) के पास संस्थापित नहीं करें।
9. पावर कॉर्ड पर चलने से या उसे कुचलने से बचाएँ विशेष कर प्लग, सुविधा पात्र, और उस बिंदु को जहाँ वह यंत्र से बाहर आते हैं।
10. केवल निर्माता द्वारा निर्दिष्ट संलग्नक/उप साधन का उपयोग करें।
11.  केवल निर्माता द्वारा निर्दिष्ट कार्ट, स्टैंड, तिपाई, ब्रैकेट, या टेबल या बेचे गए उपकरण के साथ प्रयोग करें। जब कार्ट का उपयोग किया जाता है, तो टिप-ओवर से चोट से बचने के लिए कार्ट/उपकरण संयोजन के गतिमान रहते समय सावधानी बरतें।
12. बिजली के तूफान के दौरान या लंबी अवधि तक उपयोग नहीं करने की स्थिति में इस उपकरण को प्लग से निकाल दें।
13. सभी सर्विसिंग के लिए योग्य कर्म की अनुशंसा की जाती है। जब उपकरण किसी प्रकार, क्षतिग्रस्त हो जाता है, जैसे विद्युत आपूर्ति तार या प्लग क्षतिग्रस्त हो जाता है, तरल गिर जाता है या उपकरण में कोई वस्तु गिर जाता है, उपकरण बारिश या नमी के संपर्क में आ जाता है, सामान्य रूप से काम नहीं करता है, या गिर जाता है, तो सर्विसिंग की आवश्यकता है होती है।

चेतावनियां/सतर्कता



उत्पाद पर इस प्रतीक का मतलब है कि उत्पाद अनुलग्नक के भीतर गैर विद्युत-रोधित, खतरनाक वोल्टेज है जिस से बिजली के झटके का जोखिम हो सकता है।



उत्पाद पर इस प्रतीक चिन्ह का अर्थ है इस निर्देशिका में महत्वपूर्ण संचालन एवं रखरखाव संबंधी निर्देश हैं।



इस में छोटे पुर्जे हैं जिनसे दम घुटने का जोखिम हो सकता है। 3 साल से कम उम्र के बच्चों के लिए अनुकूल नहीं है।



इस उत्पाद में चुंबकीय सामग्री शामिल है। आपके प्रत्यारोपणीय चिकित्सकीय उपकरण पर इसका कोई असर पड़ेगा कि नहीं इसके बारे में आप अपने चिकित्सक से विचार-विमर्श करें।



इस उत्पाद में टेम्पर्ड ग्लास की सतह है। टक्कर से बचने के लिए सावधानी बरतें। टूटने की स्थिति में, टूटे गिलास से निपटने में खास ध्यान रखें।

- आग या बिजली के झटके के जोखिम को कम करने के लिए, इस उत्पाद को बारिश, किसी तरल या नमी के संपर्क में नहीं रखें।
- इस उत्पाद को रिसाव या छींटों के संपर्क में नहीं रखें, और तरल से भरे हुए सामानों, जैसे फूलदानें, उत्पाद के उपर या निकट नहीं रखें।
- आग और गर्मी के स्रोतों से उत्पाद को दूर रखें। आग के खुले स्रोतों, जैसे जलती हुई मोमबत्तियों, को उत्पाद के ऊपर या पास नहीं रखें।
- इस उत्पाद में कोई अनधिकृत बदलाव न लाएं।
- वाहनों या नावों में प्रयोग न करें।
- जहाँ मेन्स प्लग या उपकरण युग्मक उपकरण को डिस्कनेक्ट करने के लिए उपयोग किया जाता है, डिस्कनेक्ट उपकरण आसानी से संचालन योग्य तैयार रहेगा।



仅适用于 2000m 以下地区安全使用

केवल 2000 मीटर की ऊँचाई से कम पर ही उपयोग करें।

- इस उपकरण के साथ उपलब्ध कराई गई बैटरी आग या रासायनिक जलन का खतरा उत्पन्न कर सकती है यदि दुरुपयोग किया गया।
- यदि बैटरी में रिसाव होता है, तो तरल को त्वचा या आंखों के संपर्क में नहीं आने दें। यदि संपर्क होता है, तो चिकित्सा सलाह लें।
- जिन उत्पादों में बैटरी मौजूद हो उनको अत्यधिक ताप (जैसे: प्रत्यक्ष धूप में, या आग इत्यादि के निकट भण्डारण से) के सम्मुख न रखें।
- इस उत्पाद को माउंट करने के लिए केवल निम्नलिखित हार्डवेयर का उपयोग करें: बोस साउंडबार वॉल ब्रैकेट।

नोट: इस उपकरण की जाँच की गई है पाया गया है के यह FCC नियमों के भाग 15 के अनुसार वर्ग B डिजिटल उपकरण की सीमा का अनुपालन करता है। इन सीमाओं को धरेलू संस्थापन में हानिकारक अवरोध के विरुद्ध उचित सुरक्षा प्रदान करने के लिए तैयार किया गया है। यह उपकरण रेडियो आवृत्ति ऊर्जा उत्पन्न एवं उपयोग करता है और प्रसारित कर सकता है और, यदि निर्देशों के अनुसार संस्थापित और उपयोग नहीं किया जाए तो रेडियो संचार के लिए हानिकारक अवरोध उत्पन्न कर सकता है। तथापि, किसी विशेष संस्थापन में अवरोध उत्पन्न नहीं होगा इस की कोई गारंटी नहीं है। यदि यह उपकरण रेडियो या टेलीविजन संकेत-ग्रहण में हानिकारक अवरोध उत्पन्न करता है, जिस का पता उपकरण को चालू और बंद कर के लगाया जा सकता है, तो निम्न एक अथवा अधिक उपायों द्वारा अवरोध में सुधार करने के लिए उपयोगकर्ता को प्रोत्साहित किया जाता है:

- संकेत-ग्रहण एंटीना को नई दिशा दें या स्थानांतरित करें।
- उपकरण और संकेत-ग्रहण एंटीना के बीच की दूरी बढ़ाएँ।
- उपकरण को एक ऐसे बिजली के स्रोत से कनेक्ट करें जिसका सर्किट उस स्रोत से अलग हो जिससे रिसिवर कनेक्ट है।
- विक्रेता या एक अनुभवी रेडियो/टीवी तकनीशियन से सहायता के लिए परामर्श लें।

Bose Corporation द्वारा विशेष रूप से अधिकृत नहीं किए गए परिवर्तन या संशोधन, इस उपकरण का उपयोग करने हेतु उपयोगकर्ता के अधिकार को रद्द कर सकते हैं।

यह उपकरण FCC नियमों के भाग 15 तथा ISED कनाडा अनुज्ञप्ति छूट RSS मानक(कों) का अनुपालन करता है। उपकरण का प्रचालन निम्नलिखित दो शर्तों के अधीन है: (1) इस उपकरण द्वारा हानिकारक अवरोधन उत्पन्न नहीं होना चाहिए, और (2) इस उपकरण को कोई भी ग्रहण किया गया अवरोधन स्वीकार करना चाहिए, जिसमें संभावित अवांछित प्रचालन उत्पन्न करने वाला अवरोधन शामिल है।

यह उपकरण आम जनसंख्या के लिए निर्धारित FCC एवं ISED Canada विकिरण जोखिम सीमाओं के अनुरूप है। रेडियेटर और आप के शरीर के बीच 20 सेमी की न्यूनतम दूरी के साथ यह उपकरण स्थापित और संचालित किया जाना चाहिए। इस ट्रांसमीटर को किसी अन्य एंटीना या ट्रांसमीटर के साथ संयोजन में सह-स्थित या संचालित नहीं होना चाहिए।

सह चैनल मोबाइल उपग्रह प्रणालियों के साथ हानिकारक हस्तक्षेप की संभावना को कम करने के लिए 5150 - 5250 MHz बैंड में इस उपकरण का संचालन केवल इंडोर उपयोग के लिए है।

CAN ICES-3(B)/NMB-3(B)

ऊर्जा संबंधित उत्पाद निर्देशक 2009/125/EC के लिए इकोडिजाइन आवश्यकता के अनुसार उत्पाद निम्नलिखित मानदंडों या दस्तावेजों का अनुपालन करता है: विनियमन (EC) सं. 1275/2008, विनियमन (EC) सं. 801/2013 द्वारा संशोधित

आवश्यक पावर स्थिति सूचना	पावर मोड	
	स्टैंडबाय*	नेटवर्क स्टैंडबाय
230V / 50Hz इनपुट पर निर्दिष्ट बिजली मोड में बिजली की खपत	< 0.5 W	सभी नेटवर्क प्रकार ≤ 2.0 W
समय जिसके बाद उपकरण स्वचालित रूप से मोड में बदल जाता है	< 2.5 घंटे	≤ 20 मिनट
यदि सभी वायर्ड नेटवर्क पोर्ट जुड़े हुए हैं और सभी वायरलेस नेटवर्क पोर्ट सक्रिय हैं, तो 230V / 50Hz इनपुट पर नेटवर्क स्टैंडबाय में बिजली की खपत	उपलब्ध नहीं	≤ 2.0 W
नेटवर्क पोर्ट निष्क्रियण/सक्रियण प्रक्रियाएं सभी नेटवर्क निष्क्रिय करने से स्टैंडबाय मोड सक्षम हो जाएगी।	Wi-Fi[®]: रिमोट पर एक साथ बोस संगीत और आगे जाएं बटनों को दबा कर थामे रख कर निष्क्रिय करें। सक्रिय करने के लिए दोहराएं ब्ल्यूटूथ[®]: 10 सेकंड के लिए रिमोट पर ब्ल्यूटूथ [®] बटन को दबाकर थामे रख कर पेयरिंग सूचि को साफ कर के निष्क्रिय करें। ब्ल्यूटूथ [®] स्रोत के साथ युग्मित करके सक्रिय करें। ईथरनेट: ईथरनेट केबल को हटाकर निष्क्रिय करें। ईथरनेट केबल को लगाकर सक्रिय करें।	
* नेटवर्क को निष्क्रिय करने या स्टैंडबाय मोड में करने से पहले, माइक्रोफोन के चालू होने को सुनिश्चित करने के लिए माइक्रोफोन चालू/बंद बटन का उपयोग करें (लाल संकेतक प्रकाश बंद हो जाएगा)।		

यूरोप के लिए:

संचालन के फ्रिक्वेंसी बैंड 2400 से 2483.5 मेगाहर्ट्ज, 5150 से 5350 मेगाहर्ट्ज और 5470 से 5725 मेगाहर्ट्ज।

अधिकतम ट्रांसमिट पॉवर 20 dBm EIRP से कम

संचालन की आवृत्ति बैंड 5725 से 5850 मेगाहर्ट्ज।

अधिकतम संचारित शक्ति 14 dBm (25mW) EIRP से कम।

अधिकतम प्रेषित शक्ति नियामक सीमाओं से नीचे है जैसे कि एसएआर परीक्षण आवश्यक नहीं है और प्रति लागू नियमों में छूट है।

तालिका में सूचीबद्ध सभी यूरोपीय संघ के सदस्य राज्यों में 5150 से 5350 मेगाहर्ट्ज आवृत्ति रेंज में काम करते समय यह उपकरण इनडोर उपयोग के लिए प्रतिबंधित है।

									
BE	DK	IE	UK	FR	CY	SK	HU	AT	SE
BG	DE	PT	EL	HR	LV	LT	MT	PL	
CZ	EE	FI	ES	IT	RO	LU	NL	SI	

 इस प्रतीक चिन्ह का अर्थ है इस उत्पाद को गृह-जंजाल के रूप में न निपटाएं, एवं इसे रिसाइकिलिंग करने हेतु किसी सटीक संग्राहक सुविधा को ही सौंपा जाना चाहिए। इनके समुचित निपटारे एवं रिसाइकिलिंग करने से प्राकृतिक संसाधनों, मानव स्वास्थ्य एवं वातावरण की सुरक्षा में मदद मिलती है। इस उत्पाद के निपटारे एवं रिसाइकिलिंग पर अतिरिक्त जानकारी हेतु अपने स्थानीय नगर निगम, निपटारा सेवा, या उस दुकान का संपर्क करें जहां से आपने इसे खरीदा था।

निम्न-शक्ति रेडियो-आवृत्ति उपकरणों के लिए प्रबंधकीय नियम

अनुच्छेद XII

“निम्न-शक्ति रेडियो-आवृत्ति उपकरणों के लिए प्रबंधकीय नियम” के अनुसार किसी भी कम्पनी, उद्यम, या उपयोगकर्ता को NCC प्रदत्त अनुमति के बिना आवृत्ति में परिवर्तन करने, संचार शक्ति को बढ़ाने या एक अनुमोदित निम्न-शक्ति रेडियो-आवृत्ति उपकरण में उसकी मूल विशिष्टता एवं प्रदर्शन को बदलने नहीं दिया जाएगा।

अनुच्छेद XIV

ये निम्न शक्ति रेडियो-आवृत्ति उपकरण हवाई जहाज की सुरक्षा को प्रभावित नहीं करेंगे और वैध कम्युनिकेशन में दखल नहीं देंगे; यदि ऐसा करते हुए पाए गए तो उपयोगकर्ता का संचालन उसी समय बंद हो जाएगा जब तक कि कोई दखल हासिल न कर ली जाए। उक्त वैध कम्युनिकेशन का अर्थ है दूर संचार अधिनियम के अनुरूप संचालित रेडियो कम्युनिकेशन।

निम्न शक्ति रेडियो आवृत्ति उपकरण को वैध कम्युनिकेशन या ISM रेडियो तरंग छोड़नेवाले उपकरणों द्वारा होनेवाली बाधाओं के प्रति अनिवार्यतः संवेदनशील होना होगा।



कृपया उपयोग किए गए बैटरियों को स्थानीय नियमों के अनुसार समुचित ढंग से निपटाएं। इन्हें जलाएं नहीं।

चीन द्वारा प्रतिबंधित खतरनाक पदार्थों की तालिका

विषाक्त या घातक पदार्थ या तत्वों के नाम एवं भीतर की सामग्री						
विषाक्त या घातक पदार्थ एवं तत्व						
पुर्ज का नाम	शीशा (Pb)	पारा (Hg)	कैडमियम (Cd)	हेक्सावैलेंट (CR(VI))	पोलीब्रोमीनेटिड बाईफिनाइल (PBB)	पोलीब्रोमीनेटिड डाईफिनाइल ईथर (PBDE)
PCB	X	0	0	0	0	0
धातु के पुर्जे	X	0	0	0	0	0
प्लास्टिक के पुर्जे	0	0	0	0	0	0
स्पीकर	X	0	0	0	0	0
केबल	X	0	0	0	0	0
<p>इस तालिका को SJ/T 11364 के प्रावधानों के अनुसार तैयार किया गया है। O: इंगित करता है कि इस पार्ट के लिए सभी समरूप सामग्रियों में निहित यह विषाक्त या घातक पदार्थ GB/T 26572 की आवश्यक सीमा से कम है। X: इंगित करता है कि इस पार्ट के लिए प्रयुक्त सभी समरूप सामग्रियों में कम से कम एक में निहित यह विषाक्त या घातक पदार्थ GB/T 26572 की आवश्यक सीमा से अधिक है।</p>						

ताइवान द्वारा प्रतिबंधित खतरनाक पदार्थों की तालिका

उपकरण का नाम: चालू स्पीकर, प्रकार नाम: 425842						
प्रतिबंधित पदार्थ और इसके रासायनिक प्रतीक						
इकाई	शीशा (Pb)	पारा (Hg)	कैडमियम (Cd)	हेक्सावैलेंट क्रोमियम (Cr+6)	पोलीब्रोमीनेटिड बाईफिनाइल (PBB)	पोलीब्रोमीनेटिड डाईफिनाइल ईथर (PBDE)
PCB	-	o	o	o	o	o
धातु के पुर्जे	-	o	o	o	o	o
प्लास्टिक के पुर्जे	o	o	o	o	o	o
स्पीकर	-	o	o	o	o	o
केबल	-	o	o	o	o	o
<p>नोट 1: "o" इंगित करता है कि प्रतिबंधित पदार्थ की प्रतिशतता सामग्री उपस्थिति के संदर्भ मान के प्रतिशत से अधिक नहीं है। नोट 2: "-" इंगित करता है कि प्रतिबंधित वस्तु छूट से मेल खाती है।</p>						

उत्पादन की तारीख: सीरियल नंबर में आठवां अंक निर्माण के वर्ष को इंगित करता है; "0" 2010 या 2020 है।

चीन आयातक: Bose Electronics (Shanghai) Company Limited, Part C, Plant 9, No. 353 North Riyang Road, China (Shanghai) पायलट मुक्त व्यापार क्षेत्र

यूरोपीय संघ के आयातक: Bose Products B.V., Gorslaan 60, 1441 RG Purmerend, The Netherlands

ताइवान के आयातक: Bose Taiwan Branch, 9F-A1, No. 10, Section 3, Minsheng East Road, Taipei City 104, Taiwan फ़ोन नंबर: +886-2-25147676

मेक्सिको के आयातक: Bose de México, S. de R.L. de C.V., Paseo de las Palmas 405-204, Lomas de Chapultepec, 11000 México, D.F. फ़ोन नंबर: 1(+5255)3545

इंपुट मूल्यांकन: 100 - 240V \sim 50/60Hz, 65W

CMIIT ID साउंडबार के पीछे उत्पाद लेबल पर स्थित है।

कृपया पूरा करें एवं रिकॉर्ड के लिए अपने पास रख लें।

क्रमिक एवं मॉडल संख्याएँ साउंडबार के नीचे में स्थित हैं।

क्रमिक संख्या: _____

मॉडल संख्या: _____

कृपया अपनी रसीद अपनी स्वामी मार्गदर्शिका के साथ रखें। अब एक अच्छा समय है आपके बोस उत्पाद का पंजीयन कराने का। global.Bose.com/register पर जाकर आप इस कार्य को बड़ी आसानी के साथ कर सकते हैं।

सुरक्षा जानकारी



यह उत्पाद बोस से स्वचालित सुरक्षा अद्यतन प्राप्त करने में सक्षम है। स्वचालित सुरक्षा अद्यतन प्राप्त करने के लिए, आपको Bose Music app में उत्पाद सेटअप प्रक्रिया को पूरा करना होगा और उत्पाद को इंटरनेट से जोड़ना होगा। यदि आप सेटअप प्रक्रिया पूरी नहीं करते हैं, तो बोस द्वारा उपलब्ध कराए गए सुरक्षा अद्यतनों को इंस्टॉल करने के जिम्मेदार आप होंगे।

Amazon, Alexa, Amazon Music और सभी संबंधित लोगो Amazon, Inc. या उसकी सहयोगी कंपनियों के ट्रेडमार्क हैं।

Apple, Apple logo, Apple Music, और AirPlay Apple Inc. के U.S. अन्य देशों में पंजीकृत ट्रेडमार्क हैं। एप्प स्टोर एप्पल इंक. का एक सेवा चिन्ह है।

एप्पल बैज के साथ वर्क्स का उपयोग करने का अर्थ है कि बैज में पहचानी गई तकनीक के साथ विशेष रूप से काम करने के लिए एक सहायक उपकरण तैयार किया गया है और इसे डेवलपर द्वारा Apple प्रदर्शन मानकों को पूरा करने के लिए प्रमाणित किया गया है।

ब्लूटूथ® शब्द चिन्ह एवं लोगो ब्लूटूथ SIG इंक के अपने पंजीकृत ट्रेडमार्क हैं, और बोस कारपोरेशन द्वारा ऐसे चिन्हों का इस्तेमाल अनुज्ञप्ति के अंतर्गत है।

Dolby Audio Dolby Laboratories से लाइसेंस के तहत निर्मित। डॉल्बी, डॉल्बी ऑडियो और डबल-डी प्रतीक डॉल्बी लेबोरेटरीज लाइसेंसिंग कॉर्पोरेशन के ट्रेडमार्क हैं।



DTS पेटेंट्स हेतु, <http://patents.dts.com> देखें। संयुक्त राज्य अमेरिका और अन्य देशों में DTS, Inc. DTS, डिजिटल सराउंड और DTS लोगो से लाइसेंस के तहत निर्मित, DTS, Inc. के पंजीकृत ट्रेडमार्क या ट्रेडमार्क हैं। © 2020 DTS, Inc. सर्वाधिकार सुरक्षित।

एंड्रॉइड, गुगल प्ले, और गुगल प्ले लोगो Google LLC के ट्रेडमार्क हैं।



HDMI, HDMI हाई डेफिनेशन मल्टीमीडिया इंटरफेस की शर्तें, और HDMI लोगो HDMI Licensing Administrator, Inc. के ट्रेडमार्क या पंजीकृत ट्रेडमार्क हैं।

इस उत्पाद में iHeartRadio सेवा शामिल है। iHeartRadio, iHeartMedia, Inc. का एक पंजीकृत ट्रेडमार्क है।

यह उत्पाद माइक्रोसॉफ्ट के कुछ बौद्धिक संपदा अधिकारों द्वारा संरक्षित है। इस उत्पाद के बाहर इस तरह की तकनीक का प्रयोग या वितरण माइक्रोसॉफ्ट से लाइसेंस के बिना निषिद्ध है।

QuickSet संयुक्त राज्य अमेरिका और अंतर्राष्ट्रीय रूप से यूनिवर्सल इलेक्ट्रॉनिक्स इंक का पंजीकृत ट्रेडमार्क है। © UEI 2000-2020

पेंडोरा मीडिया, अनुमति के साथ प्रयुक्त पेंडोरा इंक का ट्रेडमार्क या पंजीकृत ट्रेडमार्क है।

इस उत्पाद में Spotify सॉफ्टवेयर शामिल है, जो कि निम्न पते पर दिए गए तृतीय पक्ष अनुज्ञप्ति के अधीन है: www.spotify.com/connect/third-party-licenses

Spotify, Spotify AB का एक पंजीकृत ट्रेडमार्क है।

Wi-Fi, Wi-Fi Alliance® का एक पंजीकृत ट्रेडमार्क है।

Acoustimass, ADAPTiQ, Bose, Bose Bass Module, Bose Music, Bose Noise Cancelling Headphones, Bose Smart Soundbar, Bose Soundbar, Bose Soundbar Universal Remote, Bose Soundbar Wall Bracket, Bose Surround Speakers, QuietComfort, SimpleSync, SoundLink, SoundLink Revolve, Virtually Invisible, और Voice4Video बोस कॉर्पोरेशन के ट्रेडमार्क हैं।

Bose Corporation मुख्यालय: 1-877-230-5639

© 2020 Bose Corporation. बिना अग्रिम लिखित अनुमति के इस कार्य के किसी भी अंश का पुनरुत्पादन, परिवर्तन, वितरण या अन्यथा कोई उपयोग नहीं हो सकता।

लाइसेंस के प्रकटीकरण को देखने के लिए जो आपके Bose Smart Soundbar 700 के घटकों के रूप में शामिल तृतीय-पक्ष सॉफ़्टवेयर पैकेज पर लागू होते हैं:

1. रिमोट पर, ब्लूटूथ बटन * और पीछे जाएं बटन << को 5 सेकंड तक दबाकर थाम रखें।
2. साउंडबार के पीछे SERVICE कनेक्टर को एक यूएसबी केबल से कनेक्ट करें।
3. केबल के दूसरे छोर को कंप्यूटर से कनेक्ट करें
4. EULA और लाइसेंस प्रकटीकरण प्रदर्शित करने के लिए कंप्यूटर पर, ब्राउज़र विंडो में <http://203.0.113.1/opensource> दर्ज करें।

कार्टन'में क्या है

विषय-सूची.....	14
----------------	----

साउंडबार प्रतिस्थापन

अनुशंसाएँ.....	15
साउंडबार को वॉल माउंट करें.....	16

पावर

साउंडबार को पावर से कनेक्ट करें.....	17
नेटवर्क स्टैंडबाय.....	17

बोस संगीत एप सेटअप

बोस संगीत ऐप डाउनलोड करें.....	18
--------------------------------	----

मौजूदा बोस संगीत ऐप उपयोगकर्ता

किसी मौजूदा खाते में साउंडबार जोड़ें.....	19
किसी भिन्न वाई-फाई® नेटवर्क से कनेक्ट करें.....	19

ADAPTIQ ऑडियो कैलिब्रेशन

ADAPTIQ ऑडियो कैलिब्रेशन रन करें.....	20
---------------------------------------	----

साउंडबार नियंत्रण

वॉयस असिस्टेंट नियंत्रण.....	21
रिमोट फंक्शन.....	22
पावर.....	23
स्रोत.....	24
प्रीसेट.....	25
मीडिया प्लेबैक, चैनल और वॉल्यूम.....	26
केबल/उपग्रह फंक्शंस.....	27
बास समायोजित करें.....	27
तीसरे पक्ष के रिमोट को प्रोग्राम करें.....	27

वॉयस असिस्टेंट

वॉयस असिस्टेंट विकल्प.....	28
अपना वॉयस असिस्टेंट सेट अप करें.....	28
Amazon Alexa तक पहुँच प्राप्त करें.....	29
अपने स्वर का उपयोग करें.....	29
साउंडबार नियंत्रणों का उपयोग करें.....	30
Voice4Video™ से ऑडियो नियंत्रित करें.....	31
Voice4Video™ सेटअप करें.....	31
अपने Google Assistant तक पहुँच प्राप्त करें.....	33
अपने स्वर का उपयोग करें.....	33
साउंडबार नियंत्रणों का उपयोग करें.....	34
अपने Google Assistant से संगीत बजाएं	35
डिफॉल्ट ऑडियो सेवा चुनें.....	35

प्रीसेट निजीकरण

एक प्रीसेट सेट करें.....	36
एक प्रीसेट बजाएं.....	38

ब्लूटूथ® कनेक्शन

एक मोबाइल उपकरण को कनेक्ट करें.....	39
किसी मोबाइल उपकरण को डिस्कनेक्ट करें.....	40
किसी मोबाइल उपकरण को पुनः कनेक्ट करना.....	40
एक अतिरिक्त मोबाइल उपकरण को पेयर करना	41
साउंडबार उपकरण सूची साफ करें.....	41

AIRPLAY के साथ ऑडियो चलाएं

कंट्रोल सेंटर से ऑडियो प्रवाहित करें.....	42
किसी एप से ऑडियो प्रवाहित करें.....	42

साउंडबार की स्थिति

वाई-फाई की स्थिति.....	43
ब्लूटूथ स्थिति.....	43
वॉयस असिस्टेंट स्थिति.....	44
माइक्रोफोन ऑफ संकेतक.....	44
मीडिया प्लेबैक और वॉल्यूम.....	45
अद्यतन और त्रुटि स्थिति.....	45

उन्नत सुविधाएँ

अपने साउंडबार का अद्यतन करें.....	46
वाई-फाई क्षमता अक्षम/सक्षम करें.....	46

बोस उत्पाद को कनेक्ट करें

सहायक उपकरण कनेक्ट करें.....	47
बोस साउंडलिक ब्लूटूथ स्पीकर या बोस हेडफोन कनेक्ट करें	47
लाभ	47
संगत उत्पाद.....	47
बोस संगीत ऐप का उपयोग करके कनेक्ट करें.....	48
बोस साउंडलिक ब्लूटूथ स्पीकर या बोस हेडफोन को फिर से कनेक्ट करें.....	48

देखभाल और रखरखाव

रिमोट बैटरी लगाएं.....	49
साउंडबार साफ करें.....	50
पार्ट्स और सामान का प्रतिस्थापन.....	50
सीमित वारंटी.....	50

समस्या निवारण

पहले इन समाधानों से प्रयास करें.....	51
अन्य समाधान.....	51
साउंडबार रीसेट करें.....	59

परिशिष्ट: सेटअप संदर्भ

कनेक्शन विकल्प	60
अपने TV को साउंडबार से कनेक्ट करें.....	61
विकल्प 1 (पसंदीदा): HDMI eARC या ARC.....	61
विकल्प 2: ऑप्टिकल	62
ध्वनि की जांच करें	63

विषय-सूची

पुष्टि करें कि निम्नलिखित सामान शामिल हैं:



Bose Smart Soundbar 700



Bose साउंडबार यूनिवर्सल रिमोट



AA बैटरी (4)



पावर कॉर्ड*

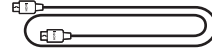

HDMI केबल



ऑप्टिकल केबल



सफाई का कपडा

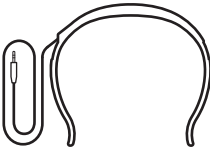

ADAPTiQ हेडसेट

* कई पावर कॉर्ड के साथ भेजा जा सकता है। अपने क्षेत्र के लिए पावर कॉर्ड का प्रयोग करें।

नोट: यदि उत्पाद का कोई भी हिस्सा क्षतिग्रस्त हो गया है या अगर साउंडबार का गिलास टूट गया है, तो इसका उपयोग नहीं करें। अपने अधिकृत बोस डीलर या बोस ग्राहक सेवा से संपर्क करें।

देखें: worldwide.Bose.com/Support/SB700

अनुशंसाएँ

श्रेष्ठ प्रदर्शन के लिए, बास मॉड्यूल प्रतिस्थापन के समय इन अनुशंसाओं का पालन करें:

- साउंडबार के उपरी भाग पर किसी वस्तु को नहीं रखें।
- वायरलेस हस्तक्षेप से बचने के लिए, साउंडबार से अन्य वायरलेस उपकरण को 1-3 फुट (0.3 - 0.9 मी) दूर रखें। साउंडबार को धातु की अलमारियों से बाहर, दूर तथा अन्य ऑडियो/विडियो घटकों एवं प्रत्यक्ष ताप-स्रोतों से दूर रखें।
- साउंडबार सीधे नीचे (पसंदीदा) या अपने टीवी के ऊपर कमरे में घुसने के सामने रखें।
- साउंडबार को स्थिर और बराबर सतह पर अपने रबर फीट पर रखें। उचित सहारा के लिए, दोनों फीट सतह से लगना चाहिए। स्पंदन साउंडबार के खिसकने का कारण बन सकता है, खासकर संगमरमर, कांच या अत्यधिक पॉलिश वाली लकड़ी जैसी चिकनी सतहों पर।
- साउंडबार के पिछले भाग को किसी भी अन्य सतह से कम से कम 0.4 इंच (1 सेमी) दूर रखें। इस तरफ के पोर्टों को अवरुद्ध करना ध्वनिक प्रदर्शन को प्रभावित करता है।
- सुनिश्चित करें कि पास में ही एक AC (mains) आउटलेट मौजूद हो।
- सर्वश्रेष्ठ ध्वनि की गुणवत्ता के लिए, साउंडबार को एक बंद कैबिनेट में या एक कोने में तिरछा नहीं रखें।
- यदि किसी शेल्फ या TV स्टैंड पर साउंडबार को रखा जाए, तो इष्टतम ध्वनिक प्रदर्शन के लिए साउंडबार के सामने के भाग को हर संभव शेल्फ या TV स्टैंड के सामने के किनारे के करीब स्थित करें।

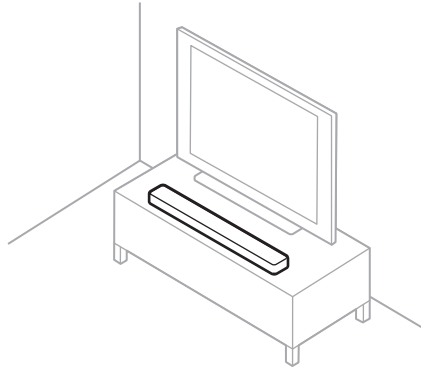

सावधानी: उपयोग में होने पर साउंडबार को इस के फ्रंट, बैक या टॉप नहीं रखें।

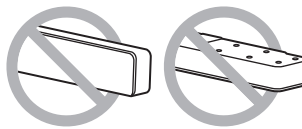

साउंडबार को वॉल माउंट करें

आप किसी दीवार पर साउंडबार को माउंट कर सकते हैं। बोस साउंडबार वॉल ब्रैकेट खरीदने के लिए, अपने अधिकृत बोस डीलर से संपर्क करें।

देखें: worldwide.Bose.com/Support/SB700

सावधानी: साउंडबार माउंट करने के लिए किसी अन्य हार्डवेयर का उपयोग नहीं करें।

साउंडबार को पावर से कनेक्ट करें

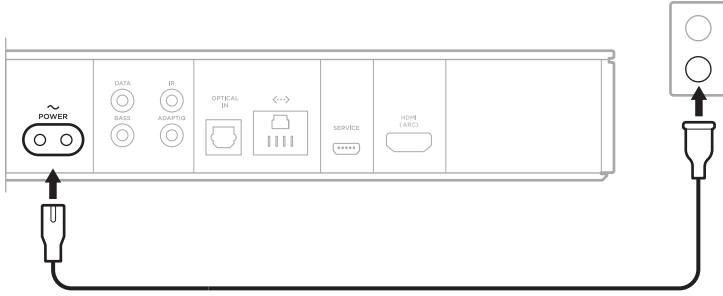

1. पावर कॉर्ड को साउंडबार के पीछे POWER पर कनेक्टर से कनेक्ट करें।
2. पावर कॉर्ड के दूसरे छोर को एसी (मेन) पावर आउटलेट में प्लग करें।



साउंडबार का पावर ऑन होता है और प्रकाश बार गहरे एम्बर में चमकता है।

नेटवर्क स्टैंडबाय

साउंडबार नेटवर्क स्टैंडबाय में परिवर्तित हो जाएगा जब ऑडियो बंद हो गया हो और आप ने 20 मिनटों तक कोई बटन नहीं दबाया है। साउंडबार को नेटवर्क स्टैंडबाय से वापस लाना:

- अपने मोबाइल उपकरण या बोस संगीत ऐप का उपयोग करके ऑडियो चलाएं या फिर से शुरू करें।
- अमेज़न एलेक्सा या अपने Google Assistant से बात करें।
- रिमोट पर, पावर बटन , एक स्रोत बटन (देखें पृष्ठ 24), या बोस संगीत बटन  फिर एक प्रीसेट बटन (देखें पृष्ठ 25) को दबाएं।

नोट:

- नेटवर्क स्टैंडबाय में अपने वॉयस असिस्टेंट तक पहुँचने के लिए, सुनिश्चित करें कि बोस संगीत ऐप के उपयोग से साउंडबार सेट किया गया है और माइक्रोफोन ऑन है (देखें पृष्ठ 28)।
- बोस संगीत ऐप का उपयोग करके आप स्टैंडबाय टाइमर को अक्षम कर सकते हैं।

बोस संगीत ऐप आपको स्मार्टफोन या टैबलेट जैसे आपके मोबाइल उपकरण से साउंडबार को सेट अप और नियंत्रित करने की सुविधा देता है।

ऐप के उपयोग से, आप संगीत चला कर सकते हैं, प्रीसेट को सेट और बदल सकते हैं, संगीत सेवाओं को जोड़ सकते हैं, इंटरनेट रेडियो स्टेशन एक्सप्लोर कर सकते हैं, Amazon Alexa और अपना Google Assistant कॉन्फ़िगर कर सकते हैं और साउंडबार सेटिंग्स प्रबंधित कर सकते हैं।

नोट: यदि आपने बोस संगीत ऐप में दूसरे बोस उत्पाद के लिए पहले से ही एक बोस खाता बनाया है, तो देखें पृष्ठमौजूदा बोस संगीत ऐप उपयोगकर्ता पर 19।

बोस संगीत ऐप डाउनलोड करें

1. अपने मोबाइल डिवाइस पर, बोस म्यूजिक ऐप डाउनलोड करें।





2. ऐप निर्देशों का पालन करें।

किसी मौजूदा खाते में साउंडबार जोड़ें

बोस म्यूजिक ऐप में, माई प्रोडक्ट्स स्क्रीन पर जाएं और अपना Bose Smart Soundbar 700 जोड़ें।

किसी भिन्न वाई-फाई नेटवर्क से कनेक्ट करें

यदि आपका नेटवर्क नाम या पासवर्ड बदल गया है, या यदि आप किसी अन्य नेटवर्क को बदलना या जोड़ना चाहते हैं, तो किसी अन्य नेटवर्क से कनेक्ट करें।

1. रिमोट पर, TV बटन  और पिछे जाएं बटन  को दबाकर थामे रखें जब तक कि प्रकाश बार अंबर में चमकने लगे।
2. अपने मोबाइल डिवाइस पर, अपनी वाई-फाई सेटिंग खोलें।
3. साउंडबार 700 का चयन करें।
4. बोस संगीत ऐप खोलें और ऐप निर्देशों का पालन करें।

नोट: यदि एप्लिकेशन सेटअप के लिए आपको संकेत नहीं देता है, तो मेरे उत्पाद स्क्रीन पर जाएं और अपना साउंडबार जोड़ें।

बोस संगीत ऐप का प्रयोग करके साउंडबार सेट करने के बाद, ऐप आपको सर्वश्रेष्ठ ध्वनिक प्रदर्शन के लिए ADAPTiQ ऑडियो कैलिब्रेशन चलाने का संकेत देता है। ADAPTiQ ऑडियो कैलिब्रेशन, सिस्टम की आवाज़ को पांच श्रव्य माप लेने के द्वारा आपके सुनने के क्षेत्र के ध्वनिकी को अनुकूलित करता है। ऑडियो कैलिब्रेशन चलाने के लिए, कमरे में शांति रहने पर आपको 10 मिनट की आवश्यकता होती है।

ADAPTiQ ऑडियो कैलिब्रेशन के दौरान, ADAPTiQ हेडसेट के शीर्ष भाग पर एक माइक्रोफोन (ध्वनिबार के साथ प्रदान किया गया) इष्टतम ध्वनि की गुणवत्ता निर्धारित करने के लिए आपके कमरे की ध्वनि विशेषताओं को मापता है।

ADAPTiQ ऑडियो कैलिब्रेशन रन करें

यदि आप बाद में एक वैकल्पिक बास मॉड्यूल या चारों ओर स्पीकर कनेक्ट करते हैं, तो ध्वनिबार को स्थानांतरित करें या किसी फर्नीचर को स्थानांतरित करें, सर्वोत्तम ध्वनि की गुणवत्ता सुनिश्चित करने के लिए फिर से ADAPTiQ ऑडियो कैलिब्रेशन चलाएं।

ADAPTiQ ऑडियो कैलिब्रेशन को चलाने के लिए, बोस म्यूजिक ऐप का उपयोग करें। आप इस विकल्प को सेटिंग्स मेनू से एक्सेस कर सकते हैं।

साउंडबार नियंत्रण साउंडबार के शीर्ष पर और रिमोट पर स्थित हैं।

नोट: आप बॉस संगीत ऐप का उपयोग करके अपने साउंडबार को भी नियंत्रित कर सकते हैं।

माइक्रोफोन ऑफ बटन (देखें पृष्ठ 29)

गतिविधि बटन (देखें पृष्ठ 29)

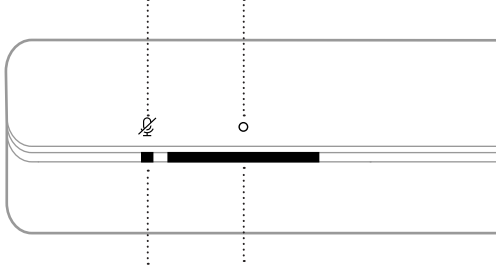

माइक्रोफोन ऑफ संकेतक (देखें पृष्ठ 44)

प्रकाश बार (देखें पृष्ठ 43)

वॉयस असिस्टेंट नियंत्रण

आप Amazon Alexa (देखें पृष्ठ 30) या अपने Google Assistant (देखें पृष्ठ 34) को नियंत्रित करने के लिए एक्शन बटन ○ और माइक्रोफोन ऑफ बटन ✕ का उपयोग कर सकते हैं।

रिमोट फंक्शन

अपने साउंडबार, अपने साउंडबार से जुड़े स्रोत, ब्लूटूथ कनेक्शन और प्रीसेट्स को नियंत्रित करने के लिए रिमोट का उपयोग करें।

साउंडबार का पावर ऑन/ऑफ
(देखें पृष्ठ 23)

चयनित स्रोत का
पावर ऑन/ऑफ
(देखें पृष्ठ 24)

इंटरनेट टीवी होम पेज
या वर्तमान स्रोत के होम
मेनू को दिखाता है

रिकॉर्ड किए गए DVR
कार्यक्रमों को सूचीबद्ध
करता है

म्यूट/अनम्यूट
(देखें पृष्ठ 26)

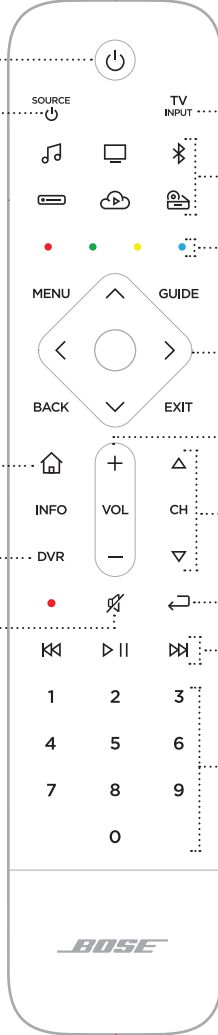

आपके TV से जुड़े स्रोत का
चयन करता है

स्रोत बटन (देखें पृष्ठ 24)

केबल/उपग्रह फंक्शन बटन
(देखें पृष्ठ 26)

नेविगेशन पैड

वाल्यूम नियंत्रण (देखें पृष्ठ 26)

चैनल नियंत्रण (देखें पृष्ठ 26)

पिछला चैनल, चैप्टर या ट्रैक
(देखें पृष्ठ 26)

मीडिया प्लेबैक (देखें पृष्ठ 26)

संख्यात्मक कीपैड।
नंबर 1-6 प्रीसेट स्टीमिंग
संगीत स्रोतों से संगीत चलाएं
(पृष्ठ 38 देखें)

नोट: आप बोस संगीत ऐप का उपयोग करके अपने रिमोट को प्रोग्राम करें।

पावर

साउंडबार चालू/बंद करने के लिए, रिमोट पर पावर बटन  दबाएं।

पावर ऑन होने पर, अंतिम सक्रिय स्रोत के अनुसार रिमोट के बटन चमकते हैं।



नोट:

- जब आप साउंडबार को किसी AC (मेन) आउटलेट में प्लग करते हैं, तो साउंडबार का पावर स्वचालित रूप ऑन हो जाता है।
- पहली बार साउंडबार का पावर ऑन होता है, साउंडबार TV  स्रोत पर डिफॉल्ट करता है।
- जब साउंडबार पाँवर ऑफ हो, तब भी आप वॉयस असिस्टेंट तक पहुँच सकते हैं, जब कि इसे बोस संगीत ऐप का उपयोग कर के सेट अप किया गया हो, और माइक्रोफोन चालू हो (देखें पृष्ठ 28)।

सुझाव: आप साउंडबार को चालू / बंद करने के लिए Voice4Video™ का उपयोग भी कर सकते हैं (पृष्ठ 31 देखें)।

स्रोत

रिमोट में चार प्रोग्राम योग्य स्रोत बटन (□, ≡, ☁, और 📺) हैं। आप अपने टीवी, केबल/उपग्रह बॉक्स, गेम सिस्टम, DVD या ब्लू-रे डिस्क™ प्लेयर या अन्य स्रोत को नियंत्रित करने के लिए इन बटनों को प्रोग्राम कर सकते हैं। रिमोट का उपयोग करके आप अपने TV पर विभिन्न इनपुट का चयन करके स्रोतों के बीच स्विच कर सकते हैं।

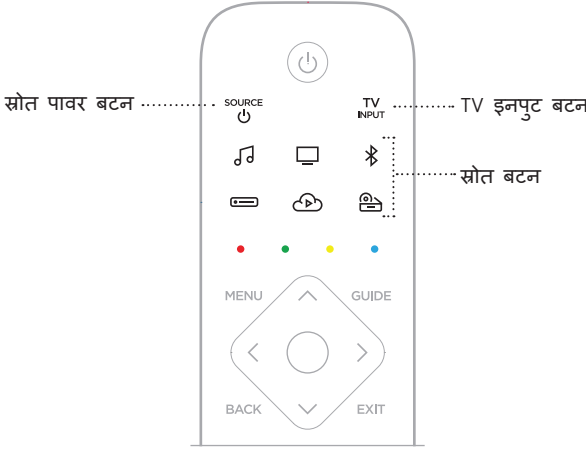

1. रिमोट पर उचित स्रोत बटन (□, ≡, ☁, या 📺) दबाएं।
चयनित स्रोत के अनुसार रिमोट बटन चमकता है।
2. SOURCE दबाएं।
स्रोत का पावर ऑन।
3. TV INPUT दबाएं।
4. अपने TV पर सही इनपुट का चयन करें।

नोट:

- यदि आपके TV पर CEC सक्षम है, जब स्रोत ऑन होता है तो TV स्वचालित रूप से स्रोत पर स्विच कर सकता है।
- रिमोट पर स्रोत बटन दबाने से TV इनपुट नहीं बदलता है। साउंडबार पर यह पावर ऑन कर देता है और रिमोट के मोड को बदल देता है ताकि रिमोट स्रोत के कार्यों को नियंत्रित कर सके।
- बोस संगीत ऐप का उपयोग करके सेटअप के दौरान रिमोट को आपके TV पर प्रोग्राम किया जाता है। अगर आप अपने टीवी को बदलते हैं, तो अपने नए TV पर रिमोट को प्रोग्राम करने के लिए बोस संगीत ऐप का इस्तेमाल करें।

सुझाव: आप अपने स्रोत का चयन करने के लिए Voice4Video™ का उपयोग भी कर सकते हैं (पृष्ठ 31 देखें)।

प्रीसेट

साउंडबार में छह प्रीसेट शामिल हैं जिन्हें आप अपनी पसंदीदा संगीत सेवाओं से ऑडियो चलाने के लिए सेट कर सकते हैं। एक बार सेट होने जाने पर, आप रिमोट पर एक बटन के साधारण स्पर्श या बोस संगीत ऐप का उपयोग करके किसी भी समय अपने संगीत तक पहुंच प्राप्त कर सकते हैं।



प्रीसेट के बारे में अधिक जानकारी के लिए, देखें पृष्ठप्रीसेट निजीकरण पर 36।

मीडिया प्लेबैक, चैनल और वॉल्यूम



फ़ंक्शन	क्या करना है
प्ले/पॉज़	▷ दबाएं। जब ऑडियो रुका होता है, तो प्रकाशबार के किनारे गहरे सफेद में चमकते हैं जब तक कि ऑडियो फिर से शुरू नहीं हो जाता।
पीछे जाएं	◀ दबाएं।
आगे जाएं	▶ दबाएं।
पिछला चैनल, चैप्टर या ट्रैक	◀ दबाएं।
आवाज़ बढ़ाएं	+ दबाएं। नोट: तेज़ी से आवाज़ बढ़ाने के लिए, + दबाकर थामे रखें।

फ़ंक्शन	क्या करना है
आवाज़ घटाएँ	— दबाएं। नोट: तेज़ी से आवाज़ घटाने के लिए, — दबाकर थामे रखें।
म्यूट/अनम्यूट	⏸ दबाएं। जब ऑडियो म्यूट किया जाता है, तो प्रकाश बार का बायां भाग गहरे सफेद में चमकता है जब तक कि ऑडियो फिर से शुरू नहीं हो जाता। नोट: आप फिर से शुरू करने के लिए + भी दबा सकते हैं।
चैनल आगे करें	△ दबाएं।
चैनल पीछे करें	▽ दबाएं।

सुझाव: आप कुछ स्रोतों के लिए मीडिया प्लेबैक और वॉल्यूम को नियंत्रित करने के लिए Voice4Video™ का उपयोग भी कर सकते हैं (पृष्ठ 31 देखें)।

केबल/उपग्रह फ़ंक्शंस

रिमोट पर लाल, हरे, पीले और नीले बटन आपके केबल/उपग्रह बॉक्स पर रंग-कोडित फ़ंक्शन बटन के अनुरूप हैं। अपने केबल/उपग्रह बॉक्स स्वामी की मार्गदर्शिका देखें।

बास समायोजित करें

बास को समायोजित करने के लिए बोस संगीत ऐप का उपयोग करें। आप इस विकल्प को सेटिंग्स मेनू से एक्सेस कर सकते हैं।

तीसरे पक्ष के रिमोट को प्रोग्राम करें

आप साउंडबार को नियंत्रित करने के लिए, अपने केबल/उपग्रह बॉक्स रिमोट जैसे तृतीय-पक्ष रिमोट को प्रोग्राम कर सकते हैं। निर्देशों के लिए अपने तृतीय-पक्ष रिमोट स्वामी गाइड या वेबसाइट देखें।



प्रोग्राम किए जाने के बाद, तीसरे पक्ष का रिमोट साउंडबार के मूल फ़ंक्शंस जैसे कि बिजली चालू/बंद और वॉल्यूम को नियंत्रित करता है।

नोट: सभी तीसरे पक्ष के रिमोट साउंडबार के साथ संगत नहीं हैं। साउंडबार को नियंत्रित करने के लिए रिमोट को IR (अवरक्त) संकेतों का समर्थन करना चाहिए।

वॉयस असिस्टेंट विकल्प

अपने साउंडबार को जल्दी और आसानी से Amazon Alexa या अपने Google Assistant तक पहुंचने के लिए आप प्रोग्राम कर सकते हैं।

नोट: Amazon Alexa और Google Assistant कुछ भाषाओं और देशों में उपलब्ध नहीं हैं।

विकल्प	कैसे उपयोग करें
अमेज़न Alexa	आप अपनी आवाज़ और/या एक्शन बटन  का उपयोग करें (देखें पृष्ठ 30)।
आप का Google Assistant	आप अपनी आवाज़ और/या एक्शन बटन  का उपयोग करें (देखें पृष्ठ 34)।

नोट: आप एक ही समय में Amazon Alexa और Google Assistant तक पहुंचने के लिए साउंडबार को सेट नहीं कर सकते।

अपना वॉयस असिस्टेंट सेट अप करें

आप के शुरू करने से पहले, सुनिश्चित करें कि आपका मोबाइल डिवाइस और साउंडबार एक ही वाई-फाई नेटवर्क से जुड़े हैं।

अपना वॉयस असिस्टेंट सेट करने के लिए, बोस संगीत ऐप का उपयोग करें। आप इस विकल्प को सेटिंग्स मेनू से एक्सेस कर सकते हैं।

नोट: अपने वॉयस असिस्टेंट को सेट करते समय, सुनिश्चित करें कि आप उसी ऑडियो सेवा खाते का उपयोग करते हैं जिसका उपयोग आपने बोस संगीत ऐप में किया था।

AMAZON ALEXA तक पहुँच प्राप्त करें

Alexa बुद्धिमान क्लाउड-आधारित आवाज सेवा है, जिस से आप अपने साउंडबार पर बात कर सकते हैं। आप सभी को संगीत चलाने, समाचार सुनने, समय सेट करने, स्मार्ट होम को नियंत्रित करने, और अधिक के लिए बस Alexa को कहना है। Alexa को आपकी गोपनीयता की सुरक्षा के लिए भी बनाया गया है - आप Alexa ऐप में किसी भी समय अपने वॉयस अनुरोधों को देख और हटा सकते हैं।

Alexa क्या कर सकती है, इस बारे में अधिक जानकारी के लिए देखें:

<https://www.amazon.com/usealexa>



नोट: Alexa कुछ भाषाओं और देशों में उपलब्ध नहीं है।

अपने स्वर का उपयोग करें

“Alexa,” के साथ आरंभ करें, फिर कहें:

इन्हें आज़माएं	क्या कहना है इस का उदाहरण
Alexa से बात करें	आरंभ करने में मेरी सहायता करें।
ऑडियो चलाएं	रॉक संगीत बजाएं। नोट: अमेज़न संगीत को डिफॉल्ट संगीत सेवा के रूप में सेट किया जाता है। डिफॉल्ट संगीत सेवा को बदलने के लिए, Alexa ऐप का उपयोग करें।
ऑडियो पॉज़ करें	पॉज़।
वाल्जूम नियंत्रित करें	आवाज़ बढ़ाएं।
अगले गीत पर जाएं	छोड़ें।
किसी विशिष्ट ऑडियो सेवा से चलाएं	TuneIn पर NPR चलाएं। नोट: Amazon Alexa सभी ऑडियो सेवाओं का समर्थन नहीं करता है।
किसी विशिष्ट स्पीकर पर चलाएं	किचन में हिप-हॉप jazz चलाएं। नोट: आप बोस संगीत ऐप में निर्दिष्ट किए गए स्पीकर नाम को कहना सुनिश्चित करें। यदि कई स्पीकरों का एक ही नाम है, तो Alexa ऐप में निर्दिष्ट नाम का उपयोग करें या बोस म्यूजिक ऐप में नाम बदलें।
टाइमर सेट करें	5 मिनट का टाइमर सेट करें।
अधिक कौशल खोजें	आपके लोकप्रिय कौशल क्या हैं?
Alexa बंद करें	बंद करें।

साउंडबार नियंत्रणों का उपयोग करें

Alexa को नियंत्रित करने के लिए एक्शन बटन  और माइक्रोफोन ऑफ बटन  का उपयोग किया जाता है। वे साउंडबार के शीर्ष पर स्थित हैं।

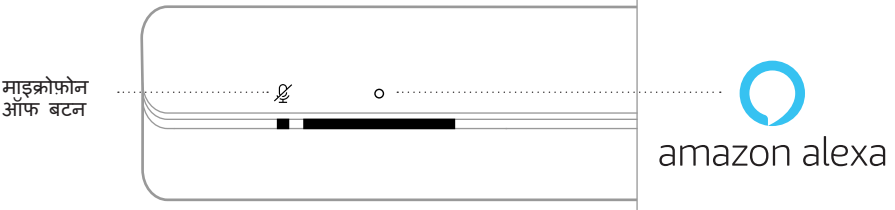

इन्हें आजमाएं	क्या करना है
Alexa से बात करें	<ul style="list-style-type: none"> ○ टैप करें फिर अपना अनुरोध करें। आजमाने की सूची के लिए, यहां जाएं: https://www.amazon.com/usealexa
अलार्म और टाइमर बंद करें	<ul style="list-style-type: none"> ○ टैप करें।
Alexa बंद करें	<ul style="list-style-type: none"> ○ टैप करें।
माइक्रोफोन को चालू/बंद करें	<ul style="list-style-type: none">  टैप करें। <p>नोट: जब माइक्रोफोन बंद होता है, तो माइक्रोफोन ऑफ संकेतक ठोस लाल में चमकता है, और आप एलेक्सा तक नहीं पहुँच सकते।</p>

VOICE4VIDEO™ से ऑडियो नियंत्रित करें

बोस Voice4Video™ प्रौद्योगिकी आपके Amazon Alexa की आवाज क्षमताओं को फैलता है जो कोई अन्य साउंडबार नहीं कर सकता। अपने स्मार्ट साउंडबार को नियंत्रित करने के अलावा, आप अपने टीवी और केबल या सैटेलाइट बॉक्स को सिर्फ अपनी आवाज से नियंत्रित कर सकते हैं। Alexa के एक सरल प्रश्न कहने के साथ, आप अपने टीवी और स्मार्ट साउंडबार को चालू कर सकते हैं, नेटवर्क नाम या चैनल नंबर द्वारा स्टेशन पर ट्यून कर सकते हैं और अपने पसंदीदा शो को तुरंत देखना शुरू कर सकते हैं। अनुपलब्ध रिमोट और रिमोट ट्यूटोरियल को अलविदा कहें, क्योंकि बोस Voice4Video™ हर किसी को विशेषज्ञों की तरह महसूस कराएगा - यहां तक कि दाईं या आपके तकनीक-से परेशान ससुराल वाले भी।

Voice4Video™ सेटअप करें

Voice4Video™ को सेटअप करने के लिए,

नोट: Voice4Video™ सेट करने से पहले, आपको Alexa को बोस संगीत ऐप में (पृष्ठ 28 देखें) सेट करना होगा।

अपने स्वर का उपयोग करें

“Alexa” से शुरू करें, फिर कहें:

इन्हें आज़माएं	क्या कहना है इस का उदाहरण
TV का पावर ऑन करें	TV ऑन करें।
TV का पावर ऑफ़ करें	TV बंद करें।
वीडियो चलाएँ	चलाएं
वीडियो पॉज़ करें	पॉज़।
वीडियो पुनः चलाएँ	पुनः चलाएँ
वीडियो आगे जाएं	आगे।
वीडियो पीछे जाएं	पिछला।
इनपुट ब्लूटूथ ऑडियो पर स्विच करें	ब्लूटूथ पर स्विच करें।
एक विशिष्ट नेटवर्क देखें*	NFL नेटवर्क देखें।
एक विशिष्ट चैनल नंबर देखें*	802 चैनल देखें।
अगले चैनल पर जाएं*	अगला चैनल।
पिछले चैनल पर लगाएं*	पिछला चैनल।

*केवल केबल या सैटेलाइट बॉक्स के लिए उपलब्ध है।

अपने GOOGLE ASSISTANT तक पहुँच प्राप्त करें

अपने Bose Smart Soundbar 700 से हाथ मुक्त सहायता प्राप्त करें, जो अब Google Assistant के साथ काम करता है ताकि आप अपनी आवाज़ का उपयोग करके अपने पसंदीदा मीडिया को पाँज कर सकें और चला सकें।

आपका Google Assistant क्या कर सकता है, इस बारे में अधिक जानकारी के लिए देखें: <https://support.google.com/assistant>

नोट:



- Google Assistant कुछ भाषाओं और देशों में उपलब्ध नहीं है।
- अपने Google Assistant के साथ ऑडियो चलाने के बारे में अधिक जानकारी के लिए, पृष्ठअपने Google Assistant से संगीत बजाएं पर 35।

अपने स्वर का उपयोग करें

“हे Google” से शुरू करें, फिर कहें:

इन्हें आजमाएं	क्या कहना है इस का उदाहरण
Google के स्मार्ट तक पहुंचें	स्पेनिश में दोस्त कैसे कहते हैं?
पारिवारिक मौज मस्ती करें	हाथी कैसा आवाज़ निकालता है?
अनुस्मारक सेट करें	गुरुवार को मम्मी को फोन करने की याद दिलाएं।
अपने कैलेंडर की जांच करें	मेरे दिन की योजना क्या है?
अपने स्मार्ट होम को नियंत्रित करें	बत्तियाँ बुझा दें।

साउंडबार नियंत्रणों का उपयोग करें

अपने Google Assistant को नियंत्रित करने के लिए एक्शन बटन  और माइक्रोफोन ऑफ बटन  का उपयोग कर सकते हैं। वे साउंडबार के शीर्ष पर स्थित हैं।

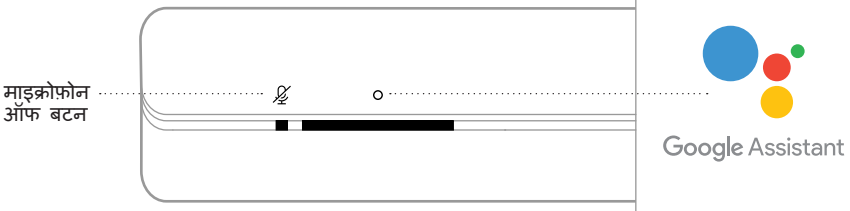

इन्हें आजमाएं

क्या करना है

इन्हें आजमाएं	क्या करना है
अपने Google Assistant से बात करें	<ul style="list-style-type: none"> ○ टैप करें फिर अपना अनुरोध करें। आजमाने की सूची के लिए, यहां जाएं: https://support.google.com/assistant
अलार्म और टाइमर बंद करें	<ul style="list-style-type: none"> ○ टैप करें।
Google Assistant बंद करें	<ul style="list-style-type: none"> ○ टैप करें।
माइक्रोफोन चालू/बंद करें	<ul style="list-style-type: none">  टैप करें। नोट: जब माइक्रोफोन बंद होता है, तो माइक्रोफोन ऑफ संकेतक गहरा लाल चमकता है, और आप अपने Google Assistant तक नहीं पहुँच सकते हैं।

अपने GOOGLE ASSISTANT से संगीत बजाएं

आप अपने डिफॉल्ट ऑडियो सेवा से या किसी विशिष्ट ऑडियो सेवा से संगीत बजाने के लिए अपने Google Assistant से कह सकते हैं।

“हे Google” से शुरू करें, फिर कहें:

इन्हें आजमाएं	क्या कहना है इस का उदाहरण
संगीत बजाएं	jazz चलाएं नोट: Google Assistant आपकी डिफॉल्ट ऑडियो सेवा का उपयोग करता है। डिफॉल्ट संगीत सेवा को बदलने के लिए, Google Assistant का उपयोग करें।
अपने स्पीकर को नियंत्रित करें	बढ़ाएं।
किसी विशिष्ट ऑडियो सेवा से चलाएं	TuneIn पर NPR चलाएं। नोट: Google Assistant सभी ऑडियो सेवाओं का समर्थन नहीं करता है।
किसी विशिष्ट स्पीकर पर चलाएं	किचन में हिप-हॉप बजाएं। नोट: आप बोस संगीत ऐप में निर्दिष्ट किए गए स्पीकर नाम को कहना सुनिश्चित करें। यदि कई स्पीकरों का एक ही नाम है, तो Google Assistant ऐप में निर्दिष्ट नाम का उपयोग करें या बोस म्यूजिक ऐप में नाम बदलें।

डिफॉल्ट ऑडियो सेवा चुनें

आपके Google Assistant के लिए प्रारंभिक सेटअप के दौरान, Google Assistant ऐप आपको डिफॉल्ट ऑडियो सेवा का चयन करने के लिए संकेत देता है। बोस उत्पादों के साथ अपने Google Assistant का उपयोग करते समय, समर्थित डिफॉल्ट सेवाएँ केवल Pandora और Spotify हैं। हालाँकि अन्य ऑडियो सेवाएँ सेटअप के दौरान उपलब्ध हैं, लेकिन वे समर्थित नहीं हैं।

सर्वोत्तम अनुभव के लिए, अपनी डिफॉल्ट ऑडियो सेवा के रूप में Pandora या Spotify चुनें। यदि आप एक असमर्थित ऑडियो सेवा चुनते हैं, तो आप संगीत बजाने का अनुरोध करते समय एक त्रुटि संदेश सुनते हैं।

आप बोस संगीत ऐप या रिमोट का उपयोग करके प्रीसेट नियंत्रित कर सकते हैं।

नोट: ब्लूटूथ मोड में आप प्रीसेट्स को सेट नहीं कर सकते हैं।

एक प्रीसेट सेट करें

1. बोस संगीत ऐप का प्रयोग करके संगीत बजाएं
2. रिमोट पर, बोस संगीत बटन  दबाएं।



3. जब तक आप कोई स्वर नहीं सुनते तब तक एक प्रीसेट बटन दबाकर रखें।



एक प्रीसेट बजाएं

1. रिमोट पर, बोस संगीत बटन  दबाएं।
2. संगीत बजाने के लिए एक प्रीसेट बटन दबाएं।

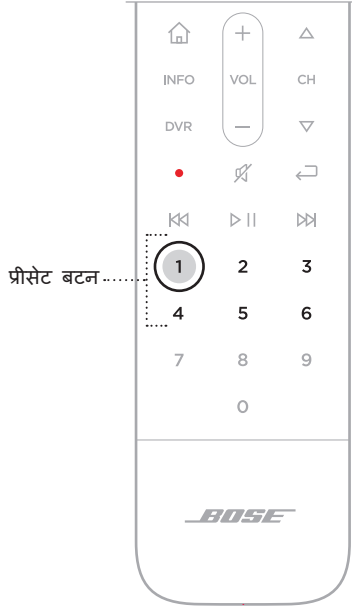

ब्लूटूथ वायरलेस तकनीक आप को मोबाइल उपकरण जैसे स्मार्टफोन, टेबलेट और लैपटॉप कंप्यूटर से संगीत प्रवाह करने देता है। किसी उपकरण से संगीत बजाने से पहले आप अपने उपकरण को साउंडबार से अवश्य कनेक्ट करें।

एक मोबाइल उपकरण को कनेक्ट करें

1. रिमोट पर, ब्लूटूथ बटन ✱ दबाएं।



प्रकाश बार नीले में चमकता है।

2. अपने मोबाइल उपकरण में ब्लूटूथ सुविधा को चालू करें।

सुझाव: ब्लूटूथ मेनू साधारणतः सेटिंग्स मेनू में ही पाई जाती है।

3. उपकरण सूची से आप अपने साउंडबार का चयन करें।

सुझाव: बोस संगीत ऐप में अपने साउंडबार के लिए दर्ज नाम देखें। यदि आपने अपने साउंडबार को नाम नहीं दिया है, तो डिफॉल्ट नाम दिखाई देता है।



एक बार कनेक्ट होने पर, आप एक स्वर सुनते हैं। प्रकाश बार गहरे सफेद में चमकता है फिर फीका होकर काला हो जाता है। साउंडबार का नाम मोबाइल उपकरण सूची में दिखाई देता है।

किसी मोबाइल उपकरण को डिस्कनेक्ट करें

अपने मोबाइल डिवाइस को डिस्कनेक्ट करने के लिए बोस संगीत ऐप का उपयोग करें।

सुझाव: आप अपने मोबाइल डिवाइस पर ब्लूटूथ सेटिंग्स का भी उपयोग कर सकते हैं। ब्लूटूथ सुविधा को अक्षम करने से अन्य सभी डिवाइस डिस्कनेक्ट हो जाते हैं।

किसी मोबाइल उपकरण को पुनः कनेक्ट करना

रिमोट पर, ब्लूटूथ बटन ब्लूटूथ बटन ✳ दबाएं।

SoundTouch सबसे हाल में कनेक्टेड उपकरण के साथ पुनः कनेक्ट होने का प्रयास करता है।

नोट:

- सुनिश्चित करें कि अपने मोबाइल उपकरण पर ब्लूटूथ सुविधा सक्षम है।
- उपकरण 30 फीट के भीतर (9 मीटर) और पावर ऑन होना चाहिए।

एक अतिरिक्त मोबाइल उपकरण को पेयर करना

साउंडबार उपकरण सूची में आप आठ उपकरणों तक संचित कर सकते हैं, एवं आपका स्पीकर एक समय में दो उपकरणों से सक्रिय रूप से जुड़ा हो सकता है।

नोट: आप एक समय में केवल एक ही उपकरण से ऑडियो बजा सकते हैं।

1. रिमोट पर, ब्लूटूथ बटन ✱ दबाएं और दबाए रखें।



प्रकाश बार नीले में चमकता है।

2. अपने मोबाइल डिवाइस पर, डिवाइस सूची से अपना साउंडबार चुनें।

नोट: सुनिश्चित करें कि अपने मोबाइल उपकरण पर ब्लूटूथ सुविधा सक्षमित है।

साउंडबार उपकरण सूची साफ करें

1. रिमोट पर, ब्लूटूथ बटन ✱ को 10 सेकण्ड तक टैप करें और थामे रखें।

प्रकाश बार नीले में चमकता है।

2. अपने उपकरण पर ब्लूटूथ सूची से स्पीकर को हटा दें।

सभी उपकरण साफ़ कर दिए गए हैं, और स्पीकर कनेक्ट होने के लिए तैयार हैं (देखें पृष्ठ 39)।

साउंडबार AirPlay 2 ऑडियो चलाने में सक्षम है, जो आपको अपने ऐप्पल डिवाइस से साउंडबार या मल्टीपल स्पीकरों में ऑडियो जल्दी प्रवाह करने की अनुमति देता है।

नोट:

- AirPlay 2 का उपयोग करने के लिए, आपको iOS 11.4 या उसके बाद वाले ऐप्पल डिवाइस की आवश्यकता होगी।
- आपका ऐप्पल डिवाइस और साउंडबार एक ही वाई-फाई नेटवर्क से जुड़ा होना चाहिए।
- AirPlay के बारे में अधिक जानकारी के लिए, यहां जाएं:
<https://www.apple.com/airplay>

कंट्रोल सेंटर से ऑडियो प्रवाहित करें

1. अपने ऐप्पल डिवाइस पर, कंट्रोल सेंटर खोलें।
2. स्क्रीन के ऊपरी-दाएँ कोने में ऑडियो कार्ड को टैप करके और थामे रखें, फिर AirPlay आइकन  पर टैप करें।
3. अपने साउंडबार या स्पीकरों का चयन करें।

किसी ऐप से ऑडियो प्रवाहित करें

1. एक संगीत ऐप खोलें (जैसे ऐप्पल संगीत), और चलाने के लिए ट्रैक चुनें।
2.  टैप करें।
3. अपने साउंडबार या स्पीकरों का चयन करें।

साउंडबार के सामने स्थित LED प्रकाश बार साउंडबार की स्थिति दिखाता है।

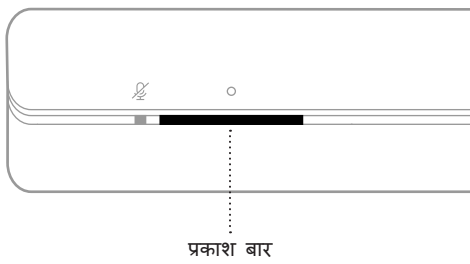

नोट: प्रकाश बार चयनित स्रोत की एक समय में एक स्थिति प्रदर्शित करता है।

वाई-फाई की स्थिति

साउंडबार के वाई-फाई कनेक्शन की स्थिति दिखाता है।

प्रकाश बार की गतिविधि	सिस्टम स्थिति
सफेद में चमकना	वाई-फाई से कनेक्ट करना
गहरे सफेद से फीका होकर काला होना	वाई-फाई से कनेक्ट

ब्लूटूथ स्थिति

मोबाइल उपकरणों के ब्लूटूथ कनेक्शन की स्थिति दिखाता है।

प्रकाश बार की गतिविधि	सिस्टम स्थिति
नीले में चमकना	मोबाइल उपकरण से कनेक्ट करने के लिए तैयार
सफेद में चमकना	मोबाइल उपकरण से कनेक्ट करना
गहरे सफेद से फीका होकर काला होना	मोबाइल उपकरण से कनेक्ट
सफेद प्रकाश दो बार चमकता है फिर फीका होकर काला हो जाता है।	डिवाइस सूची साफ करना

वॉयस असिस्टेंट स्थिति

आप के वॉयस असिस्टेंट की स्थिति दिखाता है।

प्रकाश बार की गतिविधि		सिस्टम स्थिति
बंद		वॉयस असिस्टेंट व्यर्थ है
सफ़ेद प्रकाश केंद्र में खिसकता है फिर गहरे में चमकता है		वॉयस असिस्टेंट सुन रहा है
सफ़ेद प्रकाश किनारे में खिसकता है		वॉयस असिस्टेंट सोच रहा है
सफ़ेद में चमकना (पूर्ण)		वॉयस असिस्टेंट बोल रहा है
पीले में चमकना		वॉयस असिस्टेंट से सूचना

माइक्रोफ़ोन ऑफ संकेतक

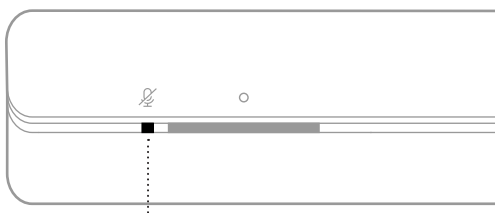





माइक्रोफ़ोन ऑफ संकेतक

संकेतक गतिविधि	सिस्टम स्थिति
गहरा लाल	माइक्रोफ़ोन बंद है







मीडिया प्लेबैक और वॉल्यूम

मीडिया प्लेबैक और वॉल्यूम को नियंत्रित करते समय साउंडबार स्थिति दिखाता है।

प्रकाश बार की गतिविधि		सिस्टम स्थिति
दो केंद्र वाला प्रकाश गहरे सफेद में चमकता है		प्ले/पॉज़
प्रकाश बार का दायां सिरा सफेद में चमकता है		आवाज़ बढ़ाएं
प्रकाश बार का बायां सिरा सफेद में चमकता है।		आवाज़ घटाएँ
प्रकाश बार का बायां सिरा गहरे सफेद में चमकता है।		म्यूट

अद्यतन और त्रुटि स्थिति



सॉफ़्टवेयर अद्यतन की स्थिति और त्रुटि अलर्ट दिखाता है।

प्रकाश बार की गतिविधि		सिस्टम स्थिति
गहरा अम्बेर		वाई-फाई सेटअप प्रगति में है
सफेद प्रकाश से दाएं से बाएं खिसकता है		अद्यतन डाउनलोड करना
सफेद प्रकाश से बाएं से दाएं खिसकता है		साउंडबार अद्यतन करना
चार बार अम्बेर में चमकता है		स्रोत त्रुटि - बॉस संगीत ऐप देखें
चार बार लाल में चमकता है		अनुरोध अस्थायी रूप से अनुपलब्ध है - बाद में पुनः प्रयास करें
गहरा लाल		साउंडबार त्रुटि - बॉस ग्राहक सेवा से संपर्क करें

अपने साउंडबार का अद्यतन करें

बोस म्यूजिक ऐप और आपके वाई-फाई नेटवर्क से कनेक्ट होने पर साउंडबार अपने आप अद्यतित हो जाता है।

वाई-फ़ाई क्षमता अक्षम/सक्षम करें

रिमोट पर, बोसम्यूज़िक बटन  और फॉरवर्ड बटन  तब तक दबाएं रखें जब तक कि प्रकाश बार दो बार सफेद में चमके फिर फीका होकर काला हो जाए।

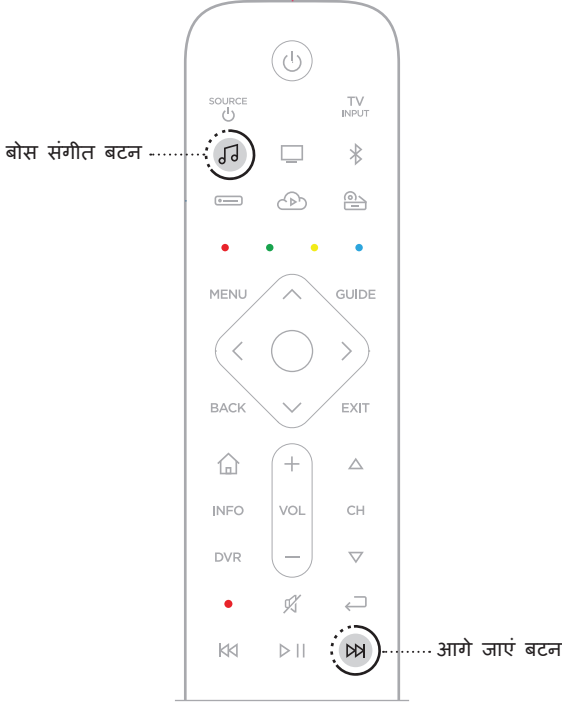

सहायक उपकरण कनेक्ट करें

आप इनमें से किसी भी सहायक सामग्री को अपने साउंडबार से कनेक्ट कर सकते हैं। अधिक जानकारी के लिए, अपना अतिरिक्त स्वामी मार्गदर्शिका देखें।

- **बोस बास माइज़ूल 500:** worldwide.Bose.com/Support/BASS500
- **बोस बास माइज़ूल 700:** worldwide.Bose.com/Support/BASS700
- **Acoustimass 300 बास माइज़ूल:** global.Bose.com/Support/AM300
- **बोस सराउंड स्पीकर:** worldwide.Bose.com/Support/WSS
- **Bose Surround Speakers 700:** worldwide.Bose.com/Support/WSS700
- **वस्तुतः अदृश्य 300 वायरलेस सराउंड स्पीकर:** global.Bose.com/Support/VI300

बोस साउंडलिक ब्लूटूथ स्पीकर या बोस हेडफोन कनेक्ट करें

Bose SimpleSync™ तकनीक के साथ, आप अपने संगीत और फिल्मों को सुनने के लिए कुछ बोस साउंडलिक ब्लूटूथ स्पीकर या बोस हेडफोन को नए तरीके से साउंडबार से कनेक्ट कर सकते हैं।

लाभ

- **एक निजी टीवी सुनने का अनुभव:** अपने बोस हेडफोन को साउंडबार से जोड़कर दूसरों को परेशान किए बिना टीवी सुनें। प्रत्येक हेडफोन पर अपने वॉल्यूम को जितना चाहें उतना कम रखने या साउंडबार को म्यूट करने के लिए प्रत्येक वॉल्यूम पर स्वतंत्र वॉल्यूम नियंत्रण का उपयोग करें।
- **ऑडियो का एक और कमरा:** अपने Bose SoundLink *Bluetooth* स्पीकर को साउंडबार से कनेक्ट करके एक ही समय में दो अलग-अलग कमरों में एक ही गाना सुनें।

नोट: SimpleSync™ तकनीक में ब्लूटूथ की सीमा 30 फीट (9 मीटर) है। दीवारें और निर्माण सामग्री ग्रहण को प्रभावित कर सकती हैं।

संगत उत्पाद

आप अधिकांश बोस साउंडलिक ब्लूटूथ स्पीकरों को कनेक्ट कर सकते हैं और साउंडबार के लिए बोस हेडफोन का चयन कर सकते हैं।

लोकप्रिय संगत उत्पादों में शामिल हैं:

- Bose SoundLink Revolve+ *Bluetooth* स्पीकर
- Bose SoundLink Mini *Bluetooth* स्पीकर
- Bose SoundLink Color *Bluetooth* स्पीकर
- Bose Noise Cancelling Headphones 700
- Bose QuietComfort 35 वायरलेस हेडफोन

नए उत्पादों को समय-समय पर जोड़ा जाता है। पूरी सूची और अधिक जानकारी के लिए, यहां जाएं: worldwide.Bose.com/Support/Groups

बोस संगीत ऐप का उपयोग करके कनेक्ट करें

अपने बोस साउंडलिक ब्लूटूथ स्पीकर या बोस हेडफोन को साउंडबार से कनेक्ट करने के लिए, बोस संगीत ऐप का उपयोग करें। अतिरिक्त जानकारी हेतु, देखें: worldwide.Bose.com/Support/Groups

नोट:

- सुनिश्चित करें कि आप जिस उत्पाद से कनेक्ट हो रहे हैं, उस का पावर ऑन है, वह साउंडबार के 30 फीट (9 मीटर) के भीतर संचालित है, और किसी अन्य डिवाइस से कनेक्ट करने के लिए तैयार है। अधिक जानकारी के लिए, अपने उत्पाद के स्वामी मार्गदर्शिका देखें।
- आप साउंडबार में एक समय में केवल एक उत्पाद कनेक्ट कर सकते हैं।

बोस साउंडलिक ब्लूटूथ स्पीकर या बोस हेडफोन को फिर से कनेक्ट करें

अपने बोस साउंडलिक ब्लूटूथ स्पीकर या बोस हेडफोन पर पावर ऑन करें।

आपके स्पीकर या हेडफोन साउंडबार सहित सबसे हाल ही में जुड़े ब्लूटूथ डिवाइस से कनेक्ट करने का प्रयास करते हैं।

नोट:

- साउंडबार सीमा (30 फीट या 9 मीटर) के भीतर और पावर ऑन होना चाहिए।
- यदि आप का स्पीकर कनेक्ट नहीं होता है तो, पृष्ठ 57 पर देखें “साउंडबार पहले से कनेक्ट किए गए Bose SoundLink Bluetooth स्पीकर से फिर से कनेक्ट नहीं होता है”।
- यदि आप का हेडफोन कनेक्ट नहीं होता है, तो पृष्ठ 57 पर “पहले से जुड़े बोस हेडफोन्स से साउंडबार फिर से कनेक्ट नहीं होता है” देखें।

रिमोट बैटरी लगाएं

1. रिमोट के पीछे बैटरी खाना कवर को खिसका कर खोलें।

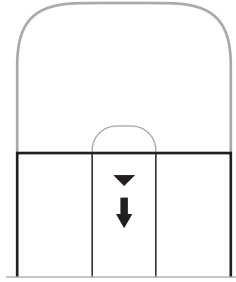

2. प्रदान की गई चार AA (IEC-LR3) 1.5V बैटरियां डालें। खाने के अंदर + और - चिह्नों से बैटरियों के + और - चिह्नों का मिलान करें।

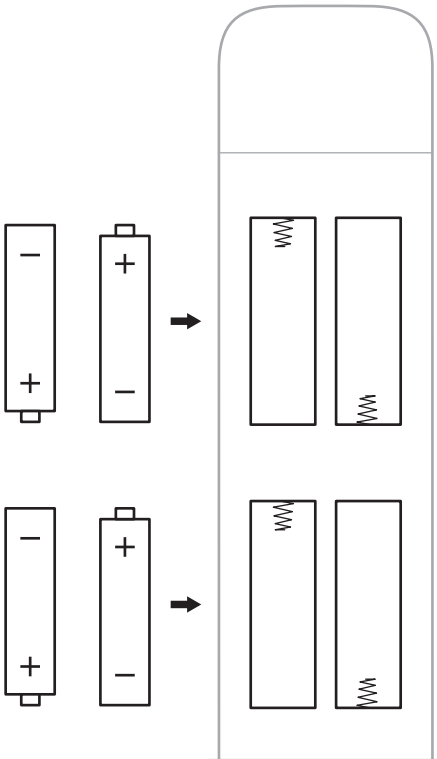

3. बैटरी के खाना कवर को वापस अपनी जगह पर खिसका दें।

साउंडबार साफ करें

प्रदान किए गए सफाई वाले कपड़े या किसी अन्य नरम सूखे कपड़े से साउंडबार के बाहरी भाग को साफ करें।

सावधानियाँ:

- तरल पदार्थों को सिस्टम पर या किसी भी छिद्र में छिलकने नहीं दें।
- सिस्टम में हवा प्रवाहित नहीं करें।
- सिस्टम को साफ करने के लिए वैक्यूम का इस्तेमाल नहीं करें।
- सिस्टम के निकट किसी भी स्प्रे का इस्तेमाल नहीं करें।
- किसी भी द्रावक, रासायनिक पदार्थ, या अल्कोहल मिश्रित सफाई घोल, अमोनिया या अपघर्षक का इस्तेमाल न करें।
- किसी भी छिद्र के अन्दर किसी वस्तु को जाने नहीं दें।

पार्ट्स और सामान का प्रतिस्थापन

बोस ग्राहक सेवा के माध्यम से पार्ट्स और सामान के प्रतिस्थापन का आदेश दिया जा सकता है।

देखें: worldwide.Bose.com/Support/SB700

सीमित वारंटी

आपका साउंडबार एक सिमित वारंटी के अंतर्गत है। सीमित वारंटी के विवरण के लिए हमारे वेबसाइट global.Bose.com/warranty पर जाएँ।

अपने उत्पाद को पंजीकृत करने हेतु, निर्देशों के लिए global.Bose.com/register पर जाएँ। पंजीयन कराने में असफलता आपके सीमित वारंटी अधिकारों को प्रभावित नहीं करेगी।

पहले इन समाधानों से प्रयास करें

यदि आप साउंडबार में समस्याओं का अनुभव करते/करती हैं।

- सुनिश्चित करें कि ध्वनिबार एक चालू AC (मेन) आउटलेट से जुड़ा हुआ है।
- सभी केबलों को सुरक्षित बनाएं।
- प्रकाश बार की स्थिति की जाँच करें (देखें पृष्ठ 43)।
- संभावित हस्तक्षेप (वायरलेस राउटर, कॉर्डलेस फोन, टीवी, माइक्रोवेव आदि) से साउंडबार को 1-3 फुट (0.3 - 0.9 मी) दूर ले जाएं।
- समुचित प्रदर्शन हेतु साउंडबार को अपने वायरलेस राउटर या मोबाईल उपकरण के अनुशंसित सीमा के अन्दर लाएं।
- स्थापना दिशानिर्देशों के अनुसार साउंडबार को स्थापित करें (देखें पृष्ठ 15)।

अन्य समाधान

यदि आप अपनी समस्या को हल नहीं कर पाते हैं, तो सामान्य समस्याओं के लक्षण की पहचान करने और समाधान के लिए नीचे की तालिका देखें। यदि आप अपनी समस्या हल करने में नाकाम रहते हैं, तो बोस ग्राहक सेवा से संपर्क करें।

देखें: worldwide.Bose.com/contact

लक्षण	समाधान
आपके TV पर कोई HDMI eARC (ARC) या ऑप्टिकल कनेक्टर नहीं है	एक ऑडियो कनवर्टर और अलग ऑडियो केबल, जैसे एक समाक्षीय, 3.5 मिमी या एनालॉग ऑडियो केबल (प्रदान नहीं की गई) का उपयोग करके अपने टीवी से कनेक्ट करें। आप को आवश्यक कनवर्टर और केबल आप के TV पर उपलब्ध ऑडियो आउटपुट कनेक्टर्स पर निर्भर करता है।
साउंडबार का पावर ऑन नहीं होता है	पावर कॉर्ड को एक दूसरे AC (मेन) आउटलेट में प्लग करें। साउंडबार का पावर ऑन करने के लिए रिमोट का उपयोग करें (देखें पृष्ठ 23)। साउंडबार और वैकल्पिक बास मॉड्यूल या सराउंड स्पीकर के लिए पावर कॉर्ड को अनप्लग करें, 30 सेकंड प्रतीक्षा करें और उन्हें AC (मेन) आउटलेट में प्लग करें।

लक्षण	समाधान
<p>रिमोट असंगत है या काम नहीं करता है</p>	<p>खाने के अंदर + और – चिह्नों से बैटरियों के + और – चिह्नों का मिलान करें (देखें पृष्ठ 49)।</p> <p>यदि रिमोट पर केबल/सैटेलाइट फंक्शन बटन स्पंदन कर रहा है, तो बैटरी कम है (देखें पृष्ठ 26)। बैटरियों को बदलें (देखें पृष्ठ 49)।</p> <p>सुनिश्चित करें कि रिमोट साउंडबार के ऑपरेटिंग रेंज 20 फीट (6 मीटर) में है। सुनिश्चित करें कि रिमोट और साउंडबार के बीच कोई अवरोध नहीं है।</p> <p>आप रिमोट पर वॉल्यूम बटन को दबाकर सुनिश्चित करें कि आप सही स्रोत में हैं यदि सही स्रोत बटन चमकता है।</p> <p>रिमोट को साउंडबार से पेयर करने के लिए साउंडबार पर, एक्शन बटन O को 5 सेकंड के लिए टैप करके थामे रखें। बैटरियों को रिमोट में डालें (देखें पृष्ठ 49)। रिमोट चालू होता है और स्रोत बटन चमकता है।</p> <p>नोट: यह समाधान केवल तभी लागू होता है जब कोई वॉयस असिस्टेंट सेट नहीं किया गया हो, कोई ईथरनेट कनेक्शन नहीं है, या कोई अन्य नेटवर्क कनेक्शन नहीं है।</p>

लक्षण

समाधान

<p>सविराम या कोई ऑडियो नहीं</p>	<p>यदि प्राकश बार का बायाँ किनारा गहरे सफेद में चमक रहा है, तो साउंडबार म्यूट है। ध्वनिबार को अनम्यूट करने के लिए म्यूट/अनम्यूट बटन \mathbb{X} दबाएं। सुनिश्चित करें कि आपका मोबाइल डिवाइस म्यूट नहीं है। साउंडबार (देखें पृष्ठ 26) या अपने मोबाइल डिवाइस पर वॉल्यूम बढ़ाएं। किसी भिन्न स्रोत पर स्विच करके (देखें पृष्ठ 24)। किसी भिन्न एप्लिकेशन या संगीत सेवा से ऑडियो चलाएं। यदि ऑडियो एक वाई-फाई स्रोत से है, तो राउटर को रीसेट करें। अपने मोबाइल उपकरण रिसेट करें। सुनिश्चित करें कि आप एक संगत ब्लूटूथ मोबाइल उपकरण का उपयोग कर रहे हैं।</p> <p>नोट: आप साउंडबार में ब्लूटूथ हेडफोन कनेक्ट नहीं कर सकते हैं। सुनिश्चित करें कि साउंडबार का HDMI केबल आपके टीवी पर लेबल eARC या ARC (ऑडियो रिटर्न चैनल) में डाली गई है, न कि किसी मानक HDMI कनेक्टर में डाली गई है। यदि आपके टीवी में HDMI eARC या ARC कनेक्टर नहीं है, तो एक ऑप्टिकल केबल का उपयोग करके साउंडबार को कनेक्ट करें (देखें पृष्ठ 62)।</p> <p>यदि साउंडबार आपके टीवी के HDMI eARC या ARC कनेक्टर से जुड़ा है, तो सुनिश्चित करें कि उपभोक्ता इलेक्ट्रॉनिक्स नियंत्रण (CEC) आप के टीवी सिस्टम मेनू में सक्रम है। आपका टीवी किसी भिन्न नाम से CEC का उल्लेख कर सकता है। अपने टीवी का स्वामी गाइड देखें। अपने टीवी के HDMI eARC या ARC कनेक्टर से साउंडबार के HDMI केबल को डिस्कनेक्ट करें और इसे फिर से कनेक्ट करें। अपने टीवी पर लेबल आउटपुट या आउट, कनेक्टर में ऑप्टिकल केबल डालें, इनपुट या इन में नहीं। साउंडबार और वैकल्पिक बास मॉड्यूल या सराउंड स्पीकर के लिए पावर कॉर्ड को अनप्लग करें, 30 सेकंड प्रतीक्षा करें और उन्हें AC (मेन) आउटलेट में प्लग करें।</p>
<p>साउंडबार बास मॉड्यूल या सराउंड स्पीकर से कनेक्ट नहीं होता है</p>	<p>समस्या निवारण के लिए अपने बास मॉड्यूल या सराउंड स्पीकर स्वामी की मार्गदर्शिका देखें। (देखें पृष्ठ 47)। सुनिश्चित करें कि हमारा बास मॉड्यूल या सराउंड स्पीकर साउंडबार के साथ सुसंगत हैं (देखें पृष्ठ 47)। साउंडबार और वैकल्पिक बास मॉड्यूल या सराउंड स्पीकर के लिए पावर कॉर्ड को अनप्लग करें, 30 सेकंड प्रतीक्षा करें और उन्हें AC (मेन) आउटलेट में प्लग करें।</p>
<p>बास मॉड्यूल या सराउंड स्पीकर से कोई ऑडियो नहीं</p>	<p>सुनिश्चित करें कि आप का बास मॉड्यूल या सराउंड स्पीकर साउंडबार के साथ संगत हैं (देखें पृष्ठ 47)। सुनिश्चित करें कि बास संगीत एप में सॉफ्टवेयर वर्तमान का है। बास संगीत ऐप का उपयोग करके बास स्तर को समायोजित करें (देखें पृष्ठ 27)। किसी भिन्न स्रोत पर स्विच करके (देखें पृष्ठ 24)।</p>

लक्षण	समाधान
ध्वनि टीवी स्पीकर से आ रहा है	<p>सुनिश्चित करें कि साउंडबार का HDMI केबल आपके टीवी के लेबल eARC या ARC (ऑडियो रिटर्न चैनल) में डाली गई है। यदि आपके टीवी में HDMI eARC या ARC कनेक्टर नहीं है, तो एक ऑप्टिकल केबल का उपयोग करके साउंडबार को कनेक्ट करें (देखें पृष्ठ 62)।</p> <p>अपने TV के स्पीकर बंद कर दें। अपने टीवी का स्वामी गाइड देखें।</p> <p>यदि साउंडबार आपके टीवी के HDMI eARC या ARC कनेक्टर से जुड़ा है, तो सुनिश्चित करें कि उपभोक्ता इलेक्ट्रॉनिक्स नियंत्रण (CEC) आप के टीवी सिस्टम मेनू में सक्रम है। आपका टीवी किसी भिन्न नाम से CEC का उल्लेख कर सकता है। अपने टीवी का स्वामी गाइड देखें।</p> <p>अपने टीवी के HDMI eARC या ARC कनेक्टर से साउंडबार के HDMI केबल को डिस्कनेक्ट करें और इसे फिर से कनेक्ट करें।</p> <p>अपने टीवी वॉल्यूम को इस की सबसे कम सेटिंग तक घटाएं।</p> <p>HDMI केबल (देखें पृष्ठ 61) और ऑप्टिकल केबल (देखें पृष्ठ 62) दोनों का उपयोग करके साउंडबार से कनेक्ट करें।</p>
खराब या विकृत ऑडियो	<p>यदि उपलब्ध हो तो विभिन्न स्रोतों का परीक्षण करें।</p> <p>सुनिश्चित करें कि आपका TV सराउंड साउंड ऑडियो से आउटपुट कर सकता है। अपने टीवी का स्वामी गाइड देखें।</p> <p>अगर ऑडियो किसी अन्य उपकरण से चलाया जा रहा है, तो उस उपकरण का वॉल्यूम कम करें।</p> <p>बोस संगीत ऐप का उपयोग करके बास स्तर को समायोजित करें (देखें पृष्ठ 27)।</p> <p>अपने TV के स्पीकर का पावर बंद कर दें। अपने टीवी का स्वामी गाइड देखें। ADAPTiQ ऑडियो कैलिब्रेशन रन करें (देखें पृष्ठ 20)।</p>
साउंडबार सही स्रोत से ऑडियो नहीं चलाता है या विलंब के बाद गलत स्रोत का चयन करता है	<p>CEC को वैकल्पिक पर बोस संगीत ऐप का उपयोग करके सेट करें।</p> <p>अपने स्रोत पर CEC अक्षम करें (अधिक जानकारी के लिए स्रोत स्वामी की मार्गदर्शिका देखें)।</p> <p>HDMI केबल (देखें पृष्ठ 61) और ऑप्टिकल केबल (देखें पृष्ठ 62) दोनों का उपयोग करके साउंडबार से कनेक्ट करें।</p>
साउंडबार और स्रोत पर पावर एक साथ ऑन/ऑफ नहीं होता है	<p>रिमोट पर, स्रोत के लिए स्रोत बटन को दबाएं जो सिंक से बाहर है।</p> <p>स्रोत को ऑन/ऑफ करने के लिए पावर बटन  को दबाएं।</p>

लक्षण

समाधान

<p>साउंडबार वाई-फाई नेटवर्क से कनेक्ट नहीं होता है</p>	<p>बोस संगीत ऐप में, सही नेटवर्क नाम चुनें, और नेटवर्क पासवर्ड दर्ज करें (अक्षर-संवेदनशील)।</p> <p>सुनिश्चित करें कि साउंडबार और आपका मोबाइल उपकरण एक ही वाई-फाई नेटवर्क से जुड़ा है।</p> <p>यदि आपकी नेटवर्क जानकारी बदल गई है, देखें पृष्ठ 19।</p> <p>सेटअप हेतु आप जिस मोबाइल उपकरण का उपयोग कर रहे हैं उसमें Wi-Fi को सक्षम करें।</p> <p>अपने मोबाइल उपकरण पर अन्य खुले एप्लीकेशन बंद कर दें।</p> <p>अपने मोबाइल उपकरण और राउटर को पुनरारंभ करें।</p> <p>यदि आपका राउटर 2.4GHz एवं 5GHz दोनों ही बैंडों का समर्थन करता है, तो यह सुनिश्चित करें कि मोबाइल उपकरण एवं साउंडबार दोनों एक ही बैंड से जुड़े हैं।</p> <p>नोट: प्रत्येक बैंड को यह सुनिश्चित करने के लिए एक अद्वितीय नाम दें कि आप सही बैंड से कनेक्ट हो रहे हैं।</p> <p>राउटर रीसेट करें।</p> <p>साउंडबार और वैकल्पिक बास मॉड्यूल या सराउंड स्पीकर के लिए पावर कॉर्ड को अनप्लग करें, 30 सेकंड प्रतीक्षा करें और उन्हें AC (मैन) आउटलेट में प्लग करें। अपने मोबाइल उपकरण पर बोस संगीत ऐप को अनइंस्टॉल करें, ऐप को पुनर्स्थापित करें और सेटअप पुनरारंभ करें।</p> <p>एक ईथरनेट केबल का उपयोग कर नेटवर्क से कनेक्ट करें।</p>
<p>साउंडबार ब्लूटूथ डिवाइस से कनेक्ट नहीं होता है</p>	<p>अपना मोबाइल उपकरण ऑन करें, ब्लूटूथ सुविधा ऑफ करें और फिर ऑन करें। ब्लूटूथ सूची से साउंडबार हटाएं। फिर कनेक्ट करें (देखें पृष्ठ 39)।</p> <p>एक भिन्न मोबाइल उपकरण को जोड़ें (देखें पृष्ठ 39)।</p> <p>सुनिश्चित करें कि आप एक संगत ब्लूटूथ मोबाइल उपकरण का उपयोग कर रहे हैं।</p> <p>नोट: आप साउंडबार में ब्लूटूथ हेडफोन कनेक्ट नहीं कर सकते हैं।</p> <p>अपने मोबाइल उपकरण ब्लूटूथ युग्मन सूची से साउंडबार निकालें और दोबारा कनेक्ट करें (देखें पृष्ठ 39)।</p> <p>साउंडबार की उपकरण सूची को साफ करें (देखें पृष्ठ साउंडबार उपकरण सूची साफ करें पर 41) और फिर कनेक्ट करें (देखें पृष्ठ 41)।</p>
<p>साउंडबार AirPlay का उपयोग करके ऑडियो प्रवाहित नहीं करता है</p>	<p>पृष्ठ 15 सुनिश्चित करें कि आपका साउंडबार चालू और सीमा में है (देखें)।</p> <p>सुनिश्चित करें कि आपका एप्पल डिवाइस और आपका साउंडबार एक ही वाई-फाई नेटवर्क से जुड़े हैं।</p> <p>अपने एप्पल डिवाइस को अद्यतित करें।</p> <p>सुनिश्चित करें कि साउंडबार अद्यतित है (देखें पृष्ठ 46)।</p> <p>यदि आप जिस संगीत ऐप से स्ट्रीमिंग कर रहे हैं, उसमें AirPlay आइकन  नहीं मिल पाता है, कंट्रोल सेंटर से ऑडियो स्ट्रीम करें।</p> <p>अतिरिक्त सहायता के लिए, देखें: https://www.apple.com/airplay</p>



लक्षण	समाधान
बोस संगीत ऐप मोबाइल डिवाइस पर काम नहीं करता है	<p>सुनिश्चित करें कि आपका मोबाइल उपकरण बोस संगीत ऐप के साथ संगत है और न्यूनतम सिस्टम आवश्यकताओं को पूरा करता है। अधिक जानकारी के लिए, अपने मोबाइल डिवाइस पर ऐप स्टोर देखें।</p> <p>अपने मोबाइल उपकरण पर बोस संगीत ऐप को अनइंस्टॉल करें, फिर ऐप को पुनर्स्थापित करें (देखें पृष्ठ 18)।</p>
किसी अन्य बोस खाते में जोड़ने के लिए साउंडबार दृश्यमान नहीं है	<p>बोस संगीत ऐप का उपयोग करके अपने साउंडबार पर साझा सक्षमित करना सुनिश्चित करें।</p> <p>सुनिश्चित करें कि साउंडबार और आपका मोबाइल उपकरण एक ही वाई-फाई नेटवर्क से जुड़ा है।</p>
Alexa प्रतिक्रिया नहीं देती है	<p>सुनिश्चित करें कि Alexa बोस संगीत ऐप का उपयोग कर सेटअप किया गया है (देखें पृष्ठ 28)।</p> <p>नोट: साउंडबार को अपने वाई-फाई नेटवर्क से बोस संगीत ऐप का प्रयोग करके सेटअप और कनेक्ट किया जाना चाहिए।</p> <p>सुनिश्चित करें कि आप ऐसे देश में हैं जहां अमेज़ॉन Alexa उपलब्ध है।</p> <p>सुनिश्चित करें कि माइक्रोफोन ऑफ संकेतक लाल नहीं चमक रहा है। माइक्रोफोन चालू करने के लिए, देखें पृष्ठ 30।</p> <p>अपने मोबाइल उपकरण को वाई-फाई से कनेक्ट करें।</p> <p>सुनिश्चित करें कि आप Amazon Alexa ऐप के सबसे अद्यतित संस्करण का उपयोग कर रहे हैं।</p> <p>सुनिश्चित करें कि आपका मोबाइल डिवाइस संगत है।</p> <p>सुनिश्चित करें कि जागृत शब्द सक्षम है (देखें पृष्ठ 29)।</p> <p>बोस संगीत ऐप का उपयोग करके Alexa को साउंडबार से निकालें। Alexa को फिर से जोड़ें।</p> <p>आप बोस संगीत ऐप में निर्दिष्ट किया गया नाम कहना सुनिश्चित करें। यदि कई स्पीकरों का एक ही नाम है, तो Alexa ऐप में निर्दिष्ट नाम का उपयोग करें या बोस म्यूजिक ऐप में नाम बदलें।</p> <p>यदि Voice4Video™ का उपयोग कर रहे हैं:</p> <ul style="list-style-type: none"> • सुनिश्चित करें कि साउंडबार, आपके टीवी और/या केबल या सैटेलाइट बॉक्स के बीच कोई अवरोध नहीं है। • सुनिश्चित करें कि साउंडबार HDMI केबल (पृष्ठ 61 देखें) के उपयोग से जुड़ा हुआ है। • सुनिश्चित करें कि आपने बोस संगीत ऐप का उपयोग करके इस सुविधा को स्थापित किया है और अपने टीवी और/या केबल या सैटेलाइट बॉक्स को कनेक्ट किया है। • सुनिश्चित करें कि आपने अपने केबल/सैटेलाइट बॉक्स के लिए अपना पोस्टल कोड और सेवा प्रदाता दर्ज किया है। <p>अतिरिक्त सहायता के लिए, यहां जाएं: https://www.amazon.com/usealexa</p>

लक्षण	समाधान
आप का Google Assistant प्रतिक्रिया नहीं देता है	<p>सुनिश्चित करें कि आप का Google Assistant बॉस संगीत ऐप का उपयोग कर सेटअप किया गया है (देखें पृष्ठ 28)।</p> <p>अपने मोबाइल उपकरण को वाई-फाई से कनेक्ट करें।</p> <p>सुनिश्चित करें कि आप ऐसे देश में हैं जहां Google Assistant उपलब्ध है।</p> <p>सुनिश्चित करें कि आप Google Assistant ऐप के सबसे अद्यतित संस्करण का उपयोग कर रहे हैं।</p> <p>सुनिश्चित करें कि आपका मोबाइल डिवाइस संगत है।</p> <p>बॉस संगीत ऐप का उपयोग करके अपने Google Assistant को साउंडबार से निकालें। फिर, अपने Google Assistant को फिर से जोड़ें।</p> <p>अपनी डिफॉल्ट ऑडियो सेवा के रूप में Pandora या Spotify चुनें (देखें पृष्ठ 35)।</p> <p>सुनिश्चित करें कि आप बॉस संगीत ऐप और Google Assistant ऐप पर एक ही ऑडियो सेवा खाते का उपयोग करते हैं।</p> <p>आपका Google Assistant आपके अनुरोध का समर्थन नहीं कर सकता है। समय-समय पर नई सुविधाएं जोड़ी जाती हैं।</p> <p>अतिरिक्त सहायता के लिए, देखें: https://support.google.com/assistant</p>
अपनी Google Assistant व्यक्तिगत परिणाम सेटिंग बदलें	<p>व्यक्तिगत परिणामों को बंद करने या व्यक्तिगत परिणामों के लिए खाते को बदलने के लिए, Google Assistant ऐप में सेटिंग्स मेनू का उपयोग करें।</p>
प्रीसेट प्रतिक्रिया नहीं देती है	<p>सुनिश्चित करें कि प्रीसेट सेट किया गया है (देखें पृष्ठ 36)।</p>
साउंडबार बॉस साउंडलिक ब्लूटूथ स्पीकर या बॉस हेडफोन से कनेक्ट नहीं होता है	<p>सुनिश्चित करें कि आपका स्पीकर या हेडफोन का पावर ऑन है, साउंडबार के 30 फीट (9 मीटर) के भीतर है, और किसी अन्य डिवाइस से कनेक्ट करने के लिए तैयार है। अधिक जानकारी के लिए, अपने उत्पाद के स्वामी मार्गदर्शिका देखें।</p>
साउंडबार पहले से कनेक्ट किए गए Bose SoundLink Bluetooth स्पीकर के साथ फिर से कनेक्ट नहीं होता है	<p>अपने स्पीकर पर, उत्पाद डिवाइस सूची में देखने के लिए उत्पाद नियंत्रण का उपयोग करें जब तक आप अपने साउंडबार के लिए नाम नहीं सुनते। उत्पाद-विशिष्ट निर्देशों के लिए, अपने स्पीकर स्वामी के गाइड देखें।</p>
साउंडबार पहले से जुड़े बॉस हेडफोन से पुनः कनेक्ट नहीं होता है	<p>बॉस संगीत ऐप के उपयोग से कनेक्ट करें। आप इस विकल्प को सेटिंग्स मेनू से एक्सेस कर सकते हैं।</p>

लक्षण	समाधान
<p>कनेक्टेड बोस साउंडलिक ब्लूटूथ स्पीकर या बोस हेडफोन से विलंबित ऑडियो</p>	<p>साउंडबार से कनेक्ट होने पर सभी स्पीकर या हेडफोन सही सिंक में ऑडियो नहीं चला सकते हैं। यह देखने के लिए कि क्या आपका उत्पाद संगत है, देखें: worldwide.Bose.com/Support/Groups</p> <p>अपने स्पीकर या हेडफोन के लिए कोई भी उपलब्ध सॉफ्टवेयर अद्यतन इंस्टॉल करें। अद्यतनों की जांच के लिए, अपने उत्पाद के लिए अपने मोबाइल डिवाइस पर उपयुक्त बोस ऐप खोलें या अपने कंप्यूटर पर btu.Bose.com पर जाएं।</p>

साउंडबार रीसेट करें

फैक्टरी रीसेट सभी स्रोत, वॉल्यूम, नेटवर्क और ADAPTiQ ऑडियो कैलिब्रेशन सेटिंग्स को साउंडबार से साफ़ कर देता है और इसे मूल फैक्टरी सेटिंग्स पर वापस ला देता है।

1. रिमोट पर, पावर बटन  और फॉरवर्ड बटन  को 5 सेकंड तक दबाए रखें जब तक कि प्रकाश बार दो बार सफेद में चमक कर फीका होकर काला नहीं हो जाए।



साउंडबार रिबूट होता है। जब रीसेट पूरा हो जाता है, तो प्रकाश बार गहरे एम्बर में चमकता है।

2. साउंडबार के नेटवर्क और ऑडियो सेटिंग को पुनर्स्थापित करने के लिए:
 - a. अपने मोबाइल डिवाइस पर बोस संगीत ऐप लॉन्च करें और साउंडबार को अपने नेटवर्क में जोड़ें (देखें पृष्ठ 19)
 - b. बोस संगीत ऐप का उपयोग करके ADAPTiQ ऑडियो कैलिब्रेशन रन करें।

कनेक्शन विकल्प

निम्नलिखित कनेक्शन विकल्पों में से एक का उपयोग करके अपने टीवी पर साउंडबार को कनेक्ट करें:

विकल्प 1 (पसंदीदा): HDMI eARC या ARC (ऑडियो रिटर्न चैनल)

विकल्प 2: ऑप्टिकल

नोट: पसंदीदा विकल्प अपने TV के HDMI eARC या ARC कनेक्टर को HDMI केबल के उपयोग से जोड़ना है।

1. अपने TV के पीछे, **HDMI IN** और **Audio OUT** (ऑप्टिकल) कनेक्टर पैनलों को खोजें।

नोट: आपके TV का कनेक्टर पैनल जैसा दिखाया गया है वैसा नहीं भी हो सकता है। कनेक्टर का आकार देखें।

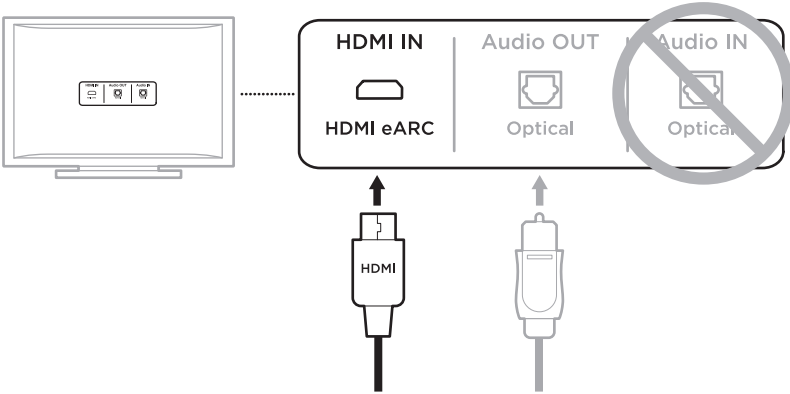

विकल्प 1 (पसंदीदा)

HDMI eARC या ARC:

इस कनेक्शन के लिए HDMI केबल का उपयोग करें।

विकल्प 2

ऑप्टिकल: यदि आपके TV में एक HDMI eARC या ARC कनेक्टर नहीं है, तो इस कनेक्शन के लिए एक ऑप्टिकल केबल का उपयोग करें।

2. एक ऑडियो केबल चुनें।

अपने TV को साउंडबार से कनेक्ट करें

एक ऑडियो केबल चुनने के बाद, साउंडबार को अपने TV से कनेक्ट करें।

विकल्प 1 (पसंदीदा): HDMI eARC या ARC

1. अपने TV के **HDMI eARC** या **ARC** कनेक्टर में HDMI केबल का एक छोर डालें।

नोट: सुनिश्चित करें कि आप HDMI केबल को अपने टीवी पर एक HDMI eARC या ARC कनेक्टर में डालते हैं, न कि एक मानक HDMI कनेक्टर में डालते हैं। आपके टीवी में एक HDMI eARC या ARC कनेक्टर नहीं है, देखें पृष्ठ 62।

2. साउंडबार पर **HDMI (ARC)** कनेक्टर में केबल के दूसरे छोर को डालें।

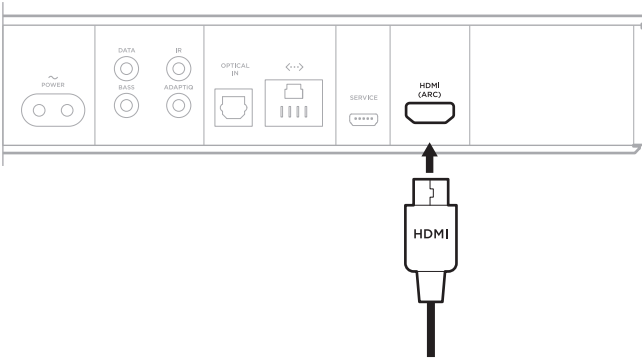

विकल्प 2: ऑप्टिकल

यदि आपके TV में एक HDMI eARC या ARC कनेक्टर नहीं है, तो अपने टीवी से साउंडबार को कनेक्ट करने के लिए एक ऑप्टिकल केबल का उपयोग करें।

1. ऑप्टिकल केबल के दोनों सिरों से सुरक्षात्मक टोपी हटाएं।

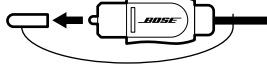

सावधानी: प्लग को गलत अभिविन्यास में डालने से प्लग और/या कनेक्टर क्षतिग्रस्त हो सकता है।

2. अपने TV के **ऑप्टिकल आउट** में ऑप्टिकल केबल का एक छोर डालें।
3. ऑप्टिकल केबल के दूसरे छोर पर प्लग को पकड़ें।
4. साउंडबार के **OPTICAL IN** कनेक्टर, के साथ प्लग को सावधानी से संरेखित करें और प्लग डालें।

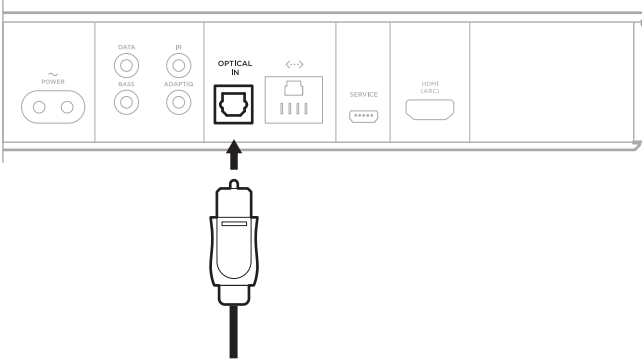



नोट: कनेक्टर के पास एक कब्ज़ादार दरवाज़ा होता है जो प्लग को डालते समय अंदर फिसल जाते हैं।

5. जब तक आप एक क्लिक नहीं सुनें या महसूस नहीं करें तब तक प्लग को कनेक्टर में कड़ाई से दबाएं।



ध्वनि की जांच करें

नोट: खराब ऑडियो सुनने से बचने के लिए, अपने टीवी स्पीकर को बंद कर दें। अधिक जानकारी के लिए अपने TV का स्वामी गाइड देखें।

1. अपने TV का पावर ऑन करें।
2. यदि आप एक केबल/उपग्रह बॉक्स या अन्य द्वितीयक स्रोत का उपयोग कर रहे हैं:
 - a. इस स्रोत का पावर ऑन करें।
 - b. उपयुक्त TV इनपुट का चयन करें।
3. यदि साउंडबार का पावर चालू नहीं है, रिमोट पर पावर बटन  दबाएं।
आप साउंडबार से आ रही ध्वनि सुनते हैं।
4. म्यूट/अनम्यूट बटन  दबाएं।
आप TV स्पीकरों या साउंडबार से आ रही ध्वनि नहीं सुनते हैं।

नोट: यदि आप को साउंडबार से आ रही आवाज़ नहीं सुनाई देती है या आपके TV स्पीकरों से आ रही आवाज़ सुनाई देती है, देखें पृष्ठ 54।

يُرجى قراءة جميع تعليمات السلامة، والأمان، والاستخدام والاحتفاظ بها.

تعلن شركة Bose Corporation بموجبه أن هذا المنتج يخضع للمتطلبات الأساسية لتوجيه الاتحاد الأوروبي رقم 2014/53/EU والشروط الأخرى ذات الصلة وجميع متطلبات توجيهات الاتحاد الأوروبي المعمول بها. ويمكن العثور على إعلان المطابقة الكامل في الموقع التالي: www.Bose.com/compliance



تعليمات مهمة للسلامة

1. اقرأ هذه التعليمات.
2. واحتفظ بها.
3. انتبه إلى جميع التحذيرات.
4. اتبع جميع التعليمات.
5. لا تستخدم هذا الجهاز بالقرب من الماء.
6. لا تستخدم سوى قطعة قماش جافة أثناء التنظيف.
7. لا تقم بسد أي فتحات للتهوية. قم بالتركيب حسب تعليمات جهة الصنع.
8. لا تقم بتثبيت المنتج بالقرب من أي مصدر للحرارة مثل شبكات التدفئة، أو ممرات الحرارة، أو المواقد، أو أي جهاز آخر (بما في ذلك مكبرات الصوت) ينتج عنه حرارة.
9. قم بحماية سلك الكهرباء لعدم وطنه بالأقدام أو الضغط عليه، خصوصًا عند القوابس وعند مقابس الأجهزة التكميلية ونقطة خروجها من الجهاز.
10. لا تستخدم سوى الملحقات/المرفقات التي تحددها الشركة المُصنِّعة.
11. لا يستخدم إلا مع العربية، أو الحامل، أو الحامل ثلاثي القوائم، أو حامل التثبيت أو المنضدة التي تحددها جهة الصنع أو التي تباع مع الجهاز. وعند استخدام العربية، توخ الحذر عند تحريك العربية/الجهاز معًا لتجنب الإصابة من جراء الانقلاب. 
12. قم بفصل هذا الجهاز أثناء العواصف الرعدية أو عند عدم الاستخدام لفترات طويلة.
13. وكل جميع أعمال الصيانة إلى أفراد صيانة مؤهلين. يجب إجراء الصيانة عند تلف الجهاز بأي شكل من الأشكال، مثل تلف سلك التغذية الكهربائية أو القابس أو انسكاب سائل أو سقوط أشياء على الجهاز أو تعرضه للمطر أو الرطوبة أو عدم عمله بصورة اعتيادية أو سقوطه.

تحذيرات/تنبيهات

يشير وجود هذا الرمز على المنتج إلى وجود جهد كهربائي غير معزول وخطر داخل علبة المنتج وقد يشكل خطر حدوث صدمة كهربائية.



هذا الرمز الموجود على المنتج يعني أن هناك تعليمات مهمة متعلقة بالتشغيل والصيانة في هذا الدليل.



يحتوي الإطار على أجزاء صغيرة قد تتسبب في حدوث خطر الاختناق. غير مناسب للأطفال دون 3 سنوات.



يحتوي هذا المنتج على مادة مغناطيسية. استشر طبيبك فيما إذا كان لهذه السماعات تأثيرٌ على أي أجهزة طبية مزروعة لديك أو لا.



سطح هذا المنتج من الزجاج المقسى. توخَّ الحذر لتجنب الاصطدام. في حالة الكسر، تعامل بعناية مع الزجاج المكسور.



- لتقليل مخاطر الحريق أو الصدمة الكهربائية، يجب عدم تعريض هذا المنتج للمطر أو السوائل أو الرطوبة.
- لا تعرّض هذا المنتج لقطرات سوائل متساقطة أو متناثرة ولا تضع أو عية ممثلة بالسوائل (مثل أواني الزهور) فوق المنتج أو بالقرب منه.
- أبقِ المنتج بعيداً عن مصادر اللهب والحرارة. لا تضع أيّ مصادر لهب مكشوف (مثل الشموع المشتعلة) فوق المنتج أو بالقرب منه.
- لا تُجر أي تبديلات غير مصرّح بها لهذا المنتج.
- لا تستخدم المنتج في السيارات أو على متن القوارب.
- يجب الإبقاء على جهاز الفصل في وضع القابلية للتشغيل الفوري عند استخدام قابس التغذية الكهربائية أو وصلة الجهاز كجهاز فصل.

仅适用于 2000m 以下地区安全使用



استخدم على ارتفاع أقل من 2000 متر فقط.

- إذا أسيء استخدام البطارية المرفقة مع هذا المنتج، فقد تسبب خطر نشوب حريق أو حرقاً كيميائياً.
- إذا حدث تسرب في البطارية، فلا تسمح للسانل بأن يلامس جلدك أو عينيك. وإذا حدث تلامس، فاطلب المشورة الطبية.
- لا تعرض المنتجات التي تحتوي على بطاريات لحرارة زائدة (مثل تخزينها تحت أشعة الشمس المباشرة، أو تعريضها للنار أو ما شابه).
- لا تستخدم سوى الأجهزة التالية لت تركيب هذا المنتج: الكتيفة الجدارية لمكبر الصوت Bose Soundbar.

ملاحظة: تم اختبار هذا الجهاز وُجِد أنه يتوافق مع حدود جهاز رقمي من الفئة B وفقاً للجزء رقم 15 من قواعد لجنة الاتصالات الفيدرالية (FCC). وقد وضعت هذه الحدود لتوفير الحماية المناسبة من التداخل الضار عند تركيب الجهاز في منطقة سكنية. يولد هذا الجهاز طاقة تردد لاسلكية ويستخدمها ويمكن أن يشعها، وإذا لم يتم تركيبه واستخدامه وفقاً للتعليمات، فيمكن أن يتسبب في حدوث تداخل ضار في الاتصالات اللاسلكية. ومع ذلك، فلا يوجد ضمان لعدم حدوث تداخل بسبب التركيب. إذا تسبب هذا الجهاز في حدوث تداخل ضار للاستقبال اللاسلكي أو التلفزيوني (يمكن التحقق من ذلك عن طريق إطفاء الجهاز وإعادة تشغيله)، فيوصى المستخدم بتصحيح التداخل باستخدام إجراء أو أكثر من الإجراءات التالية:

- تغيير اتجاه هوائي الاستقبال أو موضعه.
- زيادة المسافة بين الجهاز وجهاز الاستقبال.
- توصيل الجهاز بأخذ كهربائي في دائرة مختلفة عن الدائرة التي تم توصيل جهاز الاستقبال بها.
- استشر الموزع المعتمد أو أحد الفنيين من ذوي الخبرة بأجهزة الراديو أو التلفاز لطلب المساعدة.

قد يؤدي إجراء أي تغييرات أو تعديلات دون موافقة صريحة من شركة Bose Corporation إلى إلغاء ترخيص المستخدم لتشغيل هذا الجهاز.

يخضع هذا الجهاز للجزء 15 من قواعد لجنة الاتصالات الفيدرالية (FCC) ومعايير (معايير) المواصفات القياسية لموجات الراديو (RSS) المعقبة من ترخيص مؤسسة الابتكار، والعلوم والتنمية الاقتصادية في كندا (ISED Canada). يخضع تشغيل الجهاز للشترطين التاليين: (1) ألا يتسبب في حدوث تداخل ضار، و (2) أن يقبل أي تداخل يتم استقباله، بما في ذلك التداخل الذي قد يتسبب في تشغيله على نحو غير مرغوب فيه.

يتوافق هذا الجهاز مع حدود التعرض البشري للإشعاع التي حددتها هيئة الاتصالات الفيدرالية، ووزارة الابتكار والعلوم والتنمية الاقتصادية في كندا. يجب تركيب هذا الجهاز وتشغيله على مسافة 20 سم على الأقل بين مصدر الإشعاع وجسمك. يجب عدم تحديد موضع مشترك لجهاز الإرسال هذا أو تشغيله بالتزامن مع أي هوائي أو جهاز إرسال آخر.

هذا الجهاز مُصمم للاستخدام الداخلي فقط عند تشغيله في نطاق يتراوح بين 5150 – 5250 ميغاهرتز للحد من احتمال حدوث تداخل ضار في نظم الأقمار الصناعية المتنقلة ذات القنوات المشتركة.

CAN ICES-3(B)/NMB-3(B)

يمثل المنتج، وفقاً لمتطلبات التصميم الإيكولوجي لتوجيهات المنتجات ذات الصلة بالبطاقة 2009/125/EC، مع القاعدة (القواعد) التالية أو المستند (المستندات) التالية: اللائحة (المفوضية الأوروبية) رقم 1275 لسنة 2008، بصيغتها المعدلة بموجب لائحة (الاتحاد الأوروبي) رقم 801 لسنة 2013.

أوضاع الطاقة		معلومات حالة الطاقة المطلوبة
وضع الاستعداد الشبكي	وضع الاستعداد*	
جميع أنواع الشبكات ≥ 2.0 وات	> 0.5 وات	استهلاك الطاقة في وضع الطاقة المحدد، عند دخل 230 فولت/50 هرتز الوقت الذي بعد انتهائه يتم تبديل الجهاز تلقائياً إلى الوضع
≥ 20 دقيقة	> 2.5 ساعة	استهلاك الطاقة في وضع الاستعداد الشبكي في حال توصيل جميع منافذ الشبكة اللاسلكية وتنشيط جميع منافذ الشبكة اللاسلكية عند إدخال 230 فولت/50 هرتز
≥ 2.0 وات	غير متوفر	
<p>Wi-Fi®: إلغاء التنشيط من خلال الضغط مع الاستمرار على أزرار Bose Music وتَحطُّ للخلف (Skip Forward) على جهاز الريموت في وقت واحد. كزّر تلك الخطوة للتنشيط.</p> <p>Bluetooth®: إلغاء التنشيط عن طريق مسح قائمة الإقران من خلال الضغط مع الاستمرار على زر Bluetooth® على جهاز الريموت لمدة 10 ثوانٍ. قم بالتنشيط من خلال الإقران مع أحد مصادر Bluetooth®.</p> <p>إيثرنت: إلغاء التنشيط من خلال إزالة كابل إيثرنت. التنشيط عن طريق إدراج كابل إيثرنت.</p>		إجراءات تنشيط/إلغاء تنشيط منفذ الشبكة. سيؤدي إلغاء تنشيط جميع الشبكات إلى تمكين وضع الاستعداد.* * قبل إلغاء تنشيط الشبكات أو الدخول في وضع الاستعداد، استخدم زر تشغيل/إيقاف تشغيل الميكروفون للتأكد من أن الميكروفون يعمل (سيتم إيقاف تشغيل ضوء المؤشر الأحمر).

بالنسبة لأوروبا:

نطاقات تردد العملية التشغيلية من 2400 إلى 2483.5 ميغا هرتز، ومن 5150 إلى 5350 ميغا هرتز، ومن 5470 إلى 5725 ميغا هرتز.

الحد الأقصى لطاقة الإرسال: أقل من 20 ديسيبل ميلي واط من القدرة المشعة المكافئة المتناحية.

نطاق تردد العملية التشغيلية من 5725 إلى 5850 ميغا هرتز.

الحد الأقصى لنقل الطاقة أقل من 14 ديسيبل ميلي واط (25 ميلي واط) من القدرة المشعة المكافئة المتناحية.

الحد الأقصى لطاقة الإرسال أقل من الحدود التنظيمية؛ وهو ما يعني أن اختبار معدل الامتصاص النوعي SAR غير ضروري ومستثنى وفقاً للوائح السارية.

يقتصر هذا الجهاز على الاستخدام الداخلي عند تشغيله في النطاق الترددي من 5150 إلى 5350 ميغا هرتز في جميع الدول الأعضاء في الاتحاد الأوروبي المدرجة في الجدول.



السويد	النمسا	المجر	سلوفاكيا	قبرص	فرنسا	المملكة المتحدة	جمهورية إيرلندا	الدنمارك	بلجيكا
	بولندا	مالطا	ليتوانيا	لاتفيا	كرواتيا	اليونان	البرتغال	ألمانيا	بلغاريا
	سلوفينيا	هولندا	لوكسمبورج	رومانيا	إيطاليا	إسبانيا	فنلندا	إستونيا	التشيك

هذا الرمز يعني أنه يجب عدم التخلص من المنتج مع النفايات المنزلية، بل يجب تسليمه إلى مرفق جمع نفايات مناسب لإعادة تدويره. يساعد التخلص السليم وإعادة التدوير على حماية الموارد الطبيعية، وصحة الإنسان، والبيئة. لمزيد من المعلومات حول التخلص من هذا المنتج وإعادة تدويره، تواصل مع البلدية المحلية أو خدمة التخلص من النفايات أو المتجر الذي اشترت منه هذا المنتج.

اللائحة الإدارية لأجهزة تردد الراديو منخفضة الطاقة

المادة الثانية عشرة

وفقاً لقواعد "اللائحة الإدارية للأجهزة ذات الترددات اللاسلكية منخفضة الطاقة"؛ يُحظر على أي شركة أو مؤسسة أو مستخدم تغيير ترددات أو تعزيز طاقة الإرسال أو تغيير السمة الأصلية أو الأداء في أي جهاز من الأجهزة المعتمدة ذات الترددات اللاسلكية منخفضة الطاقة؛ وذلك دون الحصول على إذن من اللجنة الوطنية الصينية للاتصالات (NCC).

المادة الرابعة عشر

لا تؤثر الأجهزة ذات الترددات اللاسلكية منخفضة الطاقة على أمن الطائرات ولا تتداخل مع الاتصالات القانونية (إن وجدت)، وفي حال حدوث تداخل، فيجب على المستخدم إيقاف تشغيلها على الفور إلى أن يتم إزالة هذا التداخل. الاتصالات القانونية المذكورة تعني الاتصالات اللاسلكية التي تعمل وفقاً لقانون الاتصالات.

من المؤكد أن الأجهزة ذات تردد الراديو منخفض الطاقة عُرضة للتداخل من قِبل الاتصالات القانونية أو الأجهزة المشعة لموجات راديو الأجهزة الصناعية، والعلمية والطبية ISM.

يرجى التخلص من البطاريات المستخدمة بطريقة سليمة، من خلال اتباع القوانين المحلية. لا تحرقها.



廢電池請回收

جدول المواد الخطرة المحظور استخدامها بالصين

أسماء المواد أو العناصر السامة أو الخطرة ومحتوياتها						
المواد والعناصر السامة أو الخطرة						اسم الجزء
أثير ثنائي الفينيل المعالج بالبروم (PBDE)	ثنائي الفينيل المعالج بالبروم (PBB)	سداسي التكافؤ (Cr(VI))	الكاديوم (Cd)	الزئبق (Hg)	الرصاص (Pb)	
○	○	○	○	○	X	مركبات ثنائي الفينيل متعدد الكلور (PCB)
○	○	○	○	○	X	الأجزاء المعدنية
○	○	○	○	○	○	الأجزاء البلاستيكية
○	○	○	○	○	X	السماعات
○	○	○	○	○	X	الكيبلات
<p>تم إعداد هذا الجدول وفقًا لأحكام المعيار SJ/T 11364.</p> <p>○: يشير إلى أن هذه المادة السامة أو الخطرة الموجودة في كل المواد المتجانسة لهذا الجزء أقل من الحد المقرّر في المعيار GB/T 26572.</p> <p>X: يشير إلى أن هذه المادة السامة أو الخطرة الموجودة على الأقل في إحدى المواد المتجانسة لهذا الجزء أعلى من متطلبات التقييد لمعيار GB/T 26572.</p>						



جدول المواد الخطرة المحظور استخدامها بتايوان

اسم الجهاز: سماعة تعمل بالبطاقة، تعيين النوع: 425842						
المواد المحظورة والرموز الكيميائية لها						الوحدة
إثير ثنائي الفينيل متعدد البروم (PBDE)	ثنائي الفينيل المعالج بالبروم (PBB)	الكروم سداسي التكافؤ (Cr+6)	الكاديوم (Cd)	الزئبق (Hg)	الرصاص (Pb)	
○	○	○	○	○	-	مركبات ثنائي الفينيل متعدد الكلور (PCB)
○	○	○	○	○	-	الأجزاء المعدنية
○	○	○	○	○	○	الأجزاء البلاستيكية
○	○	○	○	○	-	السماعات
○	○	○	○	○	-	الكيبلات
<p>ملاحظة 1: "○" تشير إلى أن النسبة المئوية لمحتوى المادة المحظورة لا تتجاوز النسبة المئوية للقيمة المرجعية الموجودة.</p> <p>ملاحظة 2: يشير "-" إلى أن المادة المحظورة تتطابق مع الإغفاء.</p>						

تاريخ الصنع: يشير الرقم الثامن في الرقم المسلسل إلى سنة الصنع؛ إذ يشير الرقم "0" إلى 2010 أو 2020.

المستورد في الصين: Bose Electronics (Shanghai) Company Limited, Part C, Plant 9,
No. 353 North Riyang Road, China (Shanghai) Pilot Free Trade Zone

المستورد في الاتحاد الأوروبي: Bose Products B.V., Gorslaan 60, 1441 RG Purmerend, The Netherlands

المستورد في تايوان: Bose Taiwan Branch, 9F-A1, No.10, Section 3, Minsheng East Road,
+886-2-2514 7676 رقم الهاتف: Taipei City 104, Taiwan

المستورد في المكسيك: Bose de México, S. de R.L. de C.V., Paseo de las Palmas 405-204,
+5255 (5202) 3545 رقم الهاتف: Lomas de Chapultepec, 11000 México, D.F.

القدرة المقننة للإخال: 100-240 فولت، \sim 50/60 هرتز، 65 وات

يوجد معرّف CMIIT على ملصق المنتج الموجود على الجزء الخلفي من مكبر الصوت.

يُرجى استكمال سجلاتك والاحتفاظ بها

يوجد الرقم المسلسل ورقم الموديل خلف مكبر الصوت.

الرقم المسلسل: _____

رقم الموديل: _____

يُرجى الاحتفاظ بإيصال الشراء مع دليل المالك. الوقت مناسب الآن لتسجيل منتج Bose الخاص بك. يمكنك القيام بذلك بسهولة من خلال الانتقال إلى global.Bose.com/register

لعرض إقرارات الترخيص السارية على مجموعات برامج الطرف الآخر المدمجة بوصفها مكونات لمنتج Bose Smart Soundbar 700 الخاص بك:

1. على جهاز الريموت، اضغط مع الاستمرار على زر * Bluetooth ثم زر تَحَطُّبٌ للخلف KK لمدة 5 ثوانٍ.
2. وصل كابل USB بموصل الخدمة في الجزء الخلفي من مكبر الصوت.
3. وصل الطرف الآخر للكابل بالكمبيوتر.
4. أدخل <http://203.0.113.1/opensource> في نافذة متصفح الكمبيوتر لعرض اتفاقية ترخيص المستخدم النهائي وإقرار الترخيص.

الأجزاء التي تحتوي عليها علبة كرتون المنتج

14 المحتويات

وضع مكبر الصوت

15 التوصيات.

16 تركيب مكبر الصوت بالحائط.

الطاقة

17 توصيل مكبر الصوت بالكهرباء.

17 الاستعداد الشبكي.

إعداد تطبيق BOSE MUSIC

18 تنزيل تطبيق Bose Music.

مستخدمو تطبيق BOSE MUSIC الحاليون

19 إضافة مكبر الصوت للحساب الحالي.

19 الاتصال بشبكة Wi-Fi® مختلفة.

معايرة الصوت ADAPTIQ

20 تشغيل معايرة الصوت ADAPTIQ.

عناصر التحكم في مكبر الصوت

21 أزرار التحكم الخاصة بالمساعد الصوتي (Voice assistant).

22 وظائف جهاز الريموت.

23 التغذية الكهربائية.

24 المصادر.

25 الإعدادات المسبقة.

26 تشغيل الوسائط، والقنوات، ومستوى الصوت.

27 وظائف جهاز استقبال القمر الصناعي/قنوات الكابل.

27 ضبط صوت الباص.

27 برمجة جهاز ريموت طرف ثالث.

المساعد الصوتي (VOICE ASSISTANT)

28	خيارات المساعد الصوتي
28	إعداد المساعد الصوتي الخاص بك
29	الوصول إلى Amazon Alexa
29	استخدم صوتك
30	استخدام عناصر التحكم في مكبر الصوت
31	التحكم في الصوت باستخدام Voice4Video™
31	إعداد Voice4Video™
33	الوصول إلى Google Assistant
33	استخدم صوتك
34	استخدام عناصر التحكم في مكبر الصوت
35	تشغيل الموسيقى باستخدام Google Assistant لديك
35	اختيار إحدى الخدمات الصوتية الافتراضية

تخصيص إعدادات مسيق

36	ضبط إعدادات مسيق
38	تشغيل إعدادات مسيق

اتصالات® BLUETOOTH

39	توصيل جهاز محمول
40	فصل الجهاز المحمول
40	إعادة توصيل أحد الأجهزة المحمولة
41	توصيل جهاز محمول إضافي
41	مسح قائمة الأجهزة الخاصة بمكبر الصوت

بنّ المقاطع الصوتية باستخدام AIRPLAY

42	بنّ المقاطع الصوتية من Control Center
42	بنّ المقاطع الصوتية من التطبيق

حالة مكبر الصوت

- 44 حالة المساعد الصوتي
- 44 مؤشر إيقاف الميكروفون
- 45 تشغيل الوسائط ومستوى الصوت
- 45 حالة الخطأ والتحديث

الخصائص المتقدمة

- 46 تحديث مكبر الصوت
- 46 تعطيل/تمكين إمكانية Wi-Fi

توصيل منتجات BOSE

- 47 توصيل الملحقات
- 47 توصيل مكبر الصوت Bose SoundLink Bluetooth أو سماعات الرأس Bose
- 47 المزايا
- 47 المنتجات المتوافقة
- 48 الاتصال باستخدام تطبيق Bose Music
- 48 إعادة توصيل مكبر الصوت Bose SoundLink Bluetooth أو سماعات الرأس Bose

العناية والصيانة

- 49 تركيب بطاريات جهاز الريموت
- 50 تنظيف مكبر الصوت
- 50 قطع الغيار والملحقات
- 50 ضمان محدود

استكشاف الأخطاء وإصلاحها

- 51 جرب هذه الحلول أولاً
- 51 حلول أخرى
- 59 إعادة تعيين مكبر الصوت

الملحق: مرجع الإعداد

60خيارات التوصيل
61توصيل مكبر الصوت بجهاز التلفاز لديك
61الخيار 1 (مفضل): ARC أو HDMI eARC
62الخيار رقم 2: ضوئي
63تحقق من الصوت

المحتويات

تأكد من إدراج الأجزاء التالية:



Bose Smart Soundbar 700



جهاز الريموت العام الخاص بمكبر صوت Bose



بطارية (4) AA

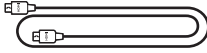

كبل HDMI

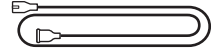

سلك الكهرباء*



قطعة قماش نظيفة

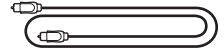

كبل ضوئي

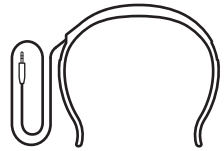

سماعات رأس ADAPTiQ

*يمكن شحنه بأسلاك كهربائية متعددة. استخدم سلك الكهرباء الخاص بمنطقتك.

ملاحظة: في حال تلف أي جزء من المنتج أو تعرض زجاج مكبر الصوت للكسر، لا تستخدمه. اتصل بموزع Bose المعتمد لديك أو اتصل بخدمة عملاء Bose.

تفضل بزيارة: worldwide.Bose.com/Support/SB700

التوصيات

- للحصول على أفضل أداء، اتبع هذه التوصيات عند وضع مكبر الصوت:
- احرص على عدم وضع أي شيء فوق مكبر الصوت.
- لتجنب أي تداخل لاسلكي، قم بإبعاد الأجهزة اللاسلكية الأخرى بمسافة 1 – 3 أقدام (0.3 – 0.9 متر) عن مكبر الصوت. ضع مكبر الصوت في الخارج وبعيداً عن الخزانات الحديدية ومكونات الصوت/الفيديو الأخرى ومصادر الحرارة المباشرة.
- ضع مكبر الصوت مباشرةً أسفل جهاز التلفزيون الخاص بك (مفضل) أو أعلاه حتى تكون الشبكة في مواجهة الغرفة.
- أوقف مكبر الصوت على أقدامه المطاطية على سطح مستو وثابت. لتوفير دعم أكثر ملاءمة، يجب إسناد كلا القدمين على السطح. فقد يتسبب الاهتزاز في تحريك مكبر الصوت، خصوصاً على الأسطح الملساء كالرخام أو الزجاج أو الخشب المصقول بشدة.
- احرص على وضع الجزء الخلفي من مكبر الصوت على مسافة 0.4 بوصة (1 سم) على الأقل من أي سطح آخر. يؤثر سد المنافذ الموجودة على هذا الجانب على الأداء الصوتي.
- تأكد من وجود مأخذ التيار المتردد (الرئيسي) في مكان قريب.
- للحصول على أفضل جودة صوت، يجب عدم وضع مكبر الصوت في خزانة مغلقة أو في وضع قطري في ركن.
- في حالة وضع مكبر الصوت على رف أو على منضدة التلفاز، ضع الجزء الأمامي لمكبر الصوت بأقرب شكل ممكن من الحافة الأمامية للرف أو منضدة التلفاز بغرض الحصول على أداء صوتي أفضل.

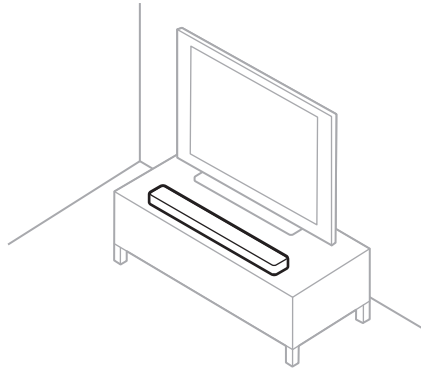

تنبيه: لا تضع مكبر الصوت على جانبه الأمامي أو الخلفي أو العلوي عند استخدامه.

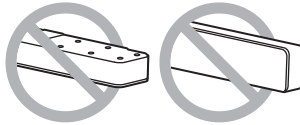

تركيب مكبر الصوت بالحائط

يمكنك تركيب مكبر الصوت على حائط. لشراء الكتيفة الجدارية لمكبر الصوت Bose Soundbar، اتصل بموزع Bose المعتمد لديك.

تفضل بزيارة: worldwide.Bose.com/Support/SB700

تنبيه: لا تستخدم أي أجهزة أخرى لتركيب مكبر الصوت.

توصيل مكبر الصوت بالكهرباء

1. قم بتوصيل سلك الكهرباء بالموصل POWER الموجود خلف مكبر الصوت.
2. أدخل الطرف الآخر لسلك الكهرباء في مأخذ التيار المتردد (الرئيسي).

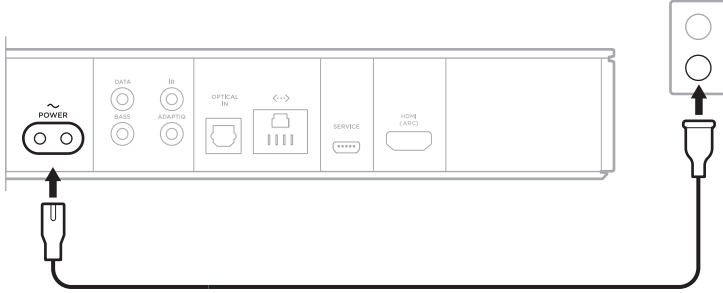

يتم تشغيل مكبر الصوت ويُضيء شريط الضوء باللون الكهرماني الثابت.

الاستعداد الشبكي

يتحول مكبر الصوت إلى وضع الاستعداد الشبكي عند توقف الصوت وعدم الضغط على أي أزرار لمدة 20 دقيقة. لتنشيط مكبر الصوت من وضع الاستعداد الشبكي:

- شغّل الصوت أو قم باستئناف تشغيله باستخدام جهازك المحمول أو استخدام تطبيق Bose Music.
- تحدّث إلى Amazon Alexa أو Google Assistant لديك.
- على جهاز الريموت، اضغط على زر الطاقة (⏻)، أو زر المصدر (⏮) (انظر الصفحة 24)، أو زر Bose Music (🎵) ثم زر التعيين المسبق (انظر الصفحة 25).

ملاحظات:

- للوصول إلى المساعد الصوتي في وضع استعداد الشبكة، تأكد من إعداد مكبر الصوت باستخدام تطبيق Bose Music وأن يكون الميكروفون قيد التشغيل (راجع الصفحة 28).
- يمكنك تعطيل مؤقت وضع الاستعداد باستخدام تطبيق Bose Music.

يتيح لك تطبيق Bose Music إعداد مكبر الصوت والتحكم به من جهازك المحمول، مثل الهاتف الذكي أو الكمبيوتر اللوحي.

باستخدام التطبيق، يمكنك بثّ الموسيقى، وتعيين الإعدادات المسبقة وتغييرها، وإضافة خدمات الموسيقى، واستكشاف محطات الراديو عبر الإنترنت، وتهيئة Amazon Alexa أو Google Assistant لديك، وإدارة إعدادات مكبر الصوت.

ملاحظة: إذا أنشأت بالفعل حساب Bose في تطبيق Bose Music لمنتج آخر من منتجات Bose، فانظر "مستخدمو تطبيق Bose Music الحاليون" في الصفحة 19.

تنزيل تطبيق BOSE MUSIC

1. في جهازك المحمول الخاص بك، نزل تطبيق Bose Music.



2. اتبع تعليمات التطبيق.

إضافة مكبر الصوت للحساب الحالي

في تطبيق Bose Music، انتقل إلى شاشة منتجاتي ثم أضف مكبر الصوت الذكي 700 الخاص بك من Bose.

الاتصال بشبكة WI-FI مختلفة

اتصل بشبكة مختلفة إذا تغير اسم الشبكة لديك أو كلمة المرور، أو إذا كنت ترغب في تغيير الشبكة أو إضافة شبكة أخرى.

1. في جهاز الريموت، اضغط مع الاستمرار على زر TV  وزر تَحَطِّطِ إلى الخلف KK حتى يتوهج شريط الضوء بلون كهربائي.

2. في جهازك المحمول، افتح إعدادات Wi-Fi.

3. حدد 700 Soundbar.

4. افتح تطبيق Bose Music واتبع التعليمات الموجودة في التطبيق.

ملاحظة: إذا لم يظالبك التطبيق بالإعداد، فانتقل إلى شاشة منتجاتي ثم أضف مكبر الصوت الخاص بك.

بعد إعداد مكبر الصوت باستخدام تطبيق Bose Music، يطلب منك التطبيق إجراء معايرة الصوت ADAPTiQ للحصول على أفضل أداء صوتي. تعمل معايرة الصوت ADAPTiQ على تخصيص صوت الجهاز على أصوات منطقة الاستماع لديك من خلال أخذ قياسات خمسة أصوات. لإجراء معايرة صوت، تحتاج لنحو 10 دقائق عندما تكون الغرفة هادئة.

أثناء معايرة الصوت ADAPTiQ، يعمل أحد الميكروفونات الموجودة فوق سماعة رأس ADAPTiQ (المرفقة مع مكبر الصوت) على قياس خصائص صوت غرفتك لتحديد جودة الصوت المثالية.

تشغيل معايرة الصوت ADAPTiQ

إذا قمت لاحقاً بتوصيل وحدة صوت الباص الاختيارية أو السماعات المجسمة، أو نقل مكبر الصوت أو أي أثاث، فستعمل معايرة الصوت ADAPTiQ مرة أخرى لضمان جودة الصوت المثلى.

لإجراء معايرة الصوت ADAPTiQ، استخدم تطبيق Bose Music. يُمكنك الوصول إلى هذا الخيار من قائمة الإعدادات.

توجد عناصر التحكم في مكبر الصوت في الجزء العلوي من مكبر الصوت وفي جهاز الريموت.

ملاحظة: يمكنك أيضاً التحكم في مكبر الصوت الخاص بك باستخدام تطبيق Bose Music.

زر الإجراء (راجع الصفحة 29) زر إيقاف الميكروفون (راجع الصفحة 29)

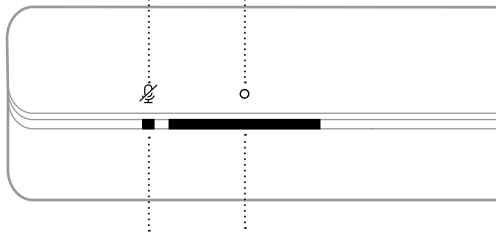

مؤشر إيقاف الميكروفون (راجع الصفحة 44)

مؤشر الضوء (راجع الصفحة 43)

أزرار التحكم الخاصة بالمساعد الصوتي (VOICE ASSISTANT)

يمكنك استخدام زر الإجراء ○ وزر إيقاف تشغيل الميكروفون ✎ للتحكم في Amazon Alexa (راجع الصفحة 30) أو Google Assistant لديك (راجع الصفحة 34).

وظائف جهاز الريموت

استخدم جهاز الريموت للتحكم في مكبر الصوت الخاص بك، والمصادر المتصلة بمكبر الصوت الخاص بك، واتصالات Bluetooth والإعدادات المسبقة.



ملاحظة: يمكنك برمجة جهاز الريموت الخاص بك باستخدام تطبيق Bose Music.

التغذية الكهربائية

لتشغيل مكبر الصوت أو إيقافه، اضغط على زر الطاقة (⏻) الموجود في جهاز الريموت. عند التشغيل، تُضيء أزرار جهاز الريموت وفقاً لأخر مصدر نشط.

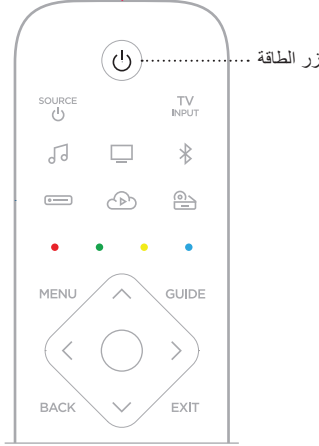

ملاحظات:

- عند توصيل مكبر الصوت بمنفذ التيار المتردد (الرئيسي)، يتم تشغيل مكبر الصوت تلقائيًا.
 - في المرة الأولى التي يتم فيها تشغيل مكبر الصوت، ينتقل مكبر الصوت افتراضياً إلى مصدر التلفزيون (⏻).
 - لا يزال بإمكانك الوصول إلى المساعد الصوتي عند إيقاف مكبر الصوت وطالما تم إعداده باستخدام تطبيق Bose Music والميكروفون قيد التشغيل (انظر الصفحة 28).
- نصيحة: كما يُمكنك أيضًا استخدام Voice4Video™ لتشغيل مكبر الصوت أو إيقاف تشغيله (راجع الصفحة 31).

المصادر

يحتوي جهاز الريموت على أربعة أزرار مصدر قابلة للبرمجة (□، ▢، و⏻، و⏮). يمكنك برمجة هذه الأزرار للتحكم في جهاز التلفاز الخاص بك، أو جهاز استقبال القمر الصناعي/قنوات الكابل، وجهاز اللعبة، ومشغل أقراص Blu-ray Disc™ أو DVD أو مصدر آخر. ويمكنك التنقل بين المصادر من خلال تحديد إدخالات مختلفة على جهاز التلفزيون الخاص بك باستخدام جهاز الريموت.

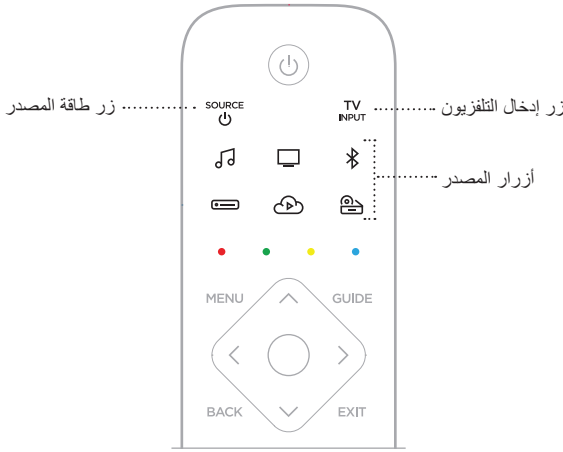

1. في جهاز الريموت، اضغط على زر المصدر المناسب (□، ▢، أو ⏻، أو ⏮).
تُضيء أزرار جهاز الريموت وفقاً للمصدر المحدد.
2. اضغط على SOURCE .
يتم تشغيل المصدر.
3. اضغط على TV INPUT .
4. حدد الإدخال الصحيح على جهاز التلفزيون الخاص بك.

ملاحظات:

- في حالة تمكين خاصية تحكم المستهلك في الإلكترونيات (CEC) على جهاز التلفزيون الخاص بك، قد يقوم جهاز التلفزيون بتبديل المصدر تلقائياً عند تشغيل المصدر.
- لا يؤدي الضغط على أزرار المصدر في جهاز الريموت إلى تغيير إدخال جهاز التلفاز. لكنه يشغل مكبر الصوت، ويُغير وضع جهاز الريموت حتى يمكن لجهاز الريموت التحكم بوظائف المصدر الخاصة بك.
- جهاز الريموت مبرمج ليتناسب مع جهاز التلفزيون أثناء الإعداد باستخدام تطبيق Bose Music. وفي حالة استبدال جهاز التلفزيون الخاص بك، استخدم تطبيق Bose Music لبرمجة جهاز الريموت بحيث يتناسب مع جهاز التلفزيون الجديد.

نصيحة: يُمكنك أيضاً استخدام Voice4Video™ لاختيار المصدر الخاص بك (راجع الصفحة 31).

الإعدادات المسبقة

يتضمن مكبر الصوت ستة إعدادات مسبقة يمكنك تعيينها لتشغيل الصوت من خدمات الموسيقى المفضلة لديك. وبمجرد التعيين، يمكنك الوصول إلى الموسيقى الخاصة بك في أي وقت، وذلك بلمسة زر بسيطة على جهاز الريموت أو باستخدام تطبيق Bose Music.



للمزيد من المعلومات حول الإعدادات المسبقة، انظر "تخصيص إعداد مسبق" في الصفحة 36.

تَشغِيل الوسائِط، والقنوات، ومستوى الصوت



الوظيفة	الحل
تَشغِيل/إيقاف مؤقت	اضغط على > . عند إيقاف الصوت مؤقتًا، يضيء جانبًا شريط الضوء باللون الأبيض الثابت حتى استئناف تشغيل الصوت.
تَحطُّب إلى الخلف	اضغط على <<<.
تَحطُّب إلى الأمام	اضغط على >>>.
القناة السابقة، أو الفصل السابق، أو المقطوعة السابقة	اضغط على <←.
رفع مستوى الصوت	اضغط على +. ملاحظة: لرفع مستوى الصوت بسرعة، اضغط مع الاستمرار على +.

الوظيفة	الحل
خفض مستوى الصوت	اضغط على — . ملاحظة: لخفض مستوى الصوت بسرعة، اضغط مع الاستمرار على — .
كتم الصوت/تشغيل الصوت	اضغط على  . عند كتم الصوت، يضيء الجانب الأيسر لشريط الضوء باللون الأبيض الثابت حتى استئناف تشغيل الصوت. ملاحظة: يمكنك أيضًا الضغط على + لاستئناف تشغيل الصوت.
تغيير القنوات لأعلى	اضغط على  .
تغيير القنوات لأسفل	اضغط على  .

نصيحة: يُمكنك أيضًا استخدام Voice4Video™ للتحكم في تشغيل الوسائط ومستوى الصوت لمصادر محددة (راجع الصفحة 31).

وظائف جهاز استقبال القمر الصناعي/قنوات الكابل

تتوافق الأزرار الزرقاء، والصفراء، والخضراء، والحمراء الموجودة بجهاز الريموت مع أزرار الوظائف مرمزة اللون الموجودة بجهاز استقبال القمر الصناعي/قنوات الكابل. يرجى الرجوع إلى دليل مالك جهاز استقبال القمر الصناعي/قنوات الكابل.

ضبط صوت الباص

لضبط صوت الباص، استخدم تطبيق Bose Music. يُمكنك الوصول إلى هذا الخيار من قائمة الإعدادات.

برمجة جهاز ريमوت طرف ثالث

يمكنك برمجة جهاز ريموت طرف ثالث، مثل جهاز ريموت جهاز استقبال القمر الصناعي/قنوات الكابل، للتحكم في مكبر الصوت. يرجى الرجوع إلى جهاز ريموت الطرف الثالث في دليل المالك أو الموقع الإلكتروني للاطلاع على التعليمات.

بمجرد إجراء عملية البرمجة، يتحكم جهاز ريموت الطرف الثالث في الوظائف الأساسية لمكبر الصوت مثل تشغيل / إيقاف تشغيل الطاقة والتحكم في مستوى الصوت.

ملاحظة: لا تتوافق جميع أجهزة ريموت الطرف الثالث مع مكبر الصوت. يجب أن يدعم جهاز الريموت إشارات IR (تحت الحمراء) للتحكم في مكبر الصوت.

خيارات المساعد الصوتي

يمكنك برمجة مكبر الصوت الخاص بك كي تصل بسرعة وسهولة إلى Amazon Alexa أو Google Assistant. ملاحظة: لا يتوفر Amazon Alexa و Google Assistant في بعض الدول واللغات المُحددة.

الخيارات	كيفية الاستخدام
Amazon Alexa	استخدم صوتك و/أو زر الإجراء ○ (راجع الصفحة 30).
تطبيق Google Assistant الخاص بك	استخدم الصوت و/أو زر الإجراء ○ (راجع الصفحة 34).

ملاحظة: يتعدّر عليك ضبط مُكَبِّر الصوت للوصول إلى Amazon Alexa و Google Assistant في الوقت نفسه.

إعداد المساعد الصوتي الخاص بك

قَبْل أن تبدأ، تأكد من اتصال جهازك المحمول ومكبر الصوت الخاص بك بشبكة Wi-Fi نفسها.

لإعداد المساعد الصوتي الخاص بك، استخدم تطبيق Bose Music. يُمكنك الوصول إلى هذا الخيار من قائمة الإعدادات.

ملاحظة: عند إعداد المساعد الصوتي الخاص بك، تأكد من استخدام حساب الخدمة الصوتية نفسه الذي استخدمته في تطبيق Bose Music.

الوصول إلى AMAZON ALEXA

Alexa هو الخدمة الصوتية الذكية القائمة على السحابة، والتي يُمكنك التحدّث إليها من مكبر الصوت الخاص بك. كل ما عليك فعله هو أن تطلب من Alexa تشغيل الموسيقى، والاستماع إلى الأخبار، وضبط مؤقت، والتحكم في الأجهزة الذكية المنزلية، والمزيد. Alexa مصمّم أيضًا لحماية خصوصيتك، إذ يُمكنك عرض طلباتك الصوتية وحذفها في أيّ وقت من تطبيقي Alexa.

للمزيد من المعلومات حول ما يُمكن أن يفعله Alexa، تفضل بزيارة:

<https://www.amazon.com/usealexa>

ملاحظة: لا يتوفر نظام Alexa في بعض البلدان واللغات.

استخدم صوتك

ابدأ بـ "Alexa"، ثم قل:

الأشياء التي ينبغي تجربتها	أمثلة على ما يمكنك قوله
التحدث إلى Alexa	ساعدني على البدء.
تشغيل مقطع صوتي	شغّل موسيقى الروك. ملاحظة: تم إعداد Amazon Music كخدمة الموسيقى الافتراضية. لتغيير خدمة الموسيقى الافتراضية، استخدم تطبيقي Alexa.
إيقاف مؤقت الصوت	إيقاف مؤقت.
التحكم في مستوى الصوت	رفع مستوى الصوت.
تخطّ إلى الأغنية التالية	تخطّ.
التشغيل من خدمة صوتية معينة	شغّل محطة الراديو العام الوطني (NPR) على TuneIn. ملاحظة: لا تدعم Amazon Alexa بعض الخدمات الصوتية.
التشغيل على سماع معينة	شغّل موسيقى الجاز في "المطبخ". ملاحظة: تأكّد من ذكر اسم السماع التي قمت بتعيينها في تطبيقي Bose Music. إذا كان لدى العديد من السماعات الاسم نفسه، فاستخدم الاسم الذي تم تعيينه في تطبيقي Alexa أو غير الاسم في تطبيقي Bose Music.
تعيين مؤقت	اضبط أحد المؤقتات لمدة 5 دقائق.
اكتشاف المزيد من المهارات	ما مهاراتك الشائعة؟
إيقاف Alexa	إيقاف.

استخدام عناصر التحكم في مكبر الصوت

يستخدم زر الإجراء ○ و زر إيقاف تشغيل الميكروفون ☒ للتحكم في Alexa. تقع عناصر التحكم فوق مكبر الصوت.

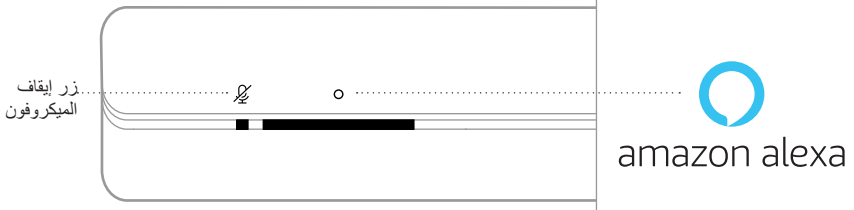

الحل	الأشياء التي ينبغي تجربتها
اضغط على ○ ثم تفوه بطلبك. للحصول على قائمة بالأشياء التي ينبغي تجربتها، تفضل بزيارة: https://www.amazon.com/usealexa	التحدث إلى Alexa
اضغط على ○.	إيقاف الإنذارات والمؤقتات
اضغط على ○.	إيقاف Alexa
اضغط على ☒. ملاحظة: عندما يكون الميكروفون قيد الإيقاف، يُضيء مؤشر إيقاف الميكروفون بلون أحمر ثابت، ولا يمكنك الوصول عندئذ إلى Alexa.	تشغيل الميكروفون أو إيقافه

التحكم في الصوت باستخدام VOICE4VIDEO™

تعمل تقنية Bose Voice4Video™ على توسيع نطاق الإمكانيات الصوتية لـ Amazon Alexa الخاص بك بصورة لا مثيل لها. فبالإضافة إلى التحكم في مكبر الصوت الذكي الخاص بك، يمكنك التحكم في التلفاز أو علبة القمر الصناعي بصوتك فقط. فيطلب بسيط واحد فقط من Alexa، يمكنك تشغيل التلفاز ومكبر الصوت الذكي لديك، والانتقال إلى محطة عبر اسم الشبكة أو رقم القناة، أو بدء مشاهدة برامجك المفضلة على الفور. ودع أجهزة التحكم عن بُعد المفقودة، وأدلة استخدامها، وذلك بفضل Bose Voice4Video™ الذي سيمنح شعور الخبرة للجميع - حتى جليسة الأطفال أو أصهارك الذين يواجهون مشكلات مع التكنولوجيا.

إعداد Voice4Video™

لإعداد Voice4Video™، استخدم تطبيق Bose Music.

ملاحظة: قبل إعداد Voice4Video™، يجب عليك ضبط Alexa في تطبيق Bose Music (راجع الصفحة 28).

استخدم صوتك
ابداً بـ "Alexa"، ثم قل:

أمثلة على ما يمكنك قوله	الأشياء التي ينبغي تجربتها
شغل التلفاز.	يعمل مع التلفاز
أطفئ التلفاز.	إيقاف تشغيل التلفاز
تشغيل.	تشغيل الفيديو
إيقاف مؤقت.	إيقاف مؤقت للفيديو
استئناف.	استئناف الفيديو
التالي.	تخطي مقطع فيديو للأمام
السابق.	تخطي مقطع فيديو للخلف
التبديل إلى <i>Bluetooth</i> .	تبدل الإدخال إلى صوت <i>Bluetooth</i>
مشاهدة شبكة NFL.	مشاهدة شبكة محددة*
مشاهدة قناة 802.	مشاهدة رقم قناة محدّدة*
القناة التالية.	تخطي إلى القناة التالية*
القناة السابقة.	تخطي للخلف إلى القناة السابقة*

*متاح لعلبتي الكبل أو القمر الصناعي فقط.

الوصول إلى Google Assistant

احصل على مساعدة آلية دون استخدام اليدين من مكبر صوت Bose Smart Soundbar 700 الخاص بك، الذي يعمل الآن باستخدام ميزة Google Assistant لديك كي تتمكن من تشغيل وسائطك المفضلة وإيقافها مؤقتاً باستخدام صوتك فقط.

لمزيد من المعلومات حول ما يمكن لـ Google Assistant فعله، تفضل بزيارة:
<https://support.google.com/assistant>

ملاحظات:

- لا يتوفر تطبيق Google Assistant في بعض البلدان واللغات.
- للحصول على مزيد من المعلومات حول تشغيل الصوت باستخدام Google Assistant لديك، "تشغيل الموسيقى باستخدام Google Assistant لديك" في الصفحة 35.

استخدم صوتك

ابدأ بقول "مرحباً Google"، ثم قل:

أمثلة على ما يمكنك قوله	الأشياء التي ينبغي تجربتها
كيف يمكنك قول كلمة صديق باللغة الإسبانية؟	الوصول إلى Google's smarts
ما هو الصوت الذي يصدره الفيل؟	قضاء وقت ممتع مع العائلة
ذكريني بالاتصال بأمي يوم الخميس.	تعيين رسالة تذكيرية
كيف يبدو يومي؟	التحقق من تقويمك
قم بإطفاء الأنوار.	التحكم في منزلك الذكي

استخدام عناصر التحكم في مكبر الصوت

يمكنك استخدام زر الإجراء ○ وزر إيقاف تشغيل الميكروفون ☒ للتحكم في Google Assistant لديك. تقع عناصر التحكم فوق مكبر الصوت.

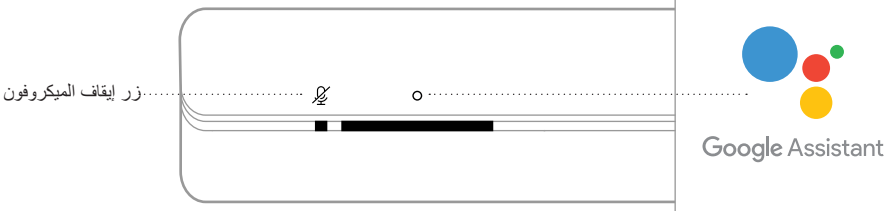

الحل	الأشياء التي ينبغي تجربتها
اضغط على ○ ثم نقوه بطلبك. للحصول على قائمة بالأشياء التي ينبغي تجربتها، نفضلُ زيارة: https://support.google.com/assistant	تحدث مع تطبيق Google Assistant
اضغط على ○.	إيقاف الإنذارات والمؤقتات
اضغط على ○.	إيقاف تطبيق Google Assistant
اضغط على ☒. ملاحظة: عندما يكون الميكروفون قيد الإيقاف، يُضىء مؤشر إيقاف الميكروفون بلون أحمر ثابت، ولا يمكنك الوصول عندئذٍ إلى Google Assistant.	تشغيل الميكروفون أو إيقافه

تشغيل الموسيقى باستخدام GOOGLE ASSISTANT لديك

يمكنك أن تطلب من Google Assistant لديك تشغيل الموسيقى من الخدمة الصوتية الافتراضية الخاصة بك أو من خدمة صوتية محددة.

ابدأ بقول "مرحبًا Google"، ثم قل:

الأشياء التي ينبغي تجربتها	أمثلة على ما يمكنك قوله
تشغيل الموسيقى	شغلّ موسيقى الجاز. ملاحظة: يستخدم Google Assistant الخدمة الصوتية الافتراضية الخاصة بك. لتغيير الخدمة الصوتية الافتراضية، استخدم تطبيق Google Assistant.
التحكم في سماعتك	ارفع مستوى صوت سماعتك.
التشغيل من خدمة صوتية معينة	شغلّ محطة الراديو العام الوطني (NPR) على TuneIn. ملاحظة: لا يدعم Google Assistant جميع الخدمات الصوتية.
التشغيل على سماعة معينة	شغلّ موسيقى الهيب هوب في المطبخ. ملاحظة: تأكد من ذكر اسم السماعة التي قمت بتعيينها في تطبيق Bose Music. إذا كان لدى العديد من السماعات الاسم نفسه، فاستخدم الاسم الذي تم تعيينه في تطبيق Google Assistant أو غير الاسم في تطبيق Bose Music.

اختيار إحدى الخدمات الصوتية الافتراضية

أثناء الإعداد الأولي لـ Google Assistant لديك، سيطلبك تطبيق Google Assistant بتحديد إحدى الخدمات الصوتية الافتراضية. عند استخدام Google Assistant لديك مع منتجات Bose، تكون خدمات Pandora و Spotify هما الخدمتان الافتراضيتان المدعومتان فقط. وعلى الرغم من أنه تم إدراج الخدمات الصوتية الأخرى على أنها متوفرة أثناء الإعداد، إلا أنها غير مدعومة.

للحصول على أفضل تجربة، اختر Pandora أو Spotify كخدمتك الصوتية الافتراضية. ستسمع رسالة خطأ عند طلب تشغيل الموسيقى وذلك إذا اخترت خدمة صوتية غير معتمدة.

يمكنك التحكم في الإعدادات السابقة باستخدام تطبيق Bose Music أو جهاز الريموت.

ملاحظة: يتعذر عليك تعيين الإعدادات المسبقة في وضع *Bluetooth*.

ضبط إعداد مسبق

1. قم ببيئ الموسيقى باستخدام تطبيق Bose Music.
2. على جهاز الريموت، اضغط على زر Bose Music.



3. اضغط مع الاستمرار على زر الإعداد المسبق إلى أن تسمع نغمة.

أزرار الإعدادات المسبقة

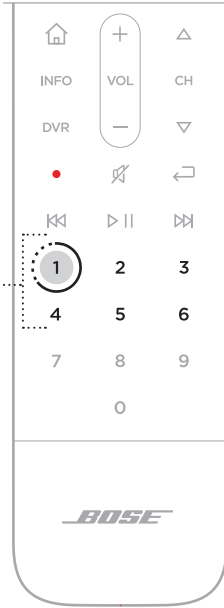

تشغيل إعداد مسبق

1. على جهاز الريموت، اضغط على زر Bose Music.
2. اضغط على زر الإعدادات المسبقة لتشغيل الموسيقى.



تُتيح لك تقنية **Bluetooth** اللاسلكية بثّ الموسيقى من خلال أجهزة المحمول مثل الهواتف الذكية، والأجهزة اللوحية، وأجهزة الكمبيوتر المحمولة. قبل أن تتمكن من بثّ الموسيقى من أحد الأجهزة، يجب توصيل الجهاز بمكبر الصوت.

توصيل جهاز محمول

1. على جهاز التحكم عن بُعد، اضغط على زر "Bluetooth".

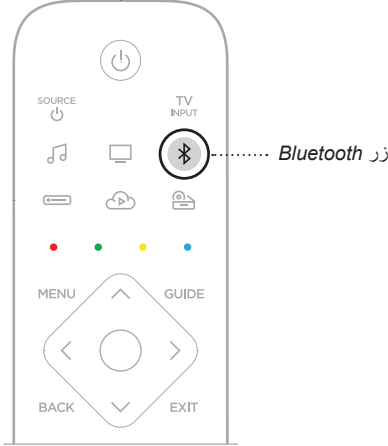

يومض شريط الضوء بلون أزرق.

2. شغل ميزة **Bluetooth** على جهازك المحمول.

نصيحة: يُعثر عادة على قائمة **Bluetooth** في قائمة الإعدادات.

3. حدد مكبر الصوت الخاص بك من قائمة الأجهزة.

نصيحة: ابحث عن الاسم الذي أدخلته لمكبر الصوت الخاص بك في تطبيق Bose Music. إن لم تقم بتسمية مكبر الصوت الخاص بك، فسيظهر الاسم الافتراضي.



وبمجرد الاتصال، ستسمع نغمة. يضيء شريط الضوء بلون أبيض ثابت ثم يتلاشى إلى اللون الأسود. يظهر اسم مكبر الصوت في قائمة الأجهزة المحمولة.

فصل الجهاز المحمول

استخدم تطبيق Bose Music لقطع اتصال جهازك المحمول.

نصيحة: يمكنك أيضًا استخدام إعدادات *Bluetooth* الموجودة في جهازك المحمول. ويؤدي تعطيل ميزة *Bluetooth* على جهازك إلى قطع الاتصال بجميع الأجهزة الأخرى.

إعادة توصيل أحد الأجهزة المحمولة

في جهاز التحكم عن بُعد، اضغط على زر *Bluetooth*.

وسيحاول مكبر الصوت الاتصال بأخر جهاز تم الاتصال به.

ملاحظات:

- تأكد من تمكين ميزة *Bluetooth* على جهازك المحمول.
- يجب أن يكون الجهاز في نطاق 9 أمتار (30 قدمًا) وأن يتم تشغيله.

توصيل جهاز محمول إضافي

يمكنك تخزين ما يصل إلى ثمانية أجهزة في قائمة الأجهزة بمكبر الصوت، ويمكن لمكبر الصوت أن يتصل بجهازين في الوقت نفسه بفاعلية تامة.

ملاحظة: يمكنك تشغيل الصوت من جهاز واحد فقط في كل مرة.

1. على الريموت، اضغط مع الاستمرار على زر **Bluetooth**.

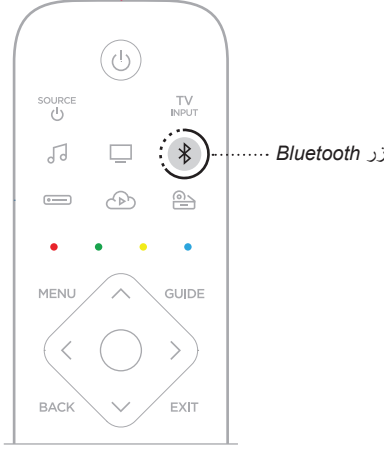

يومض شريط الضوء بلون أزرق.

2. في جهازك المحمول، حدد مكبر الصوت من قائمة الأجهزة.

ملاحظة: تأكد من تمكين ميزة **Bluetooth** على جهازك المحمول.

مسح قائمة الأجهزة الخاصة بمكبر الصوت

1. اضغط مع الاستمرار على **Bluetooth** لمدة 10 ثوانٍ إلى أن يومض شريط الضوء بلون أبيض مرتين، ثم يتحول إلى اللون الأسود.

يومض شريط الضوء بلون أزرق.

2. احذف السماعه من قائمة **Bluetooth** على جهازك.

يتم مسح جميع الأجهزة، وتكون السماعه جاهزة للاتصال (راجع الصفحة 39).

يستطيع مكبر الصوت تشغيل مقاطع صوتية باستخدام AirPlay 2، والذي يسمح لك ببثّ المقاطع الصوتية بسرعة من جهاز Apple الخاص بك إلى مكبر الصوت أو العديد من السماعات.

ملاحظات:

- لاستخدام AirPlay 2، أنت بحاجة إلى أحد أجهزة Apple التي تعمل بنظام التشغيل iOS 11.4 أو الإصدار الأحدث.
- يجب توصيل جهاز Apple الخاص بك ومكبر الصوت بشبكة Wi-Fi واحدة.
- لمزيد من المعلومات حول AirPlay، تفضّل زيارة: <https://www.apple.com/airplay>

بثّ المقاطع الصوتية من CONTROL CENTER

1. من جهاز Apple الخاص بك، افتح مركز التحكم.
2. اضغط مع الاستمرار على بطاقة الصوت في الزاوية العليا اليمنى من الشاشة، ثم اضغط على أيقونة  في AirPlay.
3. حدد مكبر الصوت أو السماعات الخاصة بك.

بثّ المقاطع الصوتية من التطبيق

1. افتح أحد تطبيقات الموسيقى (مثل Apple Music)، وحدد مقطعًا لتشغيله.
2. اضغط على .
3. حدد مكبر الصوت أو السماعات الخاصة بك.

يعرض مؤشر الضوء LED الموجود أعلى مكبر الصوت حالة مكبر الصوت.

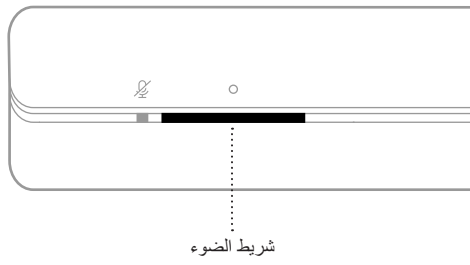

ملاحظة: يعرض مؤشر الضوء حالة واحدة في وقت تحديد المصدر.

حالة شبكة Wi-Fi

يعرض حالة اتصال Wi-Fi في مكبر الصوت.

حالة الجهاز	نشاط شريط الضوء
الاتصال بشبكة Wi-Fi	يتوهج باللون الأبيض
متصل بشبكة Wi-Fi	يتوهج بلون أبيض ثابت ثم يتلاشى إلى اللون الأسود

حالة BLUETOOTH

يعرض حالة اتصال Bluetooth في الأجهزة المحمولة.

حالة الجهاز	نشاط شريط الضوء
جاهز للاتصال بالجهاز المحمول	يتوهج باللون الأزرق
الاتصال بالجهاز المحمول	يتوهج باللون الأبيض
متصل بالجهاز المحمول	يتوهج بلون أبيض ثابت ثم يتلاشى إلى اللون الأسود
يتم الآن مسح قائمة الأجهزة	يوميض اللون الأبيض مرتين ثم يتحول إلى اللون الأسود

حالة المساعد الصوتي

يعرض حالة المساعد الصوتي (Voice Assistant) لديك.

حالة الجهاز	نشاط شريط الضوء
المساعد الصوتي في الوضع الخامل	إيقاف
المساعد الصوتي في وضع الاستماع	يمر الضوء الأبيض منزلقًا إلى الوسط ثم يضيء بقوة
المساعد الصوتي في وضع التفكير	يتحرك الضوء الأبيض إلى الحواف الجانبية
المساعد الصوتي في وضع التحدث	يتوهج باللون الأبيض (بالكامل)
إشعار من المساعد الصوتي	يتوهج باللون الأصفر

مؤشر إيقاف الميكروفون

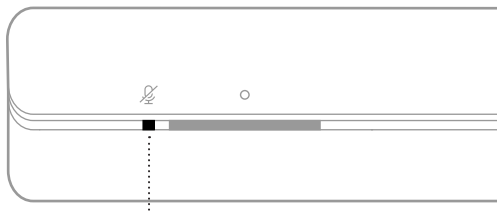

مؤشر إيقاف الميكروفون

حالة الجهاز	نشاط المؤشر
الميكروفون قيد الإيقاف	أحمر ثابت







تشغيل الوسائط ومستوى الصوت

يعرض حالة مكبر الصوت عند التحكم في تشغيل الوسائط ومستوى الصوت.

حالة الجهاز	نشاط شريط الضوء
تشغيل/إيقاف مؤقت	 يُضيء ضوءان مركزيان باللون الأبيض الثابت
رفع مستوى الصوت	 يومض الطرف الأيمن من شريط الضوء بلون أبيض
خفض مستوى الصوت	 يومض الطرف الأيسر من شريط الضوء بلون أبيض
كتم الصوت	 يضيء الطرف الأيسر من شريط الضوء بلون أبيض ثابت

حالة الخطأ والتحديث



يعرض حالة تحديثات البرنامج وتنبهات الخطأ.

حالة الجهاز	نشاط شريط الضوء
إعداد شبكة Wi-Fi قيد التقدم	 كهربائي ثابت
جارٍ تنزيل التحديث	 يمر الضوء الأبيض منزلقًا من اليمين إلى اليسار
جارٍ تحديث مكبر الصوت	 يمر الضوء الأبيض منزلقًا من اليسار إلى اليمين
خطأ في المصدر - راجع تطبيق Bose Music	 يتوهج باللون الكهربائي أربع مرات
الطلب غير متاح مؤقتًا - أعد المحاولة لاحقًا	 يومض باللون الأحمر أربع مرات
خطأ في مكبر الصوت - اتصل بخدمة عملاء Bose	 أحمر ثابت

تحديث مكبر الصوت

يتم تحديث مكبر الصوت تلقائيًا عند الاتصال بتطبيق Bose Music وشبكة Wi-Fi لديك.

تعطيل/تمكين إمكانية WI-FI

على جهاز الريموت، اضغط مع الاستمرار على زر Bose Music  وزر التخطي للأمام  حتى يومض شريط الضوء باللون الأبيض مرتين ثم يتحول إلى اللون الأسود.

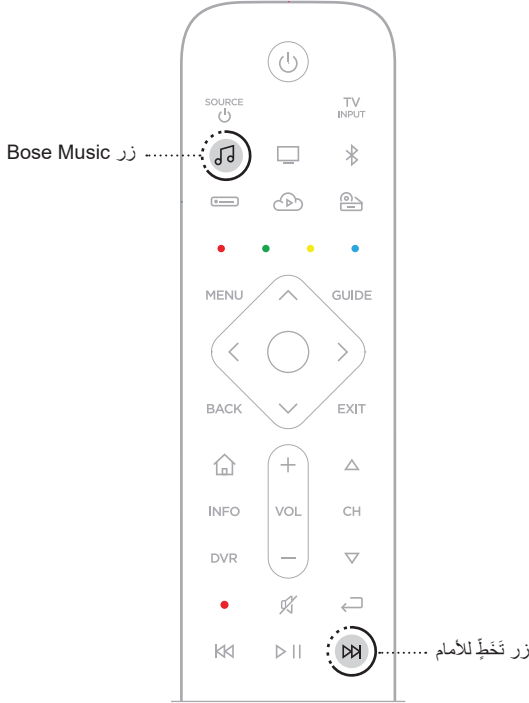

توصيل الملحقات

يمكنك توصيل أيٍّ من هذه الملحقات بمكبر الصوت الخاص بك. للمزيد من المعلومات، يرجى الرجوع إلى دليل المالك الخاص بالملحق.

- worldwide.Bose.com/Support/BASS500 : **Bose Bass Module 500**
- worldwide.Bose.com/Support/BASS700 : **Bose Bass Module 700**
- global.Bose.com/Support/AM300 : **Acoustimass 300** وحدة صوت الباص
- worldwide.Bose.com/Support/WSS : سماعات **Bose** المجسمة
- worldwide.Bose.com/Support/WSS700 : **Bose Surround Speakers 700**
- global.Bose.com/Support/VI300 : سماعات لاسلكية مجسمة **300** غير مرئية ظاهريًا

توصيل مكبر الصوت **BOSE SOUNDLINK BLUETOOTH** أو سماعات الرأس **BOSE**

يفضل تقنية **Bose SimpleSync™**، يمكنك توصيل بعض سماعات **Bose SoundLink Bluetooth** أو سماعات الرأس **Bose** بمكبر الصوت للاستمتاع بطريقة جديدة لسماع موسيقاك وأفلامك.

المزايا

- تجربة استماع تلافيزية شخصية: الاستماع إلى التلفاز دون إزعاج الآخرين من خلال توصيل سماعات الرأس **Bose** الخاصة بك بمكبر الصوت. استخدم عناصر التحكم في الصوت المستقلة في كل منتج لخفض مكبر الصوت أو كتمه مع الاستمتاع بالصوت في سماعات الرأس الخاصة بك كما تريد.
- **حجرة أخرى للصوت**: استمع إلى الأغنية نفسها في غرفتين مختلفتين من خلال توصيل سماعة **Bose SoundLink Bluetooth** الخاصة بك بمكبر الصوت.
- **ملاحظة**: تتميز تقنية **SimpleSync™** بنطاق **Bluetooth** يبلغ 30 قدمًا (9 أمتار). قد تؤثر الجدران ومعدات البناء على الاستقبال.

المنتجات المتوافقة

يمكنك توصيل العديد من مكبرات الصوت **Bose SoundLink Bluetooth** واختيار توصيل سماعات الرأس **Bose** بمكبر الصوت الخاص بك.

تشمل المنتجات المتوافقة الشائعة ما يلي:

- سماعة **Bose SoundLink Revolve+ Bluetooth**
- سماعة **Bose SoundLink Mini Bluetooth**
- سماعة **Bose SoundLink Color Bluetooth**
- **Bose Noise Cancelling Headphones 700**
- سماعات الرأس **Bose QuietComfort 35** اللاسلكية

كما تُضاف منتجات جديدة بانتظام. للحصول على قائمة كاملة والمزيد من المعلومات، تفضل بزيارة:

worldwide.Bose.com/Support/Groups

الاتصال باستخدام تطبيق Bose Music

لتوصيل سماعات Bose SoundLink Bluetooth أو سماعات الرأس Bose الخاصة بك بمكبر الصوت، استخدم تطبيق Bose Music. للمزيد من المعلومات، تفضل بزيارة: worldwide.Bose.com/Support/Groups

ملاحظات:

- تأكد من أن المنتج الذي تقوم بتوصيله قيد التشغيل، وعلى بُعد 30 قدمًا (9 أمتار) من مكبر الصوت، وجاهز للتوصيل بجهاز آخر. للمزيد من المعلومات، يرجى الرجوع إلى دليل المالك الخاص بمنتجك.
- يمكنك توصيل منتج واحد فقط في كل مرة بمكبر الصوت.

إعادة توصيل مكبر الصوت BOSE SOUNDLINK BLUETOOTH أو سماعات الرأس BOSE

شغل مكبر الصوت Bose SoundLink Bluetooth أو سماعات الرأس Bose.

ستحاول السماعة أو سماعات الرأس الخاصة بك الاتصال بأخر جهاز Bluetooth تم الاتصال به، بما في ذلك مكبر الصوت.

ملاحظات:

- يجب أن يكون مكبر الصوت ضمن نطاق (30 قدمًا أو 9 أمتار) وفي وضع التشغيل.
- إذا لم تتصل السماعة الخاصة بك، فراجع "لا يُعيد مكبر الصوت الاتصال بسماعة Bose SoundLink Bluetooth" تم الاتصال بها مسبقًا" في الصفحة 57.
- إذا لم يتم توصيل سماعات الرأس الخاصة بك، فراجع "لا يُعيد مكبر الصوت الاتصال بسماعات الرأس Bose التي تم الاتصال بها مسبقًا" في الصفحة 57.

تركيب بطاريات جهاز الريموت

1. افتح غطاء علبة البطاريات الموجود في الجزء الخلفي من جهاز الريموت.

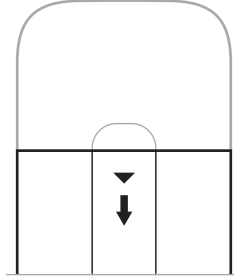

2. أدخل البطاريات الأربع المرفقة (IEC-LR3) AA 1.5 فولت. وطابق الرمزين + و- الموجودين على البطاريات مع علامتي + و- الموجودين داخل العلبة.

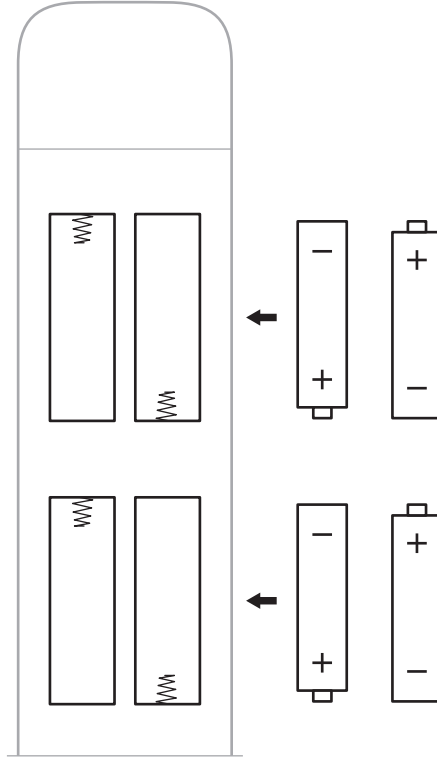

3. أعد غطاء علبة البطاريات إلى مكانه.

تنظيف مكبر الصوت

نظف الجزء الخارجي من مكبر الصوت باستخدام قطعة القماش النظيفة المرفقة أو قطعة قماش أخرى جافة ولينة.

تنبيهات:

- احرص على عدم سكب أي سوائل على الجهاز أو في أي فتحة من فتحاته.
- لا تنفخ الهواء في الجهاز.
- لا تنظف الجهاز بالمكنسة الكهربائية.
- لا تستخدم أي بخاخات بالقرب من الجهاز.
- احرص على عدم استخدام أي مذيبيات، أو مواد كيميائية أو محاليل تنظيف تحتوي على كحول، أو أمونيا أو مواد كاشطة.
- احرص على عدم سقوط الأشياء في أي فتحة.

قطع الغيار والملحقات

يمكن طلب قطع الغيار أو الملحقات من خلال مركز خدمة عملاء Bose.

تفضل بزيارة: worldwide.Bose.com/Support/SB700

ضمان محدود

يتم تغطية مكبر الصوت بضمان محدود. تفضل بزيارة موقعنا على global.Bose.com/warranty للحصول على تفاصيل الضمان المحدود.

لتسجيل المنتج الخاص بك، قم بزيارة global.Bose.com/register للحصول على التعليمات. ولن يؤثر عدم القيام بالتسجيل على الحقوق المكفولة لك بموجب الضمان المحدود.

جرب هذه الحلول أولاً

إذا واجهتك مشكلات بشأن مكبر الصوت:

- تأكد من توصيل مكبر الصوت بمأخذ تيار متردد (رئيسي) متصل بالكهرباء.
- ثبت جميع الكابلات.
- تحقق من حالة مؤشر الضوء (راجع الصفحة 43).
- ضع مكبر الصوت بعيداً بمسافة 1 – 3 أقدام (0,3 – 0,9 متر) عن أي تدخل محتمل (موجهات لاسلكية، هواتف لاسلكية، وأجهزة التلفزيون وأجهزة المايكروويف وغيرها).
- حرك مكبر الصوت ضمن النطاق الموصى به للجهاز اللاسلكي أو الجهاز المحمول الخاص بك بغرض الحصول على عملية تشغيل ملائمة.
- ضع مكبر الصوت وفقاً لإرشادات وضع الجهاز (راجع الصفحة 15).

حلول أخرى

إذا لم تستطع حل المشكلة لديك، فراجع الجدول أدناه لتحديد الأعراض والحلول للمشكلات الشائعة. وإذا كنت غير قادر على حل هذا الأمر، فيُرجى الاتصال بخدمة عملاء Bose.

تفضل بزيارة: worldwide.Bose.com/contact

الحل	الغرض
قم بالتوصيل بجهاز التلفاز لديك باستخدام محول الصوت وكابل صوت منفصل مثل كابل محوري ذي سمك 3,5 ملم أو كابل تناظري (غير مرفق). يعتمد نوع المحول والكابل اللذين تحتاجهما على موصلات إخراج الصوت المتوفرة على جهاز التلفزيون الخاص بك.	لا يوجد موصل HDMI eARC (قناة إعادة الصوت ARC) أو موصل صوتي على جهاز التلفزيون الخاص بك
وصل سلك الكهرباء بمأخذ تيار متردد مختلف (الرئيسي). استخدم جهاز التحكم لتشغيل مكبر الصوت (راجع الصفحة 23). افصل أسلاك الكهرباء الخاصة بمكبر الصوت ووحدة صوت الباص الاختيارية أو السماعات المجسمة، وانتظر لمدة 30 ثانية ثم أدخلها بإحكام في مأخذ تيار متردد (رئيسي).	مكبر الصوت لا يعمل

طابق الرمزين + و - الموجودين على البطاريات مع العلامتين + و - الموجودتين داخل العلبة (راجع الصفحة 49).

إذا كانت أزرار وظائف القمر الصناعي/الكبل في جهاز الريموت تومض، فذلك يعني أن البطاريات منخفضة (راجع الصفحة 26). استبدل البطاريات (راجع الصفحة 49).

تأكد من أن جهاز التحكم يقع ضمن نطاق التشغيل بمسافة 20 قدمًا (6 متر) من مكبر الصوت.

تأكد من عدم وجود عوائق بين جهاز الريموت ومكبر الصوت.

تأكد من استخدامك للمصدر الصحيح عن طريق الضغط على زر مستوى الصوت على جهاز الريموت لرؤية ما إذا كان زر المصدر الصحيح يومض أم لا.

على مكبر الصوت، اضغط مع الاستمرار على زر الإجراء O لمدة 5 ثوان لإقران جهاز الريموت مع مكبر الصوت. أدخل البطاريات داخل جهاز الريموت (انظر الصفحة 49). يعمل جهاز الريموت وتُضيء أزرار المصدر.

ملاحظة: يُطبَّق هذا الحل إذا لم يتم ضبط المساعد الصوتي بعد، أو لم يوجد اتصال إيثرنت، أو لم يوجد اتصال بأي شبكة أخرى فقط.

جهاز الريموت غير متسق أو لا يعمل

في حال توهج الحافة الجانبية لمؤشر الضوء باللون الأبيض الثابت، يكون مكبر الصوت عندئذ مكتومًا. اضغط على زر كتم الصوت/تشغيل الصوت  لتشغيل صوت مكبر الصوت. تأكد من عدم كتم صوت جهازك المحمول. ارفع مستوى الصوت في مكبر الصوت (راجع الصفحة 26) أو في جهازك المحمول. بيّن إلى مصدر آخر (راجع الصفحة 24). شغل الصوت من تطبيق مختلف أو خدمة موسيقى مختلفة. في حال كان الصوت من مصدر شبكة Wi-Fi، أعد تعيين الموجه. أعد تشغيل جهازك المحمول. تأكد من استخدامك لجهاز محمول ذي Bluetooth متوافق.

ملاحظة: لا يمكنك توصيل سماعات الرأس Bluetooth بمكبر الصوت.

تأكد من أن كابل HDMI الخاص بمكبر الصوت تم إدخاله في أحد الموصلات بجهاز التلفزيون وأن هذا الموصل يسمى eARC أو ARC (قناة عودة الصوت)، وليس موصل HDMI قياسيًا. إذا لم يكن مرفقًا مع جهاز التلفزيون الخاص بك موصل HDMI eARC أو ARC، فوصل مكبر الصوت باستخدام كبل صوتي (راجع الصفحة 62).

إذا كان مكبر الصوت متصلًا بموصل HDMI eARC أو ARC الخاص بجهاز التلفزيون لديك، فتأكد من تمكين تحكم المستهلك في الإلكترونيات (CEC) في قائمة نظام جهاز التلفزيون. قد تتوفر خاصية CEC على تلفازك باسم آخر. يرجى الرجوع إلى دليل المالك في جهاز التلفزيون الخاص بك.

افصل كابل مكبر الصوت HDMI من موصل HDMI eARC أو ARC الخاص بجهاز التلفزيون لديك، ثم أعد توصيله.

أدخل الكبل الصوتي داخل أحد موصلات جهاز التلفزيون الذي يُسمى Output أو OUT. وليس Input أو IN.

افصل أسلاك الكهرباء الخاصة بمكبر الصوت ووحدة صوت الباص الاختيارية أو السماعات المجسمة، وانتظر لمدة 30 ثانية ثم أدخلها بإحكام في مأخذ تيار متردد (رئيسي).

صوت متقطع أو لا يوجد صوت

يرجى الرجوع إلى دليل المالك الخاص بوحدة صوت الباص أو بالسماعات المجسمة لاستكشاف الأخطاء وإصلاحها (انظر الصفحة 47).

تأكد من توافق وحدة صوت الباص الخاصة بنا أو السماعات المجسمة مع مكبر الصوت (راجع الصفحة 47).

افصل أسلاك الكهرباء الخاصة بمكبر الصوت ووحدة صوت الباص الاختيارية أو السماعات المجسمة، وانتظر لمدة 30 ثانية ثم أدخلها بإحكام في مأخذ تيار متردد (رئيسي).

لا يتصل مكبر الصوت بوحدة صوت الباص أو السماعات المجسمة

تأكد من توافق وحدة صوت الباص أو السماعات المجسمة مع مكبر الصوت (راجع الصفحة 47).

تأكد من أن البرنامج موجود حاليًا في تطبيق Bose Music.

اضبط مستوى صوت الباص باستخدام تطبيق Bose Music (راجع الصفحة 27). بيّن إلى مصدر آخر (راجع الصفحة 24).

لا يوجد صوت من وحدة صوت الباص أو السماعات المجسمة

العَرَض	الحل
يوجد صوت صادر من سماعة التلفزيون	<p>تأكد من إدخال كابل مكبر الصوت HDMI في الموصل الموجود في التلفزيون المسمى eARC أو ARC (قناة عودة الصوت). إذا لم يكن مرفقاً مع جهاز التلفزيون الخاص بك موصل eARC أو HDMI ARC، فوصله بمكبر الصوت باستخدام كبل ضوئي (راجع الصفحة 62).</p> <p>إيقاف تشغيل سماعات التلفزيون الخاص بك. يرجى الرجوع إلى دليل المالك في جهاز التلفزيون الخاص بك.</p> <p>إذا كان مكبر الصوت متصلاً بموصل eARC أو HDMI ARC الخاص بجهاز التلفزيون لديك، فتأكد من تمكين تحكم المستهلك في الإلكترونيات (CEC) في قائمة نظام جهاز التلفزيون. قد تتوفر خاصية CEC على تلفازك باسم آخر. يرجى الرجوع إلى دليل المالك في جهاز التلفزيون الخاص بك.</p> <p>افصل كابل مكبر الصوت HDMI من موصل eARC أو HDMI ARC الخاص بجهاز التلفزيون لديك، ثم أعد توصيله.</p> <p>اخفض صوت التلفزيون إلى أقل إعداد له.</p> <p>وصِّل مكبر الصوت باستخدام كبل من كبل HDMI (راجع الصفحة 61) والكبل الضوئي (راجع الصفحة 62).</p>
صوت رديء أو مشوه	<p>جرب مصادر مختلفة في حال توفر ذلك.</p> <p>تأكد من أن جهاز التلفزيون لديك يمكنه إخراج صوت مجسم. يرجى الرجوع إلى دليل المالك في جهاز التلفزيون الخاص بك.</p> <p>في حال تشغيل الصوت من جهاز آخر، قم بخفض مستوى صوت ذلك الجهاز.</p> <p>اضبط مستوى صوت الباص باستخدام تطبيق Bose Music (راجع الصفحة 27).</p> <p>أوقف تشغيل سماعات التلفزيون الخاصة بك. يرجى الرجوع إلى دليل المالك في جهاز التلفزيون الخاص بك.</p> <p>شجِّل معايرة الصوت ADAPTiQ (راجع الصفحة 20).</p>
لا يقوم مكبر الصوت بتشغيل الصوت من المصدر الصحيح أو يحدد المصدر غير الصحيح عقب التأخير لبعض الوقت	<p>اضبط CEC على Alternate باستخدام تطبيق Bose Music.</p> <p>قم بتعطيل CEC في المصدر الخاص بك (يرجى الرجوع إلى دليل مالك المصدر للحصول على مزيد من المعلومات).</p> <p>قم بتوصيل مكبر الصوت باستخدام كل من كابل HDMI (انظر الصفحة 61) والكابل الضوئي (انظر الصفحة 62).</p>
لا يعمل مكبر الصوت والمصدر أو يتوقفان عن العمل في وقت واحد	<p>على جهاز الريموت، اضغط على زر المصدر للمصدر غير المتزامن.</p> <p>اضغط على زر الطاقة (ل) لتشغيل/إيقاف تشغيل المصدر.</p>

في تطبيق Bose Music، حدد اسم الشبكة الصحيح وأدخل كلمة مرور الشبكة (تحسس حالة الأحرف).

تأكد من اتصال مكبر الصوت وجهازك المحمول بشبكة Wi-Fi نفسها.

إذا تغيرت معلومات شبكتك، راجع الصفحة 19.

مكّن ميزة Wi-Fi على الجهاز المحمول الذي تستخدمه للإعداد.

أغلق التطبيقات المفتوحة الأخرى على جهازك المحمول.

أعد تشغيل جهازك المحمول والموجه.

إذا كان الموجه يدعم كلا النطاقين بسعة 2.4 جيجا هرتز وسعة 5 جيجا هرتز، فتأكد من اتصال كلي من جهازك المحمول ومكبر الصوت بالنطاق ذاته.

ملاحظة: أعط كل نطاق اسماً مميزاً للتأكد من اتصالك بالنطاق الصحيح.

أعد تعيين الموجه.

افصل أسلاك الكهرباء الخاصة بمكبر الصوت ووحدة صوت الباص الاختيارية أو السماعات المجسمة، وانتظر لمدة 30 ثانية ثم أدخلها بإحكام في مأخذ تيار متردد (رئيسي). قم بإلغاء تثبيت تطبيق Bose Music على جهازك المحمول، ثم أعد تثبيت التطبيق وأعد تشغيل الإعداد.

اتصل بالشبكة باستخدام كابل Ethernet.

لا يتصل مكبر الصوت
بشبكة Wi-Fi

أوقف تشغيل خاصية Bluetooth في جهاز المحمول الخاص بك ثم أعد تشغيلها. حذف مكبر الصوت من قائمة Bluetooth. أعد توصيله مجدداً (راجع الصفحة 39).

وصل جهاز محمول آخر (راجع الصفحة 39).

تأكد من استخدامك لجهاز محمول ذي Bluetooth متوافق.

ملاحظة: لا يمكنك توصيل سماعات الرأس Bluetooth بمكبر الصوت.

أزل مكبر الصوت من قائمة إقران Bluetooth على جهازك المحمول (انظر الصفحة 39).

امسح قائمة جهاز مكبر الصوت (انظر "مسح قائمة الأجهزة الخاصة بمكبر الصوت" في الصفحة 41) وقم بالتوصيل مرة أخرى (انظر الصفحة 41).

لا يتصل مكبر الصوت بجهاز
Bluetooth

تأكد من تشغيل مكبر الصوت الخاص بك، وتأكد من وجوده في النطاق المحدد (راجع الصفحة 15).

تأكد من اتصال جهاز Apple الخاص بك ومكبر الصوت بشبكة Wi-Fi واحدة.

قم بتحديث جهاز Apple الخاص بك.

تأكد من تحديث مكبر الصوت (راجع الصفحة 46).

إذا تعذر عليك العثور على أيقونة AirPlay في تطبيق الموسيقى الذي تقوم بالبحث منه، فقم ببيث الصوت من مركز التحكم.

للحصول على مزيد من الدعم، تفضل بزيارة: <https://www.apple.com/airplay>

لا يقوم مكبر الصوت ببيث
المقاطع الصوتية باستخدام
AirPlay

الحل	الغرض
<p>تأكد من توافق جهازك المحمول مع تطبيق Bose Music وتلبيته للحد الأدنى من متطلبات النظام. لمزيد من المعلومات، راجع متجر التطبيقات على جهازك المحمول.</p> <p>قم بإلغاء تثبيت تطبيق Bose Music على جهازك المحمول ثم أعد تثبيت التطبيق (راجع الصفحة 18).</p>	<p>لا يعمل تطبيق Bose Music على الجهاز المحمول</p>
<p>تأكد من تمكين المشاركة في مكبر الصوت الخاص بك باستخدام تطبيق Bose Music.</p> <p>تأكد من اتصال مكبر الصوت وجهازك المحمول بشبكة Wi-Fi نفسها.</p>	<p>لا يمكن إضافة مكبر الصوت إلى حساب Bose آخر نظرًا لأنه غير مرئي</p>
<p>تأكد من إعداد Alexa باستخدام تطبيق Bose Music (راجع الصفحة 28).</p> <p>ملاحظة: يجب إعداد مكبر الصوت واتصاله بشبكة Wi-Fi باستخدام تطبيق Bose Music.</p> <p>تأكد من وجودك في دولة يتوفر فيها Amazon Alexa.</p> <p>تأكد من أن مؤشر إيقاف الميكروفون لا يتوهج باللون الأحمر. لتشغيل الميكروفون، راجع الصفحة 30.</p> <p>قم بتوصيل جهازك المحمول إلى شبكة Wi-Fi.</p> <p>تأكد من أنك تستخدم أحدث إصدار من تطبيق Amazon Alexa.</p> <p>تأكد من توافق جهازك المحمول.</p> <p>تأكد من تمكين المنبه الصوتي (راجع الصفحة 29).</p> <p>أزل Alexa من مكبر الصوت باستخدام تطبيق Bose Music. أضف Alexa مرة أخرى.</p> <p>تأكد من ذكر الاسم الذي قمت بتعيينه في تطبيق Bose Music. إذا كان لدى العديد من السماعات الاسم نفسه، فاستخدم الاسم الذي تم تعيينه في تطبيق Alexa أو غير الاسم في تطبيق Bose Music.</p> <p>في حال استخدام Voice4Video™:</p> <ul style="list-style-type: none"> تأكد من عدم وجود عوائق بين مكبر الصوت، و/أو تلفازك، و/أو الكبل أو علبة القمر الصناعي. تأكد من توصيل مكبر الصوت بكبل HDMI (راجع الصفحة 61). تأكد من قيامك بإعداد هذه الميزة باستخدام تطبيق Bose Music، وتوصيل تلفازك و/أو كبل أو علبة القمر الصناعي. تأكد من أنك قد أدخلت الرمز البريدي ومزود الخدمة الخاص بالكبل /علبة القمر الصناعي لديك. <p>للحصول على مزيد من الدعم، تفضل بزيارة: https://www.amazon.com/usealexa</p>	<p>Alexa لا تستجيب</p>

الحل	العَرَض
<p>تأكد من إعداد Google Assistant الخاص بك باستخدام تطبيق Bose Music (راجع الصفحة 28).</p> <p>قم بتوصيل جهازك المحمول إلى شبكة Wi-Fi.</p> <p>تأكد من أنك تعيش ضمن الدول التي يتوفر فيها Google Assistant.</p> <p>تأكد من أنك تستخدم أحدث إصدار من تطبيق Google Assistant.</p> <p>تأكد من توافق جهازك المحمول.</p> <p>قم بإزالة Google Assistant الخاص بك من مكبر الصوت باستخدام تطبيق Bose Music. ثم أضف Google Assistant لديك مرة أخرى.</p> <p>اختر Pandora أو Spotify كخدمتك الصوتية الافتراضية (راجع الصفحة 35).</p> <p>تأكد من أنك تستخدم حساب الخدمة الصوتية نفسه في تطبيق Bose Music وتطبيق Google Assistant.</p> <p>من المحتمل ألا يدعم Google Assistant لديك طلبك. كما تتم إضافة خصائص جديدة بشكل دوري.</p> <p>للحصول على مزيد من الدعم، تفضل بزيارة: https://support.google.com/assistant</p>	<p>Google Assistant الخاص بك لا يستجيب</p>
<p>لإيقاف تشغيل النتائج الشخصية أو تغيير الحساب الخاص بالنتائج الشخصية، استخدم قائمة الإعدادات في تطبيق Google Assistant.</p>	<p>تغيير إعدادات النتائج الشخصية لـ Google Assistant لديك</p>
<p>تأكد من تعيين الإعدادات المسبقة (راجع الصفحة 36).</p>	<p>لا تستجيب الإعدادات المسبقة</p>
<p>تأكد من أن السماعة وسماعات الرأس الخاصة بك قيد التشغيل، وعلى بُعد 30 قدمًا (9 أمتار) من مكبر الصوت، وجاهزة للتوصيل بجهاز آخر. للمزيد من المعلومات، يرجى الرجوع إلى دليل المالك الخاص بمنتجك.</p>	<p>يتعذر توصيل مكبر الصوت بمكبر الصوت Bose SoundLink Bluetooth أو سماعات الرأس Bose</p>
<p>في سماعتك، استخدم عناصر التحكم في المنتج للتنقل عبر قائمة أجهزة المنتجات حتى تسمع اسم مكبر الصوت الخاص بك. وللحصول على معلومات خاصة بالمنتج، يُرجى الرجوع إلى دليل مالك مكبر الصوت الخاص بك.</p>	<p>لا يُعيد مكبر الصوت الاتصال بسماعة Bose SoundLink Bluetooth تم الاتصال بها مسبقًا</p>
<p>الاتصال باستخدام تطبيق Bose Music. يُمكنك الوصول إلى هذا الخيار من قائمة الإعدادات.</p>	<p>لا يُعيد مكبر الصوت الاتصال بسماعات الرأس Bose التي تم الاتصال بها مسبقًا</p>

العَرَض

الحل

لا تستطيع بعض مكبرات الصوت أو سماعات الرأس تشغيل الصوت بنزاهة عند اتصالها بمكبر الصوت. وللتحقّق ممّا إذا كان منتجك متوافقًا أو لا، تفضّل زيارة: worldwide.Bose.com/Support/Groups

تبيّن أيّ تحديثات برامج متاحة لسماعتك أو سماعات الرأس الخاصة بك. وللتحقّق من التحديثات، افتح تطبيق Bose الملائم لمنتجك من جهازك المحمول أو تفضّل زيارة btu.Bose.com من جهاز الكمبيوتر الخاص بك.

تأخر الصوت الذي
يصدر من مكبر الصوت
Bose SoundLink
Bluetooth أو سماعات
الرأس **Bose** المتصلة

إعادة تعيين مكبر الصوت

تؤدي استعادة إعدادات المصنع إلى مسح جميع إعدادات معايرة الصوت ADAPTiQ، والشبكة، ومستوى الصوت، والمصدر من مكبر الصوت وإعادتها إلى إعدادات المصنع الأصلية.

1. على جهاز الريموت، اضغط مع الاستمرار على زر الطاقة (⏻) وزر التخطي للأمام (⏭) لمدة 5 ثوانٍ حتى يومض شريط الضوء باللون الأبيض مرتين ثم يتحول إلى اللون الأسود.



تتم إعادة تشغيل مكبر الصوت. عند اكتمال إعادة التعيين، يُضيء مؤشر الضوء باللون الكهرماني الثابت.

2. لاستعادة الشبكة الخاصة بمكبر الصوت وإعدادات الصوت:

- a. شغّل تطبيق Bose Music على جهازك المحمول وأضف مكبر الصوت إلى شبكتك (راجع الصفحة 19).
- b. أجر معايرة الصوت ADAPTiQ باستخدام تطبيق Bose Music.

خيارات التوصيل

وصل مكبر الصوت بجهاز التلفاز لديك باستخدام أحد خيارات التوصيل التالية:

الخيار 1 (مفضل): HDMI eARC أو ARC (قناة إعادة الصوت)

الخيار رقم 2: ضوئي

ملاحظة: يكون الخيار المفضل هو توصيل مكبر الصوت بموصل HDMI eARC أو ARC الخاص بجهاز التلفزيون باستخدام كابل HDMI.

1. حدد موضع ألواح موصلات **HDMI IN** و **Audio OUT** (الضوئية) على الجزء الخلفي من جهاز التلفاز.

ملاحظة: قد لا تظهر لوحة موصلات التلفزيون كما هو مبين. لاحظ شكل الموصل.

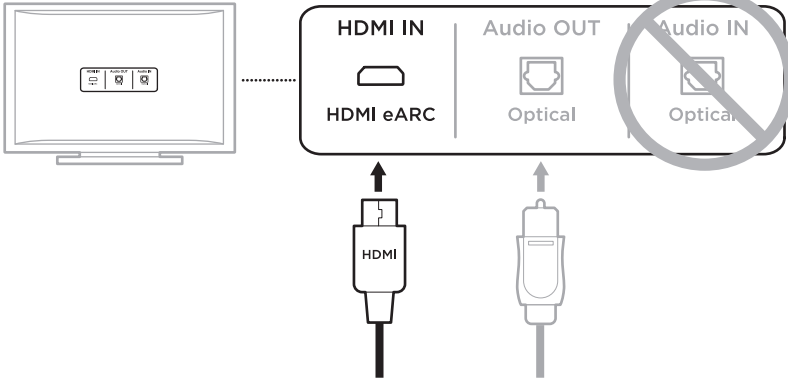

الخيار رقم 1 (مفضل)
HDMI eARC أو ARC:
استخدم كابل HDMI لهذا الاتصال.

الخيار رقم 2
ضوئي: إذا لم يكن مرفقًا مع جهاز التلفزيون الخاص بك موصل HDMI eARC أو ARC، فاستخدم الكبل الضوئي لعملية التوصيل هذه.

2. اختر كبل صوت.

توصيل مكبر الصوت بجهاز التلفاز لديك

بعد اختيار كبل الصوت، وصل مكبر الصوت بجهاز التلفاز.

الخيار 1 (مفضل): HDMI eARC أو ARC

1. أدخل أحد طرفي كابل HDMI في موصل **HDMI eARC** أو **ARC** الخاص بجهاز التلفزيون لديك.

ملاحظة: تأكد من إدخال كابل HDMI في موصل **HDMI eARC** أو **ARC** على جهاز التلفزيون لديك، وليس موصل HDMI القياسي. إن لم يكن لدى جهاز التلفاز الخاص بك موصل **HDMI eARC** أو **ARC**، فراجع الصفحة 62.

2. أدخل الطرف الآخر للكابل في موصل **HDMI (ARC)** بمكبر الصوت.

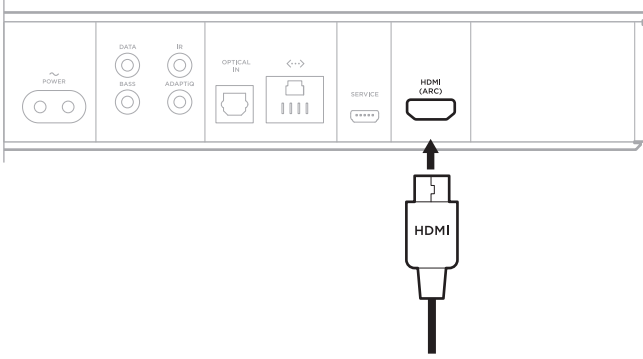

الخيار رقم 2: ضوئي

إذا لم يكن مرفقاً مع جهاز التلفزيون الخاص بك موصل HDMI eARC أو ARC، فاستخدم الكبل الضوئي لتوصيل مكبر الصوت بجهاز التلفزيون الخاص بك.

1. أزل الغطاء الواقعي من طرفي الكبل الضوئي.

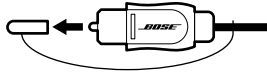

تنبيه: قد يؤدي إدخال القابس في الاتجاه الخطأ إلى تلف القابس و/أو الموصل.

2. أدخل نهاية أحد طرفي الكابل الضوئي في موصل **Optical OUT** الخاص بالتلفزيون لديك.

3. أمسك القابس في الطرف الآخر من الكبل الضوئي.

4. قم بمحاذاة القابس مع موصل **OPTICAL IN** الخاص بمكبر الصوت، ومن ثم أدخل القابس بحرص.

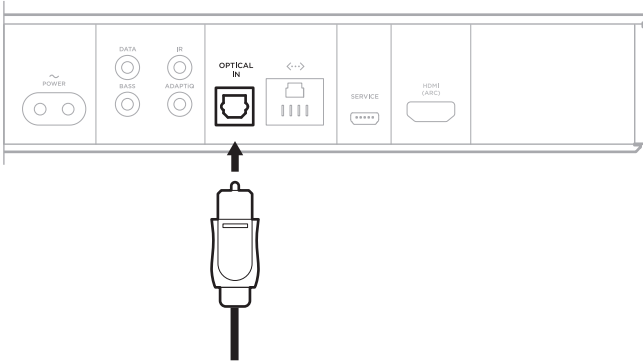

ملاحظة: يحتوي الموصل على باب مفصلي يتأرجح للداخل عند إدخال القابس.

5. اضغط على القابس بإحكام في الموصل إلى أن تسمع صوتاً أو تشعر باستقراره في مكانه.



تحقق من الصوت

ملاحظة: لتجنب سماع صوت مشوه، أوقف تشغيل سماعات التلفاز. راجع دليل مالك التلفزيون لمزيد من المعلومات.

1. شغل التلفاز الخاص بك.
 2. إذا كنت تستخدم جهاز استقبال القمر الصناعي/قنوات الكبل أو مصدر ثانوي آخر:
 - a. شغل هذا المصدر.
 - b. حدد إدخال جهاز التلفاز المناسب.
 3. في حالة عدم تشغيل مكبر الصوت، اضغط على زر الطاقة (ل) على جهاز الريموت. تسمع صوتًا صادرًا من مكبر الصوت.
 4. اضغط على كتم الصوت/إلغاء كتم الصوت (ك). لا تسمع صوتًا صادرًا من سماعات التلفاز أو مكبر الصوت.
- ملاحظة:** إذا لم تسمع صوتًا من مكبر الصوت، أو تسمع بالفعل صوتًا من سماعات التلفزيون، فراجع الصفحة 54.



810651-0010