



INTRODUCTION

Dear Bucken® Heated Clothing Purchaser,

We are pleased that you decided to purchase our heated clothing powered by rechargeable lithium batteries.

We hope our advanced heat technology will give you comfortable warm body during hours of cold winter activities.

To make sure that the longevity and the right usage of this product is ensured, please pay attention to this user manual.



TABLE OF CONTENTS

USER MANUALS

SAFETY INFORMATION	4
HEATED GLOVE LINERS	5
HEATED INSOLES	6-7
HEATED SOCKS USB	8-9
HEATED GLOVES	10
HEATED LINERS 12V	11
HEATED SHIRT	12
HEATED PANTS	13
HEATED VEST	14
HEATED JACKET	15
HEATED BEANIE	16
HEATED SCARF	17
HEATED BELT	18
CARE INSTRUCTIONS	19

ANVÄNDARMANUALER

SÄKERHETSINFORMATION	20
SUPERTUNNA VÄRMEHANDSKAR	21
TRÅDLÖSA VÄRMESULOR	22-23
VÄRMESTRUMPOR USB	24-25
TJOCKA VÄRMEHANDSKAR	26
TUNNA VÄRMEHANDSKAR 12V	27
UPPVÄRMD UNDERTRÖJA	28
UPPVÄRMDA LÅNGKALSONGER	29
VÄRMEVÄST	30
VÄRMEJACKA	31
VÄRMEMÖSSA	32
VÄRMEHALSDUK	33
VÄRMEBÄLTE	34
SKÖTSELINSTRUKTIONER	35

SAFETY INFORMATION

- To prevent injury to yourself and others or damage to your device, read the safety information of this manual carefully!
- Users of Bucken® heated clothing must be observant of early signs of a possible burn. **If you feel heat tingling sensations or if the skin turns red, there is a risk of burns. Turn off the device immediately and stop using it.** Consult a physician if you think you have a burn.
- Do not allow children under 6 years or mentally disabled to use the device. Do not use during sleep or while you are under influence of drugs, alcohol or medication. Use the device with extra caution when you are distracted by activities such as driving, riding, cycling, jogging and more. Risk of burns!
- Always check the device and its accessories for damage before use. Do not use a damaged device or damaged accessories. A damaged, punctured or swollen battery should NOT be charged. Place the battery in a fireproof container and dispose it. If you notice strange smells, sounds, smoke, liquids, stop using the device immediately.
- Do not disassemble, modify or repair your device. Use Manufacturer approved batteries, chargers, accessories and supplies.
- Avoid direct contact with water when the device is connected to the battery. The device is very weatherproof, not waterproof. Do not expose the charger to moisture!
- Avoid temperatures above 180 °F (80 °C). The batteries can explode in high temperature and fire environment. Dispose used batteries in accordance with local laws and regulations.
- The device may interfere with other electronic devices such as pacemakers and more. Do not use it if you have impaired temperature sensitivity. Consult with your doctor before use.
- Keep the product out of the reach of small children, as it contains small parts which could be swallowed.
- Always turn off the device and disconnect the batteries when it is not in use or under supervision.

HEATED GLOVE LINERS

1. Charge the batteries of the glove liners until the charger light turns green. The charging time of an empty battery usually is 4-6 hours.
2. Carefully connect the fully charged batteries to the glove liners. Place the battery in the pocket so that the connector goes along the arm, not across. Do not fold the battery in the middle.

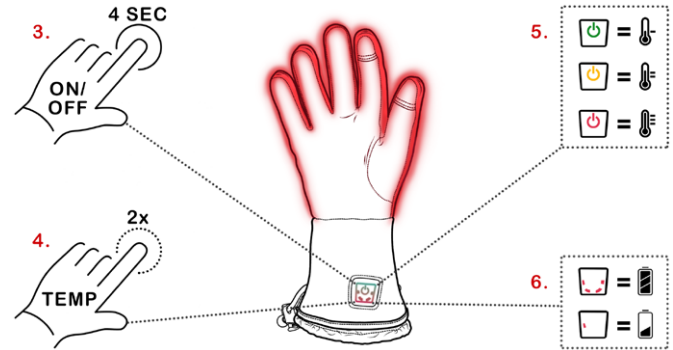

3. Activate (and deactivate) the glove liners by pressing the "ON/OFF" button for at least 4 seconds.
4. Select the desired heating mode by pressing the button 2x times quickly.
5. The color of the button indicates the heating level that is set. **Green (Low), Yellow (Medium) or Red (High).**
6. The 4 small LED-lights of the button indicate the current battery capacity that is left.
7. Put the glove liners on and take them off with care, to prevent any damage to the heating system.

CAUTION! If you feel uncomfortable tingling heat or if the skin turns red, there is a risk of burns. Turn off the device immediately and stop using it. Read the safety information carefully before first use.

HEATED INSOLES

1. Charge the heated insoles. Always insert the charger plug with care.
2. After 4-6 hours, the LED-light inside the heated insoles should switch to a constant green light. That means the insoles are fully charged.

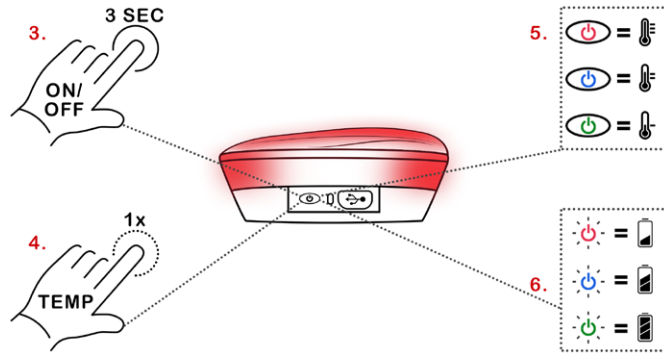

3. Activate (and deactivate) the heated insoles by pressing the "ON/OFF" button for 3 seconds.
4. Set a suitable heat level with the remote control. OR press the "ON/OFF" button 1x time quickly to change the temperature.
5. The colour of the LED-light inside the insoles indicate the heating level that is set. **Red (High)**, **Blue (Medium)** or **Green (Low)**.
6. You can check the battery level of the insoles by turning them off with the remote. If the LED-light flashes:
RED (0-33%), **BLUE (34-66%)**, **GREEN (67%-100%)**.
7. Test the insoles: Put them under a blanket for about 10 minutes. Check with your hands, if they get warm enough for your needs.
8. If possible, remove your existing soles from your shoes.
9. Trim the heated insoles for fit if necessary. Take your time, so they will fit well and not become too short. You can use your existing soles as template. **DO NOT** cut the innermost line, to avoid damage of the heating pad.

HEATED INSOLES

10. Insert the heated insoles into clean & dry shoes. Once you have walked for a while, they will even fit better.
11. Deactivate the insoles with the lowest button of the remote control. The insoles are now in stand-by. Turn off the device completely by pressing the "ON/OFF" button for 3 seconds. The LED-light inside the insoles should now be switched off.

GENERAL ADVICE:

- Cold feet have poorer blood circulation. So, do not let your feet become cold before activating the heated insoles. The energy that is needed to heat up cold feet will be larger and may not succeed finally.
- At very low temperatures you may not feel the heat that the insoles generate, but your feet should not be "biting" cold either.
- If you are not sure if the heated insoles work well, try to have only **ONE** of the two insoles activated. See if you can feel any difference after 10-15 minutes.
- Avoid sweating in the shoe, moisture cools your feet.
- If the heated insoles do not work, it may be because they have become wet. Let the insoles dry well and try them again.
- Before storage, fully charge the insoles and turn off the device completely by pressing the "ON/OFF" button for 3 seconds. The LED-light inside the insoles should now be switched off.

IF THE INSOLES DO NOT RESPOND TO THE REMOTE CONTROLLER:

1. Press the "ON/OFF" button of the insoles for 8 seconds, until the LED-lights start flashing.
2. Press any button of the remote control, to program it to the insoles.

The above-mentioned steps also apply when you have received a new remote control.

CAUTION! If you feel uncomfortable tingling heat or if the skin turns red, there is a risk of burns. Turn off the device immediately and stop using it. Read the safety information carefully before first use.

HEATED SOCKS USB

1. Charge the USB power bank of the heated socks until the 4 blue LED-lights stop flashing. The charging time of an empty battery usually is 4-6 hours.
2. Carefully connect the fully charged power bank to the heated socks.

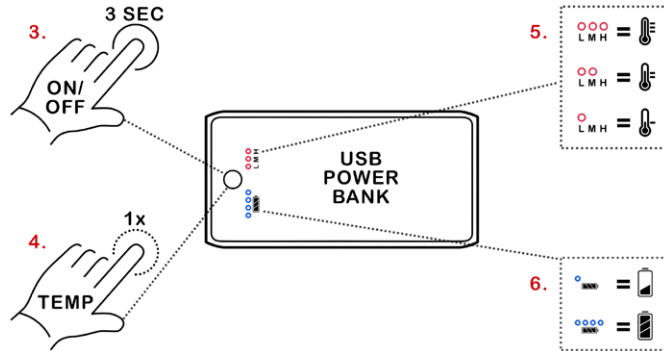

3. Activate (and deactivate) the USB power bank of the heated socks by pressing the “ON/OFF” button for 3 seconds.
4. Set a suitable heat level with the remote control. OR press the “ON/OFF” button 1x time quickly to change the temperature.
5. The 3 Red LED-lights (L M H) indicate the heating level that is set. 3-lights (High), 2-lights (Medium), 1-light (Low).
6. The blue LED-lights on the power bank indicate the current battery level. 1-light (0-25%), 2-lights (26-50%), 3-lights (51-75%), 4-lights (76-100%).
7. You can deactivate the power bank with the lowest button of the remote control. The power bank is now in stand-by. Turn off the device completely by pressing the “ON/OFF” button for 3 seconds. All LED-lights should now be switched off.

CAUTION! If you feel uncomfortable tingling heat or if the skin turns red, there is a risk of burns. Turn off the device immediately and stop using it. Read the safety information carefully before first use.

HEATED SOCKS USB

GENERAL ADVICE:

- Cold feet have poorer blood circulation. So, do not let your feet become cold before activating the heated socks. The energy that is needed to heat up cold feet will be larger and may not succeed finally.
- At very low temperatures you may not feel the heat that the socks generate, but your feet should not be “biting” cold either.
- If you are not sure if the socks work well, try to have only ONE of the two socks activated. See if you can feel any difference after 10-15 minutes.
- Avoid sweating in the shoe, moisture cools your feet.
- You can charge your mobile phone with the power bank. Charging only works if the power bank is set to the highest power setting - H.
- Before storage, fully charge the power bank and turn off the device completely by pressing the “ON/OFF” button for 3 seconds. All LED-lights should now be switched off.

IF THE POWER BANK DOES NOT RESPOND TO THE REMOTE CONTROLLER:

1. Press the “ON/OFF” button of the USB power bank for 7 seconds until the 3 red LED-lights start flashing.
2. Press any button of the remote control to program the remote to the USB power bank.

The above-mentioned steps also apply when you have received a new remote control.

CAUTION! If you feel uncomfortable tingling heat or if the skin turns red, there is a risk of burns. Turn off the device immediately and stop using it. Read the safety information carefully before first use.

HEATED GLOVES

1. Charge the batteries of the gloves until the charger light turns green. The charging time of an empty battery usually is 4-6 hours.
2. Carefully connect the fully charged batteries to the gloves. Place the battery in the pocket so that the connector goes *along* the arm, not across.

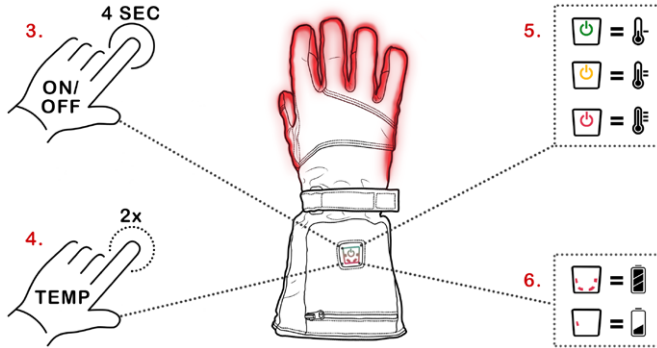

3. Activate (and deactivate) the gloves by pressing the “ON/OFF” button for at least 4 seconds.
4. Select the desired heating mode by pressing the button 2x times quickly.
5. The color of the button indicates the heating level that is set. **Green (Low)**, **Yellow (Medium)** or **Red (High)**.
6. The 4 small LED-lights of the button indicate the current battery capacity that is left.

CAUTION! If you feel uncomfortable tingling heat or if the skin turns red, there is a risk of burns. Turn off the device immediately and stop using it. Read the safety information carefully before first use.

HEATED LINERS 12V

1. Connect the included cables to the 12V system of your vehicle. Connect RED at positive and BLACK at the negative pole.
2. Plug the two-part extension cable between the battery wiring of your vehicle and your heated gloves.

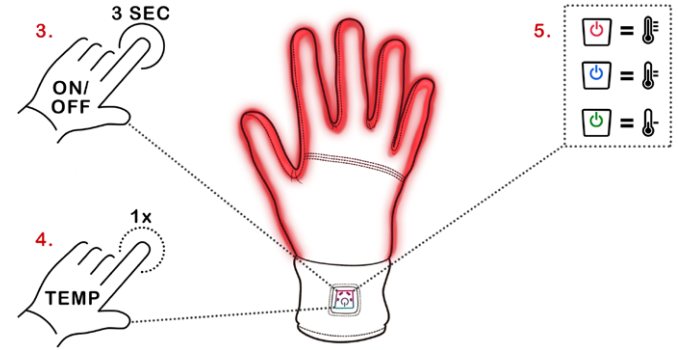

3. Activate (and deactivate) the gloves by pressing the “ON/OFF” button for at least 3 seconds.
4. Select the desired heating mode by pressing the button 1x time quickly.
5. The color of the button indicates the heating level that is set. **Red (High)**, **Blue (Medium)** or **Green (Low)**.
6. If the gloves do not work properly, please check the fuse. It is found in a small capsule in the wiring.
7. The gloves also can be powered by the battery used for the heated belt.

CAUTION! If you feel uncomfortable tingling heat or if the skin turns red, there is a risk of burns. Turn off the device immediately and stop using it. Read the safety information carefully before first use.

HEATED SHIRT

1. Charge the battery of the shirt until the charger light turns green. The charging time of an empty battery usually is 4-6 hours.
2. Carefully connect the fully charged battery to the shirt in the right pocket.

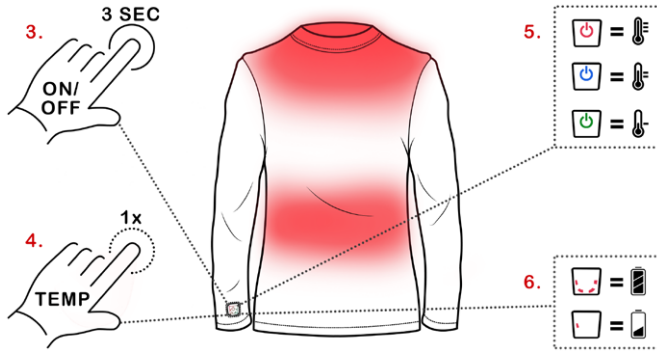

3. Activate (and deactivate) the shirt by pressing the “ON/OFF” button for at least 3 seconds.
4. Select the desired heating mode by pressing the button 1x time quickly.
5. The color of the button indicates the heating level that is set. **Red (High)**, **Blue (Medium)** or **Green (Low)**.
6. The 4 small LED-lights of the button indicate the current battery capacity that is left.

CAUTION! If you feel uncomfortable tingling heat or if the skin turns red, there is a risk of burns. Turn off the device immediately and stop using it. Read the safety information carefully before first use.

HEATED PANTS

1. Charge the battery of the pants until the charger light turns green. The charging time of an empty battery usually is 4-6 hours.
2. Carefully connect the fully charged battery to the pants in the right pocket.

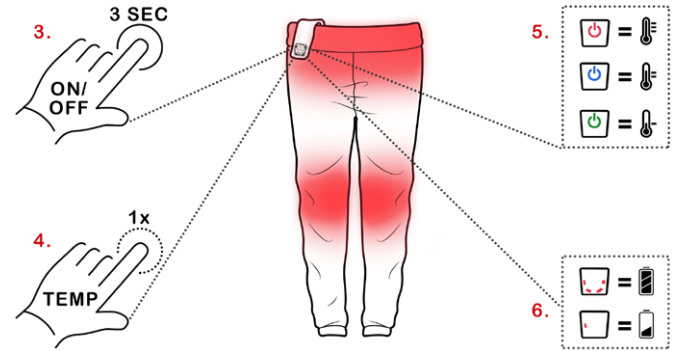

3. Activate (and deactivate) the pants by pressing the “ON/OFF” button for at least 3 seconds.
4. Select the desired heating mode by pressing the button 1x time quickly.
5. The color of the button indicates the heating level that is set. **Red (High)**, **Blue (Medium)** or **Green (Low)**.
6. The 4 small LED-lights of the button indicate the current battery capacity that is left.

CAUTION! If you feel uncomfortable tingling heat or if the skin turns red, there is a risk of burns. Turn off the device immediately and stop using it. Read the safety information carefully before first use.

HEATED VEST

1. Charge the battery of the vest until the charger light turns green. The charging time of an empty battery usually is 4-6 hours.
2. Carefully connect the fully charged battery to the vest in the right pocket.

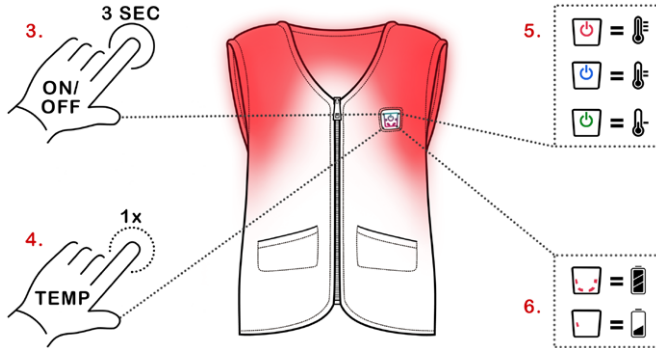

3. Activate (and deactivate) the vest by pressing the “ON/OFF” button for at least 3 seconds.
4. Select the desired heating mode by pressing the button 1x time quickly.
5. The color of the button indicates the heating level that is set. **Red (High)**, **Blue (Medium)** or **Green (Low)**.
6. The 4 small LED-lights of the button indicate the current battery capacity that is left.

CAUTION! If you feel uncomfortable tingling heat or if the skin turns red, there is a risk of burns. Turn off the device immediately and stop using it. Read the safety information carefully before first use.

HEATED JACKET

1. Charge the battery of the jacket until the charger light turns green. The charging time of an empty battery usually is 4-6 hours.
2. Carefully connect the fully charged battery to the jacket in the right pocket.

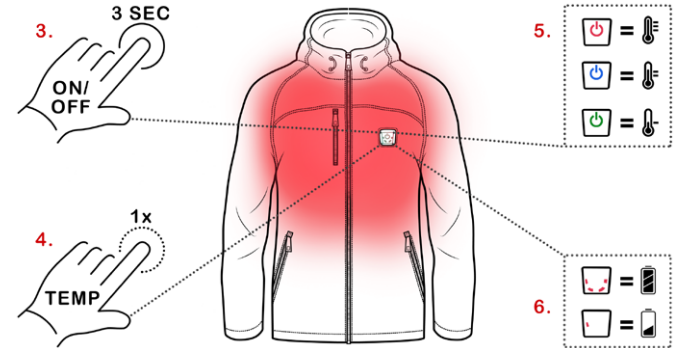

3. Activate (and deactivate) the jacket by pressing the “ON/OFF” button for at least 3 seconds.
4. Select the desired heating mode by pressing the button 1x time quickly.
5. The color of the button indicates the heating level that is set. **Red (High)**, **Blue (Medium)** or **Green (Low)**.
6. The 4 small LED-lights of the button indicate the current battery capacity that is left.

CAUTION! If you feel uncomfortable tingling heat or if the skin turns red, there is a risk of burns. Turn off the device immediately and stop using it. Read the safety information carefully before first use.

HEATED BEANIE

1. Charge the battery of the beanie until the charger light turns green. The charging time of an empty battery usually is 4-6 hours.
2. Carefully connect the fully charged battery to the beanie.

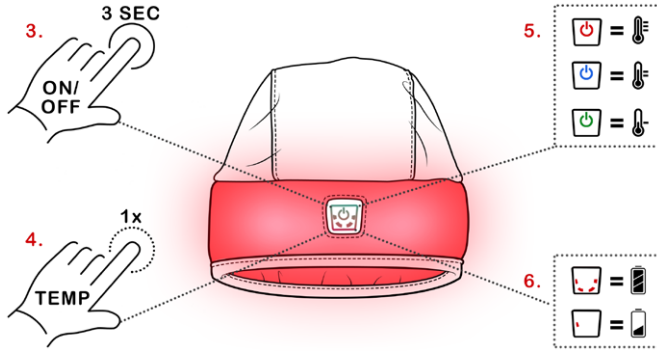

3. Activate (and deactivate) the beanie by pressing the “ON/OFF” button for at least 3 seconds.
4. Select the desired heating mode by pressing the button 1x time quickly.
5. The color of the button indicates the heating level that is set. Red (High), Blue (Medium) or Green (Low).
6. The 4 small LED-lights of the button indicate the current battery capacity that is left.

CAUTION! If you feel uncomfortable tingling heat or if the skin turns red, there is a risk of burns. Turn off the device immediately and stop using it. Read the safety information carefully before first use.

HEATED SCARF

1. Charge the battery of the scarf until the charger light turns green. The charging time of an empty battery usually is 4-6 hours.
2. Carefully connect the fully charged battery to the scarf.

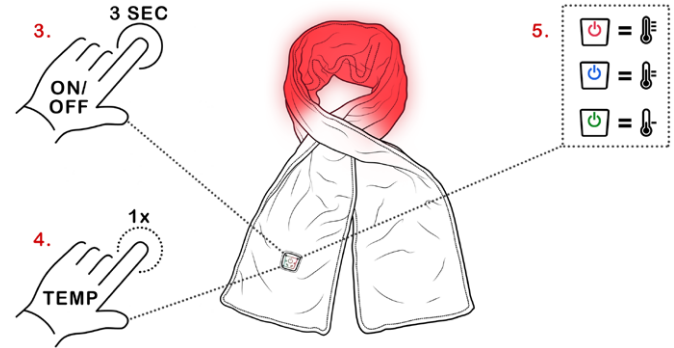

3. Activate (and deactivate) the scarf by pressing the “ON/OFF” button for at least 3 seconds.
4. Select the desired heating mode by pressing the button 1x time quickly.
5. The color of the button indicates the heating level that is set. Red (High), Blue (Medium) or Green (Low).
6. The 4 small LED-lights of the button indicate the current battery capacity that is left.

CAUTION! If you feel uncomfortable tingling heat or if the skin turns red, there is a risk of burns. Turn off the device immediately and stop using it. Read the safety information carefully before first use.

HEATED BELT

1. Charge the battery of the belt until the charger light turns green. The charging time of an empty battery usually is 4-6 hours.
2. Carefully connect the fully charged battery to the belt.

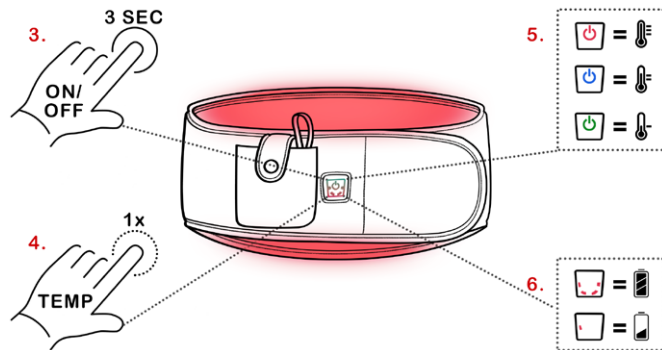

3. Activate (and deactivate) the belt by pressing the "ON/OFF" button for at least 3 seconds.
4. Select the desired heating mode by pressing the button 1x time quickly.
5. The color of the button indicates the heating level that is set. **Red (High)**, **Blue (Medium)** or **Green (Low)**.
6. The 4 small LED-lights of the button indicate the current battery capacity that is left.

CAUTION! If you feel uncomfortable tingling heat or if the skin turns red, there is a risk of burns. Turn off the device immediately and stop using it. Read the safety information carefully before first use.

CARE INSTRUCTIONS

- You can hand wash the heated clothes except from heated insoles. Remember to disconnect the battery before. Clean insoles with a damp cloth only. Air dry the clothes after cleaning.
- Bucken® heated clothing are highly weather resistant, not waterproof. If they become submerged, disconnect the battery and air dry before use or charging them again.
- The heating system is relatively durable, please use clothes with care anyway. Especially when you put clothes on and off.
- Lithium batteries are sensitive to deep discharge, recharge them every 6 months. Please add a reminder in your calendar. Always be careful when you insert the connector for charging.
- Store the device and accessories fully charged and disconnected in a clean and dry environment.

AVAILABLE ACCESSORIES AT: WWW.BUCKEN.SE

- Extra batteries.
- Car charger 12/24 V.
- Battery charger 230 V.
- Extension Cables.
- Remote control for heated insoles.

TERMS OF WARRANTY:

Bucken® undertake during the warranty period to respond to the product's function. The warranty period starts from the day you purchased the product and is valid for 1 year under normal use. In case the product needs to be repaired or replaced, the warranty is not extended automatically. Save your bill or your receipt, it is your guarantee card. The warranty does not apply on: accidents, negligence, improper use, lightning, damage or failures resulting from normal wear and tear or handling errors related to the maintenance and service instructions. See also: www.bucken.se/service

SÄKERHETSINFORMATION

- För att undvika skada på dig själv, andra eller enheten; vänligen läs användarmanualen & säkerhetsinformationen noggrant!
- Användare av Bucken® värmekläder måste vara uppmärksamma på tidiga tecken på möjlig sveda. **Om du känner hetta, stickningar, eller om huden blir röd, föreligger risk för brännskada.** Stäng då av enheten omedelbart och sluta använda den. Kontakta läkare om du tror att du har fått en brännskada.
- Låt inte barn under 6 år eller förståndshandikappade använda enheten. Använd inte vid sömn eller när du är, drog-, alkohol- eller medicinpåverkad. Använd enheten med extra stor försiktighet när du är distraherad vid aktiviteter som exempelvis; körning, ridning, cykling, jogging med mera. Risk för sveda!
- Kontrollera alltid enheten och dess tillbehör efter skador innan användning. Använd inte en skadad enhet eller skadat tillbehör. Ett skadat, punkterat eller svullet batteri får INTE laddas. Lägg batteriet i en brandsäker behållare och kassera det. Om du observerar konstiga dofter, ljud, rök, eller vätskor, sluta använda enheten omedelbart.
- Ta inte isär, modifiera eller reparera enheten. Använd av tillverkaren godkända batterier, laddare, tillbehör och förbrukningsmaterial.
- Undvik direkt kontakt med vatten när enheten är sammankopplad med batteriet. Enheten är mycket väderbeständig, inte vattentät. Utsätt inte laddaren för fuktighet!
- Undvik temperaturer över 80 °C, batteriet kan explodera. Förbrukade batterier kasseras enligt gällande lokala lagar och regler.
- Enheten kan störa annan elektronisk utrustning som exempelvis pacemaker mm. Använd inte om du har nedsatt temperaturkänslighet. Konsultera med din läkare innan användning.
- Håll produkten utom räckhåll för små barn, eftersom den innehåller små delar som kan sväljas.
- Stäng av enheten och koppla bort batteriet när den inte används eller inte är under uppsikt.

SUPERTUNNA VÄRMEHANDSKAR

1. Ladda upp batterierna av handskarna tills LED-lampan på laddaren indikerar grönt ljus. Laddningstiden för ett tomt batteri brukar ligga på 4-6 timmar.
2. Koppla försiktigt de laddade batterierna till handskarna. Placera batteriet i fickan så att kontakten går *längs* med armen, inte tvärs. Vik inte batteriet på mitten.

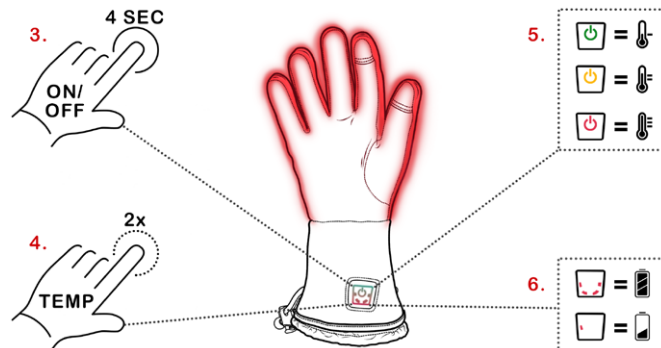

3. Aktivera (och deaktivera) handskarna genom att trycka på "ON/OFF" knappen i minst 4 sekunder.
4. Ställ in lämplig värmenivå. Tryck kort **2x** gånger i snabb följd på knappen.
5. Knappens färg indikerar inställd värmenivå. **Grön (Låg), Gul (Mellan) eller Röd (Hög).**
6. Fyra små LED-lampor i knappen indikerar aktuell batterinivå.
7. Ta på & av handskarna med försiktighet, för att undvika eventuell skada på värmesystemet.

OBS! Om du känner hetta eller stickningar, föreligger risk för brännskada. Stäng då av enheten omedelbart och sluta använda den. Läs manualens säkerhetsinformation noga!

TRÅDLÖSA VÄRMESULOR

1. Ladda upp sulorna. Vänligen var alltid FÖRSIKTIG när du kopplar kontakten till sulorna.
2. Efter 4-6 timmar bör LED-lampan i sulorna indikera fast grönt ljus. Det innebär att värmesulorna är fulladdade.

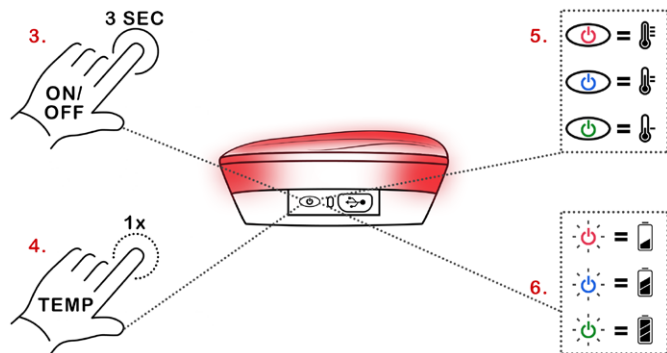

3. Aktivera (och deaktivera) värmesulorna genom att trycka på "ON/OFF" knappen i hälen, i 3 sekunder.
4. Ställ in lämplig värmenivå med fjärrkontrollen. ELLER tryck kort 1x gång på "ON/OFF" knappen i hälen.
5. Färgen på LED-lampan i hälen indikerar inställd värmenivå. **Röd (Hög)**, **Blå (Mellan)** eller **Grön (Låg)**.
6. Du kan kontrollera aktuell batterinivå genom att stänga av värmesulorna med fjärrkontrollen. Om det blinkar: **RÖTT (0-33%)**, **BLÅTT (34-66%)**, **GRÖNT (67%-100%)**
7. Testa gärna sulorna: Lägg dem under en filt i cirka 10 minuter. Känn efter om de blir tillräckligt varma för dina behov.
8. Om möjligt, plocka ur befintliga inläggssulor ur dina skor.
9. Klipp värmesulorna i rätt storlek. Ta god tid på dig när du klipper, så att passformen blir bra och att de inte blir för korta. Du kan använda dina befintliga inläggssulor som mall. Vänligen klipp INTE innanför den innersta linjen, för att undvika skada värmeelementet.

TRÅDLÖSA VÄRMESULOR

10. För in värmesulorna i rena & torra skor. När du gått ett tag med sulorna, så passar de även bättre.
11. Du kan deaktivera värmesulorna via den nedersta knappen på fjärrkontrollen. Sulorna är då i stand-by. Du stänger av enheten fullständigt genom att trycka på "ON/OFF" knappen i 3 sekunder. LED-lampan i hälen ska nu vara avstängd.

GENERELLA RÅD:

- En kall fot har sämre blodcirkulation. Låt därför inte dina fötter hinna bli kalla innan du aktiverar värmesulorna. Energiåtgången för att värma upp en kall fot blir större och kommer kanske inte lyckas då.
- Vid väldigt låga temperaturer känner du kanske inte värmen som sulorna genererar, men dina fötter bör inte heller vara "bitande" kalla.
- Om du är osäker värmesulorna fungerar bra, testa att bara ha EN av båda sulor påslagen. Se om du känner någon skillnad efter cirka 10-15 minuter.
- Undvik att svettas i skon, fuktighet kylar fötterna.
- Om värmesulorna inte går att aktivera, så kan det bero på att de har blivit fuktiga. Låt sulorna torka väl och prova dem igen.
- Förvara värmesulorna fulladdade och avstängda. Du stänger av enheten fullständigt genom att trycka på "ON/OFF" knappen i 3 sekunder. LED-lampan i hälen ska nu vara avstängd.

OM VÄRMESULORNA INTE SKULLE REAGERA PÅ FJÄRRKONTROLLEN:

1. Tryck på "ON/OFF" knappen av värmesulorna i 8 sekunder tills LED-lampan blinkar snabbt.
2. Tryck på valfri knapp på fjärrkontrollen, så programmeras den in på sulorna.

Ovan nämnda åtgärder gäller även när du har fått en ny fjärrkontroll.

OBS! Om du känner hetta eller stickningar, föreligger risk för brännskada. Stäng då av enheten omedelbart och sluta använda den. Läs manualens säkerhetsinformation noga!

VÄRMESTRUMPOR USB

1. Ladda upp USB-powerbanken av värmestrumporna tills de fyra blå LED-lamporna slutar blinka. Laddningstiden för ett tomt batteri brukar ligga på 4-6 timmar.
2. Koppla försiktigt den fulladdade powerbanken till värmestrumporna.

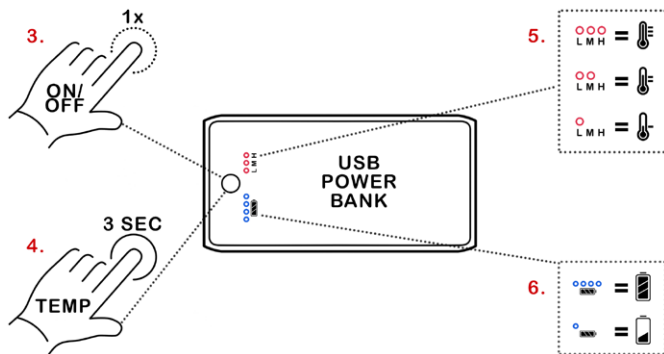

3. Aktivera (och deaktivera) powerbanken av värmestrumporna genom att trycka på "ON/OFF" knappen i 3 sekunder.
4. Ställ in lämplig värmenivå med fjärrkontrollen. ELLER tryck kort 1x gång på "ON/OFF" knappen på strömbanken.
5. De 3 röda LED-lamporna (L M H) på powerbanken indikerar inställd värmenivå. 3 lampor (Hög), 2 lampor (Mellan) eller 1 lampa (Låg).
6. De blå LED-lamporna på powerbanken indikerar aktuell batterinivå. 1 lampa (0-25%), 2 lampor (26-50%), 3 lampor (51-75%), 4 lampor (76-100%).
7. Du kan deaktivera powerbanken via den nedersta knappen på fjärrkontrollen. Powerbanken är då i stand-by. Du stänger av enheten fullständigt genom att trycka på "ON/OFF" knappen i 3 sekunder. Alla LED-lampor ska nu vara avstängda.

OBS! Om du känner hetta eller stickningar, föreligger risk för brännskada. Stäng då av enheten omedelbart och sluta använda den. Läs manualens säkerhetsinformation noga!

VÄRMESTRUMPOR USB

GENERELLA RÅD:

- En kall fot har sämre blodcirkulation. Låt därför inte dina fötter hinna bli kalla innan du aktiverar värmestrumporna. Energiåtgången för att värma upp en kall fot blir större och kommer kanske inte lyckas då.
- Vid väldigt låga temperaturer känner du kanske inte värmen som strumporna genererar, men dina fötter bör heller inte vara "bitande" kalla.
- Om du är osäker värmestrumporna fungerar bra, testa att bara att ha EN av båda strumpor påslagen. Se om du känner någon skillnad efter cirka 10-15 minuter.
- Undvik att svettas i skon, fuktighet kylar fötterna.
- Du kan ladda din mobiltelefon med powerbanken. Laddningen fungerar endast om powerbanken är inställd på högsta effekt - H.
- Förvara powerbanken fulladdad och avstängd. Du stänger av enheten fullständigt genom att trycka på "ON/OFF" knappen i 3 sekunder. Alla LED-lampor ska nu vara avstängda.

OM POWERBANKEN INTE SKULLE REAGERA PÅ FJÄRRKONTROLLEN:

1. Tryck på "ON/OFF" knappen av powerbanken i 7 sekunder tills de 3 röda LED-lamporna blinkar.
2. Tryck på valfri knapp på fjärrkontrollen, så programmeras den in till powerbanken.

Ovan nämnda åtgärder gäller även när du har fått en ny fjärrkontroll.

OBS! Om du känner hetta eller stickningar, föreligger risk för brännskada. Stäng då av enheten omedelbart och sluta använda den. Läs manualens säkerhetsinformation noga!

TJOCKA VÄRMEHANDSKAR

1. Ladda upp batterierna av handskarna tills LED-lampan på laddaren indikerar grönt ljus. Laddningstiden för ett tomt batteri brukar ligga på 4-6 timmar.
2. Koppla försiktigt de laddade batterierna till handskarna. Placera batteriet i fickan så att kontakten går långs med armen, inte tvärs.

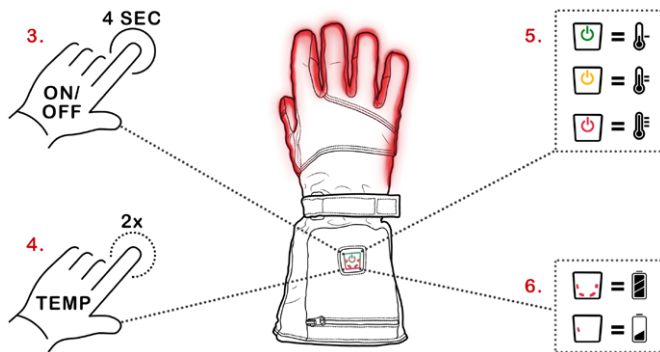

3. Aktivera (och deaktivera) handskarna genom att trycka på "ON/OFF" knappen i minst 4 sekunder.
4. Ställ in lämplig värmenivå. Tryck kort 2x gånger i snabb följd på knappen.
5. Knappens färg indikerar inställd värmenivå. Grön (Låg), Gul (Mellan) eller Röd (Hög).
6. Fyra små LED-lampor i knappen indikerar aktuell batterinivå.

OBS! Om du känner hetta eller stickningar, föreligger risk för brännskada. Stäng då av enheten omedelbart och sluta använda den. Läs manualens säkerhetsinformation noga!

TUNNA VÄRMEHANDSKAR 12V

1. Koppla medföljande kablar till 12V systemet på ditt fordon. RÖTT på pluspolen, SVART på minuspolen.
2. Koppla in den tvådelade förlängningskabeln mellan kabellaget i punkt 1 och dina uppvärmda handskar.

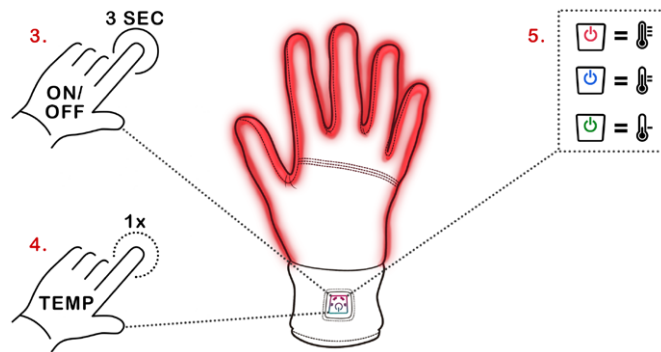

3. Aktivera (och deaktivera) handskarna genom att trycka på "ON/OFF" knappen i minst 3 sekunder.
4. Ställ in lämplig värmenivå. Tryck kort 1x gång på knappen.
5. Knappens färg indikerar inställd värmenivå. Röd (Hög), Blå (Mellan) eller Grön (Låg).
6. Om handskarna inte skulle fungera, vänligen kontrollera säkringen. Den finns i en liten kapsel i batterikablaget.
7. Handskarna kan även drivas av batteriet som används till värmebältet.

OBS! Om du känner hetta eller stickningar, föreligger risk för brännskada. Stäng då av enheten omedelbart och sluta använda den. Läs manualens säkerhetsinformation noga!

UPPVÄRM D UNDERTRÖJA

1. Ladda upp batteriet av undertröjan tills LED-lampan på laddaren indikerar grönt ljus. Laddningstiden för ett tomt batteri brukar ligga på 4-6 timmar.
2. Koppla försiktigt det laddade batteriet till undertröjan i höger ficka.

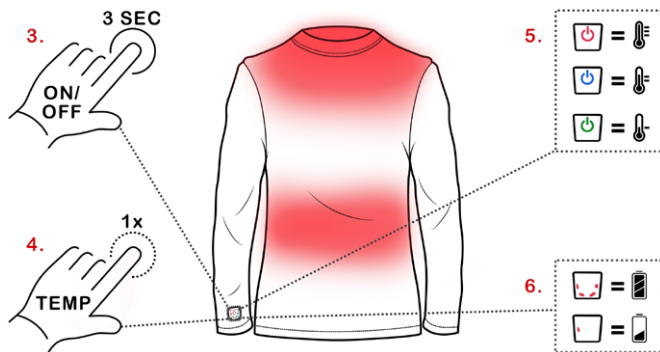

3. Aktivera (och deaktivera) undertröjan genom att trycka på "ON/OFF" knappen i minst 3 sekunder.
4. Ställ in lämplig värmenivå. Tryck kort 1x gång på knappen.
5. Knappens färg indikerar inställd värmenivå. Röd (Hög), Blå (Mellan) eller Grön (Låg).
6. Fyra små LED-lampor i knappen indikerar aktuell batterinivå.

OBS! Om du känner hetta eller stickningar, föreligger risk för brännskada. Stäng då av enheten omedelbart och sluta använda den. Läs manualens säkerhetsinformation noga!

UPPVÄRM DA LÅNGKALSONGER

1. Ladda upp batteriet av långkalsongerna tills LED-lampan på laddaren indikerar grönt ljus. Laddningstiden för ett tomt batteri brukar ligga på 4-6 timmar.
2. Koppla försiktigt det laddade batteriet till långkalsongerna i höger ficka.

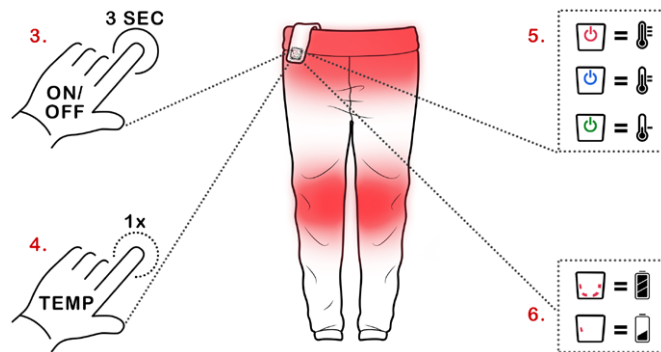

3. Aktivera (och deaktivera) långkalsongerna genom att trycka på "ON/OFF" knappen i minst 3 sekunder.
4. Ställ in lämplig värmenivå. Tryck kort 1x gång på knappen.
5. Knappens färg indikerar inställd värmenivå. Röd (Hög), Blå (Mellan) eller Grön (Låg).
6. Fyra små LED-lampor i knappen indikerar aktuell batterinivå.

OBS! Om du känner hetta eller stickningar, föreligger risk för brännskada. Stäng då av enheten omedelbart och sluta använda den. Läs manualens säkerhetsinformation noga!

VÄRMEVÄST

1. Ladda upp batteriet av värmevästen tills LED-lampan på laddaren indikerar grönt ljus. Laddningstiden för ett tomt batteri brukar ligga på 4-6 timmar.
2. Koppla försiktigt det laddade batteriet till värmevästen i höger ficka.

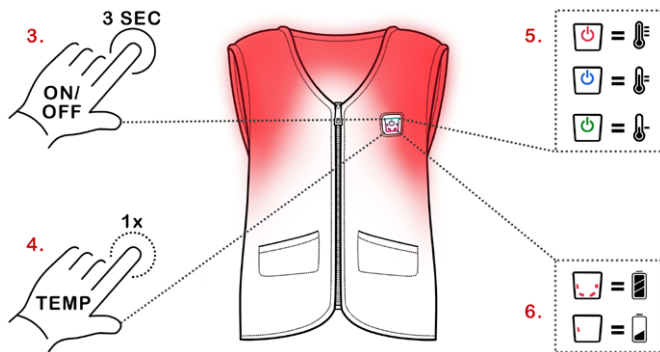

3. Aktivera (och deaktivera) värmevästen genom att trycka på "ON/OFF" knappen i minst 3 sekunder.
4. Ställ in lämplig värmenivå. Tryck kort 1x gång på knappen.
5. Knappens färg indikerar inställd värmenivå. **Röd (Hög)**, **Blå (Mellan)** eller **Grön (Låg)**.
6. Fyra små LED-lampor i knappen indikerar aktuell batterinivå.

OBS! Om du känner hetta eller stickningar, föreligger risk för brännskada. Stäng då av enheten omedelbart och sluta använda den. Läs manualens säkerhetsinformation noga!

VÄRMEJACKA

1. Ladda upp batteriet av värmejackan tills LED-lampan på laddaren indikerar grönt ljus. Laddningstiden för ett tomt batteri brukar ligga på 4-6 timmar.
2. Koppla försiktigt det laddade batteriet till värmejackan i höger ficka.

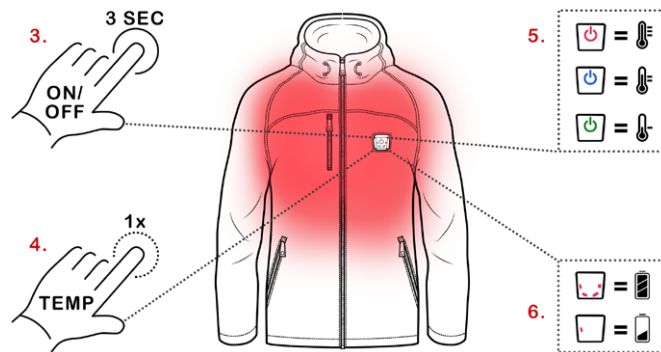

3. Aktivera (och deaktivera) värmejackan genom att trycka på "ON/OFF" knappen i minst 3 sekunder.
4. Ställ in lämplig värmenivå. Tryck kort 1x gång på knappen.
5. Knappens färg indikerar inställd värmenivå. **Röd (Hög)**, **Blå (Mellan)** eller **Grön (Låg)**.
6. Fyra små LED-lampor i knappen indikerar aktuell batterinivå.

OBS! Om du känner hetta eller stickningar, föreligger risk för brännskada. Stäng då av enheten omedelbart och sluta använda den. Läs manualens säkerhetsinformation noga!

VÄRMEMÖSSA

1. Ladda upp batteriet av värmemössan tills LED-lampan på laddaren indikerar grönt ljus. Laddningstiden för ett tomt batteri brukar ligga på 4-6 timmar.
2. Koppla försiktigt det laddade batteriet till värmemössan.

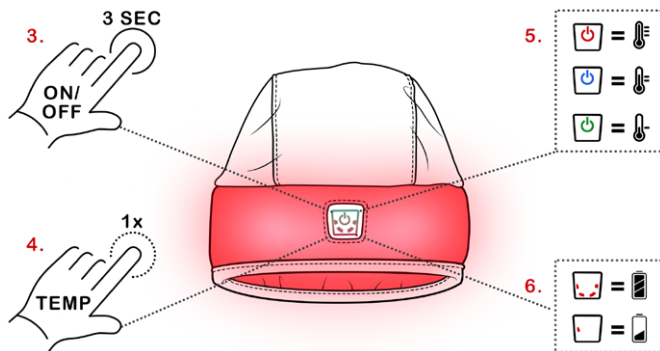

3. Aktivera (och deaktivera) värmemössan genom att trycka på "ON/OFF" knappen i minst 3 sekunder.
4. Ställ in lämplig värmenivå. Tryck kort 1x gång på knappen.
5. Knappens färg indikerar inställd värmenivå. **Röd (Hög)**, **Blå (Mellan)** eller **Grön (Låg)**.
6. Fyra små LED-lampor i knappen indikerar aktuell batterinivå.

OBS! Om du känner hetta eller stickningar, föreligger risk för brännskada. Stäng då av enheten omedelbart och sluta använda den. Läs manualens säkerhetsinformation noga!

VÄRMEHALSDUK

1. Ladda upp batteriet av värmehalsduken tills LED-lampan på laddaren indikerar grönt ljus. Laddningstiden för ett tomt batteri brukar ligga på 4-6 timmar.
2. Koppla försiktigt det laddade batteriet till värmehalsduken.

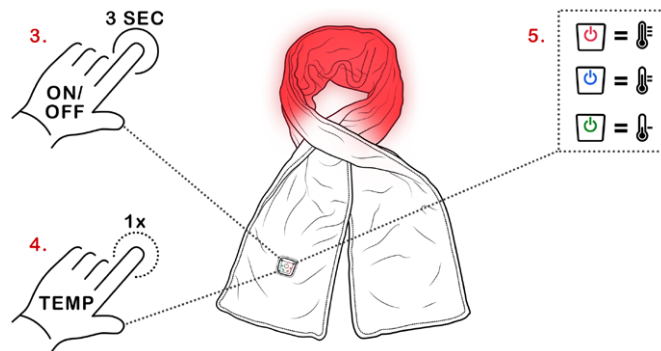

3. Aktivera (och deaktivera) värmehalsduken genom att trycka på "ON/OFF" knappen i minst 3 sekunder.
4. Ställ in lämplig värmenivå. Tryck kort 1x gång på knappen.
5. Knappens färg indikerar inställd värmenivå. **Röd (Hög)**, **Blå (Mellan)** eller **Grön (Låg)**.
6. Fyra små LED-lampor i knappen indikerar aktuell batterinivå.

OBS! Om du känner hetta eller stickningar, föreligger risk för brännskada. Stäng då av enheten omedelbart och sluta använda den. Läs manualens säkerhetsinformation noga!

VÄRMEBÄLTE

1. Ladda upp batteriet av värmebältet tills LED-lampan på laddaren indikerar grönt ljus. Laddningstiden för ett tomt batteri brukar ligga på 4-6 timmar.
2. Koppla försiktigt det laddade batteriet till värmebältet.

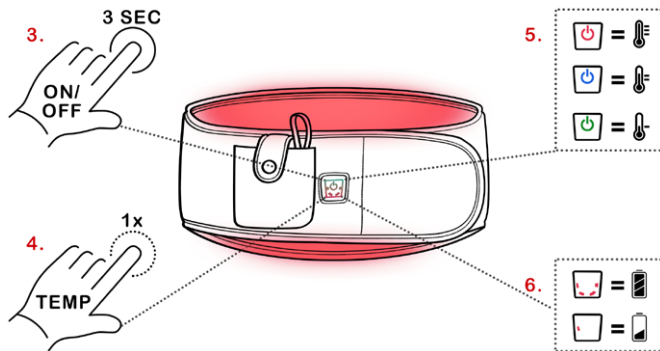

3. Aktivera (och deaktivera) värmebältet genom att trycka på "ON/OFF" knappen i minst 3 sekunder.
4. Ställ in lämplig värmenivå. Tryck kort 1x gång på knappen.
5. Knappens färg indikerar inställd värmenivå. Röd (Hög), Blå (Mellan) eller Grön (Låg).
6. Fyra små LED-lampor i knappen indikerar aktuell batterinivå.

OBS! Om du känner hetta eller stickningar, föreligger risk för brännskada. Stäng då av enheten omedelbart och sluta använda den. Läs manualens säkerhetsinformation noga!

SKÖTSELINSTRUKTIONER

- Du kan handtvätta av värmekläderna med undantag för värmesulorna. Kom ihåg att koppla bort batteriet innan. Rengör värmesulorna med en lätt fuktig trasa. Lufttorka enheten efter tvätt.
- Bucken® värmekläder är mycket väderbeständiga, inte vattentäta. Blir de blöta, koppla bort batteriet och lufttorka innan användning eller uppladdning.
- Värmesystemet är relativt slitstarkt, vänligen använd ändå kläderna försiktigt. Speciellt när du tar på och av kläderna.
- Litiumbatterier är känsliga för djupurladdningar, ladda dem var 6:e månad. Lägg gärna en påminnelse i din kalender. Var försiktig när du för in kontakten för laddning.
- Förvara enheten med tillbehör fulladdad i en ren och torr omgivning.

TILLGÄNGLIGA TILLBEHÖR PÅ: WWW.BUCKEN.SE

- Extra batterier.
- Billaddare 12/24 V.
- Batteriladdare 230 V.
- Förlängningskabel.
- Fjärrkontroll till värmesulor.

GARANTIVILLKOR:

Bucken® åtar sig under garantitiden att svara för varans funktion. Garantitiden startar från den dag du har köpt produkten och gäller i 1 år vid normal användning. Om produkten måste lagas eller ersättas, så förlängs inte garantitiden automatiskt. Spara din faktura eller ditt kvitto, det är din garantisedel. Garantin gäller inte vid: olycks-händelse, vanvård, onormal användning, åska, skador eller fel som uppstår till följd av vanligt slitage och handhavandefel eller avseende från skötsel- & serviceanvisningar. Se även: www.bucken.se/service

DISTRIBUTED BY:

**Bucken® Sweden AB
Simonstorp 90
67035 Gunnarskog
Sweden**

**Contact:
info@bucken.se**

**Developed & designed in Sweden by:
Bucken® Sweden AB
Made in China**