

Vive PowPak 347 V~ Modules: Best Practices

English

This application note relates to various aspects (mostly installation) of the the following products:

- Vive PowPak 347 V~ Dimming Module with 0-10 V== Control (RMJS-5T-347)
- Vive PowPak Emergency 347 V~ Dimming Module with 0-10 V== Control (RMJS-5T-347-EM)
- Vive PowPak 347 V~ Relay Module (RMJS-5R-347)
- Vive PowPak Emergency 347 V~ Relay Module (RMJS-5R-347-EM)

For more information, refer to 3691140 on www.lutron.com

Table of Contents

What to do if the device doesn't fit in the J-box	1
Options for providing separation between Class 1 and Class 2 drivers (if required by local codes)	2
Why does this product have pink and violet wires for 0-10 V== instead of gray and violet to which I'm accustomed?	3
Electronic Off	3
347 V~ wallbox: Pico Adapter	3
Dimming vs. Switching Modules	4

What to do if the device doesn't fit in the J-box

- Note: A 101.6 mm x 101.6 mm (4 in x 4 in) junction box with minimum depth of 53.97 mm (2.125 in) is required. This section applies to all 4 model numbers shown above.

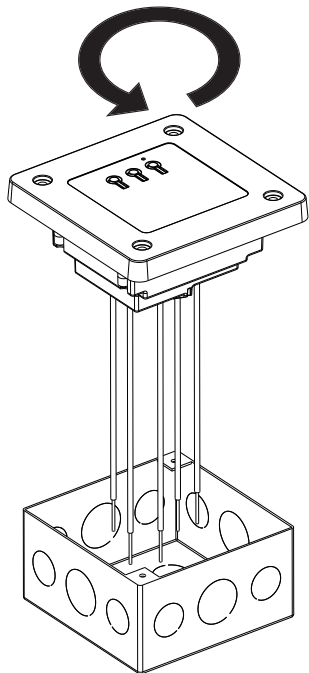

Option A: Turn device 90, 180, or 270 degrees or, relocate conduit hardware to a different knockout.

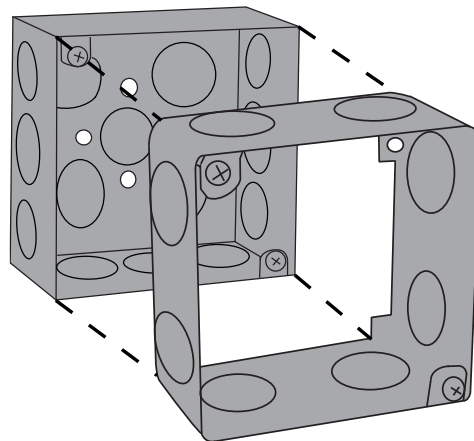

Option B: Add a 101.6 mm x 101.6 mm (4 in x 4 in) junction box extension ring (e.g., Raco p/n 201), or replace with a deeper junction box (e.g., Garvin p/n 52181-S).

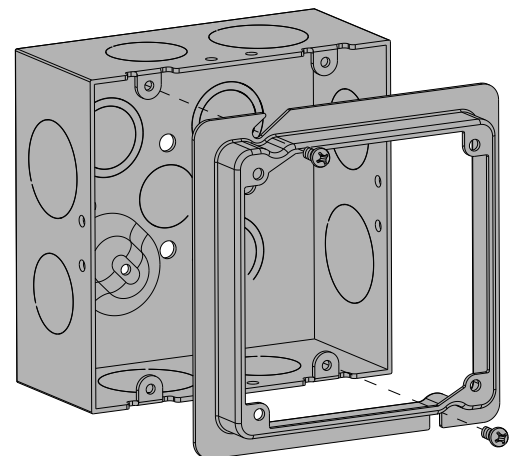

Option C: Use a 119 mm x 119 mm x 54 mm (4 11/16 in x 4 11/16 in x 2 1/8 in) junction box (e.g., Raco p/n 258), plus adaptor to convert to 101.6 mm x 101.6 mm (4 in x 4 in) (e.g., Raco p/n 855 or 859). **Not for use with 5T-347-DIVIDER.**

Options for providing separation between Class 1 and Class 2 drivers (if required by local codes)- applies to RMJS-5T-347 and RMJS-5T-347-EM only

- a. Eliminate the “Class 2” markings on the driver.
- b. Use a power and signal cable (for example, Romex® Simpull® NM-B-PCS-DUO™) which contains Class 1 and Class 2 wires in the same cable.



- c. Use junction box divider (Lutron model number 5T-347-DIVIDER). In this case it is recommended, to facilitate installation, that the dimming module with divider be mounted in a separate junction box (see Step D above). This divider can support the following depths of mounting box configurations by breaking off sections along the score lines as noted:
 - 53.975 mm (2.125 in)
 - Standard 101.6 mm x 101.6 mm (4 in x 4 in) junction box depth
 - 76.2 mm (3.0 in)
 - Standard 38.1 mm (1.5 in) deep 101.6 mm x 101.6 mm (4 in x 4 in) junction box plus 38.1 mm (1.5 in) deep extension ring
 - 92.075 mm (3.625 in)
 - Standard 53.975 mm (2.125 in) deep junction box plus 38.1 mm (1.5 in) deep extension ring

Why does this product have pink and violet wires for 0-10 V_{DC} instead of the gray and violet to which I'm accustomed?

- a. This product conforms to NEC® 2020 code, Article 410.69 says only the neutral wire can be gray.
 – Note: Some installations will still have a gray wire or connector.

Electronic Off (applies to RMJS-5T-347 and RMJS-5T-347-EM only)

Electronic Off affects how the lights are turned Off. If enabled, the driver remains powered, but the lights turn Off. This requires that the driver supports this method of control. If disabled, the driver has power removed every time the lights are turned Off. All drivers support this method of control.

Which do I want?

- If your load is not performing as expected, choosing “Electronic Off - Enabled” may help.
- If you want a faster load response, choosing “Electronic Off - Enabled” may help.
- If your load is performing fine, choose “Electronic Off - Disabled.”

Changing the Electronic Off:

- a. **Press and hold** Toggle and Raise buttons simultaneously for about 12 seconds until the indicator LED begins to flash (about twice per second). The connected load will flash twice from high-end to low-end, then restore to either high-end or Off depending on current setting.
- b. Pressing the Raise button enables Electronic Off, pressing the Lower button disables Electronic Off.
- c. **Press and hold** the Toggle button for 6 seconds to lock your selection.

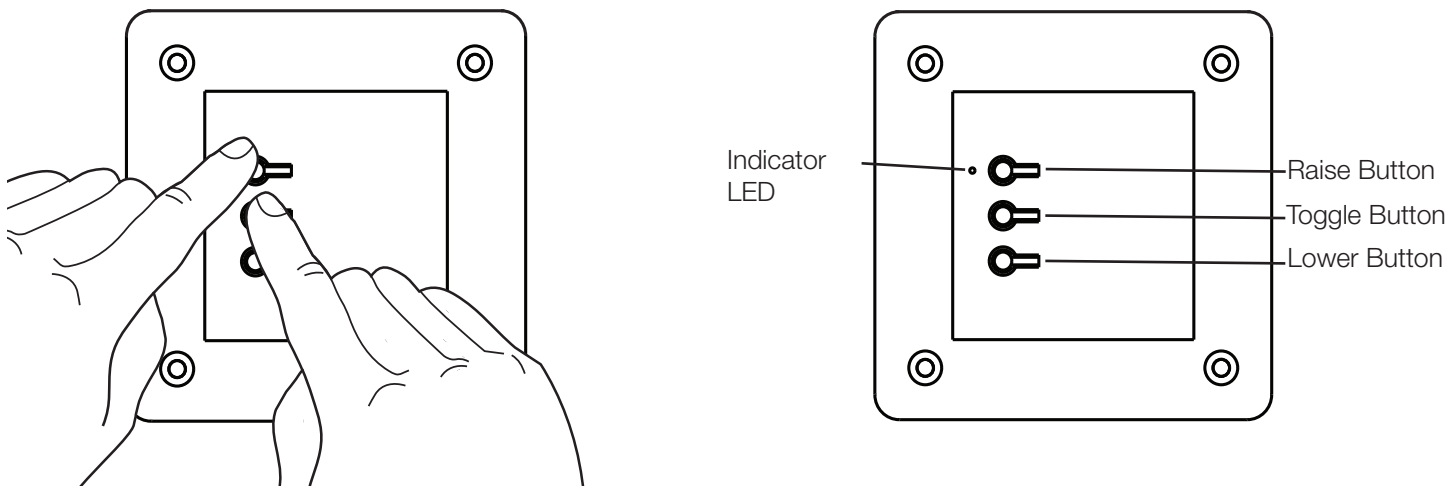

347 V_{AC} wallbox: Pico adapter

347 V_{AC} wallboxes have a different mounting hole pitch 89.687 mm (3.531 in) than traditional US-style boxes 83.337 mm (3.281 in). Use Lutron model number **PICO-347WBX-ADAP** for this situation (rather than PICO-WBX-ADAPT).

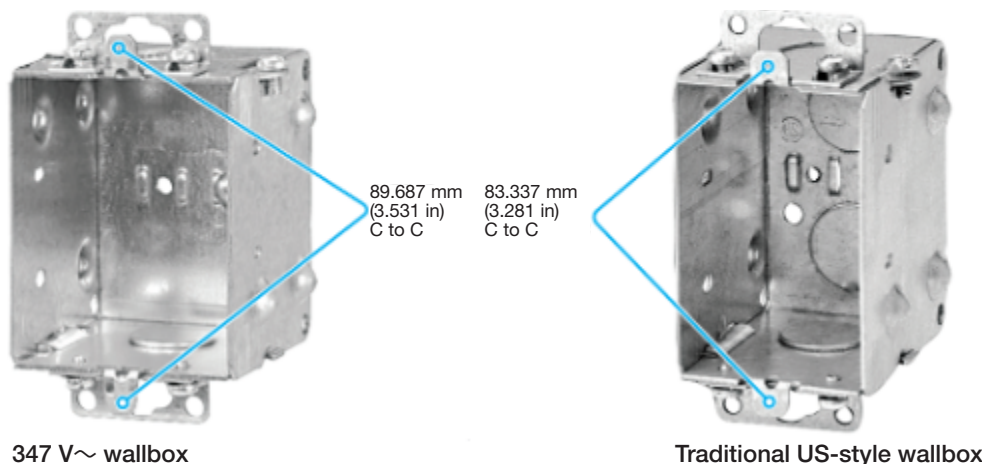

A 347 V_{AC} wallplate (not supplied by Lutron) will be required (for example, Hubbell® HPS1347W).

Dimming vs. Switching Modules

RMJS-5T-347 and RMJS-5T-347-EM are used for 347 V~ dimming loads with 0-10 V_{DC} control.

RMJS-5R-347 and RMJS-5R-347-EM are used for 347 V~ switching loads.

Note that using RMJS-5T-347 or RMJS-5T-347-EM for non-dim loads is *not recommended as it may cause undesired behavior*.

	RMJS-5 T -347		RMJS-5 R -347	
	Dimmable Loads	Non-dim loads	Dimmable loads	Non-dim loads
Delays between action and load response	X	√*	X	X
Dimming from daylighting using RPS sensors	√	X	X	X
Load shed	0-100%	OFF	OFF	OFF
Use for timeclock settings and scenes	√	X**	√	√
Low-end/High-end trim	√	X***	X	X
Accurate energy report	√	X	√	√
Minimum light level (Chicago mode)	√	X	X	X
Occupied light level on RPS occupancy sensors	0-100%	ON/OFF only	ON/OFF only	ON/OFF only
Unoccupied light level on RPS occupancy sensors	0-100%	ON/OFF only	ON/OFF only	ON/OFF only
Mixing dimmed and non-dimmed loads with same module	Non-dim loads will stay full ON while dimmable loads dim down between 0-100%.		ON at any level above 0.	

*Module has default fade time to OFF so there will be a delay with non-dim loads before switching off.

**Software will show levels between 0-100, but load is only full ON/OFF.

*** Will show in the GUI but not work properly.

Lutron, Radio Powr Savr, and Pico are trademarks or registered trademarks of Lutron Electronics Co., Inc. in the US and/or other countries. All other product names, logos, and brands are property of their respective owners.

Lutron Contact Numbers

WORLD HEADQUARTERS

USA
Lutron Electronics Co., Inc.
7200 Suter Road
Coopersburg, PA 18036-1299
TEL: +1.610.282.3800
FAX: +1.610.282.1243
support@lutron.com
www.lutron.com/support

**North & South America
Customer Assistance**
USA, Canada, Caribbean:
1.844.LUTRON1 (1.844.588.7661)
Mexico:
+1.888.235.2910
Central/South America:
+1.610.282.6701

UK AND EUROPE:

Lutron EA Limited
125 Finsbury Pavement
4th floor, London EC2A 1NQ
United Kingdom
TEL: +44.(0)20.7702.0657
FAX: +44.(0)20.7480.6899
FREEPHONE (UK): 0800.282.107
Technical Support: +44.(0)20.7680.4481
lutronlondon@lutron.com

ASIA:

Lutron GL Ltd.
390 Havelock Road
#07-04 King's Centre
Singapore 169662
TEL: +65.6220.4666
FAX: +65.6220.4333
Technical Support: 800.120.4491
lutronsea@lutron.com

Asia Technical Hotlines

Northern China: 10.800.712.1536
Southern China: 10.800.120.1536
Hong Kong: 800.901.849
Indonesia: 001.803.011.3994
Japan: +81.3.5575.8411
Macau: 0800.401
Taiwan: 00.801.137.737
Thailand: 001.800.120.665853
Other Countries: +65.6220.4666

Modules Vive PowPak 347 V~ : Meilleures pratiques

Français

Cette note d'application couvre divers aspects (principalement l'installation) des produits suivants :

- Module de gradation PowPak Vive de 347 V~ avec commande de 0-10 V== (RMJS-5T-347)
- Module de gradation PowPak Vive de 347 V~ d'urgence avec commande de 0-10 V== (RMJS-5T-347-EM)
- Module de relais PowPak Vive de 347 V~ (RMJS-5R-347)
- Module de relais PowPak Vive d'urgence de 347 V~ (RMJS-5R-347-EM)

Pour plus d'informations, reportez-vous au document technique 3691140 sur www.lutron.com

Table des matières

Que faire si l'appareil ne rentre pas dans le boîtier de raccordement ?	1
Options pour assurer la séparation entre les pilotes de classe 1 et de classe 2 (si requis par les codes locaux)	2
Pourquoi ce produit a-t-il des fils rose et violet pour 0-10 V== au lieu de fils gris et violet habituels ?	3
Extinction électronique	3
Boîtier d'encastrement de 347 V~ : Adaptateur Pico	3
Gradation vs Commutation Modules	4

Que faire si l'appareil ne rentre pas dans le boîtier de raccordement ?

- Remarque : Un boîtier de raccordement de 101,6 mm x 101,6 mm (4 po x 4 po) avec une profondeur minimale de 53,97 mm (2,125 po) est requis. Cette section s'applique aux 4 numéros de modèle indiqués ci-dessus.

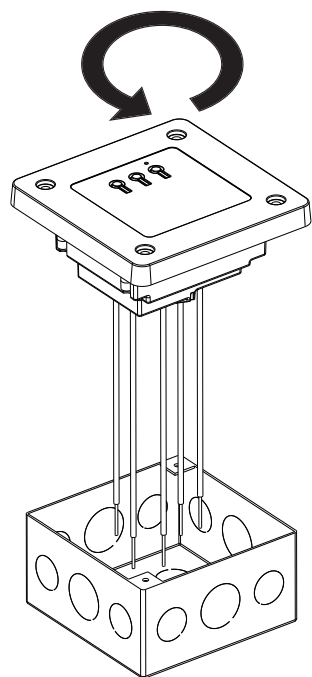

Option A : Tournez l'appareil à 90, 180 ou 270 degrés ou, déplacez la quincaillerie du conduit vers un autre orifice.

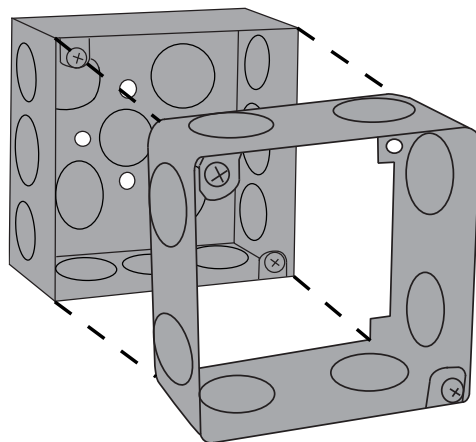

Option B : Ajoutez un anneau d'extension de boîte de jonction de 101,6 mm x 101,6 mm (4 po x 4 po) (par exemple, Raco P/N 201) ou remplacez-le par une boîte de jonction plus profonde (par exemple, Garvin P/N 52181-S).

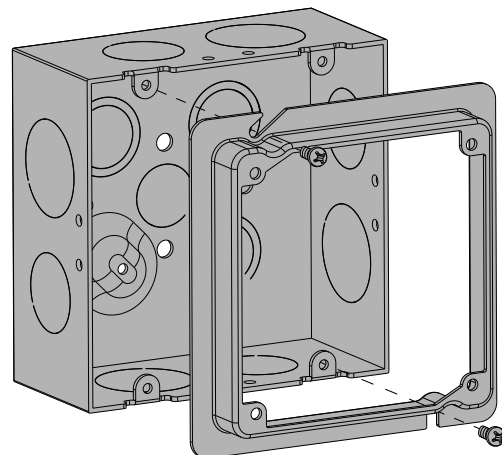

Option C : Utilisez un boîtier de raccordement de 119 mm x 119 mm x 54 mm (4 11/16 po x 4 11/16 po x 2 1/8 po) (par exemple, Raco no de pièce 258), plus un adaptateur pour convertir en 101,6 mm x 101,6 mm (4 po x 4 po) (par exemple, Raco no de pièce 855 ou 859). **Ne pas utiliser avec le 5T-347-DIVIDER**

Options pour assurer la séparation entre les pilotes de classe 1 et de classe 2 (si requis par les codes locaux) – s'applique uniquement aux RMJS-5T-347 et RMJS-5T-347-EM

- a. Enlevez les marquages « Classe 2 » sur le pilote.
- b. Utilisez un câble d'alimentation et de signal (par exemple, Romex® Simpull® NM-B-PCS-DUO™) qui contient des fils de classe 1 et de classe 2 dans le même câble.



- c. Utilisez un diviseur de boîtier de raccordement (numéro de modèle Lutron 5T-347-DIVIDER). Dans ce cas, il est recommandé, pour faciliter l'installation, que le module de gradation équipé du séparateur soit monté dans un boîtier de raccordement séparé (voir l'étape D ci-dessus).

Ce diviseur est adapté aux profondeurs suivantes des configurations de boîtiers de montage, en cassant les sections le long des rainures, comme indiqué :

- 53,975 mm (2,125 po)
 - Profondeur de boîtier de raccordement standard de 101,6 mm x 101,6 mm (4 po x 4 po)
- 76,2 mm (3,0 po)
 - Boîtier de raccordement standard de 101,6 mm x 101,6 mm (4 po x 4 po) et de 38,1 mm (1,5 po) de profondeur, plus anneau de prolongement de 38,1 mm (1,5 po) de profondeur
- 92,075 mm (3,625 po)
 - Boîtier de raccordement standard de 53,975 mm (2,125 po) de profondeur et anneau de prolongement de 38,1 mm (1,5 po) de profondeur

Pourquoi ce produit a-t-il des fils rose et violet pour 0-10 V $\overline{\text{=}}$ au lieu des fils gris et violet habituels ?

a. Ce produit est conforme au code NEC® 2020, l'article 410.69 précise que seul le fil neutre peut être gris.

– Remarque : Certaines installations auront toujours un fil ou un connecteur gris.

Extinction électronique (s'applique uniquement aux RMJS-5T-347 et RMJS-5T-347-EM)

L'extinction électronique affecte la façon dont les lumières s'éteignent. Si elle est activée, le pilote reste sous tension, mais les lumières s'éteignent. Cela nécessite que le pilote prenne en charge cette méthode de contrôle. Si elle est désactivée, le pilote est mis hors tension à chaque fois que les lumières sont éteintes. Tous les pilotes prennent en charge cette méthode de contrôle.

Quelle solution dois-je choisir ?

- Si votre charge ne fonctionne pas comme prévu, l'option « Extinction électronique - activée » peut être utile.
- Si vous souhaitez une réponse plus rapide de la charge, l'option « Extinction électronique - activée » peut être utile.
- Si votre charge fonctionne correctement, choisissez « Extinction électronique - désactivée »

Modifier l'extinction électronique :

- Appuyez et maintenez les boutons** de commutation et Monter enfoncés simultanément pendant environ 12 secondes jusqu'à ce que le voyant DEL commence à clignoter (environ deux fois par seconde). La charge connectée clignote deux fois du seuil haut au seuil bas, puis revient au seuil haut ou à l'extinction selon le réglage actuel.
- Appuyez sur le bouton** Monter pour activer l'extinction électronique, appuyez sur le bouton de réduction de l'intensité pour désactiver l'extinction électronique.
- Appuyez et maintenez** le bouton de commutation enfoncé pendant 6 secondes pour verrouiller votre sélection.

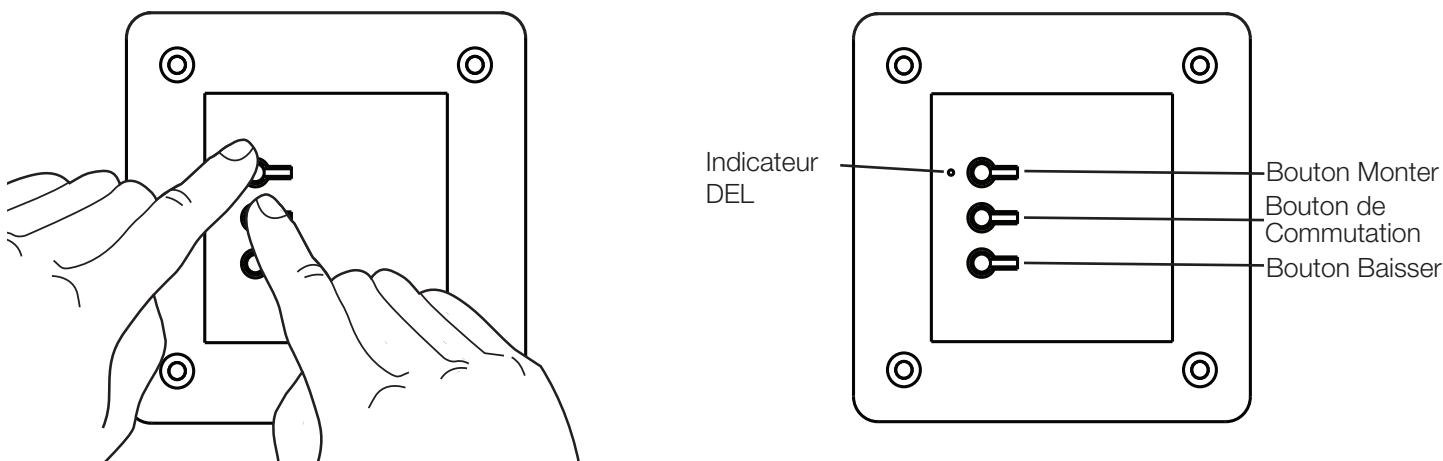

Boîtier d'encastrement de 347 V \sim : Adaptateur Pico

Les boîtiers d'encastrement de 347 V \sim ont un espacement des trous de montage différent des boîtiers traditionnels de style américain : 89,687 mm (3,531 po) au lieu de 83,337 mm (3,281 po). Utilisez le numéro de modèle Lutron **PICO-347WBX-ADAP** pour cette situation (plutôt que le modèle PICO-WBX-ADAPT).

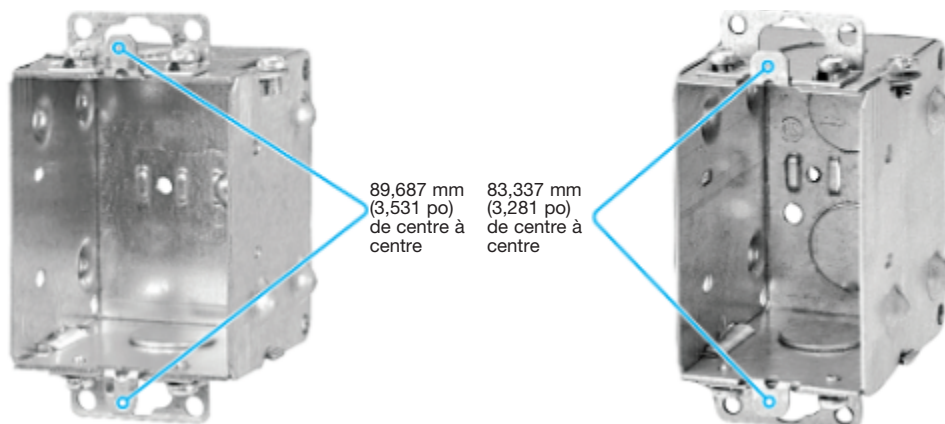

Boîtier d'encastrement de 347 V \sim

Boîtier d'encastrement de traditionnels de style américain

Une plaque murale de 347 V \sim (non fournie par Lutron) sera requise (par exemple, Hubbell® HPS1347W).

Gradation vs Commutation Modules

RMJS-5T-347 et RMJS-5T-347-EM sont utilisés pour des charges de gradation de 347 V~ avec une commande de 0-10 V==.

RMJS-5R-347 et RMJS-5R-347-EM sont utilisés pour des charges de commutation de 347 V~.

Notez que l'utilisation de RMJS-5T-347 ou RMJS-5T-347-EM pour des charges non variables *n'est pas recommandée car cela peut entraîner un comportement indésirable.*

	RMJS-5 T -347		RMJS-5 R -347	
	Charges dimmables	Charges sans gradation	Charges dimmables	Charges sans gradation
Délais entre l'action et la réponse de la charge	X	√*	X	X
Gradation depuis la réaction à la lumière du jour à l'aide de détecteurs RPS	√	X	X	X
Délestage	0-100%	Désactivé	Désactivé	Désactivé
Utiliser pour les réglages d'horloge et les scènes	√	X**	√	√
Bas/du seuil haut	√	X***	X	X
Rapport énergétique précis	√	X	√	√
Niveau d'éclairage minimum (mode Chicago)	√	X	X	X
Niveau d'occupation sur les détecteurs d'occupation des RPS	0-100%	Marche/arrêt uniquement	Marche/arrêt uniquement	Marche/arrêt uniquement
Niveau inoccupé sur les détecteurs d'occupation des RPS	0-100%	Marche/arrêt uniquement	Marche/arrêt uniquement	Marche/arrêt uniquement
Mélange de charges avec et sans gradation avec le même module	Les charges non variables resteront allumées tandis que les charges variables se tamiseront entre 0 et 100 %		Allumé à n'importe quel niveau supérieur à 0	

* Le module a un temps d'extinction progressive par défaut sur OFF, il y aura donc un délai de mise hors tension avec les charges non variables.

** Le logiciel affichera des niveaux compris entre 0 et 100, mais la charge n'est que complètement allumée/éteinte.

*** S'affichera dans l'interface graphique mais ne fonctionnera pas correctement.

Lutron, Radio Powr Savr et Pico sont des marques commerciales ou des marques déposées de Lutron Electronics Co., Inc. aux États-Unis et/ou dans d'autres pays.

Tous les autres noms de produits, logos et marques appartiennent à leurs propriétaires respectifs.

Numéros de téléphone de Lutron

SIÈGE MONDIAL

États-Unis

Lutron Electronics Co., Inc.

7200 Suter Road

Coopersburg, PA 18036-1299

TÉL. : +1.610.282.3800

FAX : +1.610.282.1243

support@lutron.com

www.lutron.com/support

**Assistance à la clientèle pour
l'Amérique du Nord et du Sud**

États-Unis, Canada, Caraïbes :
1.844.LUTRON1 (1.844.588.7661)

Mexique :

+1.888.235.2910

Amérique Centrale/du Sud :

+1.610.282.6701

RU ET EUROPE :

Lutron EA Limited

125 Finsbury Pavement

4e étage, Londres EC2A 1NQ

Royaume-Uni

TÉL. : +44.(0)20.7702.0657

FAX : +44.(0)20.7480.6899

Numéro gratuit (RU) : 0800.282.107

Assistance technique :

+44.(0)20.7680.4481

lutronlondon@lutron.com

ASIE :

Lutron GL Ltd.

390 Havelock Road

#07-04 King's Centre

Singapour 169662

TÉL. : +65.6220.4666

FAX : +65.6220.4333

Assistance technique : 800.120.4491

lutronsea@lutron.com

**Lignes d'assistance technique
pour l'Asie**

Chine du Nord : 10.800.712.1536

Chine du Sud : 10.800.120.1536

Hong Kong : 800.901.849

Indonésie : 001.803.011.3994

Japon : +81.3.5575.8411

Macao : 0800.401

Taiwan : 00.801.137.737

Thaïlande : 001.800.120.665853

Autres pays : +65.6220.4666