



BRAVA SPRING SLICER



USER MANUAL

EN.....	2	KS.....	12	RO.....	22
AL.....	3	KZ.....	14	RS.....	23
BIH.....	5	LT.....	15	RU.....	25
BG.....	6	LV.....	16	SI.....	26
CZ.....	8	MD.....	17	SK.....	27
EE.....	9	ME.....	18	UA.....	29
HR.....	10	MK.....	20	EXPLANATION OF THE MARKINGS.....	31
HU.....	11	PL.....	21		

(EN) IMAGES / (AL) FOTOGRAFIN / (BG) ИЛЮСТРАЦИИ / (BIH) SLIKE / (CZ) OBRÁZKY / (EE) JOONISED / (HR) SLIKE / (HU) KÉPEK / (KS) FOTOGRAFIN / (KZ) СУРЕТТЕР / (LT) PAVEIKSLIAUKAI / (LV) ATTĒLI / (MD) IMAGINI / (ME) SLIKE / (MK) СЛИКИ / (PL) RYSUNKI / (RO) IMAGINI / (RS) SLIKE / (RU) RYSUNKI / (SI) SLIKE / (SK) OBRÁZKY / (UA) МАЛЮНКИ

Pic. 1

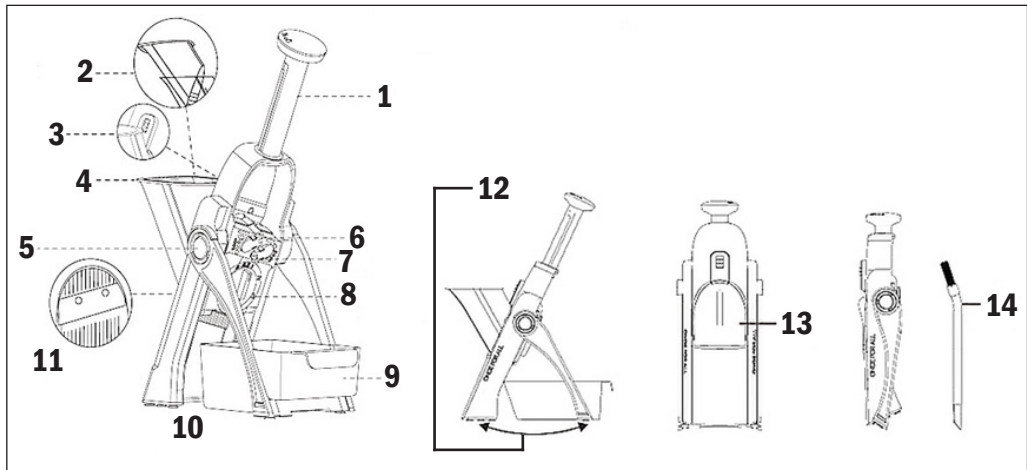

EN

Thank you for selecting Delimano products!

Delimano brings innovative range of great quality kitchenware that is designed to provide healthy, tasty and enjoyable cooking experience (preparation, cooking and consumption of food), encouraging passion for cooking and entertaining no matter the level of cooking skills. Cook. Celebrate. Every day.

All Delimano products are perceived very valuable, so counterfeiters really like to copy us and thus abuse customers by worse quality with no warranty and service. Please, report any copied, counterfeited, similar product or unauthorised distributor to brand.protection@studio-moderna.com in order to help us fighting against illegal counterfeits.

Please read this manual thoroughly before using and save it for future reference.

WARNINGS

Basic safety precautions should always be followed, including the following:

1. Keep out of reach of children. This product is not a toy and should not be used by children or stored accessible to them.
2. This device is intended for household use only.
3. Before use, place the product on hard, flat, stable and dry surface.
4. In case of malfunction and/or damage do not attempt any repair by yourself and ensure that the product is properly disposed in accordance with local laws.
5. Use extreme caution when manipulating the parts to avoid any injuries due to the sharp blades.
6. Wash and dry thoroughly before first use.
7. Although the product has been checked its usage and consequences are strictly user responsibility.

1. Parts

The Delimano Brava spring Slicer contains the following parts:

Pic. 1 (see: PICTURES, Pic. 1)		
1. handle	6. knob 1	11. blades
2. pusher	7. knob 2	12. foldable feet
3. locking button	8. thickness regulator	13. lid
4. feeder	9. container	14. brush
5. foot	10. suction base	

2. BEFORE FIRST USE

Check the set to ensure that it is complete and no damage has occurred in transit. Details of what is supplied with the set that you purchased can be found on the packaging or in this user manual (see Pic. 1).

Remove the packaging material and any stickers attached to the product. Clean all parts before the first use to remove any production residue (see also "Care and cleaning").

3. USAGE

- Handle: Press the handle and twist it clockwise until it releases. Allow it to fully extend upwards and press it downwards to slice food.
- Pusher: Use it for thin cutting thickness or for hard food.
- Locking Button: Pull it up to install the feeder and then lock it in by releasing the locking button.
- Feeder: Put food into it to start slicing. (Tip: Larger food should be cut in half or quarters.)
- Foot: Foldable feet with locking system. Unfold it completely to make the slicer stable.
- Knob 1: Unsnap it and rotate clockwise 360°, then snap it back.
- Knob 2: Unsnap it and rotate clockwise 360°, then snap it back.
- Thickness Regulator: Rotate it to choose thickness from 0.5- 8mm.
- Container: Store the sliced food.

Cutting into slices

1. Put food into feeder (4)
2. Rotate thickness regulator (8) to choose thickness (0 - thinner... 8 - thicker).
3. Use the pusher (2) to push the food in the feeder and press on the handle (1) for each slice.

Cutting into sticks

1. Put food into feeder (4)
2. Rotate thickness regulator (8) to choose thickness (0 - thinner... 8 - thicker).
3. Unsnap knob 1 (6) and rotate it to or leave it in end clockwise (360°) position, then snap it back.
4. Use the pusher (2) to push the food in the feeder and press on the handle (1) to cut food into sticks.

Cutting into juliennes (strips)

1. Put food into feeder (4)
2. Rotate thickness regulator (8) to choose thickness (0 - thinner... 8 - thicker).
3. Unsnap knob 1 and 2 (6&7), rotate them both to or leave them in end clockwise (360°) position, then snap them back.
4. Use the pusher (2) to push the food in the feeder and press on the handle (1) to cut food into juliennes.

Dicing (cubes)

1. Cut food into slices first, and fill the feeder (4) with the cut slices.
2. Rotate thickness regulator (8) to choose thickness (0 - thinner... 8 - thicker).
3. Unsnap knob 1 (6) and rotate it to or leave it in end clockwise (360°) position, then snap it back. (For smaller dicing, unsnap knob 1 and 2 (6&7), rotate them both to or leave them in end clockwise (360°) position and then snap them back.)
4. Use the pusher (2) to push the food in the feeder and press on the handle (1) to cut food into dices.

5. Cleaning and maintenance

WARNING: Do not use abrasive cleansers. The unit is dishwasher safe.

Clean the unit immediately after each use. This greatly simplifies the cleaning process.

WARNING: Blades are extremely sharp, handle with care. Do not place fingers and hands on the blades. For cleaning use the brush (14).

The product can not be disassembled. Wash in a mild soap solution or place in the dishwasher. Do not use abrasive cleansers.

NOTE: Certain foods can discolor the body and the blades. Rub it gently with a soft cloth, sponge or brush



Faleminderit për zgjedhjen e produkteve Delimano!

Delimano sjell një varg të ri të enëve të gatimit të nje cilësisë të madhe dhe janë projektuar për të siguruar nje eksperiencë të shëndetshme, të shijshme dhe të kënaqshme gatimit (përgatitjen, gatimin dhe konsumimin e ushqimit), duke inkurajuar pasion dhe kënaqësinë për gatim pa marrë parasysh nivelin e aftësisë të gatimit. Gatoni. Festoni. Çdo ditë.

Te gjitha produktet delimano jane shume te kerkueshme dhe per kete arsye fallsifikatoret parapelqejne te na kopjojne produktet tona dhe te abuzojne me klientet me kete gje. Ju lutem raportoni cdo fallsifikim tek brand.protection@studio-moderna.com ne menyre qe te na ndihmoni te luftojme kunder fallsifikatoreve.

Ju lutemi lexoni këtë manual tërësisht para përdorimit dhe për të shpëtuar atë për referencë në të ardhmen.

PARALAJMËRIME

Masat themelore të sigurisë duhet gjithmonë të ndiqen, duke përfshirë si vijon:

1. Mbani jashtë arritjes të fëmijëve. Ky produkt nuk është një lodër dhe nuk duhet të përdoret nga fëmijët ose të ruhet në dispozicion të tyre.
2. Kjo pajisje është parashikuar vetëm për përdorim shtëpiak.
3. Para përdorimit, vendoseni produktin në sipërfaqe të fortë, të sheshtë, të qëndrueshme dhe të thatë.

4. Në rast të mosfunksionim dhe / ose dëmtim mos u përpiqni te beni ndonjë riparim vete dhe sigurohuni që produkti është në mënyrën e duhur në përputhje me ligjet lokale.
5. Përdorni kujdes të madh kur shtoni pjesët për të shmangur ndonjë të plagosur për shkak të thikes se mprehtë.
6. Lajeni dhe thajeni tërësisht para përdorimit të parë.
7. Edhe pse produkti është kontrolluar përdorimi i tij dhe pasojat janë reptejësisht përgjegjësi e përdoruesit.

1. Pjesë

Delimano Brava Spring Slicer përmban pjesët e mëposhtme:

Pic. 1 (shih: PIKTURA, Pic. 1)		
1. Doreze	6. çelës 1	11. Thikat
2. Shtytes	7. çelës 2	12. këmbët e perthyeshme
3. Buton mbyllje	8. rregullator trashësi	13. Drita
4. ushqyes	9. enë	14. furçë
5. këmbë	10. Baza thithjes	

2. PARA PËRDORIMIT PARË

Kontrolloni për të siguruar se ajo është e plotë dhe nuk ka dëme të ndodhura në tranzit. Detajet e asaj që është furnizuar me pjeset që keni blerë mund të gjenden në paketim ose në këtë manual të përdoruesit (shih pic. 1).

Hij materialet e paketimit dhe çdo ngjese bashkangjitur me produktin. Pastroni të gjitha pjesët para përdorimit të parë për të hequr çdo mbetje të prodhimit (shih gjithashtu "Kujdesi dhe Pastrim").

3. PËRDORIMI

- Doreza: Shtypni dorezen dhe kthejeni atë në sens orar derisa të lirohet. Lejoni që ajo të shtrihet plotësisht lart dhe shtypni atë poshtë për të ushqyer.
- Shtytesi: Përdore atë për trashësi per prejje të hollë apo për ushqim të fortë.
- Butoni i mbylljes: Terhiqeni atë për të instaluar ushqyes dhe pastaj bllokoje atë nga lëshimi butonin mbyllje.
- Ushqyesi: Vëni ushqimin në atë për të filluar prejje në feta. (Këshillë: ushqimi i madh duhet të jetë prerë në gjysmë ose i lagët.)
- Këmbe: Këmbët palosen me sistem mbyllje. Ndahini ato plotësisht për të bërë Slicer të qëndrueshme.
- Çelësi 1: Kapeni atë dhe rrotulloheni në sens orar 360 °, pastaj të leshojeni atë përsëri.
- Çelësi 2: Kapeni atë dhe rrotulloheni në sens orar 360 °, pastaj të leshojeni atë përsëri.
- Rregullatori trashësi: Rrotulloheni atë për të zgjedhur trashësi prej 0,5-8mm.
- Kontenier: Ruajeni ushqimin në feta.

Prerje në feta

1. Vëni ushqim në furnizues (4)
2. Rrotulloheni rregullator trashësi (8) për të zgjedhur trashësinë (0 - hollë ... 8 - trashë).
3. Të përdorni (2) për të shtyrë ushqimin në ushqyes dhe shtyp në doreze (1) per çdo fetë.

Prerje në shkopinj

1. Vëni ushqimin në furnizues (4)
2. Rrotulloheni rregullatorin e trashësisë (8) për të zgjedhur trashësinë (0 - hollë ... 8 - trashë).
3. Kapni çelësin 1 (6) dhe rrotulloheni atë apo lënë atë në sens të akrepave të sahatit (360 °) pozicion, pastaj të leshojeni atë përsëri.
4. Përdorni (2) Shtutesin per të shtyre ushqimin në ushqyes dhe shtypni në dorezë (1) për të prerë ushqimin në shkopinj.

Prerje në shirita

1. Vëni ushqim në furnizues (4)
2. Rrotulloheni rregullatorin trashësi (8) për të zgjedhur trashësinë (0 - hollë ... 8 - trashë).
3. Kapni çelësin 1 dhe 2 (6 dhe 7), rrotulloheni që të dy ose lënë ato në sens orar (360 °) pozicion, leshojini ato mbrapa.
4. Përdorni (2) Shtytesin per të shtyrë ushqimin në ushqyes dhe shtypni në dorezë (1) për të prerë ushqimin në shirita.

Prerja në kube

1. Pritni ushqim në feta të parë, dhe të mbushur ushqyes (4) me feta prerë.
2. Rrotullohen rregullator trashësi (8) për të zgjedhur trashësinë (0 - hollës ... 8 - trashë).
3. Unsnap knob 1 (6) dhe rrotullohen atë apo lënë atë në fund të akrepave të sahatit (360 °) pozicion, pastaj të parakohshme atë përsëri. (Për dicing vogël, unsnap pullën 1 dhe 2 (6 dhe 7), rrotullohen ata të dy për të ose të lënë ata në fund të akrepave të sahatit (360 °) pozitë dhe pastaj të parakohshme ato përsëri.)
4. Përdorni (2) Pusher të shtynjë ushqimin në ushqyes dhe shtypni në dorezë (1) për të prerë ushqimin në Dices.

5. Pastrimi dhe mirëmbajtja

KUJDES: Mos përdorni pastrues gërryes. Njësia është pjatlarëse sigurt.

Pastroni njësinë menjëherë pas çdo përdorimi. Kjo në masë të madhe thjeshton procesin e pastrimit.

KUJDES: Thikat janë jashtëzakonisht të mprehta, të tregoni me kujdes. Mos vendosni gishtat dhe duart në thikat. Për pastrimin përdorni furçë (14).

Produkti nuk mund të cmontohet. Lajeni me nje sapun te bute apo vendoseni në pjatlarëse. Mos përdorni pastrues gërryes.

SHENIM: Disa ushqime mund të zbardhet trupin dhe blades. Fshij atë butësisht me një leckë të butë, sfunger ose furçë

Hvala Vam što ste odabrali Delimano proizvod!

Delimano donosi inovacije vrhunske kvalitete kuhinjskog posuđa, koji je dizajniran za pružanje zdravog, ukusnog, ugodnog kuhanja (priprema, kuhanje, konzumiranje, poticanje strasti za kuhanjem i zabavu bez obzira na vještinu kuhanja. Kuhaj. Slavi. Svaki dan.

Svi Delimano proizvodi smatraju se iznimno vrijednima, zbog čega su podložni stvaranju istih falsifikata iznimno loše kvalitete i zloupotrebi prava potrošača koji za takve falsifikate nemaju garanciju i mogućnost popravka proizvoda ukoliko je potrebno. Molimo Vas da nam prijavite svaku kopiju, falsifikat, i/ili sličan proizvod i neovlaštenog distributera na brand.protection@studio-moderna.com kako biste nam pomogli u borbi protiv falsifikata i zaštitili Vaših prava.

Iako je uređaj provjeren, njegova upotreba i posljedice su strogo korisnikova odgovornost.

UPOZORENJA

Osnovne sigurnosne mjere uvijek treba slijediti, uključujući i sljedeće:

1. Držati van dohvata djece. Ovaj proizvod nije igračka i ne bi ga trebala koristiti djeca ili im biti na dostupnim mjestima.
2. Uređaj je namijenjen samo za upotrebu u domaćinstvu.
3. Prije upotrebe postavite proizvod na ravnu, tvrd, stabilnu i suhu površinu.
4. U slučaju kvara i / ili oštećenja ne pokušavajte sami popraviti proizvod i osigurajte da je proizvod pravilno odložen u skladu sa lokalnim zakonima.
5. Budite izuzetno oprezni pri rukovanju dijelovima kako biste izbjegli povrede uslijed oštrih noževa.
6. Operite i osušite temeljno prije prve upotrebe.
7. Iako je uređaj provjeren, njegova upotreba i posljedice su strogo korisnikova odgovornost.

1. Dijelovi

Delimano Brava spring rezač voća i povrća sadži sljedeće dijelove:

Slika 1 (pogledajte: SLIKE , Slika 1)		
1. ručka	6. dugme 1	11. oštrice
2. potiskivač	7. dugme 2	12. preklopne noge
3. dugme za zaključavanje	8. regulator debljine	13. poklopac
4. hranilica	9. spremnik	14. četka
5. nogare	10. usisna baza	

2. PRIJE PRVE UPOTREBE

Povjerite set kako bi se uvjerili da je kompletan i da nije došlo do oštećenja u transportu. Pojednosto o tome šta se isporučuje sa setom koji ste kupili možete naći na pakovanju ili u ovom uputstvu (pogledajte sliku 1).

Uklonite materijal za pakovanje i sve naljepnice pričvršćene na proizvod. Očistite sve dijelove prije prve upotrebe kako biste uklonili sve ostatke proizvodnje (pogledajte također "Čišćenje i održavanje").

3. UPOTREBA

• Ručka: Pritisnite ručicu i okrenite je u smjeru kazaljke na satu dok se ne oslobodi. Ostavite je da se u potpunosti proširi prema gore, zatim pritisnite prema dole da biste sjekli hranu.

- Potiskivač: Koristite ga za tanju debljinu rezanja ili za tvrdi hranu.
- Dugme za zaključavanje: Povucite ga kako biste umetnuli hranilicu, zatim zaključajte otpuštanjem dugmeta za zaključavanje.
- Hranilica: Stavite hranu kako biste započeli rezanje. (Savjet: Veću hranu izrežite na polovine ili četvrtine).
- Nogare: Sklopiva stopala sa sistemom za zaključavanje. Rasklopite ih skroz kako bi rezač bio stabilan.
- Dugme 1: Izvucite ga i rotirajte u smjeru kazaljke na satu 360°, zatim ga vratite.
- Dugme 2: Izvucite ga i rotirajte u smjeru kazaljke na satu 360°, zatim ga vratite.
- Regulator debljine: Rotirajte ga za debljinu od 0,5-8mm.
- Spremnik: Pohranite izrezanu hranu.

Rezanje na kriške

1. Stavite hranu u hranilicu (4).
2. Rotirajte regulator debljine (8) kako biste izabrali debljinu (0 - tanji... 8 - deblji).
3. Koristite potiskivač (2) da gumete hranu u hranilicu i pritisnite na ručku za svaku (1) krišku.

Rezanje u štapiće

1. Stavite hranu u hranilicu (4)
2. Rotirajte regulator debljine (8) kako biste izabrali debljinu (0 - tanji... 8 - deblji).
3. Odmite ručicu 1 (6) i okrenite je na ili ostavite na kraju u smjeru kazaljke na satu (360°), a zatim je vratite.
4. Koristite potiskivač (2) da gumete hranu u hranilicu i pritisnite na ručku (1) da isječete hranu u štapiće.

Rezanje u trake

1. Stavite hranu u hranilicu (4)
2. Rotirajte regulator debljine (8) kako biste izabrali debljinu (0 - tanji... 8 - deblji).
3. Izvucite dugmad 1 i 2 (6 i 7), okrenite ih u položaj ili ih ostavite u položaju u smjeru kazaljke na satu (360°), a zatim ih vratite.
4. Koristite potiskivač (2) da gumete hranu u hranilicu i pritisnite na ručku (1) da isječete hranu u trake.

Kocke

1. Prvo isječite hranu na kriške i napunite hranilicu (4) rezanim kriškama.
2. Rotirajte regulator debljine (8) kako biste izabrali debljinu (0 - tanji... 8 - deblji).
3. Odmite ručicu 1 (6) i okrenite je na ili ostavite na kraju u smjeru kazaljke na satu (360°), a zatim je vratite. (Za manje kocke isključite dugmad 1 i 2 (6 i 7), okrenite ih kako biste ih ili ostavili u položaju u smjeru kazaljke na satu (360°), a zatim ih zakačite.)

4. Koristite potiskivač (2) da gumete hranu u hranilicu i pritisnite na ručku (1) da isječete hranu u kockice.

5. Čišćenje i održavanje

UPOZORENJE: Nemojte koristiti abrazivna sredstva za čišćenje. Uredaj je siguran u mašini za pranje posuda.

Očistite uređaj odmah nakon svake upotrebe. To uveliko pojednostavljuje proces čišćenja.

UPOZORENJE: Noževi su izuzetno oštri, pažljivo rukujte. Ne stavljajte prste i ruke na noževe. Za čišćenje koristite četkicu (14).

Proizvod se ne može rastaviti. Operite u blagoj otopini sapuna ili stavite u mašinu za pranje posuda. Nemojte koristiti abrazivna sredstva za čišćenje.

NAPOMENA: Određene namirnice mogu izbijeliti bazu i noževe. Nježno ga utrljajte mekom krpom, spužvom ili četkom.



Благодарим Ви, че избрахте продуктите на Делимано!

Делимано произвежда иновативни продукти за кухњата, с които да приготвят здравословна и вкусна храна. Нашата цел е готвенето да се превърне в приятна дейност за вас – както консумацията, така и самото приготвяне на храна. Независимо от степента на вашите готварски умения, гответе и се забавлявайте – всеки ден.

Всички продукти на Делимано се ценят, затова има чести опити да бъдат подправени, като по този начин клиентът е ощетен от лошото качество и липсата на гаранция. Моля, съобщавайте за подробни или продадени от неоторизиран дистрибутор продукти на Делимано, на brand.protection@studio-modema.com, за да ни помогнете в борбата срещу незаконните копия на нашия продукт.

Моля прочетете внимателно това упътване и го запазете за бъдеща употреба.

ВНИМАНИЕ

Винаги трябва да спазвате основни мерки за безопасност, включително следните:

1. Да се пази от деца. Този продукт не е играчка и не трябва да се използва от деца или да се съхранява на места, достъпни за тях.
2. Това устройство е предназначено само за домашна употреба.
3. Преди употреба поставете продукта върху твърда, равна, стабилна и суха повърхност.
4. В случай на неизправност и / или повреда не се опитвайте да поправяте сами и се уверете, че продуктът е правилно изхвърлен в съответствие с местните закони.
5. Внимавайте при манипулиране на частите, за да избегнете наранявания, причинени от режещите остриета.
6. Измийте и подсушете добре продукта преди първата употреба.
7. Въпреки че продуктът е проверен, неговата употреба и последствията са строго отговорност на потребителя.

1. Част

Делимано Брава Спринг Слайсър съдържа следните части:

Ил. 1 (виж: ИЛЮСТРАЦИИ, Ил. 1)		
1. дръжка	6. копче 1	11. остриета
2. бутало	7. копче 2	12. сгъващи се крачета
3. бутон за заключване	8. регулатор на дебелината	13. напак
4. гърло	9. контейнер	14. четка
5. крака	10. всмукваща основа	

2. ПРЕДИ ПЪРВА УПОТРЕБА

Проверете комплекта, за да се уверите, че той е пълен и не е настъпила повреда при транспортиране. Подробна информация за това, което се доставя с комплекта, който сте закупили, може да се намери на опаковката или в това ръководство за потребителя (виж Ил. 1).

Отстранете опаковъчния материал и всички стикери, прикрепени към продукта. Почистете всички части преди първата употреба, за да отстраните всички остатъци от производството (виж също „Грижа и почистване“).

3. УПОТРЕБА

- Дръжка: Натиснете дръжката и я завъртете по посона на часовниковата стрелка, докато се освободи. Позволете ѝ напълно да се издигне нагоре и я натиснете надолу, за да нареже храната.
- Бутало: Използвайте го за тънко нарязване или за твърда храна.
- Бутон за заключване: Издърпайте го нагоре, за да инсталирате гърлото и след това го заключете, като освободите заключващия бутон.
- Гърло: Поставете храната в него, за да започнете да нарязвате. (Съвет: По-голямата храна трябва да бъде нарязана наполовина или на четвъртинки.)
- Крака: Сгъвамеми крачетата със заключваща се система. Разгънете ги напълно, за да направите уреда стабилен.
- Копче 1: Развийте го и го завъртете по посона на часовниковата стрелка на 360°, след това го завийте обратно.
- Копче 2: Развийте го и завъртете по посона на часовниковата стрелка на 360°, след това го завийте обратно.
- Регулатор на дебелината: Завъртете го, за да изберете дебелина от 0,5 до 8 мм.
- Контейнер: Съхранява нарязаната храна.

Рязане на парчета

1. Сложете храната в гърлото (4)
2. Завъртете регулатора за дебелината (8), за да изберете дебелина (0 – по-тънко... 8 – по-дебело).
3. Използвайте буталото (2), за да избутате храната в гърлото и натиснете дръжката (1) за всяко парче.

Рязане на пръчици

1. Сложете храната в гърлото (4)

2. Завертете регулатора на дебелината (8), за да изберете дебелина (0 - по-тънка... 8 - по-дебела).
3. Развийте копчето 1 (6) и го завъртете или оставете в посока на часовниковата стрелка (360°), след това го завийте обратно.
4. Използвайте буталото (2), за да избухате храната в гърлото и натиснете дръжката (1), за да нарежете храната на пръчици.

Рязане на жулиени (ивички)

1. Сложете храната в гърлото (4)
2. Завертете регулатора на дебелината (8), за да изберете дебелина (0 - по-тънка... 8 - по-дебела).
3. Развийте копчето 1 и 2 (6 и 7), завъртете ги едновременно на или ги оставете в посока на часовниковата стрелка (360°), след това ги завийте обратно.
4. Използвайте буталото (2), за да избухате храната в гърлото и натиснете дръжката (1), за да нарежете храната на жулиени.

Рязане на кубчета

1. Нарезете храната първо на парчета и след това ги напъхайте в гърлото (4).
 2. Завертете регулатора за дебелината (8), за да изберете дебелина (0 - по-тънко... 8 - по-дебело).
 3. Завийте копчето 1 (6) и го завъртете или оставете до края по посока на часовниковата стрелка (360°), след това го завийте.
- За по-малки кубчета, развийте копчетата 1 и 2 (6 и 7), завъртете ги едновременно на или оставете ги в посока на часовниковата стрелка (360°), след това ги завийте обратно.
4. Използвайте буталото (2), за да избухате храната в гърлото и натиснете дръжката (1), за да нарежете храната на кубчета.

5. Грижа и почистване

ВНИМАНИЕ: Не използвайте абразивни почистващи препарати. Продуктът може да се мие в съдомиялна.

Почиствайте продукта веднага след употреба. Това улеснява поддръжката на продукта.

ВНИМАНИЕ: Остриетата са изключително остри, дръжте ги внимателно. Не поставяйте пръстите или ръцете си върху остриетата. За почистване използвайте четката (14).

Този продукт не се разглобява. Мийте в лек сапунен разтвор или в съдомиялна. Не използвайте абразивни почистващи препарати.

ВНИМАНИЕ: Определени храни могат да обезцветят корпуса и остриетата. Изгържайте го внимателно с мека кърпа, гъба или четка.

В качеството Ви на потребител Вие имате право, без да дължите обезщетение или неустойка и без да посочвате причина, да се откажете от сключения договор в срок от 14 / четиринадесет/ календарни дни, считано от датата на получаване на уреда.

За да упражните правото си на отказ от договора, сключен от разстояние, по Ваш избор можете да уведомите вносителя за желанието си чрез:

1. попълване на формуляра за отказ от покупка на електронната страница на вносителя: www.topshop.bg;
2. чрез попълване и подаване на стандартния формуляр за отказ в писмена форма на следния адрес на вносителя: ЮРОПАРК ОФИС – СГРАДА, 1750 София, Столична община, район Младост, бул. „Цариградско шосе“ № 40 или
3. по друг начин, в това число – чрез писмо, изпратено до вносителя по пощата, на електронна поща на вносителя или по друг начин.

За надлежно упражняване на правото на отказ, следва да представите на „СТУДИО МОДЕРНА БЪЛГАРИЯ“ ЕООД стоката във вида, в който сте я получили, с изцяло запазена опаковка и неизползвана по предназначение, придружена с всички оригинални документи – договор, фактура, касова бележка. Необходимо е да изпратите стоката на адрес: ЮРОПАРК ОФИС – СГРАДА, 1750 София, Столична община, район Младост, бул. „Цариградско шосе“ № 40 без неоправдано забавяне и във всички случаи не по-късно от 14 /четирнадесет/ дни, считано от деня, в който сте ни информирали за отказа си от договора. Не се приема отказ от покупка и не се възстановяват направените плащания, в случай, че: стоката е била употребявана по предназначение; стоката е била разпечатана и връщането ѝ е невъзможно поради хигиенни / здравни съображения; при непредставяне на необходимите документи, както и в останалите случаи по чл. 57 от Закона за защита на потребителите.

Рекламации

Рекламации до Студио Модерна България ЕООД при закупуване на уреда на място в магазина или при договори за продажба, сключени от разстояние могат да се предявяват по Ваш избор на адреса на управление на Студио Модерна – България ЕООД в гр. София, ЮРОПАРК ОФИС – СГРАДА, 1750 София, Столична община, район Младост, бул. „Цариградско шосе“ № 40 или във всеки един от търговските обекти на Студио Модерна – България ЕООД в Република България.

Съгласно чл. 114, ал. 3 от Закона за защита на потребителите, имате право да искате разваляне на договора за продажба на уреда и да получите обратно платената от Вас цена, ако след като Студио Модерна – България ЕООД е удовлетворило три Ваши рекламации на уреда чрез извършване на ремонт в рамките на две години от влизането Ви във владение на уреда, е налице следваща поява на несъответствие на уреда с договора за продажба.

За допълнителна информация можете да се свържете с отдел „Грижа за клиента“ на тел. 02/ 81 851 51 от понеделник до петък, имейл: care.bg@studio-moderna.com



Този символ, върху закупеното от Вас електрическо или електронно оборудване (ЕЕО) указва, че продуктът не е битов отпадък и е предназначен за изхвърляне единствено в контейнери за разделно събиране на излязло от употреба ЕЕО.

В случай, че към закупеното от Вас ЕЕО са Ви били предоставени и батерии/ акумулатори, моля изхвърляйте ги разделно в контейнерите, предназначени за батерии и акумулатори или ги предавайте за рециклиране на обозначените за това места!

Моля, изхвърляйте елементите на опаковката на закупеното от Вас ЕЕО разделно в контейнерите, предназначени за съответния материал!

След пълната амортизация на продукта или когато този продукт престане да Ви е необходимо, следва да го изхвърлите в контейнер за разделно събиране на излязло от употреба ЕЕО, да го предадете на организация за оползотворяване на отпадъците от излязло от употреба ЕЕО или да го предадете обратно във всеки търговски обект на „Студио Модерна – България“ ЕООД, „Студио Модерна – България“ ЕООД изпълнява задълженията си във връзка с разделното събиране и третиране на ЕЕО, както и за постигане на съответните цели за разделно събиране, повторна употреба, рециклиране и/или оползотворяване на ЕЕО чрез колективна система, представявана от следната организация по оползотворяване: Унитрейд Ено ЕООД 1528 София, ул. Подпоручик Йордан Тодоров 4, BG 202099392, МОЛ: Мариета Стоянова.

Разделното събиране и рециклиране на излязло от употреба ЕЕО има съществена екологична функция – опазване на здравето, въздуха, почвите и водите от замърсяване с тежки метали и с други опасни вещества. Като се погържите този продукт да бъде изхвърлен по подходящ начин, Вие ще помогнете за предотвратяване на потенциални негативни последици за околната среда и човешкото здраве, които в противен случай биха могли да бъдат причинени от неподходящо изхвърляне на този продукт.

За по-подробна информация за събирането и рециклирането на този продукт, моля, свържете се с местната РИОСВ, с лицензирана организация по оползотворяване на отпадъци от ЕЕО, батерии и акумулатори или с магазина, от който е закупено ЕЕО.

Моля, изхвърляйте разделно!

ПРОИЗХОД: КИТАЙ

ВНОСИТЕЛ: СТУДИО МОДЕРНА БЪЛГАРИЯ ЕООД, ЕИК 121009078, със седалище и адрес на управление:

ЮРОПАРК ОФИС – СГРАДА, 1750 София, Столична община, район Младост, бул. „Цариградско шосе“ № 40, тел. 02/ 81 851 51, www.topshop.bg

В качеството Ви на потребител Вие имате право, без да дължите обезщетение или неустойка и без да посочвате причина, да се откажете от сключения договор от разстояние в срок от 14 / четиринадесет/ календарни дни, считано от датата на получаване на поръчаната стока.

За надлежно упражняване на правото си на отказ, следва да представите на „СТУДИО МОДЕРНА БЪЛГАРИЯ“ ЕООД стоката във вида, в който сте я получили, с изцяло запазена опаковка и неизползвана по предназначение, придружена с всички оригинални документи – договор, фактура, касова бележка. Необходимо е да изпратите стоката на адрес: ЮРОПАРК ОФИС – СГРАДА, 1750 София, Столична община, район Младост, бул. „Цариградско шосе“ № 40 без неоправдано забавяне и във всички случаи не по-късно от 14 / четиринадесет/ дни, считано от деня, в който сте ни информирали за отказа си от договора.

Не се приема отказ от покупка и не се възстановяват направените плащания, в случай, че: стоката е била употребявана по предназначение; стоката е била разпечатана и връщането ѝ е невъзможно поради хигиенни / здравни съображения; при непредставяне на необходимите документи, както и в останалите случаи по чл. 57 от Закона за защита на потребителите.

Děkujeme, že jste se rozhodli pro koupi Delimano produktu!

Delimano přináší inovativní řadu vysoce kvalitního nádobí, navrhového pro zdravý, chutný a příjemný zážitek z vaření (což zahrnuje přípravu, vaření i konzumaci jídel). Probudí ve Vás vášnivého kulináře bez ohledu na úroveň Vašich kuchářských dovedností.

Vařte. Oslavujte. Každý den.

Všechny výrobky značky Delimano mají výbomou pověst, proto se padělatelé ve velkém snaží napodobovat nás a tedy zneužívat zákazníků, kterým nabízíme horší kvalitu, žádnou záruku a servis. Proto Vás prosíme, nahleďte jakékoliv kopie, padělky, podobné produkty či neautorizovaných prodejců emailem na adresu brand.protection@studio-modema.com, abyste nám pomohli v boji proti nelegálním padělatelům.

Před použitím si prosím pečlivě přečtete tento návod a uschovejte si ho pro případnou potřebu v budoucnosti.

UPOZORNĚNÍ

Při používání je třeba dodržovat základní bezpečnostní opatření včetně následujících:

1. Držte mimo dosah dětí. Tento produkt není hračka a neměl by být používán dětmi, ani skladován na místech dostupných dětem.
2. Toto zařízení je určeno pouze pro domácí použití.
3. Před použitím umístěte produkt na tvrdý, rovný, stabilní a suchý povrch.
4. V případě poruchy a / nebo poškození se nepokoušejte o opravu svépomocí. Nefunkční produkt zlikvidujte v souladu s místními nařízeními.
5. Při manipulaci s jednotlivými částmi buďte extrémně opatrný, abyste předešli poraněním způsobeným ostrými čepelemi.
6. Před prvním použitím produkt důkladně omyjte a osušte.
7. Přestože zařízení bylo důkladně zkontrolováno, odpovědnost za používání a jeho následky nese výhradně uživatel.

1. Části

Delimano Pružinový kráječ Brava obsahuje následující části:

Pic. 1 (viz: **OBRAZKY, Pic. 1**)

1. rukojeť	6. knoflík 1	11. čepele
2. péčovadlo	7. knoflík 2	12. skládací nožička
3. uzamykací tlačítko	8. regulátor tloušťky	13. víko
4. podavač	9. nádoba	14. kartáček
5. nožička	10. přísavná základna	

2. PŘED PRVNÍM POUŽITÍM

Zkontrolujte soupravu, zda je kompletní a zda při přepravě nedošlo k nějakému poškození. Podrobnosti o tom, co vše je součástí sady, kterou jste si zakoupili, naleznete na obalu nebo v tomto návodu k použití (viz Pic. 1).

Odstraňte veškerý materiál a štítky, nalepené na produktu. Před prvním použitím umyjte všechny části, abyste odstranili případné zbytky z výroby (viz také „Čištění a údržba“).

3. POUŽITÍ

- Rukojeť: Zatláče ruku a otáčejte ji ve směru hodinových ručiček, dokud se neuvolní. Nechte ji úplně se vysunout nahoru a potom ji zatláče dolů a nakrájete jídlo.
- Posunovač: Použijte ho na řezání tenkých kousků, nebo na tvrdé potraviny.
- Uzamykací tlačítko: Vytáhněte ho nahoru, abyste mohli namontovat podavač, který pak uzamkněte uvolněním tlačítka.
- Podavač: Vložte do něj jídlo a začněte krájet. (Tip: Větší kusy potravin nakrájete na poloviny nebo na čtvrtiny.)
- Nožička: Skládací nožička s uzamykacím systémem. Úplně ji rozprostřete, aby byl kráječ stabilní.
- Knoflík 1: Rozepněte ho a otočte ve směru hodinových ručiček o 360 °, pak ho zaklapněte zpět.
- Knoflík 2: Rozepněte ho a otočte ve směru hodinových ručiček o 360 °, pak ho zaklapněte zpět.
- Regulátor tloušťky: Otáčením navolíte tloušťku od 0,5 - 8 mm.
- Nádoba: Pro uskladnění nakrájeného jídla.

Krájení na plátky

1. Vložte jídlo do podavače (4).
2. Otočením regulátoru tloušťky (8) nastavte požadovanou tloušťku řezu (0 - tenčí ... 8 - hrubší).
3. Pomocí péčovadla (2) zatláče potraviny do podavače. Každým stiskem rukojeti (1) nakrájíte jeden plátek.

Krájení na tyčinky

1. Vložte jídlo do podavače (4).
2. Otočením regulátoru tloušťky (8) nastavte požadovanou tloušťku řezu (0 - tenčí ... 8 - hrubší).
3. Odepněte knoflík 1 (6) a otočte jej ve směru hodinových ručiček na doraz (360 °), potom jej zaklapněte zpět.
4. Pomocí péčovadla (2) zatláče potraviny do podavače a stisknutím rukojeti (1) krájejte jídlo na tyčinky.

"Julienne" krájení (tenké pásky)

1. Vložte jídlo do podavače (4).
2. Otočením regulátoru tloušťky (8) nastavte požadovanou tloušťku řezu (0 - tenčí ... 8 - hrubší).
3. Odepněte knoflíky 1 a 2 (6 & 7) a oba jejich otočte ve směru hodinových ručiček na doraz (360 °), potom je zaklapněte zpět.
4. Pomocí péčovadla (2) zatláče potraviny do podavače a stisknutím rukojeti (1) krájejte jídlo na tenké proužky julienne.

Kräjani na kostky

1. Nejprve nakrájajte jídlo na plátky, kterými pak naplníte podavač (4).
2. Otočením regulátoru tloušťky (8) nastavte požadovanou tloušťku řezu (0 - tenčí ... 8 - hrubší).
3. Odepněte knoflík 1 (6) a otočte jej ve směru hodinových ručiček na doraz (360 °), potom jej zaklapněte zpět.
(Pro krájení na menší kostky odepněte knoflíky 1 a 2 (6 & 7) a oba jejich otočte ve směru hodinových ručiček na doraz (360 °), potom je zaklapněte zpět.)
4. Pomocí pěchovadla (2) zatlačte potraviny do podavače a stisknutím rukojeti (1) krájejte jídlo na kostky.

5. Čistění a údržba

POZOR: Nepoužívejte abrazivní čisticí prostředky. Jednotka je vhodná do myčky nádobí.

Po každém použití kráječ HNED omyjte. Významně to zjednoduší čistění a údržbu produktu.

POZOR: Čepele jsou extrémně ostré, manipulujte s nimi opatrně. Nepokládejte na ně ruce a prsty. K čistění použijte kartáček (14).

Produkt netzte rozebrat. Umyjte ho v jemném mýdlovém roztoku, nebo jej dejte do myčky. Nepoužívejte abrazivní čisticí prostředky.

POZNÁMKA: Jisté druhy potravin mohou způsobit změnu barvy / vyblednutí čepelí a těla. Jemně jejich vydrhněte měkkou utěrkou, houbou nebo kartáčkem.



Täname, et valisite Delimano toote!

Delimano pakub uuenduslikke ja kvaliteetseid kööginõusid ja -tarvikuid, mis on loodud tervislike, maitsvate ja nauditavate toitude valmistamiseks - nii ettevalmistusteks kui ka küpsetamiseks ning samuti söömiseks, julgustades väljendama oma kirge toiduvalmistamise ja serveerimise vastu mis tahes tasemel oskuste juures. Küpsetage. Tundke rõõmu. Iga päev.

Kõiki Delimano tooteid peetakse väga väärtuslikuks ja seepärast meeldib võltsijatele meie tooteid järele teha. Selliste halva kvaliteedi, garantii ja hoolduseta toodetega kaasnevad klientidele ebameeldivused. Palun teatage kõigist kopeeritud, võltsitud, samastest toodetest või võltsuseta edasimüüjast e-kirjaga aadressil brand.protection@studio-moderna.com ja aidade meil võltsimisega võidelda.

Lugege see juhend enne toote kasutamist tähelepanelikult läbi ja hoidke edaspidiseks alles.

HOIATUSED!

Alati peab järgima põhilisi ettevaatusabinõusid, sealhulgas järgmisi.

1. Hoidke lastele kättesaamatus kohas. See toode ei ole mänguasi, seda ei tohiks lapsed kasutada ja seda ei tohi hoida lastele kättesaadavas kohas.
2. See seade on ette nähtud kasutamiseks ainult koduses majapidamises.
3. Enne kasutamist pange toode kõvale, tasasele, tugevale ja kuivale alusele.
4. Toote tõrke ja/või kahjustuse korral ärge püüdke seda ise parandada ning kõrvaldage see kasutuselt kohalike eeskirjade kohaselt.
5. Olge osade käsitlemisel väga ettevaatlik, et vältida vigastusi teravate teradega.
6. Peske ja kuivatage hoolikalt enne esimest korda kasutamist.
7. Kuigi toodet on kontrollitud, vastutab ainuüksi kasutaja selle kasutamise ja võimalike tagajärgede eest.

1. Osad

Delimano Brava viilutajal on järgmised osad.

<i>Joonis 1 (vt. JOONISED, joonis 1)</i>		
1. Käepide	6. Nupp 1	11. Terad
2. Tõukur	7. Nupp 2	12. Kokkupandavad jalad
3. Lukustusnupp	8. Paksuse regulaator	13. Kaas
4. Täitmistoru	9. Nõu	14. Hari
5. Jalg	10. Iminapaga alus	

2. ENNE ESIMEST KASUTUSKORDA

Vaadake toote komplekti üle ja veenduge, et selles on kõik loetletud osad ja see ei ole transpordi käigus kahjustatud. Teavet selle komplekti osade kohta leidub pakendil või käesolevas kasutusjuhendis (vt [joonis 1](#)).

Eemaldage pakend ja kõik tootele kinnitatud kleebised. Puhastage kõiki osi enne esimest korda kasutamist, et eemaldada võimalikke tootmismaterjalide jääke (vt „Puhastus ja hooldus“).

3. KASUTAMINE

- Käepide - vajutage käepidet päripäeva keerates, kuni see vabaneb lukust. Laske lõpuni üles tõusta ja lükake toidu viilutamiseks alla.
- Tõukur - kasutage õhukeste viilude lõikamiseks või kõvade toiduainetega.
- Lukustusnupp - tõmmake lukustusnupp üles, et täitmistoru paigaldada, ja seejärel lukustage see paigale, vabastades lukustusnupu.
- Täitmistoru - pange toit tonusse, et alustada viilutamist. (Soovitus: suuremad toidutükid tuleks lõigata pooleks või neljaks.)
- Jalg - kokkupandavad jalad lukustusüsteemiga. Võtke jalg täiesti lahti, et viilutaja püsiks kindlalt püsti.
- Nupp 1 - klõpsake lahti, pöörake 360° ja klõpsake tagasi.
- Nupp 2 - klõpsake lahti, pöörake 360° ja klõpsake tagasi.
- Paksuse regulaator - pöörake, et valida paksus 0,5–8 mm.
- Nõu - hoidke viilutatud toitu selles nõus.

Viilutamine

1. Pange toiduaine täitmistorusse (4).
2. Pöörake paksuse regulaatorit (8), et valida sobiv viilu paksus (0 (õhem) kuni 8 (pakssem)).
3. Kasutage tõukurit (2), et lükata toiduainet täitmistorusse, ja vajutage iga viilu lõikamiseks käepidet (1).

Pulkadeks lõikamine

1. Pange toiduaine täitmistorusse (4).
2. Pöörake paksuse regulaatorit (8), et valida sobiv villu paksus (0 (õhem) kuni 8 (pakssem)).
3. Klõpsake nupp 1 (6) lahti ja pöörake seda või jätke päripäeva (360°) lõpuni keeratud asendisse, seejärel klõpsake tagasi.
4. Kasutage tõukuit (2), et lükata toiduainet täitmistorusse, ja vajutage toiduaine pulkadeks lõikamiseks käepidet (1).

Peenteks ribadeks lõikamine

1. Pange toiduaine täitmistorusse (4).
2. Pöörake paksuse regulaatorit (8), et valida sobiv villu paksus (0 (õhem) kuni 8 (pakssem)).
3. Klõpsake nupp 1 (6) ja nupp 2 (6 ja 7) lahti ning pöörake neid või jätke päripäeva (360°) lõpuni keeratud asendisse, seejärel klõpsake tagasi.
4. Kasutage tõukuit (2), et lükata toiduainet täitmistorusse, ja vajutage toiduaine peenteks ribadeks lõikamiseks käepidet (1).

Tükeldamine (kuubikuteks lõikamine)

1. Lõigake toiduaine algul villudeks ja pange villud täitmistorusse (4).
 2. Pöörake paksuse regulaatorit (8), et valida sobiv villu paksus (0 (õhem) kuni 8 (pakssem)).
 3. Klõpsake nupp 1 (6) lahti ja pöörake seda või jätke päripäeva (360°) lõpuni keeratud asendisse, seejärel klõpsake tagasi.
- Väikesemateks tükkideks lõikamiseks klõpsake nupp 1 ja nupp 2 (6 ja 7) lahti ning pöörake neid või jätke päripäeva (360°) lõpuni keeratud asendisse, seejärel klõpsake tagasi.
4. Kasutage tõukuit (2), et lükata toiduainet täitmistorusse, ja vajutage toiduaine tükeldamiseks käepidet (1).

5. Puhastamine ja hooldus

HOIATUS! Ärge kasutage abrasiivseid puhastusvahendeid. Seadet võib pesta nõudepesumasinas.

Puhastage toodet iga kord pärast kasutamist. See muudab puhastamise palju lihtsamaks.

HOIATUS! Lõikuri terad on väga teravad, käsitlege neid ettevaatlikult. Ärge puudutage terasid sõrmede ega kätega. Kasutage puhastamiseks harja (14).

Seda toodet ei saa osadeks lahti võtta. Peske nõrgatoimelise pesuvahendi lahuses või nõudepesumasinas. Ärge kasutage abrasiivseid puhastusvahendeid.

Märkus! Teatavad toiduained võivad jätta plekke korpusele ja teradele. Hõõruge neid ettevaatlikult pehme lapi või harjaga.



Zahvaljujemo na odabiru Delimano proizvoda!

Delimano ima širok raspon proizvoda za kuhinju i kuhanje, dizajniranih kako bi pružili zdravo, ukusno i zabavno iskustvo u kuhinji (u pripremanju hrane, kuhanju i uživanju u hrani). Neka kuhanje postane strast i zabava, bez obzira na vaše kulinarsko umijeće. Kuhajte. Uživajte. Svaki dan.

Svi Delimano proizvodi smatraju se iznimno vrijednima, zbog čega su podložni stvaranju krivotvorina iznimno loše kvalitete i zlouporabi prava potrošača koji za takve krivotvorine nemaju jamstvo i mogućnost popravka proizvoda ukoliko je potrebno. Molimo Vas da nam prijavite svaku kopiju, krivotvorinu i/ili neovlaštenog distributera na email: brand.protection@studio-moderna.com kako biste nam pomogli u borbi protiv krivotvorina i zaštiti Vaših prava.

Molimo, pažljivo pročitajte upute za korištenje i sačuvajte ih u slučaju buduće potrebe.

UPOZORENJA

Prilikom korištenja bilo kojeg proizvoda, trebali iste se pridržavati osnovnih mjera sigurnosti, uključujući:

1. Proizvod držite podalje od djece. Proizvod nije igračka, djeca ga ne smiju koristiti i ne smije se spremati u blizini djece.
2. Proizvod je namijenjen samo za korištenje u kućanstvu.
3. Proizvod prije korištenja postavite na čvrstu, ravnu, stabilnu i suhu površinu.
4. U slučaju neispravnog rada i/ili štete, proizvod ne pokušavajte sami popravljati i odlažite ga u skladu s lokalnim propisima o odlaganju ovakve vrste proizvoda.
5. Budite iznimno oprezni prilikom korištenja oštrica kako ne bi došlo do nastanka ozljeda.
6. Proizvod prije prvog korištenja operite i osušite.
7. Iako je proizvod provjeren, njegovo korištenje i posljedice korištenja odgovornost su korisnika.

1. Dijelovi

Delimano Brava Spring sjeckalica sastoji se od sljedećih dijelova:

Slika 1 (pogledaj: SLIKE-PICTURES, Slika-Pic. 1)		
1. ručka	6. okretna tipka 1	11. oštrice
2. nastavak za potiskivanje	7. okretna tipka 2	12. sklopive nožice
3. tipka za zaključavanje	8. regulator debljine	13. poklopac
4. otvor za sastojke	9. spremnik	14. četka
5. nožica	10. usisna baza	

2. PRIJE PRVOG KORIŠTENJA

Prije korištenja provjerite jeste li dobili sve dijelove i u kakvom su stanju. Detalje o dijelovima seta možete pronaći na pakiranju ili u uputama za korištenje (pogledaj Sliku-Pic.1).

Maknite sve dijelove pakiranja i naljepnice. Prije prvog korištenja očistite sve dijelove proizvoda (pogledaj poglavlje "Čišćenje i održavanje").

3. KORIŠTENJE

- Ručka: Pritisnite ručku i okrećte je u smjeru kazaljki na satu dok se ne olabavi. Ostavite je da se u potpunosti izravna prema gore i pritisnite je prema dolje kako biste započeli sa sjeckanjem namirnica.
- Nastavak za potiskivanje: Koristite za sjeckanje tanjih ili čvrstih namirnica.
- Tipka za zaključavanje: Povucite je prema gore kako biste postavili otvor za sastojke, a zatim ga pričvrstite otpuštajući tipku za zaključavanje.
- Otvor za sastojke: U otvor stavite sastojke koje namjeravate sjeckati (Savjet: veće sastojke narežite na polovice ili četvrtine).
- Nožica: Sklopiva nožica sa sustavom za zaključavanje. U potpunosti je izvucite kako bi sjeckalica bila što stabilnija.
- Okretna tipka 1: Izvucite je i okrenite u smjeru kazaljki na satu za 360°, a zatim vratite na mjesto.

- Okretna tipka 2: Izvucite je i okrenite u smjeru kazaljki na satu za 360°, a zatim vratite na mjesto.
- Regulator debljine: Okrećite kako biste postavili debljinu ploški od 0,5- 8mm.
- Spremnik: Za spremanje nasjeckanih sastojaka.

Sjeckanje na ploške

1. Sastojke stavite u otvor za sastojke (4).
2. Okrećite regulator debljine (8) kako biste izabrali debljinu ploški (0 - tanje... 8 - deblje).
3. Koristite nastavak za potiskivanje (2) kako biste sastojke pogurali u otvor za sastojke i pritisnite ručku (1) kako biste nasjeckali sastojke.

Sjeckanje na štapiće

1. Sastojke stavite u otvor za sastojke (4).
2. Okrećite regulator debljine (8) kako biste izabrali debljinu ploški (0 - tanje... 8 - deblje).
3. Izvucite okretnu tipku 1 (6) i okrećite je do kraja u smjeru kazaljki na satu (360°), a zatim vratite na mjesto.
4. Koristite nastavak za potiskivanje (2) kako biste sastojke pogurali u otvor za sastojke i pritisnite ručku (1) kako biste nasjeckali sastojke.

Sjeckanje na julienne (trakice)

1. Sastojke stavite u otvor za sastojke (4).
2. Okrećite regulator debljine (8) kako biste izabrali debljinu ploški (0 - tanje... 8 - deblje).
3. Izvucite okretnu tipku 1 i 2 (6 i 7), i okrećite ih do kraja u smjeru kazaljki na satu (360°), a zatim vratite na mjesto.
4. Koristite nastavak za potiskivanje (2) kako biste sastojke pogurali u otvor za sastojke i pritisnite ručku (1) kako biste nasjeckali sastojke na julienne trakice.

Sjeckanje na kockice

1. Sastojke prvo nasjeckajte na ploške i stavite ih u otvor za sastojke (4).
 2. Okrećite regulator debljine (8) kako biste izabrali debljinu ploški (0 - tanje... 8 - deblje).
 3. Izvucite okretnu tipku 1 (6) i okrećite je do kraja u smjeru kazaljki na satu (360°), a zatim vratite na mjesto.
- (Kako biste dobili manje kockice, izvucite okretnu tipku 1 i 2 (6 i 7) i okrećite ih do kraja u smjeru kazaljki na satu (360°), a zatim vratite na mjesto).
4. Koristite nastavak za potiskivanje (2) kako biste sastojke pogurali u otvor za sastojke i pritisnite ručku (1) kako biste sastojke nasjeckali na kockice.

5. Čišćenje i održavanje

UPOZORENJE: Ne koristite abrazivna sredstva za čišćenje. Proizvod se može prati u perilici posuda.

Kako bi čišćenje bilo lakše, proizvod operite odmah nakon svakog korištenja.

UPOZORENJE: Oštrice su iznimno oštre, budite oprezni. Prste i ruke ne stavljajte na oštrice. Koristite četku (14) za čišćenje.

Proizvod se ne može rastaviti. Perite ga u blagom deterdžentu za pranje posuda ili stavite u perilicu posuda. Ne koristite abrazivna sredstva za čišćenje.

NAPOMENA: Određeni sastojci mogu ostaviti boju na tijelu sjeckalice ili oštricama. Dijelove na kojima ostane boja nježno očistite mekanim spužvicom, krpom ili četkom.

VAŽNO: Za eventualne vidljive nedostatke na proizvodu obratite se u roku:

- **8 dana** - od dana kupovine za proizvod kupljen u trgovini - obratite se trgovini gdje je kupovina izvršena
- **15 dana** - od preuzimanja poštanske pošiljke - obratite se telefonskom odjelu za reklamacije **01/ 6442-302**, radnim danom od 8-17h i subotom od 8 - 13h ili na adresu elektroničke pošte: podrska-kupcima.hr@studio-moderna.com. Sve ostale reklamacije rješavaju se sukladno zakonskim propisima,

a što ne isključuje pravo kupca za materijalne nedostatke koji nisu odmah vidljivi.

Potrebno je priložiti račun uz obrazlov. Ukoliko niste dobili račun u paketu, molimo Vas da nam se obratite u roku od 30 dana od dana preuzimanja pošiljke kako bismo Vam poslali kopiju. Izvan tog perioda, nismo obavezni slati kopije računa.

Pakete za reklamacije šaljite na: STUDIO MODERNA - TV PRODAJA d. o. o., Ivekovićeva 4, 10 000 Zagreb



Köszönjük, hogy a Delimano termékét választotta!

A Delimano olyan innovatív és minőségű konyhafelszereléseket nyújt Önnek, amelyek egészséges, ízletes és élvezetesebb teszik a főzést (az étel elő- és elkészítését, valamint elfogyasztását), ezáltal pedig konyhai jártasságtól függetlenül felébredzik a főzés iránti szenvedélyt, és szórakoztatóbbá teszik az étetek elkészítését. Főzzön! Ünnepeljen! Mindennap.

A Delimano márká népszerűsége miatt a hamisítók előszeretettel másolják termékeinket, de a rossz minőség, valamint a garancia és a szervizszolgáltatás hiányával megővödjék a vásárlókat. Kérjük, ha másolt, hamis vagy az eredetire nagyon hasonlító terméket, valamint engedély nélkül működő forgalmazót talál, segítsen az illegális másolatok elleni fellépésben, és értesítsen minket a brand.protection@studio-moderna.com e-mail címen.

A termék használatát előtt figyelmesen olvassa el az útmutatót, amit őrizzen meg későbbi felhasználásra.

FIGYELMEZTETÉSEK

Egy konyhai eszköz használata során be kell tartani az alábbi, alapvető biztonsági óvintézkedéseket:

1. Tartsa gyermekektől távol. Ez a termék nem játék. Gyermekek nem használhatják, és nem szabad gyermekek által hozzáférhető helyen tárolni.
2. A készülék csak háztartási célokra használható.
3. Használat előtt helyezze a terméket egy kemény, sima, stabil és száraz felületre.
4. Hiba és/vagy sérülés esetén ne próbálja otthon elvégezni a javítást. Gondoskodjon arról, hogy a termék hulladékkezelése a helyi jogszabályoknak megfelelően történjen.
5. A vágóbetétek mozgásakor legyen elővigyázatos és óvatos, hogy elkerülje a sérüléseket.
6. Az első használat előtt alaposan mosogassa el és szárítsa meg a tartozékokat.
7. A terméket ellenőriztük, ellenben a használat és az abból fakadó következmények a felhasználó kizárólagos felelősségi körébe tartoznak.

1. A termék részlei

A Delimano Brava spring Slicer az alábbi részekből áll:

1. 1. ábra (lásd: ÁBRÁK, 1. ábra)		
1. fogantyú	6. gomb 1	11. pengék
2. lenyomó	7. gomb 2	12. összecuszkható láb
3. reteszgomb	8. vastagságszabályozó	13. fedél
4. adagoló	9. tartály	14. kefe
5. láb	10. tapadókorongos alj	

2. AZ ELSŐ HASZNÁLAT ELŐTTI TEENDŐK

Ellenőrizze, hogy a készlet teljes, és egyik tartozék sem sérült meg a szállítás során. A készlet darabjait a csomagoláson vagy ebben a használati útmutatóban tudja megtekinteni (lásd 1. ábra) Vegyen le minden csomagolóanyagot és matricát a termékről. Az első használat előtt tisztítsa meg az összes alkatrészt és tartozékokat (lásd még „Karbantartás és tisztítás”).

3. HASZNÁLAT

- Fogantyú: Nyomja le a fogantyút és forgassa el az óramutató járásával megegyező irányba, amíg ki nem old. Engedje fel teljesen, majd a szeleteléshez nyomja lefelé.
- Lenyomó Használja vékony szeletek készítéséhez vagy kemény élelmiszerek vágásához.
- Reteszgomb: Húzza felfelé az adagoló felszereléséhez, majd zárja le a reteszgomb kioldásával.
- Adagoló: Tegye bele az élelmiszert a szeletelés megkezdéséhez. (Tipp: A nagyobb méretű élelmiszereket először félbe vagy negyedbe kell vágni.)
- Láb: Összecuszkható lábak reteszelőrendszerrel. Nyissa ki teljesen, hogy a szeletelő használat közben stabil legyen.
- Gomb 1 Pattintsa ki, forgassa el az óramutató járásával megegyező irányba egy teljes fordulatot, majd nyomja vissza.
- Gomb 2 Pattintsa ki, forgassa el az óramutató járásával megegyező irányba egy teljes fordulatot, majd nyomja vissza.
- Vastagságszabályozó: A szeletvastagság (0,5-8 mm) kiválasztásához forgassa el.
- Tartály: A felszeletelt élelmiszer tárolására szolgál.

Szeletelés

1. Tegye az élelmiszert az adagolóba (4)
2. A vastagság kiválasztásához forgassa el a vastagságszabályozót (8) (0 = legvékonyabb, 8 = legvastagabb).
3. Nyomja az élelmiszert a lenyomóval (2) az adagolóba, majd minden szelet elkészítéséhez nyomja meg a fogantyút (1).

Hasáb

1. Tegye az élelmiszert az adagolóba (4)
2. A vastagság kiválasztásához forgassa el a vastagságszabályozót (8) (0 = legvékonyabb, 8 = legvastagabb).
3. Pattintsa ki az 1. gombot (6), forgassa el az óramutató járásával megegyező irányban (360 °), majd nyomja vissza.
4. Nyomja az élelmiszert a lenyomóval (2) az adagolóba, majd nyomja meg a fogantyút (1) a hasábok elkészítéséhez.

Julenne (csíkok)

1. Tegye az élelmiszert az adagolóba (4)
2. A vastagság kiválasztásához forgassa el a vastagságszabályozót (8) (0 = legvékonyabb, 8 = legvastagabb).
3. Pattintsa ki az 1. és 2. gombot (6 és 7), forgassa el mindkettőt az óramutató járásával megegyező irányban (360 °), majd nyomja őket vissza.
4. Nyomja az élelmiszert a lenyomóval (2) az adagolóba, majd nyomja meg a fogantyút (1) a csíkok elkészítéséhez.

Kockák

1. Először szeletelje fel az élelmiszert, majd a szeleteket tegye az adagolóba (4).
2. A vastagság kiválasztásához forgassa el a vastagságszabályozót (8) (0 = legvékonyabb, 8 = legvastagabb).
3. Pattintsa ki az 1. gombot (6), forgassa el az óramutató járásával megegyező irányban (360 °), majd nyomja vissza.
4. Kisebb kockák készítéséhez pattintsa ki az 1. és 2. gombot (6 és 7), forgassa el mindkettőt az óramutató járásával megegyező irányban (360 °), majd nyomja őket vissza.
4. Nyomja az élelmiszert a lenyomóval (2) az adagolóba, majd nyomja meg a fogantyút (1) a kockák elkészítéséhez.

5. Tisztítás és karbantartás

FIGYELEM: Ne használjon súroló hatású tisztítószereket. A terméket mosogatógépben is lehet tisztítani.

Használat után azonnal tisztítsa meg a terméket. Ez jelentősen megkönnyíti a tisztítást.

FIGYELEM: A pengék nagyon élesek, kezelje őket óvatosan. Ne nyúljon a pengékhez. A tisztításukhoz használja a keféket (14).

A terméket nem lehet szétszerelni. Mosogasson el minden használt tartozékokat, vagy tegye őket a mosogatógépbe. Ne használjon súroló hatású tisztítószereket.

MEGJEGYZÉS: Néhány élelmiszer elszínezheti a terméket és a pengéket. Az elszíneződött részeket dörzsölje át egy szivaccsal.



Faleminderit për zgjedhjen e produkteve Delimano!

Delimano sjell një gamë novatore të enë gatimi me cilësi të lartë që është projektuar për të siguruar përvojë gatim të shëndetshme, të shijshme dhe të kënaqshme (përgatitja, gatimi dhe konsumimi i ushqimit), duke inkurajuar pasionin për gatim dhe argëtues pa marrë parasysh nivelin e aftësisë të gatimit. Cook. Celebrate. Every Day.

Të gjitha produktet e Delimano perceptohen shumë të vlefshme, kështu që falsifikuesit me të vërtetë dëshirojnë të na kopjojnë dhe kështu keqpërdorim klientët me cilësi më të keq pa garanci dhe shërbim. Ju lutem, raportoni çdo produkt të kopjuar, të falsifikuar, të ngjashëm ose distributor të paautorizuar në brand.protection@studio-moderna.com për të na ndihmuar të luftojmë kundër falsifikimeve të paligjshme.

Ju lutemi lexoni këtë manual tërësisht para se ta përdorni dhe ta ruani për referencë të ardhshme.

PARALAJMËRIME

Gjithnjë duhet të ndiqen masat paraprake të sigurisë, duke përfshirë edhe ato në vijim:

1. Mbajeni larg fëmijëve. Ky produkt nuk është lodër dhe nuk duhet të përdoret nga fëmijët ose të ruhet në dispozicion të tyre.
2. Kjo pajisje është e destinuar vetëm për përdorim shtëpiak.
3. Para përdorimit, vendosni produktin në sipërfaqe të fortë, të sheshtë, të qëndrueshme dhe të

thatë.

- Në rast të mosfunksionimit dhe / ose dëmtimit, mos bëni ndonjë riparim nga vetja dhe sigurohuni që produkti të jetë i rregulluar në përputhje me ligjet vendore.
- Përdorni kujdes ekstrem kur manipuloni pjesët për të shmangur ndonjë dëmtim për shkak të blades mprehtë.
- Lani dhe thani tërësisht para përdorimit të parë.
- Edhe pse produkti është kontrolluar, përdorimi i tij dhe pasojat janë rreptësisht përgjegjësi e përdoruesit.

1. Pjesët

Delimano Brava spring Slicer përmban pjesët e mëposhtme:

Fig 1 (shih: FOTOGRAFITË, Fig. 1)		
1. doreza	6. çelës 1	11. tehet
2. shtytesi	7. çelës 2	12. kembet e palueshme
3. butoni për mbyllje	8. regullues i dendesise	13. kapaku
4. furnizuesi	9. ena	14. brusha
5. kembet	10. baza thithese	

2. PARA PËRDORIMIT TË PARË

Kontrolloni pajisjen për të siguruar që ajo të jetë e plotë dhe nuk ka pasur ndonjë dëm në tranzit. Detajet e asaj që furnizohet me grupin që keni blerë mund të gjenden në paketim ose në këtë manual përdorimi (shihni Fig. 1). Këmbë të palosshme me sistem mbylljeje. Shpaloseni plotësisht për të bërë sustën të qëndrueshme pjesët para përdorimit të parë për të hequr ndonjë mbetje prodimi (shih gjithashtu "Kujdesit dhe pastrimi").

3. PËRDORIMI

- Doreza: Shtypni dorezën dhe rotulloni atë në drejtim të akrepave derisa të lëshohet. Lejo që ajo të shtrihet plotësisht lart dhe ta shtypë atë poshtë për të fetë ushqim.
- Shtytesi: Përdoreni atë për trashësi të prerjes ose për ushqim të fortë.
- Butoni për mbyllje: Tërhiqeni atë për të instaluar ushqyesin dhe pastaj bllokoni atë duke lëshuar butonin e mbylljes.
- Furnizuesi: Vendosni ushqim në të për të filluar prerjen. (Këshillë: Ushqimi më i madh duhet të pritet në gjysmë ose në kuartale.)
- Këmba: Këmbë të palosshme me sistem mbylljeje. Shpaloseni plotësisht për të bërë sustën të qëndrueshme.
- Çelësi 1: Hapeni atë dhe rotulloni 360 ° në drejtim të akrepave të orës, më pas rrokni përsëri.
- Çelësi 2: Hapeni atë dhe rotulloni 360 ° në drejtim të akrepave të orës, më pas rrokni përsëri.
- Regullues i Dendesise: Rotulloni atë për të zgjedhur trashësinë prej 0,5-8 mm.
- Ena: Ruani ushqimin në feta

Prerja në feta

- Vendosni ushqimin në furnizues (4)
- Rotulloni rregullator trashësi (8) për të zgjedhur trashësi (0 - hollë ... 8 - trashë).
- Përdoreni shtytësin (2) për të shtyrë ushqimin në ushqyes dhe shtypni në dorezë (1) për çdo fetë.

Prerja në shklopinj

- Vendosni ushqimin në furnizues (4)
- Rotulloni rregullator trashësi (8) për të zgjedhur trashësi (0 - hollë ... 8 - trashë).
- Hapni çelsin 1 (6) dhe rotulloni atë në ose lëni në fund (360 °), pastaj bashkoni atë.
- Përdoreni shtytësin (2) për të shtyrë ushqimin në ushqyes dhe shtypni në dorezë (1) për të prerë ushqimin në shklopinj.

Prerja në jullennes (strips)

- Vendosni ushqimin në furnizues (4)
- Rotulloni rregullator trashësi (8) për të zgjedhur trashësi (0 - hollë ... 8 - trashë).
- Hapni e çelësat 1 dhe 2 (6 & 7), rotullimin e të dyve në ose të lënë ato në fund të orës (360 °) pozicion, pastaj bashkoni ato mbrapa.
- Përdoreni shtytësin (2) për të shtyrë ushqimin në ushqyes dhe shtypni në dorezë (1) për të prerë ushqimin në jullennes.

Kube

- Pritni së pari ushqimin në feta dhe mbushni ushqyesin (4) me feta të prera.
- Rotulloni rregullator trashësi (8) për të zgjedhur trashësi (0 - hollë ... 8 - trashë).
- Hapni çelsin 1 (6) dhe rotulloni atë në ose lëni në fund (360 °), pastaj bashkoni atë.
- (Për kube më të vogël, çelësat e shqyçjes 1 dhe 2 (6 & 7), rotulloni të dy në ose lënen e tyre në fund të orës (360 °) pozicion dhe pastaj i vendosni përsëri.)
- Përdoreni shtytësin (2) për të shtyrë ushqimin në ushqyes dhe shtypni në dorezë (1) për të prerë ushqimin në hapa.

5. Pastrimi dhe mirëmbajtja

KUJDES: Mos përdorni pastrues gjëryes. Njësjë është e sigurtë në pjatlarëse.

Pastroni njësinë menjëherë pas çdo përdorimi. Kjo thjeshtëson shumë procesin e pastrimit.

KUJDES: Tehet janë jashtëzakonisht të mprehtë, të trajtuar me kujdes. Mos vendosni gishtërinjtë dhe duart në blades. Për pastrimin përdorni fuçën (14).

Produkti nuk mund të disasembled. Lani në një tretësirë sapuni të butë ose vendosni në pjatlarëse. Mos përdorni pastrues gjëryes.

SHENIM: Disa ushqime mund të zbardhin trupin dhe blades. Fërkim butësisht me një leckë të butë, sfunjier ose fuçë.

Сізге De'Longhi өнімін таңдағаныңыз үшін алғыс білдіреміз!

De'Longhi өнімі – дәмді, әрі пайдалы тағам даярлауға арналған жоғары сапалы инновациялық ас үй ыдысы, бұдан басқа, Сіз аспаздықта тәжірибеніңіздің қаншалықты мол екендігіне тәуелсіз, тамақ дайындау процесінен (даярлау алдында азық-түліктерді дайындаудан, тамақ даярлау процесінің өзінен және дайын тамақты ішіп-жеуден) ләззат аласыз. Күн сайын. Тамақ даярлаңыз. Ләззат алыңыз.

De'Longhi-ның барлық өнімдері сапалы және сұранысқа ие, біздің өнімдеріміз шынында да жиі көшірмелен, сатып алушыларға сапасы төмендеу, кепілдігі жоқ өнімді сатып жатады. Көшірме тауарлар немесе уәкілетті жоқ дистрибьюторлар туралы ақпаратты brand.protection@studio-moderna.com электронды адресіне жолдауларыңызды сұраймыз, осы арқылы сіздер біздің өнімдерімізді көшірмелеумен күресуімізге жәрдемдесесіздер.

Өнімді пайдаланар алдында осы нұсқаулықты мұқият оқып алыңыз және оны одан әрі пайдалану үшін сақтап қойыңыз.

ЕСКЕРТУЛЕР

Әрдайым негізгі қауіпсіздік шараларын орындау керек, соның ішінде төмендегілерді:

1. Балалардың қолы жетпейтін жерде ұстаңыз. Бұл өнім ойыншық емес және оны балалардың пайдалануына немесе оларға қолжетімді жерде сақтауға болмайды.
2. Бұл құрал тек тұрмыста пайдалануға арналған.
3. Құралды өзіңіз өзгертуге немесе жөндеуге тырыспаңыз және кез келген жөндеуді тиісті білікті маман ғана жүргізетініне көз жеткізіңіз.
4. Ақаулық және/немесе зақым туындаған жағдайда өзіңіз жөндеуге тырыспаңыз және өнімнің жергілікті заңдарға сәйкес дұрыс кәдеге жаратылғанына көз жеткізіңіз.
5. Өткір жүздерден жарақаттар алуды болдырмау үшін бөліктерімен жұмыс істеген кезде аса сақ болыңыз.
6. Бірінші рет қолданар алдында жақсылап жуып, кептіріңіз.
7. Құрылғының тексеруден өткендігіне қарамастан, оны пайдалану және осындай пайдаланудың салдары тек пайдаланушының жауапкершілігіне жатады.

1. Бөлшектері

De'Longhi Brava spring Slicer көкөніс кескішінің келесідей бөліктері бар:

1-сурет (қараңыз: СУРЕТТЕР, 1-сур.)		
1. тұтқа	6. 1-реттегіш	11. жүздер
2. итергіш	7. 2-реттегіш	12. жиналатын аяқтар
3. құлыптау батырмасы	8. қалыңдығын реттегіш	13. қақпақ
4. науа	9. контейнер	14. қылшақ
5. аяғы	10. негізі	

2. АЛҒАШ РЕТ ПАЙДАЛАНАР АЛДЫНДА

Жинақ толық екенін және тасымалдау кезінде ешқандай зиян келмегенін тексеріңіз. Сіз сатып алған жинақпен берілетін бөлшектердің тізімін орамдан немесе осы пайдаланушы нұсқаулығынан таба аласыз (1-суретті қараңыз).

Қаптау материалдарын және өнімге бекітілген жапсырмаларды алып тастаңыз. Кез келген өндірістік қалдықты жою үшін бірінші рет қолданар алдында барлық бөлшектерді тазалаңыз («Тазалау және күтім» бөлімін қараңыз).

3. ПАЙДАЛАНЫЛУЫ

- Тұтқа: тұтқаны басып, оны шығарылғанға дейін сағат тілімен бұраңыз. Толығымен жоғары қарай көтеріп, азық-түлікті кесу үшін оны төмен қарай басыңыз.
- Итергіш: оны жұқа кесу үшін немесе қатты тағамды кесу үшін қолданыңыз.
- Құлыптау батырмасы: науаны орнату үшін оны тартып, құлыптау батырмасын босатыңыз және оны бекітіңіз.
- Науа: кесуді бастау үшін ішіне тағам салыңыз. (Кеңес: ірі заттарды жартылай немесе ширек бекітіңіз.)
- Аяқ: құлыптау жүйесі бар жиналатын аяқтар. Кескішті орнықтыру үшін оны толығымен ашыңыз.
- 1-реттегіш: оны бөліп, сағат тілімен 360° бұраңыз және артқа бекітіңіз.
- 2-реттегіш: оны бөліп, сағат тілімен 360° бұраңыз және артқа бекітіңіз.
- Қалыңдықты реттегіш: 0,5-8 мм қалыңдығын таңдау үшін бұраңыз.
- Контейнер: кесілген азық-түлікті сақтауға арналған.

Тілімдеп кесу

1. Тағамды науаға (4) салыңыз
2. Қалыңдығын таңдау үшін қалыңдықты реттегішті (8) бұраңыз (0 - жұқа ... 8 - қалың).
3. Тағамды науаға кіргізу үшін итергішті (2) пайдаланыңыз және әрбір тілімді кесу үшін тұтқаны (1) басыңыз.

Таяқша ретінде кесу

1. Тағамды науаға (4) салыңыз
2. Қалыңдығын таңдау үшін қалыңдықты реттегішті (8) бұраңыз (0 - жұқа ... 8 - қалың).
3. 1-реттегішті бөліңіз (6) және оны сағат тілімен (360°) бұраңыз немесе оны артқа қалдырыңыз, кейін қайтадан бекітіңіз.
4. Тағамды науаға кіргізу үшін итергішті (2) пайдаланыңыз және әрбір таяқшаны кесу үшін тұтқаны (1) басыңыз.

Ұзыншалап кесу

1. Тағамды науаға (4) салыңыз
2. Қалыңдығын таңдау үшін қалыңдықты реттегішті (8) бұраңыз (0 - жұқа ... 8 - қалың).

3. 1-және 2-реттегіштерді бөліңіз (6 және 7), екеуін де сағат тілімен (360 °) бұраңыз немесе артта қалдырыңыз, кейін қайтадан бекітіңіз 3.
4. Тағамды науаға кіргізу үшін итергішті (2) пайдаланыңыз және әрбір ұзыншалап кесу үшін тұтқаны (1) басыңыз.

Текшелеп кесу

1. Тағамды алдымен тілімдерге кесіп, науаға (4) кесілген нөсертерді толырыңыз.
2. Қалыңдығын таңдау үшін қалыңдықты реттегішті (8) бұраңыз (0 - жұқа ... 8 - қалың).
3. 1-реттегішті бөліңіз (6) және оны сағат тілімен (360 °) бұраңыз немесе оны артта қалдырыңыз, кейін қайтадан бекітіңіз. (майда етіп турау үшін 1-және 2-реттегіштерді бөліңіз (6 және 7), екеуін де сағат тілімен (360 °) бұраңыз немесе артта қалдырыңыз, кейін қайтадан бекітіңіз).
4. Тағамды науаға кіргізу үшін итергішті (2) пайдаланыңыз және әрбір текшелеп кесу үшін тұтқаны (1) басыңыз.

5. Тазалау және күтім

ЕСКЕРТУ: Абразивті тазалағыштарды қолданбаңыз. Құралды ыдыс жуғыш машинада жууға болады. Әрбір пайдаланудан кейін құралды дереу тазалаңыз. Бұл тазалауды айтарлықтай жеңілдетеді. ЕСКЕРТУ: Жүздері өте өткір, абайлап ұстаңыз. Саусақтарыңыз бен қолдарыңызды жүздеме қоймаңыз. Тазалау үшін қышшақты (14) пайдаланыңыз. Өнімді бөлшектеуге болмайды. Жұмсақ сабын ерітіндісімен жуыңыз немесе ыдыс жуғыш машинаға салыңыз. Абразивті тазалағыштарды қолданбаңыз. ЕСКЕРТЕПЕ: Кейбір тағамдар өнімнің негізгі бөлігі мен жүздерін бояуы мүмкін. Жұмсақ шүберекпен, губкамен немесе қылшақпен ақырындап сүртіңіз.



Brangus kliente,

dėkojame, kad renkatės DELIMANO gamininius!

DELIMANO asortimentą sudaro aukštos kokybės virtuvės technika ir indai, sukurti galvojančiam apie sveiką mitybą ir malonumą teikiančiam maisto gaminimo procesą. Skatiname aišrą gaminti ir mėgautis šia patirtimi tiek mėgėjus, tiek profesionalus. Pajuskite malonumą gaminti kasdien!

Populiarus DELIMANO gaminių dizainas tampa klasotųjų taikiniu. Įsigiję suklastotą gaminių, klientai nusivilia prasta jų kokybe, negali pasinaudoti garantija. Jeigu pastebėsite padirbtą gaminių ar įgaliojimų neturintį platintoją, praneškite apie tai adresu brand.protection@studio-moderna.com arba ccd.lt@studio-moderna.com ir padėkite kovoti su padirbinėtojais.

Prieš naudodami prietaisą atidžiai perskaitykite naudojimo instrukciją ir išsaugokite ją ateičiai.

ĮSPEJIMAI

Naudodami prietaisą laikykites pagrindinių atsargumo priemonių, įskaitant ir pateikiamas žemiau:

1. Laikykite vaikams nepasiekiamoje vietoje. Šis prietaisas nėra žaislas, jo negalima naudoti vaikams ir laikyti jiems pasiekiamoje vietoje.
2. Prietaisas skirtas tik buitiniam naudojimui.
3. Prieš naudodami padėkite prietaisą ant kieto, lygaus, štabilaus ir sauso paviršiaus.
4. Jeigu prietaisas neveikia tinkamai ir (arba) yra pažeistas, netaisykite jo. Užtikrinkite, kad nebetinkamas naudoti prietaisas būtų išmetamas į tam skirtus konteinerius pagal vietos teisės aktų reikalavimus.
5. Būkite itin atsargūs keisdami dalis, kad nesusižeistumėte su aštriais ašmenimis.
6. Išplaukite ir gerai nusausinkite prieš pirmą naudojimą.
7. Prietaisas buvo patikrintas, tačiau jo naudojimas ir su tuo susijusios pasekmės yra paties naudotojo atsakomybė.

1. Dalys

DELIMANO BRAVA SPRING pjaustyklę sudaro šios dalys:

Pic. 1 (žiūrėkite: PAVEIKSLUKAI, Pic. 1)		
1. Rankena	6. Spaustukas 1	11. Ašmenys
2. Stūmiklis	7. Spaustukas 2	12. Sulankstoma kojėlė
3. Užraktas	8. Storio reguliatorius	13. Dangtis
4. Maisto anga	9. Talpykla	14. Sepetėlis
5. Kojėlė	10. Siurbtukas	

2. PRIEŠ PIRMĄ NAUDOJIMĄ

Apžiūrėkite prietaisą, ar netruksta dalių ir ar neatsirado pažeidimų transportuojant prietaisą. Visos prietaiso dalys nurodytas ant pakuočės ir šioje naudojimo instrukcijoje (žiūrėkite Pic. 1). Nuimkite pakuočės dalis ir lipdukus nuo prietaiso. Išplaukite visas dalis prieš pirmą naudojimą, kad pašalintumėte po gamybos proceso galėjusius likti nesvarumus („Valymas ir priežiūra“).

3. NAUDOJIMAS

- Rankena: nuspauskite rankeną ir pasukite pagal laikrodžio rodyklę, kad atsilaisvintų. Leiskite rankenai išsiplėsti į viršų ir spauskite žemyn, kad pjaustytumėte maistą.
- Stūmiklis: naudokite šią dalį pjaustydami plonais griežinėliais arba kietam maistui.
- Užraktas: pastumkite j aukštyn, įstatykite maisto angą, ir užfiksokite atleisdami užraktą.
- Maisto anga: dėkite ingredientus į angą ir pradėkite pjaustyti. Patarimas. Jeigu ingredientai didesni, juos pirmiausia perpjaukite pusiau arba į keturias dalis.
- Spaustukas 1: atlenkite ir pasukite pagal laikrodžio rodyklę 360°, tada užfiksokite atgal.
- Spaustukas 2: atlenkite ir pasukite pagal laikrodžio rodyklę 360°, tada užfiksokite atgal.
- Storio reguliatorius: pasukite ir reguliuokite storį nuo 0,5 iki 8 mm.
- Talpykla: laikykite supjaustytą maistą.

Pjaustymas griežinėliais

1. Įdėkite maistą į maisto angą (4).
2. Sukite storio reguliatorių (8) ir nustatykite griežinėlių storį (0 – ploniausias (...) 8 – storiausias).

3. Su stūmikļu (2) stumkīte maīstā j angā ir spauskīte rankeņā (1) kiekvienam griezīnēliiui.

Pļaustymas lazdelēms

1. Īdēkīte maīstā j maīsto angā (4).
2. Sukīte storīo regulītorīu (8) ir nustatykīte lazdelīu storī (0 – plonīausias (...) 8 – storīausias).
3. Atlenkīte spausukā (1) (6) ir palīkīte gale arba pasukīte 360° kampu ir užfīksukīte atgal.
4. Su stūmikļu (2) stumkīte maīstā j angā ir spauskīte rankeņā (1), kad pļaustytumēte maīstā lazdelēms.

Pļaustymas šīaudelīais

1. Īdēkīte maīstā j maīsto angā (4).
2. Sukīte storīo regulītorīu (8) ir nustatykīte lazdelīu storī (0 – plonīausias (...) 8 – storīausias).
3. Atlenkīte spausukus 1 ir 2 (6 ir 7) ir palīkīte gale arba pasukīte abu 360° kampu ir užfīksukīte atgal.
4. Su stūmikļu (2) stumkīte maīstā j angā ir spauskīte rankeņā (1), kad pļaustytumēte maīstā šīaudelīais.

Pļaustymas kubelīais

1. Maīstā pirmīausias supļaustykīte griezīnēlīais ir dēkīte j maīsto angā (4).
2. Sukīte storīo regulītorīu (8) ir nustatykīte storī (0 – plonīausias (...) 8 – storīausias).
3. Atlenkīte spausukā (1) (6) ir palīkīte gale arba pasukīte 360° kampu ir užfīksukīte atgal.
(mažesniems kubelīams atlenkīte spausukus 1 ir 2 (6 ir 7) ir palīkīte gale arba pasukīte abu 360° kampu ir užfīksukīte atgal).
4. Su stūmikļu (2) stumkīte maīstā j angā ir spauskīte rankeņā (1), kad pļaustytumēte maīstā kubelīais.

5. Valymas ir priežiūra

ĮSPĖJIMAS. Nenaudokite šveičiamųjų valiklių. Pjaustyklė galima plauti indaplovėje. Išplaukite prietaisą iš karto po kiekvieno naudojimo. Tai gerokai palengvina valymo procesą. ĮSPĖJIMAS. Ašmenys yra labai aštrūs, būkite atsargūs juos naudodami. Nedėkite pirštų ir rankų ant ašmenų. Naudokite šepetėlį (14) ašmenims valyti. Prietaiso negalima išardyti. Plaukite jį su švelniu muilu arba indaplovėje. Nenaudokite šveičiamųjų valiklių. PASTABA. Nuo kai kurių maisto produktų gali pakisti korpuso ar ašmenų spalva. Švelniai patrinkite šias dalis su švelnia šluoste, kempine ar šepetėliu.

DELIMANO BRAVA SPRING pjaustyklė

Pardavėjo suteikiama komercinė prekės garantija

Šiam gaminiui suteikiama 6 mėnesių garantija. Ji nebus taikoma, jei mechanškai pažeisite gaminį, naudosite jį ne pagal paskirtį ar naudojimo instrukciją. Taip pat sugedus gaminiui dėl stichinės nelaimės. Pardavėjas nėra atsakingas už Prekių kokybės pablogėjimą, jeigu jis kilo dėl Kliento ar kitų asmenų, kuriems Klientas pardavė Prekes, veiksmų.

Kilmės šalis – Kinija.

Gamintojas – TOP SHOP INTERNATIONAL SA, Via al Mulino 22, 6814 Kadempinas, Šveicarija.

Importuotojas – UAB „Studio moderna“, Žalgirio g. 135, 08217 Vilnius, Lietuva.

KAIP SEKASI NAUDOTI PREKĘ?

Komentuokite po prekę www.topshop.lt. Padėsite mums tobulėti, o kitiems pirkėjams – išsirinkti lengviau!



Paldies, ka izvēlējāties Delimano produktus!

Delimano piedāvā inovatīvus, augstas kvalitātes virtuves piederumus, lai sniegtu Jums veselīgu, gardu un patīkamu gatavošanas pieredzi (sastāvdaļu sagatavošana, gatavošana un malīte), rosinot Jūs iemīlēt gatavošanu un izklaidi, neatkarīgi no Jūsu prasmiu līmeņa. Gatavojiet. Sviniet. Ik dienu.

Tā kā Delimano produkti ir ļoti vērtīgi, krāpnieki ir iecienījuši tos atdarināt, tādējādi maldinot pircējus ar zemas kvalitātes precēm bez garantijas un servisa. Lūdz, ziņojiet par atdarinātiem, viltotiem un līdzīgiem produktiem vai neoficiāliem izplatītājiem, rakstot uz e-pasta adresi brand.protection@studio-moderna.com, lai palīdzētu mums cīnīties ar nelikumīgiem viltojumiem.

Lūdzu, pirms lietošanas rūpīgi izlasiet lietošanas instrukciju un saglabāiet to.

BRIDINĀJUMI

Vienmēr ievērojiet pamata drošības pasākumus, ieskaitot zemāk minētos:

1. Glabājiet bērniem nepieejamā vietā. Šī ierīce nav rotaļlieta un to nav ļaunts izmantot bērniem, tādēļ tā jāglabā bērniem nepieejamā vietā.
2. Šī ierīce ir paredzēta tikai mājāsaimniecības vajadzībām.
3. Pirms ierīces lietošanas novietojiet to uz cietas, taisnas, stabilas un sausas virsmas.
4. Ierīces darbības traucējumu un/vai bojājumu gadījumā nemēģiniet to salabot pats un nododiet ierīci pārstrādei saskaņā ar vietējo likumdošanu.
5. Apejieties ar ierīces detaļām ārkārtīgi uzmanīgi, lai izvairītos no aso asmeņu radītiem ievainojumiem.
6. Pirms ierīces pirmās lietošanas reizes kārtīgi to nomazgājiet un nožāvējiet.
7. Lai gan ierīce ir tikusi pārbaudīta, tās lietošana un no tās izrietošās sekas ir tikai ierīces lietotāja atbildība.

1. Detaļas

Delimano Brava dārzeņu šķēlētājs satur šādas detaļas:

Att. 1 (skaīt: ATTĒLI , Att. 1)		
1. rokturis	6. slēdzis 1	11. asmeņi
2. bīdnis	7. slēdzis 2	12. salokāmā kājiņa
3. fiksācijas poga	8. biezuma regulētājs	13. vāks
4. ēdiena padeves caurule	9. tvertne	14. birstīte
5. kājiņa	10. pamatne ar piesūcekņiem	

2. PIRMS IERĪCES PIRMĀS LIETOŠANAS REIZES

Pārīcinieties, ka komplektā ir visas detaļas un ka tās pārvadāšanas laikā nav tikušas bojātas. Visas detaļas, kas ietilpst Jūsu iegādātajā komplektā, ir norādītas uz iepakojuma, kā arī šajā lietošanas instrukcijā (skatīt Att. 1).

Izņemiet ierīci no iepakojuma un noņemiet uzlīmes. Pirms ierīces pirmās lietošanas reizes notīriet visas detaļas, lai atbrīvotos no iespējamiem ražošanas pārpalikumiem (skatīt arī sadaļu "Tīrīšana un kopšana").

3. LIETOŠANA

- Rokturis: Piespiediet rokturi un pagriežiet to pulksteņa rādītāja kustības virzienā, līdz tas iznāk uz ārū. Ļaujiet tam pilnībā pacelties uz augšu un piespiediet to, lai šķēlētu ēdiena.
- Fiksācijas poga: Pavelciet to uz augšu un nofiksējiet, palaizot to vaļā.
- Ēdiena padeves caurule: Ievietojiet tajā ēdiena, lai sāktu to griezt (padoms - lielākus produktus ieteicams sagriezt uz pusēm vai četrās daļās).
- Kājiņa: Salokāma kājiņa ar fiksācijas sistēmu. Atlokiet to pilnībā, lai šķēlētais kļūtu stabilāks.
- Slēdzis 1: Atbrīvojiet to un pagriežiet par 360° pulksteņa rādītāja kustības virzienā, pēc tam atkal nofiksējiet to.
- Slēdzis 2: Atbrīvojiet to un pagriežiet par 360° pulksteņa rādītāja kustības virzienā, pēc tam atkal nofiksējiet to.
- Biezuma regulētājs: Pagriežiet to, lai izvēlētos biezumu no 0,5 līdz 8 mm.
- Ivertne: Uzglabājiet sagrieztu ēdiena.

Griešana šķēlēs

1. Ievietojiet ēdiena padeves caurulē ēdiena (4).
2. Pagriežiet biezuma regulētāju (8), lai izvēlētos vēlamu biezuma pakāpi (0-plānākais... 8-biezākais).
3. Izmantojiet bidni (2), lai iestumtu ēdiena padeves caurulē ēdiena un ik reizi piespiediet rokturi (1), lai iegūtu jaunu šķēli.

Griešana salmiņos

1. Ievietojiet ēdiena padeves caurulē ēdiena (4).
2. Pagriežiet biezuma regulētāju (8), lai izvēlētos vēlamu biezuma pakāpi (0-plānākais... 8-biezākais).
3. Atbrīvojiet slēdzi 1, pagriežiet to vai atstājiet galējā (360°) pozīcijā pulksteņa rādītāja kustības virzienā un tad atkal nofiksējiet to.
4. Izmantojiet bidni (2), lai iestumtu ēdiena padeves caurulē ēdiena un piespiediet rokturi (1), lai sagrieztu ēdiena salmiņos.

Griešana strēmēlēs

1. Ievietojiet ēdiena padeves caurulē ēdiena (4).
2. Pagriežiet biezuma regulētāju (8), lai izvēlētos vēlamu biezuma pakāpi (0-plānākais... 8-biezākais).
3. Atbrīvojiet slēdzus 1 un 2 (6&7), pagriežiet tos vai atstājiet galējā (360°) pozīcijā pulksteņa rādītāja kustības virzienā un tad atkal nofiksējiet tos.
4. Izmantojiet bidni (2), lai iestumtu ēdiena padeves caurulē ēdiena un piespiediet rokturi (1), lai sagrieztu ēdiena strēmēlēs.

Griešana kubiņos

1. Sākumā sagriežiet ēdiena šķēlēs un ievietojiet tās ēdiena padeves caurulē (4).
2. Pagriežiet biezuma regulētāju (8), lai izvēlētos kubiņu biezumu (0-plānākais... 8-biezākais).
3. Atbrīvojiet slēdzi 1, pagriežiet to vai atstājiet galējā (360°) pozīcijā pulksteņa rādītāja kustības virzienā un tad atkal nofiksējiet to. (Lai iegūtu smalkākus kubiņus, atbrīvojiet slēdzus 1 un 2 (6&7), pagriežiet tos vai atstājiet galējā (360°) pozīcijā pulksteņa rādītāja kustības virzienā un tad atkal nofiksējiet tos).
4. Izmantojiet bidni (2), lai iestumtu ēdiena padeves caurulē ēdiena un piespiediet rokturi (1), lai sagrieztu ēdiena kubiņos.

5. Tīrīšana un kopšana

UZMANĪBU: Neizmantojiet abrazīvus tīrīšanas līdzekļus. Ierīce ir mazgājama trauku mazgājamajā mašīnā.

Nomazgājiet ierīci uzreiz pēc katras lietošanas reizes - tas ievērojami atvieglos tīrīšanas procesu.

UZMANĪBU: Asmeņi ir ārkārtīgi asi - apejieties ar tiem uzmanīgi. Neskarieties asmeņiem ar rokām vai priekšiem. Tīrīšanai izmantojiet birsti (14).

Ierīce nav izjaucama. Mazgājiet to maigā ziepjūdenī vai ievietojiet trauku mazgājamajā mašīnā. Neizmantojiet abrazīvus tīrīšanas līdzekļus.

PIEZĪME: Atsevišķi pārtikas produkti var nokrāsot ierīces korpusu un asmeņus. Viegli paberzējiet nokrāsotās vietas ar maigu drānu, sukli vai birsti.

MD

Vā mulțumim pentru că ați ales produsele Delimano!

Delimano vă pune la dispoziție o gamă variată de articole de bucătărie de înaltă calitate pentru a vă bucura de o experiență culinară sănătoasă și gustoasă (preparare, gătire și consumare), încurajând pasiunea pentru gătit și distracție, indiferent de nivelul de pregătire. Gătește. Sărbătorește. În fiecare zi.

Toate produsele Delimano sunt considerate a fi foarte valoroase, astfel că, falsificatorii tind să ne copieze produsele, oferind clienților o calitate necorespunzătoare, fără garanție sau servicii. Vă rugăm să ne înștiințați cu privire la orice produs copiat, fals, sau similar sau la orice distribuitor neautorizat la brand.protection@studio-moderna.com pentru a ne ajuta să luptăm împotriva falsificatorilor ilegali.

Vă rugăm să citiți acest manual cu atenție înainte de utilizare și să-l păstrați pentru consultare ulterioară.

AVERTISMENTE

Măsurile de siguranță de bază trebuie respectate întotdeauna, inclusiv următoarele:

1. A nu se lăsa la îndemâna copiilor. Acest produs nu este o jucărie și nu trebuie utilizat de copii sau stocat la îndemâna acestora.
2. Acest aparat electrocasnic este destinat exclusiv utilizării casnice.
3. Înainte de utilizare, așezați produsul pe o suprafață dură, plană, stabilă și uscată.
4. În caz de disfuncționalitate și/sau deteriorare, nu încercați să reparați produsul și asigurați-vă că acesta este eliminat în mod corespunzător, în conformitate cu legile locale.
5. Utilizați atenție deosebită atunci când manipulați piesele, pentru a evita rănille cauzate de lamele ascuțite.
6. Spălați și uscați bine înainte de prima utilizare.

7. Cu toate că produsul a fost verificat, utilizarea acestuia și consecințele utilizării sunt strict în responsabilitatea utilizatorului.

1. Piese

Aparatul de feliat Delimano Brava Spring Slicer este alcătuit din:

Img. 1 (consult.: IMAGINI , <i>Img. 1</i>)		
1. mâner	6. buton 1	11. lame
2. împingător	7. buton 2	12. picioare pliabile
3. buton de blocare	8. regulator de grosime	13. capac
4. alimentator	9. recipient	14. perie
5. picior	10. bază de aspirare	

2. ÎNAINTE DE PRIMA UTILIZARE

Verificați setul pentru a vă asigura că acesta este complet și că nu s-a produs niciun fel de deteriorare în timpul transportului. Detalii despre ceea ce este furnizat împreună cu setul achiziționat pot fi găsite pe ambalaj sau în acest manual de utilizare (a se vedea *Img. 1*).

Scoateți materialul de ambalare și orice autocolante atașare pe produs. Curățați toate componentele înainte de prima utilizare, pentru a elimina reziduurile de producție (consultați și „Îngrijire și curățare”).

3. UTILIZARE

- Mâner: Apăsați mânerul și răsușiți-l în sensul acelor de ceasomnic până se eliberează. Permiteți-i să se extindă complet în sus și apăsați-l în jos pentru a tăia hrana.
- Împingător: Utilizați-l pentru o grosime subțire de tăiere sau pentru alimente dure.
- Buton de blocare: Trageți-l pentru a instala alimentatorul și apoi fixați-l prin eliberarea butonului de blocare.
- Alimentator: Puneți alimentele în acesta pentru a începe felierea. (Sfat: alimentele mai mari ar trebui să fie tăiate în jumătate sau sferturi).
- Picior: Picior pliabil cu sistem de blocare. Desfaceți-l complet pentru a stabiliza feliatorul.
- Buton 1: Deblocați-l și rotiți în sensul acelor de ceasomnic la 360°, apoi fixați-l înapoi.
- Buton 2: Deblocați-l și rotiți în sensul acelor de ceasomnic la 360°, apoi fixați-l înapoi.
- Regulator de grosime: Rotiți-l pentru a alege grosimea de la 0,5 la 8 mm.
- Recipient: Păstrați mâncarea feliată.

Tăierea în felii

1. Puneți hrana în alimentator (4)
2. Rotiți regulatorul de grosime (8) pentru a alege grosimea (0 - mai subțire ... 8 mai groasă).
3. Utilizați împingătorul (2) pentru a împinge hrana în alimentator și apăsați mânerul (1) pentru fiecare felie.

Tăierea în bastoane

1. Puneți hrana în alimentator (4)
2. Rotiți regulatorul de grosime (8) pentru a alege grosimea (0 - mai subțire ... 8 mai groasă).
3. Deblocați butonul 1 (6) și rotiți-l sau lăsați-l în poziția finală în sens orar (360°), apoi fixați-l înapoi.
4. Utilizați împingătorul (2) pentru a împinge hrana în alimentator și apăsați mânerul (1) pentru a tăia hrana în bastoane.

Tăierea în julenne (benzi)

1. Puneți hrana în alimentator (4)
2. Rotiți regulatorul de grosime (8) pentru a alege grosimea (0 - mai subțire ... 8 mai groasă).
3. De-selectați butoanele 1 și 2 (6 și 7), rotiți-le în ambele părți sau lăsați-le în poziția finală în sensul acelor de ceasomnic (360°), apoi fixați-le înapoi.
4. Utilizați împingătorul (2) pentru a împinge hrana în alimentator și apăsați mânerul (1) pentru a tăia hrana în benzi.

Tăiere în cuburi

1. Tăiați mai întâi alimentele în felii și umpleți alimentatorul (4) cu felii tăiate.
 2. Rotiți regulatorul de grosime (8) pentru a alege grosimea (0 - mai subțire ... 8 mai groasă).
 3. Deblocați butonul 1 (6) și rotiți-l sau lăsați-l în poziția finală în sens orar (360°), apoi fixați-l înapoi.
- (Pentru o tăiere mai mică, de-selectați butoanele 1 și 2 (6 și 7), rotiți-le pe ambele sau lăsați-le în poziția finală în sensul acelor de ceasomnic (360°) și apoi fixați-le înapoi).
4. Utilizați împingătorul (2) pentru a împinge hrana în alimentator și apăsați mânerul (1) pentru a tăia mâncarea în cuburi.

5. Curățare și întreținere

AVERTISMENT: Nu utilizați detergenți abrazivi. Unitatea poate fi curățată în mașina de spălat vase.

Curățați unitatea imediat după fiecare utilizare. Acest lucru simplifică foarte mult procesul de curățare.

AVERTISMENT: Lamele sunt foarte ascuțite, manipulați-le cu grijă. Nu puneți degetele și mâinile pe lamele. Pentru curățare utilizați peria (14).

Produsul nu poate fi dezasamblat. Spălați cu o soluție ușoară cu săpun sau în mașina de spălat vase. Nu utilizați detergenți abrazivi.

NOTĂ: Anumite alimente pot decolora corpul și lamele. Frecați ușor cu o cârpă moale sau cu un burete.



Hvala Vam što ste izabrali Delimanove proizvode!

Delimano donosi inovativan asortiman posuda visokog kvaliteta koje je dizajnirano da obezbijedi zdravo, ukusno i ugodno iskustvo za kuvanje (priprema, kuvanje i konzumiranje hrane), ohrabrujući strast za kuvanjem i zabavom bez obzira na stepen vješine kuvanja. Kuvajte. Slavite. Svaki dan.

Svi Delimanovi proizvodi se smatraju vrlo vrijednim, pa ih falsifikatori pokušavaju kopirati i na taj način zloupotrebjavaju kupce, sa proizvodima lošijeg kvaliteta, bez garancije i servisa. Molimo Vas, prijavite sve kopije, falsifikate, slične proizvode ili neovlaštenog distributera na brand.protection@studio-moderna.com kako bi nam pomogli u borbi protiv ilegalnih falsifikata.

Molimo Vas, pročitaite ovo uputstvo pažljivo prije upotrebe i sačuvajte ga za buduću upotrebu.

UPOZORENJA

Osnovne mjere predostrožnosti uvijek morate pratiti, uključujući i sljedeće:

1. Čuvajte proizvod dalje od dohvata djece. Proizvod nije igračka, djeca ga ne smiju koristiti, odlažite

- ga što dalje od njihovog domašaja.
- Proizvod je namijenjen isključivo za kućnu upotrebu.
 - Prije upotrebe, smjestite aparat na tvrdoj, ravnoj, stabilnoj i suvoj površini.
 - U slučaju kvara i/ili štete nemojte pokušavati da popravljate proizvod sami i osigurajte da je pravilno odložen u skladu sa lokalnim propisima.
 - Posebnu pažnju obratite kada mijenjate nastavke, da biste izbjegli povrede zbog oštrih sječiva.
 - Operite i osušite proizvod temeljno prije prve upotrebe.
 - Iako je proizvod provjeren, njegova upotreba kao i posljedice su isključivo korisnikova odgovornost.

1. Djelovi

Delimano Brava Projecni Rezač sadži sljedeće dijelove:

Slika 1 (pogledajte: SLIKE , Slika1)		
1. ručka	6. zavrtanj 1	11. sječiva
2. potiskivač	7. zavrtanj 2	12. preklopna stopa
3. dugme za zaključavanje	8. regulator za debljinu	13. poklopac
4. dozator	9. posuda	14. četka
5. stopa	10. usisna baza	

2. PRIJE PRVE UPOTREBE

Provjerite da li su svi dijelovi stigli i da li postoje oštećenja prilikom transporta. Detalje o setu i šta sve dolazi možete pronaći na pakovanju ili u ovom uputstvu za upotrebu. (pogledajte Sliku 1) Otklonite materijale od pakovanja i naljepnice sa proizvoda. Očistite sve dijelove prije prve upotrebe i ostatke (pogledajte takođe "Čišćenje i održavanje").

3. UPOTREBA

- Ručka: Pritisnite ručku i okrenite u smjeru kazaljki na satu dok se ne oslobodi. Dopustite da se potpuno opusti na gore i pritisnite na dolje da režete hranu.
- Potiskivač: Koristite ga za tanko rezanje ili za tvrdu hranu.
- Dugme za zaključavanje: Povucite na gore da instalirate mehanizam i zaključajte tako što ćete osloboditi dugme za zaključavanje.
- Mehanizam: Stavite hranu i krenite sa rezanjem. (Savjet: veće komade hrane prerežite na polovine ili četvrtine)
- Stopa: Preklopne stope sa sistemom za zaključavanje. Raširite potpuno da bi rezač bio stabilan.
- Zavrtanj 1: Oslobodite i rotirajte u smjeru kazaljki na satu 360°, zatim zakačite nazad.
- Zavrtanj 2: Oslobodite i rotirajte u smjeru kazaljki na satu 360°, zatim zakačite nazad.
- Regulator za debljinu: Rotirajte da izaberete debljinu od 0.5 - 8mm.
- Posuda: Odložite izrezanu hranu.

Rezanje na komade

- Stavite hranu u dozator (smpremnik). (4)
- Rotirajte debljinu na regulatoru (8) da izaberete debljinu (0 - tanje... 8 - deblje).
- Koristite potiskivač (2) da potisnete hranu u dozatoru i pritisnite ručku (1) za svaki komad.

Rezanje na štapiće

- Stavite hranu u dozator. (4)
- Rotirajte regulator za debljinu (8) da izaberete debljinu (0 - tanje... 8 - deblje).
- Oslobodite zavrtanj 1 (6) zatim zarotirajte ili ostavite na kraju smjera kazaljki na satu (360°) poziciji, zatim zakačite nazad.
- Koristite potiskivač (2) da potisnete hranu u dozatoru i pritisnite ručku (1) da režete hranu na štapiće.

Rezanje na tanke komade (trake)

- Stavite hranu u dozator. (4)
- Rotirajte regulator za debljinu (8) da izaberete debljinu (0 - tanje... 8 - deblje).
- Oslobodite zavrtanj 1 i 2 (6 i 7), rotirajte oba ili ostavite na kraju smjera kazaljki na satu (360°) poziciji, zatim ih zakačite nazad.
- Koristite potiskivač (2) da potisnete hranu u dozatoru i pritisnite držač (1) da režete hranu na trake.

Rezanje (kocke)

- Izrežite hranu prvo, i napunite dozator (4) sa izrezanim komadima.
- Rotirajte regulator za debljinu (8) da izaberete debljinu (0 - tanje... 8 - deblje).
- Oslobodite zavrtanj 1 (6) i rotirajte ili ostavite na kraju smjera kazaljki na satu (360°) poziciji, zatim zakačite nazad.
- (Za manje kocke, oslobodite ručke 1 i 2 (6 i 7), rotirajte ih obje ili ostavite na kraju smjera kazaljki na satu (360°) poziciji, i zakačite ih nazad)
- Koristite potiskivač (2) da potisnete hranu u dozatoru i pritisnite ručku (1) da režete hranu na kocke.

5. Održavanje i čišćenje

UPOZORENJE: Nemojte koristiti abrazivne čistače. Jedinica je bezbjedna za mašinsko pranje.

Očistite jedinicu odmah nakon svake upotrebe. Ovo uveliko pojednostavljuje proces čišćenja.

UPOZORENJE: Sječiva su izuzetno oštra, rukujte sa njima sa posebnom pažnjom. Nemojte prstima ili rukama dodirivati sječiva. Za čišćenje koristite četku (14).

Proizvod se ne može rastavljati. Operite proizvod sa blagim deterdžentom ili u mašini za sudove. Nemojte koristiti abrazivna sredstva za čišćenje.

NAPOMENA: Neke vrste hrane mogu promijeniti boju na aparatu ili na sječivima. Obrisite nježno sa mekanom tkaninom, sunderom ili četkom.

Ви честитаме што се одлучивте за производ од Делимано!

Делимано ви нуди иновативни, високо-квалитетни производи дизајнирани за подготовка на здрава и вкусна храна. Готвиме. Славиме. Секој ден.

Затоа што Делимано производите се исклучително квалитетни, многу често се случува да се произведуваат и продаваат фалсификати. За да ни помогнете во борбата против ванките производи, ве молиме, доколку ги забележите, веднаш да не контактирате на info@delimano.com.mk.

Ве молиме внимателно да го прочитате прирачникот пред да го користите производот и да го сочувате за во иднина.

ПРЕДУПРЕДУВАЊА

Секогаш треба да се следат безбедносните препораки вклучувајќи го следното:

1. Да се чува подалеку од дофат на деца. Овој производ не е играчка и тој не треба да се користи од страна на деца или да се чува на места каде ќе им биде достапен.
2. Овој уред е наменет за користење само во домаќинствата.
3. Пред користење производот да се постави на тврда, рамна, стабилна и сува површина.
4. Во случај на дефект и/или оштетување да не се обидуваме самите да вршиме поправки и уредот мора да се отстрани во согласност со локалните закони.
5. Бидете мошне внимателни кога ракувате со деловите со цел да избегнете било какви повреди поради острите сечила.
6. Да се измие и исуши целосно пред првото користење.
7. Иако производот бил проверен претходно, сепак негово то користење и последиците од истото се исклучиво одговорност на корисникот.

1. Делови

Delimano Brava spring Slicer ги содржи следните делови:

Слика 1 (види: СЛИКИ, Слика 1)		
1. рачка	6. копче 1	11. сечива
2. потиснувач	7. копче 2	12. Основа која се расклопува
3. копче за заклучување	8. регулатор на густината	13. напак
4. хранилка	9. контејнер	14. четка
5. држач	10. вакумски лепенки	

2. ПРЕД ПРВО КОРИСТЕЊЕ

Проверете го комплетот за да проверите дали е целосен и дека не се случило некако оштетување за време на транспорт. Деталите за тоа што има во комплетот кој сте го порачале може да се најде на пакувањето или во ова упатство за употреба (види Слика 1).

Отстранете го пакувањето и било кои етикети кои се закачени за производот. Искитете ги сите делови пред првото користење за да се отстрани било каков остаток (видете исто така кај „Грижа и чистење“).

3. КОРИСТЕЊЕ

- Рачка: Притиснете ја рачката и завртете ја во насока на стрелките од часовникот се додека не се ослободи. Дозволете целосно да се подигне нагоре и притиснете го надолу за да се исече храна.
- Потиснувач на храна: Да се користи за тенко сечкање или за потврда храна.
- Копче за заклучување: Повлечете го за да се постави хранилката, а потоа да се заклучи со пуштањето на копчето за заклучување.
- Хранилка: Ставете храна во него и почнете да сечката. (Совет: поголемата храна треба да се исече на половини или четвртини).
- Држач: Преклоплив држач со систем за заклучување. Расклопете го целосно за да ја направите машината за сечкање стабилна.
- Копче 1: Отворете го и заротирајте го за 360° во насока на стрелките од часовникот, а потоа вратете го назад.
- Копче 2: Отворете го и заротирајте го за 360° во насока на стрелките од часовникот, а потоа вратете го назад.
- Регулаторот на дебелината: Заротирајте го и одберете дебелина од 0,5- 8mm.
- Контејнер: Чување на исечаната храна.

Сечење на парчиња

1. Ставете ја храната во хранилката (4)
2. Заротирајте го регулаторот за дебелината (8) за да се одбере дебелина (0 – најтенко ... 8 – најдебело).
3. Користете го потиснувачот (2) за да се потисне храната во хранилката и притиснете кај рачката (1) за секоје парче.

Сечење на стапчиња

1. Ставете ја храната во хранилката (4)
2. Заротирајте го регулаторот за дебелината (8) за да се одбере дебелината (0 – најтенко ... 8 – најдебело).
3. Отклучете го копчето 1 (6) и заротирајте го или оставете го на крајот во (360°) позиција, а потоа вратете го назад.
4. Користете го потиснувачот (2) за да се потисне храната во хранилката и притиснете ја рачката (1) за да се исече храната на стапчиња.

Сечење во ленти

1. Ставете ги состојките во хранилката (4)
2. Заротирајте го регулаторот за дебелина (8) за да се одреди дебелината (0 – најтенко ... 8 – најдебело).
3. Отворете ги копчињата 1 и 2 (6&7), заротирајте ги заедно или оставете ги на крајот во (360°) позицијата, а потоа вратете ги назад.
4. Користете го потиснувачот (2) за да се потисне храната и притиснете ја рачката (1) за да се исече храната во ленти

Ножи

1. За почеток храната да се исече на парчиња, а потоа да се стават во хранилката (4) исечените парчиња.
2. Да се заротира регулаторот за дебелината (8) за да се избере дебелината (0 – најтенко ... 8 – најдебело).

3. Да се отвори копчето 1 (6) и да се заротира или да се остави на крајот во (360°) позиција, а потоа да се врати назад.
 (За помали коцки, да се отворат копчињата 1 и 2 (6&7), да се заротираат или да се остават на крајот во (360°) позиција, а потоа да се вратат назад.)
 4. Користете го потиснувачот (2) за да се потисне храната и притиснете ја рачката (1) за да се исече храната во коцки.

5. Чистење и одржување

ПРЕДУПРЕДУВАЊЕ: Да не користите абразивни чистачи. Уредот е безбеден за миење во машина за миење садови.

Уредот да се чисти веднаш после секое користење. Ова во голема мера го поедноставува процесот на чистење.

ПРЕДУПРЕДУВАЊЕ: Сечилата се многу остри, па поради тоа ракувајте со нив со голема претпазливост. Да не се ставаат прсти или длани врз сечилата. За чистење да се користи четка (14).

Производот не може да се расклопи. Да се мие со благ сапунест раствор. Да не се користат абразивни чистачи. **ЗАБЕЛЕШКА:** Одредени состојки можат да предизвикаат губење на бојата на уредот и сечилата. Да се трие нежно со мена тпаенина, сунгер или со четка.

По набавката на производот, Ве молиме да ја проверите неговата исправност. Доколку имате реакција поради фабрички дефект, рекламацин се примаат во рок од 15 дена од денот на превземање на производот.

Рекламацин не се примаат доколу:

- дефектот настанал поради неправилно ракување;
- поради надворешни фактори како механички оштетувања, оштетувања по вина на трети лица, злоупотреба на апаратот;
- неправилно и невнимателно користење, комерцијална или индустријска употреба, виша сила.

За сите дополнителни информации јавете се на 02/3094590
 Студио Модерна ДООЕЛ, Костурски Херои бр. 38, 1000 Скопје

PL

Dziękujemy za wybranie produktów Delimano!

Delimano oferuje innowacyjną gamę doskonałych naczyń kuchennych zaprojektowanych tak, aby przygotowana, gotowana i spożywana żywność była zdrowa i smaczna, a spędzanie czasu w kuchni było przyjemnym i wciągającym zajęciem, bez względu na poziom umiejętności związanych z gotowaniem. Gotuj. Świętuj. Codziennie.

Wszystkie produkty Delimano są postrzegane jako bardzo wartościowe, dlatego też twórcy produktów bardzo lubią nas kopiować i tym samym naciagać klientów na produkty gorszej jakości bez zapewnienia gwarancji i serwisu. Prosimy więc o zgłaszanie wszelkich skopiowań, podrobionych lub zbliżonych produktów lub nieautoryzowanych dystrybutorów na adres brand.protection@studio-moderna.com, aby pomóc nam w walce z nielegalnymi podróbkami.

Prosimy przeczytać uważnie niniejszą instrukcję przed użyciem i zachować ją na przyszłość.

OSTRZEŻENIA

Należy zawsze przestrzegać podstawowych zasad bezpieczeństwa, w tym szczególności pamiętać, że:

1. Produkt należy trzymać w miejscu niedostępnym dla dzieci. Produkt nie jest zabawką i nie powinien być używany przez dzieci. Zabrania się również przechowywania produktu w miejscu dostępnym dla dzieci.
2. Urządzenie jest przeznaczone wyłącznie do użytku domowego.
3. Przed użyciem produkt należy umieścić na twardej, płaskiej, stabilnej i suchej powierzchni.
4. W przypadku nieprawidłowego działania i/lub uszkodzenia, nie należy podejmować samodzielnych prób naprawy urządzenia i upewnić się, że produkt jest odpowiednio użytkowany zgodnie z lokalnymi przepisami.
5. Należy zachować szczególną ostrożność podczas obracania części, aby uniknąć obrażeń spowodowanych ostrymi ostrzami.
6. Urządzenie należy dokładnie umyć i wysuszyć przed pierwszym użyciem.
7. Chociaż urządzenie zostało sprawdzone, za jego użycie i konsekwencje takiego użycia wyłączną odpowiedzialność ponosi użytkownik.

1. CZĘŚCI

Delimano Brava Spring Slicer składa się z następujących elementów:

Rys. 1 (zob.: RYSUNKI , Rys. 1)		
1. uchwyt	6. pokrętło 1	11. ostrze
2. popychacz	7. pokrętło 2	12. składane stopki
3. przycisk blokady	8. regulator grubości	13. pokrywa
4. podajnik	9. pojemnik	14. szczoteczka
5. stopka	10. podstawa ssąca	

2. PRZED PIERWSZYM UŻYCIEM

Zestaw należy sprawdzić, aby upewnić się, że jest kompletny i nie doszło w nim do uszkodzeń podczas transportu. Szczegółowe informacje o zawartości zakupionego zestawu można znaleźć na opakowaniu lub w niniejszej instrukcji użytkowania (zob. Rys. 1)

Opakowanie i naklejki dołączone do produktu należy usunąć. Przed pierwszym użyciem należy umyć wszystkie części w celu usunięcia pozostałości produkcyjnych (zob. także „Czyszczenie i konserwacja”).

3. UŻYTKOWANIE

- Uchwyt: Naciśnij uchwyt i przekręć go w zgodzie z ruchem wskazówek zegara, aż do zwolnienia blokady. Poczekaj, aż uchwyt całkowicie wysunie się do góry i naciśnij go w dół, aby

rozpocząć krojenie żywności.

- Popychacz: Używaj popychacza, do krojenia na cienkie kawałki lub do krojenia twardej żywności.
- Przycisk blokady: Pociągnij do góry, aby zainstalować podajnik, a następnie zablokuj go, zwalniając przycisk blokady.
- Podajnik: Włóż żywność do podajnika, aby rozpocząć krojenie. (Wskazówka: Większą żywność należy pociąć na połówki lub ćwiartki.)
- Stopka: Składane stopki z systemem blokowania. Rozłoż stopki, aby urządzenie było stabilne.
- Pokrętko 1: Odkręć i obróć zgodnie z ruchem wskazówek zegara o 360°, a następnie zatrzaśnij je z powrotem.
- Pokrętko 2: Odkręć i obróć zgodnie z ruchem wskazówek zegara o 360°, a następnie zatrzaśnij je z powrotem.
- Regulator grubości: Obróć regulator, aby wybrać grubość od 0,5 do 8 mm.
- Pojemnik Przechowuj w nim pokrojoną żywność.

Krojenie na plasterki

1. Włóż żywność do podajnika (4)
2. Obróć regulator grubości (8), aby wybrać grubość (0 - cieńsze krojenie... 8 - grubsze krojenie).
3. Użyj popychacza (2), aby popchnąć żywność w podajniku i nacisnij uchwyt (1), aby pokroić każdy plasterek.

Krojenie w słupki

1. Włóż żywność do podajnika (4)
2. Obróć regulator grubości (8), aby wybrać grubość (0 - cieńsze krojenie... 8 - grubsze krojenie).
3. Odkręć pokrętko 1 (6) i obróć je lub pozostaw je w pozycji przekrojonej w kierunku zgodnym z ruchem wskazówek zegara (360), a następnie zatrzaśnij je z powrotem.
4. Za pomocą popychacza (2) popchnij żywność do podajnika i nacisnij uchwyt (1), aby kroić żywność na słupki.

Krojenie wg techniki julienne

1. Włóż żywność do podajnika (4)
2. Obróć regulator grubości (8), aby wybrać grubość (0 - cieńsze krojenie... 8 - grubsze krojenie).
3. Odkręć pokrętko 1 i 2 (6) i obróć je lub pozostaw je w pozycji przekrojonej w kierunku zgodnym z ruchem wskazówek zegara (360), a następnie zatrzaśnij je z powrotem.
4. Za pomocą popychacza (2) popchnij żywność do podajnika i nacisnij uchwyt (1), aby kroić żywność wg techniki julienne.

Krojenie w kostkę

1. Najpierw pokrój żywność na plasterki i napełnij podajnik (4) pociętymi plasterkami.
2. Obróć regulator grubości (8), aby wybrać grubość (0 - cieńsze krojenie... 8 - grubsze krojenie).
3. Odkręć pokrętko 1 (6) i obróć je lub pozostaw je w pozycji przekrojonej w kierunku zgodnym z ruchem wskazówek zegara (360), a następnie zatrzaśnij je z powrotem.
- (W przypadku krojenia na mniejszą kostkę, odkręć pokrętko 1 i 2 (6) i obróć je lub pozostaw je w pozycji przekrojonej w kierunku zgodnym z ruchem wskazówek zegara (360), a następnie zatrzaśnij je z powrotem.)
4. Za pomocą popychacza (2) popchnij żywność do podajnika i nacisnij uchwyt (1), aby pokroić żywność w kostkę.

5. CZYSZCZENIE I KONSERWACJA

OSTRZEŻENIE: Nie należy używać szorstkich środków czyszczących. Urządzenie jest przeznaczone do mycia w zmywarce.

Po każdym użyciu należy wyczyścić urządzenie. To znacznie upraszcza proces czyszczenia.

OSTRZEŻENIE: Ostrza produktu są wyjątkowo ostre i przy posługiwaniu się nimi należy zachować ostrożność. Zabrania się kradzenia palców i rąk na ostrzach. W celu czyszczenia urządzenia należy korzystać ze szczołki (14).

Produktu nie należy rozmontować. Produkt należy myć wodą z łagodnym detergentem lub umieścić w zmywarce. Nie należy używać szorstkich środków czyszczących.

UWAGA: Niektóre produkty mogą odbarwiać urządzenie i ostrza. Urządzenie należy przecierać delikatnie miękką szmatką, gąbką lub szczołką.

RO

Vă mulțumim pentru că ați ales produsele Delimano!

Delimano vă pune la dispoziție o gamă variată de articole de bucătărie de înaltă calitate pentru a vă bucura de o experiență culinară sănătoasă și gustoasă (preparare, gătire și consumare), încurajând pasiunea pentru gătit și distracție, indiferent de nivelul de pregătire. Gătește. Sărbătorește. În fiecare zi.

Toate produsele Delimano sunt considerate a fi foarte valoroase, astfel că, falsificatorii tind să ne copieze produsele, oferind clienților o calitate necorespunzătoare, fără garanție sau servicii. Vă rugăm să ne înștiințați cu privire la orice produs copiat, fals, sau similar sau la orice distribuitor neautorizat la brand.protection@studio-moderna.com pentru a ne ajuta să luptăm împotriva falsificatorilor ilegali.

Vă rugăm să citiți acest manual cu atenție înainte de utilizare și să-l păstrați pentru consultare ulterioară.

AVERTISMENTE

Măsurile de siguranță de bază trebuie respectate întotdeauna, inclusiv următoarele:

1. A nu se lăsa la îndemâna copiilor. Acest produs nu este o jucărie și nu trebuie utilizat de copii sau stocat la îndemâna acestora.
2. Acest aparat electrocasnic este destinat exclusiv utilizării casnice.
3. Înainte de utilizare, așezați produsul pe o suprafață dură, plană, stabilă și uscată.
4. În caz de disfuncționalitate și/sau deteriorare, nu încercați să reparați produsul și asigurați-vă că acesta este eliminat în mod corespunzător, în conformitate cu legile locale.
5. Utilizați atenție deosebită atunci când manipulați piesele, pentru a evita rănilor cauzate de lamele ascuțite.
6. Spălați și uscați bine înainte de prima utilizare.
7. Cu toate că produsul a fost verificat, utilizarea acestuia și consecințele utilizării sunt strict în responsabilitatea utilizatorului.

1. Pieše

Aparatul de feliat Delimano Brava Spring Slicer este alcătuit din:

img_1 (consult.: IMAGINI , <i>img_1</i>)		
1. mâner	6. buton 1	11. lame
2. împingător	7. buton 2	12. picioare pliabile
3. buton de blocare	8. regulator de grosime	13. capac
4. alimentator	9. recipient	14. perie
5. picior	10. bază de aspirare	

2. ÎNAINTE DE PRIMA UTILIZARE

Verificați setul pentru a vă asigura că acesta este complet și că nu s-a produs niciun fel de deteriorare în timpul transportului. Detalii despre ceea ce este furnizat împreună cu setul achiziționat pot fi găsite pe ambalaj sau în acest manual de utilizare (a se vedea [img_1](#)).

Scoateți materialul de ambalare și orice autocolante atașare pe produs. Curățați toate componentele înainte de prima utilizare, pentru a elimina reziduurile de producție (consultați și „Îngrijire și curățare”).

3. UTILIZARE

- Mâner: Apăsați mânerul și răsușiți-l în sensul acelor de ceasom până se eliberează. Permiteți-i să se extindă complet în sus și apăsați-l în jos pentru a tăia hrana.
- Împingător: Utilizați-l pentru o grosime subțire de tăiere sau pentru alimente dure.
- Buton de blocare: Trageți-l pentru a instala alimentatorul și apoi fixați-l prin eliberarea butonului de blocare.
- Alimentator: Puneți alimentele în acesta pentru a începe felierea. (Sfat: alimentele mai mari ar trebui să fie tăiate în jumătate sau sferturi).
- Picior: Picior pliabil cu sistem de blocare. Desfaceți-l complet pentru a stabiliza feliatorul.
- Buton 1: Deblocați-l și rotiți în sensul acelor de ceasom la 360°, apoi fixați-l înapoi.
- Buton 2: Deblocați-l și rotiți în sensul acelor de ceasom la 360°, apoi fixați-l înapoi.
- Regulator de grosime: Rotiți-l pentru a alege grosimea de la 0,5 la 8 mm.
- Recipient: Păstrați mănecarea feliată.

Tăierea în felii

1. Puneți hrana în alimentator (4)
2. Rotiți regulatorul de grosime (8) pentru a alege grosimea (0 - mai subțire ... 8 mai groasă).
3. Utilizați împingătorul (2) pentru a împinge hrana în alimentator și apăsați mânerul (1) pentru fiecare felie.

Tăierea în bastoane

1. Puneți hrana în alimentator (4)
2. Rotiți regulatorul de grosime (8) pentru a alege grosimea (0 - mai subțire ... 8 mai groasă).
3. Deblocați butonul 1 (6) și rotiți-l sau lăsați-l în poziția finală în sens orar (360°), apoi fixați-l înapoi.
4. Utilizați împingătorul (2) pentru a împinge hrana în alimentator și apăsați mânerul (1) pentru a tăia hrana în bastoane.

Tăierea în julenne (benzi)

1. Puneți hrana în alimentator (4)
2. Rotiți regulatorul de grosime (8) pentru a alege grosimea (0 - mai subțire ... 8 mai groasă).
3. De-selecțiati butoanele 1 și 2 (6 și 7), rotiți-le în ambele părți sau lăsați-le în sensul acelor de ceasom (360°), apoi fixați-le înapoi.
4. Utilizați împingătorul (2) pentru a împinge hrana în alimentator și apăsați mânerul (1) pentru a tăia hrana în benzi.

Tăiere în cuburi

1. Tăiați mai întâi alimentele în felii și umpleți alimentatorul (4) cu felii tăiate.
2. Rotiți regulatorul de grosime (8) pentru a alege grosimea (0 - mai subțire ... 8 mai groasă).
3. Deblocați butonul 1 (6) și rotiți-l sau lăsați-l în poziția finală în sens orar (360°), apoi fixați-l înapoi.
4. (Pentru o tăiere mai mică, de-selecțiati butoanele 1 și 2 (6 și 7), rotiți-le pe ambele sau lăsați-le în poziția finală în sensul acelor de ceasom (360°) și apoi fixați-le înapoi).
4. Utilizați împingătorul (2) pentru a împinge hrana în alimentator și apăsați mânerul (1) pentru a tăia mănecarea în cuburi.

5. Curățare și întreținere

AVERTISMENT: Nu utilizați detergenți abrazivi. Unitatea poate fi curățată în mașina de spălat vase.

Curățați unitatea imediat după fiecare utilizare. Acest lucru simplifică foarte mult procesul de curățare.

AVERTISMENT: Lamele sunt foarte ascuțite, manipulați-le cu grijă. Nu puneți degetele și mâinile pe lamele. Pentru curățare utilizați peria (14).

Produsul nu poate fi dezambalat. Spălați cu o soluție ușoară cu săpun sau în mașina de spălat vase. Nu utilizați detergenți abrazivi.

NOTĂ: Anumite alimente pot decolora corpul și lamele. Frecați ușor cu o cârpă moale sau cu un burete.



Hvala Vam što se odabrali Delimano proizvode!

Delimano donosi inovativni asortiman kuhinjskog posuda sjajnog kvaliteta, slasno i prijatno kulinarsko iskustvo (pripremanje, kuvanje i konzumiranje hrane), neodoljivu strast za kuvanjem i zabavom, bez obzira na nivo kulinarskih veština.

Kuvajte. Uživate. Svaki dan.

Svi Delimano proizvodi su priznati kao veoma vredni i korisni, tako da falsifikatori zapravo vole da nas kopiraju i na taj način obmanjuju kupce lošijim kvalitetom proizvoda, bez garancije i servisiranja. Molimo Vas da prijavite bilo koji kopiran, falsifikovan, sličan proizvod ili neovlašćenog distributera na brand.protection@studio-moderna.com, kako biste nam pomogli u borbi protiv nelegalnih falsifikatora.

Molimo Vas da pre korišćenja detaljno pročitate uputstvo i sačuvate ga za kasniju upotrebu.

UPOZORENJA

Uvek se pridržavajte osnovnih mera bezbednosti, uzimajući u obzir i sledeće:

1. Držite proizvod van domašaja dece. Ovaj proizvod nije igračka i ne bi trebalo da ga koriste deca, niti da se skladišti na mestima njima dostupnim.

2. Ovaj uređaj je namenjen isključivo za korišćenje u domaćinstvu.
3. Pre početka korišćenja, postavite uređaj na čvrstu, ravnu, stabilnu i suhu površinu.
4. U slučaju kvara i/ili oštećenja ne pokušavajte sami da vršite popravke i postarajte se da proizvod odložite u skladu sa važećim lokalnim propisima.
5. Budite izuzetno pažljivi i oprezni prilikom rukovanja delovima ovog proizvoda, kako ne bi došlo do povređivanja oštrim sečivom.
6. Molimo Vas da temeljno operete secka pre korišćenja.
7. Iako je ovaj proizvod proveren, njegova upotreba i posledice upotrebe su isključivo odgovornost korisnika.

1. Delovi uređaja

Delimano Brava spring Slicer-Secko sadrži sledeće delove:

Sl. 1 (vidi: SLIKE, Sl. 1)		
1. ručica	6. dugme 1	11. sečiva
2. pritisivač	7. dugme 2	12. sklopive noge
3. dugme za zaključavanje	8. Regulator debljine seckanja	13. poklopac
4. nastavak za dodavanje namirnica	9. posuda	14. četkica
5. noga	10. vakuumski držač baze	

2. PRE PRVOG KORIŠĆENJA

Proverite da li je set kompletan i da nije slučajno došlo do oštećenja u transportu. Pojednosti o tome šta se isporučuje sa setom koji ste kupili, možete naći na pakovanju ili u ovom uputstvu za korišćenje (vidi Sl.1).

Uklonite sav ambalažni materijal i sve nalepnice zalepljene na sam proizvod. Pre prvog korišćenja operite sve delove, kako biste uklonili eventualne ostatke iz proizvodnje (takode pogledajte deo "Održavanje i čišćenje").

3. KORIŠĆENJE UREĐAJA

- Ručica: Pritisnite ručicu i okrećite je u smeru kazaljke na satu dok se ne oslobodi. Neka se potpuno ispruži prema gore i potom je pritisnite prema dole kako biste seckali namirnice.
- Pritisivač: Njega koristite kod seckanja na tanje komade ili kod seckanja tvrdih namirnica.
- Dugme za zaključavanje: Povucite ga prema gore kako biste postavili nastavak za dodavanje namirnica, a potom ga zaključajte otpuštanjem dugmeta za zaključavanje.
- Nastavak za dodavanje namirnica: Stavite namirnice u njega, kako biste počeli sa seckanjem. (Savet: Veće namirnice bi trebalo iseći na polovine ili četvrtine.)
- Noga: Sklopive noge sa sistemom za zaključavanje. Rasklopite ga u potpunosti kako bi secko bio stabilan.
- Dugme 1: Izvucite ga i okrećite u smeru kazaljke na satu za 360°, zatim ga vratite nazad na mesto.
- Dugme 2: Izvucite ga i okrećite u smeru kazaljke na satu za 360°, zatim ga vratite nazad na mesto.
- Regulator debljine seckanja: okrećite ga kako biste odabrali debljinu seckanja od 0,5- 8mm.
- Posuda: Skladišite iseckanu hranu u njoj.

Rezanje na kriške

1. Stavite namirnice u nastavak za dodavanje namirnica (4)
2. Okrećite regulator debljine seckanja (8) kako biste odabrali debljinu seckanja (0 – tanje... 8 – deblje).
3. Koristite pritisivač (2) kako biste potisnuli namirnice u nastavak za dodavanje namirnica i pritisnite ručicu (1) pojedinačno za svaku krišku.

Rezanje na štapiće

1. Stavite namirnice u nastavak za dodavanje namirnica (4)
2. Okrećite regulator debljine seckanja (8) kako biste odabrali debljinu seckanja (0 – tanje... 8 – deblje).
3. Izvucite dugme 1 (6) i okrećite ga prema ili ga ostavite u smeru kazaljke na satu (360°), potom ga vratite nazad na mesto.
4. Koristite pritisivač (2) kako biste potisnuli namirnice u nastavak za dodavanje namirnica i pritisnite ručicu (1) kako biste namirnice isečili na štapiće.

Rezanje na duge tanke trake (jullennes)

1. Stavite namirnice u nastavak za dodavanje namirnica (4)
2. Okrećite regulator debljine seckanja (8) kako biste odabrali debljinu seckanja (0 – tanje... 8 – deblje).
3. Izvucite dugmad 1 and 2 (6&7), i okrećite ih prema ili ih ostavite u smeru kazaljke na satu (360°), potom ih vratite nazad na mesto.
4. Koristite pritisivač (2) kako biste potisnuli namirnice u nastavak za dodavanje namirnica i pritisnite ručicu (1) kako biste namirnice isečili na duge tanke trake (jullennes).

Seckanje na male kocke

1. Prvo iseckajte namirnice na komade, i napunite nastavak za dodavanje namirnica (4) isečenim komadima.
2. Okrećite regulator debljine seckanja (8) kako biste odabrali debljinu seckanja (0 – tanje... 8 – deblje).
3. Izvucite dugme 1 (6) i okrećite ga prema ili ga ostavite u smeru kazaljke na satu (360°), potom ga vratite nazad na mesto.
- (Za seckanje na manje kocke, izvucite dugmad 1 and 2 (6&7), i okrećite ih prema ili ih ostavite u smeru kazaljke na satu (360°), potom ih vratite nazad na mesto.)
4. Koristite pritisivač (2) kako biste potisnuli namirnice u nastavak za dodavanje namirnica i pritisnite ručicu (1) kako biste namirnice isečili na kockice.

5. Čišćenje i održavanje

UPOZORENJE: Nemojte koristiti abrazivna sredstva za čišćenje. Ova jedinica se može prati u mašini za sudove. Očistite je odmah nakon svakog korišćenja. To će u mnogome pojednostaviti proces čišćenja.

UPOZORENJE: Sečiva su izuzetno oštra, pažljivo rukujte njima. Nemojte prstima ili rukama dodirivati sečiva. Za čišćenje koristite četkicu (14).

Ovaj proizvod se ne može rastaviti. Operite ga u blagom rastvoru sapunice ili ga stavite na pranje u mašinu za sudove. Nemojte koristiti abrazivna sredstva za pranje.

NAPOMENA: Može se desiti da određene vrste namirnica promene boju proizvoda i boju sečiva. Lagano istržite nekom krpom, sunderom ili četkom.

Благодарим Вас за выбор изделия Delimano!

Delimano предлагает выбор инновационных и высококачественных кухонных приборов, которые позволяют полезно, вкусно и приятно проводить время на кухне, пробуждая страсть к приготовлению блюд независимо от уровня вашего кулинарного мастерства. Готовьте. Празднуйте. Каждый день.

Все изделия Delimano высоко ценятся, поэтому мошенники часто нас подделывают, обманывая потребителей более низким качеством, а также отсутствием гарантии и обслуживания. Просим Вас сообщать о копиях, подделках, аналогичных изделиях или неофициальных дистрибьюторах по адресу brand.protection@studio-moderna.com, чтобы помочь нам бороться с фальсификациями.

Пожалуйста, внимательно прочитайте данное руководство пользователя и сохраните его для справок в дальнейшем.

Данный товар предназначен для нарезки продуктов.

ПРЕДУПРЕЖДЕНИЕ

Следует соблюдать основные меры предосторожности, включая следующие:

1. Хранить в недоступном для детей месте. Данное устройство не является игрушкой. Следите за тем, чтобы дети не играли с устройством.
2. Устройство предназначено только для применения в быту.
3. Перед началом использования установите устройство на твердую, ровную, устойчивую и сухую поверхность.
4. В случае повреждения и/или поломки устройства не пытайтесь производить ремонт самостоятельно. Утилизируйте устройство надлежащим образом в соответствии с местным законодательством.
5. Соблюдайте предельную осторожность во время обращения с острыми лезвиями, чтобы избежать получения травм.
6. Тщательно промойте и просушите перед первым использованием.
7. Несмотря на то, что устройство прошло проверку, ответственность за его эксплуатацию и последствия несет исключительно пользователь.

1. Детали

Овощерезка Delimano Brava spring Slicer:

Рис. 1 (см.: РИСУНКИ, Рис. 1)

1. ручка	6. кнопка 1	11. лезвия
2. толкатель	7. кнопка 2	12. складные ножи
3. кнопка блокировки	8. регулятор толщины нарезки	13. крышка
4. загрузочная горловина	9. контейнер	14. щеточка
5. подставка	10. основание с присоской	

2. ПЕРЕД ПЕРВЫМ ИСПОЛЬЗОВАНИЕМ

Проверьте наличие всех деталей в комплекте. Убедитесь, что товар не был поврежден во время транспортировки. Список всех комплектующих приобретенного вами товара можно найти на упаковке или в данной инструкции (см. Рис. 1).

Снимите с товара весь упаковочный материал и наклейки. Очистите все детали от загрязнений, которые могли остаться после процесса производства. (см. также раздел "Уход и чистка")

3. ЭКСПЛУАТАЦИЯ

- Ручка: надавите на ручку и поворачивайте ее по часовой стрелке, пока она не разблокируется. Позвольте ручке полностью подняться вверх и затем нажмите на нее, чтобы начать нарезку продуктов.
- Толкатель: используйте его для проталкивания любых продуктов.
- Кнопка блокировки: потяните ее вверх, чтобы установить загрузочную горловину, затем заблокируйте ее, отпустив кнопку блокировки.
- Загрузочная горловина: закладывайте в нее продукты и проталкивайте с помощью толкателя. (Совет: крупные продукты следует разрезать пополам или на 4 части)
- Подставка: складные ножи с системой блокировки. Разложите их полностью для устойчивости овощерезки.
- Кнопка 1: отщелкните кнопку и поверните ее по часовой стрелке на 360°, затем защелкните обратно.
- Кнопка 2: отщелкните кнопку и поверните ее по часовой стрелке на 360°, затем защелкните обратно.
- Регулятор толщины нарезки: поворачивайте его, чтобы выбрать толщину от 0,5 до 8 мм.
- Контейнер: используется для хранения продуктов.

Нарезка ломтиками

1. Положите продукт в горловину (4)
2. Поверните регулятор толщины нарезки (8), чтобы выбрать ширину (0 – тонкая... 8 – толстая).
3. С помощью толкателя (2) продвигайте продукт в горловине и нажимайте на ручку (1), чтобы нарезать продукт.

Нарезка соломкой

1. Положите продукт в горловину (4).
2. Поверните регулятор толщины нарезки (8), чтобы выбрать ширину (0 – тонкая... 8 – толстая).
3. Отщелкните кнопку 1 (6) и поверните ее или оставьте в конечном положении (360°), затем защелкните на место.
4. С помощью толкателя (2) продвигайте продукт в горловине и нажимайте на ручку (1), чтобы нарезать продукт соломкой.

Нарезка жульен

1. Положите продукт в горловину (4).
2. Поверните регулятор толщины нарезки (8), чтобы выбрать ширину (0 – тонкая... 8 – толстая).
3. Отщелкните кнопки 1 и 2 (6 и 7), поверните их или оставьте в конечном положении (360°), затем защелкните на место.
4. С помощью толкателя (2) продвигайте продукт в горловине и нажимайте на ручку (1), чтобы получить нарезку жульен.

Нарезка кубиками

1. Нарезьте продукты на ломтики, положите их в горловину (4).
2. Поверните регулятор толщины нарезки (8), чтобы выбрать ширину (0 – тонкая... 8 – толстая).
3. Отщелкните кнопку 1 (6) и поверните ее или оставьте в конечном положении (360°), затем защелкните на место.
4. Для мелких кубиков, отщелкните кнопки 1 и 2 (6&7), поверните их или оставьте в конечном положении (360°), затем защелкните на место.
4. С помощью толкателя (2) продвигайте продукт в горловине и нажимайте на ручку (1), чтобы нарезать продукты кубиками.

4. УХОД И ЧИСТКА

ПРЕДУПРЕЖДЕНИЕ: не используйте абразивные чистящие средства. Овощерезка подходит для мытья в посудомоечной машине.

Очищайте устройство сразу же после каждого использования. Это значительно облегчит процесс очистки.

ПРЕДУПРЕЖДЕНИЕ: обращайтесь с лезвиями аккуратно, так как они очень острые. Не беритесь за лезвия. Для очистки используйте щеточку (14).

Овощерезка не разбирается. Мыть в мягком растворе мыла или с помощью посудомоечной машины. Не использовать абразивные чистящие средства.

ПРИМЕЧАНИЕ: некоторые продукты могут окрасить корпус и лезвия. Протирайте овощерезку мягкой тканью, губкой или используйте щеточку для очистки.

5. УТИЛИЗАЦИЯ

Устройство следует утилизировать надлежащим образом в соответствии с местным законодательством.

ТЕХНИЧЕСКАЯ ИНФОРМАЦИЯ

Овощерезка DELIMANO BRAVA SPRING SLICER

ID: 110040562

Товарный знак: Delimano

Страна производства: КНР

Производитель: Ningbo Jinsun Houseware Co. Ltd. (Нинбо Джиншун Хаусвэр Ко., Лтд.)

Адрес производителя: No. 16, Xinyuan Road 2nd, Taoyuan Street, Ninghai, Ningbo, Zhejiang, P.R.C. (№ 16 Хсинйуан Роуд 2нд, Таоюан Стрит, Нинхай, Нинбо, Чжэцзян, КНР)

Владелец товарного знака/Поставщик: Top Shop International SA, Via al Mulino 22, CH-6814 Cadempino, Switzerland (Топ Шоп Интернешнл СА, Виа ал Мулино 22, Ш-6814

Кадемпино, Швейцария)

Состав материалов: АБС: 45,64%; сополимер стирола и акрилонитрила: 23,85%; ПОМ: 14,97%; нейлон: 3,42%; нержавеющая сталь марки 402: 7,05%; нержавеющее железо марки 402: 2,82%; ТПР: 2,25%

Дата изготовления указана на упаковке

Температура хранения и влажность: -20°C – 70°C, 5% – 75% относительной влажности

Условия транспортировки: -20°C – 70°C, 5% – 75% относительной влажности

Импортер в Россию: ООО «Студио Модерна» 109651, г. Москва, ул. Перерва, д. 11 стр. 23 эт. 2м. IV ком. 32, 33, тел.: +74957300201, факс: +74957300203

Срок хранения неограничен при соблюдении условий хранения

January - Январь, February - Февраль, March - Март, April - Апрель, May - Май, June - Июнь, July - Июль, August - Август, September - Сентябрь, October - Октябрь, November - Ноябрь, December - Декабрь.



Zahvaljujemo se vam za nakup izdelka Delimano!

Delimano prinaša inovativno in široko paleto izjemno kakovostnih kuhinjskih naprav in pripomočkov, ki so zasnovani za zdravo, okusno in prijetno kuharsko izkušnjo (priprava, kuhanje in uživanje v hrani) ter spodbujajo veselje do kuhanja in ustvarjanja slastnih domačih specialitet, ne glede na uporabnikove kuharske spretnosti.

Kuhajte. Praznujte. Vsak dan.

Vsi izdelki Delimano so zelo priljubljeni, zato so na trgu prisotni tudi ponaredek znatno slabše kakovosti, ki ne zagotavljajo primerne garancije in življenjske dobe. Če zasledite kakršen koli izdelek, za katerega sumite, da je ponaredek izdelka Delimano, vas prosimo, da nas o tem nemudoma obvestite s sporočilom na brand.protection@studio-moderna.com, in nam s tem pomagate preprečevati prodajo nezakonitih ponaredkov.

Pred uporabo naprave si natančno preberite vsa navodila in varnostna opozorila ter jih shranite za morebitno poznejšo uporabo.

ОПОЗОРИЛА

Vedno je potrebno upoštevati osnovne varnostne ukrepe, vključno z naslednjimi:

1. Hranite izven dosega otrok. Ta izdelek ni igrača, zato naj ga otroci ne uporabljajo. Shranjujte stran od otrok.
2. Ta izdelek je namenjen zgolj gospodinjski uporabi.
3. Pred uporabo izdelek položite na trdo, ravno, stabilno in suho površino.
4. V primeru okvare in / ali poškodb, izdelka nikoli ne poskušajte popravljati sami. Poskrbite za primerno ločevanje odpadkov in izdelek zavrzite v skladu z lokalno zakonodajo
5. Pri rokovanju s sestavnimi deli izdelka bodite zelo previdni, da se izognete poškodbam zaradi ostrih rezil.
6. Pred uporabo, izdelek temeljito operite in posušite.

7. Kljub temu, da je izdelek pregledan, so njegova uporaba in posledice uporabe izključno uporabnikova odgovornost.

1. Sestavni deli

Rezalnik Delimano Brava Spring vsebuje naslednje sestavne dele:

Slika 1 (glej: SLIKE , slika 1)		
1. ročaj	6. gumb 1	11. rezila
2. potiskalnik	7. gumb 2	12. zložljive noge
3. gumb za zaklepanje	8. regulator debeline	13. pokrov
4. podajalnik	9. posoda	14. krtačka
5. noga	10. sesalna baza	

2. PRED PRVO UPORABO

Preverite komplet, da se prepričate, da je popoln in da med transportom ni prišlo do poškodb. Podrobnosti o izdelku, ki ste ga kupili, najdete na embalaži ali v tem uporabniškem priručniku (glejte sliko 1).

Odstranite embalažni material in nalepke, pritrjene na izdelek. Pred prvo uporabo očistite vse dele, da odstranite morebitne ostanke proizvodnje (glejte tudi „Nega in čiščenje“).

3. UPORABA

- Ročaj: Pritisnite ročaj in ga zavrtite v smeri urinega kazalca, dokler se ta ne sprostí. Pustite, da se popolnoma raztegne navzgor in ga nato pritisnete navzdol, da narežete živila.
- Potiskalnik: uporabite za tanko rezanje ali za trda živila.
- Gumb za zaklepanje: Povlecite navzgor, da namestite podajalnik, in ga nato zaklenite, tako da sprostite gumb za zaklepanje.
- Podajalnik: vanj vstavite živila, da pričnete rezati. (Nasvet: Večja živila je potrebno rezati na polovico ali na četrtine).
- Noge: Zložljive noge s sistemom za zaklepanje. Noge izdelka razširite do konca, da bo rezalnik stabilen.
- Gumb 1: Odvijte in zavrtite za 360° v smeri urinega kazalca, nato ga zaskočite nazaj.
- Gumb 2: Odvijte in zavrtite za 360° v smeri urinega kazalca, nato ga zaskočite nazaj.
- Regulator debeline: zavrtite, da izberete debelino od 0,5 do 8 mm.
- Posoda: shranjevanje narezane hrane

Rezanje na rezine

1. Živila dodajte v podajalnik (4)
2. Regulator debeline (8) zavrtite, da izberete debelino (0 – tanjše... 8 – debelejšje).
3. S potiskalom (2) potisnite živila v podajalnik in pritisnite na ročaj (1) za vsako rezino.

Rezanje na palčke

1. Živila dodajte v podajalnik (4)
2. Regulator debeline (8) zavrtite, da izberete debelino (0 – tanjše... 8 – debelejšje).
3. Odvijte gumb 1 (6) ter ga zavrtite v ali pustite v končnem položaju smeri urinega kazalca (360°), nato ga zaskočite nazaj.
4. S potisnim gumbom (2) potisnite živila v podajalnik in pritisnite na ročico (1), da živila narežete na palčke.

Rezanje na juliennes rezine (trakci)

1. Živila dodajte v podajalnik (4)
2. Regulator debeline (8) zavrtite, da izberete debelino (0 – tanjše... 8 – debelejšje).
3. Odvijte gumb 1 in 2 (6&7), oba zavrtite v ali pa ju pustite v končnem položaju smeri urinega kazalca (360°), in ju nato zaskočite nazaj.
4. S potisnim gumbom (2) potisnite živila v podajalnik in pritisnite na ročico (1), da živila narežete na juliennes trakove.

Rezanje na kocke (kocke)

1. Najprej hrano narežite na rezine, nato jih vstavite v podajalnik (4) in narežite na kocke.
2. Regulator debeline (8) zavrtite, da izberete debelino (0 – tanjše... 8 – debelejšje).
3. Odvijte gumb 1 (6) ter ga zavrtite v ali pustite v končnem položaju smeri urinega kazalca (360°), nato ga zaskočite nazaj.
4. S potisnim gumbom (2) potisnite živila v podajalnik in pritisnite na ročaj (1), da živila razrežete v kocke.

5. Čiščenje in vzdrževanje

OPOZORILLO: Ne uporabljajte abrazivnih čistil. Naprava je vama za uporabo v pomivalnem stroju.

Po vsaki uporabi, napravo nemudoma očistite. To zelo poenostavi postopek čiščenja.

OPOZORILLO: Rezila so izredno ostra, ravnajte previdno. Prstov in rok ne postavljajte na rezila. Za čiščenje uporabite krtačko (14).

Izdelek ni mogoče razstaviti. Umijte v milnici ali v pomivalnem stroju. Ne uporabljajte abrazivnih čistil.

OPOMBA: nekatera živila lahko razbarvajo ogrodje in rezila. Nežno podrgnite z mehko krpo gobico ali krtačko.

SK

Đakujemo, že ste se rozhodli pre kúpu Delimano produktu!

Delimano pináša inovatívny rad vysoko kvalitného riadu, navrhnutého pre zdravý, chutný a príjemný zážitok z varenia (čo zahŕňa prípravu, varenie aj konzumáciu jedál). Prebudí vo Vás vášnivého kulinára bez ohľadu na úroveň Vašich kuchárskych zručností. Varte. Tešte sa. Každý deň.

Všetky výrobky značky Delimano majú výbornú povest', preto sa falošovatelia vo veľkom snažia napodobňovať nás a teda zneužívajú zákazníkov, ktorým ponúkajú horšiu kvalitu, žiadnu záruku a servis. Preto Vás prosíme, nahľadte akékoľvek kópie, falzifikáty, podobné produkty či neautorizovaných predajcov emailom na adresu brand.protection@studio-moderna.com, aby ste nám pomohli v boji proti nelegálnym falošovateľom.

Pred použitím si prosím dôkladne prečítajte tento návod a odložte si ho pre budúcu referenciu.

UPOZORNENIA

Pri používaní je potrebné dodržiavať základné bezpečnostné opatrenia vrátane nasledovných:

1. Držte mimo dosahu detí. Tento produkt nie je hračka a nemal by byť používaný deťmi, ani

- skladovaný na miestach dostupných deťom.
- Toto zariadenie je určené len na domáce použitie.
 - Pred použitím umiestnite produkt na tvrdý, rovný, stabilný a suchý povrch.
 - V prípade poruchy a/alebo poškodenia sa o žiadnu opravu nepokúšajte svojpomocne. Nefunkčný produkt zlikvidujte v súlade s miestnymi nariadeniami.
 - Pri manipulácii s jednotlivými časťami buďte extrémne opatrný, aby ste predišli poraneniam spôsobeným ostrými čepeľami.
 - Pred prvým použitím produkt dôkladne umyte a osušte.
 - Napriek tomu, že zariadenie bolo dôkladne skontrolované, zodpovednosť za používanie a jeho následky nesie výhradne používateľ.

1. Časti

Delimano Brava pružinový krájač obsahuje nasledujúce časti:

Pic. 1 (pozrite: **OBRÁZKY, Pic. 1**)

1. rúčka	6. gombík 1	11. čepele
2. zatlačadlo	7. gombík 2	12. skladacia nožička
3. uzamykacie tlačidlo	8. regulátor hrúbky	13. veko
4. podávač	9. nádoba	14. kefka
5. nožička	10. prísavná základňa	

2. PRED PRVÝM POUŽITÍM

Skontrolujte súpravu, či je kompletná a či pri preprave nedošlo k nejakému poškodeniu. Podrobnosti o tom, čo všetko je súčasťou sady, ktorú ste si zakúpili, nájdete na balení alebo v tomto návode na použitie (pozrite Pic. 1).

Odstáňte všetok materiál a štičky, nalepené na produkte. Pred prvým použitím umyte všetky časti, aby ste odstránili prípadné zvyšky z výroby (pozrite tiež "Čistenie a údržba").

3. POUŽITIE

- Rúčka: Zatláčajte rúčku a otáčajte ju v smere hodinových ručičiek, kým sa neuvoľní. Nechajte ju úplne sa vysunúť nahor a potom ju zatláčajte nadol a nakrájajte jedlo.
- Zatlačadlo: Použite ho na rezanie tenkých kúskov, alebo na tvrdé potraviny.
- Uzamykacie tlačidlo: Potiahnite ho nahor, aby ste mohli namontovať podávač, ktorý potom uzamknite uvoľnením tlačidla.
- Podávač: Vložte do neho jedlo a začnite krájať. (Tip: Väčšie kusy potravín nakrájajte na polovice alebo na štvrtiny.)
- Nožička: Skladacia nožička s uzamykacím systémom. Úplne ju rozprestrite, aby bol krájač stabilný.
- Gombík 1: Rozopnite ho a otočte v smere hodinových ručičiek o 360°, potom ho zaklapnite naspäť.
- Gombík 2: Rozopnite ho a otočte v smere hodinových ručičiek o 360°, potom ho zaklapnite naspäť.
- Regulátor hrúbky: Otáčaním navolíte hrúbku od 0,5 – 8 mm.
- Nádoba: Pre uskladnenie nakrájaného jedla.

Krájanie na plátky

- Vložte jedlo do podávača (4).
- Otočením regulátora hrúbky (8) nastavte požadovanú hrúbku rezu (0 – tenšie... 8 – hrubšie).
- Pomocou zatlačadla (2) zatláčajte potraviny do podávača. Každým stlačením rúčky (1) nakrájate jeden plátok.

Krájanie na tyčinky

- Vložte jedlo do podávača (4).
- Otočením regulátora hrúbky (8) nastavte požadovanú hrúbku rezu (0 – tenšie... 8 – hrubšie).
- Odpnite gombík 1 (6) a otočte ho v smere hodinových ručičiek na doraz (360°), potom ho zaklapnite naspäť.
- Pomocou zatlačadla (2) zatláčajte potraviny do podávača a stlačením rúčky (1) krájajte jedlo na tyčinky.

"Julienne" krájanie (tenké pásiky)

- Vložte jedlo do podávača (4).
- Otočením regulátora hrúbky (8) nastavte požadovanú hrúbku rezu (0 – tenšie... 8 – hrubšie).
- Odpnite gombíky 1 a 2 (6&7) a obidva ich otočte v smere hodinových ručičiek na doraz (360°), potom ich zaklapnite naspäť.
- Pomocou zatlačadla (2) zatláčajte potraviny do podávača a stlačením rúčky (1) krájajte jedlo na tenké pásiky julienne.

Krájanie na kocky

- Najprv nakrájajte jedlo na plátky, ktorými potom naplníte podávač (4).
- Otočením regulátora hrúbky (8) nastavte požadovanú hrúbku rezu (0 – tenšie... 8 – hrubšie).
- Odpnite gombík 1 (6) a otočte ho v smere hodinových ručičiek na doraz (360°), potom ho zaklapnite naspäť. (Pre krájanie na menšie kocky odpnite gombíky 1 a 2 (6&7) a obidva ich otočte v smere hodinových ručičiek na doraz (360°), potom ich zaklapnite naspäť.)
- Pomocou zatlačadla (2) zatláčajte potraviny do podávača a stlačením rúčky (1) krájajte jedlo na kocky.

5. Čistenie a údržba

POZOR: Nepoužívajte abrazívne čistiace prostriedky. Jednotka je vhodná do umývačky riadu.

Po každom použití krájač HNED umyte. Významne to zjednoduší čistenie a údržbu produktu.

POZOR: Čepele sú extrémne ostré, manipulujte s nimi opatne. Nepokladajte na ne ruky a prsty. Na čistenie použite kefku (14).

Produkt sa nedá rozobrať. Umyte ho v jemnom mydlovom roztoku, alebo ho dajte do umývačky. Nepoužívajte abrazívne čistiace prostriedky.

POZNÁMKA: Isté druhy potravín môžu spôsobiť zmenu farby/vyblednutie čepeľí a tela. Jemne ich vydrhnite mäkkou utierkou, špongiou alebo kefkou.

Дякуємо, що обрали товари від Делімано!

Делімано запроваджує інноваційний асортимент високоякісного кухонного посуду, який створено для насолоди здоров'ю, смачною та приємною їжею (підготовка, приготування та споживання), заохочення пристрасті до приготування і розваг незалежно від рівня кулінарних навичок.

Готуйте. Святуйте. Кожного дня.

Всі товари від Делімано сприймаються дуже цінними, тому шахраї дуже полюбують копіювати нас, і не цінують клієнтів, надаючи товари гіршої якості, без гарантій та обслуговування. Прохання повідомити нас про будь-який скопійований, підроблений, подібний продукт або неавторизованого постачальника на нашу електронну скриньку: brand.protection@studio-moderna.com, щоб запобігти незаконній діяльності шахраїв.

Перед використанням, ознайомтесь будь ласка з інструкцією, і збережіть її для подальшого користування.

ЗАХОДИ БЕЗПЕКИ

При використанні електричних приладів завжди слід дотримуватися основних заходів безпеки, включаючи наступні:

1. Цей товар не є іграшкою. Тримайте подалі від дітей, і зберігайте в недоступному для них місці.
2. Цей пристрій призначено лише для домашнього користування.
3. Перед використанням, встановіть пристрій на тверду, рівну, стійку і суху поверхню.
4. У разі виходу з ладу/пошкодження, не намагайтесь самостійно полагодити пристрій. Переконайтесь, що виріб використовується за призначенням відповідно до місцевих законів.
5. Під час роботи з насадками, дотримуйтесь заходів безпеки, щоб уникнути травм, спричинених гострими лезами.
6. Перед першим використанням, ретельно промийте та просушіть виріб.
7. Незважаючи на те, що пристрій перевірено, відповідальність за його використання та наслідки несе користувач.

1. Комплектація

До комплектації Делімано Брава слайсера для овочів входить:

Мал. 1 (Див.: **ЗОБРАЖЕННЯ, Мал. 1**)

1. тримач	6. регулятор розміру для нарізання кубиками (1)	11. леза
2. штовхач	7. регулятор розміру для нарізання кубиками (2)	12. складані ніжки пристрою
3. запобіжник (дитячий контроль)	8. регулятор для нарізання товстими шарами	13. захисна кришка
4. отвір для подачі овочів	9. ємність для зберігання	14. щітка для очищення залишків їжі
5. фіксатор складаних ніжок	10. антиковзна основа (на присосках)	

2. ПЕРЕД ПЕРШИМ ВИКОРИСТАННЯМ

Перевірте набір на наявність повної комплектації та можливих пошкоджень під час перевезення. Список комплектуючих деталей, що входять до набору вказано на упаковці або у посібнику користувача (Див. Мал. 1).

Розпакуйте та витягніть пристрій з коробки. Перед першим використанням рекомендовано ретельно промити усі комплектуючі, щоб позбутися будь-яких технологічних домішок виробництва (Див. також "Догляд та чищення виробу").

3. СПОСІБ ВИКОРИСТАННЯ

- Тримач: натисніть на тримач, і відкрутіть його, повертаючи за годинниковою стрілкою. Підніміть тримач догори, і витягніть. Потім натисніть донизу, щоб нарізати їжу.
- Штовхач: використовуйте для нарізання тонкими шматочками або для твердої їжі.
- Запобіжник (дитячий контроль): перемкніть кнопку догори, щоб встановити отвір для подачі овочів, і потім зафіксуйте деталь відлупцювати запобіжник.
- Отвір для подачі овочів: помістіть їжу, і розпочніть процес нарізання (Примітка: продукти великих розмірів слід розрізати напівл або на четвертинки).
- Фіксатор складаних ніжок: складані ніжки пристрою із замковою системою. Повністю розкрийте, встановіть пристрій для початку роботи.
- Регулятор розміру для нарізання кубиками (1): відстебніть, і покрутіть за годинниковою стрілкою на 360°. Потім застебніть.
- Регулятор розміру для нарізання кубиками (2): відстебніть, і покрутіть за годинниковою стрілкою на 360°. Потім застебніть.
- Регулятор для нарізання товстими шарами: покрутіть, щоб обрати потрібну товщину розміром 0,5-8 мм.
- Ємність для зберігання: призначена для нарізаних продуктів.

Нарізка кружечками

1. Помістіть продукти до отвору для подачі овочів (4)
2. Покрутіть регулятор для нарізання товстими шарами (8), щоб обрати розмір товщини (0 – тонший... 8 – товший).
3. Використовуйте штовхач (2), щоб просунути їжу до отвору для подачі. Щоразу натискайте на тримач (1) для нарізання кожного шматочку.

Нарізка соломкою

1. Помістіть продукти до отвору для подачі овочів (4)
2. Покрутіть регулятор для нарізання товстими шарами (8), щоб обрати розмір товщини (0 – тонший... 8 – товший).
3. Відстебніть регулятор розміру для нарізання кубиками (1) - (6 деталей), і покрутіть його за годинниковою стрілкою (на 360°) до, або лиш у вільному положенні. А потім пристебніть для фіксації.
4. Використовуйте штовхач (2), щоб просунути продукти до отвору для подачі овочів, і натисніть на тримач (1), щоб нарізати їжу соломкою.

Нарізка смужками (для супу Жульєн)

1. Помістіть продукти до отвору для подачі овочів (4).

2. Покрутіть регулятор для нарізання товстими шарами (8), щоб обрати рівень товщини (0 - тонший... 8 - товщий).
3. Покрутіть регулятор розміру для нарізання кубиками (1)-(2) - (6 та 7 деталі), або покрутіть обидва за годинниковою стрілкою (на 360°) до, або лишіть у вільному положенні. А потім пристебніть для фіксації.
4. Використовуйте штовхач (2), щоб просунути їжу до отвору для подачі. Натискайте на тримач (1) для нарізання на смужки.

Нарізання кубиками

1. Спершу наріжте продукти на шматочки, і наповніть ними отвір для подачі овочів (4).
2. Покрутіть регулятор для нарізання товстими шарами (8), щоб обрати розмір товщини (0 - тонший... 8 - товщий).
3. Відстебніть регулятор розміру для нарізання кубиками (1) - (6 деталь), і покрутіть його за годинниковою стрілкою (на 360°) до, або лишіть у вільному положенні. А потім пристебніть для фіксації (для нарізання дрібними кубиками, відстебніть регулятор розміру для нарізання кубиками (1) та (2) - (6 та 7 деталі), або покрутіть обидва за годинниковою стрілкою (на 360°) до, або лишіть у вільному положенні. А потім пристебніть для фіксації).
4. Використовуйте штовхач (2), щоб просунути їжу до отвору для подачі. Натискайте на тримач (1) для нарізання на кубики.

5. Догляд та чищення виробу

УВАГА! Не використовуйте абразивні миючі засоби. Пристрій є придатним до миття у посудомийній машині.

Після кожного користування пристроєм одразу промивайте його. Це значно спрощує процес очищення.

ОБЕРЕЖНО! Леза надзвичайно гострі, тому користуйтесь пристроєм з дотриманням техніки безпеки. Уникайте контакту пальців, рук з лезами. Для очищення лез використовуйте щітку для очищення залишків їжі (14).

Виріб не є розбірним. Мийте у м'якому мильному розчині або помістіть у посудомийну машину. Не використовуйте абразивні миючі засоби.

ПРИМІТКА. певні види продуктів можуть змінювати колір корпусу пристрою, і його лез. Обережно протріть їх м'якою тканиною, губкою або щіткою для очищення залишків їжі.

EN / Explanation of the markings / AL / Shpjegimi per shenimet / BIH / Objašnjenje oznaka / BG / Обяснение на означенията / CZ / Vysvětlení značení / EE / Tähiste tähendused / HR / Objašnjenje oznaka / HU / Jelmagyarazat / KS / Shjegliimi i shenjave / KZ / Асплаты твісішсе кадеге жарату / LT / Simbolių paaiškinimas / LV / Marķējuma skaidrojumi / MD / Explicarea marșajelor / ME / Objašnjenje oznaka / MK / Објаснувања за ознаките / PL / Wyjaśnienie oznakowań / RO / Explicarea marșajelor / RS / Objašnjenje oznaka na pakovanju / RU / Надлежащая утилизация прибора / SI / Razlaga oznak / SK / Vysvetlenie značení / UA / Роз'яснення маркування



EN / The transport and protective packing has been selected from materials, which are environmentally friendly for disposal and can be recycled. Ensure that any plastic, wrappings, bags etc. are disposed of safely and kept out of the reach of babies and young children. Rather than just throwing these materials away, recycle them. / AL / Paketimi është përzgjedhur nga materialet, të cilat janë ekologjikisht miqësore për mjedisin dhe mund të riciklohen. Sigurohuni që çdo plastikë, mbeshjtjellëse, çanta etj janë asgjësuar në mënyrë të sigurtë dhe të mbahen larg foshnjave dhe fëmijëve të vegjël. Në vend që t'i hidhni këto materiale, riciklohni ato. / BIH / Transportna i zaštitna ambalaža napravljena su od materijala koji su ekološki prihvatljivi za odlaganje i mogu se reciklirati. Slično odložite na siguran način i držite podalje od beba i male djece. Ovakve materijale nemojte samo odbačivati, reciklirajte ih. / BG / Материалите за транспорт и заштитна амбалажа направљене су од материјала који су еколошки прихватљиви за одлагање и могу се рециклирати. Слично одложите на сигуран начин и држите подалје од беба и мале дјеце. Овакве материјале немојте само оdbaчивати, рециклирајте их. / CZ / Převravný a ochranné obaly byly vyrobeny z materiálů, jejichž likvidace je šetrná k životnímu prostředí a mohou být recyklovány. Ujistěte se, že jsou všechny plasty, obaly, tašky apod. bezpečně zlikvidovány a uchovávané mimo dosah miminek a malých dětí. Tyto materiály podle možnosti nevyhazujte, ale jejich recyklování. / EE / Transpord- ja kaitsepakettid jaoks valitud materjalid on keskkonnasõbralikult käideldavad ning ringluse võetavad. Hoidke plastpakendeid, kilekütid jms imikutele ja väikelastele kättesaamatus kohas ja tagage nende ohutu käitlemine. Saate sellised pakendid ringlusele, ärge visake neid olmeprügi hulka. / HR / Transportna i zaštitna ambalaža napravljena su od materijala koji su ekološki prihvatljivi za odlaganje i mogu se reciklirati. Plastične oмоте, vrećice i slično odložite na siguran način i držite podalje od beba i male djece. Ovakve materijale nemojte samo odbačivati, reciklirajte ih. / HU / Szállító- és védő csomagolás kényeztetőanyagokból válogatták, ami kidobható és újrahasznosítható. Ellenőrizze, hogy minden műanyag csomagolás, zacskók stb. csecsemőkől és kisgyermektől eltávolíthatóan kidobásra kerültek. Illetve kidobás helyett, illetté persze megvárja az újrahasznosításra. / KS / Paketimi për transport dhe mbrojtës është zgjedhur nga materialet, të cilat janë ekologjikisht miqësore për asgjësimin dhe mund të riciklohen. Sigurohuni që çdo plastik, mbeshjtjellës, çanta, etj janë asgjësuar në mënyrë të sigurtë dhe të mbahen larg foshnjave dhe fëmijëve të vegjël. Në vend se t'i hidhni, ju mund t'i ricikloni ato. / KZ / Келіптік және қорғаныстық қаптама қадеге жаратылуы қоршаған ортаға зиян келтірмейтін материалдардан жасалған. Пластиктің, орау материалдарын жай ғана лақтырып тастаудың орнына оларды қайта өңдеуге беріңіздер. / LT / Pakuotė yra iš aplinkai nekenksmingų ir perdirbamų medžiagų. Užtikrinkite, kad plastikines dalys, maišelius ir pan. būtų išmetami saugiai, liktų nepasiekiami kūdikiams ir mažiesiems vaikams. Užvot ismetę, atiduokite pakuotes perdirbti. / LV / Transportēšanai paredzētais iepakojums un aizsargiepakojums ir izgatavoti no materiāliem, kas ir videi draudzīgi atbrīvošanas un pārstrādes brīdī. Gādā, lai no jebkādiem polietilēna ietīšanas materiāliem, maisiniem utt. atbrīvotos drošā veidā, kā arī uzglabātu mazulim un maziem bērniem nesasniedzamā vietā. Ta vietā lai izmestu šos materiālus, labāk parūpējas par to pārstrādi. / MD / Ambalajul de transport și de siguranță a fost selectat din materiale care nu afectează mediul înconjurător și pot fi reciclate. Asigurați-vă că plasticul, sacii, etc. sunt eliminați în siguranță și nu sunțițași la îndemâna copiilor mici. În loc să aruncați pur și simplu aceste materiale, reciclați-le. / ME / Transportna i zaštitna ambalaža napravljena su od materijala koji su ekološki prihvatljivi za odlaganje i mogu se reciklirati. Plastične oмоте, vrećice i slično odložite na siguran način i držite podalje od beba i male djece. Ovakve materijale nemojte samo odbačivati, reciklirajte ih. / MK / Transportot i zaštitno pakuvanje se napravili od ekološki materijali i može da se recikliraat. Site plastični delovi, kes i hartiji treba soodvetno i bezbedno da se isfrlat i da biđat podaleno od dođat na bebiņa i mali deca. Namesto da gi frlitate ovie materijali, reciklirajte gi. / PL / Opakowanie ochronne i przewozowe zostało wykonane z materiałów ekologicznych i podlega recyklingowi. Należy upewnić się, że opakowania plastikowe i torebki plastikowe zostaną zutylizowane w prawidłowy sposób, oraz trzymane w miejscu niedostępnym przez dzieci. Zamiast wyrzucić materiały, przeżak je do recyklingu. / RO / Ambalajul de transport și de siguranță a fost selectat din materiale care nu afectează mediul înconjurător și pot fi reciclate. Asigurați-vă că plasticul, sacii, etc. sunt eliminați în siguranță și nu sunțițași la îndemâna copiilor mici. În loc să aruncați pur și simplu aceste materiale, reciclați-le. / RS / Transportna i zaštitna ambalaža proizvođa su izrađene od ekoloških materijala koji se mogu reciklirati. Pobrinite se da plastične kese i ambalažu bacite na bezbedan način i da ih držite van domašaja beba i dece mlađeg uzrasta. Umesto da ih bacite, reciklirajte ih. / RU / Транспортная и защитная упаковка изготовлена из материалов, утилизация которых не наносит вред окружающей среде. Обеспечивайте надлежащую утилизацию пластика, оборточных материалов, пакетов и т.д., храните их в недоступном для младенцев и детей месте. Вместо того чтобы просто выбросить упаковочные материалы, отдайте их на переработку. / SI / Embalaža namenjena prevozu in zaščiti je izdelana iz izbranih okolju prijaznih materialov in omogoča normalno reciklazo. Preprijčajte se, da so vsa plastika, ovoji, vrečke, itd. odloženi vamo ter da dojenčki in majhni otroci nimajo dostopa do njih, saj obstaja nevarnost zadušitve. Embalaže ne zavrzite skupaj z mešanimi gospodinjstskimi odpadki. Prosimo, da poskrbite za reciklazo. / SK / Prevravný a ochranné obaly boli vyrobené z materiálov, ktorých likvidácia je šetrná k životnému prostrediu a môžu byť recyklované. Uistite sa, že všetky plasty, obaly, tašky a pod. sú bezpečne zlikvidované a uchovávané mimo dosahu bábätkov a malých detí. Tieto materiály podľa možnosti nevyhadzujte, ale ich recyklujte. / UA / Транспортна та захисна упаковка складається з матеріалів, які є екологічно безпечними для утилізації та придатними для повторного використання. Слідуйте за тим, щоб будь-які пластики, пакувальні матеріали, та ін. утилізувалися у безпечний спосіб та зберігалися у недоступних для немовлят і дітей місцях. Не викидайте ці матеріали у сміття, радше здавайте їх для утилізації.



EN / Food Contact safe product. / AL / Produkt i sigurte per ushqimet. / BIH / Proizvod koji dolazi u neposredan dodir s hranom. / BG / Безопасен продукт за контакт с храна. / CZ / Vhodné pro styk s potravinami. / KZ / Асплаты твісішсе кадеге жарату / LT / Simbolių paaiškinimas / LV / Marķējuma skaidrojumi / MD / Explicarea marșajelor / ME / Objašnjenje oznaka / MK / Објаснувања за ознаките / PL / Wyjaśnienie oznakowań / RO / Explicarea marșajelor / RS / Objašnjenje oznaka na pakovanju / RU / Надлежащая утилизация прибора / SI / Razlaga oznak / SK / Vysvetlenie značení / UA / Роз'яснення маркування

VISIT

WWW.DELIMANO.COM

UM-DE-110040562-BSS-A-1907

Product name: **DELIMANO BRAVA SPRING SLICER**

ID: 110040562

Country of origin: P.R.C.

ORT no. and Production date can be found on the packaging.

Importer to EU and distributor: **TOP SHOP INTERNATIONAL SA, VIA AL MULINO 22, CH-6814 CADEMPINO, SWITZERLAND**

Importer for RU/Импортер в Россию: ООО «Студия Модерна» 109651, г. Москва, ул. Перерва, д. 11 стр. 23 эт.2 пом. IV юм. 32, 33, тел.: +74957300201, факс: +74957300203

Manufacturer: Ningbo Jinshun Houseware Co. Ltd. / No. 16, Xinyuan Road 2nd, Taoyuan Street, Ninghai, Ningbo, Zhejiang, P.R.C.

