

- ◆ TM920 Series 3 IN 1 программируемый таймер на 7 дней с функциями импульса и обратного отсчета
- ◆ TM920 Series 3 IN 1 Chave de temporizador programável de 7 dias com funções de pulso e contagem regressiva
- ◆ TM920 Series 3 IN 1 7 Days Programmable Timer Switch with Pluse and Countdown Functions

# SINOTIMER®

Patent No.: 2020 08 920

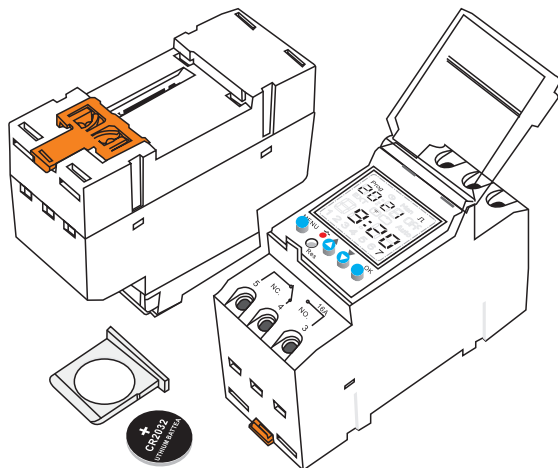

◆ типаж продуктов ◆ Modelo de produto ◆ Model specification

### Load Two Types

- a : 250Vac/16Amp Rating
- b : 250Vac/30Amp Rating

TM-920 --1~4

### 1 ~ 4 Power Supply for Timer

- 1: 120V AC main supply
- 2: 240V AC main supply
- 3: 24V AC/DC
- 4: 12V AC/DC
- K: 85~265VAC

### Timer's Model Number



920: 3 in 1 Body Type

### ◆ Способ применения продуктов :

#### ◆ 1. Дата и время установки встроенного календаря, установите год, месяц, час и минуту соответственно.

1. Нажимайте **MENU** до тех пор, пока не начнет мигать , затем нажмите **OK** в интерфейсе настройки часов, отметка года будет мигать.
2. Нажимайте **▲/▼**, чтобы выбрать нужный год, затем нажмите **OK** для подтверждения. При установке месяца, дня, часа и минуты, то же действие, что и при установке года.
3. После завершения установки даты и времени нажмите **MENU**, чтобы выйти и завершить настройку.  
Примечание: после установки даты неделя будет самосинхронизироваться.

#### ◆ 2. Map настройка функций (4 способа управления состоянием / настройка выходных) Нажимайте **MENU**, пока не замигает примечание Map, нажмите **OK** на экране настройки функций Map, нажмите **▲/▼**, чтобы выбрать необходимые функции, затем нажмите **OK** на экране настройки подпрограммы.



1. Настройка способов управления (Auto ON / ON / Auto OFF / OFF)
  - A) Нажмите **▲/▼**, чтобы выбрать примечание АВТО, затем нажмите **OK** для подтверждения.
  - B) Примечание ВЫКЛ. Авто мигает. Нажмите **▲/▼**, чтобы выбрать один из способов управления (Auto ON/ON/Auto OFF/OFF), и нажмите **MENU** для выхода после завершения настройки.  
ИЛИ: нажмите **▲/▼**, можно переключать настройки (Auto ON/ON/Auto OFF/OFF) в 4 состояния.
2. Настройка выходных (можно установить 10 выходных в течение 1 года, и требуется каждая группа настроек ВКЛ / ВЫКЛ соответственно)
  - Нажимайте **MENU**, пока не замигает примечание , нажмите **OK** на экране настройки функций , нажмите **▲/▼**, чтобы выбрать необходимые функции, затем нажмите **OK** на экране настройки подпрограммы.
  - A: Нажмите **▲/▼**, выбрав , затем нажмите **OK** для подтверждения.
  - B: Нажмите **▲/▼**, выбирая ВКЛ / ВЫКЛ.
  - C: нажмите **MENU** на экране настройки года (сначала установите время начала отпуска, а второе время окончания)

### ◆ Método de uso do produto

#### ◆ 1. Ajuste de data e hora no calendário embutido, defina Ano, Mês, Hora e Minuto, respectivamente.

1. Pressione **MENU** até  piscar, então pressione **OK** na interface de configuração do relógio, Mark Year piscará.
2. Pressione **▲/▼** para o ano desejado e pressione **OK** para confirmar. Sobre a configuração do mês, dia, hora e minutos, mesma operação da configuração do ano.
3. Depois de terminar a configuração de data e hora, pressione **MENU** para sair e concluir esta configuração.  
Observação: depois que a data for definida, a semana será autossincronizada

#### ◆ 2. Man configuração de função (4 formas de controle de estado / configuração de feriado) Pressione **MENU** até que o comentário Man pisque, pressione **OK** na tela de configuração de funções Man, pressione **▲/▼** para escolher as funções necessárias e pressione **OK** na tela de configuração de subprograma.

1. Configuração das formas de controle (Auto ON / ON / Auto OFF / OFF)
  - A) Pressione **▲/▼** para escolher a observação AUTO, depois pressione **OK** para confirmar
  - B) Observação OFF Flashes automáticos pressione **▲/▼** para escolher uma das formas de controle (Auto ON/ON /Auto OFF/OFF) e pressione **MENU** para sair após concluir a configuração.  
OU: pressione **▲/▼**, pode alternar a configuração de em 4 estados.
2. Configuração de feriado (pode definir 10 tempos de feriado dentro de 1 ano e cada grupo de configuração ON / OFF é necessário, respectivamente)
  - Pressione **MENU** até que o comentário  pisque, pressione **OK** na tela de configuração de funções , pressione **▲/▼** para escolher as funções necessárias e pressione **OK** na tela de configuração de subprograma.
  - R: Pressione **▲/▼** escolhendo , depois pressione **OK** para confirmar.
  - B: Pressione **▲/▼** escolhendo ON / OFF

### ◆ Setting method



#### ◆ 1. Date and time setting built-in calendar, set Year, Month, Hour and Minute respectively.

1. Press **MENU** until  flashes, then press **OK** into clock setting interface, Mark Year will flash.
2. Press **▲/▼** to required year, then press **OK** to confirm .  
About setting month, day, hour and minute, same operation as setting year.
3. After finishing setting date and time, press **MENU** to exit and complete this setting.  
Note: After the date is set, week will be self-synchronizing

#### ◆ 2. Man function setting (4 state control ways / holiday setting) Press **MENU** until remark Man flashes, press **OK** into

Man function setting screen, press **▲/▼** to choose required zunctions, then press **OK** into subprogram setting screen.

1. Control ways setting (Auto ON/ON/Auto OFF/OFF)
  - A) Press **▲/▼** to choose remark AUTO, then press **OK** to confirm
  - B) Remark OFF Auto flashes press **▲/▼** to choose one of control ways (Auto ON/ON/Auto OFF/OFF), and press **MENU** to exit after finishing setting.  
OR: press **▲** and **▼**, can cycle setting (Auto ON/ON/Auto OFF/OFF) at 4 state.
2. Holiday setting (can set 10 holiday times within 1 year and every group of ON/OFF setting is required respectively)

Press **MENU** until remark  flashes, press **OK** into  function setting screen, press **▲/▼** to choose required functions, then press **OK** into subprogram setting screen.

- A: Press **▲/▼** choosing , then press **OK** to confirm.
- B: Press **▲/▼** choosing ON/OFF
- C: Press **MENU** into year setting screen (set the start time of holiday first and the end time second)
- D: Press **▲/▼** to choose required year, then press **OK** into date screen.
- E: Press **▲/▼** to choose required date, then press **OK**

D: Нажмите ▲/▼, чтобы выбрать нужный год, затем нажмите **OK** на экране даты.

E: Нажмите ▲/▼, чтобы выбрать нужную дату, затем нажмите **OK**, чтобы автоматически перейти на экран настройки выходных (даты отключены).

F: Повторите шаги B-E, и система перейдет к настройке следующего выходного дня

### ◆ 3. Настройка функции программы / импульса / обратного отсчета

Примечания: После нажатия клавиши Res следующие три типа программ могут выбрать только одну из них и не могут использоваться одновременно.

1. Настройка программы (пользователь может установить номер программного переключателя по мере необходимости, максимум 16 групп)

A: Нажмите **MENU** на экране часов, когда **Prog** мигает, нажмите **OK** для подтверждения и войдите в один экран настроек, 01 мигает.

B: нажмите **OK** для установки времени, значок часов и минут маркера мигает

C: Нажмите **MENU**, затем замигает значок маркера часа.

D: Нажмите ▲/▼ для установки часа и нажмите **OK** после завершения, затем кнопку **Prog** же настройку для мигающей минуты и нажмите **OK** после завершения.

E: Когда программа входит в экран настройки недели, мигает маркер 1 (понедельник). Если нужно открыть 1 (понедельник), нажмите ▲, чтобы открыть и

скопировать на маркер 2 (вторник), или нажмите ▼, чтобы снова удалить 1 (понедельник) для нажатия ▲ на 2 (вторник). Вы можете установить неделю по очереди после завершения, нажмите **OK** для

подтверждения, и программа войдет в экран настройки времени закрытия. Внимание:

После завершения настройки недели на экране отобразятся необходимые открытые дни недели. Если должны быть открыты все дни недели, нажмите **OK** и войдите в экран настройки времени закрытия, когда замигает маркер понедельник.

F: Повторите шаги с B по E и завершите установку времени и недели закрытия. Нажмите **OK**, чтобы перейти ко второй настройке, или нажмите **MENU** для подтверждения и выхода.

### ◆ 4. Настройка программы управления импульсами (пользователь может установить количество импульсов управления по мере необходимости, максимум 32 канала), может использоваться для звонка или на оборудовании для запуска триггера.

A: Нажмите **MENU** на экране отображения часов. Когда маркер **┐┌** замигает, нажмите **OK** на значке экрана настроек группы 1.

B: Нажмите **MENU**, после чего замигает значок маркера часа.

C: Нажмите ▲/▼, чтобы установить час, и нажмите **OK** после завершения. установите минуты и нажмите **OK** для подтверждения.

D: Программа переходит в экран настройки недели, и способы настройки следуйте настройкам программы.

E: Нажмите ▲/▼, чтобы установить время импульсного контроля, диапазон длительности составляет от 1 до 99 секунд, после завершения нажмите **OK** для 2-й настройки или нажмите **Menu** для подтверждения и выхода.

### ◆ 5. Настройка одного обратного отсчета (пользователь может установить время обратного отсчета, самое долгое время составляет 99 минут 59 секунд)

A: После нажатия кнопки **RES** нажмите кнопку ▲/▼, когда маркер мигает, нажмите **OK** для обратного отсчета.

B: Нажмите ▲/▼, чтобы установить минуты, и нажмите **OK** после того, как замигают секунды.

C: Нажмите ▲/▼, чтобы установить секунды, и нажмите **☐** для завершения и выхода.

D: Нажмите кнопки ▲ и ▼, чтобы выбрать состояние автоматического выключения.

E: Нажмите кнопку **OK** и ▲, можно запустить и закрыть обратный отсчет.

C: Pressione **MENU** на tela de configuração do ano (defina a hora de início do feriado primeiro e a hora de término em segundo)

D: Pressione ▲/▼ para escolher o ano desejado e pressione **OK** na tela de data.

E: Pressione ▲/▼ para escolher a data desejada, depois pressione **OK** na tela de configuração de feriados (datas desativadas) automaticamente.

F: Repita a etapa B-E, e o sistema entrará na configuração do próximo feriado após a configuração, ou pressione **MENU** para sair para a tela de tempo.

### ◆ 3. Configuração da função de programa / pulso / contagem regressiva

Observações: Após pressionar a tecla Res, os três tipos de programas a seguir podem selecionar apenas um deles e não podem ser usados ao mesmo tempo.

1. Configuração do programa (o usuário pode definir o número do interruptor do programa conforme necessário, no máximo 16 grupos)

R: Pressione **MENU** na tela do relógio quando **Prog** piscar, pressione **OK** para confirmar e entrar em uma tela de configuração, 01 pisca.

B: Pressione **OK** para definir a hora, o ícone do marcador de hora e minuto pisca

C: Pressione **MENU** e o ícone de hora do marcador piscará.

D: Pressione ▲/▼ para definir a hora e pressione **OK** após concluir a mesma configuração para os minutos que piscam e pressione **OK** após concluir.

E: Quando o programa entra na tela de configuração da semana, o marcador 1 (segunda-feira) pisca. Se precisar abrir 1 (segunda-feira), pressione ▲ para abrir e copiar para o marcador 2 (terça-feira), ou pressione ▼ para excluir 1 (segunda-feira), novamente para pressionar ▲ a 2 (terça-feira). Você pode acertar uma semana após terminar pressione **OK** para confirmar e o programa entrará na tela de configuração de horário de fechamento.

Atenção:

Após terminar a configuração da semana, os dias da semana em aberto serão mostrados na tela. Se todos os dias da semana precisam estar abertos, pressione **OK** e entre na tela de configuração do horário de fechamento quando o marcador segunda-feira piscar.

F: Repita os passos B a E e termine de definir a hora e a semana de fecho. Prima **OK** para a 2ª definição ou prima **MENU** para confirmar e sair.

### ◆ 4. Configuração do programa de controle de pulsos (o usuário pode definir o número de controle de pulsos conforme necessário, no máximo 32 canais), pode ser usado para campanha ou em equipamento de início de disparo.

R: Pressione **MENU** na tela de exibição do relógio.

Quando o marcador **┐┌** piscar, pressione **OK** no ícone da tela de configuração do grupo 1.

B: Pressione **MENU** e o ícone do marcador da hora piscará.

C: Pressione ▲/▼ para definir a hora e pressione **OK** após terminar. defina os minutos e pressione **OK** para confirmar.

D: O programa entra na tela de configuração da semana, e as formas de configuração, siga as configurações do programa.

E: Pressione ▲/▼ para definir o tempo de controle de pulso, e a faixa de duração é de 1-99 seg., Após terminar, pressione **OK** na segunda configuração ou pressione **Menu** para confirmar e sair.

### ◆ 5. Configuração de contagem regressiva única (o usuário pode definir o tempo de contagem regressiva, o tempo mais longo é de 99 minutos e 59 segundos)

R: Após pressionar a tecla **RES**, pressione a tecla ▲/▼, quando o marcador piscar, pressione **OK** para a contagem regressiva.

B: Pressione ▲/▼ para definir os minutos e pressione **OK** depois que os segundos piscarem.

C: Pressione ▲/▼ para definir os segundos e pressione **☐** para concluir e sair.

D: Pressione a tecla ▲ e ▼ para selecionar o estado Auto OFF.

E: Pressione **OK** e a tecla ▲, pode para iniciar e fechar a contagem regressiva.

into setting screen of holidays (dates off) automatically.

F: Repeat step B-E, and the system will enter into next holiday setting after setting, or press **MENU** to exit to time screen.

### ◆ 3. Program/ pulse/ countdown function setting

Notes: After press Res key, the following three kinds of programs can only select one of them and cannot be used at the same time.

1. Program setting (user can set program switch number as required at most 16 groups)

A: Press **MENU** in clock screen, when **Prog** flashes, press **OK** to confirm and enter into one setting screen, 01 on flashes.

B: Press **OK** into time setting, marker hour and minute flashes icon

C: Press **MENU**, then marker hour flashes icon.

D: Press ▲/▼ setting hour and press **OK** after completing then same setting for flashing minute and press **OK** after completing.

E: When program enters into week setting screen, marker 1 (Monday) flashes. If need to open 1 (Monday), press ▲ to open and copy to marker 2 (Tuesday), or press ▼ to delete

1 (Monday), again to press ▲ to 2 (Tuesday). You can set week in turn after finishing press **OK** to confirm and program will enter into setting screen of close time.

Attention:

After finishing week setting, open-needed week days will be shown in the screen. If all week days need to be open, press **OK** and enter into setting screen of close time when marker Monday flashes.

F: Repeat step B to E, and finish setting close time and week. Press **OK** into 2nd setting or press **MENU** to confirm and exit.

### ◆ 4. Pulses control program setting (user can set number of pulse control as requires, at most 32 channels), can be used for bell or on trigger-start equipment.

A: Press **MENU** in clock display screen. When marker **┐┌** flashes, press **OK** into group 1 setting screen icon.

B: Press **MENU** then marker hour flashes icon.

C: Press ▲/▼ to set hour and press **OK** after finishing. set minute and press **OK** to confirm.

D: Program enters into week setting screen, and setting ways please follow program setting.

E: Press ▲/▼ to set pulse control time, and the duration range is from 1-99 sec, after finishing, press **OK** into 2nd setting or press **Menu** to confirm and exit.

### ◆ 5. Single Countdown setting (user can set countdown time, at longest time is 99 minutes and 59 seconds)

A: After press **RES** Key, press ▲/▼ key, when marker flashes, press **OK** into countdown.

B: Press ▲/▼ to set minutes and press **OK** after seconds flashes.

C: Press ▲/▼ to set seconds and press **☐** completing and exit.

D: Press ▲ and ▼ Key, to select Auto **OFF** state.

E: Press **OK** and ▲ Key, can to start and close countdown.

Notes:

1. Press **MENU** and ▼ for 3 seconds, procedures will be closed but all former setting will be lost; press **Res**, all procedures will be cleared.

2. In any setting screen but no any operation within 30 seconds, procedure will back to clock screen automatically, and will not save setting data.

3. During to built-in lithium battery, you can install timer in distribution box or control circuit after setting procedures.