



9J1012003A

Wall Charger Connect



9J1.012.003.A



Wall Charger Connect

9J1.012.003.A

09/2021

Porsche, the Porsche Crest, Panamera, Cayenne and Taycan are registered trademarks of Dr. Ing. h.c. F. Porsche AG.

Printed in Germany.

Reprinting, even of excerpts, or duplication of any type is only permissible with the written authorization of Dr. Ing. h.c. F. Porsche AG.

© Dr. Ing. h.c. F. Porsche AG

Porscheplatz 1

70435 Stuttgart

Germany

Operation and installation manual

Keep these instructions and hand them over to the new owner when you sell your charger.

Due to different requirements in various countries, the information in the thumb index tabs of this manual will be different. To ensure that you are reading the thumb index tab that applies to your country, compare the article number of the charger shown in the "Technical Data" section with the article number on the identification plate on the charger.

Suggestions

Do you have any questions, suggestions or ideas regarding your vehicle or these instructions?

Please write to us:

Dr. Ing. h.c. F. Porsche AG

Vertrieb Customer Relations

Porscheplatz 1

70435 Stuttgart

Germany

Equipment

Because Porsche vehicles undergo continuous development, equipment and specifications may not be as illustrated or described in this manual. Items of equipment are sometimes optional or vary depending on the country in which the vehicle is sold.

For information on retrofitting options, please contact an authorized Porsche dealer. Porsche recommends an authorized Porsche dealer as they have trained technicians and the necessary parts and tools.

Owing to the different legal requirements in individual countries, the equipment in your vehicle may vary from that described in this Owner's Manual. If your Porsche is fitted with any equipment not described in this manual, your authorized Porsche dealer will be glad to provide information regarding correct operation and care of the items concerned.

EN	Wall Charger Connect Good to know – Owner’s Manual.....	3
FR	Wall Charger Connect Bon à savoir – Manuel du propriétaire.....	43
ES	Wall Charger Connect Información importante: Manual del propietario.....	85

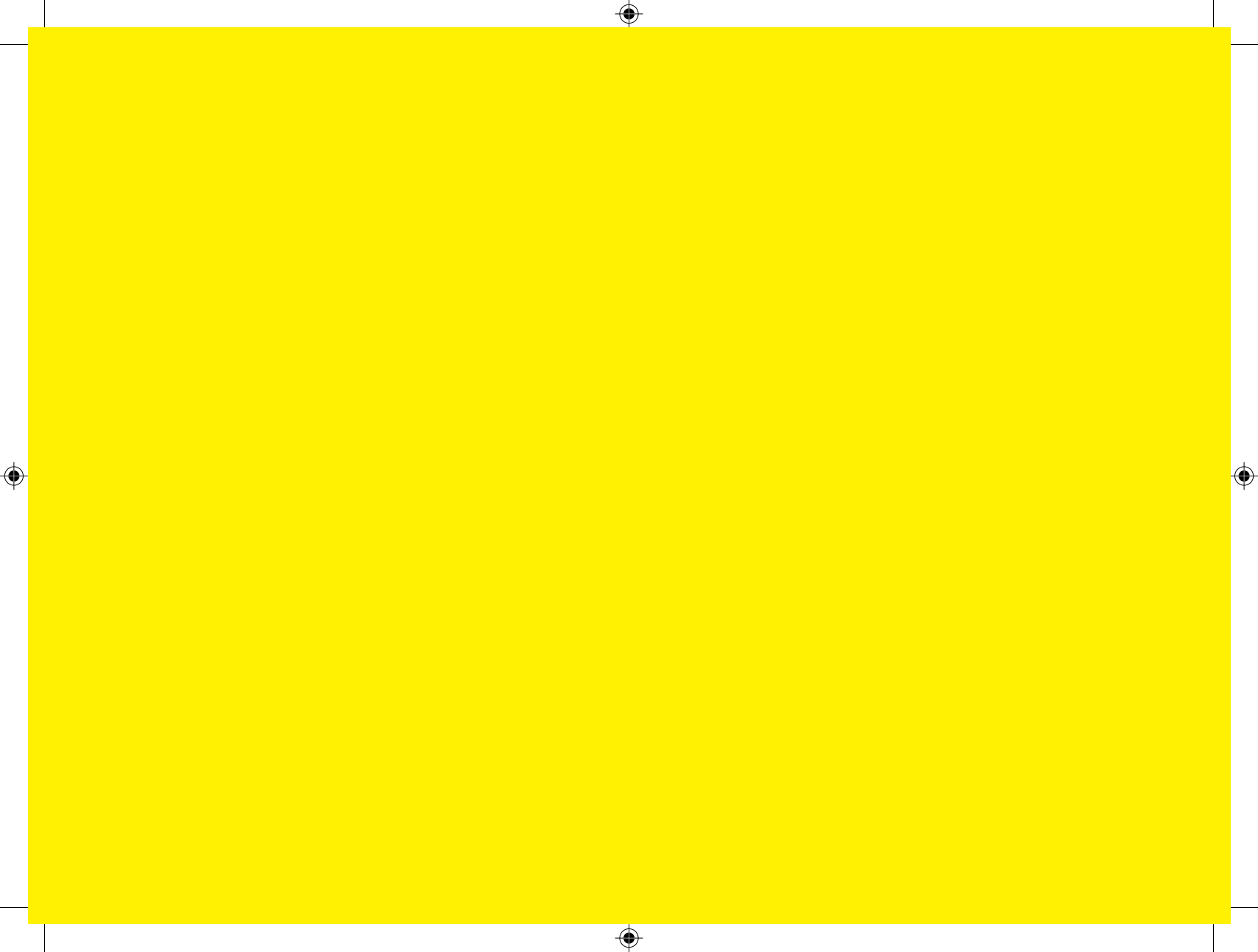

About this Owner's Manual

Warnings and symbols

Different types of warnings and symbols are used in this manual.



Serious injury or death

Failure to observe warnings in the "Danger" category will result in serious injury or death.



Possible serious injury or death

Failure to observe warnings in the "Warning" category can result in serious injury or death.



Possible moderate or minor injury

Failure to observe warnings in the "Caution" category can result in moderate or minor injuries.

NOTICE

Vehicle damage possible

Failure to observe warnings in the "Notice" category can result in damage to the vehicle.



Information

Additional information is indicated using the word "Information".

- ✓ Prerequisites that must be met in order to use a function.
- ▶ Instructions that must be followed.

1. Instructions are numbered in cases where a sequence of steps must be followed.
 2. Instructions that must be followed on the central display.
- ▷ Indicates where you can find more information on a topic.

Contents

English

To the Operating instructions

Key to pictograms.....	5
Data protection notice.....	5
Further information.....	5

Safety

General safety instructions.....	6
Intended use.....	7
Country-specific regulations.....	7
Personnel qualification.....	8

Scope of supply

Access Data.....	9
------------------	---

Overview

Charger control unit.....	10
Displays and controls on the display.....	11

Requirements and prerequisites

General requirements.....	12
Supported network configurations.....	13
Determining the fuse.....	14
Selecting the installation location.....	14
Cable accesses and electrical supply.....	15
Installation materials required.....	15
Tools required.....	15

Installing

Installing the wall mount.....	16
Wall installation.....	16

Installation and connection

Installing the cable conduit access.....	17
Setting the maximum current and the network configuration.....	19

Setup

Vehicle charging and supply cables.....	20
Commissioning and configuration.....	20
First use of the web application.....	22

Logging into the Charger.....	23
Starting Setup on the Charger.....	23
Overview.....	23

Operation

Operating instructions.....	24
Charging.....	24
Logging into the web application.....	26
Using the web application.....	26
Opening and Operating the Web Application.....	26

Malfunctions.....

Cleaning and maintenance.....

Disposal.....

Technical Data

Identification plate.....	39
Manufacturing information.....	39

Index.....

To the Operating instructions

Key to pictograms

Depending on the country, various pictograms may be attached to the charger.



The charger should not be operated at altitudes of more than 13,123 ft. (4,000 m) above sea level.



Dispose of the charger in compliance with all applicable disposal regulations.



Risk of electric shock due to improper use.



Observe the operating instructions provided, particularly the warnings and safety instructions.



The surface of

the charger can become very hot.



Do not operate the charger in non-grounded power grids (e.g. IT networks). Only operate the charger in grounded power grids.



The charger requires an AC power supply.



PROTECTIVE GROUND TERMINAL: Before other connections are made to the device, the ground connection must be ensured.



Indicates the type 1 plug with a voltage range of ≤ 250 V AC.

2P+PE Conductor, conductor, grounding

P+N+PE Conductor, neutral conductor, grounding

Grounding instructions

Charger **must** be grounded. If it should malfunction or break down, grounding provides a path of least resistance for electric current to reduce the risk of electric shock. This product must be connected to a grounded metal part or permanent wiring system, or a ground wire must be routed to the circuit conductors and connected to the ground terminal or the cable of the device.

Data protection notice

To ensure that your Porsche charging equipment can communicate properly and is always up-to-date, the charging equipment will send the following equipment-specific data to Porsche in encrypted form at regular intervals and process this data there: device ID, brand, generation, device type and software version.

The following conditions also apply to the Wall Charger Connect: In addition, the device transfers encrypted diagnostic data to Porsche following cus-

tom interaction. The following data is included here: device identification, production date, manufacturer information, country specification, performance class, software version, event memory entries including status information in the event of errors. The transmitted diagnostic data is used only for support and analysis purposes, and for product enhancement.

If you would also like to have the option of using other Porsche Connect Services for the charging equipment, you must pair your charging equipment to your Porsche ID account, which is available from the Porsche Connect distributor in selected markets. While using Porsche Connect services, the following personal data and other device-specific data required for the provision of the services is sent to Porsche and processed there: customer ID, statistics, charging history information, status, connection status and time stamp for when communication was last established. You will find more detailed information on the general terms and conditions and the privacy policy at www.porsche.com/connect-store.

The regular transmission of data for your charging equipment can incur additional costs with your Internet supplier. The data you have saved at Porsche can be irrevocably deleted using My Porsche. Some of the Porsche Connect Services for the Porsche charging equipment are not available in all countries due to technical or legal restrictions.

Further information

Further information on the charger and the web application is available in the "E-Performance" area at <https://www.porsche.com>.

Safety

General safety instructions

⚠ DANGER

Electric shock, short circuit, fire, explosion

Use of a damaged or faulty charger, incorrect electrical installation, incorrect use of the charger or failure to observe the safety instructions can cause short circuits, electric shocks, explosions, fires or burns.

- ▶ Only use accessories, such as the vehicle cable, that have been approved and supplied by Porsche.
- ▶ Do not use a damaged and/or soiled charger. Check the cable and plug connection for damage and soiling before use.
- ▶ Only connect the charger to properly installed and fault-free electrical installations.
- ▶ Do not modify or repair any of the electrical components.
- ▶ Only get experts to correct faults and carry out repairs on the charger.
- ▶ Only work on the charger when it is disconnected from the power supply.

⚠ DANGER

Electric shock, fire

The incorrect electrical installation of the charger can cause electric shock or fire when the high-voltage battery is charged using the vehicle charge port.

- ▶ Installation on the power grid and initial operation of the charger may only be carried out by a qualified electrician. The qualified electrician is fully responsible for compliance with the relevant standards and regulations. Porsche recommends that you use a certified Porsche service partner.
- ▶ The charger should only be operated in properly grounded power supply systems. Operation in ungrounded systems (e. g. IT networks) is not possible.
- ▶ The cross-section of the power cable for the electrical socket is defined in accordance with the wire length and the locally applicable regulations and standards.
- ▶ To ensure uninterrupted charging, we recommend that you only use electrical termination that are connected via a separately fused electric circuit for charging.
- ▶ The charger is designed for use in the private and semi-public sector, e.g. on private property or in company parking lots.
- ▶ Unauthorized persons (e.g. playing children) or animals must not have access to the charger or the vehicle during unsupervised charging.
- ▶ Please read the safety instructions in the installation instructions and the Owner's Manual.

⚠ DANGER

Electric shock, fire

Incorrect handling of the plug contacts can lead to electric shock or fire.

- ▶ Do not touch the contacts on the vehicle charge port and charger.
- ▶ Do not insert any objects into the vehicle charge port or charger.
- ▶ Protect electrical sockets and plug connections against moisture, water and other liquids.

⚠ DANGER

Risk of fatal injury as a result of modifications

Conversion of the charger, e.g. from mode 3 (wall box mode) to mobile mode 2, can cause short circuits, electric shocks, explosions, fires or burns. Risk of fatal injury!

- ▶ After the charger has been installed by qualified personnel for mode 3 (wall box mode), the charging equipment must not be dismantled and operated in mobile mode. If the charger is dismantled and operated in mobile mode, you bear all the resultant consequences yourself.

⚠ WARNING

Flammable or explosive vapors

Components of the charger can cause sparks and ignite flammable or explosive vapors.

- ▶ To reduce the risk of explosion, –particularly in garages–, make sure that the control unit is located at least 19.7 in. (50 cm) above the floor during charging.
- ▶ Do not install the charger in potentially explosive areas.



NOTE: This equipment has been tested and found to comply with the limits for a Class B digital device, pursuant to Part 15 of the FCC Rules.

These limits are designed to provide reasonable protection against harmful interference in a residential installation. This equipment generates, uses, and can radiate radio frequency energy and, if not installed and used in accordance with the instructions, may cause harmful interference to radio communications. However, there is no guarantee that interference will not occur in a particular installation. If the Wall Charger Connect does cause harmful interference to radio or television reception, which can be determined by turning the equipment off and on, the user is encouraged to try to correct the interference by one or more of the following measures:

- Reorient or relocate the receiving radio or television antenna.
- Increase the separation between the equipment and receiver.
- Connect the equipment into an outlet on a circuit different from that to which the receiver is connected.
- Consult the dealer or an experienced radio/TV technician for help.

Changes or modifications not expressly approved by the manufacturer could void the user's authority to operate the equipment under FCC rules. To comply with FCC RF exposure compliance requirements, the device must be installed to provide a separation distance of at least 8 inches (20 cm) from all persons.

Observe the following instructions and recommendations in order to ensure uninterrupted charging with the charger:

- When installing the wall box or permanent electrical connection, select the highest possible power available (adapted to the domestic electrical installation) and have it fitted and commissioned by a qualified electrician. Porsche recommends that you use a certified Porsche service partner.
- Where technically possible and legally permissible, the permanent electrical connection must be dimensioned during installation in such a way that the maximum power input can be maximized via the rotary switch.
- Before installation, check that the additional power required to charge a vehicle can be continuously provided by the currently available domestic installation with an energy management system, if necessary.
- If you are unsure about the electrical domestic installation, have it checked by a qualified electrician. Porsche recommends that you use a certified Porsche service partner.
- If you intend to use the charger with a photovoltaic system, contact an authorized Porsche dealer.
- When charging the high-voltage battery via the permanent electrical connection, the electrical installation may be loaded to its maximum capacity. Porsche recommends that you have the electrical installations used for charging checked regularly by a qualified

electrician which inspection intervals are appropriate for your installation. Porsche recommends that you use a certified Porsche service partner.

- On delivery, the charging current is automatically limited to prevent overheating of the electrical installation. Get a qualified electrician to commission the charger and set the charging current limit as required for the domestic installation.
 - ▷ Refer to chapter "Charging current limiting" on page 26.

Intended use

Charger for mode 2 charging for vehicles with high-voltage battery that meet the generally applicable standards and directives for electric vehicles.

Charger with integrated control and protection for mode 3 charging for vehicles with high-voltage battery that meet the generally applicable standards and directives for electric vehicles.

Country-specific regulations

Always take the following information into account when working on the voltage system:

- Every country has a national standard which guarantees the safe design and operation of permanent connections. The use of such equipment and systems poses a potential hazard. Users must therefore have sufficient expertise and comply with the accepted technical standards.

Permitted operating modes

Information

The charger may only be operated with a permanent connection (mode 3). Operation using a domestic or industrial electrical outlet (mode2) is prohibited.

Further information about country-specific regulations is available from your authorized Porsche dealer. Porsche recommends an authorized Porsche dealer as they have trained technicians and the necessary parts and tools.

Personnel qualification

The electrical installation may only be performed by persons with appropriate electrical/electronic knowledge and experience (electrician). These persons must be able to provide proof of the required specialist knowledge for the installation of electrical systems and their components by having passed an examination. Improper installation endangers your own life and the life of the electrical system users. With an improper installation, you risk serious property damage, e.g. due to fire. In the case of personal injury and property damage, you are personally liable, depending on the legal situation.

Requirements for qualified electricians:

- Ability to choose the appropriate tool, test equipment and personal protective gear, if necessary
- Ability to evaluate the test results
- Ability to choose the electrical installation material required for ensuring the switch-off conditions
- Knowledge of the IP protection classes

- Knowledge of how to install the electrical installation material
- Knowledge of the type of supply network (TN system, IT system and TT system) and the related connection requirements (grounding without a special grounding conductor, protective grounding, required additional measures, etc.)
- Knowledge of the general and special safety and accident prevention regulations as well as fire protection measures
- Knowledge of the electrical/electronic regulations and national regulations

Information

In some countries, the relevant authorities must be notified when you connect electric vehicle charging equipment.

- ▶ Check obligation to notify the authorities and legal requirements for operation before connecting charging equipment.

Scope of supply



Fig. 1 Scope of supply

- A** Wall Charger Connect housing with control unit incl. cable
- B** Cover
- C** Front panel
- D** Letter containing access data
- E** Installation kit
 - Screws for cover installation: 14x Torx 5 x 0.7 in. (18 mm) (incl. 1x reserve screw)
 - Screws for front installation: 5 x Torx 5 x 1 in. (25 mm) (incl. 1x reserve screw)
 - Seals for wall screws: 4 x rubber washers
 - Slotted screw for the PE connection is included

Access Data

A letter containing access data, which includes all the data you need for the charger and the web application, is supplied with your device.

- ▶ Keep the letter containing access data in a safe place.

i Information

If you lose the access data that is valid upon delivery of your device, e.g. the preset PIN and the initial password, please contact your authorized Porsche dealer.

- Have the serial number of the charger ready.
 - ▶ Refer to chapter "Serial number of the charger" on page 10.

The letter containing access data contains the following data:

Designation	Meaning
Serial Number	Serial number of the charger
Wi-Fi MAC	MAC address, WiFi interface
GRID MAC	MAC address of domestic PLC interface
Vehicle MAC	MAC address of vehicle PLC interface
Wi-Fi SSID	<ul style="list-style-type: none"> - SSID WiFi access point - Host name

Designation	Meaning
Wi-Fi PSK	Network key
Password for Home user	Initial password for Home user Web Application
Password for Customer service	Initial password for Customer service Web Application
PIN	Personal ID number
PUK	Personal unlocking key

i Information

The **Hostname** consists of the following components: WallChargerConnect + serial number (example: WallChargerConnect-1234567)

i Information

The security field contains the necessary access codes (PIN and PUK). This field has special ink covering these codes. The codes are only visible when this field is dampened in running water.

Do not rub or scratch the field while dampening it, as the codes could also be damaged.

PIN and PUK

The PIN and PUK are used for unlocking the charger.

- ▶ If you lose or forget a PIN you set yourself, unlock the charger by entering the PUK and set a new PIN.
- ▶ If you lose or forget the PUK, contact your authorized Porsche dealer.

Password for the web application

The password is used for logging into the web application.

When using the initial password:

- ▶ If you lose or forget the initial password, contact an authorized Porsche dealer.

When using a password you set yourself:

- ▶ If you lose or forget a password you set yourself, reset the charger to factory settings and thereby re-activate the initial password (**Settings** ⚙️ ▶ **Factory settings**).

Serial number of the charger

The serial number of the charger can be found in the following places:

- In the letter containing access data after the designation "Serial NumberSerial Number"
- On the identification plate (on the back of the control unit) after the abbreviation "SNSN"
- On the charger: **Settings** ⚙️ ▶ **Service** ▶ **Device information**
- In the web application: **Settings** ▶ **Service** ▶ **Information**

Serial number of the charger

The serial number of the charger can be found in the following places:

- In the letter containing access data after the designation "Serial Number"
- On the identification plate (on the back of the control unit) after the abbreviation "SN"
- On the charger: **Settings** ⚙️ ▶ **Information**
- In the web application: **Settings** ▶ **Service** ▶ **Information**

Porsche ID

When the charger is paired to your Porsche ID, information about the charger and the charging processes can be displayed in My Porsche or in the Porsche Connect App.

If you will no longer be using the charger, e.g. if you sell it:

1. Unpair the charger from your Porsche ID (**Settings** ⚙️ ▶ **User profiles**).
2. Reset the charger to factory settings (**Settings** ⚙️ ▶ **Factory settings**).

Overview

Charger control unit

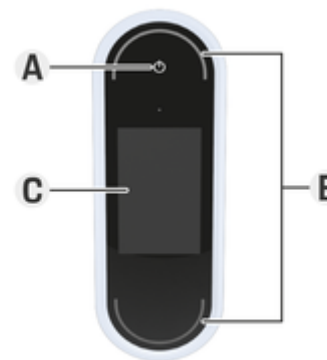

Fig. 2 Control unit

- A** Power button ⏻
- B** Status LEDs ○
- C** Display

The charger can be switched on and off using the Power button **A** (Fig. 2).

The status LEDs **B** (Fig. 2) show the status of the charger.

Communication with the charger takes place via the display **C** (Fig. 2). It shows information and error messages.

Displays and controls on the display

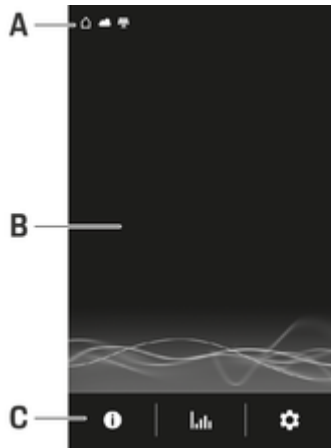



Fig. 3 Charger display







- A Status bar
- B Information area
- C Menu bar

A brightness sensor controls the brightness of the display. The brightness adjusts automatically to the ambient lighting conditions.

Status bar



Various symbols can be displayed in the status bar. The following overview shows the meaning of the status bar symbols.







Symbol	Meaning
	WiFi connection available

Symbol	Meaning
	Server connection available
	Software update downloading
	Connection to PLC network available
	Hotspot activated
	A charging profile is activated in the vehicle. This profile is loaded in accordance with the settings.
	Photovoltaic system connected

Status bar

Various symbols can be displayed in the status bar. The following overview shows the meaning of the status bar symbols.

Symbol	Meaning
	WiFi connection available
	Server connection available
	Software update downloading





Symbol	Meaning
	Connection to PLC network available
	Hotspot activated
	Ground monitoring deactivated (Canada, Mexico)
	Charger is connected to an energy manager
	A charging profile is activated in the vehicle. This profile is loaded in accordance with the settings.
	Photovoltaic system connected

Information

Depending on the importance, certain symbols are superimposed on one another and are therefore not visible (symbols with increasing priority include e.g. PLC network < WiFi connection < Energy manager).

Menu bar

Various symbols can be displayed in the menu bar. The following overview shows the meaning of the symbols in the menu bar.

Symbol	Meaning
	Display information about the current charging process
	Display charging history
	Making settings
	A software update is available.

E Skip

Requirements and prerequisites

General requirements

Before the Wall Charger Connect is installed, the following requirements must be complied with and checked.

The following are the minimum requirements that must be fulfilled for the connection of the Wall Charger Connect:

- The Wall Charger Connect may only be installed by a qualified technician (electrician).
- Calculate the maximum electrical load of the installation in order to determine the maximum current of the wall box.
- Ensure that the voltage drop across the supply cable is minimal.
- Only use copper wires to connect the Wall Charger Connect.
- Ensure that all approvals for connection of the Wall Charger Connect have been granted and that the installation is being/has been approved by a qualified electrician.
- Only use connectors and cables that comply with the local regulations so that the Wall Charger Connect can be operated constantly at 80 A.
- Use fuses for the electrical connection. Install the fuse and residual current device in accordance with your charging current.
- Have the local requirements clarified by a qualified electrician and observe the applicable conditions.

Operating options

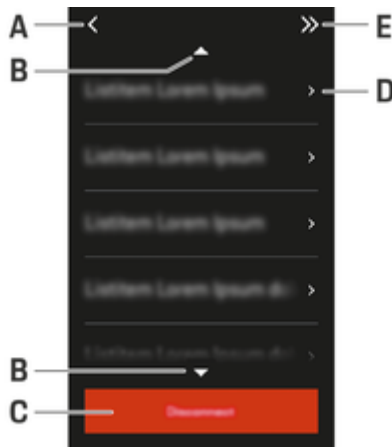

Fig. 4 Operating options

- A Back
- B Up/Down
- C Activity
- D Details

Supported network configurations

⚠ WARNING

Electric shock, short circuit, fire

Improper connection in a non-compatible network configuration can cause short circuits, electric shocks, explosions, fires or burns.

- ▶ The Wall Charger Connect is a 1-phase device. Therefore you should not connect to a three-phase source.
- ▶ Before the Wall Charger Connect is connected, check which network configuration is available on site. The Wall Charger Connect may only be used with the network configurations listed here in the corresponding arrangement. If you are unsure about the network configuration, consult a qualified electrician.
- ▶ The two phases used may only have a maximum voltage of 120 V to neutral. Neutral may only be connected to ground at **one** place, normally in the fuse box.
- ▶ In total, only three cables are connected to the Wall Charger Connect. Ensure that the cables in your distribution box are correctly connected and labelled.
- ▶ Always ensure that neutral is connected to ground in the installation. Only in this way is the reliable operation of the Wall Charger Connect guaranteed. If no ground is available in the installation, a grounding stake must be installed.

The Wall Charger Connect can be integrated in the following network configurations:

Single phase 120 V

Connection of the Wall Charger Connect between L1 and N.

The maximum power of this configuration is 9.6 kW.

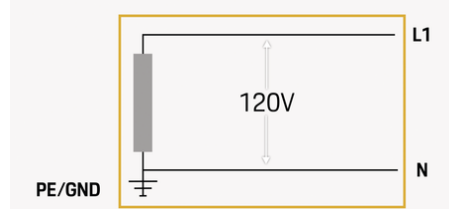

Fig. 5 Network configuration, single phase 120 V two-wire grid variant with grounded N-line and $I_{max} = 80$ A

At $I_{max} = 40$ A, the maximum power is 4.8 kW.

Split phase 120 V/240 V

Connection of the Wall Charger Connect between L1 and L2.

The maximum charging power here is 19.2 kW.

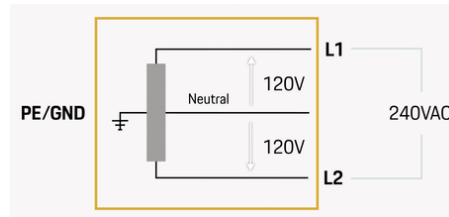

Fig. 6 Network configuration, split phase 240 V (phase angle 180°, network frequency 60 Hz)

Wye 208 V

Configuration for connecting the Wall Charger Connect:

- L1 – L2 + N/GND
- L1 – L3 + N/GND
- L2 – L3 + N/GND

- ▶ Ensure that the two phases used have a maximum voltage of 120 V to ground.

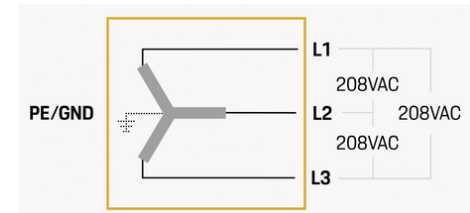

Fig. 7 Network configuration, split wye 208 V (phase angle 120° each, network frequency 60 Hz)

Split phase delta/high leg delta 240 V.

For delta connections, one strand must have a center tap. Only the two phases adjacent to the center tap may be used.

The two phases used must each measure 120 V to the neutral wire.

In the following example only these configurations are permitted:

- L1 – L2 + N/GND

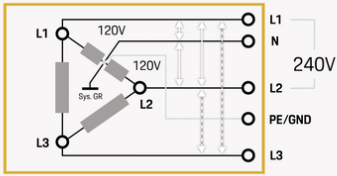

Fig. 8 Network configuration Delta High Leg (example)

NOTICE

Damage to the charger

- ▶ In this configuration, the Wall Charger Connect may **neither be connected to L1 – L3 nor L2 – L3**.

Determining the fuse

Determine which fuse can be provided as a maximum in your distribution box.

The Wall Charger Connect has an internal rotary switch, with which the maximum current can be limited. The table shows the required fuse and the corresponding setting of the rotary switch.

Switch position	Fuse to be used
F	100 A
E	80 A
D	60 A
C	50 A

Switch position	Fuse to be used
B	40 A
A	30 A
9	25 A
8	20 A
7	15 A
6	15 A

If the Wall Charger Connect is to be operated in a mode above 60 A, an external on/off switch must be installed in the supply cable. This switch must be fitted at an easily accessible place. As a minimum requirement, the Off switch position must be lockable.

- ▶ Refer to chapter "Setting the maximum current and the network configuration" on page 19.

Selecting the installation location



DANGER Electric shock, fire

Improper use of the charger or non-compliance with the safety instructions can cause short circuits, electric shocks, explosions, fires or burns.

- ▶ Do not install the Wall Charger Connect in potentially explosive atmospheres.
- ▶ Before installing the Wall Charger Connect, make sure that there are no electric wires in the area in which the mounting holes are to be drilled.
- ▶ To reduce the risk of explosion, particularly in garages, make sure that the control unit is located at least 19.7 in. (50 cm) above the floor during charging.
- ▶ Observe the locally applicable electrical installation regulations, fire protection measures, accident prevention regulations and escape routes.

The Wall Charger Connect is designed for installation indoors and outdoors. The following criteria must be considered when selecting a suitable installation location:

- If possible, install the connection and the Wall Charger Connect in a covered area away from direct sunlight and rain (e.g. in a garage). Direct sunlight can lead to a reduced charging power or cause the charging process to be switched off.
- Do not install the Wall Charger Connect under hanging objects.
- Do not install the Wall Charger Connect in stables, livestock buildings or locations where ammonia gases occur. Also, do not operate the charger in these locations.

- Install the Wall Charger Connect on a smooth surface.
- The Wall Charger Connect is designed for installation on walls. In order to ensure secure fastening, check the condition of the wall before installation. Make sure that the wall on which the Wall Charger Connect is to be installed is sufficiently stable to hold 88 lbs (40 kg) in weight.
- Install the Wall Charger Connect as close as possible to the preferred parking position for the vehicle. Take the orientation of the vehicle into account.
- Install the Wall Charger Connect so that it is not near pathways and the cables do not cross any pathways.
- Please note: When charging with high currents, the Wall Charger Connect can heat up. Make sure that the Wall Charger Connect is installed in a well-ventilated place.
- The Wall Charger Connect has a charging cable measuring 14.8 feet (4.5 m). Make sure that you can reach the charging socket of your vehicle without putting tension on the cable.
- Make sure that the Wall Charger Connect is installed such that the parking position of the charging plug is between 2 feet and 4 feet (60 cm and 120 cm) above the ground.

Cable accesses and electrical supply

The Wall Charger Connect is intended for installation with cable conduits. Access to the Wall Charger Connect is possible from above or below.

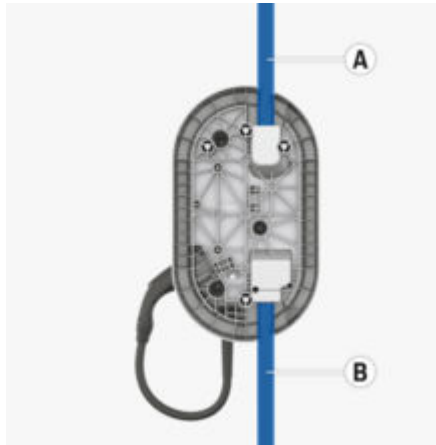

Fig. 9 Upper and lower cable access (rear view of the Wall Charger Connect, cable conduits are marked in blue)

The following criteria must be observed when selecting and installing cable accesses:

- The Wall Charger Connect can accommodate cable conduits between 3/4" and 1 1/4".
- The cable conduits used must be metal, and flame-retardant.
- Always use sealed cable conduits so that a degree of protection of 3R can be ensured.
- Always use a UL-certified cable conduit system.
- Metallic cable conduits are not grounded through the Wall Charger Connect. Conduit grounding must be ensured by a qualified electrician.
- The Wall Charger Connect is designed for connection cables from AWG 0 to AWG 4.

- The Wall Charger Connect is designed exclusively for the connection of copper wires. When using an AWG 4 supply cable, it must have a temperature rating of 90 degrees. When using a supply cable of AWG 3 or larger, this cable must have a temperature rating of 75 degrees.
- Use a fuse that guarantees reliable operation of the Wall Charger Connect.
- If your power supply does not permit 80 A, the electric current of the Wall Charger Connect can be limited during installation.

Installation materials required

The following material is required for the installation:

- Cables and cable conduits including tight cable conduit fittings
- Duct seal category R11374 UL-certified
- Fastening materials for the wall installation (flat head screw 8 x 200; wall plugs to suit the wall)

Tools required

The following tools are required:

- Torx screwdriver TX 25
- Philips screwdriver
- Hexagon socket wrench 1/8"
- Holesaw for the cable conduit
- Small screwdriver
- Pliers to remove insulation from the wires
- Small hacksaw
- Knife
- Torque wrench

Installing Installing the wall mount

Wall installation

The Wall Charger Connect has four screw connections in total for installation on the wall.



Fig. 10 Wall fastening openings on the Wall Charger Connect

The following points must be observed when installing on a wall:

- The basic construction of the wall must be such that it can bear the weight of the fitted Wall Charger Connect plus an additional 60 lbs (27 kg).
- Bumps in the wall on which the Wall Charger Connect is to be installed must be smoothed out before installation.

- The Wall Charger Connect may only be attached to the wall in a vertical position (see picture above).
- The following fastening points must be used when installing on a wall:
 - Solid wall: Use all four fastening points to make the screw connection.
 - Dividing wall/partition wall: Use the centre fastening points at top and bottom to make the screw connection.
 - Use wall plugs to suit the wall.
- M8 flat screws are to be used for the screw connection.
- To insert the screws, the bosses must be drilled with an 0.3 in. (8 mm) drill bit.
- Only the screw bosses to be used may be drilled.
- To seal the screws, use the sealing washers supplied.
- To mark the drill holes on the wall, use the drill template supplied.

Closing the cover

Before switching on the Wall Charger Connect, the cover must be secured using the enclosed screws.

- ▶ Use Torx TX25 screws.
- ▶ Tighten the 13 screws to secure the cover with a tightening torque of 1.1 ftlb. (1.5 Nm).



Fig. 11 Screw points of the cover

Attaching the decorative front panel

The decorative front panel is secured via four screws. The screwholes are in the recess for winding the cable (not visible from the front).

- Position the decorative front panel on the device and fix with the four screws (tightening torque 1.1 ftlb. (1.5 Nm)).
To do this, use a Torx TX 25 screwdriver with a short shaft.



Fig. 12 Screw attachment points in the recess for winding the cable (rear view of the Wall Charger Connect)

i Information

After installation, remove the protective film on the display and on the decorative front panel.

Installation and connection

Installing the cable conduit access

Unpacking

- ▶ Remove the contents from the package and check that all parts are present and undamaged.

⚠ DANGER

Electric shock, fire

Incorrectly installed connections can cause electric shock or fire when the high-voltage battery is charged using the vehicle charge port.

- ▶ Switch off the supply voltage and make sure that the voltage is off before installation works are performed.
- ▶ Observe the locally applicable electrical installation regulations, fire protection measures, accident prevention regulations and escape routes.

i Information

The outer shell is only a cosmetic cover. Do not screw any cable conduit fittings to it. The Wall Charger Connect must be opened internally for installation works.

i Information

Ensure when drilling that no shavings fall into the interior of the Wall Charger Connect.

- ▶ If shavings do fall into the interior, remove these before continuing with the installation.
1. Lay the supply cable to the place of installation of the Wall Charger Connect.
 2. Install a suitable fuse and use a fire-retardant cable conduit system.



Fig. 13 Breakthrough area at top and bottom

3. Use a saw or a sharp knife to make the breakthrough for the cable conduit.

The outer cover of the Wall Charger Connect has markings at the top and bottom for 1¼ and ¾ inch cable conduits.

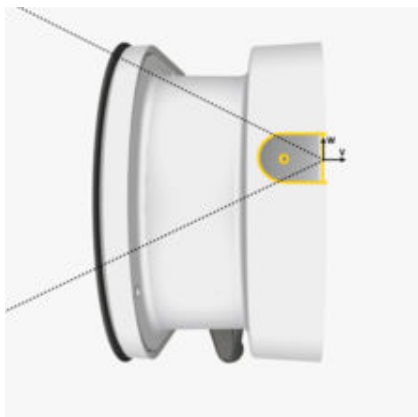

Fig. 14 Centering to position the holesaw

4. In the breakthrough area, the opening for the cable conduit fitting can be cut out using a hole-saw.

The flat area has a point in the middle to centre the holesaw.

Use a holesaw that has the same diameter as the cable conduit to be used.

5. Install the cable conduit fitting in the Wall Charger Connect.
Make sure that the cable conduit is watertight when installed.
6. Guide the cable through the cable conduit into the interior of the Wall Charger Connect.

7. Next seal the opening with duct seal. When doing so make sure that the cable conduit is completely sealed with the duct seal. Only use UL-certified duct seal of category R 11374.

Connecting the cable



Electric shock, fire

Incorrectly installed connections can cause electric shock or fire when the high-voltage battery is charged using the vehicle charge port.

- ▶ Switch off the supply voltage and make sure that the voltage is off before installation works are performed.
- ▶ Before the Wall Charger Connect is connected, check which network configuration is available on site. The Wall Charger Connect may only be used with the network configurations listed here in the corresponding arrangements. If you are unsure about the network configuration, consult a qualified electrician.
- ▶ Observe the locally applicable electrical installation regulations, fire protection measures, accident prevention regulations and escape routes.

- ✓ The connection cables used have the correct cable diameter: terminals for L1 and L2/N cables are designed for AWG 0 to AWG 4. Terminal for ground is designed for cables up to AWG 6.
 - ✓ Three cables are required for connection.
1. Introduce the cables into the Wall Charger Connect. Observe the minimum bending radii of the cables.
 2. Connect L1 1 (Fig. 15) and L2/N 2 (Fig. 15) to the large black terminal block.

Tighten the screws of the terminal block with a torque of 3 ftlb. (4 Nm).

3. Connect the ground 3 (Fig. 15) to the small terminal block. Tighten the screw of the terminal block with a torque of 1.5 ftlb. (2 Nm).

Information

The slotted screw enclosed in the screw bag can also be used for the ground connection.

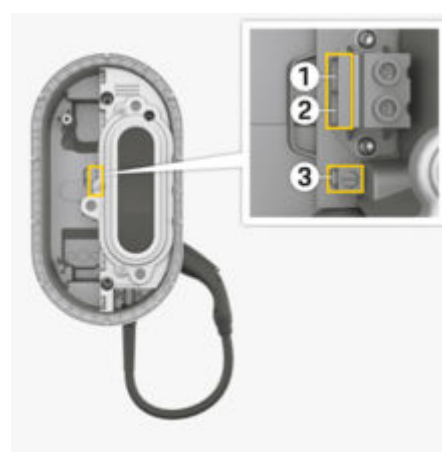

Fig. 15 Cable connection points

Setting the maximum current and the network configuration

⚠ DANGER

Electric shock

Changes to the settings are not evaluated by the device when it is switched on. There is also the risk of receiving an electric shock.

- ▶ Switch off the supply voltage and make sure that the voltage is off before installation works are performed.
- ▶ Before the Wall Charger Connect is connected, check which network configuration is available on site. The Wall Charger Connect may only be used with the network configurations listed here in the corresponding arrangements. If you are unsure about the network configuration, consult a qualified electrician.
- ▶ The fuse for the device must be switched off while the settings are made for the network configuration and maximum current.

The maximum current and the network configuration are each set via a separate switch.

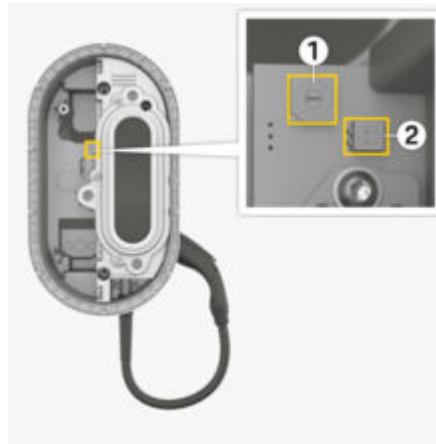

Fig. 16 Rotary and DIP switch

- 1 Rotary switch
- 2 DIP switch

Setting the maximum current

The maximum current of the Wall Charger Connect can be limited via the rotary switch. This is installed next to the terminals.

- ▶ Use a small screwdriver to set the maximum current.

Switch position	Current value
F	80
E	63

Switch position	Current value
D	48
C	40
B	32
A	24
9	20
8	16
7	12
6	10
0,1,2,3,4,5	not assigned

Setting the network configuration

To set the network configuration, there are two DIP switches next to the terminals.

- ▶ Set the network configuration using the DIP switches.

The following overview contains the settings of the DIP switches and the corresponding network configuration.

1	<input type="checkbox"/>	DIP switch S21: OFF
2	<input type="checkbox"/>	DIP switch S22: OFF
Network configuration: 120 V single phase		

1	<input checked="" type="checkbox"/>	DIP switch S21: ON
2	<input type="checkbox"/>	DIP switch S22: OFF

Network configuration: 240 V split phase¹

- 1 **DIP switch S21:** OFF
DIP switch S22: ON
- 2 **Network configuration:** Wye 208 V
Detail: Two of the three connected phases are used

- 1 **DIP switch S21:** ON
DIP switch S22: ON
- 2 **Network configuration:** not assigned
Detail: Switch combinations that are not permitted

Setup

Vehicle charging and supply cables

Information on vehicle charging cables and plugs

Different vehicle charge ports **A** and vehicle plugs **B** are available depending on country-specific vehicle equipment.



IEC 62196-2/
SAE-J1772-2009
Type 1 UL/IEC



IEC 62196-2/
SAE-J1772-2009
Type 1



IEC 62196-2
Type 2



GB/T 20234.2
Type GB

Commissioning and configuration

Getting started

Configure the following settings before using the charger for the first time.

Information

- Options marked **Skip** can be skipped. A setting is not configured in this case.
- Settings can always be changed on the display .

- ▶ Switch on the charger by pressing the Power button.
 - ➔ In the display, the control panel for the further setup of the device appears.
- ▶ Refer to chapter "Operating instructions" on page 24.

Language and country

- Select a language from the list. Confirm your selection.
- Select a country from the list.
- Confirm the selected language and country.

Data transmission

- ▶ Read and confirm instructions for transmitting data.

1. For connection variant Delta High Leg, the switch should be set as follows: OFF/OFF (single phase) for connection to L1 - N/GND and L2 - N/GND, and ON/OFF (split phase) for connection to L1 - L2.

Software updates

In order to guarantee the full functionality and reliable operation of the charger, the latest software must always be installed.

- ▶ Select and confirm option for automatic software update.

On The charger checks whether software updates are available and downloads them automatically.

The installation can then be started directly or postponed to a later time.

Off The charger checks whether software updates are available and displays a corresponding message. The download can then be started manually.

Once the download is complete, the installation can then be started directly or postponed to a later time.

If an Internet connection with the charger cannot be established, software updates can also be downloaded manually via the web address in the **E-Performance** area at <https://www.porsche.com> and installed via the web application.

Selecting a Network

Select the option for connecting to a home network. The option can be skipped with **Skip**. Then, no connection is established to a home network. When the charger is connected to an existing home network, advanced functions and information are available. Connection is possible via WiFi or a powerline communication network (PLC network). If no home network is available, a hotspot can be set up on the charger.

Information

Public WiFi networks without password protection are not supported and cannot be used.

Connection via WiFi

1. Select the **WiFi** option.
2. Select the home network from the list of detected WiFi networks.
3. Enter and confirm the password.

Connection via PLC pairing button

1. Select the **PLC pairing button** option.
2. Start the connection setup process on the PLC modem. Confirm by pressing **OK** on the charger.
Once the setup is connected, confirm with **Connect**.
 - ➔ The connection to the PLC network is established.

If a connection to the PLC network is established, the  symbol is displayed in the status bar.

Connection via PLC security code

A device on which the control software for the PLC network is installed must be used for this method.

1. To establish a connection to a PLC network using the security code, select **PLC security code**.
 - ➔ The security code appears on the display.
2. Enter the security code in the relevant menu of the control software for the PLC network in order to integrate the charger into the PLC network.
 - ➔ The connection to the PLC network is established.

If a connection to the PLC network is established, the  symbol is displayed in the status bar.

Information

PLC characteristics:

- Separate interfaces to the vehicle and to the infrastructure
- PLC according to IEEE P1901
- Home Plug AV
- Encryption: 128-bit AES
- Frequency band: 2-30 MHz

User Profiles (Pairing PorscheID)

When the charger is paired to your Porsche ID, information about the charger and the charging processes can be displayed in My Porsche or in the Porsche Connect app.

To pair the charger with your Porsche ID:

- ▶ Call up the website specified on the display on the charger in the browser on your device and enter the user code.
 - or -
 - Scan the QR code displayed on the charger. You can scan the QR code in the following ways:
 - Using the Porsche Connect app (**My Account > Charging cables & devices > Scan QR code**).
 - Using the camera on your device (iOS 11 or higher, different for Android).
 - Using an app for scanning QR codes.

When the charger has been paired successfully, the Setup assistant moves on to the next step.

Connect Energy Manager

If an energy manager is available, it is possible to establish a connection to it. The energy manager then assumes control of the charging process.

- ▶ For instructions for connecting, refer to the operating instructions for the energy manager.

If no energy manager is available, the vehicle will be charged at the charging current entered on the charger:

▶ Settings ▶ Adjust charging current

- ▶ Refer to chapter "Adjust charging current" on page 22.

Hotspot

If it is not possible to integrate into a home network, the charger can activate a hotspot, thereby establishing a connection to the web application on the charger.

- ▶ To activate a hotspot, click on **Activate hotspot**.

Once a hotspot has been activated, the symbol  will appear in the status bar.

Information

When using Android systems, the connection may have to be confirmed separately in order for a hotspot connection to be established.

Adjust charging current

The maximum permitted charging current for the charger can be set here if there is no energy manager available in the home network.

The maximum value displayed is set by the electrician during installation of the Wall Charger Connect.

- ▶ Set the charging current to the maximum value available in the power grid used for the charger. Use **Plus** and **Minus** to do this.
- ▶ Refer to chapter "Charging current limiting" on page 26.

Device protection

To prevent an unauthorized vehicle from being connected to the charger, a PIN prompt can be configured.

1. To activate the PIN prompt, select **On**.
2. Enter a 4-digit PIN and confirm.
3. Enter the PIN again and confirm it.
 - ➔ Activation of the PIN prompt is confirmed.

Einrichtung abschließen

- ▶ Anhand der **Summary** die getroffenen Einstellungen prüfen und die Einrichtung abschließen.

First use of the web application

Before the charger and the Web Application can be used for daily purposes, the charger must first be set up. Next, a connection must be established between the end device (PC, tablet or smartphone) and the charger.

Requirements for the First Use of the Web Application

You should have the following information to hand when using the Web Application for the first time:

- Letter containing access data Porsche Mobile Charger Connect for logging into the charger's web application
- Access data for your domestic network
- Access data for the user profile (to link it with the Porsche ID)

Requirements for the First Use of the Web Application

You should have the following information to hand when using the Web Application for the first time:

- Letter containing access data Porsche Wall Charger Connect for logging into the charger's web application
- Access data for your domestic network
- Access data for the user profile (to link it with the Porsche ID)

The following browsers are supported by the web application:

- Google Chrome Version 57 or higher (recommended)
- Mozilla Firefox Version 52 or higher (recommended)
- Microsoft Internet Explorer Version 11 or higher
- Microsoft Edge
- Apple Safari Version 10 or higher

Logging into the Charger

i Information

The data for logging into the charger is set out in the enclosed letter containing access data. The security field contains the access codes (PIN and PUK). This field has special ink covering these codes.

The codes are only visible when this field is dampened in running water.

Do not rub or scratch the field while dampening it, as the codes could also be damaged.

- ✓ The charger is switched on.
- ✓ Letter containing access data is to hand.
- 1. Find the PIN in the letter. To do so, dampen the security field in order to make the PIN legible.
- 2. Enter the PIN.

Starting Setup on the Charger

The charger setup is performed with the aid of the setup assistant, which guides the user through the installation in several steps. Setup must be completed so that the charger can be used properly.

▷ Read the operating instructions for the Porsche Wall Charger Connect to learn more about setting up the charger.

Overview

The Web Application offers more extensive setting options than those on the device.

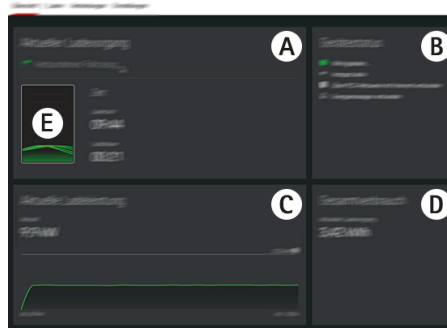

Fig. 17 Overview of the web application

A Current charging session

Shows information on the current charging session, such as the start time and the duration of the charging session.

B Device status

Displays information on the device, for example:

- the current charge status
- the network connection used
- the connection status to the energy manager (if present)
- the availability of a software update
- the deactivation of ground monitoring

C Current charging capacity

The current flow of electrical power [in kilowatt] from the charger to the load.

Curve progression: The curve shown depicts the temporal progress of the charging power from the start of charging as well as the total energy consumption [in kilowatt].

In the curve, select a time in order to view the charging power at this point in time.

D Consumption

The total energy consumption for the current charging session [in kilowatt hours].

E Charge status

The color used in the overview indicates the charge status of the device:

- Red: Error message
- Blue: Charging paused
- Green: Vehicle is charging
- White: No vehicle is connected to the charger

Operation

Operating instructions

In some countries, the relevant authorities must be notified when you connect electric vehicle charging equipment.

- ▶ Check obligation to notify the authorities and legal requirements for operation before connecting charging equipment.

NOTICE

Damage to the charger

- ▶ Only operate the Wall Charger Connect when it is mounted on the wall.
- ▶ Do not immerse or submerge the charger in water.
- ▶ Protect the charger from snow and ice.
- ▶ Handle the charger with care and protect it from potential damage due to being driven over, dropped, pulled, bent or crushed.
- ▶ The Wall Charger Connect housing may only be opened for installation by an electrician.

NOTICE

Damage to the charger

The charger must only be operated within a temperature range from -22 °F to +122 °F (-30 °C to +50 °C).

- ▶ To prevent overheating during operation, avoid continuous exposure of the charger to direct sunlight. If the charger overheats, charging will be interrupted automatically until the temperature has returned to the normal range.
- ▶ If the charger is too hot or too cold, let it return slowly to the operating temperature range and do not actively cool it down or heat it, e.g. by cooling it down with cold water or heating it with a hairdryer.

Charging

Notes on charging

Vehicle charge port

For information on connecting and disconnecting the vehicle cable to and from the vehicle charge port and for the charging and connection status at the vehicle charge port:

- ▶ See Owner's Manual.

DANGER

Electric shock, fire

Risk of serious or fatal injury due to fire or electric shock.

- ▶ Always observe the specified sequence for the charging process.
- ▶ Do not disconnect the vehicle cable from the vehicle charge port during the charging process.
- ▶ End the charging process before disconnecting the vehicle cable from the vehicle charge port.

Errors are shown on the display and are indicated by red status LEDs. Error message, cause and remedial measure are displayed.

- ▶ Refer to chapter "Malfunctions" on page 34.

Charging times

The charging duration can vary depending on the following factors:

- Electrical socket used (domestic electrical outlet or industrial electrical outlet)
- Country-specific power grid voltage and current
- Settings for limiting the charging current on the charger
- Fluctuations in the grid voltage

- Ambient temperature of vehicle and charger. Charging times can be longer at temperatures at the upper and lower extremes of the permitted ambient temperature.
- Temperature of the high-voltage battery and control unit
- Passenger compartment precooling/heating activated
- Current-carrying capacity of the permanent connection and vehicle plug



i Information

The charging power is dependent on the power grid, the type of domestic connection and the start-up of other high-usage electrical loads. It is possible that the full charging power will not be available. Further information is available from your qualified electrician. Porsche recommends an authorized Porsche dealer as they have trained technicians and the necessary parts and tools.

Starting, pausing and stopping charging

Starting charging

i Information

- Charging is controlled by the vehicle. The charging process can only be stopped at the vehicle.
- The charge status is shown on the display provided the charger is not in standby mode. In standby mode, the display can be switched on again by pressing the Power button  or the display itself. In standby mode, the device can be switched on again by pressing the Power button .
- A high-temperature switch-off feature prevents overheating while charging.

1. Insert the plug into the electrical socket.

 Power button lights up white.

 Status LEDs light up white.

➔ The display turns on.

2. Insert the vehicle plug in the vehicle charge port.

For information on connecting the vehicle cable to the vehicle charge port:

▶ See Owner's Manual.

 Power button lights up white.

 Status LEDs pulsate white.

➔ Following a successful self-test and when the connection is established, the status LEDs light up white.

3. Charging starts automatically.

 Power button lights up white.

 Status LEDs pulsate green.

4. After a few minutes, the display switches to standby mode.

➔ The vehicle is charging.

Pausing charging

Charging is controlled by the vehicle and may occasionally be paused, e.g. in order to optimize power consumption.

When charging is paused, this will be indicated on the control unit:

 Power button lights up white.

 Status LEDs flash blue.

The display turns on.

The vehicle starts charging again automatically. The charging process can be stopped at the vehicle.

Stopping charging

✓ Charging was completed successfully.

 Power button lights up white.

 Status LEDs light up green.

The display switches on and shows information about the completed charging process. After a few minutes, the charger switches to standby mode.

1. Disconnect the vehicle plug from the vehicle charge port.

2. Lay the cable, without twisting it, around the Wall Charger Connect and hang up the plug in the parking position after charging.

i Information

Improper use, in the form of torsion/twisting of the vehicle cable while stretching or pulling on it, is to be avoided.

Charging current limiting

The maximum available charging current is determined by the rotary switch setting and is set during installation by the qualified electrician. The charger detects the voltage and the available electric current automatically.

The charging current can also be reduced by other electrical loads in the home network, e.g. by an electric heater or water heater. If you are unsure about this, contact a qualified electrician.

The power to be used for charging can be set using charging current limiting (**Settings**  **► Adjust charging current**). The last charging current set is saved. The charging power must never be set higher than the maximum available power of the electrical circuit used. If the charger is connected to an energy manager, the energy manager limits the charging current in accordance with the values set in the energy manager.

Logging into the web application

For standard operation of the web application, use the Home user profile. The Customer service profile has additional setting options and is intended for use by your authorized Porsche dealer.

✓ Access data is to hand.

1. In the **User** field, select the corresponding user.
2. Enter password (from the letter containing access data).

Information

After 25 minutes of inactivity, the user is automatically logged off from the web application.

Opening the web application

Further configuration options and detailed information about the previous charging processes can be displayed using a Web Application, which is specific to each charger.

For information on the Web Application, refer to the instructions at <https://www.porsche.com/international/about-porsche/e-performance/help-and-contact/>

For other languages, select the desired country version of the website.

Information

- Depending on which browser you are using, the Web Application will not open immediately; instead information about the browser's security settings will be displayed first.
- The manner of entering the network key for calling up the Web Application depends on the end device's operating system.

Opening the web application via the hotspot

The Web Application can be opened using an end device (PC, tablet or smartphone) via a hotspot set up by the charger.

To set up a hotspot:

- ▶ Refer to chapter "Hotspot" on page 22.
- ▶ To open the Web Application while a hotspot is active, enter the following IP address in the browser's address line: 192.168.0.1

Opening the web application via WiFi

The Web Application can be called up in the browser on a device (PC, tablet or smartphone) that is logged into the same home network as the charger.

- ▶ Enter the current IP address of the charger in the browser's address line. You will find the current IP address under **Settings**  **► Network ► Network information**.

– or –

Enter the host name of the charger in the browser's address line. You will find the host name in the letter containing access data.

Using the web application

Opening and Operating the Web Application

Establishing a Connection to the Charger

If the charger was integrated in your existing home network (WiFi or Powerline Communication) during setup, it is possible to access the Web Application using the assigned IP address.

For information on establishing network connections

- ▶ Refer to chapter "Connections" on page 28..

Opening the web application via WiFi

✓ The end device and the charger are in the same WiFi network.

1. Open the browser.
2. In the address bar of the browser: enter the IP address assigned during configuration (under **Settings ► Networks ► Network information** on the charger), or the host name of the charger (provided in the letter containing access data).

Opening the web application via Powerline Communication

- ✓ The end device and charger are in the same network via a PLC connection.
- 1. Open the browser.
- 2. In the address bar of the browser: enter the IP address assigned during configuration (under **Settings ▶ Networks ▶ Network information** on the charger).

Opening the web application via the hotspot

Alternatively, a connection can be established via the hotspot. The charger offers a wireless access point (hotspot), which is protected by a password and requires a manual login. A WiFi-enabled end device can connect with the hotspot and access the charger's Web Application. Integration in the home network can take place at any time in the Web Application.

- ✓ The charger is switched on. The charger opens its WiFi hotspot automatically.
- 1. Tap the network icon or WiFi icon in the info bar on the end device.
- 2. Select WiFi network from the list.
The name of the WiFi network corresponds to the SSID in the letter containing access data and is displayed as **PWCC-#####**.
- 3. Press the Connect button.
- 4. Enter the network key in the field **Security key** (designated in the letter containing access data as **WiFi PSK**).
 - ➔ The connection to the WiFi network is established.

Please note: For the Windows 10 operating system, the PIN entry for the router is requested first. Select the link **Connect instead using a network security code** and then enter the code.

- 5. Open the browser.
- 6. Enter the following IP address in the browser's address bar: **192.168.0.1**.

Information

When the end device is in a home network, it can no longer access the web application via the IP address of the hotspot (192.168.0.1), but instead only via the automatically generated IP address or the host name of the charger.

- Existing IP address entries:
 - Web Application: **Service ▶ Device information**
 - Charger: **Settings ⚙ ▶ Networks ▶ Network information**
- Existing host name entries:
 - Letter containing access data
 - Web Application: **Service ▶ Device information**

Forwarding to the web application

Information

Depending on which browser you are using, the Web Application will not open immediately; instead information about the browser's security settings will be displayed first.

- 1. In the warning message displayed in the browser, select **Advanced**.
- 2. In the following dialog window, select **Add exception**.
 - ➔ The SSL certificate is confirmed and the Web Application is opened.

Charging history

The charging sessions of the charger are listed here chronologically. The following information is available for every charging session:

- Time
- Charging time
- Consumption
- Costs (if an energy manager is available)
- Account used (if an account was selected during the active charging session)

The web application offers the option of exporting the charging history as an Excel file.

- 1. Select **Export charging history**.
- 2. Navigate to the desired memory location and save the file.

Information

For every active charging session, the accounts **Work** or **Personal** are available for selection for evaluation purposes. The account can be chosen in the information on the current **Charging session** (icon **i** in the menu bar) on the charger. The selection is also adopted for the next charging session and must be reassigned if required.

Connections

In order to access the charger's web application and its information and settings, the end device and the charger must be connected in the domestic network (via WiFi or PLC connection). The Internet connection of the domestic network enables you to use all the functions of the web application.

If there is no domestic network available at the place of use, your end device (PC, tablet or smartphone) can be used to log in directly to the charger via its WiFi hotspot. However with this there is no Internet connection and only the locally installed functions are available.

Information

When the end device is in a home network, it can no longer access the web application via the IP address of the hotspot (192.168.0.1), but instead only via the automatically generated IP address or the host name of the charger.

- Existing IP address entries:
 - Web Application: **Service** ▶ **Device information**
 - Charger: **Settings**  ▶ **Networks** ▶ **Network information**
- Existing host name entries:
 - Letter containing access data
 - Web Application: **Service** ▶ **Device information**

Information

If during the setup process, the system switches from hotspot mode to a WiFi network connection and back again, a new login is required.

A change to the home network with Powerline Communication is possible without a restart where there is an existing hotspot connection.

Information

In the web application, the hotspot connection should only be deactivated if a connection to a domestic network is possible.

- ▶ Select the desired network connection (hotspot, WiFi, Powerline Communication).

Hotspot

Your end device can connect directly to the charger using its integrated WiFi hotspot.

1. Select the function **Set up hotspot**.
 2. In the settings, enter the network name and the security code of the hotspot.
- ▶ For information on establishing a hotspot connection,.

WiFi

Information

If the charger is already connected to the end device via a hotspot, a connection to the WiFi network cannot be established simultaneously. The hotspot must be deactivated first.

1. Activate WiFi.
2. Select the option **Connect to network**.
3. Select the corresponding network from the list and enter the **Security key**. **Different network**: Select when the network should be invisible.
4. Select that the IP address should be automatically assigned (recommended).
 - The IP address appears as soon as the connection to the network is established.

In the list, the network status is displayed as **Connected**.

Managing WiFi networks

Option	Explanation
Different network	▶ Select when your network is an invisible network.
Manage known networks	▶ Select Delete to remove the saved networks. The charger is thereby always in the relevant network.

Disconnecting the network connection

1. Select the network to which a connection exists.
2. Select **Disconnect** to disconnect the connection to the WiFi network.

Configuring the network connection

1. Select the network to which a connection exists.
2. Select **Configure** to change the settings for the IPv4 address and the DNS server.

i Information

For the network connection, a 2.4 GHz frequency band is used. In the event of connection problems, deactivate the 5 GHz frequency band on the network router.

Powerline Communication

As an alternative to WiFi, your charger can be connected to the home network via a PLC connection. The existing power grid is used to establish a local network for data transfer. The charger is registered as a client in the PLC network.

To establish a connection, the charger and the PLC modem can be connected to one another via the pairing button. In this case, the charger is paired automatically with the PLC modem. Another means of establishing a connection is to enter the security code of the charger on the PLC modem.

1. Activate **Powerline Communication (PLC)**.
2. Adding the charger to the PLC network:
 - **Option 1:** With the pairing button:
 - a. In the web application, select the option **Connect with PLC Push method**. Select **b. Start pairing**.
 - c. Press the pairing button on the PLC modem within 2 minutes to initiate the establishment of a connection.
 - d. Select the **Connect** button to confirm pairing.
 - **Option 2:** By entering the PLC security code:
 - a. Select the option **Establish connection with PLC security key**. The security code is displayed.

- b. Enter the security code in the settings of your PLC modem.
 - ➔ The charger is integrated in the PLC network and a connection is established.

PLC connection to the vehicle

This function is only visible and configurable for the **Customer service** user. With the deactivation of the PLC connection, no further data is transferred via the cable to the vehicle.

This status is required for example during certain measurements.

With data transfer, charging that is based on the charging protocol is enabled by default (high level communication).

Without data transfer, the charging process is based on electrical key values (pulse width modulation).

Adding an energy manager

To ensure the energy manager takes over control of charging, the charger (EEBus device) and energy manager must first be connected to one another. The connection is to be established both in the energy manager's web application and the charger's web application (or directly on the charger if desired).

Establishing a connection to the charger on the energy manager

➤ Connection to the charger is described in the section "Adding an EEBus device" in the web application instructions of the Porsche Home Energy Manager.

Establishing a connection to the energy manager on the charger

- ✓ The charger and energy manager are in the same network.

1. Navigate to **Connections** ▶ **Energy manager** in the charger's web application.
 - ➔ The energy manager is displayed in the **Available energy managers** list.
2. Select energy manager and expand.
3. Select **Pair devices**.
 - ➔ The connection is checked.
4. In the **Establish connection** dialog box, check the identity of the energy manager again using the identification number (SKI) and then select the option **Connect**.
 - ➔ The energy manager is successfully connected and the status **Energy manager connected** is displayed.

The energy manager settings (e.g. charging current, overload protection and optimized charging, as well as tariff settings) are applied to the charger.

Disconnecting the connection to the energy manager:

1. Navigate to **Connections** ▶ **Energy manager** in the charger's web application.
 - ➔ The connected energy manager is displayed with the status **Energy manager connected**.
2. Select **Disconnect**.
 - ➔ The connection between the energy manager and the charger is disconnected.

Linking user accounts

i Information

In order to transfer data to your Porsche ID account, the device must be connected to the Internet.

Information on the charging sessions can also be called up in your Porsche ID account. To do this, however, the charger must be linked to a Porsche ID.

1. Select the **Link user account** button.
➔ The dialog **Link user account** is opened.
2. Depending on whether an Internet connection is available, select the following option (see "Internet connection options").
3. On the website for the Porsche ID account, enter the login data (Porsche ID, password).

Internet connection options

Option	Explanation
To My Porsche	<ul style="list-style-type: none"> ✓ Web application with Internet connection. ▶ You are forwarded directly to your Porsche ID account.
More options	<ul style="list-style-type: none"> ✓ Web application without Internet connection. ▶ Using a mobile end device that has an Internet connection, either scan in the QR code displayed or enter the displayed URL manually in the browser.

Settings System

Demo mode

This setting is only visible for the **Customer service** user. In demo mode, the functions of the charger can be displayed easily and a charging session simulated. The settings made in demo mode are not applied.

- ✓ **Customer service** user is logged in.
- ▶ Activate function.

With the new login to the Web Application, demo mode is deactivated again.

Change password

Changes the login password for the web application. The initial password from the letter containing access data is overwritten with the newly selected password.

- ▶ Select **Change** and enter new password.

Set PIN

A PIN request serves to protect your charger and prevents the unauthorized connection of a vehicle to your charger.

1. Activate function.
2. Enter a 4-digit PIN and confirm.
3. Enter the PIN again and confirm it.
➔ Activation of the PIN prompt is confirmed.

Enter this PIN to unlock the charger.

Activating guest PIN

In addition, a guest PIN can be created for another user.

- ▶ The procedure is the same as for assigning a PIN for device protection.

Information

The charger cannot be configured by the guest user.

Regulating power consumption

Activate sleep mode to save electricity. Sleep mode is started as soon as the charging process is completed.

- ▶ Activate the function **Standby mode**.
The device requires some time to leave sleep mode and restore operational readiness.

Information

After a prolonged period of non-use, the charger switches automatically to standby mode. In a first step, the brightness of the device display is reduced; then the device display is switched off. Press the Power button to restart.

Specifying the language and country

Field	Explanation
Language	Selection of the language for the Web Application.
Country	The country of use. The configuration settings are country-specific. If the specification deviates from the actual place of use, it is possible that some settings will not be available.

Specifying date and time

Field	Explanation
Date and time	With a network connection, the date and time are automatically applied.

Field	Explanation
	<p>Time zone: Can be selected manually.</p> <p>Set time: Specify a time, if the network time is not available as a reference.</p>

Units

Select the parameters and units that are to be used for the device.

Device display

This setting determines the brightness of the charger's display.

Charging

Grid status

This setting is only visible for the **Customer service** user. The information on the grid status presented here is automatically detected by the device.

Display	Explanation
Mains phases	Number of supply cable phases.
Network type	The set grid is displayed to the Customer service user.
Maximum charging current	<p>Setting for the maximum charging current is displayed.</p> <p>Serves, during setup, to check the setting made.</p>
Restricted operation	The charging power is reduced at excessive temperatures.

Grounding monitor



Electric shock, short circuit, fire, explosion

Using the charger without active ground monitoring can cause electric shocks, short circuits, fires, explosions or burns.

- ▶ The charger must preferably be operated in grounded power grids.
- ▶ Only deactivate ground monitoring in non-grounded power grids.
- ▶ Activate ground monitoring in grounded power grids.

Adjust charging current

If the charging current to the vehicle is too high, the fuse can be triggered causing the power supply to fail in the supply area of the fuse.

If an energy manager is connected to the charger, the overload protection provides monitoring of the charging current to the charger. If there is no energy manager available in the home network, you must stipulate a maximum current for the charger.

The charging current specified here may not exceed the maximum value of the charging current with which the electrical installation can be loaded.

The following must be observed when specifying the maximum charging current:

- The Wall Charger Connect may only be connected by an electrician.
- ▶ Information on setup is set out in the Porsche Wall Charger Connect operating instructions.

i Information

The charging power must never be set higher than the maximum available power of the electrical circuit.

Only a qualified electrician may set the maximum possible charging current during setup.

The charging current setting (reduction of set maximum value) may be performed by the customer in the Web Application.

- ▶ If you have any questions on this, contact a qualified electrician.

i Information

If there is a connection to the energy manager, the value stipulated here is overwritten with the settings of the energy manager.

- ✓ Vehicle cable is connected to the charger.
- ▶ In the Web Application, use the controller to set a minimum and a maximum for the charging current.

Service

Displaying device information

This information pertains to the device, e.g. version number, serial number and host name.

In the event of an error message, this data is required by the Porsche Service Partner.

Displaying total run time information

Display	Explanation
Total energy consumption	Displays the total energy consumption of this charger for all previous charging processes.
Total charging time	Displays the total charging time of this charger for all previous charging processes.

Displaying diagnosis

Shows the diagnostic parameters with details of the memory capacity and the device temperature.

Displaying the event log

This setting is only visible for the **Customer service** user. The event log information displayed refers to error messages that arise during the system test. Active and passive event logs are displayed. In contrast to passive events, active events and faults are currently still ongoing.

- ▶ Select the corresponding protocol to display the error messages and results of the system test.

Installing software updates

By default, the charger checks for software updates and downloads them. This setting stipulates whether the software updates should be installed automatically or manually.

Software version: Displays the just installed software version.

Information

In order to search for and download software updates, the device must have an Internet connection.

Performing automatically

With this function activated, the charger installs the software update automatically.

- ▶ Select the function **Automatic software updates**.

Performing manually

A message appears in the device status of the overview when a new software version is available.

- ✓ Function **Automatic software updates** is deactivated.
- ▶ Select the **Perform software update** button to start the installation.

Perform diagnostic data upload

- ✓ The Wall Charger Connect is connected to the back end.
- 1. Navigate within the Web Application to **Settings**
 - ▶ **Maintenance**.
- 2. Select the area **Diagnostics**.
- 3. Select **Transfer diagnostic data** and in the window that appears confirm your selection with **Accept**.
- 4. Await confirmation and then close the window with **Cancel**.
 - ➔ The current diagnostic data has now been uploaded. The diagnostic data is only visible for the **Customer service** user.

Saving settings

Your configuration settings and the data already collected can be saved with the aid of a backup. If needed, e.g. after resetting to factory settings, these settings can be restored from the backup. Backups are created manually in the web application.

No passwords or personal data, such as the charging history, are saved in the backup.

Creating a backup

For the manual backup, the data is saved on your end device.

- ✓ The end device and the charger are in the same network.
- 1. Select **Export**.
- 2. Navigate to the memory location.
- 3. Save backup file.

Assign password: Enter password.

The password protects your data and must be entered when importing or restoring the backup.

Restore backup

A saved backup file can be imported from the end device to the charger.

- ✓ The end device and the charger are in the same network.
- 1. Select the **Import** button.
- 2. Navigate to the backup file and select this.
- 3. Enter the password that was used to save it.

Resetting to factory settings

By activating this function, all personal data and configurations, such as the charging history and network settings are deleted. In addition, all passwords will be set to the initial passwords in the letter containing access data.

Before resetting, it is recommended that you create a backup copy of your settings.

▸ Refer to chapter "Saving settings" on page 32.

▶ Activate the function **Reset to factory settings**.



Information

If the settings are reset to the factory status, the setup assistant will provide support with the most important settings for the device the next time it is started.

Malfunctions

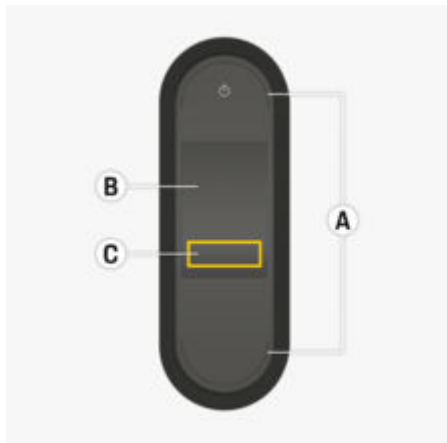

Fig. 18 Display in the event of malfunctions

- A** Status LEDs light up red
- B** Error message and cause
- C** Remedy

In the event of faults or malfunctions, the charger displays a corresponding message on the display. The status LEDs and the Power button light up red. The message contains the error message, information about the cause and a remedial measure.

- ▶ Follow the instructions given in the remedial measure.

NOTICE

Damage to the charger

- ▶ If a fault persists or recurs, disconnect the charger from the power grid and contact a qualified electrician. Porsche recommends that you use a certified Porsche service partner.

The following overview contains recommendations for dealing with malfunctions that restrict or prevent the vehicle from charging.

Situation	Recommended action
The display (screen, status LEDs, Power button) has stopped working completely.	<ul style="list-style-type: none"> ▶ Disconnect the charger from the power grid and check the fuse. ▶ Have the domestic installation checked by a qualified electrician. ▶ If the error persists, have the charger replaced.
The display is blank, the status LEDs do not change color and the Power button lights up red.	<ul style="list-style-type: none"> ▶ The charger is overheated. Disconnect the charger from the power grid and let it cool down slowly by itself. ▶ If the error persists, have the charger replaced.
Restricted operation or charging not possible (message on display).	<ul style="list-style-type: none"> ▶ Make sure that the charger is within the permitted temperature range. <ul style="list-style-type: none"> ▷ Refer to chapter "Technical Data" on page 38. ▶ Acknowledge any error message that appears. ▶ Start the charger again. Press the Power button for at least 10 seconds to start the charger again.
The charging current is too low (message on display).	<ul style="list-style-type: none"> ▶ The home network is overloaded. Switch off other high-usage electrical loads.
The grid voltage is too high (message on display).	<ul style="list-style-type: none"> ▶ Have the domestic installation checked by a qualified electrician.
The charger is not within the permitted temperature range (message on display).	<ul style="list-style-type: none"> ▶ Device temperature switch-off: Avoid direct sunlight and let the charger cool down slowly by itself. ▶ Low-temperature switch-off: Let the charger heat up in a warm environment before using it. ▶ Device temperature sensor faulty: Have the charger replaced.
The circuit breaker in the domestic installation was triggered (message on display).	<ul style="list-style-type: none"> ▶ Reduce the charging current in the settings on the charger. ▶ Acknowledge any error message that appears.

Cleaning and maintenance

Check the charger for damage and soiling at regular intervals and clean it if necessary.



Electric shock, fire

Risk of serious or fatal injury due to fire or electric shock.

- ▶ Never immerse the charger or plugs in water or spray them directly with water (e.g. high-pressure cleaning equipment or garden hoses).
- ▶ Only clean the charger when the control unit has been fully disconnected from the power grid and from the vehicle. Use a dry cloth for cleaning.

Disposal

Electrical/electronic devices must be handed in at a collection point or waste management facility.

- ▶ Do not throw electrical/electronic devices in with household waste.
- ▶ Dispose of electrical/electronic devices in accordance with the applicable environmental protection regulations.
- ▶ If you have questions about disposal, contact an authorized Porsche dealer.

Technical Data

Electrical data	PWCCU192x ¹⁾
Power	19.2 kW
Rated current	80 A
Rated voltage	120/208-240 V AC 120 V to ground
Phases	1/2
Power supply frequency	50 Hz/60 Hz
Overvoltage category	II
Integrated residual current device	Type A (AC: 20 mA) + DC: 56 mA
Protection class	I
Degree of protection	Housing 3R (IP55)
Transmission frequency bands	2.4 GHz, 802.11.n (a, b, g, n, ac) (channel 1-11) 5 GHz, 802.11.n (a, b, g, n, ac) (channel 36-48)
Transmission power	20 dBm
Mechanical data	PWCCU192x ¹⁾
Weight	32 lbs. (14.2 kg)
Vehicle cable length	14.8 ft (4.5 m)
Ambient and storage conditions	PWCCU192x ¹⁾
Ambient temperature	-22 °F to +122 °F (-30 °C to +50 °C)

Ambient and storage conditions	PWCCU192x ¹⁾
Humidity	5% – 95% non-condensing
Elevation	max. 13,123 ft (4,000 m) above sea level

¹⁾ x stands for changes to the device version and can contain the letters A to W.

Identification plate



Fig. 19 Identification plate (example)

- A Product name
- B Article number
- C Power and rated current
- D Rated voltage
- E Degree of protection
- F Type designation
- G Serial number
- H Date of manufacture

- I Icons for operation
- J Manufacturer

Manufacturing information

Date of manufacture

You will find the date of manufacture of the charger on the identification plate after the abbreviation "EOL".

It is shown in the format: Date of production.Month of production.Year of production

Charger manufacturer

eSystems MTG GmbH
 Bahnhofstrasse 100
 73240 Wendlingen
 Germany

Importers

Mexico

Volkswagen de México S.A. de C.V.
 Registered in: AUTOPISTA MÉXICO PUEBLA. KM 116 LOCALIDAD, SAN LORENZO ALMECATLA, CUAUTLANCINGO, PUEBLA, 72700
 Telephone: +52 222 230 9971

Index

A

Access Data.....	9
Serial number of the charger.....	10
Web Application.....	10
Adjust charging current.....	22
Ambient and storage conditions.....	38
Article number of the charger.....	38, 39

C

Charge status.....	23
Charger	
Charge status.....	23
Charging power.....	23
Device status.....	23
Establish connection.....	26
Initial password.....	9
Pictograms.....	5

Charging

Ending.....	25
Pausing.....	25
Starting.....	25

Charging cable

Cable and plug types.....	20
---------------------------	----

Charging current limiting.....

Displaying.....	23
-----------------	----

Charging process

Power consumption.....	27
Viewing.....	27

Charging process energy consumption.....

Charging times.....	24
---------------------	----

Cleaning.....

Configuring the DNS server.....	28
---------------------------------	----

Configuring the IPv4 address.....

Connections

Energy manager.....	22
Hotspot.....	22

PLC pairing button.....	21
PLC security key.....	21
WiFi.....	21
Control unit.....	10
Display.....	11
Country-specific regulations.....	7
Current charging session.....	23

D

Data protection notice.....	5
Data transmission.....	20
Date of manufacture.....	39
Device protection.....	22
Display	
Language and country.....	20
Menu bar.....	11
Navigation.....	12
Status bar.....	11
Disposal.....	37

E

Electrical permanent connection	
Technical Data.....	38
Energy manager.....	22
Adding.....	29
Adjust charging current.....	22
Pairing.....	29

Establishing network connections

Hotspot.....	28
Powerline Communication (PLC).....	29
WiFi.....	28

Exporting charging history.....

F

Further information.....	5
--------------------------	---

G

Getting started.....	20
Go to the operating instructions	
Data protection notice.....	5
Further information.....	5

H

Home network.....	21
Host name.....	28
IP address.....	28
Host name.....	28
Hotspot.....	22
Setup.....	28

I

Identification plate.....	39
Installation materials required.....	15

Installing

Cable accesses and electrical supply.....	15
Connecting the cable.....	18
Determining the fuse.....	14
Requirements and prerequisites.....	12
Selecting the installation location.....	14
Setting the maximum current.....	19
Setting the network configuration.....	19
Supported network configurations.....	13
Unpacking.....	17

Intended use.....

IP address.....	28
-----------------	----

L

Language and country.....	20
Link Porsche ID.....	21
Linking user accounts.....	21, 29
Logging into the charger.....	23
Lost access data.....	9

M

Maintenance.....	36
Malfunctions.....	34
Manufacturer.....	39
Manufacturing information.....	39

O

Operating instructions.....	24
Operating options.....	12

P

Personnel qualification.....	8
Pictograms.....	5
PIN and PUK	
Change password.....	10
In case of loss.....	10
Porsche ID.....	10

S

Safety instructions.....	6
Scope of supply.....	9
Selecting a Network.....	21
Selling the charger.....	10
Serial number.....	39
Serial number of the charger.....	10
Set up PIN prompt.....	22
Set-up assistant.....	23
Software update.....	21
Specifying the account.....	29
Supported network configurations	
Delta connection.....	13
Single phase 120 V.....	13
Split phase 240 V.....	13
Wye 208 V.....	13
Symbols in this manual.....	3

T

Technical Data	
Electrical data.....	38
Mechanical data.....	38
Tools required.....	15
Total energy consumption	
Current charging session.....	23

V

Vehicle charge port.....	24
Vehicle charging cable	
Cable and plug types.....	20

W

Warning notices structure.....	3
Web application	
Hotspot.....	26
Opening.....	26
WiFi.....	26
Web Application	
Change password.....	10
Getting started.....	22
Initial password.....	10
Lost password.....	10
WiFi network	
Connecting.....	28
Disconnecting.....	28
Invisible network.....	28
Managing.....	28



À propos de ce manuel du propriétaire

Avertissements et symboles

Le présent manuel contient différents types d'avertissements et de symboles.



DANGER

Préjudices corporels graves, voire mortels

Le non-respect des avertissements de la catégorie «Danger» entraînera des préjudices corporels graves, voire mortels.



AVERTISSEMENT

Éventuels préjudices corporels graves, voire mortels

Le non-respect des avertissements de la catégorie «Avertissement» peut entraîner des préjudices corporels graves, voire mortels.



MISE EN GARDE

Éventuels préjudices corporels modérés ou mineurs

Le non-respect des avertissements de la catégorie «Mise en garde» peut entraîner des préjudices corporels modérés ou mineurs.

AVIS

Risque de dommages au véhicule

Le non-respect des avertissements de la catégorie «Avis» peut endommager le véhicule.



Information

Les informations supplémentaires sont indiquées en utilisant le mot «Information».

- ✓ Conditions préalables à remplir pour utiliser une fonction.
- ▶ Instructions à respecter.
- 1. Les instructions sont numérotées dans les cas où une séquence d'étapes doit être respectée.
- 2. Directives à suivre sur l'écran central.
- ▶ Indique où vous pouvez trouver plus d'informations sur un sujet.

Français (Canada)

Aller aux directives d'utilisation

Légende des pictogrammes.....	45
Avis sur la protection des données.....	45
Pour plus d'information.....	46

Sécurité

Consignes de sécurité générales.....	46
Usage prévu.....	48
Réglementations propres à chaque pays.....	48
Qualifications du personnel.....	48

Étendue de la fourniture

Données d'accès.....	50
----------------------	----

Aperçu

Module de commande du chargeur.....	51
Affichages et commandes sur l'écran.....	52

Exigences et conditions préalables

Exigences générales.....	53
Configurations réseau prises en charge.....	54
Détermination du fusible.....	55
Choix de l'emplacement de l'installation.....	55
Accès au câble et alimentation électrique.....	56
Matériel d'installation requis.....	57
Outils requis.....	57

Installation

Montage de l'installation murale.....	57
Installation au mur.....	57

Installation et connexion

Installation de l'accès aux conduits de câbles.....	58
Réglage du courant maximal et de la configuration réseau.....	60

Configuration

Recharge du véhicule et câbles d'alimentation.....	62
Mise en service et configuration.....	62
Première utilisation de l'application Web.....	64

Ouverture de session pour le chargeur.....	64
Début de la configuration du chargeur.....	65
Aperçu.....	65

Fonctionnement

Notice technique d'utilisation.....	65
Recharge.....	66
Ouverture de session dans l'application Web.....	68
Utilisation de l'application Web.....	68
Ouverture et utilisation de l'application Web.....	68

Dysfonctionnements.....

.....	76
-------	----

Nettoyage et entretien.....

.....	78
-------	----

Élimination.....

.....	79
-------	----

Données techniques

Plaquette d'identification.....	81
Renseignements sur la fabrication.....	81

Index.....

.....	82
-------	----

Aller aux les directives d'utilisation

Légende des pictogrammes

Selon les pays, différents pictogrammes peuvent être apposés sur le chargeur.



Le chargeur ne doit pas être utilisé à des altitudes supérieures à 4 000 m (13 123 pi) au-dessus du niveau de la mer.



Mettez le chargeur au rebut dans le respect de toutes les dispositions en vigueur concernant l'élimination des déchets.



Risque de décharge électrique en raison d'une utilisation inad-

équate.



Suivez les directives du manuel technique correspondant, notamment en ce qui concerne les avertissements et les consignes de sécurité.



La surface

du chargeur peut devenir très chaude.



Ne branchez pas le chargeur sur un circuit électrique non mis à la terre (p. ex., réseau informatique). Utilisez le chargeur uniquement sur un circuit électrique mis à la terre.



Le chargeur requiert une alimentation électrique en C.A.



BORNE DE MISE À LA TERRE DE PROTECTION: Avant d'effectuer d'autres branchements au dispositif, la connexion à la terre doit être assurée.



Indique la prise de courant de type 1 avec une plage de tension ≤ 250 V c.a.

2P+PE Conducteur, conducteur, mise à la terre

P+N+PE Conducteur, conducteur neutre, mise à la terre

Directives de mise à la terre

Le chargeur **doit** être mis à la terre. En cas d'anomalie ou de panne, la mise à la terre permet d'évacuer le courant électrique avec une résistance moindre pour réduire le risque d'électrocution. Ce produit doit être raccordé à une pièce métallique mise à la terre ou à un système de câblage permanent, ou un fil de terre doit être acheminé vers les conducteurs du circuit et raccordé à la borne de terre ou au câble du dispositif.

Avis sur la protection des données

Afin d'assurer la bonne communication et la mise à jour régulière de votre équipement de recharge Porsche, l'équipement de recharge enverra les données suivantes, propres à l'équipement, à Porsche au for-

mat chiffré et à intervalle régulier, et traitera les données suivantes: ID du dispositif, marque, génération, type de dispositif et version du logiciel.

Les conditions suivantes s'appliquent également au chargeur mural Wall Charger Connect: En outre, le dispositif transfère à Porsche des données diagnostiques chiffrées après l'interaction avec le client. Les données suivantes sont comprises ici: identification de l'appareil, date de production, informations sur le fabricant, spécification du pays, classe de performance, version du logiciel, entrées de mémoire d'événement, y compris les informations d'état en cas d'erreurs. Les données diagnostiques transmises sont utilisées uniquement à des fins de soutien et d'analyse, et pour l'amélioration du produit.

Si vous souhaitez également avoir la possibilité d'utiliser d'autres services Porsche Connect pour l'équipement de recharge, vous devez associer votre équipement de recharge à votre compte ID Porsche, qui est disponible chez le distributeur Porsche Connect dans certains marchés. Lors de l'utilisation des services Porsche Connect, les données personnelles suivantes et d'autres données propres aux appareils nécessaires à la fourniture des services sont transmises à Porsche et y sont traitées: ID client, statistiques, informations relatives à l'historique de recharge, état, état de connexion et horodateur pour la dernière communication établie. Vous trouverez des informations plus détaillées sur les conditions générales et la politique de confidentialité à l'adresse www.porsche.com/connect-store.

La transmission régulière de données pour votre équipement de recharge peut entraîner des coûts supplémentaires auprès de votre fournisseur Internet. Les données que vous avez enregistrées chez Porsche peuvent être irrévocablement supprimées au moyen de My Porsche. En raison de restrictions

techniques ou juridiques, certains des services Porsche Connect pour l'équipement de recharge Porsche ne sont pas disponibles dans tous les pays.

Pour plus d'information

De plus amples informations sur le chargeur et l'application Web sont disponibles dans la zone « E-Performance » à l'adresse <https://www.porsche.com>.

Sécurité

Consignes de sécurité générales

⚠ DANGER

Électrocution, court-circuit, incendie, explosion

L'utilisation d'un chargeur endommagé ou défectueux, une mauvaise installation électrique, une mauvaise utilisation du chargeur ou le non-respect des consignes de sécurité peuvent entraîner des courts-circuits, des décharges électriques, des explosions, des incendies ou des brûlures.

- ▶ Utilisez uniquement des accessoires, tels que le câble du véhicule, qui ont été approuvés et fournis par Porsche.
- ▶ N'utilisez pas un chargeur endommagé ou souillé. Vérifiez l'état et la propreté du branchement entre le câble et la fiche.
- ▶ Branchez le chargeur uniquement sur des installations électriques correctement installées et en bon état.
- ▶ Ne modifiez ni ne réparez aucun des composants électriques.
- ▶ Ne faites appel qu'à des experts pour corriger les anomalies et effectuer des réparations sur le chargeur.
- ▶ Ne travaillez sur le chargeur que lorsqu'il est déconnecté de l'alimentation électrique.

⚠ DANGER

Électrocution, incendie

Une mauvaise installation électrique du chargeur peut provoquer une électrocution ou un incendie lors de la recharge de la batterie haute tension à l'aide de la borne de recharge du véhicule.

- ▶ L'installation sur le réseau électrique et l'utilisation initiale du chargeur ne peuvent être effectuées que par un électricien qualifié. L'électricien qualifié est entièrement responsable du respect des normes et des règlements en vigueur. Porsche recommande de recourir à un partenaire d'entretien Porsche agréé.
- ▶ Utilisez le chargeur exclusivement avec un circuit d'alimentation électrique correctement mis à la terre. L'utilisation avec un circuit sans mise à la terre (p. ex., un réseau informatique) n'est pas possible.
- ▶ La section transversale du câble d'alimentation raccordé à la prise électrique dépend de la longueur du câble ainsi que des normes et des règlements locaux.
- ▶ Pour garantir une recharge continue, nous recommandons d'utiliser uniquement des terminaisons électriques branchées sur un circuit électrique protégé par un fusible distinct.
- ▶ Le chargeur est conçu pour être utilisé dans le secteur privé et semi-public, p. ex., sur une propriété privée ou dans le stationnement d'une entreprise.
- ▶ Les personnes non autorisées (p. ex., enfants en train de jouer) et les animaux ne doivent avoir aucun accès au chargeur ni au véhicule durant une recharge sans surveillance.

► Veuillez lire les consignes de sécurité énoncées dans les directives d'installation et le Manuel du propriétaire.

⚠ DANGER

Électrocution, incendie

Une manipulation inappropriée des contacts de la fiche peut entraîner une électrocution ou un incendie.

- Ne touchez pas aux contacts de la borne de recharge du véhicule ni du chargeur.
- N'insérez aucun objet dans la borne de recharge du véhicule ni dans le chargeur.
- Protégez les fiches électriques et les connexions de l'humidité, de l'eau et d'autres liquides.

⚠ DANGER

Risque de blessures mortelles à la suite de modifications

La conversion du chargeur, p. ex., du mode 3 (mode prise murale) au mode mobile 2, peut provoquer des courts-circuits, des décharges électriques, des explosions, des incendies ou des brûlures. Risque de blessures mortelles!

- Après l'installation du chargeur par pour le mode 3 (mode prise murale) par un électricien qualifié, l'équipement de recharge ne doit pas être démonté et utilisé en mode mobile. Si le chargeur est démonté et utilisé en mode mobile, vous en assumez vous-même les conséquences.

⚠ AVERTISSEMENT Vapeurs inflammables ou explosives

Les composants du chargeur peuvent déclencher des étincelles et ainsi enflammer des vapeurs inflammables ou explosives.

- Afin de réduire le risque d'explosions, –tout particulièrement dans les garages–, veillez à ce que le module de commande se trouve à au moins 50 cm (19,7 po) au-dessus du sol lors de la recharge.
- N'installez pas le support mural de base dans des endroits potentiellement explosifs.



REMARQUE: Ce dispositif a été testé et déclaré conforme aux limites des appareils numériques de la classe B, selon la section 15 des règlements de la Commission fédérale de télécommunications américaine (FCC).

Ces limites sont conçues pour assurer une protection raisonnable contre un brouillage préjudiciable lorsque l'appareil est utilisé dans un milieu résidentiel. Ce dispositif génère, utilise et peut diffuser de l'énergie sur les fréquences radio et, s'il n'est pas installé et utilisé conformément aux directives, il peut brouiller les communications radio. Toutefois, rien ne garantit que des brouillages ne surviendront pas pour des installations particulières. Si le Wall Charger Connect brouille les signaux radio ou de télévision, ce qui peut être déterminé en éteignant et en rallumant le dispositif, l'utilisateur devrait tenter de corriger le brouillage par un ou plusieurs des moyens suivants:

- réorienter ou relocaliser l'antenne de réception;
- éloigner le dispositif du récepteur;

- brancher le dispositif dans une prise dont le circuit diffère de celui qui alimente le récepteur;
- consulter le concessionnaire ou un technicien qualifié dans le domaine de l'audiovisuel pour obtenir de l'aide.

Conformément aux règlements de la Commission fédérale des télécommunications américaine (FCC), toute modification non expressément approuvée par le fabricant peut annuler l'autorisation accordée à l'utilisateur d'utiliser l'équipement. Afin de se conformer aux exigences de la FCC en matière d'exposition aux RF, le dispositif doit être installé de sorte à fournir une distance de séparation d'au moins 20 cm (8 po) de toute personne.

Pour garantir une recharge continue à l'aide du chargeur, veuillez vous conformer aux directives et aux recommandations suivantes:

- Lors de l'installation de la boîte murale ou de la connexion électrique permanente, optez pour une prise électrique industrielle affichant la puissance la plus élevée disponible (adaptée à l'installation électrique résidentielle) et faites appel à un électricien qualifié pour l'installer et la mettre en service. Porsche recommande de recourir à un partenaire d'entretien Porsche agréé.
- Dans la mesure du possible selon les normes techniques et juridiques, la connexion électrique permanente doit être aménagée pendant l'installation de manière à maximiser la puissance d'alimentation à l'aide du commutateur rotatif I Sel.
- Avant l'installation, vérifiez que l'alimentation supplémentaire nécessaire à la recharge d'un véhicule peut être fournie en continu par l'installation résidentielle actuellement disponible. Protégez l'installation résidentielle à l'aide d'un système de gestion de l'énergie, comme il convient.

- Si vous avez des doutes quant à l'installation électrique résidentielle, faites-la vérifier par un électricien qualifié. Porsche recommande de recourir à un partenaire d'entretien Porsche agréé.
- Si vous avez l'intention d'utiliser le chargeur avec un système photovoltaïque, communiquez avec un concessionnaire Porsche agréé.
- Durant la recharge de la batterie haute tension au moyen de la connexion électrique permanente, l'installation électrique peut être sollicitée au maximum de sa capacité.

Porsche recommande de faire vérifier régulièrement l'installation électrique utilisée pour la recharge par un électricien qualifié. Demandez à un électricien qualifié quels sont les intervalles d'inspection adaptés à votre installation. Porsche recommande de recourir à un partenaire d'entretien Porsche agréé.

- À la livraison, le courant de recharge est automatiquement limité afin d'éviter une surchauffe de l'installation électrique. Demandez à un électricien qualifié de mettre le chargeur en service et de régler la limite du courant de recharge en fonction de l'installation résidentielle.

▷ Consultez le chapitre «Limitation du courant de recharge» à la page 67

Usage prévu

Chargeur en mode 2 des véhicules à batterie haute tension répondant aux normes et directives généralement applicables aux véhicules électriques.

Chargeur avec commande intégrée et protection pour la recharge en mode 3 des véhicules à batterie haute tension répondant aux normes et directives généralement applicables aux véhicules électriques.

Règlementations propres à chaque pays

Tenez toujours compte des informations suivantes lorsque vous travaillez sur le système de tension:

- Chaque pays possède une norme nationale qui garantit la sécurité de la conception et du fonctionnement des connexions permanentes. L'utilisation de tels équipements et systèmes entraîne un risque potentiel. Les utilisateurs doivent donc disposer d'une expertise suffisante et se conformer aux normes techniques acceptées.

Modes de fonctionnement autorisés

Information

Le chargeur ne peut être utilisé qu'avec une connexion permanente (mode 3). L'utilisation d'une prise électrique résidentielle ou industrielle (mode 2) est interdite.

Vous pouvez obtenir de plus amples informations sur les réglementations propres à chaque pays auprès de votre centre Porsche. Porsche vous recommande de faire appel à un concessionnaire Porsche agréé, puisqu'il dispose de techniciens formés ainsi que des pièces et des outils nécessaires.

Qualifications du personnel

L'installation électrique ne peut être effectuée que par des personnes ayant des connaissances et une expérience appropriées en matière d'électricité/électronique (électricien). Ces personnes doivent pouvoir fournir la preuve des connaissances spécialisées requises pour l'installation de systèmes électriques et de leurs composants en ayant réussi un examen. Une installation inadéquate met en danger votre propre

vie et celle des utilisateurs du système électrique. Si l'installation est inadéquate, vous risquez de graves dommages matériels, en cas d'incendie par exemple. En cas de dommages corporels et matériels, vous êtes personnellement tenu responsable, en fonction de la situation juridique.

Exigences pour les électriciens qualifiés:

- Capacité à choisir l'outil approprié, l'équipement d'essai et l'équipement de protection individuelle, si nécessaire
- Capacité à évaluer les résultats des essais
- Capacité à choisir le matériel d'installation électrique nécessaire pour assurer les fonctions de mise hors tension
- Connaissance des catégories d'indices de protection (IP)
- Connaissance du montage de matériel d'installation électrique
- Connaissance du type de réseau d'alimentation (système TN, système informatique et système TT) et des exigences de connexion (mise à la terre sans conducteur de mise à la terre spécifique, mise à la terre de production, mesures supplémentaires requises, etc.)
- Connaissance des réglementations en matière de prévention des accidents, de sécurité particulière et de sécurité générale, ainsi que des mesures de protection contre les incendies
- Connaissance des réglementations électriques/électroniques et des réglementations nationales



Information

Dans certains pays, les autorités compétentes doivent être informées lorsque vous branchez un équipement de recharge pour véhicule électrique.

- ▶ Vérifiez l'obligation d'informer les autorités et les exigences légales de fonctionnement avant de connecter l'équipement de charge.
-

Étendue de la fourniture



Fig. 20 Étendue de la fourniture

- A** Boîtier du Wall Charger Connect avec module de commande et câble
- B** Couvercle
- C** Panneau avant
- D** Lettre contenant les données d'accès
- E** Trousse d'installation
 - Vis pour l'installation de couvercle: 14 vis Torx 5 x 18 mm (0,7 po) (y compris 1 vis de réserve)
 - Vis pour l'installation avant: 5 vis Torx 5 x 25 mm (1 po) (y compris 1 vis de réserve)
 - Joints pour vis murales: 4 rondelles en caoutchouc
 - Vis fendue de raccordement PE comprise

Données d'accès

Une lettre contenant toutes les données d'accès dont vous avez besoin pour le chargeur et l'application Web est fournie avec votre dispositif.

- ▶ Conservez cette lettre dans un endroit sûr.

i Information

Si vous perdez les données d'accès valides à la livraison de votre dispositif, p. ex., le NIP prédéfini et le mot de passe initial, veuillez contacter votre concessionnaire Porsche agréé.

- Disposez du numéro de série du chargeur à proximité.
 - ▶ Consultez le chapitre «Numéro de série du chargeur» à la page 51

La lettre contenant les données d'accès comporte les données suivantes:

Désignation	Signification
Numéro de série	Numéro de série du chargeur
MAC Wi-Fi	Adresse MAC, interface Wi-Fi
GRILLE MAC	Adresse MAC de l'interface CPL résidentielle
Véhicule MAC	Adresse MAC de l'interface CPL du véhicule
SSID Wi-Fi	<ul style="list-style-type: none"> – SSID du point d'accès Wi-Fi – Nom de l'hôte

Désignation	Signification
PSK Wi-Fi	Code du réseau
Mot de passe pour l'utilisateur domicile	Mot de passe initial de l'application Web de l'utilisateur domicile.
Mot de passe pour le service à la clientèle	Mot de passe initial de l'application Web du service à la clientèle.
NIP	Numéro d'identification personnel
CDP	Code de déverrouillage personnel

i Information

Le **Nom d'hôte** se compose des éléments suivants : WallChargerConnect + numéro de série (exemple : WallChargerConnect-1234567)

i Information

Le champ de sécurité contient les codes d'accès nécessaires (NIP et CDP). Ce champ comporte une encre spéciale qui recouvre ces codes. Les codes ne sont visibles que lorsque ce champ est humidifié avec de l'eau courante.

Ne frottez pas et ne grattez pas le champ en l'humidifiant, car les codes pourraient également être endommagés.

NIP et CDP

Les NIP et CDP sont utilisés pour déverrouiller le chargeur.

- ▶ Si vous perdez ou oubliez un NIP que vous avez vous-même défini, déverrouillez le chargeur en saisissant le CDP et définissez un nouveau NIP.
- ▶ Si vous perdez ou oubliez le CDP, adressez-vous à votre concessionnaire Porsche agréé.

Mot de passe pour l'application Web

Le mot de passe est utilisé pour se connecter à l'application Web.

Lors de l'utilisation du mot de passe initial:

- ▶ Si vous perdez ou oubliez le mot de passe initial, communiquez avec un concessionnaire Porsche agréé.

Lors de l'utilisation d'un mot de passe que vous avez vous-même défini:

- ▶ Si vous perdez ou oubliez un mot de passe que vous avez vous-même défini, réinitialisez les réglages usine du chargeur et réactivez le mot de passe initial (**Réglages** ⚙️ ▶ **Réglages usine**).

Numéro de série du chargeur

Le numéro de série du chargeur se trouve à différents endroits:

- Dans la lettre contenant les données d'accès après la désignation « Numéro de série »
- Sur la plaquette d'identification (à l'arrière du module de commande) après l'abréviation « SNSN »

- Sur le chargeur: **Réglages** ⚙️ ▶ **Entretien** ▶ **Information sur le dispositif**
- Dans l'application Web: **Réglages** ▶ **Entretien** ▶ **Information**

Numéro de série du chargeur

Le numéro de série du chargeur se trouve à différents endroits:

- Dans la lettre contenant les données d'accès après la désignation « Numéro de série »
- Sur la plaquette d'identification (à l'arrière du module de commande) après l'abréviation « SN »
- Sur le chargeur: **Réglages** ⚙️ ▶ **Information**
- Dans l'application Web: **Réglages** ▶ **Entretien** ▶ **Information**

ID Porsche

Lorsque le chargeur est associé à votre ID Porsche, les informations relatives au chargeur et les processus de recharge peuvent s'afficher dans My Porsche ou dans Porsche Connect App.

Si vous n'utilisez plus le chargeur, p. ex., si vous le revendez:

1. Dissociez le chargeur de votre ID Porsche (**Réglages** ⚙️ ▶ **Profils d'utilisateur**).
2. Réinitialisez le chargeur aux réglages usine (**Réglages** ⚙️ ▶ **Réglages usine**).

Aperçu

Module de commande du chargeur

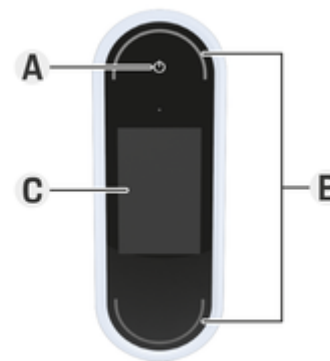

Fig. 21 Module de commande

- A** Bouton d'alimentation ⏻
- B** DEL d'état ○
- C** Écran

Vous pouvez mettre le chargeur sous tension et hors tension en appuyant sur le bouton d'alimentation **A** (Fig. 21).

Les DEL d'état **B** (Fig. 21) indiquent l'état du chargeur.

La communication avec le chargeur se fait au moyen de l'affichage **C** (Fig. 21). Il affiche des informations et des messages d'erreur.

Affichages et commandes sur l'écran

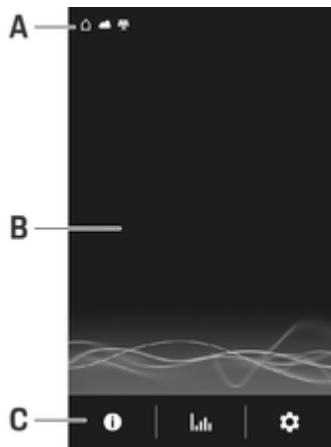

Fig. 22 Affichage du chargeur

- A** Barre d'état
- B** Zone d'information
- C** Barre de menu

Un capteur de luminosité contrôle la luminosité de l'affichage. La luminosité s'adapte automatiquement à l'éclairage ambiant.

Barre d'état

Différents symboles peuvent s'afficher dans la barre d'état.

L'aperçu suivant montre la signification des symboles de la barre d'état.









Symbole	Signification
	Connexion Wi-Fi disponible
	Connexion au serveur disponible
	Téléchargement des mises à jour logicielles
	Connexion au réseau CPL disponible
	Point d'accès sans fil activé
	Un profil de recharge est activé dans le véhicule. Ce profil est chargé conformément aux réglages.
	Système photovoltaïque connecté

Barre d'état

Différents symboles peuvent s'afficher dans la barre d'état.

L'aperçu suivant montre la signification des symboles de la barre d'état.

Symbole	Signification
	Connexion Wi-Fi disponible

Symbole	Signification
	Connexion au serveur disponible
	Téléchargement des mises à jour logicielles
	Connexion au réseau CPL disponible
	Point d'accès sans fil activé
	Moniteur de mise à la terre désactivé (Canada, Mexique)
	Le chargeur est connecté à un gestionnaire d'alimentation
	Un profil de recharge est activé dans le véhicule. Ce profil est chargé conformément aux réglages.
	Système photovoltaïque connecté





Information

Selon l'importance, certains symboles se superposent et ne sont donc pas visibles (les symboles de priorité croissante comprennent par exemple : le réseau CPL < la connexion Wi-Fi < le gestionnaire d'alimentation).

Barre de menu

Différents symboles peuvent s'afficher dans la barre de menu.

L'aperçu suivant montre la signification des symboles de la barre de menu.

Symbole	Signification
	Affiche des renseignements au sujet du processus de recharge en cours
	Affiche l'historique de recharge
	Réglages
	Une mise à jour logicielle est disponible.

Options de fonctionnement

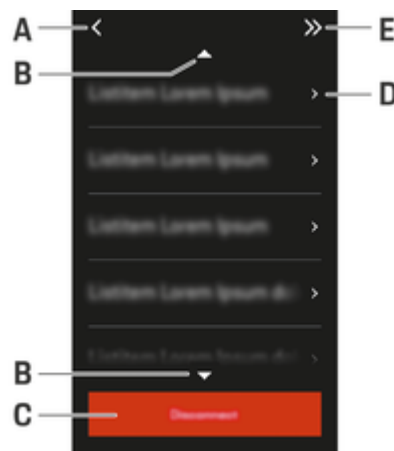

Fig. 23 Options de fonctionnement

- A Précédent
- B Haut/Bas
- C Activité
- D Détails
- E Passer

Exigences et conditions préalables

Exigences générales

Avant l'installation du Wall Charger Connect, les exigences suivantes doivent être respectées et vérifiées.

Voici les exigences minimales qui doivent être remplies pour le branchement du Wall Charger Connect:

- Le Wall Charger Connect ne peut être installé que par un technicien qualifié (électricien).
- Calculez la charge électrique maximale de l'installation afin de déterminer le courant maximal de la boîte murale.
- Assurez-vous que la chute de tension sur le câble d'alimentation est minimale.
- Utilisez uniquement des fils de cuivre pour connecter le Wall Charger Connect.
- Assurez-vous que toutes les approbations pour le branchement du Wall Charger Connect ont été accordées et que l'installation est en cours d'approbation ou a été approuvée par un électricien qualifié.
- Utilisez uniquement des connecteurs et des câbles qui sont conformes aux réglementations locales afin que le Wall Charger Connect puisse être utilisé en permanence à 80 A.
- Utilisez des fusibles pour le branchement électrique. Installez le fusible et la protection contre les courants de fuite en fonction de votre courant de recharge.
- Faites clarifier les exigences locales par un électricien qualifié et respectez les conditions applicables.

Configurations réseau prises en charge

⚠️ AVERTISSEMENT

Électrocution, court-circuit, incendie

Un mauvais branchement dans une configuration réseau non compatible peut provoquer des courts-circuits, des décharges électriques, des explosions, des incendies ou des brûlures.

- ▶ Le Wall Charger Connect est un dispositif monophasé. Par conséquent, vous ne devez pas le brancher à une source triphasée.
- ▶ Avant le branchement du Wall Charger Connect, vérifiez quelle configuration réseau est disponible sur place. Le Wall Charger Connect ne peut être utilisé qu'avec les configurations réseau répertoriées ici dans la disposition correspondante. Si vous avez des doutes sur la configuration réseau, consultez un électricien qualifié.
- ▶ Les deux phases utilisées ne peuvent avoir qu'une tension maximale de 120 V au neutre. Le point mort ne peut être relié à la terre qu'à **un seul** endroit, normalement dans la boîte à fusibles.
- ▶ Au total, seuls trois câbles sont raccordés au Wall Charger Connect. Assurez-vous que les câbles de votre boîte de distribution sont correctement branchés et étiquetés.
- ▶ Assurez-vous toujours que le point mort est branché à la terre dans l'installation. Ce n'est que de cette façon que le fonctionnement fiable du Wall Charger Connect est garanti. Si aucune mise à la terre n'est disponible dans l'installation, un pieu de mise à la terre doit être installé.

Le Wall Charger Connect peut être intégré dans les configurations réseau suivantes:

Circuit monophasé 120 V

Raccordement du Wall Charger Connect entre L1 et N.

La puissance maximale de cette configuration est de 9,6 kW.

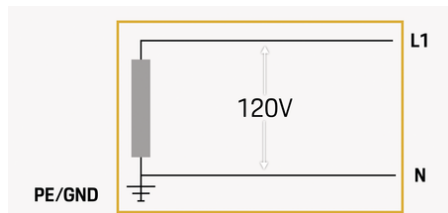

Fig. 24 Configuration réseau, variation de grille à deux fils monophasée de 120 V avec circuit N mis à la terre et $I_{max} = 80 \text{ A}$

A $I_{max} = 40 \text{ A}$, la puissance maximale est de 4,8 kW.

Circuit à phase auxiliaire 120/240 V

Raccordement du Wall Charger Connect entre L1 et L2.

La puissance de recharge maximale ici est de 19,2 kW.

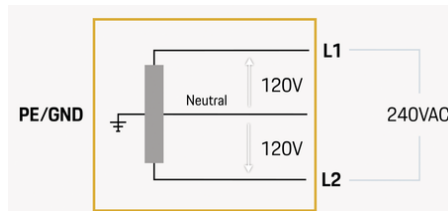

Fig. 25 Configuration réseau, phase auxiliaire 240 V (angle de phase 180 degrés, fréquence réseau 60 Hz)

Raccord en Y 208 V

Configuration de raccordement du Wall Charger Connect:

- L1 - L2 + N/GND
- L1 - L3 + N/GND
- L2 - L3 + N/GND

▶ Assurez-vous que les deux phases utilisées ont une tension maximale de 120 V à la terre.

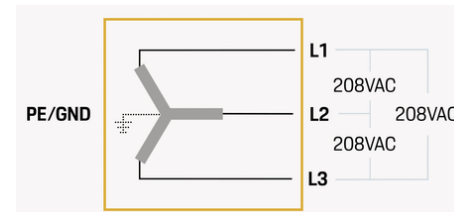

Fig. 26 Configuration réseau, raccord auxiliaire 208 V (angle de phase 120 degrés chacun, fréquence réseau 60 Hz)

Raccordement auxiliaire/raccordement triangulaire 240 V.

Pour les connexions Delta, un brin doit avoir une prise médiane. Seules les deux phases adjacentes à la prise médiane peuvent être utilisées.

Les deux phases utilisées doivent chacune mesurer 120 V au conducteur neutre.

Dans l'exemple suivant, seules ces configurations sont autorisées:

- L1 - L2 + N/GND

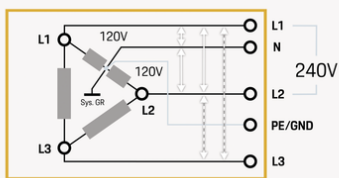

Fig. 27 Configuration réseau Delta High Leg (raccordement triangulaire) (exemple)

AVIS

Domage du chargeur

- ▶ Dans cette configuration, le Wall Charger Connect ne **peut être connecté ni à L1 – L3 ni à L2 – L3**.

Détermination du fusible

Déterminez quel fusible peut être fourni comme un maximum dans votre zone de distribution.

Le Wall Charger Connect dispose d'un commutateur rotatif interne avec lequel le courant maximal peut être limité. Le tableau affiche le fusible requis et le réglage correspondant du commutateur rotatif.

Position du commutateur	Fusible à utiliser
F	100 A
E	80 A
D	60 A
C	50 A

Position du commutateur	Fusible à utiliser
B	40 A
A	30 A
9	25 A
8	20 A
7	15 A
6	15 A

Si le Wall Charger Connect doit être utilisé dans un mode supérieur à 60 A, un interrupteur externe d'alimentation doit être installé dans le câble d'alimentation. Cet interrupteur doit être installé à un endroit facile d'accès. Comme exigence minimale, la position « Off » de l'interrupteur doit être verrouillable.

- ▶ Consultez le chapitre « Réglage du courant maximal et de la configuration réseau » à la page 60

Choix de l'emplacement de l'installation



Électrocution, incendie

L'utilisation non conforme du chargeur ou le non-respect des consignes de sécurité peuvent entraîner des courts-circuits, des chocs électriques, des explosions, des incendies ou des brûlures.

- ▶ N'installez pas le Wall Charger Connect dans des atmosphères potentiellement explosives.
- ▶ Avant d'installer le Wall Charger Connect, assurez-vous qu'il n'y a pas de fils électriques dans la zone où les trous de fixation doivent être percés.
- ▶ Afin de réduire le risque d'explosions, tout particulièrement dans les garages, veillez à ce que le module de commande se trouve à au moins 50 cm (19,7 po) au-dessus du sol lors de la recharge.
- ▶ Respectez les prescriptions en matière d'installation électrique, les mesures de protection contre les incendies et les dispositions relatives à la prévention des accidents en vigueur au niveau local. Respectez également les voies d'évacuation.

Le Wall Charger Connect est conçu pour une installation à l'intérieur et à l'extérieur. Les critères suivants doivent être pris en compte lors de la sélection d'un emplacement d'installation approprié:

- Dans la mesure du possible, installez la connexion et le Wall Charger Connect dans une zone couverte, à l'abri de la lumière directe du soleil et de la pluie (p. ex., dans un garage). La lumière

directe du soleil peut entraîner une puissance de recharge réduite ou provoquer l'arrêt du processus de recharge.

- N'installez pas le Wall Charger Connect sous des objets suspendus.
- N'installez pas le Wall Charger Connect dans une étable, un bâtiment d'élevage ou tout autre endroit où se dégage de l'ammoniac gazeux. N'utilisez pas non plus le chargeur dans ces lieux.
- Installez le Wall Charger Connect sur une surface lisse.
- Le Wall Charger Connect est conçu pour être installé sur des murs. Afin de garantir la solidité de l'installation, vérifiez l'état du mur avant le montage. Assurez-vous que le mur sur lequel le Wall Charger Connect doit être installé est suffisamment stable pour soutenir un poids de 40 kg (88 lb).
- Installez le Wall Charger Connect aussi près que possible de l'emplacement de stationnement habituel du véhicule. Tenez compte de l'orientation du véhicule.
- Installez le Wall Charger Connect de sorte qu'il ne se trouve pas près de voies de passage et que les câbles de recharge n'obstruent pas les voies de passage.
- Remarque: Lors de la recharge à des courants élevés, le Wall Charger Connect peut chauffer. Assurez-vous que le Wall Charger Connect est installé dans un endroit bien aéré.

- Le Wall Charger Connect possède un câble de recharge mesurant 4,5 m (14,8 pi). Assurez-vous que vous pouvez atteindre la prise de recharge de votre véhicule sans exercer de tension sur le câble.
- Veillez à installer le Wall Charger Connect de sorte que l'emplacement de la prise de recharge du véhicule en stationnement se trouve à une distance comprise entre 60 et 120 cm (2 et 4 pi) par rapport au sol.

Accès au câble et alimentation électrique

Le Wall Charger Connect est conçu pour être installé avec des conduits de câbles. L'accès au Wall Charger Connect est possible d'en haut ou d'en bas.

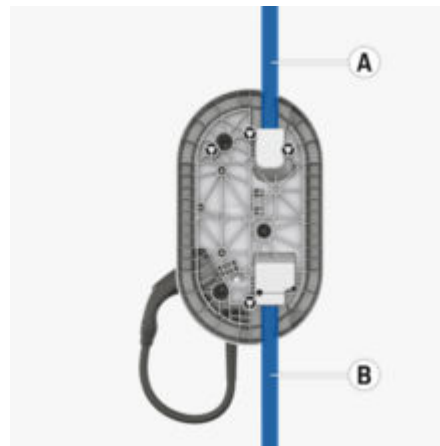

Fig. 28 Accès aux câbles supérieurs et inférieurs (vue arrière du chargeur mural Wall Charger Connect, les conduits de câbles sont marqués en bleu)

Les critères suivants doivent être respectés lors de la sélection et de l'installation des accès aux câbles:

- Le Wall Charger Connect peut accueillir des conduits de câbles entre 1,9 et 3,17 cm ($\frac{3}{8}$ et $1 \frac{1}{4}$ po).
- Les conduits de câbles utilisés doivent être métalliques et ignifuges.
- Utilisez toujours des conduits de câbles scellés de sorte qu'un degré de protection de 3R puisse être assuré.
- Utilisez toujours un système de conduits de câbles certifié UL.
- Les conduits de câbles métalliques ne sont pas mis à la terre par le Wall Charger Connect. La mise à la terre des conduits doit être assurée par un électricien qualifié.
- Le Wall Charger Connect est conçu pour les câbles de calibres de AWG 0 à AWG 4.
- Le Wall Charger Connect est conçu exclusivement pour le branchement de câbles en cuivre. Lors de l'utilisation d'un câble d'alimentation d'un AWG 4, il doit avoir une cote de température de 90 degrés.
- Lors de l'utilisation d'un câble d'alimentation d'un AWG 3 ou plus, ce câble doit avoir une cote de température de 75 degrés.
- Utilisez un fusible qui garantit un fonctionnement fiable du Wall Charger Connect.
- Si votre alimentation ne permet pas 80 A, le courant électrique du Wall Charger Connect peut être limité pendant l'installation.

Matériel d'installation requis

Le matériel suivant est requis pour l'installation:

- Câbles et conduits de câbles, y compris les raccords de conduits de câbles serrés
- Joint d'étanchéité pour gaines homologué R11374 UL
- Matériel de fixation pour l'installation murale (vis à tête plate 8 x 200; prises murales qui s'adaptent au mur)

Outils requis

Les outils suivants sont requis:

- Tournevis Torx TX 25
- Tournevis cruciforme
- Clé hexagonale de 1/8 po
- Scies cloches pour le conduit de câble
- Petit tournevis
- Pinces pour enlever la gaine isolante des fils
- Petite scie à métaux
- Couteau
- Clé dynamométrique

Installation

Montage de l'installation murale

Installation au mur

Le Wall Charger Connect a quatre connexions vissées au total pour l'installation au mur.



Fig. 29 Ouvertures de fixation au mur sur le chargeur mural Wall Charger Connect

Les points suivants doivent être observés lors de l'installation au mur:

- La construction de base du mur doit être telle qu'elle peut supporter le poids du chargeur mural Wall Charger Connect installé ainsi qu'un poids supplémentaire de 27 kg (60 lb).
- Avant l'installation, vous devez aplanir toute bosse sur le mur sur lequel le Wall Charger Connect doit être installé.

- Le Wall Charger Connect ne peut être fixé au mur qu'en position verticale (voir la photo ci-dessus).
- Les points de fixation suivants doivent être utilisés lors de l'installation au mur:
 - Mur solide: Utilisez les quatre points de fixation pour faire le raccordement vissé.
 - Mur de division/mur de cloison: Utilisez les points de fixation centraux en haut et en bas pour faire le raccordement vissé.
 - Utilisez des prises murales adaptées au mur.
- Des vis à tête plate M8 doivent être utilisées pour le raccordement vissé.
- Pour l'insertion des vis, percez les embosses de fixation à l'aide d'une mèche de 8 mm (0,3 po).
- Seuls les blocs de fixation à utiliser peuvent être percés.
- Pour sceller les vis, utilisez les rondelles d'étanchéité fournies.
- Pour marquer les trous de perçage sur le mur, utilisez le gabarit de perçage fourni.

Fermeture du couvercle

Avant l'activation du chargeur mural Wall Charger Connect, le couvercle doit être fixé à l'aide des vis fournies.

- ▶ Utilisez des vis TorxTX25.
- ▶ Serrez les 13 vis pour fixer le couvercle à un couple de serrage de 1,5 N.m (1.1 lb-pi).



Fig. 30 Points de vis du couvercle

Fixation du panneau avant décoratif

Le panneau avant décoratif est fixé par quatre vis. Les trous à vis sont situés dans la cavité destinée à l'enroulement du câble (non visible de l'avant).

- Placez le panneau avant décoratif sur le dispositif et fixez-le à l'aide des quatre vis (couple de serrage de 1,5 N.m [1 lb-pi]).
Pour ce faire, utilisez un tournevis Torx TX 25 à tige courte.



Fig. 31 Points de fixation des vis dans la cavité destinée à l'enroulement du câble (vue arrière du chargeur mural Wall Charger Connect)

i Information

Après l'installation, retirez le film protecteur sur l'écran et sur le panneau décoratif avant.

Installation et connexion

Installation de l'accès aux conduits de câbles

Déballage

- ▶ Retirez le contenu de l'emballage et vérifiez que toutes les pièces sont présentes et intactes.

⚠ DANGER

Électrocution, incendie

Les connexions incorrectement installées peuvent provoquer une électrocution ou un incendie lors de la recharge de la batterie haute tension à l'aide de la borne de recharge du véhicule.

- ▶ Coupez la tension d'alimentation et assurez-vous que la tension est coupée avant que les travaux d'installation ne soient effectués.
- ▶ Respectez les prescriptions en matière d'installation électrique, les mesures de protection contre les incendies et les dispositions relatives à la prévention des accidents en vigueur au niveau local. Respectez également les voies d'évacuation.

i Information

La coque extérieure n'est qu'un couvercle esthétique. Ne lui vissez aucun raccord de conduit de câble. Le Wall Charger Connect doit être ouvert pour les travaux d'installation.

i Information

Lors du perçage de trous, assurez-vous qu'aucun copeau ne tombe à l'intérieur du Wall Charger Connect.

- ▶ Si des copeaux tombent à l'intérieur, retirez-les avant de poursuivre l'installation.

1. Placez le câble d'alimentation à l'endroit de l'installation du Wall Charger Connect.
2. Installez un fusible approprié et utilisez un système de conduit de câble ignifuge.



Fig. 32 Zone de percée dans le haut et dans le bas

3. Utilisez une scie ou un couteau pointu pour faire la percée pour le conduit de câble.

Le couvercle extérieur du chargeur mural Wall Charger Connect a des marques en haut et en bas pour les conduits de câble de 3,17 cm (1¼) et 1,9 cm (¾ po).

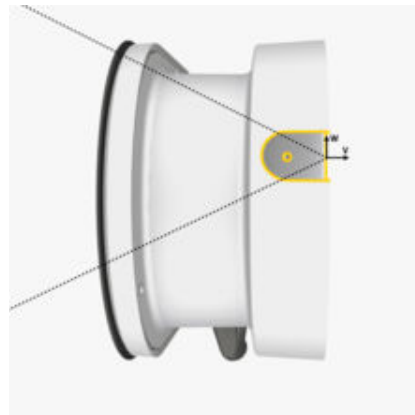

Fig. 33 Centrage pour positionner la scie cloche

4. Dans la zone de percée, l'ouverture pour le raccord de conduit de câble peut être découpée à l'aide d'une scie cloche.
La zone plate a un point en son milieu pour centrer la scie cloche.
Utilisez une scie cloche qui a le même diamètre que le conduit de câble qui sera utilisé.
5. Installez le raccord de conduit de câbles dans le Wall Charger Connect.
Assurez-vous que le conduit de câble est étanche à l'eau lorsqu'il est installé.
6. Acheminez le câble à travers le conduit de câbles à l'intérieur du Wall Charger Connect.

7. Ensuite, scellez l'ouverture avec un joint d'étanchéité de conduit. Ce faisant, assurez-vous que le conduit de câble est complètement scellé avec le joint d'étanchéité pour conduit. Utilisez uniquement un joint d'étanchéité pour conduit certifié UL de catégorie R 11374.

Branchement du câble

⚠ DANGER

Électrocution, incendie

Les connexions incorrectement installées peuvent provoquer une électrocution ou un incendie lors de la recharge de la batterie haute tension à l'aide de la borne de recharge du véhicule.

- ▶ Coupez la tension d'alimentation et assurez-vous que la tension est coupée avant que les travaux d'installation ne soient effectués.
 - ▶ Avant le branchement du Wall Charger Connect, vérifiez quelle configuration réseau est disponible sur place. Le Wall Charger Connect ne peut être utilisé qu'avec les configurations réseau répertoriées ici dans les dispositions correspondantes. Si vous avez des doutes sur la configuration réseau, consultez un électricien qualifié.
 - ▶ Respectez les prescriptions en matière d'installation électrique, les mesures de protection contre les incendies et les dispositions relatives à la prévention des accidents en vigueur au niveau local. Respectez également les voies d'évacuation.
-
- ✓ Les câbles de branchement utilisés ont le bon diamètre du câble: les bornes pour les câbles L1 et L2/N sont conçues pour des fils de calibre

AWG 0 à AWG 4. La borne pour la mise à la terre est conçue pour des câbles de calibre allant jusqu'à AWG 6.

- ✓ Trois câbles sont requis pour la connexion.
- 1. Introduisez les câbles dans le Wall Charger Connect. Observez le rayon de courbure minimum des câbles.
- 2. Branchez les câbles L1 1 (Fig. 34) et L2/N 2 (Fig. 34) au grand bloc de raccordement noir. Serrez les vis du bloc de raccordement à un couple de serrage de 4 N.m (3 lb-pi).
- 3. Branchez le câble de masse 3 (Fig. 34) au petit bloc de raccordement. Serrez la vis du bloc de raccordement à un couple de serrage de 2 N.m (1,5 lb-pi).

i Information

La vis fendue incluse dans le sachet de vis peut également être utilisée pour le raccordement à la terre.



Fig. 34 Points de branchement du câble

Réglage du courant maximal et de la configuration réseau

⚠ DANGER

Décharge électrique

Les modifications apportées aux réglages ne sont pas évaluées par le dispositif lorsqu'il est activé. Il y a aussi un risque d'électrocution.

- ▶ Coupez la tension d'alimentation et assurez-vous que la tension est coupée avant que les travaux d'installation ne soient effectués.
- ▶ Avant le branchement du Wall Charger Connect, vérifiez quelle configuration réseau est disponible sur place. Le Wall Charger Connect ne peut être utilisé qu'avec les configurations réseau répertoriées ici dans les dispositions correspondantes. Si vous avez des doutes sur la configuration réseau, consultez un électricien qualifié.
- ▶ Le fusible du dispositif doit être éteint pendant que les réglages sont faits pour la configuration réseau et le courant maximal.

Le courant maximal et la configuration réseau sont réglés chacun à l'aide d'un commutateur séparé.



Fig. 35 Commutateur rotatif et un commutateur DIP

- 1 Commutateur rotatif I Sel
- 2 Commutateur NET DIP

Réglage du courant maximal

Le courant maximal du Wall Charger Connect peut être limité à l'aide du commutateur rotatif. Il est installé à côté des bornes.

- Utilisez un petit tournevis pour régler le courant maximal.

Position du commutateur	Valeur actuelle
F	80

Position du commutateur	Valeur actuelle
E	63
D	48
C	40
B	32
A	24
9	20
8	16
7	12
6	10
0,1,2,3,4,5	non attribué

Réglage de la configuration réseau (Net)

Pour le réglage de la configuration réseau, il y a deux commutateurs DIP à côté des bornes.

- Réglez la configuration réseau à l'aide des commutateurs DIP.

La vue d'ensemble suivante contient les réglages des commutateurs DIP et la configuration réseau correspondante.

1 **Commutateur DIP S21:** OFF
 2 **Commutateur DIP S22:** OFF
Configuration réseau: 120V monophasé

1 **Commutateur DIP S21:** ON
 2 **Commutateur DIP S22:** OFF
Configuration réseau: 240V phase auxiliaire¹

1 **Commutateur DIP S21:** OFF
 2 **Commutateur DIP S22:** ON
Configuration réseau: Raccord en Y 208 V

Détail: Deux des trois phases connectées sont utilisées

1 **Commutateur DIP S21:** ON
 2 **Commutateur DIP S22:** ON
Configuration réseau: non attribué
Détail: Les combinaisons de commutateurs qui ne sont pas autorisées

1. Pour la variante de connexion Delta High Leg (Raccordement triangulaire), le commutateur doit être défini comme suit: OFF/OFF (monophasé) pour la connexion à L1 - N/GND et L2 - N/GND, et ON/OFF (phase auxiliaire) pour la connexion à L1 - L2.

Configuration

Recharge du véhicule et câbles d'alimentation

Informations sur les câbles et prises de recharge des véhicules

En fonction de l'équipement du véhicule propre au pays, différentes bornes de recharge **A** et prises de recharge **B** sont disponibles.



CEI 62196-2/
SAE-J1772-2009
Type 1 UL/CEI



CEI 62196-2/
SAE-J1772-2009
Type 1

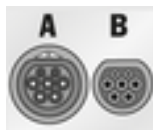

CEI 62196-2
Type 2



GB/T 20234.2
Type GB

Mise en service et configuration

Prise en main

Configurez les réglages suivants avant d'utiliser le chargeur une première fois.

Information

- Les options avec la mention **Passer** peuvent être ignorées. Un réglage n'est pas configuré dans ce cas.
- Les réglages peuvent toujours être modifiés sur l'affichage .

- ▶ Allumez le chargeur en appuyant sur le bouton d'alimentation.

- ➔ À l'écran, le panneau de commande pour la poursuite de la configuration du dispositif s'affiche.

- ▶ Consultez le chapitre «Notice technique d'utilisation» à la page 65

Langue et pays

1. Sélectionnez une langue dans la liste. Confirmez votre sélection.
2. Sélectionnez un pays dans la liste.
3. Confirmez la langue et le pays sélectionnés.

Transmission de données

- ▶ Lisez et confirmez les directives pour la transmission des données.

Mises à jour logicielles

Afin de garantir la pleine fonctionnalité et le fonctionnement fiable du chargeur, la version logicielle la plus récente doit toujours être installée.

- ▶ Sélectionnez et confirmez la mise à jour logicielle automatique.

Activé Le chargeur vérifie si des mises à jour logicielles sont disponibles et les télécharge automatiquement.

L'installation peut alors être démarrée directement ou reportée à plus tard.

Arrêt Le chargeur vérifie si des mises à jour logicielles sont disponibles et affiche un message correspondant. Le téléchargement peut alors être lancé manuellement.

Une fois le téléchargement terminé, l'installation peut alors être démarrée directement ou reportée à plus tard.

Si une connexion Internet avec le chargeur ne peut être établie, les mises à jour logicielles peuvent également être téléchargées manuellement en passant par l'adresse Web dans la zone **E-Performance** (<https://www.porsche.com>) et installées au moyen de l'application Web.

Sélection d'un réseau

Sélectionnez l'option de connexion à un réseau résidentiel. L'option peut être ignorée avec **Passer**. Ensuite, aucune connexion n'est établie avec un réseau domestique. Lorsque le chargeur est connecté à un réseau domestique existant, des fonctions et informations avancées sont disponibles. La connexion est possible par WiFi ou par un réseau de courants porteurs en ligne (CPL). Si aucun réseau domestique n'est disponible, un point d'accès sans fil peut être configuré sur le chargeur.

Information

Les réseaux Wi-Fi publics sans protection par mot de passe ne sont pas pris en charge et ne peuvent pas être utilisés.

Connexion par Wi-Fi

1. Sélectionnez l'option **Wi-Fi**.
2. Sélectionnez le réseau résidentiel dans la liste des réseaux Wi-Fi détectés.
3. Saisissez, puis confirmez votre mot de passe.

Connexion par bouton jumelage CPL

1. Sélectionnez l'option **Bouton jumelage CPL**.
2. Lancez le processus de configuration de la connexion sur le modem CPL. Confirmez en appuyant sur **OK** sur le chargeur.

Une fois que la configuration est connectée, confirmez en sélectionnant **Connecter**.

➔ La connexion au réseau CPL est établie.

Si une connexion au réseau CPL est établie, le symbole  s'affiche dans la barre d'état.

Connexion par code de sécurité CPL

Pour cette méthode, il faut utiliser un appareil sur lequel est installé le logiciel de contrôle du réseau CPL.

1. Pour établir une connexion à un réseau CPL à l'aide du code de sécurité, sélectionnez **Code de sécurité CPL**.
➔ Le code de sécurité s'affiche à l'écran.
2. Saisissez le code de sécurité dans le menu pertinent du logiciel de contrôle pour le réseau CPL afin d'intégrer le chargeur au réseau CPL.
➔ La connexion au réseau CPL est établie.

Si une connexion au réseau CPL est établie, le symbole  s'affiche dans la barre d'état.

Information

Caractéristiques CPL :

- Interfaces séparées vers le véhicule et vers l'infrastructure
- CPL selon IEEE P1901
- Prise de maison AV
- Chiffrement : 128-bit AES
- Bande de fréquence : 2-30 MHz

Profils d'utilisateur (User Profiles (Appariement PorscheID))

Lorsque le chargeur est associé à votre ID Porsche, les informations relatives au chargeur et les processus de recharge peuvent s'afficher dans My Porsche ou dans l'appli Porsche Connect.

Pour associer le chargeur à votre ID Porsche:

- ▶ Invoquez le site Web indiqué sur l'affichage du chargeur dans le navigateur de votre dispositif et saisissez le code utilisateur.
- ou -
Balayez le code QR affiché sur le chargeur. Vous pouvez balayer le code QR comme suit:
 - À l'aide de l'appli Porsche Connect (**Mon compte > Câbles de recharge et dispositifs > Balayer le code QR**).
 - À l'aide de la caméra de votre dispositif (iOS 11 ou supérieur, différent pour Android).
 - À l'aide d'une application dédiée pour le balayage des codes QR.

Lorsque le chargeur est correctement associé, l'Assistant d'installation passe à l'étape suivante.

Connecter le gestionnaire d'alimentation

Si un gestionnaire de l'énergie est disponible, il est possible d'établir une connexion avec ce dernier. Le gestionnaire d'alimentation prend alors le contrôle du processus de recharge.

- ▶ Pour les instructions de connexion, reportez-vous aux directives d'utilisation du gestionnaire d'alimentation.

Si aucun gestionnaire de puissance n'est disponible, le véhicule sera rechargé au courant de recharge saisi sur le chargeur :

- ▶ **Réglages**  ▶ **Régler courant recharge**

▶ Consultez le chapitre «Régler le courant de recharge» à la page 64

Point d'accès

Si l'intégration dans un réseau résidentiel n'est pas possible, le chargeur peut activer un point d'accès sans fil et établir une connexion à l'application Web.

- ▶ Pour activer un point d'accès sans fil, cliquez sur **Activer point d'accès sans fil**.

Une fois qu'un point d'accès a été activé, le symbole  s'affiche dans la barre d'état.

Information

Avec les systèmes Android, il se peut que la connexion doive être confirmée séparément pour qu'une connexion au point d'accès sans fil soit établie.

Régler le courant de recharge

En l'absence de gestionnaire d'alimentation sur le réseau résidentiel, le courant de recharge maximal autorisé pour le chargeur peut être défini ici.

La valeur maximale affichée est définie par l'électricien lors de l'installation du chargeur mural Wall Charger Connect.

- ▶ Définissez le courant de recharge sur la valeur maximale disponible dans le réseau électrique utilisé pour le chargeur. Utilisez les boutons **Plus** et **Moins** pour ce faire.
- ▶ Consultez le chapitre «Limitation du courant de recharge» à la page 67

Protection de l'appareil

Pour éviter qu'un véhicule non autorisé ne soit connecté au chargeur, une invite exigeant le NIP peut être configurée.

1. Pour activer l'invite du NIP, sélectionnez **Activé**.
2. Entrez un NIP à 4 chiffres et confirmez.
3. Entrez le NIP de nouveau et confirmez-le.
 - ➔ L'activation de l'invite du NIP est confirmée.

Finalisation du processus de configuration

- ▶ Vérifiez les réglages que vous avez saisis à l'aide de l'option **Sommaire** et terminez l'installation.

Première utilisation de l'application Web

Pour utiliser le chargeur et l'application Web au quotidien, vous devez premièrement configurer le chargeur. Ensuite, vous devez établir une connexion entre votre appareil (PC, tablette ou téléphone intelligent) et le chargeur.

Exigences pour la première utilisation de l'application Web

Ayez en main l'information suivante lors de votre première utilisation de l'application Web:

- La lettre contenant les données d'accès à Porsche Mobile Charger Connect pour ouvrir une session dans l'application Web du chargeur.
- Les données d'accès de votre réseau domestique
- Les données d'accès du profil d'utilisateur (pour l'associer à votre ID Porsche)

Exigences pour la première utilisation de l'application Web

Ayez en main l'information suivante lors de votre première utilisation de l'application Web:

- La lettre contenant les données d'accès à Porsche Wall Charger Connect pour ouvrir une session dans l'application Web du chargeur.
- Les données d'accès de votre réseau domestique
- Les données d'accès du profil d'utilisateur (pour l'associer à votre ID Porsche)

Les navigateurs suivants sont pris en charge par l'application Web:

- Google Chrome, version 57 ou une version ultérieure (recommandée)
- Mozilla Firefox, version 52 ou une version ultérieure (recommandée)
- Microsoft Internet Explorer, version 11 ou une version ultérieure
- Microsoft Edge
- Apple Safari, version 10 ou une version ultérieure

Ouverture de session pour le chargeur

Information

Les données de connexion au chargeur trouvent dans la lettre ci-jointe contenant les données d'accès. Le champ de sécurité contient les codes d'accès (NIP et CDP). Ce champ comporte une encre spéciale qui recouvre ces codes.

Les codes ne sont visibles que lorsque ce champ est humidifié avec de l'eau courante.

Ne frottez pas et ne grattez pas le champ en l'humidifiant, car les codes pourraient également être endommagés.

- ✓ Le chargeur est activé.
 - ✓ La lettre contenant les données d'accès est en main.
1. Repérez le NIP dans la lettre. Pour ce faire, humidifiez le champ de sécurité pour que le NIP devienne visible.
 2. Entrez le NIP.

Début de la configuration du chargeur

La configuration du chargeur s'effectue à l'aide de l'assistant de configuration, qui accompagne l'utilisateur tout au long des étapes d'installation. Vous devez terminer la configuration pour utiliser le chargeur convenablement.

► Veuillez lire les instructions d'utilisation du Porsche Wall Charger Connect pour en savoir plus sur la configuration du chargeur.

Aperçu

L'application Web offre davantage d'options de réglages que celles du dispositif.

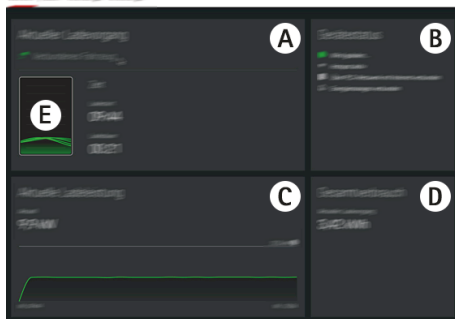

Fig. 36 Aperçu de l'application Web

A Session de recharge courante

Affiche l'information de la session de recharge courante, comme l'heure de début et la durée de la session de recharge.

B État du dispositif

Affiche l'information sur le dispositif, par exemple:

- l'état de recharge actuel;
- la connexion réseau utilisée;
- l'état de connexion au gestionnaire d'alimentation (le cas échéant);
- la disponibilité d'une mise à jour logicielle;
- la désactivation du moniteur de mise à la terre.

C Capacité de recharge actuelle

Le flux de courant de l'alimentation électrique (en kilowatts) du chargeur à la charge.

Progression de la courbe : La courbe montrée indique la progression temporelle de la puissance de recharge à partir du début de la recharge ainsi que la consommation d'énergie totale (en kilowatts). Dans la courbe, sélectionnez une heure pour consulter la puissance de recharge instantanée.

D Consommation

La consommation d'énergie totale de la session de recharge actuelle (en kilowattheures).

E État de charge

La couleur utilisée dans l'aperçu indique l'état de recharge du dispositif:

- Rouge: message d'erreur;
- Bleu: recharge en pause;
- Vert: le véhicule est en cours de recharge;
- Blanc : aucun véhicule n'est branché au chargeur.

Fonctionnement

Notice technique d'utilisation

Dans certains pays, les autorités compétentes doivent être informées lorsque vous branchez un équipement de recharge pour véhicule électrique.

- Vérifiez l'obligation d'informer les autorités et les exigences légales de fonctionnement avant de connecter l'équipement de charge.

AVIS

Domage du chargeur

- Utilisez le chargeur mural Wall Charger Connect seulement lorsqu'il est monté sur le mur.
- N'immergez pas le chargeur dans l'eau.
- Protégez le chargeur de la neige et du givre.
- Manipulez le chargeur avec soin et protégez-le de tout dommage potentiel (écrasement, chute, traction, pliage et coincement).
- Le boîtier du chargeur mural Wall Charger Connect ne peut être ouvert que pour l'installation par un électricien.

AVIS

Domage du chargeur

Le chargeur peut fonctionner uniquement dans une plage de température située entre -30°C et $+50^{\circ}\text{C}$ (-22°F et $+122^{\circ}\text{F}$).

- Afin d'éviter une surchauffe pendant le fonctionnement, n'exposez pas le chargeur de façon continue aux rayons directs du soleil. En cas de

surchauffe du chargeur, la recharge est automatiquement interrompue jusqu'à ce que la température diminue et revienne dans la plage normale.

- ▶ Si le chargeur est trop chaud ou trop froid, laissez-le revenir lentement à la plage de température de fonctionnement; ne tentez pas de le refroidir ou de le réchauffer, par exemple en le refroidissant avec de l'eau froide ou en le réchauffant avec un sèche-cheveux.

Recharge

Remarques sur la recharge

Borne de recharge du véhicule

Pour obtenir des renseignements sur le branchement et le débranchement du câble du véhicule sur la borne de recharge du véhicule et concernant l'état de recharge et de connexion au niveau de la borne de recharge du véhicule:

- ▶ reportez-vous au Manuel du propriétaire.



Électrocution, incendie

Risque de blessure grave ou mortelle par incendie ou électrocution.

- ▶ Suivez toujours la séquence spécifiée pour le processus de recharge.
- ▶ Ne débranchez pas le câble du véhicule dans la borne de recharge du véhicule durant le processus de recharge.
- ▶ Terminez le processus de recharge avant de débrancher le câble du véhicule de la borne de recharge du véhicule.

Les erreurs apparaissent sur l'affichage et sont indiquées par des DEL rouges. Le message d'erreur, la cause et une mesure de correction s'affichent.

- ▶ Consultez le chapitre «Dysfonctionnements» à la page 76

Temps de recharge

La durée de recharge peut varier en fonction des facteurs suivants:

- la prise électrique utilisée (prise résidentielle ou prise industrielle);
- la tension secteur et courant électrique du réseau propres au pays;
- les réglages de la limite de courant de recharge sur le chargeur;
- les fluctuations de la tension sur le réseau électrique;
- la température ambiante du véhicule et du chargeur. Les temps de recharge peuvent être plus longs à des températures supérieures et inférieures extrêmes de la température ambiante autorisée;
- la température de la batterie haute tension et du module de commande;
- l'activation de la préclimatisation ou du chauffage dans l'habitacle;
- la capacité de transmission de courant admissible de la connexion permanente et de la prise de courant du véhicule.



Information



La puissance de recharge dépend du réseau électrique, du type de branchement domestique et de l'utilisation d'autres charges électriques énergivores. Il est possible que la pleine puissance de recharge ne soit pas disponible. Pour obtenir de plus amples renseignements, adressez-vous à votre électricien qualifié. Porsche vous recommande de faire appel à un concessionnaire Porsche agréé, puisqu'il dispose de techniciens formés ainsi que des pièces et des outils nécessaires.

Démarrage, pause et arrêt de la recharge

Démarrage du processus de charge

Information



- La recharge est gérée par le véhicule. Le processus de recharge ne peut être arrêté qu'à partir du véhicule.
- L'état de recharge est indiqué sur l'affichage, à condition que le chargeur ne soit pas en mode veille. En mode veille, vous pouvez de nouveau allumer l'affichage en appuyant sur le bouton d'alimentation  ou sur l'écran lui-même. En mode veille, vous pouvez de nouveau allumer l'appareil en appuyant sur le bouton d'alimentation .
- Un dispositif d'arrêt à haute température empêche la surchauffe pendant la recharge.

1. Branchez la fiche dans la prise électrique.
 -  Le voyant blanc du bouton d'alimentation s'allume.
 -  DEL d'état s'allumant en blanc.
 - ➔ L'écran s'allume.
2. Branchez la prise de courant du véhicule dans la borne de recharge du véhicule.

Pour obtenir des renseignements sur le branchement du câble du véhicule dans la borne de recharge du véhicule:

 - ▷ reportez-vous au Manuel du propriétaire.
 -  Le voyant blanc du bouton d'alimentation s'allume.



-  Les DEL d'état blanches clignotent.
 - ➔ Après un autotest réussi et lorsque la connexion est établie, les DEL d'état blanches s'allument.

3. Le processus de recharge démarre automatique.
 -  Le voyant blanc du bouton d'alimentation s'allume.
 -  Les DEL d'état vertes clignotent.
4. Après quelques minutes, l'affichage passe en mode veille.
 - ➔ Le véhicule est en cours de recharge.

Mise en pause de la recharge

La recharge est contrôlée par le véhicule et peut être mise en pause, p. ex., afin d'optimiser la consommation énergétique.



Lorsque la recharge est mise en pause, cet état sera indiqué sur le module de commande:

-  Le voyant blanc du bouton d'alimentation s'allume.
-  Les LED d'état bleues clignotent.

L'écran s'allume.

La recharge du véhicule recommence automatiquement. Le processus de recharge peut être arrêté à partir du véhicule.

Arrêt de la recharge

- ✓ La recharge a bien été effectuée.
 -  Le voyant blanc du bouton d'alimentation s'allume.
 -  Les DEL d'état vertes s'allument.

L'affichage s'allume et affiche des informations sur le processus de recharge terminé. Après quelques minutes, le chargeur passe en mode veille.

1. Débranchez la prise de courant du véhicule de la borne de recharge du véhicule.
2. Posez le câble, sans le tordre, autour du chargeur mural Wall Charger Connect et accrochez la prise dans la position de stationnement après la recharge.

Information

Afin d'éviter une utilisation inappropriée du câble, il convient de ne pas tordre le câble du véhicule tout en le tirant ou en l'étirant.

Limitation du courant de recharge

Le courant de recharge maximal disponible est déterminé par le réglage du commutateur rotatif I Sel et est réglé lors de l'installation par l'électricien qualifié. Le chargeur détecte automatiquement la tension et le courant électrique disponible.

Le courant de recharge peut également être diminué par d'autres charges électriques dans le réseau résidentiel, p. ex., un chauffage électrique ou un chauffe-eau. Si vous avez des doutes à ce sujet, communiquez avec un électricien qualifié.

La puissance à utiliser pour la recharge peut être réglée à l'aide de la limitation du courant de recharge (**Réglages**  **► Régler courant recharge**). Le dernier réglage du courant de recharge est mémorisé. La puissance de recharge ne doit jamais afficher une valeur supérieure à la puissance maximale disponible sur le circuit électrique utilisé. Si le chargeur est con-

necté à un gestionnaire d'énergie, celui-ci limite le courant de recharge conformément aux valeurs fixées dans le gestionnaire d'énergie.

Ouverture de session dans l'application Web

Pour utiliser l'application Web normalement, sélectionnez le profil Utilisateur domicile. Le profil Service clients propose davantage d'options de réglages et il est conçu pour être utilisé par votre concessionnaire Porsche agréé.

✓ Données d'accès en main.

1. Dans le champ **Utilisateur**, sélectionnez l'utilisateur correspondant.
2. Entrez le mot de passe (dans la lettre contenant les données d'accès).

Information

Après 25 minutes d'inactivité, l'utilisateur est automatiquement déconnecté de l'application Web.

Ouverture de l'application Web

D'autres options de configuration et des informations détaillées sur les processus de recharge précédents peuvent être affichées à l'aide d'une application Web, qui est propre à chaque chargeur.

Pour obtenir de plus amples renseignements sur l'application Web, reportez-vous aux directives à l'adresse suivante: [//www.porsche.com/international/aboutporsche/e-performance/help-and-contact/](http://www.porsche.com/international/aboutporsche/e-performance/help-and-contact/)

Pour changer de langue, sélectionnez la version du site Web pour le pays désiré.

Information

- En fonction du navigateur utilisé, l'application Web ne s'ouvre pas immédiatement. Au lieu de cela, les renseignements relatifs aux réglages de sécurité du navigateur s'affichent dans un premier temps.
- L'entrée du code réseau pour l'affichage de l'application Web dépend du système d'exploitation de l'appareil.

Ouverture de l'application Web par le point d'accès sans fil

L'application Web peut être invoquée à l'aide d'un appareil final (PC, tablette ou téléphone intelligent) par un point d'accès configuré par le chargeur.

Pour configurer un point d'accès:

- ▶ Consultez le chapitre «Point d'accès» à la page63
- ▶ Pour ouvrir l'application Web lorsqu'un point d'accès sans fil est actif, entrez l'adresse IP suivante dans la ligne d'adresse du navigateur: 192.168.0.1

Ouverture de l'application Web par Wi-Fi

L'application Web peut être invoquée dans le navigateur sur un dispositif (ordinateur, tablette ou téléphone intelligent) qui est connecté au même réseau résidentiel que le chargeur.

- ▶ Saisissez l'adresse IP actuelle du chargeur dans la ligne d'adresse du navigateur. Vous trouverez l'adresse IP actuelle sous **Réglages**  ▶ **Réseau**
▶ **Information réseau**.

- ou -

Saisissez le nom de l'hôte du chargeur dans la ligne d'adresse du navigateur. Vous trouverez le nom de l'hôte dans la lettre contenant les données d'accès.

Utilisation de l'application Web

Ouverture et utilisation de l'application Web

Établissement d'une connexion au chargeur

Si le chargeur a été intégré à votre réseau résidentiel existant (Wi-Fi ou Powerline Communication) durant la configuration, vous pouvez accéder à l'application Web au moyen de l'adresse IP attribuée.

Pour en savoir plus sur l'établissement de connexions réseaux ▶ Consultez le chapitre «Connexions» à la page70.

Ouverture de l'application Web par Wi-Fi

- ✓ L'appareil et le chargeur se trouvent sur le même réseau Wi-Fi.

1. Ouvrez le navigateur.
2. Dans la barre d'adresse du navigateur : entrez l'adresse IP attribuée durant la configuration (sous **Réglages** ▶ **Réseaux** ▶ **Information réseau** sur le chargeur) ou le nom de l'hôte du chargeur (fourni dans la lettre contenant les données d'accès).

Ouverture de l'application Web par communication Powerline

✓ L'appareil et le chargeur se trouvent sur le même réseau au moyen d'une connexion CPL.

1. Ouvrez le navigateur.
2. Dans la barre d'adresse du navigateur : entrez l'adresse IP attribuée durant la configuration (sous **Réglages** ▶ **Réseaux** ▶ **Information réseau** sur le chargeur).

Ouverture de l'application Web par le point d'accès sans fil

Vous pouvez également établir une connexion au moyen du point d'accès sans fil. Le chargeur fournit un point d'accès sans fil protégé par un mot de passe. Une connexion manuelle est requise. Un appareil compatible Wi-Fi peut se connecter au point d'accès sans fil et accéder à l'application Web du chargeur. L'intégration au réseau domestique peut être effectuée en tout temps depuis l'application Web.

- ✓ Le chargeur est activé. Le chargeur active son point d'accès Wi-Fi automatiquement.
1. Appuyez sur l'icône de réseau ou de Wi-Fi dans la barre d'information de votre appareil.
 2. Sélectionnez un réseau Wi-Fi dans la liste.

Le nom du réseau Wi-Fi correspond au SSID de la lettre contenant les données d'accès et il s'affiche comme **PWCC-#####**.

3. Appuyez sur le bouton Connecter.
4. Entrez le code réseau dans le champ **Clé de sécurité** (indiqué dans la lettre contenant les données d'accès comme **Wi-Fi PSK**).
 - ➔ La connexion au réseau Wi-Fi est établie.
Remarque: Pour les systèmes d'exploitation Windows 10, vous devez premièrement entrer le NIP du routeur. Sélectionnez le lien **Connecter en utilisant un code de sécurité réseau**, puis entrez le code.
5. Ouvrez le navigateur.
6. Entrez l'adresse IP suivante dans la barre d'adresse du navigateur. **192.168.0.1**.

Information

Lorsque l'appareil fait partie d'un réseau domestique, il n'a plus accès à l'application Web au moyen de l'adresse IP du point d'accès sans fil (192.168.0.1). Vous devez alors utiliser l'adresse IP générée automatiquement ou le nom de l'hôte du chargeur.

- Entrées d'adresse IP existantes:
 - Web Application: **Service** ▶ **Information sur le dispositif**
 - Chargeur: **Réglages** ▶ **Réseaux** ▶ **Information réseau**
- Entrées de noms d'hôte existantes:
 - Lettre contenant les données d'accès
 - Web Application: **Service** ▶ **Information sur le dispositif**

Transfert vers l'application Web

Information

En fonction du navigateur utilisé, l'application Web ne s'ouvre pas immédiatement. Au lieu de cela, les renseignements relatifs aux réglages de sécurité du navigateur s'affichent dans un premier temps.

1. Sélectionnez l'option **Avancé** du message d'avertissement affiché dans le navigateur.
2. Dans la boîte de dialogue suivante, sélectionnez **Ajouter une exception**.
 - ➔ Le certificat SSL est confirmé et l'application Web s'ouvre.

Historique de recharge

Les sessions de recharge du chargeur sont indiquées chronologiquement ici. L'information suivante est disponible pour chaque session de recharge:

- Heure
- Délai de recharge
- Consommation
- Coûts (en présence d'un gestionnaire d'alimentation)
- Compte utilisé (si un compte est sélectionné durant la session de recharge active)

L'application Web permet l'exportation de l'historique de recharge en tant que fichier Excel.

1. Sélectionnez **Exporter l'historique de recharge**.
2. Naviguez jusqu'à l'emplacement de mémoire voulu, puis enregistrez le fichier.

Information

Pour chaque session de recharge active, les comptes **Travail** ou **Privé** peuvent être sélectionnés aux fins d'évaluation. Vous pouvez choisir le compte dans l'information de la **session de recharge** courante (icône **i** dans la barre de menu) du chargeur. La sélection est également adoptée pour la prochaine session de recharge et elle doit être réattribuée au besoin.

Connexions

Pour accéder à l'application Web du chargeur ainsi qu'à ses renseignements et réglages, l'appareil et le chargeur doivent être connectés au réseau domestique (par une connexion Wi-Fi ou CPL). La connexion Internet du réseau domestique permet d'utiliser toutes les fonctions de l'application Web.

S'il n'y a pas de réseau domestique disponible sur le lieu d'utilisation, vous pouvez utiliser votre appareil (ordinateur, tablette ou téléphone intelligent) pour vous connecter directement au chargeur par l'intermédiaire de son point d'accès Wi-Fi. Toutefois, ce type de connexion n'offre aucune connexion Internet. Donc, seules les fonctions installées localement sont disponibles.

Information

Lorsque l'appareil fait partie d'un réseau domestique, il n'a plus accès à l'application Web au moyen de l'adresse IP du point d'accès sans fil (192.168.0.1). Vous devez alors utiliser l'adresse IP générée automatiquement ou le nom de l'hôte du chargeur.

- Entrées d'adresse IP existantes:
 - Web Application: **Service** ▶ **Information sur le dispositif**
 - Chargeur: **Réglages**  ▶ **Réseaux** ▶ **Information réseau**
- Entrées de noms d'hôte existants:
 - Lettre contenant les données d'accès
 - Web Application: **Service** ▶ **Information sur le dispositif**

Information

Vous devrez vous reconnecter si durant le processus de configuration le système passe du mode de point d'accès sans fil à une connexion de réseau Wi-Fi avant de revenir au mode de point d'accès sans fil.

Le passage au réseau domestique est possible sans redémarrage avec Powerline Communication lorsqu'il existe une connexion avec un point d'accès sans fil.

Information

Dans l'application Web, la connexion au point d'accès sans fil ne doit être désactivée que si la connexion à un réseau domestique est possible.

- ▶ Sélectionnez la connexion réseau souhaitée (point d'accès sans fil, Wi-Fi, communication Powerline).

Point d'accès

Votre appareil peut se connecter directement au chargeur au moyen de son point d'accès Wi-Fi intégré.

1. Sélectionnez la fonction **Configurer un point d'accès sans fil**.
2. Dans les réglages, entrez le nom du réseau et le code de sécurité du point d'accès sans fil.
 - ▶ Pour en savoir plus sur l'établissement d'une connexion à un point d'accès sans fil.

Point accès sans fil

Information

Si le chargeur est déjà connecté à l'appareil au moyen d'un point d'accès sans fil, il n'est pas possible d'établir simultanément une connexion au réseau Wi-Fi. Vous devez premièrement désactiver le point d'accès sans fil.

1. Activez le Wi-Fi.
2. Sélectionnez l'option **Connexion au réseau**.
3. Sélectionnez le réseau correspondant dans la liste, puis entrez le **Clé de sécurité. Réseau différent** : Sélectionnez cette option lorsque le réseau doit être masqué.
4. Indiquez que l'adresse IP doit être attribuée automatiquement (recommandé).
 - ➡ L'adresse IP s'affiche dès l'établissement de la connexion réseau.
Dans la liste, l'état du réseau apparaît comme **Connecté**.

Gestion des réseaux Wi-Fi

Option	Explication
Réseau différent	▶ Sélectionnez cette option lorsqu'il s'agit d'un réseau masqué.
Gérer les réseaux connus	▶ Sélectionnez l'option Supprimer pour supprimer les réseaux enregistrés. Le chargeur sélectionne alors toujours le réseau pertinent.

Déconnexion de la connexion réseau

1. Sélectionnez le réseau avec lequel une connexion est établie.
2. Sélectionnez l'option **Déconnecter** pour déconnecter la connexion au réseau Wi-Fi.

Configuration de la connexion réseau

1. Sélectionnez le réseau avec lequel une connexion est établie.
2. Sélectionnez l'option **Configurer** pour modifier les réglages de l'adresse IPv4 et du serveur DNS.



Information

Une bande de fréquence de 2,4 GHz est utilisée pour la connexion réseau. En cas de problèmes de connexion, désactivez la bande de fréquence 5 GHz sur le routeur du réseau.

Communication Powerline

Outre le Wi-Fi, vous pouvez également connecter votre chargeur au réseau domestique par l'intermédiaire d'une connexion CPL. Le réseau électrique existant est utilisé pour établir un réseau local en vue du transfert de données. Le chargeur est enregistré en tant que client dans le réseau CPL.

Pour établir une connexion, utilisez le bouton de jumelage pour connecter le modem CPL au chargeur. Dans ce cas, le chargeur est automatiquement jumelé au modem CPL. Vous pouvez également établir une connexion en entrant le code de sécurité du chargeur sur le modem CPL.

1. Activez **Communication Powerline (CPL)**.
 2. Ajout du chargeur au réseau CPL:
 - **Option 1:** Avec le bouton de jumelage:
 - a. Sélectionnez l'option **Se connecter avec la méthode CPL Push** dans l'application Web. Sélectionnez **b. Démarrer l'appariement**.
 - c. Appuyez sur le bouton de jumelage du modem CPL dans les deux minutes pour amorcer l'établissement d'une connexion.
 - d. Sélectionnez le bouton **Connecter** pour confirmer le jumelage.
 - **Option 2:** En entrant le code de sécurité CPL:
 - a. Sélectionnez l'option **Établir la connexion au moyen d'une clé de sécurité CPL**. Le code de sécurité s'affiche.
 - b. Entrez le code de sécurité dans les réglages de votre modem CPL.
- ➔ Le chargeur est intégré au réseau CPL et une connexion est établie.

Connexion CPL au véhicule

Cette fonction est seulement visible et configurable pour l'utilisateur **Service à la clientèle**. Avec la désactivation de la connexion CPL, aucune autre donnée n'est transférée par câble au véhicule. Cet état est nécessaire dans le cadre de certaines mesures.

Avec le transfert de données, la recharge fondée sur le protocole de recharge est activée par défaut (communication de haut niveau).

Sans le transfert de données, le processus de recharge est fondé sur les valeurs électriques essentielles (modulation d'impulsions en durée).

Ajout d'un gestionnaire d'alimentation

Pour s'assurer que le gestionnaire d'alimentation prend le contrôle de la recharge, le chargeur (dispositif EEBus) et le gestionnaire d'alimentation doivent premièrement être connectés ensemble. La connexion doit être établie dans l'application Web du gestionnaire d'alimentation et dans celle du chargeur (ou directement au chargeur, le cas échéant).

Établissement d'une connexion au chargeur depuis le gestionnaire d'alimentation

▶ La connexion au chargeur est décrite dans la section «Ajout d'un dispositif EEBus» dans le mode d'emploi de l'application Web du Porsche Home Energy Manager.

Établissement d'une connexion au gestionnaire d'alimentation depuis le chargeur

- ✓ Le chargeur et le gestionnaire d'alimentation se trouvent sur le même réseau.

1. Naviguez jusqu'au **Connexions** ► **Gestionnaire d'alimentation** dans l'application Web du chargeur.
 - ➔ Le gestionnaire d'alimentation est affiché dans la liste **Gestionnaires d'alimentation accessibles**.
2. Sélectionnez le gestionnaire d'alimentation et agrandissez la sélection.
3. Sélectionnez **Jumeler des appareils**.
 - ➔ La connexion est vérifiée.
4. Dans la boîte de dialogue **Établir connexion**, vérifiez de nouveau l'identité du gestionnaire d'alimentation à l'aide du numéro d'identification (SKI), puis sélectionnez l'option **Connecter**.
 - ➔ Le gestionnaire d'alimentation correctement connecté est affiché avec l'état **Gestionnaire d'alimentation connecté**.
Les réglages du gestionnaire d'alimentation, p. ex., le courant de recharge, la protection contre les surcharges et la recharge optimisée, ainsi que les réglages des tarifs) sont appliqués au chargeur.

Déconnexion de la connexion au gestionnaire d'alimentation:

1. Naviguez jusqu'au **Connexions** ► **Gestionnaire d'alimentation** dans l'application Web du chargeur.
 - ➔ Le gestionnaire d'alimentation connecté est affiché avec l'état **Gestionnaire d'alimentation connecté**.
2. Sélectionnez **Déconnecter**.
 - ➔ La connexion entre le gestionnaire d'alimentation et le chargeur est déconnectée.

Association des comptes d'utilisateur

Information

Pour transférer les données à votre compte ID Porsche, le dispositif doit être connecté à Internet.

Les renseignements sur les sessions de recharge peuvent également être consultés depuis votre compte ID Porsche. Toutefois, pour ce faire, le chargeur doit être associé à un ID Porsche.

1. Appuyez sur le bouton **Lier un compte utilisateur**.
 - ➔ La boîte de dialogue **Lier un compte utilisateur** est ouverte.
2. En fonction de la disponibilité d'une connexion Internet, sélectionnez l'option suivante (voir « Options de connexion Internet »).
3. Sur le site Web du compte ID Porsche, entrez les données de connexion (ID Porsche, mot de passe).

Options de connexion Internet

Option	Explication
Vers My Porsche	<ul style="list-style-type: none"> ✓ Application Web avec connexion Internet. ► Vous êtes dirigé directement vers votre compte ID Porsche.
Plus d'options	<ul style="list-style-type: none"> ✓ Application Web sans connexion Internet. ► Utilisez un appareil mobile disposant d'une connexion Internet pour balayer le code

Option	Explication
	QR affiché ou entrer manuellement l'URL affichée dans le navigateur.

Réglages

Système

Mode de démonstration

Ce réglage est seulement visible pour l'utilisateur **Service clients**. En mode de démonstration, il est facile d'afficher les fonctions du chargeur et de simuler une session de recharge. Les réglages apportés en mode de démonstration ne sont pas appliqués.

✓ L'utilisateur **Service clients** est connecté.

► Activez la fonction.

La nouvelle connexion à l'application Web désactive le mode de démonstration.

Changer le mot de passe

Modifie le mot de passe de connexion à l'application Web. Le mot de passe initial inscrit dans la lettre des données d'accès est écrasé par le nouveau mot de passe sélectionné.

► Sélectionnez l'option **Modifier** et entrez le nouveau mot de passe.

Définir NIP

Le NIP protège votre chargeur et empêche toute connexion non autorisée d'un autre véhicule.

1. Activez la fonction.
2. Entrez un NIP à 4 chiffres et confirmez.

3. Entrez le NIP de nouveau et confirmez-le.
- ➔ L'activation de l'invite du NIP est confirmée.
Entrez ce NIP pour déverrouiller le chargeur.

Activation d'un NIP d'invité

De plus, vous pouvez créer un NIP d'invité pour un autre utilisateur.

- ▶ Cette procédure est identique à celle de l'attribution d'un NIP assurant la protection du dispositif.



Information

L'utilisateur invité ne peut pas configurer le chargeur.

Régulation de la consommation d'énergie

Activez le mode veille prolongée pour économiser de l'électricité. Le mode veille prolongée commence dès la fin du processus de recharge.

- ▶ Activez la fonction **Mode veille**.
Le dispositif a besoin d'un certain temps pour quitter le mode veille prolongée et être prêt à utiliser.



Information

Après une période d'inactivité prolongée, le chargeur passe automatiquement en mode veille. Premièrement, la luminosité de l'affichage du dispositif est réduite; ensuite, l'affichage du dispositif est désactivé. Appuyez sur le bouton d'alimentation pour redémarrer.

Définir la langue et le pays

Champ	Explication
Langue	Sélection de la langue de l'application Web.

Champ	Explication
Pays	Le pays d'utilisation. Les réglages de configuration sont propres au pays. Si la spécification ne correspond pas au lieu d'utilisation réel, certains réglages pourraient ne pas être disponibles.

Définir la date et l'heure

Champ	Explication
Date et heure	Avec une connexion réseau, la date et l'heure sont automatiquement réglées. Fuseau horaire: Peut être sélectionné manuellement. Régler l'heure: Définissez une heure si l'heure réseau n'est pas disponible en référence.

Unités

Sélectionnez les paramètres et les unités à utiliser par le dispositif.

Affichage du dispositif

Ce réglage détermine la luminosité d'affichage du chargeur.

Recharge

État de la grille

Ce réglage est seulement visible pour l'utilisateur **Service clients**. L'information sur l'état de la grille présentée ici est automatiquement détectée par le dispositif.

Écran	Explication
Phases réseaux	Nombre de phases du câble d'alimentation.
Type de réseau	La grille définie est affichée pour l'utilisateur Service clients.
Courant de recharge maximal	Le réglage du courant de recharge maximal est affiché. Durant la configuration, sert à vérifier le réglage apporté.
Opération restreinte	La puissance de recharge est réduite à des températures excessives.

Moniteur de mise à la terre



Électrocution, court-circuit, incendie, explosion

L'utilisation du chargeur sans moniteur de mise à la terre actif peut provoquer des décharges électriques, des courts-circuits, des incendies, des explosions ou des brûlures.

- ▶ De préférence, le chargeur doit être utilisé sur un réseau électrique mis à la terre.
- ▶ Désactivez le moniteur de mise à la terre seulement sur un réseau électrique non mis à la terre.
- ▶ Activez le moniteur de mise à la terre sur un réseau électrique mis à la terre.

Régler le courant de recharge

Si le courant de recharge vers le véhicule est trop élevé, le fusible peut griller, entraînant la défaillance du bloc d'alimentation à proximité du fusible.

Si un gestionnaire d'alimentation est connecté au chargeur, la protection contre les surcharges surveille le courant de recharge transmis au chargeur. En l'absence d'un gestionnaire d'alimentation sur le réseau résidentiel, vous devez définir le courant maximal du chargeur.

Le courant de recharge défini ici ne peut pas dépasser la valeur maximale du courant de recharge que peut accepter l'installation électrique.

Les points suivants doivent être observés lors de la définition du courant de recharge maximal:

- Le Wall Charger Connect doit seulement être raccordé par un électricien.

▶ Les renseignements sur la configuration figurent dans les instructions d'utilisation du Porsche Wall Charger Connect.

Information

La puissance de recharge ne doit jamais être réglée à une valeur supérieure à la puissance maximale disponible sur le circuit électrique.

Seul un électricien qualifié peut régler le courant de recharge maximal durant l'installation.

Le réglage de courant de recharge (réduction de la valeur maximale réglée) peut être effectué par le client au moyen de l'application Web.

- ▶ Si vous avez des questions à ce sujet, communiquez avec un électricien qualifié.

Information

Dans le cas d'une connexion au gestionnaire d'alimentation, la valeur définie ici est écrasée par les réglages du gestionnaire d'alimentation.

- ✓ Le câble du véhicule est branché au chargeur.

- ▶ Dans l'application Web, utilisez le contrôleur pour définir des valeurs de courant de recharge minimale et maximale.

Entretien

Affichage de l'information sur le dispositif

Cette information porte sur le dispositif, p. ex., numéro de version, numéro de série et nom de l'hôte.

En cas de message d'erreur, le partenaire d'entretien Porsche aura besoin de ces données.

Affichage de l'information sur la durée d'exécution totale

Écran	Explication
Consommation d'énergie totale	Affiche la consommation d'énergie totale de ce chargeur pour toutes les précédentes durées de charge.
Durée totale de la charge	Affiche la durée totale de la charge de ce chargeur pour toutes les précédentes durées de charge.

Affichage du diagnostic

Affiche les paramètres de diagnostic comprenant les détails de capacité de mémoire et de température du dispositif.

Affichage du registre d'événements

Ce réglage est seulement visible pour l'utilisateur **Service clients**. L'information sur le registre d'événements affichée se rapporte aux messages d'erreur produits durant le test du système. Les registres d'événements actifs et passifs sont affichés. Contrairement aux événements passifs, les anomalies et les événements actifs ont toujours cours.

- ▶ Sélectionnez le protocole correspondant pour afficher les messages d'erreur et les résultats du test de système.

Installation des mises à jour logicielles

Par défaut, le chargeur vérifie si des mises à jour logicielles sont disponibles et les télécharge. Ce réglage définit si les mises à jour logicielles doivent être installées automatiquement ou manuellement.

Version du logiciel: Affiche la version du logiciel nouvellement installé.

Information

Pour rechercher et télécharger des mises à jour logicielles, le dispositif doit être connecté à Internet.

Exécution automatique

Lorsque cette fonction est activée, le chargeur installe automatiquement les mises à jour logicielles.

- ▶ Sélectionnez la fonction **Mises à jour automatiques de logiciel**.

Exécution manuelle

Lorsqu'une nouvelle version de logiciel est disponible, un message s'affiche dans la section d'état de l'appareil de l'aperçu.

- ✓ La fonction **Mises à jour automatiques de logiciel** est désactivée.

- ▶ Sélectionnez le bouton **Effectuer la mise à jour de logiciel** pour lancer l'installation.

Exécuter un téléversement des données diagnostiques

- ✓ Le Wall Charger Connect est raccordé à l'arrière.
- 1. Naviguez jusqu'à **Réglages** ▶ **Entretien** dans l'application Web.
- 2. Sélectionnez la zone **Diagnostics**.
- 3. Sélectionnez l'option **Transférer les données diagnostiques** et, dans la fenêtre qui s'affiche, confirmez votre sélection au moyen de l'option **Accepter**.
- 4. Attendez la confirmation, puis fermez la fenêtre au moyen de l'option **Annuler**.
 - ➔ Les données diagnostiques actuelles ont été téléversées. Les données diagnostiques sont seulement visibles pour l'utilisateur **Service clients**.

Mémorisation des réglages

Vos réglages de configuration et les données déjà recueillies peuvent être enregistrés au moyen d'une sauvegarde. Au besoin (p. ex., après une réinitialisation aux réglages par défaut), vous pouvez restaurer ces réglages depuis la sauvegarde. Vous créez les sauvegardes manuellement depuis l'application Web. Aucun mot de passe ni aucune information personnelle, comme l'historique de recharge, ne sont enregistrés dans la sauvegarde.

Création d'une sauvegarde

Les données d'une sauvegarde manuelle sont enregistrées sur votre appareil.

- ✓ L'appareil et le chargeur se trouvent sur le même réseau.

1. Sélectionnez **Exporter**.
2. Naviguez jusqu'à l'emplacement de mémoire.
3. Enregistrez le fichier de sauvegarde.

Attribuer un mot de passe: Entrez le mot de passe.

Le mot de passe protège vos données et doit être entré lorsque vous importez ou restaurez la sauvegarde.

Restaurer la sauvegarde

Vous pouvez importer un fichier de sauvegarde enregistré depuis votre appareil jusqu'au chargeur.

- ✓ L'appareil et le chargeur se trouvent sur le même réseau.
- 1. Appuyez sur le bouton **Importer**.
- 2. Naviguez jusqu'au fichier de sauvegarde, puis sélectionnez-le.
- 3. Entrez le mot de passe utilisé lors de son enregistrement.

Retour aux réglages en usine

En activant cette fonction, toutes les configurations et données personnelles, comme l'historique de recharge et les paramètres réseau, sont supprimées. De plus, tous les mots de passe seront définis sur les mots de passe initiaux qui figurent dans la lettre contenant les données d'accès.

Avant la réinitialisation, il est recommandé de créer une sauvegarde de vos réglages.

▶ Consultez le chapitre «Mémorisation des réglages» à la page 75

- ▶ Activez la fonction **Rétablir les réglages d'usine**.

i Information

Si les réglages sont réinitialisés aux valeurs par défaut, l'assistant de configuration vous aidera à régler les réglages les plus importants au prochain démarrage du dispositif.

Dysfonctionnements

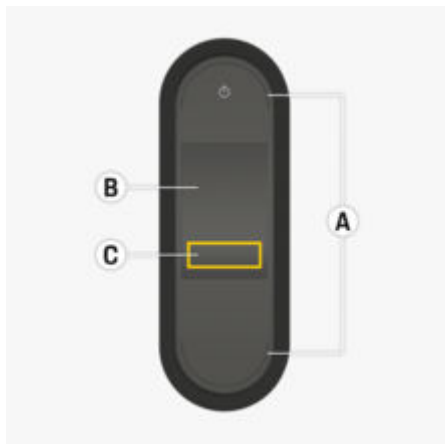

Fig. 37 Affichage en cas d'anomalies

- A** DEL d'état rouges qui s'allument
- B** Message d'erreur et cause
- C** Solution/Correctif

En cas de défaillances ou d'anomalies, le chargeur affiche un message correspondant sur l'afficheur. Les DEL d'état rouge et le bouton d'alimentation s'allument. Le message présente le message d'erreur et l'information au sujet de la cause et du correctif à apporter.

- ▶ Suivez les directives figurant dans la mesure corrective.

AVIS

Domage du chargeur

- ▶ Si une panne persiste ou se reproduit, débranchez le chargeur du réseau électrique et communiquez avec un électricien qualifié. Porsche recommande de recourir à un partenaire d'entretien Porsche agréé.

L'aperçu suivant contient des recommandations pour régler les anomalies qui limitent ou empêchent la recharge du véhicule.

Situation	Action recommandée
L'affichage (écran, DEL d'état, bouton d'alimentation) a complètement cessé de fonctionner.	<ul style="list-style-type: none">▶ Débranchez le chargeur du réseau électrique et vérifiez le fusible.▶ Faites vérifier l'installation électrique résidentielle par un électricien.▶ Si l'erreur persiste, faites remplacer le chargeur.
L'écran est vide, les DEL d'état ne changent pas de couleur et le bouton d'alimentation s'allume en rouge.	<ul style="list-style-type: none">▶ Le chargeur est en surchauffe. Débranchez le chargeur du réseau électrique et laissez-le refroidir lentement.▶ Si l'erreur persiste, faites remplacer le chargeur.
Fonctionnement restreint ou recharge impossible (message sur l'affichage).	<ul style="list-style-type: none">▶ Assurez-vous que le chargeur se trouve dans la plage de température autorisée.<ul style="list-style-type: none">▷ Consultez le chapitre «Données techniques » à la page80▶ Accusez réception de tout message d'erreur qui s'affiche.▶ Faites un autre essai du chargeur. Appuyez sur le bouton d'alimentation pendant 10 secondes pour amorcer le chargeur.
Le courant de charge est trop faible (message sur l'afficheur).	<ul style="list-style-type: none">▶ Le réseau résidentiel est surchargé. Mettez hors tension d'autres charges électriques énergivores.
La tension du réseau est trop élevée (message sur l'afficheur).	<ul style="list-style-type: none">▶ Faites vérifier l'installation électrique résidentielle par un électricien.
Le chargeur n'est pas dans la plage de température autorisée (message sur l'afficheur).	<ul style="list-style-type: none">▶ Désactivation pour température du dispositif: évitez les rayons directs du soleil et laissez simplement le chargeur refroidir lentement.▶ Désactivation pour basse température: laissez le chargeur réchauffer à la température ambiante avant de l'utiliser.▶ Capteur de température du dispositif défectueux: Faites remplacer le chargeur.
Le disjoncteur de l'installation résidentielle a été déclenché (message sur l'afficheur).	<ul style="list-style-type: none">▶ Réduisez le courant de recharge dans les réglages sur le chargeur.▶ Accusez réception de tout message d'erreur qui s'affiche.

Nettoyage et entretien

Vérifiez régulièrement si le chargeur présente des dommages et des saletés, et nettoyez-le si nécessaire.



DANGER

Électrocution, incendie

Risque de blessure grave ou mortelle par incendie ou électrocution.

- ▶ N'immergez jamais le chargeur ou les prises dans l'eau et n'exposez pas le support mural à un jet d'eau direct (p. ex., nettoyeur haute pression, tuyau d'arrosage).
 - ▶ Nettoyez le chargeur uniquement lorsque le module de commande est complètement débranché du réseau électrique et du véhicule. Utilisez un chiffon sec pour le nettoyage.
-

Élimination

Les dispositifs électriques et électroniques doivent être apportés dans un point de collecte ou un centre de gestion des déchets.

- ▶ Ne jetez pas les dispositifs électriques et électroniques dans les déchets ménagers.
- ▶ Éliminez les dispositifs électriques et électroniques conformément aux réglementations de protection de l'environnement en vigueur.
- ▶ Si vous avez des questions concernant l'élimination, communiquez avec un concessionnaire Porsche agréé.

Données techniques

Caractéristiques électriques	PWCCU192x¹
Puissance	19,2 kW
Courant nominal	80 A
Tension nominale	120/208-240 V C.A. 120 V à la masse
Phases	1/2
Fréquence de source d'alimentation	50 Hz/60 Hz
Catégorie de surtension	II
Protection intégrée contre les courants de fuite	Type A (CA: 20 mA) + C.C.: 56 mA
Classe de protection	I
Degré de protection	Boîtier 3R (IP55)
Bandes de la fréquence de transmission	2,4 GHz, 802.11.n (a, b, g, n, ac) (canaux 1-11) 5 GHz, 802.11.n (a, b, g, n, ac) (canaux 36-48)
Puissance de transmission	20 dBm
Caractéristiques mécaniques	PWCCU192x¹
Poids	14.2 kg (32 lb)
Longueur du câble du véhicule	4,5 m (14,8 pi)
Conditions environnementales et de stockage	PWCCU192x¹
Température ambiante	-30 °C à +50 °C (-22 °F à +122 °F)

Conditions environnementales et de stockage

PWCCU192x¹⁾

Humidité

5 % à 95 % sans condensation

Altitude

Maximum 4 000 m (13 123 pi) au-dessus du niveau de la mer

¹⁾ x indique les modifications à la version du dispositif et peut contenir les lettres A à W.

Plaquette d'identification



Fig. 38 Plaquette d'identification (exemple)

- A Nom du produit
- B Numéro d'article
- C Alimentation et courant nominal
- D Tension nominale
- E Degré de protection
- F Désignation de type
- G No de série
- H Date de fabrication

- I Icônes pour le fonctionnement
- J Fabricant

Renseignements sur la fabrication

Date de fabrication

Vous trouverez la date de fabrication du chargeur sur la plaquette d'identification après l'abréviation «EOL».
Elle se présente comme suit: Date de fabrication.
Mois de fabrication. Année de fabrication

Fabricant du chargeur

eSystems MTG GmbH
Bahnhofstrasse 100
73240 Wendlingen
Allemagne

Importateurs

Mexique

Volkswagen de México SA de CV
Enregistrement: AUTOPISTA MÉXICO PUEBLA.
KM 116 LOCALIDAD, SAN LORENZO ALMECATLA,
CUAULANCINGO, PUEBLA, 72700
Téléphone: +52 222 230 9971

Index

A

Adresse IP.....	70
Aller aux les directives d'utilisation	
Avis sur la protection des données.....	45
Pour plus d'information.....	46
Application Web	
Changer le mot de passe.....	51
Mot de passe initial.....	51
Mot de passe perdu.....	51
Ouverture.....	68
Point accès sans fil.....	68
Point d'accès.....	68
Prise en main.....	64
Assistant de configuration.....	65
Association des comptes d'utilisateur.....	63, 72
Avis sur la protection des données.....	45

B

Borne de recharge du véhicule.....	66
------------------------------------	----

C

Câble de recharge	
Types de câbles et de fiches.....	62
Câble de recharge du véhicule	
Types de câbles et de fiches.....	62
Chargeur	
Établissement d'une connexion.....	68
État de charge.....	65
État du dispositif.....	65
Mot de passe initial.....	50
Pictogrammes.....	45
Puissance de recharge.....	65
Conditions environnementales et de stockage....	80
Configuration de l'adresse IPv4.....	70
Configuration du serveur DNS.....	70

Configurations réseau prises en charge	
Circuit à phase auxiliaire 240 V.....	54
Circuit monophasé 120 V.....	54
Connexion Delta.....	54
Raccord en Y 208 V.....	54
Configurer l'invite du code PIN.....	64
Connexion électrique permanente	
Données techniques.....	80
Connexions	
Bouton jumelage CPL.....	62
Clé de sécurité CPL.....	62
Gestionnaire d'alimentation.....	63
Point accès sans fil.....	62
Point d'accès.....	63
Consignes de sécurité.....	46
Consommation d'énergie du processus de recharge	
Caractéristiques.....	65
Consommation d'énergie totale	
Session de recharge courante.....	65

D

Date de fabrication.....	81
Définition du compte.....	72
Données d'accès.....	50
Application Web.....	51
Numéro de série du chargeur.....	51
Données techniques	
Caractéristiques électriques.....	80
Caractéristiques mécaniques.....	80
Dysfonctionnements.....	76

E

Écran	
Barre d'état.....	52
Barre de menu.....	53
Langue et pays.....	62
Navigation.....	53
Élimination.....	79
Entretien.....	78

Établissement des connexions réseau	
Communication Powerline (CPL).....	71
Point accès sans fil.....	70
Point d'accès.....	70
État de charge.....	65
Étendue de la fourniture.....	50
Exportation de l'historique de recharge.....	69

F

Fabricant.....	81
----------------	----

G

Gestionnaire d'alimentation.....	63
Ajout.....	71
Jumelage.....	71
Régler le courant de recharge.....	63

I

ID Porsche.....	51
Installation	
Accès au câble et alimentation électrique....	56
Branchement du câble.....	59
Choix de l'emplacement de l'installation.....	55
Configurations réseau prises en charge.....	54
Déballage.....	58
Détermination du fusible.....	55
Exigences et conditions préalables.....	53
Réglage de la configuration réseau (Net).....	60
Réglage du courant maximal.....	60

L

Langue et pays.....	62
Lier l'ID Porsche.....	63
Limitation du courant de recharge.....	67

M

Matériel d'installation requis.....	57
Mise à jour du logiciel.....	62

Module de commande.....	51
Écran.....	52

N

Nettoyage.....	78
NIP et CDP	
Changer le mot de passe.....	51
En cas de perte.....	51
No de série.....	81
Nom de l'hôte.....	70
Notice technique d'utilisation.....	65
Numéro d'article du chargeur.....	80, 81
Numéro de série du chargeur.....	51

O

Options de fonctionnement.....	53
Outils requis.....	57
Ouverture de session pour le chargeur.....	64

P

Perte des données d'accès.....	50
Pictogrammes.....	45
Plaquette d'identification.....	81
Point d'accès.....	63
Configuration.....	70
Pour plus d'information.....	46
Prise en main.....	62
Processus de recharge	
Affichage.....	69
Consommation d'énergie.....	69
Protection de l'appareil.....	64
Puissance de recharge	
Affichage.....	65

Q

Qualifications du personnel.....	48
----------------------------------	----

R

Recharge	
Démarrage du chronométrage.....	67
Fin.....	67
Mise en pause.....	67
Réglementations propres à chaque pays.....	48
Régler le courant de recharge.....	64
Renseignements sur la fabrication.....	81
Réseau domestique.....	62
Adresse IP.....	70
Nom de l'hôte.....	70
Réseau Wi-Fi	
Connexion.....	70
Débranchement.....	70
Gestion.....	70
Réseau masqué.....	70

S

Sélection d'un réseau.....	62
Session de recharge courante.....	65
Structure des avertissements.....	43
Symboles dans ce manuel.....	43

T

Temps de recharge.....	66
Transmission de données.....	62

U

Usage prévu.....	48
------------------	----

V

Vente du chargeur.....	51
------------------------	----



Sobre este manual del propietario

Advertencias y símbolos

En este manual se utilizan diferentes tipos de advertencias y símbolos.



DANGER

Lesiones graves o muerte

El incumplimiento de las advertencias de la categoría "Peligro" puede provocar lesiones graves o la muerte.



WARNING

Posibles lesiones graves o muerte

El incumplimiento de las advertencias de la categoría "Aviso" puede provocar lesiones graves o la muerte.



CAUTION

Posibles lesiones leves o moderadas

El incumplimiento de las advertencias de la categoría "Atención" puede provocar lesiones leves o moderadas.

NOTICE

Posibles daños al vehículo

El incumplimiento de las advertencias de la categoría "Aviso" puede provocar daños en el vehículo.



Information

La información adicional se indica con la palabra "Información".

- ✓ Requisitos que se deben cumplir para usar una función.
- ▶ Instrucciones que se deben seguir.

1. Las instrucciones se enumeran en casos en los que se debe seguir una secuencia de pasos.
 2. Instrucciones que se deben seguir en la pantalla central.
- ▶ Indica dónde puede encontrar más información sobre un tema.

English

Diríjase a las instrucciones operativas

Clave de los pictogramas.....	87
Aviso de protección de datos.....	87
Más información.....	88

Seguridad

Instrucciones generales de seguridad.....	88
Uso previsto.....	90
Regulaciones específicas de los países.....	90
Calificación del personal.....	90

Alcance del suministro

Datos de acceso.....	92
----------------------	----

Descripción general

Unidad de control del cargador.....	93
Visualizaciones y controles en la pantalla.....	94

Requisitos y prerequisites

Requisitos generales.....	95
Configuraciones de red compatibles.....	96
Determinar el fusible.....	97
Selección de la ubicación de la instalación.....	97
Accesos por cable y suministro eléctrico.....	98
Materiales de instalación necesarios.....	98
Herramientas necesarias.....	98

Instalación

Instalación del soporte de pared.....	99
Instalación de pared.....	99

Instalación y conexión

Instalación del cable para conducto.....	100
Configuración de la corriente máxima y la configuración de la red.....	102

Configuración

Fahrzeuglade- und Netzkabel.....	103
Puesta en servicio y configuración.....	104
Primer uso de la aplicación web.....	106

Iniciando sesión en el cargador.....	106
Inicie la configuración en el cargador.....	106
Descripción general.....	106

Funcionamiento

Instrucciones de funcionamiento.....	107
Carga.....	108
Inicio de sesión en la aplicación web.....	109
WebApplication bedienen.....	110
Apertura y funcionamiento de la aplicación web.....	110

Mal funcionamiento.....

118

Limpeza y mantenimiento.....

120

Eliminación.....

121

Datos técnicos

Placa de identificación.....	123
Información de fabricación.....	123

Index.....

124

Diríjase a las instrucciones operativas

Clave de los pictogramas

Según el país, se pueden adjuntar varios pictogramas al cargador.



El cargador no debe utilizarse en altitudes superiores a 13,123 ft (4,000 m) sobre el nivel del mar.



Deseche el cargador de acuerdo con todas las reglamentaciones de eliminación vigentes.



Riesgo de descarga eléctrica por uso inadecuado.



Lea las instrucciones de funcionamiento proporcionadas, sobre

todo las advertencias y las instrucciones de seguridad.



La superficie

del cargador puede llegar a calentarse mucho.



No utilice el cargador en redes eléctricas sin conexión a tierra (p. ej., redes de TI). El cargador debe operarse solo en redes eléctricas con conexión a tierra.



El cargador necesita un suministro de energía de AC.



TERMINAL DE PROTECCIÓN A TIERRA: Antes de que se realicen otras conexiones al dispositivo, se debe garantizar la conexión a tierra.



Indica el enchufe tipo 1 con un rango de voltaje de ≤ 250 VAC.

2P+PE Conductor, conductor, puesta a tierra.

P+N+PE Conductor, conductor neutro, puesta a tierra.

Instrucciones de puesta a tierra

El cargador **debe** ser conectado a tierra. Si funcionara mal o rompiera, la conexión a tierra proporciona una ruta de menor resistencia para la corriente eléctrica, para reducir el riesgo de descarga eléctrica. Este producto debe estar conectado a una pieza de metal con conexión a tierra o un sistema de cableado permanente o un cable a tierra debe enrutarse a los conductores de circuito y conectarse al terminal de tierra o al cable del dispositivo.

Aviso de protección de datos

Para asegurar que el equipo de carga de su Porsche se puede comunicar correctamente y que siempre esté actualizado, el equipo de carga enviará los siguientes datos específicos del equipo a Porsche en

formato encriptado a intervalos regulares y procesará estos datos allí: ID de dispositivo, marca, generación, tipo de dispositivo y versión del software.

Las siguientes condiciones también se aplican al Wall Charger Connect: Además, el dispositivo transfiere los datos de diagnóstico cifrados a Porsche después de la interacción del cliente. Los siguientes datos se incluyen aquí: Identificación del dispositivo, fecha de producción, información del fabricante, especificación de país, clase de rendimiento, versión de software, entradas de memoria de eventos que incluyen información de estado en caso de errores. Los datos de diagnóstico transmitidos se utilizan solo para fines de soporte, análisis y para la mejora del producto.

Si también desea tener la opción de usar otros servicios de Porsche Connect para el equipo de carga, debe vincular su equipo de carga con su cuenta de Porsche ID, que se encuentra disponible en el distribuidor de Porsche Connect en los mercados seleccionados. Mientras usa los servicios de Porsche Connect, los siguientes datos personales y otros datos específicos del dispositivo requeridos para la prestación de los servicios se envían a Porsche y se procesan allí: Identificación del cliente, información de la historia de carga, estado, estado de conexión y la marca de tiempo para cuando se estableció la última comunicación. Podrá encontrar más información en detalle sobre los términos y condiciones generales y sobre la política de privacidad en www.porsche.com/connect-store.

La transmisión regular de datos para su equipo de carga puede suponer costos adicionales con su proveedor de internet. Los datos que ha guardado en Porsche se pueden eliminar irrevocablemente con My Porsche. Algunos de los servicios de Porsche Con-

nect para el equipo de carga de Porsche no están disponibles en todos los países debido a restricciones técnicas o legales.

Más información

Más información sobre el cargador y la aplicación web está disponible en el área "E-Performance" en <https://www.porsche.com>.

Seguridad

Instrucciones generales de seguridad

⚠ DANGER

Descarga eléctrica, cortocircuito, incendio, explosión

El uso de un cargador dañado o defectuoso, la instalación eléctrica incorrecta, el uso incorrecto del cargador o la falla para observar las instrucciones de seguridad pueden causar cortocircuitos, descargas eléctricas, explosiones, incendios o quemaduras.

- ▶ Use solo accesorios, como el cable del vehículo, que han sido aprobados y suministrados por Porsche.
- ▶ No use cargadores dañados o sucios. Antes de usarlos, revise si el cable o el enchufe están dañados o sucios.
- ▶ Solo conecte el cargador a instalaciones eléctricas correctamente instaladas y sin fallas.
- ▶ No modifique ni repare ningún componente eléctrico.
- ▶ Solo conseguir expertos para corregir fallas y realizar reparaciones en el cargador.
- ▶ Solo trabaje en el cargador cuando se desconecta de la fuente de alimentación.

⚠ DANGER

Descarga eléctrica, incendio

La instalación eléctrica incorrecta del cargador puede causar descarga eléctrica o incendio, cuando la batería de alto voltaje se carga mediante el puerto de carga del vehículo.

- ▶ La instalación en la red eléctrica y el funcionamiento inicial del cargador solo pueden ser realizados por un electricista calificado. El electricista calificado es totalmente responsable del cumplimiento de las normas y regulaciones pertinentes. Porsche le recomienda que contacte a un socio de servicio de Porsche certificado.
- ▶ El cargador solo debe operarse en sistemas de suministro de energía adecuadamente conectados a tierra. No es posible operar en sistemas sin conexión a tierra (p. ej. las redes de TI)
- ▶ La sección transversal del cable de alimentación para la toma de corriente se define de acuerdo con la longitud del cable y las regulaciones y las normas locales vigentes.
- ▶ Para garantizar la carga ininterrumpida, recomendamos que solo use la terminación eléctrica que esté conectada a través de un circuito eléctrico con fusibles por separado para cargar.
- ▶ El cargador está diseñado para utilizarse en los sectores privado y semipúblico, p. ej., en propiedades privadas o en el estacionamiento de una empresa.
- ▶ Las personas no autorizadas (p. ej., niños jugando) o los animales no deben tener acceso al cargador o al vehículo durante la carga sin supervisión.
- ▶

► Lea las instrucciones de seguridad en las instrucciones de instalación y el Manual del propietario.

⚠ DANGER

Descarga eléctrica, incendio

El manejo incorrecto de los contactos de enchufe puede provocar una descarga eléctrica o fuego.

- No toque los contactos en el puerto de carga del vehículo y el cargador.
- No inserte ningún objeto en el puerto o cargador de carga del vehículo.
- Proteja los enchufes eléctricos y las conexiones del enchufe contra la humedad, el agua y otros líquidos.

⚠ DANGER

Riesgo de lesiones fatales como resultado de modificaciones.

La conversión del cargador p. ej. desde el modo 3 (punto fijo de recarga) al modo móvil 2, puede causar cortocircuitos, descargas eléctricas, explosiones, incendios o quemaduras. ¡Riesgo de lesiones fatales!

- Después de que el cargador haya sido instalado por personal calificado para el modo 3 (punto fijo de recarga), el equipo de carga no debe ser desmontado y operado en modo móvil. Si el cargador es desmantelado y operado en modo móvil, usted asume todas las consecuencias resultantes.

⚠ WARNING

Vapores inflamables o explosivos

Los componentes del cargador pueden causar chispas y encender vapores inflamables o explosivos.

- Para reducir el riesgo de explosión, –particularmente en garajes–, asegúrese de que la unidad de control se ubique al menos 19.7 in (50 cm) por encima del suelo durante la carga.
- No instale el cargador en áreas potencialmente explosivas.



NOTA: Este equipo se ha probado y se determinó que cumple con los límites vigentes para un dispositivo digital de Clase B, de conformidad con la Parte 15 de las normas de la Comisión Federal de Comunicaciones (Federal Communications Commission, FCC).

Estos límites se diseñaron para proporcionar protección razonable contra interferencias perjudiciales en una instalación residencial. Este equipo genera, usa y puede emitir energía de radiofrecuencia; si no se instala y se usa de acuerdo con las instrucciones, puede provocar interferencia a las comunicaciones radiales. Sin embargo, no hay garantías de que no se produzcan interferencias en una instalación particular. Si el Wall Charger Connect provoca interferencias perjudiciales a la recepción de señales de radio y televisión, lo cual se puede determinar al apagar y encender el equipo, se recomienda que el usuario intente corregir la interferencia empleando una o más de las siguientes medidas:

- Reorientar o reubicar la antena de recepción de señales de radio o televisión.
- Aumentar la separación entre el equipo y el receptor.
- Conectar el equipo a una salida de corriente en un circuito diferente de donde está conectado el receptor.
- Consultar con el concesionario o con un técnico con experiencia en radio y televisión.

Los cambios o las modificaciones que no estén expresamente aprobados por el fabricante podrían anular la autoridad del usuario de operar el equipo de conformidad con las normas de la FCC. Para cumplir con los requisitos de cumplimiento de exposición a la radiofrecuencia de la FCC, el dispositivo se debe instalar de manera que exista una distancia de al menos 8 pulgadas (20 cm) de todas las personas.

Siga las instrucciones y las recomendaciones que se encuentran a continuación para garantizar una carga ininterrumpida con el cargador:

- A la hora de instalar el punto fijo de recarga o la conexión eléctrica permanente seleccione la potencia más alta posible (adaptada a la instalación eléctrica doméstica) y haga que sea montado y puesto en servicio por un electricista calificado. Porsche le recomienda que contacte a un socio de servicio de Porsche certificado.
- Cuando sea técnicamente posible y permitido legalmente, la conexión eléctrica permanente debe estar dimensionada durante la instalación de tal manera que la entrada de alimentación máxima se pueda maximizar a través del interruptor giratorio.
- Antes de la instalación, verifique que se pueda proporcionar la energía adicional necesaria para cargar un vehículo continuamente mediante la

instalación doméstica disponible. Se debe proteger la instalación doméstica con un sistema de gestión de energía, si es necesario.

- Si no está seguro acerca de la instalación eléctrica doméstica, pida a un electricista calificado que la revise. Porsche le recomienda que contacte a un socio de servicio de Porsche certificado.
- Si quiere utilizar el cargador con un sistema fotovoltaico, póngase en contacto con un concesionario Porsche autorizado.
- Al cargar la batería de alto voltaje a través de la conexión eléctrica permanente, la instalación eléctrica puede cargarse a su capacidad máxima. Porsche recomienda que un electricista calificado revise periódicamente las instalaciones eléctricas utilizadas para la carga. Pregunte a un electricista calificado qué intervalos de inspección son apropiados para su instalación. Porsche le recomienda que contacte a un socio de servicio de Porsche certificado.
- En el momento de la entrega, la corriente de carga se limita de manera automática para evitar el sobrecalentamiento de la instalación eléctrica. Solicite a un electricista calificado que ponga en servicio el cargador y establezca el límite de corriente de carga según se requiera para la instalación doméstica.
 - ▷ Refer to chapter "Limitación de la corriente de carga" on page 109.

Uso previsto

Cargador para carga en modo 2 para vehículos con batería de alto voltaje que cumplen con las normas y las directivas generales aplicables para vehículos eléctricos.

Cargador con control y protección integrados para carga en modo 3 para vehículos con batería de alto voltaje que cumplen con las normas y las directivas generales aplicables para vehículos eléctricos.

Regulaciones específicas de los países.

Siempre tenga en cuenta la siguiente información al trabajar en el sistema de voltaje:

- Cada país tiene una norma nacional que garantiza el diseño y funcionamiento seguro de las conexiones permanentes. El uso de dichos equipos y sistemas plantea un peligro potencial. Por lo tanto, los usuarios deben tener suficiente experiencia y cumplir con los estándares técnicos aceptados.

Modos de operación permitidos

Information

El cargador solo puede ser operado con una conexión permanente (MODO 3). Se prohíbe la operación con una salida eléctrica nacional o industrial (modo 2).

Más información sobre las regulaciones específicas de los países está disponible en su distribuidor autorizado Porsche. Porsche le recomienda que recurra a un concesionario Porsche autorizado, ya que los concesionarios cuentan con técnicos capacitados y con las piezas y las herramientas necesarias.

Calificación del personal

Solo las personas con conocimientos y experiencia en electricidad / electrónica adecuados (electricistas) pueden realizar la instalación eléctrica. Estas personas deben poder acreditar los conocimientos espe-

cializados necesarios para la instalación de sistemas eléctricos y sus componentes mediante la aprobación de un examen. La instalación inadecuada pone en peligro su propia vida y la vida de los usuarios del sistema eléctrico. Con una instalación incorrecta, corre el riesgo de daños a la propiedad graves, p. ej debido a incendio. En el caso de lesiones personales y daños a la propiedad, usted es personalmente responsable, dependiendo de la situación legal.

Requisitos para electricistas calificados:

- Posibilidad de elegir la herramienta apropiada, equipos de prueba y equipo de protección personal, si es necesario
- Capacidad para evaluar los resultados de las pruebas
- Posibilidad de elegir el material de instalación eléctrica requerido para garantizar las condiciones de apagado
- Conocimiento de las clases de protección IP
- Conocimiento de cómo instalar el material de instalación eléctrica
- El conocimiento del tipo de red de suministro (sistema TN, sistema de TI y sistema TT) y los requisitos de conexión relacionados (conexión a tierra sin un conductor especial, puesta a tierra de protección, medidas adicionales requeridas, etc.)
- El conocimiento de las normas generales y especiales de seguridad y prevención de accidentes, así como las medidas de protección contra incendios
- Conocimiento de las regulaciones eléctricas / electrónicas y regulaciones nacionales.



i **Information**

En algunos países, se debe notificar a las autoridades pertinentes cuando se conecta un equipo de carga para vehículos eléctricos.

- ▶ Compruebe si tiene obligación de notificar a las autoridades y los requisitos legales de funcionamiento antes de conectar el equipo de carga.
-

Alcance del suministro



Fig. 39 Alcance del suministro

- A** Wall Charger Connect carcasa con la unidad de control incl. cable
- B** Tapa
- C** Panel frontal
- D** Carta que contiene datos de acceso
- E** Kit de instalación
 - Tornillos para la instalación de la cubierta: 14x Torx 5 x 0.7 pulg. (18 mm) (incl. 1x Tornillo de reserva)
 - Tornillos para la instalación frontal: 5 x Torx 5 x 1 pulg. (25 mm) (incl. 1x Tornillo de reserva)
 - Sellos para tornillos de pared: 4 x arandelas de goma
 - Se incluye un tornillo ranurado para la conexión de PE

Datos de acceso

Se proporciona con su dispositivo una carta que contiene los datos de acceso, que incluye todos los datos que necesita para el cargador y la aplicación web.

- ▶ Guarde la carta que contiene los datos de acceso en un lugar seguro.

i Information

Si pierde los datos de acceso válidos en el momento de la entrega del dispositivo, como el PIN preestablecido y la contraseña inicial, comuníquese con su concesionario Porsche autorizado.

- Tenga a mano el número de serie del cargador.
 - ▶ Refer to chapter "Número de serie del cargador" on page 93.

La carta con los datos de acceso contiene lo siguiente:

Designación	Significado
Número de serie	Número de serie del cargador
MAC de wifi	Dirección MAC, interfaz de wifi
MAC DE RED ELÉCTRICA	Dirección MAC de la interfaz de PLC doméstica
MAC del vehículo	Dirección MAC de la interfaz de PLC del vehículo

Designación	Significado
SSID del wifi	<ul style="list-style-type: none"> - Punto de acceso a wifi SSID - Nombre de host
PSK de wifi	Clave de red
Contraseña del usuario doméstico	Contraseña inicial de la aplicación web para usuario doméstico
Contraseña de Atención al cliente	Contraseña inicial de la aplicación web para Atención al cliente
PIN	Número de ID personal
PUK	Clave de desbloqueo personal

i Information

El **nombre de host** consiste en los siguientes componentes:

WallChargerConnect + número de serie (por ejemplo: WallChargerConnect-1234567)

i Information

El campo de seguridad contiene los códigos de acceso necesarios (PIN y PUK). Este campo tiene tinta especial que cubre los códigos. Los códigos solo son visibles cuando este campo se humedece con agua potable.

No frote ni raye el campo mientras lo humedece, ya que esto también podría dañar los códigos.

PIN y PUK

El PIN y el PUK se utilizan para desbloquear el cargador.

- ▶ Si extravía u olvida un PIN que usted mismo estableció, desbloquee el cargador al ingresar el PUK y al establecer un nuevo PIN.
- ▶ Si pierde u olvida el PUK, póngase en contacto con su concesionario Porsche autorizado.

Contraseña de la aplicación web

La contraseña se utiliza para iniciar sesión en la aplicación web.

Al usar la contraseña inicial, tenga en cuenta lo siguiente:

- ▶ Si pierde u olvida la contraseña inicial, póngase en contacto con un concesionario Porsche autorizado.

Al utilizar una contraseña que usted mismo estableció, tenga en cuenta lo siguiente:

- ▶ Si pierde u olvida una contraseña que usted mismo estableció, reestablezca el cargador a los ajustes de fábrica y, de esta forma, reactive la contraseña inicial (**Configuración** ⚙️ ▶ **Ajustes de fábrica**).

Número de serie del cargador

El número de serie del cargador se puede encontrar en los siguientes lugares:

- En la carta que contiene los datos de acceso, después de la designación "Número de serie NumberSerial"
- En la placa de identificación (en la parte posterior de la unidad de control), después de la abreviatura "SNSN"

- En el cargador: **Configuración** ⚙️ ▶ **Servicio** ▶ **Información del dispositivo**
- En la aplicación web: **Ajustes** ▶ **Información de servicio**

Número de serie del cargador

El número de serie del cargador se puede encontrar en los siguientes lugares:

- En la carta que contiene los datos de acceso después de la designación "Número de serie"
- En la placa de identificación (en la parte posterior de la unidad de control), después de la abreviatura "SN"
- En el cargador: **Configuración** ⚙️ ▶ **Información**
- En la aplicación web: **Ajustes** ▶ **Información de servicio**

Porsche ID

Cuando el cargador se empareja a su Porsche ID, la información sobre este y los procesos de carga se muestran en My Porsche o en la Porsche Connect App

Si dejará de utilizar el cargador, por ejemplo, si lo venderá, haga lo siguiente:

1. Desempareje el cargador de su Porsche ID (**Configuración** ⚙️ ▶ **Perfiles de usuario**).
2. Reestablezca los ajustes de fábrica del cargador (**Configuración** ⚙️ ▶ **Ajustes de fábrica**).

Descripción general Unidad de control del cargador

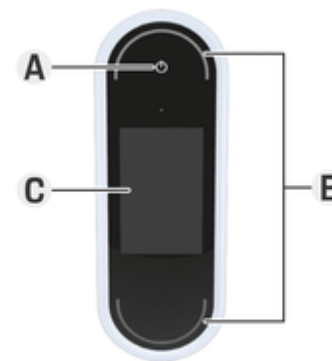

Fig. 40 Unidad de control

- A** Botón de encendido ☺
- B** Estado de LEDs ○
- C** Pantalla

El cargador se puede encender y apagar con el botón de encendido **A** (Fig. 40).

Los LED de estado **B** (Fig. 40) muestran el estado del cargador.

La comunicación con el cargador tiene lugar a través de la pantalla **C** (Fig. 40). Muestra información y mensajes de error.

Visualizaciones y controles en la pantalla

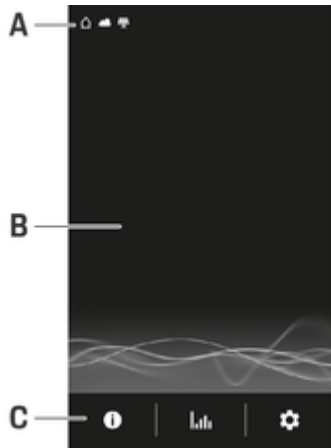

Fig. 41 Pantalla del cargador







- A** Barra de estado
- B** Área de información
- C** Barra de menú

Un sensor de brillo controla el brillo de la pantalla. El brillo se ajusta automáticamente a las condiciones de iluminación ambiental.

Barra de estado

Varios símbolos se pueden mostrar en la barra de estado.

La siguiente descripción general muestra el significado de los símbolos de la barra de estado.

Símbolo	Significado
	Conexión Wi-Fi disponible
	Conexión del servidor disponible
	Descargando actualización de software
	Conexión a la red PLC disponible
	Punto de acceso activado
	Un perfil de carga está activado en el vehículo. Este perfil se carga de acuerdo con la configuración.
	Sistema fotovoltaico conectado

Barra de estado

Varios símbolos se pueden mostrar en la barra de estado.

La siguiente descripción general muestra el significado de los símbolos de la barra de estado.

Símbolo	Significado
	Conexión Wi-Fi disponible

Símbolo	Significado
	Conexión del servidor disponible
	Descargando actualización de software
	Conexión a la red PLC disponible
	Punto de acceso activado
	Monitoreo de tierra desactivado (Canadá, México)
	El cargador está conectado a un administrador de potencia
	Un perfil de carga está activado en el vehículo. Este perfil se carga de acuerdo con la configuración.
	Sistema fotovoltaico conectado





Information

Dependiendo de la importancia, ciertos símbolos se superponen unos a otros y por lo tanto, no son visibles (los símbolos con prioridad cada vez mayor incluyen la red de PLC < WiFi Connection < Administrador de energía).

Barra de menú

Varios símbolos se pueden mostrar en la barra de menú.

La siguiente descripción general muestra el significado de los símbolos en la barra de menú.

Símbolo	Significado
	Muestra información sobre el proceso de carga actual.
	Muestra el historial de carga
	Haciendo ajustes
	Una actualización de software está disponible.

Opciones de operación

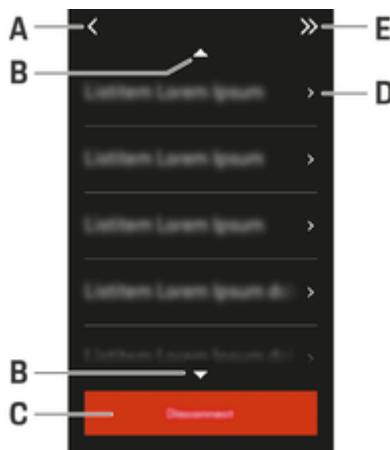

Fig. 4.2 Opciones de operación

- A Atrás
- B Arriba / Abajo
- C Actividad
- D Detalles
- E Omitir

Requisitos y prerequisites

Requisitos generales

Antes de que se instale el Wall Charger Connect, los siguientes requisitos deben cumplirse y revisarse.

Los siguientes son los requisitos mínimos que deben cumplirse para la conexión del Wall Charger Connect:

- El Wall Charger Connect solo puede ser instalado por un técnico calificado (electricista).
- Calcule la carga eléctrica máxima de la instalación para determinar la corriente máxima del punto fijo de recarga.
- Asegúrese de que la caída de voltaje a través del cable de suministro sea mínima.
- Utilice solo cables de cobre para conectar el Wall Charger Connect.
- Asegúrese de que todas las aprobaciones para la conexión del Wall Charger Connect se han otorgado y que la instalación está siendo / ha sido aprobada por un electricista calificado.
- Utilice solo conectores y cables que cumplan con las regulaciones locales para que el Wall Charger Connect pueda ser operado constantemente a 80 A.
- Utilice fusibles para la conexión eléctrica. Instale el fusible y el dispositivo de corriente residual de acuerdo con su corriente de carga.
- Tener los requisitos locales aclarados por un electricista calificado y observar las condiciones aplicables.

Configuraciones de red compatibles

⚠ WARNING

Descarga eléctrica, cortocircuito, incendio

La conexión inadecuada en una configuración de red no compatible puede causar cortocircuitos, descargas eléctricas, explosiones, incendios o quemaduras.

- ▶ El Wall Charger Connect es un dispositivo de 1 fase. Por lo tanto, no debe conectarse a una fuente trifásica.
- ▶ Antes de que el Wall Charger Connect este conectado, compruebe qué configuración de red está disponible en el sitio. El Wall Charger Connect solo se puede usar con las configuraciones de red enumeradas aquí en el acuerdo correspondiente. Si no está seguro de la configuración de la red, consulte a un electricista calificado.
- ▶ Las dos fases utilizadas solo pueden tener un voltaje máximo de 120 V a neutral. Neutral solo puede conectarse a tierra en **un** lugar, normalmente en la caja de fusibles.
- ▶ En total, solo tres cables están conectados al Wall Charger Connect. Asegúrese de que los cables en su caja de distribución estén conectados y etiquetados correctamente.
- ▶ Siempre asegúrese de que el neutro esté conectado a tierra en la instalación. Solo de esta manera es el funcionamiento confiable del Wall Charger Connect esta garantizado. Si no hay tierra disponible en la instalación, se debe instalar una estaca de puesta a tierra.

El Wall Charger Connect se puede integrar en las siguientes configuraciones de red:

120V monofásica

Conexión del Wall Charger Connect entre L1 y N. La potencia máxima de esta configuración es de 9.6 kW.

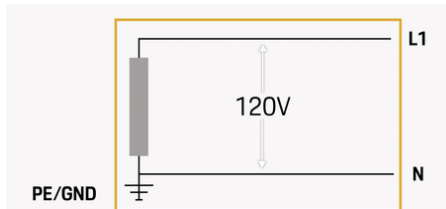

Fig. 43 Configuración de red, variante de red eléctrica de dos cables monofásica 120 V con N-Line con conexión a tierra e $I_{max} = 80$ A

En $I_{max} = 40$ A, la potencia máxima es de 4.8 kW.

120 V/240 V fase dividida

Conexión del Wall Charger Connect entre L1 y L2. La potencia máxima de carga aquí es de 19.2 kW.

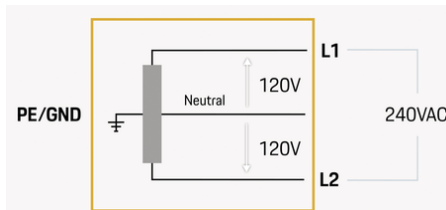

Fig. 44 Configuración de red, Fase dividida 240 V (ángulo de fase 180°, frecuencia de la red 60 Hz)

Wye 208 V

Configuración para conectar el Wall Charger Connect:

- L1 – L2 + N/GND
 - L1 – L3 + N/GND
 - L2 – L3 + N/GND
- ▶ Asegúrese de que las dos fases utilizadas solo pueden tener un voltaje máximo de 120 V a tierra.

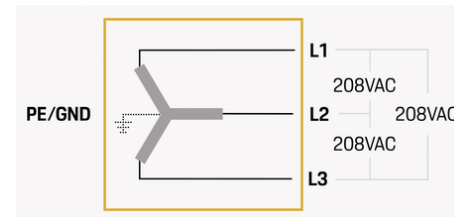

Fig. 45 Configuración de red, dividida wye 208 V (ángulo de fase 120° cada una, frecuencia de red 60 Hz)

Fase delta dividida / high leg delta (sistema de suministro en triángulo) 240 V.

Para conexiones delta, una hebra debe tener una toma central. Se podrán utilizar únicamente las dos fases adyacentes a la toma central.

Las dos fases utilizadas deben medir cada una 120 V al cable neutro.

En el siguiente ejemplo, solo se permiten estas configuraciones:

- L1 – L2 + N/GND

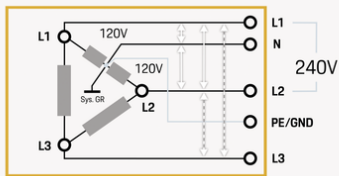

Fig. 46 Configuración de red Delta High Leg (sistema de suministro en triángulo) (Ejemplo)

NOTICE

Daño en el cargador

- ▶ En esta configuración, el Wall Charger Connect No se puede **conectar a L1 - L3 ni L2 - L3**.

Determinar el fusible

Determine qué fusible se puede proporcionar como máximo en su caja de distribución.

El Wall Charger Connect tiene un interruptor giratorio interno, con el cual la corriente máxima puede ser limitada. La tabla muestra el fusible requerido y la configuración correspondiente del interruptor giratorio.

Posición de interruptor	Fusible para ser utilizado
F	100 A
E	80 A
D	60 A
C	50 A

Posición de interruptor	Fusible para ser utilizado
B	40 A
A	30 A
9	25 A
8	20 A
7	15 A
6	15 A

Si el Wall Charger Connect debe ser operado en un modo por encima de 60 A; se debe instalar un interruptor de encendido / apagado externo en el cable de suministro. Este interruptor debe colocarse en un lugar fácilmente accesible. Como requisito mínimo, la posición del interruptor de apagado debe ser bloqueable.

- ▶ Refer to chapter "Configuración de la corriente máxima y la configuración de la red." on page 102.

Selección de la ubicación de la instalación



Descarga eléctrica, incendio

El uso indebido del cargador o el incumplimiento de las instrucciones de seguridad pueden provocar cortocircuitos, descargas eléctricas, explosiones, incendios o quemaduras.

- ▶ No instale el Wall Charger Connect en atmósferas potencialmente explosivas.
- ▶ Antes de instalar el Wall Charger Connect, asegúrese de que no haya cables eléctricos en el área en la que se perforen los orificios de montaje.
- ▶ Para reducir el riesgo de explosión, particularmente en garajes, asegúrese de que la unidad de control se ubique al menos 19.7 in (50 cm) por encima del suelo durante la carga.
- ▶ Cumpla con las normas de instalación eléctrica, las medidas de protección contra incendios, las normas de prevención de accidentes y las vías de escape vigentes localmente.

El Wall Charger Connect montaje está diseñado para instalaciones en interiores y exteriores. Se deben considerar los siguientes criterios cuando seleccione una ubicación adecuada para la instalación:

- Si es posible, instale la conexión y el Wall Charger Connect en un área cubierta lejos de la luz solar directa y la lluvia (p. ej. en un garaje). La luz solar directa puede llevar a una potencia de carga reducida o hacer que el proceso de carga se apague.
- No instale el Wall Charger Connect debajo de objetos colgantes.

- No instale el Wall Charger Connect en establos, instalaciones para ganado ni en ubicaciones donde haya gases de amoníaco. Además, no opere el cargador en estas ubicaciones.
- Instala el Wall Charger Connect en una superficie lisa.
- El Wall Charger Connect montaje está diseñado para instalaciones en paredes. Para garantizar un ajuste seguro, revise el estado de la pared antes de la instalación. Asegúrate de que la pared en la que el Wall Charger Connect se instalará es lo suficientemente estable para contener 88 libras (40 kg) en peso.
- Instale el Wall Charger Connect lo más cerca posible de la posición de estacionamiento preferida para el vehículo. Tenga en cuenta la orientación del vehículo.
- Instale el Wall Charger Connect de modo que no está cerca de caminos y los cables no cruzan ningún camino.
- Tenga en cuenta lo siguiente: Al cargar con corrientes altas, el Wall Charger Connect puede calentarse. Asegúrese de que el Wall Charger Connect se instale en un lugar bien ventilado.
- El Wall Charger Connect Tiene un cable de carga que mide 14.8 pies (4,5 m). Asegúrese de poder llegar al zócalo de carga de su vehículo sin poner tensión en el cable.
- Asegúrese de que el Wall Charger Connect se instala de manera tal que la posición de estacionamiento del tapón de carga está entre 2 pies y 4 pies (60 cm y 120 cm) sobre el suelo.

Accesos por cable y suministro eléctrico.

El montaje de Wall Charger Connect está diseñado para instalaciones interiores y exteriores. Acceso al Wall Charger Connect es posible desde arriba o abajo.

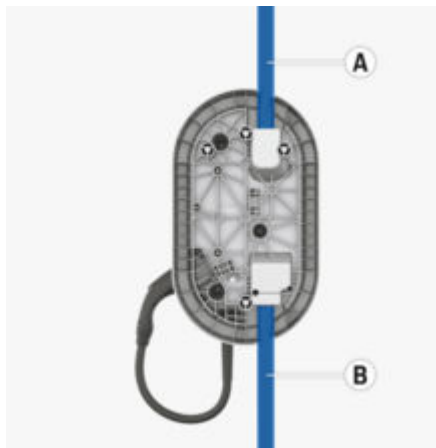

Fig. 47 El acceso al cable superior e inferior (vista trasera del Wall Charger Connect, los conductos de los cables están marcados en azul)

Se deben observar los siguientes criterios al seleccionar e instalar los accesos por cable:

- El Wall Charger Connect puede acomodar conductos para cable entre $\frac{3}{4}$ " y $1\frac{1}{4}$ ".
- Los conductos para cable utilizados deben ser de metal e ignífugo.
- Siempre use conductos para cable sellados para que se pueda garantizar un grado de protección de 3R.
- Utilice siempre un sistema de conductos para cable certificado por UL.

- Los conductos para cables metálicos no están conectados a tierra a través de la Wall Charger Connect. La conexión a tierra del conducto debe ser asegurada por un electricista calificado.
- El Wall Charger Connect está diseñado para cables de conexión de AWG 0 a AWG 4.
- El Wall Charger Connect está diseñado exclusivamente para la conexión con cables de cobre. Cuando se utiliza un cable de suministro AWG 4, debe tener una calificación de temperatura de 90 grados. Cuando se utiliza un cable de suministro de AWG 3 o más, este cable debe tener una calificación de temperatura de 75 grados.
- Use un fusible que garantice un funcionamiento confiable del Wall Charger Connect.
- Si su fuente de alimentación no permite 80 A, la corriente eléctrica del Wall Charger Connect puede limitarse durante la instalación.

Materiales de instalación necesarios

Se requiere el siguiente material para la instalación:

- Cables y conductos de cable incluyendo conectores herméticos
- Sellador de conducto categoría R11374 certificado por UL
- Materiales de fijación para la instalación en la pared (Tornillo de cabeza plana 8 x 200; taco tarugo para adaptarse a la pared)

Herramientas necesarias

Se requieren las siguientes herramientas:

- Destornillador Torx TX 25
- Destornillador Philips

- llave hexagonal de 1/8"
- Sierra de corona para el conducto para cable
- Destornillador pequeño
- Alicates para quitar el aislamiento de los cables.
- Sierra pequeña
- Cuchillo
- Llave de torsión

Instalación

Instalación del soporte de pared

Instalación de pared

El Wall Charger Connect tiene cuatro conexiones de tornillo en total para la instalación en la pared.



Fig. 48 Perforaciones para taco tarugo sobre el Wall Charger Connect

Se deben observar los siguientes puntos al instalar en una pared:

- La construcción básica de la pared debe ser tal que pueda soportar el peso del Wall Charger Connect más 60 lb adicionales (27 kg).
- Imperfecciones en la pared en la que el Wall Charger Connect se instalará, deben ser reparadas antes de la instalación.
- El Wall Charger Connect sólo puede ser fijado a la pared en una posición vertical (ver foto arriba).

- Los siguientes puntos de fijación deben usarse al instalar en una pared:
 - Pared sólida: Utilizar los cuatro puntos de fijación para hacer la conexión por tornillo.
 - Pared divisoria / tabique Use los puntos de sujeción central en la parte superior e inferior para hacer la conexión del tornillo.
 - Use taco tarugo para adaptarse a la pared.
- Se deben usar tornillos planos M8 para la conexión del tornillo.
- Para insertar los tornillos, los moldes deben perforarse con una broca de 0.3 pulg. (8 mm).
- Solo los moldes de los tornillos que se utilizarán pueden ser perforados.
- Para sellar los tornillos, use las arandelas de sellado suministradas.
- Para marcar los orificios de perforación en la pared, use la plantilla de perforación suministrada.

Cerrando la cubierta

Antes de encender el cargador de pared, la cubierta debe asegurarse utilizando los tornillos adjuntos.

- ▶ Use tornillos TORX TX25.
- ▶ Apriete los 13 tornillos para asegurar la cubierta con un torque de 1.1 lbf.ft. (1.5 Nm).



Fig. 49 Puntos de tornillo de la cubierta

Fijar el panel frontal decorativo

El panel frontal decorativo está asegurada por medio de cuatro tornillos. Los agujeros de tornillo están en el rebaje para enrollar el cable (no visible desde la parte delantera).

- Coloque el panel frontal decorativo en el dispositivo y corrija con los cuatro tornillos (torque de 1.1 lbf.ft. (1.5 Nm)).

Para hacer esto, use un destornillador Torx TX 25 con un eje corto.



Fig. 50 Puntos de fijación de tornillo en el rebaje para enrollar el cable (vista trasera del Wall Charger Connect)

i Information

Después de la instalación, retire la película protectora en la pantalla y en el panel frontal decorativo.

Instalación y conexión

Instalación del cable para conducto.

Desembalaje

- ▶ Retire los contenidos del paquete y verifique que todas las piezas estén presentes y sin daños.

⚠ DANGER

Descarga eléctrica, incendio

Conexiones incorrectamente instaladas, pueden provocar descargas eléctricas o incendios cuando la batería de alto voltaje se carga mediante el puerto de carga del vehículo.

- ▶ Apague el suministro de tensión y asegúrese de que el voltaje esté apagado antes de que se realicen las obras de instalación.
- ▶ Cumpla con las normas de instalación eléctrica, las medidas de protección contra incendios, las normas de prevención de accidentes y las vías de escape vigentes localmente.

i Information

La cubierta exterior es solo una cubierta cosmética. No atornille ningún accesorio de conducto para cable a ella. El Wall Charger Connect debe abrirse internamente para trabajos de instalación.

i Information

Asegúrese de que al perforar las virutas no caen en el interior del Wall Charger Connect.

- ▶ Si las virutas caen en el interior, elimínelas antes de continuar con la instalación.

1. Coloque el cable de suministro en el lugar de instalación del Wall Charger Connect.
2. Instale un fusible adecuado y use un sistema de conductos de cable ignífugo.



Fig. 51 Área de acceso en la parte superior y la parte inferior

3. Use una sierra o un cuchillo afilado para hacer el acceso para el conducto para cable.

La cubierta exterior del Wall Charger Connect tiene marcas en la parte superior e inferior para conductos de cable de 1¼ y ¾ pulgadas.

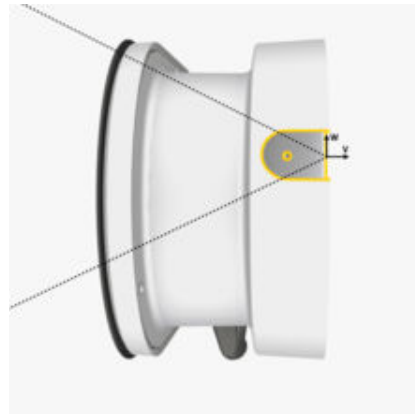

Fig. 52 Centrado para posicionar la sierra de corona

4. En el área de acceso, la abertura para el ajuste del conducto para cable se puede cortar con una sierra de corona.

El área plana tiene un punto en el medio para centrar la sierra de corona.

Use una sierra de corona que tenga el mismo diámetro que el conducto para cable a utilizar.

5. Instale el conector prensa-cable en el Wall Charger Connect.
Asegúrese de que el conducto para cable este impermeable cuando esté instalado.
6. Guíe el cable a través del conducto para cable hacia el interior del Wall Charger Connect.

7. Siguiente selle la abertura con el sellador de conducto. Al hacerlo, asegúrese de que el conducto para cable esté completamente sellado con sellador. Solamente use sellador de conducto categoría R11374 certificado por UL

Conexión del cable

⚠ DANGER

Descarga eléctrica, incendio

Conexiones incorrectamente instaladas, pueden provocar descargas eléctricas o incendios cuando la batería de alto voltaje se carga mediante el puerto de carga del vehículo.

- ▶ Apague el suministro de tensión y asegúrese de que el voltaje esté apagado antes de que se realicen las obras de instalación.
 - ▶ Antes de que el Wall Charger Connect este conectado, compruebe qué configuración de red está disponible en el sitio. El Wall Charger Connect solo se puede usar con las configuraciones de red enumeradas aquí en los arreglos correspondientes. Si no está seguro de la configuración de la red, consulte a un electricista calificado.
 - ▶ Cumpla con las normas de instalación eléctrica, las medidas de protección contra incendios, las normas de prevención de accidentes y las vías de escape vigentes localmente.
-
- ✓ Los cables de conexión utilizados tienen el diámetro correcto del cable: Los terminales para cables L1 y L2 / N están diseñados para AWG 0 a AWG 4. El terminal a tierra está diseñado para cables hasta AWG 6.
 - ✓ Se requieren tres cables para la conexión.

1. Introducir los cables en el Wall Charger Connect. Observe el radio de flexión mínimo de los cables.
 2. Conecte L1 1 (Fig. 53) y L2/N 2 (Fig. 53) al bloque grande de terminales negro.
- Apriete los tornillos del bloque de terminales con un torque de 3 lbf.ft. (4 Nm).
3. Conecte la tierra 3 (Fig. 53) al bloque pequeño de terminales. Apriete el tornillo del bloque de terminales con un torque de 1.5 lbf.ft. (2 Nm).

i Information

El tornillo ranurado cerrado en la bolsa de tornillo también se puede usar para la conexión a tierra.

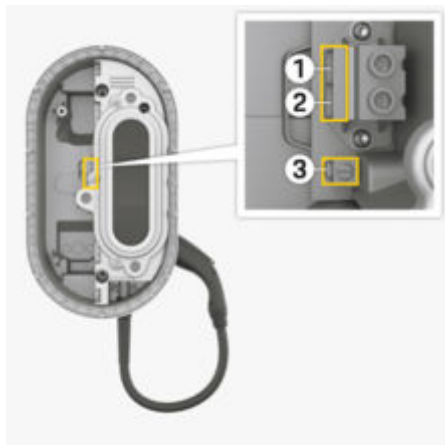

Fig. 53 Puntos de conexión de cable

Configuración de la corriente máxima y la configuración de la red.

⚠ DANGER

Descarga eléctrica

Los cambios en la configuración no son evaluados por el dispositivo cuando se enciende. También existe el riesgo de recibir una descarga eléctrica.

- ▶ Apague el suministro de tensión y asegúrese de que el voltaje esté apagado antes de que se realicen las obras de instalación.
- ▶ Antes de que el Wall Charger Connect este conectado, compruebe qué configuración de red está disponible en el sitio. El Wall Charger Connect solo se puede usar con las configuraciones de red enumeradas aquí en los arreglos correspondientes. Si no está seguro de la configuración de la red, consulte a un electricista calificado.
- ▶ El fusible para el dispositivo debe estar apagado mientras se realiza la configuración para la configuración de la red y la corriente máxima.

La corriente máxima y la configuración de la red se establecen a través de un interruptor separado.

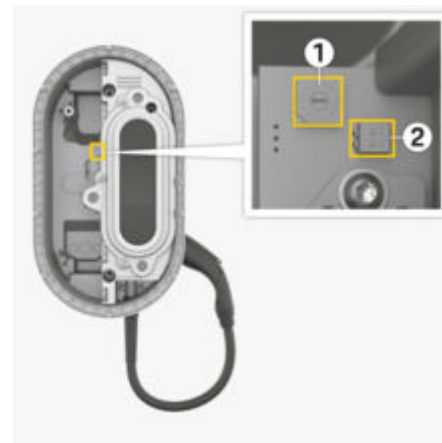

Fig. 54 Interruptor giratorio y DIP

- 1 Interruptor giratorio
- 2 Interruptor DIP

Configuración de la corriente máxima

La corriente máxima del Wall Charger Connect puede ser limitado a través del interruptor giratorio. Esto se instala junto a los terminales.

- ▶ Use un destornillador pequeño para establecer la corriente máxima.

Posición de interruptor	Corriente actual
F	80
E	63
D	48

Posición de interruptor	Corriente actual
C	40
B	32
A	24
9	20
8	16
7	12
6	10
0,1,2,3,4,5	no asignado

Ajuste de la configuración de la red

Para establecer la configuración de la red, hay dos interruptores DIP junto a los terminales.

- Establezca la configuración de la red con los interruptores DIP.

La siguiente descripción general contiene la configuración de los interruptores DIP y la configuración de red correspondiente.

1	<input type="checkbox"/>	Interruptor DIP S21: APAGADO
	<input type="checkbox"/>	Interruptor DIP S22: APAGADO
2	<input type="checkbox"/>	Configuración de la red: 120V monofásica

1	<input checked="" type="checkbox"/>	Interruptor DIP S21: ENCENDIDO:
	<input type="checkbox"/>	Interruptor DIP S22: APAGADO
2	<input type="checkbox"/>	Configuración de la red: 240V fase dividida ¹

1	<input type="checkbox"/>	Interruptor DIP S21: APAGADO
	<input checked="" type="checkbox"/>	Interruptor DIP S22: ENCENDIDO:
2	<input checked="" type="checkbox"/>	Configuración de la red: Wye 208 V
Detalle: Se utilizan dos de las tres fases conectadas.		

1	<input checked="" type="checkbox"/>	Interruptor DIP S21: ENCENDIDO:
	<input checked="" type="checkbox"/>	Interruptor DIP S22: ENCENDIDO:
2	<input checked="" type="checkbox"/>	Configuración de la red: no asignado
Detalle: Combinaciones de interruptores que no están permitidos		

Configuración

Fahrzeuglade- und Netzkabel

Información sobre cables y enchufes de carga de vehículos

Se encuentran disponibles diferentes puertos de carga de vehículos **A** y enchufes de vehículos **B** según el equipamiento de vehículos específico del país.

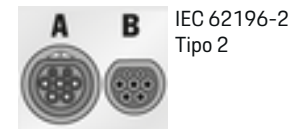
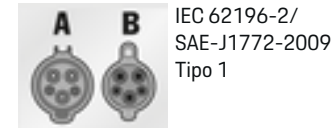

1. Para la variante de conexión sistema de suministro delta, el interruptor debe configurarse de la siguiente manera: OFF / OFF (monofásico) para la conexión a L1 - N / GND y L2 - N / GND, y ON / OFF (Fase dividida) para la conexión a L1 - L2.

Puesta en servicio y configuración

Puesta en servicio

Configurar los siguientes ajustes antes de utilizar el cargador por primera vez.

Information

- Opciones marcadas **Omitir** se puede omitir. Una opción no está configurada en este caso.
- Los ajustes siempre se pueden cambiar en la pantalla .

- ▶ Encienda el cargador presionando el botón de encendido.
 - ➔ En la pantalla, aparece el panel de control para la configuración adicional del dispositivo.

▶ Refer to chapter "Instrucciones de funcionamiento" on page 107.

Idioma y país

1. Seleccione un idioma de la lista. Confirme su selección.
2. Seleccione un país de la lista.
3. Confirme el idioma y el país seleccionados.

Transmisión de datos

- ▶ Lea y confirme las instrucciones para transmitir datos.

Actualizaciones de software

Para garantizar el funcionamiento total y la utilización segura del cargador, debe instalarse el software más reciente.

- ▶ Seleccione y confirme la opción de actualización automática de software.

Activado El cargador verifica si hay actualizaciones de software disponibles y las descarga de forma automática.

La instalación puede comenzar de forma directa o posponerse.

Desactivado El cargador verifica si hay actualizaciones de software disponibles y muestra el mensaje correspondiente. Puede iniciar la descarga de forma manual.

Una vez finalizada la descarga, la instalación puede comenzar directamente o posponerse.

Si no es posible establecer una conexión de Internet con el cargador, las actualizaciones de software pueden descargarse de forma manual por medio de la dirección web que figura en la sección de **E-Performance** en <https://www.porsche.com> e instalarse a través de la aplicación web.

Seleccionar una red

Seleccione la opción para conectarse a una red doméstica. La opción se puede omitir con **Omitir**. Luego, no se establece ninguna conexión a una red doméstica. Cuando el cargador está conectado a una red doméstica existente, las funciones avanzadas y la información están disponibles. La conexión es posible a través de WiFi o una red de comunicación PowerLine (Red PLC). Si no hay una red doméstica disponible, se puede configurar un punto de acceso en el cargador.

Information

Las redes públicas de WiFi sin protección de contraseña no son compatibles y no se pueden usar.

Conexión a través de Wi-Fi

1. Seleccione la **Wi-Fi** opción.
2. Seleccione la red doméstica de la lista de redes Wi-Fi detectadas.
3. Ingrese y confirme la contraseña.

Conexión a través del botón de emparejamiento del PLC

1. Seleccione la **Tecla de emparejamiento de PLC** opción.
2. Inicie el proceso de configuración de la conexión en el módem del PLC. Confirmar presionando **OK** en el cargador.

Una vez que se conecta a la configuración, confirme con **Conectar**.

➔ Se establece la conexión a la red PLC.

Si se establece una conexión a la red PLC, el  símbolo se muestra en la barra de estado.

Conexión a través del código de seguridad del PLC

Para este método se debe usar un dispositivo en el que se instala el software de control para la red PLC.

1. Para establecer una conexión a una red PLC utilizando el código de seguridad, seleccione **Clave de seguridad de PLC**.
 - ➔ El código de seguridad aparece en la pantalla.
2. Para integrar el cargador a la red PLC, ingrese el código de seguridad en el menú correspondiente del software de control para la red PLC.
 - ➔ Se establece la conexión a la red PLC.

Si se establece una conexión a la red PLC, el  símbolo se muestra en la barra de estado.

Information

Características del PLC:

- interfaces separadas en el vehículo y la infraestructura
- PLC según IEEE P1901
- Enchufe de casa AV
- Cifrado: 128-bit AES
- Frecuencia de banda: 2-30 MHz

Perfiles de usuario (emparejamiento PorscheID)

Cuando el cargador está emparejado a su Porsche ID, la información sobre el cargador y los procesos de carga se pueden mostrar en My Porsche o en la Porsche Connect app.

Para combinar el cargador con su Porsche ID:

- ▶ Llame al sitio web especificado en la pantalla en el cargador en el navegador en su dispositivo e ingrese el código de usuario.

– or –

Escanee el código QR que se muestra en el cargador. Puede escanear el código QR de las siguientes maneras:

- Utilizando la Porsche Connect app (**Mi cuenta > Cables y dispositivos de carga > Escanear código QR**).
- Usando la cámara en su dispositivo (iOS 11 o superior, diferente para Android).
- Utilizando una aplicación para escanear códigos QR.

Cuando el cargador se ha emparejado con éxito, el asistente de configuración pasa al siguiente paso.

conecte el administrador de potencia

Es posible establecer una conexión a un administrador de energía si está disponible. El administrador de energía, entonces asume el control del proceso de carga.

- ▶ Para obtener instrucciones para conectarse, consulte las instrucciones de funcionamiento del administrador de energía.

Si no hay disponible un administrador de potencia, el vehículo se cargará en la corriente de carga ingresada en el cargador:

- ▶ **Configuración**  ▶ **Ajustar corriente carga**

▶ Refer to chapter "Ajustar la corriente de carga" on page 105.

Punto de conexión

Si no es posible integrarlo en una red doméstica, el cargador puede activar un punto de acceso, estableciendo así una conexión a la aplicación web en el cargador.

- ▶ Para activar un punto de acceso, haga clic en **Activar hotspot**.

Una vez que se ha activado un punto de acceso, el símbolo  aparecerá en la barra de estado.

Information

Cuando se utiliza los sistemas Android, la conexión puede tener que ser confirmada por separado para que se establezca una conexión de punto de acceso.

Ajustar la corriente de carga

La corriente de carga máxima permitida para el cargador se puede establecer desde aquí si no hay un administrador de energía disponible en la red doméstica.

El valor máximo que se muestra es establecido por el electricista durante la instalación del Wall Charger Connect.

- ▶ Establezca la corriente de carga en el máximo valor disponible en la red eléctrica que se utiliza para el cargador. Utilice **Plus** (Más) y **Minus** (Menos) para ello.

▶ Refer to chapter "Limitación de la corriente de carga" on page 109.

Protección del dispositivo

Para evitar que un vehículo no autorizado se conecte al cargador, se puede configurar un indicador de PIN.

1. Para activar el indicador PIN, seleccione **Activado**.
2. Introduzca un PIN de 4 dígitos y confirme.
3. Ingrese el PIN nuevamente y confírmelo.
 - ▶ Se confirma la activación del indicador del PIN.

Terminando el proceso de configuración

- ▶ Compruebe la configuración que ingresó usando **Resumen** y complete la instalación.

Primer uso de la aplicación web.

Antes de que el cargador y la aplicación web se puedan utilizar para fines diarios, primero se debe configurar el cargador. A continuación, se debe establecer una conexión entre el dispositivo final (PC, tableta o teléfono inteligente) y el cargador.

Requisitos para el primer uso de la aplicación web

Debe tener la siguiente información a mano cuando utilice la aplicación web por primera vez:

- Carta que contiene los datos de acceso del Porsche Mobile Charger Connect para iniciar sesión en la aplicación web del cargador
- Datos para acceder a su red doméstica
- Datos de acceso para el perfil de usuario (para vincularlo con el ID de Porsche)

Requisitos para el primer uso de la aplicación web

Debe tener la siguiente información a mano cuando utilice la aplicación web por primera vez:

- Carta que contiene los datos de acceso del Porsche Wall Charger Connect para iniciar sesión en la aplicación web del cargador
- Datos para acceder a su red doméstica
- Datos de acceso para el perfil de usuario (para vincularlo con el ID de Porsche)

Los siguientes navegadores son compatibles con la aplicación web:

- Google Chrome versión 57 o superior (recomendado)
- Mozilla Firefox versión 52 o superior (recomendado)
- Microsoft Internet Explorer versión 11 o superior
- Microsoft Edge
- Apple Safari versión 10 o superior

Iniciando sesión en el cargador

Information

Los datos para iniciar sesión en el cargador, se detallan en la carta adjunta que contiene los datos de acceso. El campo de seguridad contiene los códigos de acceso (PIN y PUK). Este campo tiene tinta especial que cubre los códigos.

Los códigos solo son visibles cuando este campo se humedece con agua potable.

No frote ni raye el campo mientras lo humedece, ya que esto también podría dañar los códigos.

- ✓ El cargador está encendido.
 - ✓ La carta que contiene los datos de acceso, está a la mano.
1. Encuentra el PIN en la carta. Para ello, humedezca el campo de seguridad con el fin de hacer que el legible el PIN.
 2. Ingresar el pin.

Inicie la configuración en el cargador

La configuración del cargador se realiza con la ayuda del asistente de configuración, que guía al usuario a través de la instalación en varios pasos. La configuración debe completarse para que el cargador pueda usarse correctamente.

► Lea las instrucciones de funcionamiento del Porsche Wall Charger Connect, para obtener más información sobre la configuración del cargador.

Descripción general

La aplicación web ofrece opciones de configuración más amplias que las del dispositivo.

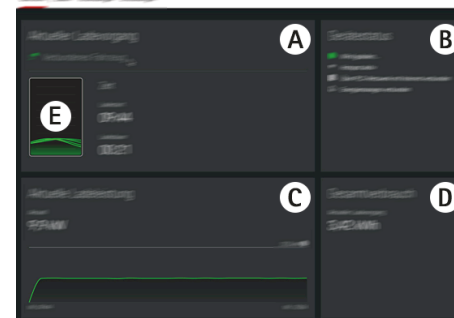

Fig. 55 Descripción general de la aplicación web

A Proceso de carga actual

Muestra información sobre la sesión de carga actual, como la hora de inicio y la duración de la sesión de carga.

B Estado del dispositivo

Muestra información sobre el dispositivo, por ejemplo:

- el estado actual de carga
- la conexión de red utilizada
- El estado de la conexión al administrador de potencia (si está presente)
- La disponibilidad de una actualización de software.
- La desactivación de la supervisión de conexión a tierra

C Potencia de carga actual

El flujo actual de energía eléctrica [en kilovatios] desde el cargador a la carga.

Progresión de la curva: La curva mostrada representa el progreso temporal de la potencia de carga desde el inicio de la carga, así como el consumo total de energía [en Kilowatt].

En la curva, seleccione una hora para ver la potencia de carga en ese momento.

D Consumo

El consumo total de energía para la sesión de carga actual o la última [en kilovatios hora].

E Estado de la carga

The color used in the overview indicates the charge status of the device:

- Rojo: Mensaje de error
- Azul: Carga en pausa
- Verde: El vehículo está cargando.
- Blanco: Ningún vehículo está conectado al cargador.

Funcionamiento

Instrucciones de funcionamiento

En algunos países, se debe notificar a las autoridades pertinentes cuando se conecta un equipo de carga para vehículos eléctricos.

- ▶ Compruebe si tiene obligación de notificar a las autoridades y los requisitos legales de funcionamiento antes de conectar el equipo de carga.

NOTICE

Daño en el cargador

- ▶ Solo opere el Wall Charger Connect cuando se monta en la pared.
- ▶ No hunda o sumerja el cargador en el agua.
- ▶ Proteja al cargador de la nieve y el hielo.
- ▶ Maneje el cargador con cuidado y protéjalo de daños potenciales debido a si se pasa sobre él con un vehículo, se cae, se estira, se dobla o se aplasta.
- ▶ La carcasa del Wall Charger Connect solo se puede abrir para la instalación por un electricista.

NOTICE

Daño en el cargador

El cargador solo se debe usar dentro de un rango de temperatura de -22 °F to +122 °F (-30 °C to +50 °C).

- ▶ Para evitar que se sobrecaliente durante el funcionamiento, evite la exposición continua del cargador a la luz solar directa. Si el cargador

se sobrecalienta, la carga será interrumpida o la potencia se reducirá automáticamente hasta que la temperatura regrese al rango normal.

- ▶ Si el cargador está demasiado caliente o demasiado frío, déjelo regresar lentamente al rango de temperatura de funcionamiento y no lo enfríe ni lo calienta activamente p. ej. enfriándolo con agua fría o calentándola con un secador de pelo.

Carga

Notas sobre la carga

Puerto de carga del vehículo

Para obtener información sobre cómo conectar y desconectar el cable del vehículo hacia y desde el puerto de carga del vehículo y para conocer el estado de carga y conexión del puerto de carga del vehículo:

► Consulte el Manual del propietario.



Descarga eléctrica, incendio

Riesgo de lesiones graves o fatales debido a incendio o descarga eléctrica.

- Siempre observe la secuencia especificada para el proceso de carga.
- No desconecte el cable del vehículo del puerto de carga del vehículo durante el proceso de carga.
- Termine el proceso de carga antes de desconectar el cable del vehículo del puerto de carga del vehículo.

Los errores se muestran en la pantalla y se indican con LED de estado rojo. Se muestran el mensaje de error, la causa y la medida correctiva.

► Refer to chapter "Mal funcionamiento" on page 118.

Tiempos de carga

La duración de la carga puede variar según los siguientes factores:

- Toma de corriente utilizada (toma de corriente doméstica o toma de corriente industrial)
- Tensión y corriente de la red eléctrica específicas del país
- Ajustes para limitar la corriente de carga en el cargador
- Fluctuaciones en la tensión de la red
- Temperatura ambiente del vehículo y cargador. Los tiempos de carga pueden ser más largos a temperaturas en los extremos superior e inferior de la temperatura ambiente permitida.
- Temperatura de la batería de alto voltaje y unidad de control
- Pre enfriamiento / calefacción del compartimento de pasajero activado
- Capacidad de carga actual de la conexión permanente y el tapón del vehículo.

Information

La potencia de carga depende de la red eléctrica, el tipo de conexión doméstica y la puesta en marcha de otras cargas eléctricas de alto uso. Es posible que la potencia de carga completa no esté disponible. Más información está disponible de su electricista calificado. Porsche le recomienda que recurra a un concesionario Porsche autorizado, ya que los concesionarios cuentan con técnicos capacitados y con las piezas y las herramientas necesarias.

Inicio, pausa y detención de la carga

Inicio de la carga

Information

- El vehículo controla la carga. El proceso de carga solo se puede detener en el vehículo.
- El estado de carga se muestra en la pantalla siempre que el cargador no esté en modo de espera. En el modo de espera, la pantalla se puede activar nuevamente presionando el botón de encendido o la pantalla en sí. En el modo de espera, el dispositivo se puede activar nuevamente presionando el botón de encendido .
- Una característica de apagado de alta temperatura evita el sobrecalentamiento mientras se carga.

1. Inserte el enchufe en el toma corriente.

El botón de encendido se ilumina en blanco.

Los LED de estado se iluminan en blanco

➡ La pantalla se enciende.

2. Inserte el enchufe del vehículo en el puerto de carga.

Para obtener información sobre cómo conectar el cable del vehículo al puerto de carga del vehículo:

► Consulte el Manual del propietario.

El botón de encendido se ilumina en blanco.

Los LED de estado pulsan blanco.

➡ Tras una auto prueba exitosa y cuando se establece la conexión, los LED de estado se iluminan en blanco.

- La carga inicia de forma automática.
 - ☑ El botón de encendido se ilumina en blanco.
 - LED de estado pulsan verde.
- Después de unos minutos, la pantalla cambia al modo de espera.
 - ➔ El vehículo está cargando.

Colocación en pausa de la carga

La carga está controlada por el vehículo y puede pausarse ocasionalmente, p. ej., para optimizar el consumo de energía.

Cuando se detiene la carga, esto se indicará en la unidad de control:

- ☑ El botón de encendido se ilumina en blanco.
- Los LED de estado parpadean en color azul.

La pantalla se enciende.

El vehículo se comienza a cargar de nuevo automáticamente. El proceso de carga se puede detener en el vehículo.

Detención de la carga

- ✓ La carga se completó con éxito.
 - ☑ El botón de encendido se ilumina en blanco.
 - Los LED de estado se iluminan en verde.
- La pantalla enciende y muestra información sobre el proceso de carga completado. Después de unos minutos, el cargador cambia al modo de espera.

- Desconecte el enchufe del vehículo del puerto de carga del vehículo.
- Coloque el cable, sin torcerlo, alrededor del Wall Charger Connect se conecta y cuelgue el tapón en la posición de estacionamiento después de cargar.

Information

Uso inadecuado, en forma de torsión / torcido del cable del vehículo mientras se estira o tira de él; debe evitarse.

Limitación de la corriente de carga

La corriente de carga máxima disponible está determinada por la configuración del interruptor giratorio y se establece durante la instalación por el electricista calificado. El cargador detecta automáticamente el voltaje y la corriente eléctrica disponible.

La corriente de carga también se puede reducir mediante otras cargas eléctricas en la red doméstica, p. ej., por un calentador eléctrico o un calentador de agua. Si no está seguro de esto, comuníquese con un electricista cualificado.

La energía que se utilizará para carga se pueden ajustar usando corriente de carga limitante (**Configuración**  **Ajustar corriente carga**). Se guarda la última corriente de carga configurada. La potencia de carga nunca debe establecerse más alta que la potencia máxima disponible en el circuito eléctrico utilizado. Si el cargador está conectado a un administrador de energía, el administrador de energía limita la corriente de carga de acuerdo con los valores establecidos en el administrador de energía.

Inicio de sesión en la aplicación web

Para el funcionamiento estándar de la aplicación web, use el perfil de usuario doméstico. El perfil de servicio al cliente tiene opciones de configuración adicionales y está diseñado para uso de su distribuidor autorizado de Porsche.

- ✓ Los datos de acceso están al alcance de la mano.
- En el **Usuario** campo, seleccione el usuario correspondiente.
 - Ingrese la contraseña (de la carta que contiene los datos de acceso).

Information

Después de 25 minutos de inactividad, el usuario se desconecta automáticamente de la aplicación web.

Abrir la aplicación web

Las opciones de configuración adicionales y la información detallada sobre los procesos de carga anteriores se pueden mostrar utilizando una aplicación web, que es específica para cada cargador.

Para obtener información sobre la aplicación web, consulte las instrucciones en <https://www.porsche.com/international/aboutporsche/e-performance/help-and-contact/>

Para cambiar de idioma, seleccione la versión de país que desee del sitio web.

Information

- Según el navegador que esté utilizando, la aplicación web no se abrirá inmediatamente; en su lugar, se mostrará primero la información sobre la configuración de seguridad del navegador.
- La forma de ingresar a la clave de red para llamar a la aplicación web depende del sistema operativo del dispositivo final.

Abrir la aplicación web a través del punto de conexión

La aplicación web se puede llamar utilizando un dispositivo final (PC, tableta o teléfono inteligente) a través de un punto de acceso establecido por el cargador.

Para configurar un punto de acceso:

- ▶ Refer to chapter "Punto de conexión" on page 105.
- ▶ Para abrir la aplicación web mientras un punto de conexión está activo, ingrese la siguiente dirección IP en la línea de direcciones del navegador: 192.168.0.1

Abrir la aplicación web a través de Wi-Fi

La aplicación web se puede llamar en el navegador en un dispositivo (PC, tableta o teléfono inteligente) que inicia sesión en la misma red doméstica que el cargador.

- ▶ Ingrese la dirección IP actual del cargador en la línea de direcciones del navegador. Encontrará la dirección IP actual debajo **Configuración** 
 - ▶ Red ▶ Información de la red.

– or –

Ingrese el nombre de host del cargador en la línea de direcciones del navegador. Encontrará el nombre del host en la carta que contiene los datos de acceso.

WebApplication bedienen

Apertura y funcionamiento de la aplicación web

Establecimiento de una conexión al cargador

Si se integró el cargador a la red doméstica existente (Wi-Fi o Powerline Communication) durante la instalación, es posible acceder a la aplicación web a través de la dirección IP asignada.

Para información sobre el establecimiento de conexiones de red ▶ Refer to chapter "Conexiones" on page 111..

Abrir la aplicación web a través de Wi-Fi

- ✓ El dispositivo final y el cargador están en la misma red Wi-Fi.

1. Abra el navegador.
2. En la barra de direcciones del navegador: Ingrese la dirección IP asignada durante la configuración (bajo **Ajustes** ▶ **Redes** ▶ **Información de la red** en el cargador), o el nombre de host del cargador (proporcionado en la carta que contiene los datos de acceso).

Apertura de la aplicación web a través de la comunicación Powerline

- ✓ El dispositivo final y el cargador están en la misma red a través de una conexión de PLC.

1. Abra el navegador.
2. En la barra de direcciones del navegador: Ingrese la dirección IP asignada durante la configuración (bajo **Ajustes** ▶ **Redes** ▶ **Información de la red** en el cargador).

Abrir la aplicación web a través del punto de conexión

Alternativamente, se puede establecer una conexión a través del punto de acceso. El cargador brinda un punto de conexión inalámbrico (hotspot) que está protegido por una contraseña y requiere un inicio de sesión manual. Un dispositivo terminal con Wi-Fi habilitado puede conectarse a un punto de conexión y acceder a la aplicación web del cargador. La integración en la red doméstica puede realizarse en cualquier momento en la aplicación web.

- ✓ El cargador está encendido. El cargador abre su punto de conexión Wi-Fi de forma automática.

1. Presione el ícono de red o el ícono de Wi-Fi que se encuentra en la barra de información del dispositivo terminal.
2. Seleccione la red Wi-Fi de la lista.
El nombre de la red Wi-Fi corresponde al SSID en el documento de datos de acceso y aparece como **PWCC-#####**.
3. Presione el botón conectar.
4. Introduzca la clave de red en el campo **Clave de seguridad** (designada en la carta que contiene los datos de acceso como **Wi-Fi PSK**).
 - ➔ Se establece la conexión a la red Wi-Fi.
Tenga en cuenta lo siguiente: Para el sistema operativo Windows 10, es necesario ingresar el PIN del enrutador. Seleccione el enlace **Conectar utilizando un código de seguridad de red** y luego ingrese el código.
5. Abra el navegador.
6. Ingrese la siguiente dirección IP en la barra de direcciones del navegador. **192.168.0.1**.

Information

Cuando el dispositivo final está en una red doméstica, ya no puede acceder a la aplicación web a través de la dirección IP del punto de acceso (192.168.0.1), pero en vez de eso solo a través de la dirección IP generada automáticamente o el nombre de host del cargador.

- Entradas existentes de dirección IP:
 - Web Application: **Servicio ▶ Información del dispositivo**
 - Cargador: **Configuración ⚙ ▶ Redes ▶ Información de la red**
- Entradas existentes de nombre del servidor:
 - Carta que contiene datos de acceso
 - Web Application: **Servicio ▶ Información del dispositivo**

Redirección a la aplicación web

Information

Según el navegador que esté utilizando, la aplicación web no se abrirá inmediatamente; en su lugar, se mostrará primero la información sobre la configuración de seguridad del navegador.

1. En el mensaje de aviso que se muestra en el navegador, seleccione **Avanzado**.
2. En la siguiente ventana de diálogo, seleccione **Agregar excepción**.
 - ➔ Se confirma el certificado SSL y se abre la aplicación web.

Historial de carga

Las sesiones de carga del cargador se enumeran aquí cronológicamente. La siguiente información está disponible para cada sesión de carga:

- Hora
- Tiempo de carga
- Consumo
- Costos (si hay un administrador de energía disponible)
- Cuenta utilizada (si se seleccionó una cuenta durante la sesión de carga activa)

La aplicación web ofrece la opción de exportar el historial de carga como un archivo de Excel.

1. Seleccione **Exportar historial de carga**.
2. Navegue hasta la ubicación de memoria deseada y guarde el archivo.

Information

Para cada sesión de carga activa, las cuentas **Trabajo** o **Privado** están disponibles para su selección con fines de evaluación. La cuenta se puede elegir en la información de la **Sesión de carga actual** (ícono **i** en la barra de menú) en el cargador. La selección también se adopta para la siguiente sesión de carga y debe reasignarse si es necesario.

Conexiones

Para acceder a la aplicación web del cargador, su información y sus ajustes, el dispositivo final y el cargador deben estar conectados a la red doméstica (a través de una conexión wifi o PLC). La conexión a Internet de la red doméstica le permite utilizar todas las funciones de la aplicación web.

Si no hay una red doméstica disponible en el lugar de uso, puede utilizar su dispositivo final (PC, tableta o teléfono inteligente) para iniciar sesión directamente en el cargador a través de su punto de acceso wifi. Sin embargo, de esta forma no se establecerá una conexión a Internet, y solo podrá utilizar las funciones locales.

Information

Cuando el dispositivo final está en una red doméstica, ya no puede acceder a la aplicación web a través de la dirección IP del punto de acceso (192.168.0.1), pero en vez de eso solo a través de la dirección IP generada automáticamente o el nombre de host del cargador.

- Entradas existentes de dirección IP:
 - Web Application: **Servicio ▶ Información del dispositivo**
 - Cargador: **Configuración ⚙ ▶ Redes ▶ Información de la red**
- Entradas existentes de nombre del servidor:
 - Carta que contiene datos de acceso
 - Web Application: **Servicio ▶ Información del dispositivo**

Information

Si el sistema cambia del modo de punto de acceso a una conexión a red wifi una y otra vez durante el proceso de configuración, deberá iniciar sesión de nuevo.

Es posible cambiar a la red doméstica con Powerline Communication sin reiniciar si hay una conexión existente a un punto de acceso.

Information

En la aplicación web, la conexión al punto de acceso solo debe desactivarse si es posible establecer una conexión a una red doméstica.

- ▶ Seleccione la conexión de red que desea (punto de acceso, wifi, comunicación mediante línea de potencia).

Punto de acceso

Su dispositivo final puede conectarse directamente al cargador por medio de su punto de acceso wifi integrado.

1. Seleccione la función **Configurar hotspot**.
 2. En los ajustes, ingrese el nombre de la red y el código de seguridad del punto de acceso.
- ▶ Para conocer cómo establecer una conexión a un punto de acceso, visite.

Wifi

Information

Si el cargador ya está conectado al dispositivo final a través de un punto de acceso, no podrá establecerse una conexión a la red wifi en simultáneo. Primero deberá desactivar el punto de acceso.

1. Active el wifi.
2. Seleccione la opción **Conectar con la red**.
3. Seleccione la red correspondiente de la lista e ingrese el **Clave de seguridad**. **Otra red**: Seleccione cuándo la red debe ocultarse.

4. Seleccione la opción que asigna la dirección IP de forma automática (recomendada).
 - ➔ La dirección IP aparece apenas se establece la conexión a la red.

En la lista, el estado de la red se muestra como **Conectada**.

Gestión de redes wifi

Opción	Explicación
Otra red	▶ Seleccione cuándo la red debe ocultarse.
Gestionar redes cono- cidas	▶ Seleccione Eliminar para eliminar las redes guardadas. De esta forma, el cargador siempre estará en la red apropiada.

Desconexión de la red

1. Seleccione la red a la que está conectado.
2. Seleccione **Desconectar** para desconectarse de la red wifi.

Configuración de la conexión de red

1. Seleccione la red a la que está conectado.
2. Seleccione **Configurar** para cambiar los ajustes de la dirección IPv4 y del servidor DNS.

i Information

Se utiliza una banda de frecuencia de 2,4 GHz para la conexión de red. Si surgen problemas de conexión, desactive la banda de frecuencia de 5 GHz del enrutador de la red.

Comunicación mediante línea de potencia

Como alternativa al wifi, puede conectar su cargador a la red doméstica a través de una conexión PLC. La red eléctrica existente se utiliza para establecer una red local a fin de transferir datos. El cargador está registrado como cliente en una red PLC.

Para establecer una conexión, el cargador y el módem PLC pueden conectarse entre sí por medio del botón de emparejamiento. En este caso, el cargador y el módem PLC se emparejan de forma automática. Otra forma de establecer una conexión implica ingresar el código de seguridad del cargador en el módem PLC.

1. Active la **comunicación mediante línea de potencia (PLC)**.
2. Cómo agregar el cargador a la red PLC:
 - **Opción 1:** Con el botón de emparejamiento:
 - a. En la aplicación web, seleccione la opción **Establecer una conexión mediante el método Push de PLC**.
 - Seleccione **b. Iniciar emparejamiento**.
 - c. Presione el botón de emparejamiento del módem PLC en un lapso de 2 minutos para iniciar la conexión.
 - d. Seleccione el botón **Conectar** para confirmar el emparejamiento.
 - **Opción 2:** Ingresando el código de seguridad de PLC:

a. Seleccione la opción **Conectar mediante la clave de seguridad de PLC**. Aparecerá el código de seguridad.

b. Ingrese el código de seguridad en los ajustes del módem PLC.

- ➔ El cargador se integra en la red PLC y se establece una conexión.

Conexión PLC al vehículo

Esta función solo está visible para el usuario de **Atención al cliente** y solo este la puede configurar. Cuando se desactiva la conexión PLC, se detiene la transferencia de datos hacia el vehículo a través del cable. Este estado es necesario durante ciertas mediciones, por ejemplo.

Con la transferencia de datos, la carga basada en el protocolo de carga se habilita por defecto (comunicación de alto nivel).

Sin la transferencia de datos, el proceso de carga se basa en valores clave eléctricos (modulación por ancho de pulsos).

Cómo añadir un administrador de energía

Para garantizar que el administrador de energía asuma el control de la carga, el cargador (dispositivo EEBus) y el administrador de energía primero deben estar conectados entre sí. La conexión debe establecerse tanto en la aplicación web del administrador de energía como en la del cargador (o directamente en el cargador si así lo desea).

Conexión al cargador desde el administrador de energía

➤ La conexión al cargador se describe en la sección "Agregar un dispositivo EEBus" en las instrucciones de la aplicación web de Porsche Home Energy Manager.

Conexión al administrador de energía desde el cargador

- ✓ El cargador y el administrador de energía están en la misma red.
1. Diríjase a **Conexiones** ▶ **Gestor de energía** en la aplicación web del cargador.
 - ➔ El administrador de energía se muestra en la lista **Gestores de energía disponibles**.
 2. Seleccione el administrador de energía y expanda la sección.
 3. Seleccione **Acoplar dispositivo**.
 - ➔ Se verifica la conexión.
 4. En el cuadro de diálogo de conexión **Conectar**, vuelva a verificar la identidad del administrador de energía con el número de identificación (SKI) y seleccione la opción **Conectar**.
 - ➔ El administrador de energía se conectó con éxito y se muestra el estado **Gestor de energía conectado**.

Los ajustes del administrador de energía (por ejemplo, corriente de carga, protección contra sobrecargas, carga optimizada y los ajustes arancelarios) se aplican al cargador.

Desconexión del administrador de energía:

1. Diríjase a **Conexiones** ▶ **Gestor de energía** en la aplicación web del cargador.
 - ➔ El administrador de energía conectado se muestra con el estado **Gestor de energía conectado**.
2. Seleccione **Desconectar**.
 - ➔ La conexión entre el administrador de energía y el cargador está desconectada.

Vinculación de cuentas de usuario

Information

Para transferir datos a su cuenta Porsche ID, el dispositivo debe estar conectado a Internet.

También puede consultar la información sobre las sesiones de carga en su cuenta Porsche ID. Para ello, sin embargo, el cargador debe estar vinculado a un Porsche ID.

1. Seleccione el botón **Vincular perfil de usuario**.
➔ El cuadro de diálogo **Vincular perfil de usuario** se abrirá.
2. Según la disponibilidad de una conexión a Internet, seleccione la siguiente opción (consulte "Opciones de conexión a Internet").
3. En el sitio web de la cuenta Porsche ID, ingrese los datos de inicio de sesión (Porsche ID y contraseña).

Opciones de conexión a Internet

Opción	Explicación
Mi Porsche	<ul style="list-style-type: none">✓ Aplicación web con conexión a Internet.▶ Se lo redirigirá directamente a su cuenta Porsche ID.
Más opciones	<ul style="list-style-type: none">✓ Aplicación web sin conexión a Internet.▶ Si utiliza un dispositivo móvil final con conexión a Internet, puede escanear el código QR que se muestra o ingresar la URL de forma manual en el navegador.

Configuración

Sistema

Modo de demostración

Esta configuración solo es visible para el usuario del **servicio al cliente**. En el modo de demostración, las funciones del cargador se pueden mostrar fácilmente y una sesión de carga simulada. No se aplican los ajustes realizados en modo demo.

- ✓ **Usuario del servicio al cliente** está conectado.
- ▶ Active la función.

Con el nuevo inicio de sesión en la aplicación web, el modo demo se desactiva nuevamente.

Cambiar contraseña

Cambia la contraseña de inicio de sesión para la aplicación web. La contraseña inicial del documento que contiene los datos de acceso se sobrescribe con la contraseña recién seleccionada.

- ▶ Seleccione **Cambiar** e ingrese la nueva contraseña.

Establecer PIN

Una solicitud de PIN sirve para proteger su cargador y evita la conexión no autorizada de un vehículo a su cargador.

1. Active la función.
2. Introduzca un PIN de 4 dígitos y confírmelo.
3. Ingrese el PIN nuevamente y confírmelo.
➔ Se confirma la activación del indicador del PIN.
Ingrese a este PIN para desbloquear el cargador.

Activando el PIN de invitado

Además, se puede crear un PIN de invitado para otro usuario.

- ▶ El procedimiento es el mismo que para asignar un PIN para la protección del dispositivo.

Information

El cargador no puede ser configurado por el usuario invitado.

Regulación del consumo de energía

Active el modo de reposo para ahorrar electricidad. El modo de reposo se inicia tan pronto como se completa el proceso de carga.

- ▶ Active la función **Modo de suspensión**.

El dispositivo necesita tiempo para salir del modo de reposo y restaurar la disponibilidad operativa.

Information

Después de un período prolongado de inactividad, el cargador cambia automáticamente al modo de espera. En un primer paso, se reduce el brillo de la pantalla del dispositivo; Luego, la pantalla del dispositivo se apaga. Presione el botón de encendido para reiniciar.

Especificación del idioma y el país

Campo	Explicación
Idioma	Selección del idioma de la aplicación web.
País	El país de uso. Los ajustes de configuración son específicos de cada país. Si la especificación se desvía

Campo	Explicación
	del lugar de uso real, es posible que algunas configuraciones no estén disponibles.

Especificando la fecha y la hora

Campo	Explicación
Fecha y hora	La fecha y la hora se aplican de forma automática si está conectado a una red. Zona horaria: Pueden seleccionarse de forma manual. Fijar hora: Si la hora de la red no está disponible como referencia, especifique una hora,

Unidades

Seleccione los parámetros y las unidades que se utilizarán para el dispositivo.

Pantalla del dispositivo

Esta configuración determina el brillo de la pantalla del cargador.

Carga

Estado de la red eléctrica

Esta configuración solo es visible para el usuario del **servicio al cliente**. El dispositivo detecta automáticamente la información sobre el estado de la red eléctrica que se presenta aquí.

Pantalla	Explicación
Fases de la red	Cantidad de fases del cable de alimentación.
Tipo de red	La red eléctrica establecida se muestra para el usuario del servicio al cliente.
Corriente de carga máxima	Se muestra la configuración para la corriente de carga máxima. Sirve, durante la configuración, para verificar la configuración realizada.
Operación restringida	A temperaturas excesivas, la potencia de carga se reduce.

Supervisión de conexión a tierra

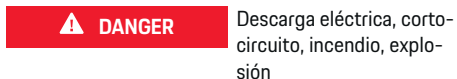

Descarga eléctrica, cortocircuito, incendio, explosión

El uso del cargador sin supervisión de conexión a tierra puede causar descargas eléctricas, cortocircuitos, incendios, explosiones o quemaduras.

- ▶ El cargador debe operarse preferiblemente en redes eléctricas con conexión a tierra.
- ▶ Desactive la supervisión de conexión a tierra solo en redes eléctricas sin conexión a tierra.
- ▶ Active la supervisión de conexión a tierra solo en redes eléctricas con conexión a tierra.

Ajustar la corriente de carga

El fusible se puede activar, si la corriente de carga al vehículo es demasiado alta, lo que hace que la fuente de alimentación falle en el área de suministro del fusible.

Si un administrador de energía está conectado al cargador, la protección contra sobrecargas proporciona el monitoreo de la corriente de carga al cargador. Si no hay ningún administrador de energía disponible en la red doméstica, debe estipular una corriente máxima para el cargador.

La corriente de carga especificada aquí puede no exceder el valor máximo de la corriente de carga con la que se puede cargar la instalación eléctrica.

Se debe observar lo siguiente al especificar la corriente máxima de carga:

- El Wall Charger Connect solo puede ser instalado por un electricista.

▶ La información sobre la configuración se establece en las instrucciones de funcionamiento del Porsche Wall Charger Connect.

Information

La potencia de carga nunca debe establecerse más alta que la potencia máxima disponible en el circuito eléctrico.

Solo un electricista calificado durante la configuración puede establecer la posible corriente de carga máxima.

La configuración de la corriente de carga (reducción del valor máximo establecido) puede ser realizado por el cliente en la aplicación web.

- ▶ Póngase en contacto con un electricista calificado, si tiene alguna pregunta sobre esto.

Information

Si hay una conexión con el administrador de energía, el valor estipulado aquí se sobrescribe con la configuración del administrador de energía.

- ✓ El cable del vehículo está conectado al cargador.
- ▶ En la aplicación web, use el controlador para establecer un mínimo y un máximo para la corriente de carga.

Servicio

Visualización de la información sobre el dispositivo

Esta información pertenece al dispositivo, p. ej., número de versión, número de serie y nombre de host.

En el caso de un mensaje de error, estos datos son requeridos por el socio de servicio de Porsche.

Mostrando la información total de tiempo de ejecución

Pantalla	Explicación
Consumo de energía total	Muestra el consumo total de energía de este cargador para todos los procesos de carga anteriores.
Tiempo de carga total	Muestra el tiempo total de carga de este cargador para todos los procesos de carga anteriores.

Visualización del diagnóstico

Muestra los parámetros de diagnóstico con detalles de la capacidad de memoria y temperatura del dispositivo.

Mostrando el registro de eventos

Esta configuración solo es visible para el usuario del **servicio al cliente**. La información del registro de eventos que se muestra se refiere a los mensajes de error que surgen durante la prueba del sistema. Se muestran registros de eventos activos y pasivos. A diferencia de los eventos pasivos, los eventos activos y las fallas todavía están en curso.

- ▶ Seleccione el protocolo correspondiente para mostrar los mensajes de error y los resultados de la prueba del sistema.

Instalación de actualizaciones de software

Por defecto el cargador comprueba las actualizaciones de software y las descarga. Esta configuración estipula si las actualizaciones de software deben instalarse automáticamente o manualmente.

Versión del software: Muestra la versión del software que se instaló recientemente.

Information

Para buscar y descargar actualizaciones de software, el dispositivo debe tener una conexión a Internet.

Realizar de forma automática

Con esta función activada, el cargador instala la actualización del software automáticamente.

- ▶ Seleccione la función **Actualizaciones de software automáticas**.

Realizar de forma manual

Aparece un mensaje en el estado del dispositivo de la descripción general cuando hay una nueva versión de software disponible.

- ✓ La función **Actualizaciones de software automáticas** se desactiva.
- ▶ Seleccione el botón **Ejecutar actualización de software** para iniciar la instalación.

Realizar carga de datos de diagnóstico

- ✓ El Wall Charger Connect está conectado al extremo posterior.

1. Navegar en la aplicación web a **Ajustes** ▶ **Mantenimiento**.
2. Seleccione el área **Diagnóstico**.
3. Seleccione **Transferir datos de diagnóstico** y en la ventana que aparece confirme su selección con **Aceptar**.
4. Esperar la confirmación y luego cerrar la ventana con **Finalizar**.
 - ➔ Ahora se han cargado los datos actuales de diagnóstico. Los datos de diagnóstico son visibles solo para el usuario del **servicio al cliente**.

Guardar los ajustes

Los ajustes de configuración y los datos ya recolectados se pueden guardar con la ayuda de una copia de seguridad. De ser necesario (p. ej. después de restablecer a configuración de fábrica), esta configuración se puede restaurar desde la copia de seguridad. Las copias de seguridad se crean manualmente en la aplicación web.

En la copia de seguridad no se guardan datos personales como el historial de carga o contraseñas.

Creando una copia de seguridad

Para la copia de seguridad manual, los datos se guardan en su dispositivo final.

✓ El dispositivo final y el cargador están en la misma red.

1. Seleccione **Exportar**.
2. Acceda a la ubicación de la memoria.
3. Guardar archivo de respaldo.

Asignar contraseña: Ingrese la contraseña.

La contraseña protege sus datos y se debe ingresar al importar o al restaurar la copia de seguridad.

Restablecer copia de seguridad:

Un archivo de copia de seguridad guardado se puede importar desde el dispositivo final al cargador.

✓ El dispositivo final y el cargador están en la misma red.

1. Seleccione el botón **Importar**.
2. Navegue hasta el archivo de copia de seguridad y seleccione esto.
3. Ingrese la contraseña que se usó para guardarlo.

Restablecimiento de la configuración de fábrica

Al activar esta función, se eliminan todos los datos personales y las configuraciones, tales como el historial de carga y la configuración de la red. Además, todas las contraseñas se restablecerán a las contraseñas iniciales que aparecen en la carta que contiene los datos de acceso.

Antes de restablecer, se recomienda que cree una copia de respaldo de su configuración.

► Refer to chapter "Guardar los ajustes" on page 116.

► Active la función **Restablecer ajustes de fábrica**.



Information

Si la configuración se restablece al estado de fábrica, el asistente de configuración proporcionará soporte con la configuración más importante para el dispositivo la próxima vez que se inicie.

Mal funcionamiento

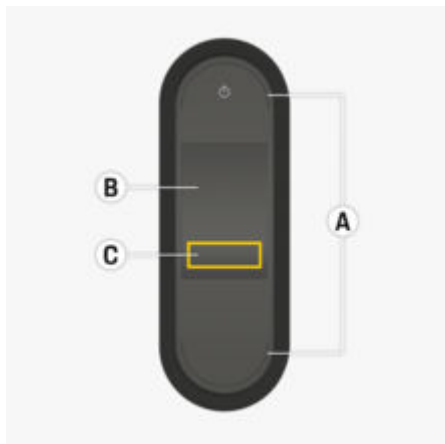

Fig. 56 Mostrar en caso de mal funcionamiento.

- A** Los LED de estado se iluminan en rojo
- B** Mensaje de error y causa
- C** Solución

En caso de fallas o fallos en el funcionamiento, el cargador muestra un mensaje correspondiente en la pantalla. Los LED de estado y el botón de encendido se iluminan en rojo. El mensaje contiene el mensaje de error, información sobre la causa y una medida correctiva.

- ▶ Siga las instrucciones dadas en la medida correctiva.

NOTICE

Daño en el cargador

- ▶ Si una falla persiste o se repite, desconecte el cargador de la red eléctrica y comuníquese con un electricista calificado. Porsche le recomienda que contacte a un socio de servicio Porsche certificado.

La siguiente descripción general contiene recomendaciones para tratar con mal funcionamiento que restringen o impide que el vehículo se cargue.

Situación	Acción recomendada
La pantalla (pantalla, los LED de estado, el botón de encendido) ha dejado de funcionar completamente.	<ul style="list-style-type: none">▶ Desconecte el cargador de la red eléctrica y verifique el fusible.▶ Solicite a un electricista calificado que revise la instalación doméstica.▶ Si el error persiste, haga que el cargador sea reemplazado.
La pantalla está en blanco, los LED de estado no cambian de color y el botón de encendido se ilumina en rojo.	<ul style="list-style-type: none">▶ El cargador está sobrecalentado. Desconecte el cargador de la red eléctrica y deje que se enfríe lentamente por sí mismo.▶ Si el error persiste, haga que el cargador sea reemplazado.
Operación restringida o carga no es posible (mensaje en pantalla).	<ul style="list-style-type: none">▶ Asegúrese de que el cargador esté dentro del rango de temperatura permitido.<ul style="list-style-type: none">▷ Refer to chapter "Datos técnicos" on page 122.▶ Reconozca cualquier mensaje de error que aparezca.▶ Iniciar el cargador de nuevo. Presione el botón de encendido durante al menos 10 segundos para volver a iniciar el cargador.
La corriente de carga es demasiado baja (mensaje en pantalla).	<ul style="list-style-type: none">▶ La red doméstica está sobrecargada. Apague otras cargas eléctricas de alto uso.
La tensión de red es demasiado alta (mensaje en pantalla).	<ul style="list-style-type: none">▶ Solicite a un electricista calificado que revise la instalación doméstica.
El cargador no está dentro del rango de temperatura permitido (mensaje en pantalla).	<ul style="list-style-type: none">▶ Apagado por temperatura del dispositivo: Evite la luz solar directa y deje que el cargador se enfríe lentamente por sí mismo.▶ Apagado por baja temperatura: Deje que el cargador se caliente en un ambiente cálido antes de usarlo.▶ Sensor de temperatura del dispositivo defectuoso: Haga reemplazar el cargador.
El interruptor de circuito en la instalación doméstica se activó (mensaje en pantalla).	<ul style="list-style-type: none">▶ Reduzca la corriente de carga en la configuración del cargador.▶ Reconozca cualquier mensaje de error que aparezca.

Limpieza y mantenimiento

Compruebe el cargador por daños y suciedad a intervalos regulares y limpie si es necesario.



DANGER

Descarga eléctrica, incendio

Riesgo de lesiones graves o fatales debido a incendio o descarga eléctrica.

- ▶ Nunca sumerja en agua el cargador o los enchufes, ni los rocíe directamente con agua (p. ej., Equipo de limpieza de alta presión o mangueras de jardín).
 - ▶ Limpie el cargador solamente cuando la unidad de control se haya desconectado completamente de la red eléctrica y del vehículo. Para limpiar, utilice un paño seco.
-

Eliminación

Los dispositivos eléctricos / electrónicos deben entregarse en un punto de recolección o instalación de gestión de residuos.

- ▶ No arroje dispositivos eléctricos / electrónicos con desechos domésticos.
- ▶ Deseche los dispositivos eléctricos / electrónicos de acuerdo con las regulaciones de protección ambiental aplicables.
- ▶ Si tiene dudas sobre los desechos, póngase en contacto con un concesionario Porsche autorizado.

Datos técnicos

Datos eléctricos	PWCCU192x¹
Potencia	19.2 kW
Corriente nominal	80 A
Voltaje nominal	120/208-240 V AC 120 V a tierra
Fases	1/2
Frecuencia de suministro de energía	50 Hz/60 Hz
Categoría de sobretensión	II
Dispositivo de corriente residual integrado	Tipo A (AC: 20 mA) + DC: 56 mA
Clase de protección	I
Grado de protección	Carcasa 3R (IP55)
Bandas de frecuencia de transmisión	2.4 GHz, 802.11.n (a, b, g, n, ac) (canal 1-11) 5 GHz, 802.11.n (a, b, g, n, ac) (canal 36-48)
Potencia de transmisión	20 dBm
Datos mecánicos	PWCCU192x¹
Peso	32 lbs. (14.2 kg)
Longitud del cable del vehículo	14,8 ft (4,5 m)
Condiciones ambientales y de almacenamiento	PWCCU192x¹
Temperatura ambiente	-22 °F to +122 °F (-30 °C to +50 °C)

Condiciones ambientales y de almacenamiento

PWCCU192x¹⁾

Humedad

5% – 95% sin condensación

Elevación

máx. 13,123 ft (4,000 m) sobre el nivel del mar

¹⁾ x significa cambios en la versión del dispositivo y puede contener las letras de A a W.

Placa de identificación



Fig. 57 Placa de identificación (ejemplo)

- A Nombre del producto
- B Número de artículo
- C Potencia y corriente nominal
- D Voltaje nominal
- E Grado de protección
- F Tipo de designación
- G Número de serie
- H Fecha de fabricación

- I Íconos de funcionamiento
- J Fabricante

Información de fabricación

Fecha de fabricación

En la placa de identificación, después de la abreviatura "EOL", podrá encontrar la fecha de fabricación del cargador.

Se muestra en el siguiente formato: Día de producción.Mes de producción.Año de producción

Fabricante del cargador

eSystems MTG GmbH
Bahnhofstrasse 100
73240 Wendlingen
Alemania

Importadores

Mexico

Volkswagen de México S.A. de C.V.
Registrado en: AUTOPISTA MÉXICO PUEBLA. KM
116 LOCALIDAD, SAN LORENZO ALMECATLA,
CUAUTLANCINGO, PUEBLA, 72700
Teléfono: +52 222 230 9971

Index

A

Actualización de software.....	104
Administrador de energía	
Añadir.....	113
Emparejando.....	113
Administrador de potencia.....	105
Ajustar la corriente de carga.....	105
Ajustar la corriente de carga.....	105
Alcance del suministro.....	92
Aplicación web	
Abrir.....	109
Cambiar contraseña.....	93
Contraseña extraviada.....	93
Contraseña inicial.....	93
Puesta en servicio.....	106
Punto de conexión.....	110
Wi-Fi.....	110
Asistente de configuración.....	106
Aviso de protección de datos.....	87

C

Cable de carga	
Tipos de cable y enchufe.....	103
Cable de carga del vehículo	
Tipos de cable y enchufe.....	103
Calificación del personal.....	90
Carga	
Finalizando.....	109
Inicio.....	108
Pausa.....	109
Cargador	
Contraseña inicial.....	92
Establecer conexión.....	110
Estado de la carga.....	106
Estado del dispositivo.....	106
Pictogramas.....	87
Potencia de carga.....	106

Cómo establecer conexiones de red	
Comunicación mediante línea de potencia (PLC)	
.....	113
Punto de acceso.....	112
Wifi.....	112
Condiciones ambientales y de almacenamiento.....	122
Conexión eléctrica permanente	
Datos técnicos.....	122
Conexiones	
Administrador de potencia.....	105
Botón de emparejamiento PLC.....	104
Clave de seguridad PLC.....	104
Punto de conexión.....	105
Wi-Fi.....	104
Configuración de la dirección IPv4.....	111
Configuración del servidor DNS.....	112
Configuraciones de red compatibles	
120V monofásica.....	96
240 V fase dividida.....	96
Conexión delta.....	96
Wye 208 V.....	96
Configure el indicador del PIN.....	105
Consumo total de energía	
Sesión de carga actual.....	106

D

Datos de acceso.....	92
Aplicación web.....	93
Número de serie del cargador.....	93
Datos de acceso perdidos.....	92
Datos técnicos	
Datos eléctricos.....	122
Datos mecánicos.....	122
Dirección IP.....	111
Diríjase a las instrucciones operativas	
Aviso de protección de datos.....	87
Más información.....	88

E

Eliminación.....	121
Enlace Porsche ID.....	105
Especificación de la cuenta.....	114
Estado de la carga.....	106
Estructura de avisos de advertencia.....	85
Exportar historial de carga.....	111

F

Fabricante.....	123
Fecha de fabricación.....	123

H

Herramientas necesarias.....	98
------------------------------	----

I

Idioma y país.....	104
Información de fabricación.....	123
Iniciando sesión en el cargador.....	106
Instalación	
Accesos por cable y suministro eléctrico.....	98
Ajuste de la configuración de la red.....	102
Conexión del cable.....	101
Configuración de la corriente máxima.....	102
Configuraciones de red compatibles.....	96
Desembalaje.....	100
Determinar el fusible.....	97
Requisitos y requisitos previos.....	95
Selección de la ubicación de la instalación.....	97
Instrucciones de funcionamiento.....	107
Instrucciones de seguridad.....	88

L

Limitación de la corriente de carga.....	109
Limpieza.....	120

M

Mal funcionamiento.....	118
Mantenimiento.....	120
Más información.....	88
Materiales de instalación necesarios.....	98

N

Nombre de host.....	111
Número de artículo del cargador.....	122, 123
Número de serie.....	123
Número de serie del cargador.....	93

O

Opciones de operación.....	95
----------------------------	----

P

Pantalla	
Barra de estado.....	94
Barra de menú.....	95
Idioma y país.....	104
Navegación.....	95
Pictogramas.....	87
PIN y PUK	
Cambiar contraseña.....	93
En caso de extravío.....	93
Placa de identificación.....	123
Porsche ID.....	93
Potencia de carga	
Visualización.....	106
Proceso de carga	
Consumo de energía.....	111
Inspección.....	111
Proceso de carga consumo de energía.....	106
Protección del dispositivo.....	105
Puerto de carga del vehículo.....	108
Puesta en servicio.....	104

Punto de acceso	
Configuración.....	112
Punto de conexión.....	105

R

Red doméstica.....	104
Dirección IP.....	111
Nombre de host.....	111
Red wifi	
Conectando.....	112
Desconectando.....	112
Gestionando.....	112
Red oculta.....	112
Regulaciones específicas de los países.....	90

S

Seleccionar una red.....	104
Sesión de carga actual.....	106
Símbolos en este manual.....	85

T

Tiempos de carga.....	108
Transmisión de datos.....	104

U

Unidad de control.....	93
Pantalla.....	94
Uso previsto.....	90

V

Venta del cargador.....	93
Vinculación de cuentas de usuario.....	114
Vincular cuentas de usuario.....	105