

Hamilton Beach®

DrinkMaster®

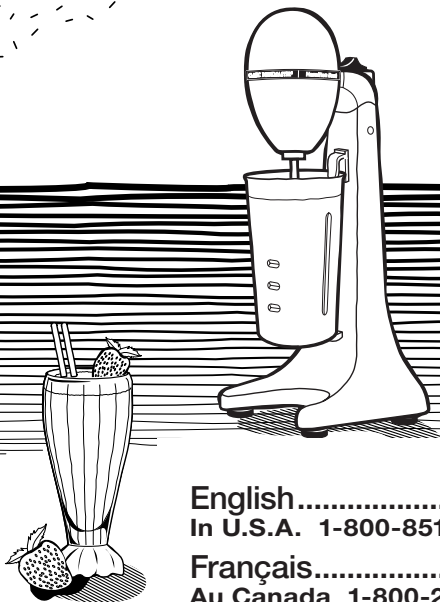

English..... 2
In U.S.A. 1-800-851-8900

Français..... 9
Au Canada 1-800-267-2826

Español..... 16
En México 800-71-16-100

Le invitamos a leer cuidadosamente este
instructivo antes de usar su aparato.

IMPORTANT SAFEGUARDS

When using electrical appliances, basic safety precautions should always be followed to reduce the risk of fire, electric shock, and/or injury to persons, including the following:

1. Read all instructions.
2. This appliance is not intended for use by persons with reduced physical, sensory, or mental capabilities, or lack of experience and knowledge, unless they are closely supervised and instructed concerning use of the appliance by a person responsible for their safety.
3. This appliance shall not be used by children. Keep the appliance and its cord out of reach of children.
4. Close supervision is necessary when any appliance is used near children. Children should be supervised to ensure that they do not play with the appliance.
5. To protect against risk of electrical shock, do not put base, motor, cord, or plug in water or other liquid.
6. Turn the appliance OFF(●), then unplug from outlet when not in use, before putting on or taking off parts, and before cleaning. To unplug, grasp the plug and pull from the outlet. Never pull from the power cord.
7. Avoid contact with moving parts.
8. Keep hands, hair, clothing, as well as spatulas and other utensils out of container to prevent personal injury or damage to the mixer.
9. Do not operate any appliance with a damaged supply cord or plug, or after the appliance malfunctions or has been dropped or damaged in any manner. Supply cord replacement and repairs must be conducted by the manufacturer, its service agent, or similarly qualified persons in order to avoid a hazard. Call the provided customer service number for information on examination, repair, or adjustment.
10. The use of attachments not recommended or sold by Hamilton Beach Proctor-Silex, Inc., may cause fire, electrical shock, or injury.
11. Do not use outdoors.
12. Do not let cord hang over edge of table or counter or touch hot surfaces, including stove.
13. Never add ingredients to container while appliance is operating.
14. Container must be properly in place before operating appliance.

15. To wash mixing shaft, unplug mixer and remove mixing shaft from mixer. (See “Cleaning Your DrinkMaster.”)
16. Do not place on or near a hot gas or electric burner, or in a heated oven.
17. Do not use appliance for other than intended purpose.
18. Check that the appliance is OFF (⊖) before plugging cord into wall outlet. To disconnect, turn the control to OFF (⊖); then remove plug from wall outlet. To unplug, grasp the plug and pull from the outlet. Never pull from the power cord.
19. **CAUTION!** In order to avoid a hazard due to inadvertent resetting of the thermal cut-out, this appliance must not be supplied through an external switching device, such as a timer, or connected to a circuit that is regularly switched on and off by the utility.

SAVE THESE INSTRUCTIONS

OTHER CONSUMER SAFETY INFORMATION

This appliance is intended for household use only.

This appliance is equipped with a polarized plug. This type of plug has one blade wider than the other. The plug will fit into an electrical outlet only one way. This is a safety feature intended to help reduce the risk of electrical shock. If you are unable to insert the plug into the outlet, try reversing the plug. If the plug should still fail to fit, contact a qualified electrician to replace the obsolete outlet. Do not attempt to defeat the safety purpose of the polarized plug by modifying the plug in any way.

The length of the cord used on this appliance was selected to reduce the hazards of becoming tangled in, or tripping over a longer cord. If a longer cord is necessary, an approved extension cord may be used. The electrical rating of the extension cord must be equal to or greater than the rating of the DrinkMaster. Care must be taken to arrange extension cord so that it will not drape over countertop or tabletop where it can be pulled on by children or accidentally tripped over.

Parts and Features

1. Tilting Head
2. Control Switch
 - =OFF
 - 1=LOW
 - 2=HIGH
3. Container Support
4. Removable Mixing Shaft (pull down to remove)
5. Container Rest
6. Container
7. Maximum Level, 12 ounces (355 ml)
8. Minimum Level, 4 ounces (118 ml)

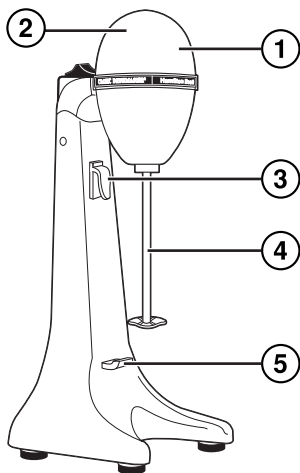
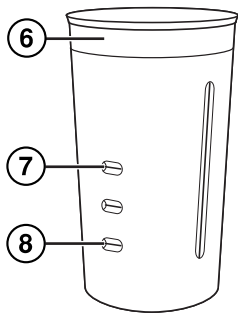

Using Your DrinkMaster®

BEFORE FIRST USE: Wash container and mixing shaft before using.

1. Place mixing shaft in unit by tilting the head back and inserting the mixing shaft until it “snaps” into place.
2. Set Control Switch to **○** (off). Plug into electrical outlet.
3. Place ingredients to be mixed in container.
4. Place container onto DrinkMaster, making certain that container’s top edge is behind container support and container bottom is on container rest.



5. **With mixing shaft “snapped” in place**, move Control Switch to desired speed to process. Start with Speed 1 (LOW) then increase to Speed 2 (HIGH) if desired.
6. For hard ice cream or very thick shakes, remove the container from the rest and support. With mixing shaft still submerged in mixture, move the container around for more thorough mixing.
7. When finished, turn unit to **○** (off) and tilt head up.
8. Pour contents from container and serve.

Helpful Hints

- Most drinks can be mixed in less than two minutes.
- Whole fruit should not be used when making fruit drinks. Mash or puree fruit; add to drink, and mix.
- The container must always be filled to at least the minimum level mark or the liquid will not reach mixing shaft. When mixing thin mixtures, such as powdered diet drinks, do not fill above maximum level mark (12 ounces/355 ml) or liquid may overflow while mixing.
- For best results, all liquid ingredients should be as cold as possible. Milk drinks will taste best if milk is ice cold. The colder the milk, the thicker and more frothy the drink.
- All syrups and powdered mixes should be added just before mixing to prevent them from sinking to the bottom of the container.
- The DrinkMaster does not crush ice. For best results, use crushed ice if the recipe calls for ice.

Cleaning Your DrinkMaster®

1. Unplug unit. To remove mixing shaft, grasp and pull down to release from head. Wash the mixing shaft in warm, soapy water.
2. The metal mixing container should be washed in warm, soapy water or in a dishwasher.
3. To clean DrinkMaster, wipe with damp cloth or sponge. Do not use abrasive cleansers of any type.

DO NOT IMMERSE THE APPLIANCE IN WATER OR OTHER LIQUID.

Recipes

Always add liquid ingredients first then remaining ingredients. Start mixing on 1 (LOW) then increase Speed to 2 (HIGH). Process to desired consistency, about 1 to 2 minutes.

Freeze & Squeeze One

4 scoops frozen vanilla yogurt
1/3 cup orange juice
1 teaspoon rum flavoring
1 tablespoon lime juice

Mash One In The Hay

4 scoops frozen strawberry yogurt
1/2 cup apple juice
1/2 cup fresh strawberries, mashed
1/3 cup banana, mashed

Squeeze One On The Country

6 ounces strawberry yogurt
2 fresh strawberries, mashed
1/2 cup orange juice

Mud Patch & Gravel

4 scoops chocolate ice cream
1/3 cup milk
3/4 cup fresh strawberries, mashed
1/4 cup nuts in syrup

Creamy Orange Frosty

2 scoops vanilla ice cream
1 cup orange juice

Crowded Van Through Georgia

3 scoops vanilla ice cream
1/2 cup milk
1/2 banana, sliced then mashed
2 tablespoons chocolate syrup

Patch & Forty-One

6 ounces strawberry yogurt
1 scoop lemon sorbet
1/2 cup orange juice
2 fresh strawberries, mashed

Bucket Of Fruit

1/2 cup low-fat peach yogurt
1/2 cup orange juice
2 fresh strawberries, mashed
1/2 kiwi fruit, peeled and mashed

Chocolate Mint Mallow

3 scoops chocolate ice cream
1/2 cup milk
1/4 cup marshmallow creme
1/3 cup crushed peppermint candy pieces

Strawberry Cooler

3 scoops frozen strawberry yogurt
3/4 cup ginger ale

Customer Service

If you have a question about your DrinkMaster, call our toll-free customer service number. Before calling, please note the model, type, and series numbers and fill in that information below. These numbers can be found on the bottom of your DrinkMaster. This information will help us answer your question much more quickly.

MODEL: _____ **TYPE:** _____ **SERIES:** _____

The following warranty applies only to product purchased in the United States and Canada.°

LIMITED WARRANTY

This product is warranted to be free from defects in material and workmanship for a period of two (2) years for Hamilton Beach Portfolio products or one (1) year for Hamilton Beach products from the date of original purchase, except as noted below. During this period, we will repair or replace this product, at our option, at no cost. THE FOREGOING WARRANTY IS IN LIEU OF ANY OTHER WARRANTY, WHETHER EXPRESS OR IMPLIED, WRITTEN OR ORAL INCLUDING ANY WARRANTY OF MERCHANTABILITY OR FITNESS FOR A PARTICULAR PURPOSE. ANY LIABILITY IS EXPRESSLY LIMITED TO AN AMOUNT EQUAL TO THE PURCHASE PRICE PAID, AND ALL CLAIMS FOR SPECIAL, INCIDENTAL AND CONSEQUENTIAL DAMAGES ARE HEREBY EXCLUDED. There is no warranty with respect to the following, which may be supplied with this product: glass parts, glass containers, cutter/strainer, blades, and/or agitators. This warranty extends only to the original consumer purchaser and does not cover a defect resulting from abuse, misuse, neglect, use for commercial purposes, or any use not in conformity with the printed directions. This warranty gives you specific legal rights, and you may also have other legal rights which vary from state to state, or province to province. Some states or provinces do not allow limitations on implied warranties or special, incidental or consequential damages, so the foregoing limitations may not apply to you.

If you have a claim under this warranty, DO NOT RETURN THE APPLIANCE TO THE STORE! Please call our CUSTOMER SERVICE NUMBER. (For faster service please have model, series, and type numbers ready for operator to assist you.),

CUSTOMER SERVICE NUMBERS

In the U.S. 1-800-851-8900

In Canada 1-800-267-2826

Web site address: www.hamiltonbeach.com

KEEP THESE NUMBERS FOR FUTURE REFERENCE!

PRÉCAUTIONS IMPORTANTES

Pour utiliser un appareil électroménager, vous devez toujours prendre des mesures élémentaires de sécurité pour réduire le risque d'incendie, d'électrocution et/ou de blessure corporelle, en particulier les mesures suivantes:

1. Lire toutes les instructions.
2. Cet appareil n'est pas destiné à être utilisé par des personnes dont les capacités physiques, sensorielles ou mentales sont réduites, ou manquant d'expérience et de connaissance, sauf si elles sont étroitement surveillées et instruites sur l'utilisation de l'appareil par une personne responsable de leur sécurité.
3. Cet appareil ne devrait pas être utilisé par des enfants. Garder l'appareil et son cordon hors de la portée des enfants.
4. Une surveillance étroite est requise pour tout appareil utilisé près des enfants. Surveiller que les enfants ne jouent pas avec l'appareil.
5. Pour se protéger contre le risque de choc électrique, ne pas immerger le cordon, la fiche ou le bloc moteur dans l'eau, ou autre liquide.
6. Fermer l'appareil (●), puis le débrancher de la prise lorsqu'il n'est pas utilisé, avant d'assembler ou de désassembler des pièces ou avant de le nettoyer. Pour le débrancher, tenir la fiche et la retirer de la prise. Ne jamais tirer sur le cordon.
7. Éviter de toucher les parties mobiles.
8. Garder les mains, cheveux, vêtements ainsi que les spatules et autres ustensiles hors du contenant pour éviter les blessures ou l'endommagement du mélangeur.
9. Ne pas faire fonctionner un appareil électroménager avec un cordon ou une fiche endommagée, ou lorsque l'appareil ne fonctionne pas bien ou a été échappé ou endommagé d'une manière quelconque. Le remplacement et la réparation du cordon d'alimentation doivent être faits par le fabricant, son agent de service ou toute personne qualifiée de façon à éviter tout danger. Appeler le numéro de service à la clientèle fourni pour des renseignements concernant l'examen, la réparation ou l'ajustement.
10. L'utilisation d'accessoires qui ne sont ni recommandés ni vendus par Hamilton Beach/Proctor-Silex, Inc. risque de provoquer un incendie, un choc électrique ou des blessures.
11. Ne pas utiliser à l'extérieur.
12. Ne pas laisser pendre le cordon de la table ou du comptoir et éviter tout contact entre le cordon et les surfaces chaudes incluant la cuisinière.

13. Ne jamais ajouter d'ingrédients au contenant pendant que l'appareil est en marche.
14. Le contenant doit être bien en place avant de faire fonctionner l'appareil.
15. Pour laver l'agitateur, débrancher le mélangeur et retirer l'agitateur du mélangeur. (voir « Nettoyage du DrinkMaster ».)
16. Ne placer jamais votre appareil électroménager à proximité ou sur un brûleur électrique ou à gaz chaud ou dans un four chaud.
17. N'utiliser cet appareil que pour les fonctions auxquelles il est destiné.
18. S'assurer que l'appareil est OFF (○/arrêt) avant de brancher la fiche dans la prise de courant. Pour débrancher, tourner la commande à et mettre à OFF (○/arrêt) puis débrancher la fiche de la prise de courant. Pour débrancher, saisir la fiche et la retirer de la prise. Ne pas tirer sur le cordon d'alimentation.
19. **ATTENTION !** Afin d'éviter un danger découlant d'une réinitialisation accidentelle du rupteur thermique, ce dispositif ne doit pas être alimenté par l'entremise d'un appareil de connexion externe, comme une minuterie, ou connecté à un circuit qui est régulièrement mis sous et hors tension par le service public.

CONSERVER CES INSTRUCTIONS

AUTRES CONSIGNES DE SÉCURITÉ POUR LE CONSOMMATEUR

Cet appareil est destiné à un usage domestique uniquement.

Cet appareil est muni d'une fiche polarisée. Ce type de fiche présente une broche plus large que l'autre. Par mesure de sécurité, la fiche peut être introduite dans une prise que dans un sens seulement. Il s'agit d'une caractéristique de sécurité visant à réduire le risque de choc électrique. Si la fiche ne peut pas être insérée dans la prise, la tourner dans l'autre sens. Si elle ne peut toujours pas être insérée dans la prise, contacter un électricien pour qu'il remplace la prise défectueuse. Ne pas essayer de contourner l'objectif de sécurité de la fiche polarisée en la modifiant de quelque manière que ce soit.

La longueur du cordon utilisé sur cet appareil a été choisie pour réduire le risque d'emmêlement ou de trébuchement posé par un cordon plus long. Si un cordon plus long est nécessaire, on peut utiliser un cordon de rallonge approuvé. La tension électrique du cordon doit être égale ou supérieure à celle du DrinkMaster. Il faut prendre soin d'arranger la rallonge de sorte qu'elle ne tombe pas du comptoir ou de la surface d'une table où elle peut être tirée par des enfants ou faire trébucher.

Pièces et caractéristiques

1. Tête inclinable
2. Commutateur
O=ARRÊT
1=FAIBLE
2=ÉLEVÉE
3. Guide de récipient
4. Agitateur amovible (tirer vers le bas pour l'enlever)
5. Support de récipient
6. Récipient
7. Niveau maximum, 12 onces (355 ml)
8. Niveau minimum, 4 onces (118 ml)

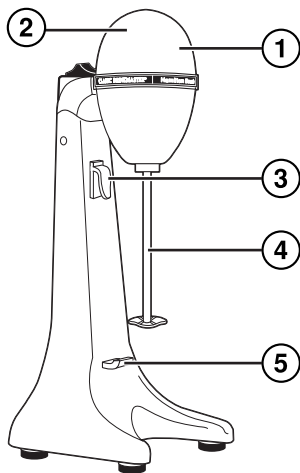
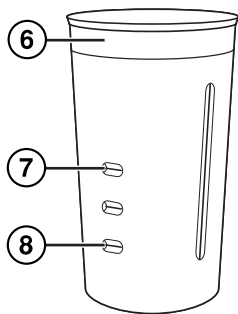

Utilisation du DrinkMaster®

AVANT LA PREMIÈRE UTILISATION : laver le récipient et l'agitateur avant l'utilisation.

1. Installer l'agitateur en relevant la tête du mélangeur vers l'arrière et en insérant l'agitateur jusqu'à ce qu'il s'emboîte.
2. Régler le commutateur à **○** (arrêt). Brancher l'appareil sur une prise de courant.
2. Placer les ingrédients à mélanger dans le récipient.
3. Fixer le récipient au DrinkMaster en veillant à ce que le bord supérieur soit derrière le guide de récipient et que la base du récipient se trouve sur le support de récipient.
4. **Une fois l'agitateur « emboîté »**, déplacer le commutateur à la vitesse désirée. Commencer à la vitesse 1 (FAIBLE) puis augmenter à la vitesse 2 (ÉLEVÉE) au besoin.
5. Pour de la crème glacée dure ou les laits fouettés très épais, retirer le récipient du guide et du support. En veillant à ce que l'agitateur reste immergé dans le mélange, déplacer le contenant autour de l'agitateur pour un mélange plus complet.
6. Après avoir terminé, éteindre l'appareil et relever la tête.
7. Verser le contenu du récipient et servir.



Conseils utiles

- La plupart des boissons peuvent être mélangées en moins de deux minutes.
- On ne doit pas utiliser un fruit entier lors de la préparation de boisson aux fruits. Écraser ou réduire le fruit en purée puis l'ajouter et mélanger.
- Le récipient doit toujours être rempli au moins jusqu'au niveau minimum sinon le liquide n'atteindra pas l'agitateur. Lors du mélange de boissons claires telles que les boissons diètes en poudre, ne pas remplir au dessus du niveau maximum (12 onces/355 ml) sinon le liquide risque de déborder durant le mélange.
- Pour les meilleurs résultats, tous les ingrédients liquides devraient être aussi froids que possible. Les boissons à base de lait auront meilleur goût lorsque le lait est froid. Plus le lait est froid plus la boisson sera épaisse et mousseuse.
- Tous les sirops et mélanges en poudre devraient être ajoutés juste avant de commencer le mélange pour les empêcher de descendre au fond du récipient.
- Le DrinkMaster ne concasse pas la glace. Pour les meilleurs résultats, utiliser de la glace concassée si la recette en fait la demande.

Nettoyage du DrinkMaster®

1. Débrancher l'appareil. Pour ôter l'agitateur, le saisir et tirer vers le bas pour le dégager de la tête. Laver l'agitateur dans de l'eau tiède savonneuse.
2. Le récipient en métal devrait être lavé dans de l'eau tiède savonneuse ou au lave-vaisselle.
3. Essuyer le DrinkMaster avec un linge ou une éponge humide. Ne pas utiliser de nettoyeurs abrasifs.

NE PAS IMMERGER L'APPAREIL DANS L'EAU OU AUTRE LIQUIDE.

Service à la clientèle

Si vous avez une question au sujet de votre Drinkmaster, composer notre numéro sans frais d'interurbain du service à la clientèle. Avant de faire un appel, veuillez noter les numéros de modèle, de type et de série, et fournir ces renseignements ci-dessous. Ces numéros se trouvent à la base du DrinkMaster. Ces renseignements nous aideront à répondre beaucoup plus vite à toute question.

MODÈLE : _____ **TYPE :** _____ **SÉRIE :** _____

La garantie ci-dessous s'applique uniquement au produit acheté aux États-Unis et au Canada.

GARANTIE LIMITÉE

Ce produit est garanti exempt de vices de matériau et de fabrication pendant une période de deux (2) ans pour les produits Hamilton Beach Portfolio ou pendant un (1) an pour les produits Hamilton Beach à partir de la date de l'achat original, excepté ce qui est noté ci-dessous. Au cours de cette période, nous réparerons ou remplacerons ce produit sans frais, à notre discrétion. LA GARANTIE CI-DESSUS REMPLACE TOUTE AUTRE GARANTIE EXPRESSE OU IMPLICITE, ÉCRITE OU ORALE, Y COMPRIS TOUTE GARANTIE DE QUALITÉ MARCHANDE OU DE CONFORMITÉ À UNE FIN PARTICULIÈRE. TOUTE RESPONSABILITÉ EST EXPRESSÉMENT LIMITÉE À UN MONTANT ÉGAL AU PRIX D'ACHAT PAYÉ ET TOUTES LES RÉCLAMATIONS POUR DOMMAGES SPÉCIAUX ET INDIRECTS SONT PAR LES PRÉSENTES EXCLUES. La garantie ne s'applique pas aux accessoires suivants qui pourraient être vendus avec ce produit : pièces en verre, récipients en verre, couteau/tamis, lames et/ou agitateurs. Cette garantie ne s'applique qu'à l'acheteur d'origine et ne couvre pas un vice causé par l'abus, le mésusage, la négligence, l'usage à des fins commerciales ou tout autre usage non prescrit dans le mode d'emploi. Cette garantie vous confère des droits juridiques spécifiques et vous pouvez aussi jouir d'autres droits juridiques qui peuvent varier d'un État à un autre ou d'une province à une autre. Certains États ou provinces ne permettent pas les limitations sur les garanties implicites ou les dommages spéciaux ou indirects de telle sorte que les limitations ci-dessus ne s'appliquent peut-être pas dans votre cas.

Si vous désirez procéder à une réclamation en vertu de cette garantie, NE RETOURNEZ PAS L'APPAREIL AU MAGASIN! Veuillez téléphoner au NUMÉRO DU SERVICE À LA CLIENTÈLE. (Pour un service plus rapide, ayez à portée de la main les numéros de série et de modèle et de type de votre appareil lorsque vous communiquez avec un représentant.)

NUMÉROS DU SERVICE À LA CLIENTÈLE

Aux États-Unis 1-800-851-8900

Au Canada 1-800-267-2826

Adresse du site Web : www.hamiltonbeach.com

CONSERVEZ CES NUMÉROS POUR RÉFÉRENCE ULTÉRIEURE!

SALVAGUARDIAS IMPORTANTES

Cuando utilice artefactos eléctricos, siempre deben seguirse precauciones de seguridad básicas a fin de reducir el riesgo de incendio, descarga eléctrica, y/o lesiones a personas, incluyendo las siguientes:

1. Lea todas las instrucciones.
2. Este aparato no se destina para utilizarse por personas cuyas capacidades físicas, sensoriales o mentales sean diferentes o estén reducidas, o carezcan de experiencia o conocimiento, a menos que dichas personas reciban una supervisión o capacitación para el funcionamiento del aparato por una persona responsable de su seguridad.
3. Este electrodoméstico no debe ser utilizado por niños. Mantenga el electrodoméstico y su cable fuera del alcance de los niños.
4. Se requiere de una estrecha supervisión cuando el aparato se use por o cerca de niños. Los niños deben supervisarse para asegurar que ellos no empleen los aparatos como juguete.
5. Verifique que el voltaje de su instalación corresponda con el del producto.
6. Para protegerse del riesgo de descargas eléctricas, no sumerja la base, motor, cable o enchufe en agua u otro líquido.
7. APAGUE el electrodoméstico (●) y, después, desenchúfelo del tomacorriente cuando no esté en uso, antes de armar o desarmar piezas y antes de limpiarlo. Para desenchufarlo, tome el enchufe y retírelo del tomacorriente. Nunca tire del cable eléctrico.
8. Evite el contacto con partes móviles.
9. Mantenga las manos, el pelo, la vestimenta así como las espátulas y otros utensilios fuera del recipiente con el fin de prevenir lesiones personales o daños a la batidora.
10. No opere ningún aparato con cables o enchufe dañados o después de que el aparato funcione mal o se caiga o dañe de cualquier manera. El reemplazo del cable de suministro y las reparaciones deben ser efectuadas por el fabricante, su agente de servicio, o personas igualmente calificadas para poder evitar un peligro. Llame al número de servicio al cliente proporcionado para información sobre examinación, reparación o ajuste.
11. El uso de accesorios no recomendados o vendidos por Hamilton Beach/Proctor-Silex, Inc. puede causar incendio, descarga eléctrica o lesiones.
12. No use el aparato al aire libre.

13. No deje que el cable cuelgue del borde de la mesa o cubierta, o toque superficies calientes, incluyendo la estufa.
14. Nunca añada ingredientes al recipiente mientras el aparato está funcionando.
15. El recipiente debe estar colocado correctamente en su lugar antes de operar el aparato.
16. Para lavar la flecha mezcladora, desenchufe la batidora y retire la flecha mezcladora de la misma. (Vea “Limpieza de su DrinkMaster”.)
17. No lo coloque sobre o cerca de un quemador caliente eléctrica o a gas, o dentro de un horno caliente.
18. No use el aparato para otro propósito que no sea para el que fue hecho.
19. Verifique que el artefacto esté OFF (●/apagado) antes de enchufar el cable en el tomacorriente. Para desconectar, gire el control a OFF (●/apagado), luego quite el enchufe del tomacorriente. Para desconectarlo, agarre el enchufe y retire del tomacorrientes. Nunca tire el cable de alimentación.
20. **¡PRECAUCIÓN!** A fin de evitar un riesgo debido a la reconfiguración inadvertida de la protección térmica, este artefacto no debe recibir suministro mediante un dispositivo de derivación externo, como un temporizador, o conectarse a un circuito que la empresa de servicio regularmente activa y desactiva.

GUARDE ESTAS INSTRUCCIONES

OTRA INFORMACIÓN DE SEGURIDAD PARA EL CLIENTE

Este aparato está destinado sólo para uso doméstico.

Este aparato está equipado con un enchufe polarizado. Este tipo de enchufe tiene una hoja más ancha que la otra. El enchufe encajará en un tomacorriente eléctrico en un solo sentido. Esta es una característica de seguridad diseñada para reducir el riesgo de choque eléctrico. Si usted no puede introducir el enchufe en el tomacorriente, pruebe invirtiendo la posición del mismo. Si aún así el enchufe no pudiese encajar, póngase en contacto con un electricista calificado para que reemplace el tomacorriente obsoleto. No intente anular la característica de seguridad del enchufe polarizado modificándolo de ninguna manera.

OTRA INFORMACIÓN DE SEGURIDAD PARA EL CLIENTE CONT.

El largo total del cable que se utiliza con este aparato se eligió para reducir el riesgo de enredarse o tropezarse con él, riesgo que se presentaría si fuera más largo. Si es necesario un cable más largo, deberá utilizarse un cable de extensión aprobado. La clasificación eléctrica nominal del cable de extensión deberá ser igual o mayor que la del DrinkMaster. Se debe tener cuidado en acomodar el cable de extensión de manera que no cuelgue por el borde de la mesa o mostrador y que los niños no puedan tirar de él o tropezarse accidentalmente.

Piezas y características

1. Cabeza inclinable
2. Interruptor de control
○=APAGADO
1=BAJA
2=ALTA
3. Soporte del recipiente
4. Flecha mezcladora removible (tire hacia abajo para retirar)
5. Base para el recipiente
6. Recipiente
7. Nivel máximo, 355 ml
8. Nivel mínimo, 118 ml

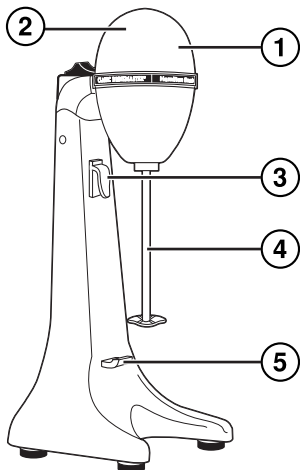
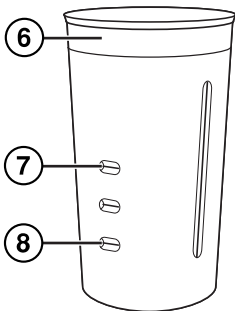

Cómo usar su DrinkMaster®

ANTES DEL PRIMER USO: Lave el recipiente y la flecha mezcladora antes del primer uso. Inserte la flecha mezcladora en el aparato.

1. Coloque la flecha mezcladora en la unidad inclinando la cabeza hacia atrás e insertando la flecha mezcladora hasta que encaje “a presión” en su lugar.
2. Fije el interruptor de control en **O**, apagado. Enchufe en el tomacorriente.
3. Coloque los ingredientes que desea mezclar en el recipiente.
4. Acomode el recipiente en el DrinkMaster, cerciorándose de que el borde superior del recipiente esté detrás del soporte del mismo, y el asiento del recipiente descanse sobre su base.
5. **Con la flecha mezcladora encajada “a presión” en su lugar**, mueva el interruptor de control hacia la velocidad deseada para procesar. Comience con la velocidad 1 (BAJA), y luego aumente a la velocidad 2 (ALTA), si lo desea.
6. Para helados duros o batidos muy espesos retire el recipiente del soporte y de la base. Con la flecha mezcladora aún sumergida en la mezcla, haga girar el recipiente alrededor de la flecha para mezclar más vigorosamente.
7. Al terminar, apague la unidad **O** y voltee hacia arriba la cabeza inclinable del aparato.
8. Vierta el contenido del recipiente y sirva.



Sugerencias útiles

- La mayoría de las bebidas se pueden mezclar en menos de 2 minutos.
- No se deben utilizar las frutas enteras al preparar bebidas de fruta. Primero triture la fruta o hágala puré; agréguela a la bebida y mézclela.
- Siempre se debe llenar el recipiente por lo menos hasta la marca del nivel mínimo o el líquido no alcanzará la flecha mezcladora. Al mezclar bebidas poco densas tales como bebidas dietéticas en polvo, no sobrepase la marca del nivel máximo (355 ml) o el líquido se derramará al mezclar.
- Para lograr mejores resultados, todos los ingredientes líquidos deben estar lo más fríos que sea posible. Las bebidas con leche sabrán mejor si la leche está muy fría. En cuanto más fría la leche, más espesa y espumosa resultará la bebida.
- Todo jarabe y mezclas en polvo se deben agregar justo antes de mezclar para evitar que se vayan al fondo del recipiente.
- El DrinkMaster no tritura hielo. Obtendrá mejores resultados si utiliza hielo triturado cuando la receta pida hielo.

Limpieza de su DrinkMaster®

1. Desenchufe la unidad. Para retirar la flecha mezcladora, agárrela firmemente y tire hacia abajo para liberarla de la cabeza. Lávela con agua tibia jabonosa.
2. El recipiente metálico para mezclar también se debe lavar con agua tibia o en un aparato lavavajillas.
3. Limpie el DrinkMaster con un paño húmedo o esponja. No use productos de limpieza abrasivos de ningún tipo.
NO SUMERJA EL APARATO EN AGUA NI EN NINGÚN OTRO LÍQUIDO.

GARANTÍA PARA PRODUCTOS COMPRADOS EN MÉXICO

PRODUCTO:

MARCA:

MODELO:

Grupo HB PS, S.A. de C.V. cuenta con una Red de Centros de Servicio Autorizada, por favor consulte en la lista anexa el nombre y dirección de los establecimientos en la República Mexicana en donde usted podrá hacer efectiva la garantía, obtener partes, componentes, consumibles y accesorios; así como también obtener servicio para productos fuera de garantía. Para mayor información llame al: **Centro de Atención al consumidor: 800 71 16 100**

Grupo HB PS, S.A. de C.V. le otorga a partir de la fecha de compra:
GARANTÍA DE 1 AÑO.

COBERTURA

- Esta garantía ampara, todas las piezas y componentes del producto que resulten con defecto de fabricación incluyendo la mano de obra.
- Grupo HB PS, S.A. de C.V. se obliga a reemplazar, reparar o reponer, cualquier pieza o componente defectuoso; proporcionar la mano de obra necesaria para su diagnóstico y reparación, todo lo anterior sin costo adicional para el consumidor.
- Esta garantía incluye los gastos de transportación del producto que deriven de su cumplimiento dentro de su red de servicio.

LIMITACIONES

- Esta garantía no ampara el reemplazo de piezas deterioradas por uso o por desgaste normal, como son: cuchillas, vasos, jarras, filtros, etc.
- Grupo HB PS, S.A. de C.V. no se hace responsable por los accidentes producidos a consecuencia de una instalación eléctrica defectuosa, ausencia de toma de tierra, clavija o enchufe en mal estado, etc.

EXCEPCIONES

Esta garantía no será efectiva en los siguientes casos:

- a) Cuando el producto se hubiese utilizado en condiciones distintas a las normales. (Uso industrial, semi-industrial o comercial.)

EXCEPCIONES (continuación)

- b) Cuando el producto no hubiese sido operado de acuerdo con el instructivo de uso.
- c) Cuando el producto hubiese sido alterado o reparado por personas no autorizadas por Grupo HB PS, S.A. de C.V. el fabricante nacional, importador o comercializador responsable respectivo.

El consumidor puede solicitar que se haga efectiva la garantía ante la propia casa comercial donde adquirió su producto, siempre y cuando Grupo HB PS, S.A. de C.V. no cuente con talleres de servicio.

PROCEDIMIENTO PARA HACER EFECTIVA LA GARANTÍA

- Para hacer efectiva la garantía, lleve su aparato al Centro de Servicio Autorizado más cercano a su domicilio (consulte la lista anexa).
- Si no existe Centro de Servicio Autorizado en su localidad llame a nuestro Centro de Atención al Consumidor para recibir instrucciones de como hacer efectiva su garantía.

FECHA DE ENTREGA

SELLO DEL VENDEDOR

QUEJAS Y SUGERENCIAS

DÍA__ MES__ AÑO__

Si desea hacer comentarios o sugerencias con respecto a nuestro servicio o tiene alguna queja derivada de la atención recibida en alguno de nuestros Centros de Servicio Autorizados, por favor dirigirse a:

**GERENCIA INTERNACIONAL DE SERVICIO
800 71 16 100**

Email: mexico.service@hamiltonbeach.com

CENTROS DE SERVICIO AUTORIZADOS

Ciudad de México

ELECTRODOMÉSTICOS

Av. Plutarco Elías Calles No. 1499
Zacahuitzco, Benito Juárez, Ciudad
de México, C.P. 09490
Tel: 55 5235 2323

CASA GARCÍA

Av. Patriotismo No. 875-B
Mixcoac, Benito Juárez,
Ciudad de México, C.P. 03910
Tel: 55 5563 8723

Nuevo León

FERNANDO SEPÚLVEDA REFACCIONES

Ruperto Martínez No. 238 Ote.
Col. Centro MONTERREY,
N.L., CP 6400
Tel: 81 8343 6700

Jalisco

SERVICIOS DE MANTENIMIENTO CASTILLO

Garibaldi No. 1450
Ladrón de Guevara, GUADALAJARA,
Jalisco, C.P. 44660
Tel: 33 3825 3480

Modelo:
727, 728, 730,
750

Tipo:
DM01

Características Eléctricas:
120 V~ 60 Hz 70 W

Los modelos incluidos en el instructivo de Uso y Cuidado pueden ir seguidos o no por un sufijo correspondiente a una o varias letras del alfabeto y sus combinaciones, separadas o no por un espacio, coma, diagonal, o guión. Como ejemplos los sufijos pueden ser: "Y" y/o "MX" y/o "MXY" y/o "Z".

HAMILTON BEACH  PROCTOR-SILEX, INC.

263 Yadkin Road, Southern Pines, NC 28387

PROCTOR-SILEX CANADA, INC.

Picton, Ontario K0K 2T0

hamiltonbeach.com • hamiltonbeach.com.mx