

- EN** HP PageWide XL Printer Series Assembly Instructions
- FR** Instructions d'assemblage des imprimantes série HP PageWide XL
- DE** HP PageWide XL Druckerserie Anleitung zur Druckermontage
- JA** HP PageWide XL プリンタ シリーズ組み立て説明書
- ZHCN** HP PageWide XL 打印机系列组装说明
- KO** HP PageWide XL 프린터 시리즈 조립 설명서
- ID** Petunjuk pemasangan HP PageWide XL Printer Series

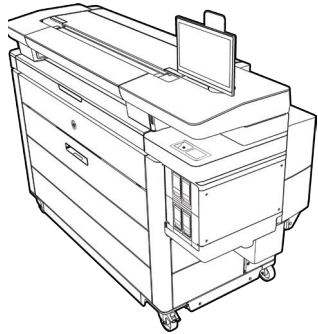

6CC85-900??

© Copyright 2021 HP Development Company, L.P.  
Large Format Division  
Cami de Can Graells 1-21 - 08174  
Sant Cugat del Valles  
Barcelona - Spain

All rights reserved  
Printed in XXX



- |  |   |  |   |
|--|---|--|---|
| <p><b>EN</b></p> <ol style="list-style-type: none"> <li>1. Printer</li> <li>2. Basket (except 3920, 4200, 4700)</li> <li>3. Cleaning container</li> <li>4. Maintenance cartridge</li> <li>5. Printheads</li> <li>6. Cables</li> <li>7. Paper</li> <li>8. Cartridges</li> </ol>               | <p><b>DE</b></p> <ol style="list-style-type: none"> <li>1. Drucker</li> <li>2. Ablage (außer 3920, 4200, 4700)</li> <li>3. Reinigungsbehälter</li> <li>4. Wartungskartusche</li> <li>5. Druckköpfe</li> <li>6. Kabel</li> <li>7. Papier</li> <li>8. Patronen</li> </ol> | <p><b>KO</b></p> <ol style="list-style-type: none"> <li>1. 프린터</li> <li>2. 바스켓 (3920, 4200, 4700 제외)</li> <li>3. 청소 컨테이너</li> <li>4. 유지보수 카트리지</li> <li>5. 프린트 헤드</li> <li>6. 케이블</li> <li>7. 용지</li> <li>8. 카트리지</li> </ol> | <p><b>ID</b></p> <ol style="list-style-type: none"> <li>1. Printer</li> <li>2. Keranjang (kecuali 3920, 4200, 4700)</li> <li>3. Wadah pembersihan</li> <li>4. Kartrid perawatan</li> <li>5. Printhead</li> <li>6. Kabel</li> <li>7. Kertas</li> <li>8. Kartrid</li> </ol> |
| <p><b>FR</b></p> <ol style="list-style-type: none"> <li>1. Imprimante</li> <li>2. Corbeille (sauf 3920, 4200, 4700)</li> <li>3. Bac de nettoyage</li> <li>4. Cartouche de maintenance</li> <li>5. Têtes d'impression</li> <li>6. Câbles</li> <li>7. Papier</li> <li>8. Cartouches</li> </ol> | <p><b>JA</b></p> <ol style="list-style-type: none"> <li>1. プリンタ</li> <li>2. バスケット (3920、4200、4700を除く)</li> <li>3. クリーニング コンテナ</li> <li>4. メンテナンスカートリッジ</li> <li>5. プリントヘッド</li> <li>6. ケーブル</li> <li>7. 用紙</li> <li>8. カートリッジ</li> </ol>                                | <p><b>ZHCN</b></p> <ol style="list-style-type: none"> <li>1. 打印机</li> <li>2. 收纸架 (3920、4200、4700除外)</li> <li>3. 清洁容器</li> <li>4. 维护墨盒</li> <li>5. 打印头</li> <li>6. 电缆</li> <li>7. 纸张</li> <li>8. 墨盒</li> </ol>                |   |

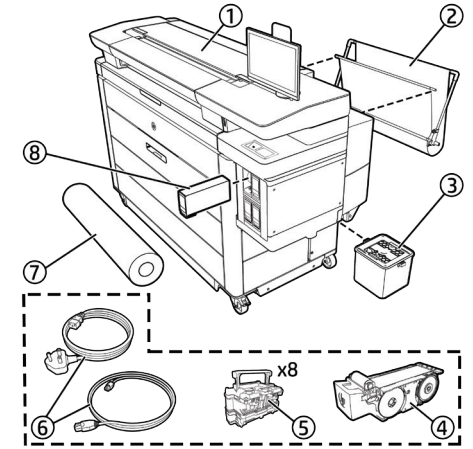

**EN** Please read these instructions carefully. These assembly instructions explain how to assemble the printer. Because spare screws are supplied, some screws may remain unused after assembly of the printer. **Two phase installation:** We recommend performing installation in one phase, but if doing so in two phases (one in the partner site and the second in the customer site). In this case, skip the steps marked with asterisks (\*), and complete the set up and complete the reshipping process (described in service manual). **Note:** The images appearing in this document may differ from your printer.

**FR** Veuillez lire attentivement ces instructions. Ces instructions d'assemblage expliquent comment assembler l'imprimante. Des vis de rechange étant fournies, certaines vis pourront rester inutilisées après l'assemblage de l'imprimante. **Installation en deux étapes:** Nous vous recommandons d'effectuer l'installation en une étape; si l'installation se fait en deux étapes, la première doit être effectuée sur le site du partenaire et la seconde sur le site du client. Dans ce cas, ignorez les étapes marquées d'un astérisque (\*) et terminez la configuration le processus de réexpédition (décrit dans le manuel d'entretien). **Remarque :** Les images figurant dans le présent document peuvent être différentes de votre imprimante.

**DE** Lesen Sie diese Anleitungen sorgfältig durch. Dieses Dokument enthält Anleitungen für den Zusammenbau des Druckers. Zum Lieferumfang gehören Ersatzschrauben, sodass nach dem Zusammenbau einige Schrauben übrig bleiben. **Zwei-Phasen-Installation:** Es wird das Durchführen der Installation in einer Phase empfohlen, aber dabei in zwei Phasen (eine am Standort des Partners und die zweite am Standort des Kunden). In diesem Fall überspringen Sie die mit einem Sternchen (\*) gekennzeichneten Schritte und schließen Sie die Einrichtung und das Rücksendeverfahren (wie im Service-Handbuch) ab. **Hinweis:** Die in diesem Dokument angezeigten Abbildungen können von Ihrem Drucker abweichen.

**JA** 以下の指示をよくお読みください。以下の手順では、プリンタを組み立てる方法について説明します。予備のネジが含まれているため、ネジは何本か余る場合があります。 **2段階の設定:** 1段階でインストールすることを推奨しますが、2段階で行う必要がある場合(1段階はパートナーのサイトで、もう1段階は顧客のサイト)、アスタリスク(\*)が付いた手順を省略し、セットアップを完了して、再梱包(サービスマニュアルに記載)を行います。 **メモ:** 本書に記載されている画像は、お使いのプリンタのものと異なる場合があります。

**ZHCN** 请仔细阅读这些说明。这些组装说明对如何组装打印机进行了介绍。由于提供了备用螺丝，在组装完打印机后，可能会剩余一些未用的螺丝。 **两阶段安装:** 我们建议一次性完成安装，但如果进行两个阶段安装（第一阶段在合作伙伴地点完成，第二阶段在客户地点完成）。在这种情况下，请跳过标有星号(\*)的步骤，完成设置后将打印机重新打包（参见维修手册）。 **注意:** 本文中显示的图像可能与您的打印机上显示的图像有所不同。

**KO** 이 설명서를 주의깊게 읽으십시오. 이 조립 지침에서는 프린터 조립 방법을 설명합니다. 나사는 여유 있게 제공되므로 프린터 조립이 끝난 뒤 남을 수 있습니다. **2단계 설치:** HP는 설치 작업을 한번에 마칠 것을 권장하지만 협력사 현장 및 고객 현장에서 두 번에 걸쳐 설치할 경우 서비스 설명서에 설명된 바와 같이 별표(\*)로 표시된 단계를 건너뛰고 설치를 완료한 다음 재운송하십시오. **참고:** 이 문서에 표시된 이미지는 사용 중인 프린터와 다를 수 있습니다.

**ID** Baca petunjuk ini dengan cermat. Petunjuk pemasangan ini menjelaskan tentang cara memasang printer. Karena tersedianya sekrup cadangan, maka tidak semua sekrup akan digunakan pada pemasangan printer ini. **Pemasangan dua fasa:** Kami merekomendasikan pemasangan dengan satu fasa, kecuali jika dilakukan dengan dua fasa (satu di lokasi mitra) dan satu lagi di lokasi pelanggan. Dalam kasus ini, abaikan langkah-langkah yang ditandai dengan asterisk (\*), lalu lakukan pengaturan dan proses pengiriman ulang (yang dijelaskan dalam panduan pengguna servis). **Catatan:** Gambar yang ditampilkan dalam dokumen ini mungkin berbeda dengan printer Anda.

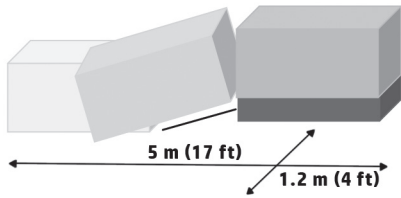

**EN The size of the crate is:**

2.30 m (90.6 in) x 1.07 m (42.1 in) x 1.61 m (63.4 in).  
The space required for assembly is 1.2m (4 feet) at the front and 5m (17 feet) at the side.

**FR La taille de l'emballage est :**

2.30 m (90.6 in) x 1.07 m (42.1 in) x 1.61 m (63.4 in).  
L'espace requis pour l'assemblage est de 1,2 m (4 pi) à l'avant de l'imprimante et de 5 m (17 pieds) sur le côté.

**DE Größe der Kiste:**

2.30 m (90.6 in) x 1.07 m (42.1 in) x 1.61 m (63.4 in).  
Für den Zusammenbau ist vor dem Drucker ein Freiraum von 1,2 m (4 Fuß) und an der Seite des Drucker sein Freiraum von 5 m (17 Fuß) erforderlich.

**JA クレートのサイズ :**

2.30 m (90.6 in) x 1.07 m (42.1 in) x 1.61 m (63.4 in).  
組み立てにはプリンタの前面に1.2m(4フィート)、側面に5m(17フィート)のスペースが必要です。

**ZHCN 包装箱尺寸:**

2.30 m (90.6 in) x 1.07 m (42.1 in) x 1.61 m (63.4 in).  
组装时需要打印机前面有 1.2 米 (4 英尺)、侧面有 5 米 (17 英尺) 的空间。

**KO 상자 크기:**

2.30 m (90.6 in) x 1.07 m (42.1 in) x 1.61 m (63.4 in).  
조립을 하려면 프린터 앞쪽에 1.2m(4피트) 공간이 필요하고 프린터 옆쪽에 5m(17피트) 공간이 필요합니다.

**ID Ukuran kemasan:**

2.30 m (90.6 in) x 1.07 m (42.1 in) x 1.61 m (63.4 in).  
Ruang yang diperlukan untuk pemasangan adalah 1,2m (4 kaki) di bagian depan dan 5m (17 kaki) di bagian samping dan belakang.

**EN Tools required:**

**Note:** these tools are not included, make sure you have them on the day of installation.

Electric screwdriver T10, T15, T20 / Electric nut driver number 17 / Cutter / Hammer / LAN cable / Forklift / Wrench tool / 90° angled phillips screw driver

**Important:** Electric screwdriver must have 160 Nm.

**FR Outils nécessaires :**

**Remarque :** Ces outils ne sont pas inclus, veuillez à les avoir le jour de l'installation.  
Tournevis électrique T10, T15, T20 / Tournevis à douille électrique n° 17 / Couteau de précision / Marteau / Câble LAN / Chariot élévateur / clé fixe Tournevis / cruciforme incliné 90°

**Important :** Le tournevis électrique doit avoir un montant de force de 160 nm.

**DE Erforderliches Werkzeug:**

**Hinweis:** Diese Werkzeuge sind nicht mit inbegriffen. Stellen Sie sicher, dass sie am Tag der Installation vorhanden sind.  
Elektroschrauber T10, T15, T20 / Elektrischer Mutterdreher Nummer 17 / Cutter / Hammer / LAN-Kabel / Gabelstapler / Schraubenschlüssel / Um 90° abgewinkelter Kreuzschlitzschraubendreher

**Wichtig:** Elektrischer Schraubenzieher muss 160 Nm aufweisen.

**JA 必要な工具:**

**注記:** 以下の工具は付属していませんので、インストールの日までに準備しておきます。  
電動スクリュードライバー T10、T15、T20 / 電動ナットドライバー 17番 / カッター / ハンマー / LANケーブル / フォークリフト / レンチツール / 90° プラスドライバー

**重要:** 電動ドライバを使用する場合は、160Nmに指定する必要があります。

**ZHCN 必备工具:**

**注意:** 打印机并没有附带这些工具，请确保在安装时准备好这些工具。

电动螺丝刀 T10、T15、T20 / 17 号电动螺母扳手 / 裁纸刀 / 锤子 / LAN 连接线 / 扳工具 / 90° 角十字螺丝刀

**重要提示:** 电动螺丝刀的扭矩必须达到 160 Nm

**KO 필요한 도구:**

**참고:** 해당 도구는 포함되어 있지 않습니다. 설치 시 반드시 도구를 구비하시기 바랍니다.

전기 스크류드라이버 T10, T15, T20 / 전기 너트 드라이버 17번 / 자동 절단기 / 망치 / LAN 케이블 / 지게차 / 렌치 도구 / 90° 각도의 십자 드라이버

**중요:** 전기 드라이버에는 160Nm이어야 합니다.

**ID Alat yang diperlukan:**

**Catatan:** perkakas ini tidak disertakan, pastikan Anda memilikinya pada saat pemasangan.

Obeng listrik T10, T15, T20 / Obeng mur listrik nomor 17 / Pemotong / Palu / Kabel LAN / Forklift / alat perkakas / obeng philips sudut 90°

**Penting:** Obeng elektrik harus berukuran 160 Nm



**EN** 2 people are required to perform certain tasks.

**FR** L'exécution de certaines tâches nécessite la présence de 2 personnes.

**DE** L'exécution de certaines tâches nécessite la présence de 2 personnes.

**JA** 特定の作業は、2名で行う必要があります。

**ZHCN** 某些任务需要 2 人完成。

**KO** 일부 작업의 경우 2명이 필요합니다.

**ID** Diperlukan 2 orang untuk menjalankan tugas tertentu.



**EN** Time required for assembly of the printer is approximately 245 minutes .

**FR** Le temps requis pour l'assemblage de l'imprimante est d'environ 245 minutes.

**DE** Der Zusammenbau des Druckers dauert ca. 245 Minuten.

**JA** プリンタの組み立てに所要時間は約245分です。

**ZHCN** 组装打印机大约需要 245 分钟的时间。

**KO** 프린터 조립에 소요되는 시간은 약 245분입니다.

**ID** Waktu yang diperlukan untuk memasang printer adalah sekitar 245 menit.

- EN Unpacking the printer
- FR Déballage de l'imprimante
- DE Auspacken des Druckers
- JA プリンタの開梱
- ZHCN 拆开打印机包装
- KO 프린터 포장 분리
- ID Membuka kemasan printer



**EN Important:**

- Make sure to unpack on a flat floor
- Keep packaging and security locks

**Note:** When unpacking the printer, make sure to leave the area clean and tidy in order to avoid accidents

**FR Important :**

- Assurez-vous de procéder au déballage sur un sol plat
- Conserver les verrous de l'emballage et de sécurité

**Remarque :** Lorsque vous déballez l'imprimante, assurez-vous que la zone est propre et rangée afin d'éviter tout accident

**DE Wichtig:**

- Stellen Sie sicher, dass das Auspacken auf einem flachen Boden stattfindet
- Bewahren Sie die Verpackung und Sicherheitsschlösser auf

**Hinweis:** Achten Sie beim Entpacken des Druckers darauf, dass Sie den Bereich sauber und ordentlich hinterlassen, um Unfälle zu vermeiden

**JA 重要 :**

- 平らな床で開梱するようにしてください。
- 梱包材およびセキュリティロックを保管しておきます。

**注記:** プリンタを開梱する際には、事故を防ぐために、開梱する場所を片付けて清潔にしてから行います。

**ZHCN 重要提示 :**

- 请确保在平坦的地面打开包装
- 保存好包箱和安全锁

**注意 :** 在拆开打印机包装时, 请清理出一块干净的区域, 以避免发生事故。

**KO 중요:**

- 평평한 바닥에서 포장 풀기
- 포장재 및 보안 잠금장치 유지

**참고:** 프린터를 풀 때 작업 장소를 청결하게 하여 예기치 않은 사고를 방지하십시오.

**ID Penting:**

- Pastikan untuk membuka kemasan di lantai rata
- Tetap terkunci kemasan dan keamanan

**Catatan:** Bila membuka kemasan printer, pastikan tempat yang digunakan tetap bersih dan rapi guna menghindari kecelakaan.

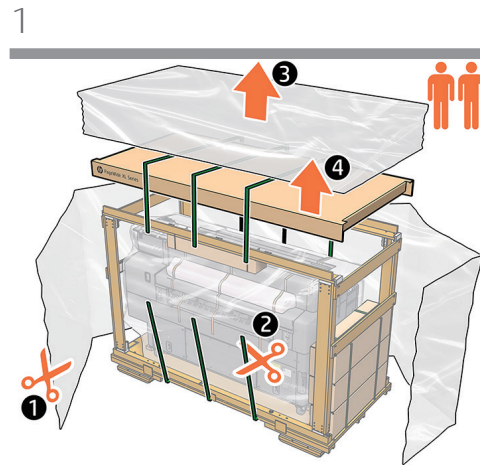

**EN** Remove the plastic, cut the straps and remove the cardboard.

**FR** Retirez le plastique, coupez les sangles et retirez le carton.

**DE** Entfernen Sie den Kunststoff, schneiden Sie die Gurte ab und nehmen Sie die Pappe heraus.

**JA** プラスチックを取り外して、ストラップを切断し、厚紙を取り除きます。

**ZHCN** 拆下塑料, 剪开带子, 然后拆掉纸板。

**KO** 플라스틱을 제거하고 끈을 자른 다음 상자를 제거합니다.

**ID** Lepas plastik, potong tali, dan lepas kertas karton.

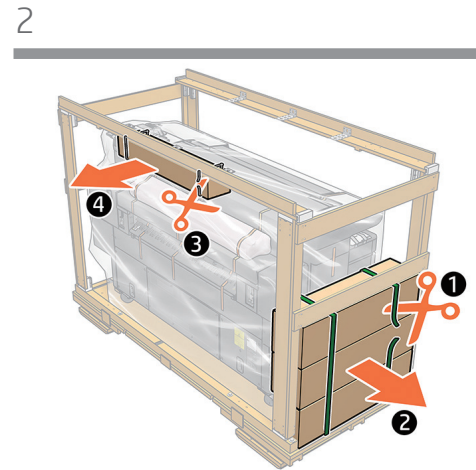

Remove the boxes.  
**MFP only:** Remove the calibration sheet box and keep it.

Retirez les cartons comme indiqué.  
**MFP uniquement :** Retirez la boîte contenant les feuilles de papier servant à l'étalonnage et gardez-la.

Nehmen Sie die Kartons herunter, wie in der Abbildung dargestellt.  
**Nur MFP:** Entfernen Sie den Kalibrierungsblechkasten und bewahren Sie ihn auf.

図のように箱を取り除きます。  
**MFPのみ :** キャリブレーション シートの箱を外して保管しておきます。

拆下盒子。  
**仅 MFP:** 卸下校准页盒, 并保存起来。

상자를 제거하십시오.  
**MFP만 해당:** 보정 시트 상자를 분리하여 보관합니다.

Keluarkan boks yang ditunjukkan.  
**Hanya MFP:** Buka kemasan lembar kalibrasi dan simpan.

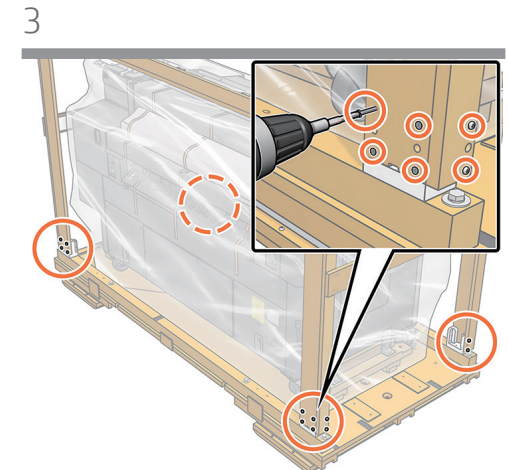

Remove 24 screws (6 per side).

Retirez 24 vis (6 par côté).

Entfernen Sie 24 Schrauben (6 pro Seite).

24本のネジ (各側に6本ずつ) を取り外します。

卸下 24 颗螺钉 (每侧 6 颗)。

나사 24개를 제거합니다(면당 6개).

Lepas 24 baut (6 per sisi).

4

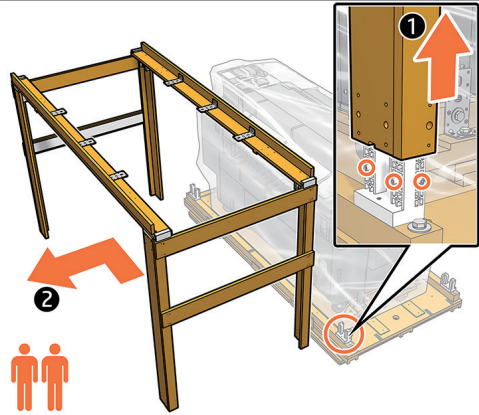

EN Remove the wooden frame.

FR Retirez le cadre en bois.

DE Nehmen Sie den hölzernen Rahmen heraus.

JA 木製フレームを取り外します。

ZHCN 拆除木框架。

KO 목조 프레임 제거합니다.

ID Lepas bingkai kayu.

5

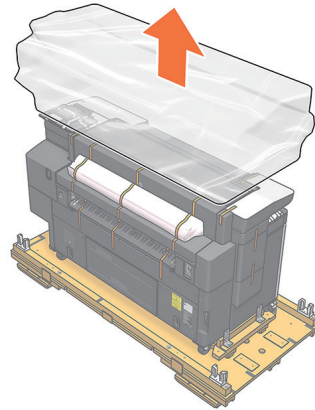

Remove the plastic cover.

Retirez le couvercle en plastique.

Entfernen Sie die Kunststoffabdeckung.

ビニールのカバーを取り外します。

取下塑料包罩。

투명 테이프를 제거합니다.

Lepas penutup plastik.

6



Position the 4 wheels in the direction of the ramp, then lock the 2 front wheels.

Tournez les 4 roues dans le sens de la rampe, puis verrouillez les 2 roues avant.

Setzen Sie die vier Räder in Richtung der Rampe und sperren Sie die vorderen zwei Räder.

4個のキャスターを移動方向に向け、2つのフロントキャスターをロックします。

将4个脚轮调整为与斜坡一致的方向，然后锁上前两个脚轮。

바퀴 4개를 램프 방향으로 배치한 다음 앞쪽 바퀴 2개를 잠급니다.

Posisikan 4 roda pada arah bidang miring, lalu kunci 2 roda depan.

7

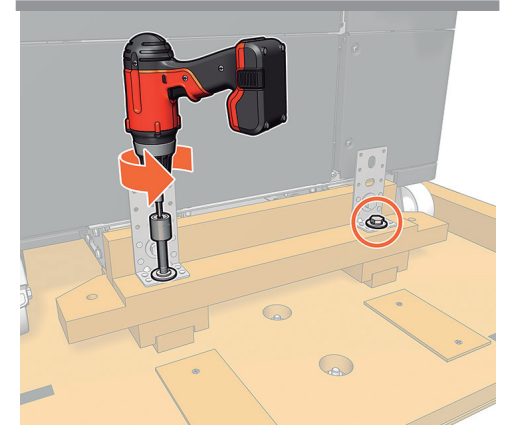

Remove the carriage bolts.

Retirez les boulons à tête ronde.

Entfernen Sie die Schrauben des Wagens.

キャリッジのボルトを取り外します。

取下托架螺栓。

캐리지 볼트를 제거합니다.

Lepaskan baut penyorong.

8

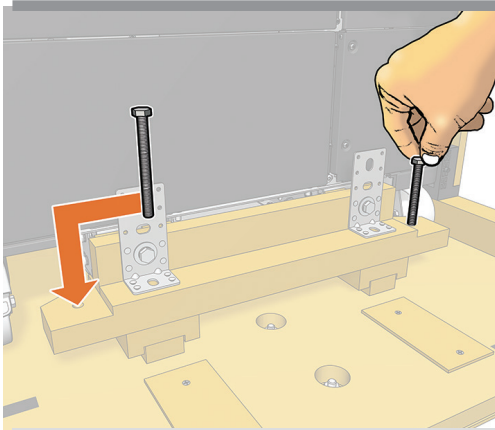

**EN** Move the carriage bolts to the holes on the sides of the lifter.  
**Important:** The electric screwdriver must have 160 Nm to lift the printer.

**FR** Placez les boulons à tête ronde au niveau des trous sur les côtés de l'élevateur.  
**Important :** Le tournevis électrique doit avoir un montant de force de 160 nm.

**DE** Führen Sie die Wagenschrauben in die Löcher an den Seiten des Hebers.  
**Wichtig:** Elektrischer Schraubenzieher muss 160 Nm aufweisen.

**JA** キャリッジのボルトをリフタの両側にある穴に移します。  
**重要：**電動ドライバを使用する場合は、160 Nmに指定する必要があります。

**ZHCN** 将托架螺栓移到升降器两侧的孔中。  
**重要提示：**电动螺丝刀的扭矩必须达到 160 Nm

**KO** 캐리지 볼트를 리프터 측면의 구멍으로 이동합니다.  
**중요:** 전기 드라이버에는 160Nm이어야 합니다.

**ID** Pindahkan baut penyorong ke lubang pada kedua sisi pengangkat.  
**Penting:** Obeng elektrik harus berukuran 160 Nm.

9

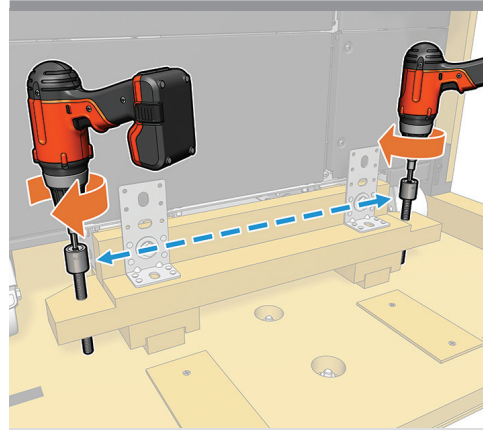

Screw in the carriage bolts to lift the lifter. Lift slightly on each side and repeat.

Visez les boulons à tête ronde pour soulever l'élevateur. Soulevez légèrement de chaque côté puis répétez l'opération.

Schrauben Sie die Wagenschrauben ein, um den Heber anzuheben. Heben Sie auf jeder Seite leicht an und wiederholen Sie diesen Vorgang.

キャリッジのボルトを締めてリフタを持ち上げます。各サイドをわずかに持ち上げて、手順を繰り返します。

拧入托架螺栓以抬升升降器。稍微抬升每一侧，并重复这一操作。

캐리지 볼트를 조여 넣어 리프터를 들어 올립니다. 각 면을 약간 들어올리고 반복합니다.

Sekrupkan baut penyorong untuk menaikkan pengangkat. Angkat sedikit pada tiap sisi dan ulangi.

10

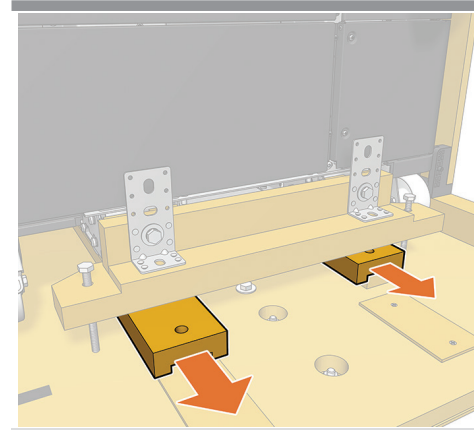

Remove the supports.

Retirez les supports.

Entfernen Sie die Halterungen.

サポートを取り外します。

取下支撑块。

지지대를 제거합니다.

Lepaskan penopang.

11

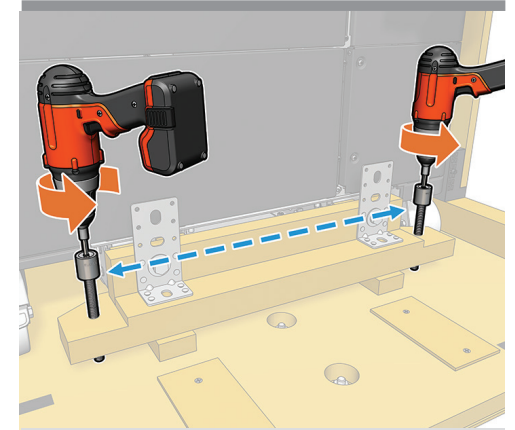

Use the carriage bolts to lower the lifter until the printer rests on the wheels, then remove the bolts.

Utilisez les boulons à tête ronde pour abaisser l'élevateur jusqu'à ce que l'imprimante repose sur les roues, puis retirez les boulons.

Senken Sie den Heber mit den Wagenschrauben ab, bis der Drucker auf den Rädern aufliegt, und entfernen Sie dann die Schrauben.

プリンタがホイール上に配置されるまでキャリッジのボルトを使用してリフタを下げてから、ボルトを取り外します。

使用托架螺栓将升降器降低，直至打印机落在脚轮上，然后卸下螺栓。

캐리지 볼트를 사용하여 프린터가 휠에 놓일 때까지 리프터를 내린 다음, 볼트를 제거합니다.

Gunakan baut penyorong untuk menurunkan pengangkat sampai printer bertumpu pada roda, lalu lepaskan baut.

12

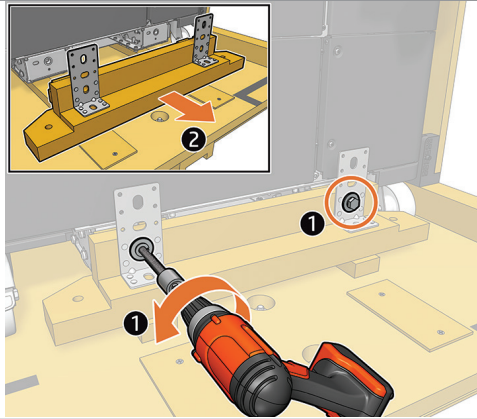

**EN** Remove the screws that attach the lifter to the printer, and remove the lifter.

**FR** Retirez les vis qui fixent l'élevateur à l'imprimante, puis retirez l'élevateur.

**DE** Entfernen Sie die Schrauben, mit denen der Heber am Drucker befestigt ist, und entfernen Sie den Heber.

**JA** リフタをプリンタに固定しているネジを取り外して、リフタを取り外します。

**ZHCN** 拧下将升降器连接至打印机的螺丝，然后取出升降器。

**KO** 리프터를 프린터에 연결하는 나사를 제거하고 리프터를 분리합니다.

**ID** Lepaskan sekrup yang menahan pengangkat ke printer, dan lepaskan pengangkat.

13

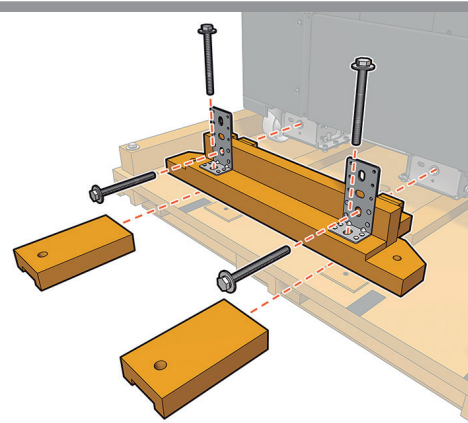

Repeat this process on the other side of the printer.

Répétez ce processus de l'autre côté de l'imprimante.

Wiederholen Sie diesen Vorgang auf der anderen Seite des Druckers.

プリンタの反対側でもこの手順を繰り返します。

\*在打印机的另一侧重复此过程。

프린터의 다른 방향에서도 이 과정을 반복합니다.

Ulangi proses ini pada sisi printer yang lainnya.

14

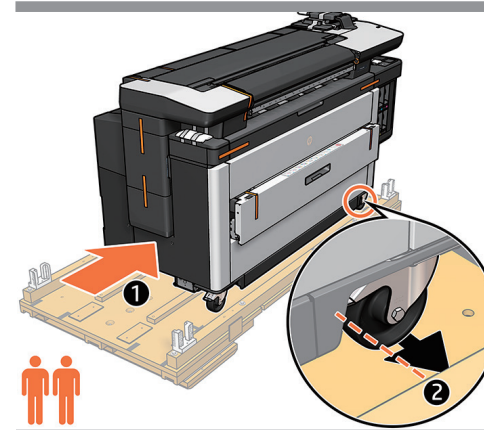

Move the printer away from side that you will lower it, until the wheels touch the arrow marks on the opposite side.

Écartez l'imprimante du côté où elle sera abaissée, jusqu'à ce que les roues touchent les repères fléchés sur le côté opposé.

Schieben Sie den Drucker weg von der Seite, die Sie absenken wollen, bis die Räder die Pfeilmarkierungen auf der gegenüberliegenden Seite berühren.

プリンタを側面から離しながら移動して、ホイールが反対側の矢印マークの所にくるまで下降させます。

将打印机从要放下的一侧移开，直到轮子接触到对面的箭头标记。

프린터를 내릴 쪽에서 휠이 반대쪽 화살표 표시에 닿을 때까지 프린터를 멀리 이동합니다.

Pindahkan printer dari sisi yang akan Anda turunkan, hingga roda menyentuh tanda panah di sisi yang berlawanan.

15

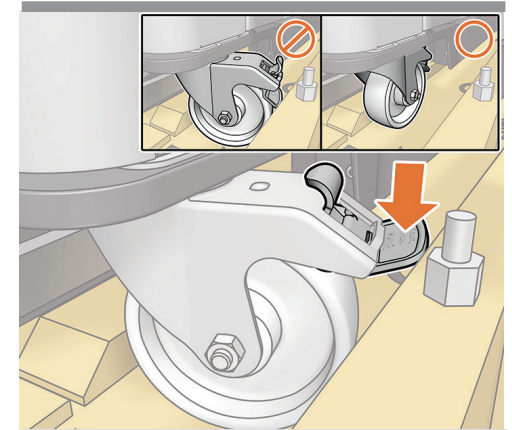

Position the 4 wheels in the direction of the ramp, then lock the 2 front wheels.

Tournez les 4 roues dans le sens de la rampe, puis verrouillez les 2 roues avant.

Setzen Sie die vier Räder in Richtung der Rampe und sperren Sie die vorderen zwei Räder.

4個のキャスターを移動方向に向け、2つのフロントキャスターをロックします。

将4个脚轮调整为与斜坡一致的方向，然后锁上前面两个脚轮。

바퀴 4개를 램프 방향으로 배치한 다음 앞쪽 바퀴 2개를 잠급니다.

Posisikan 4 roda pada arah bidang miring, lalu kunci 2 roda depan.

16

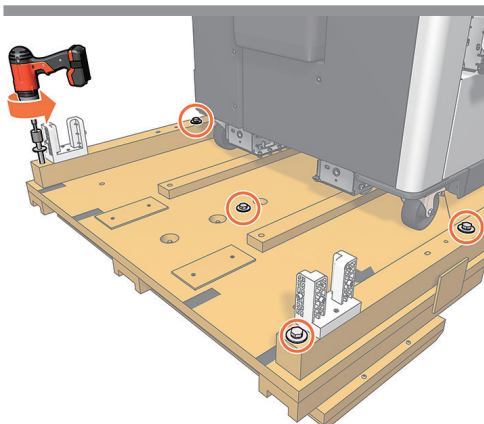

**EN** Remove the 5 bolts marked with a black circle on the side you are going to use to lower the printer; use a hammer if required to release them.  
**Note:** If you do not have a forklift; use long ramps (not provided with the printer), and go straight to step 23.

**FR** Retirez les 5 boulons indiqués d'un cercle noir sur le côté que vous allez utiliser pour abaisser l'imprimante. Si nécessaire, utilisez un marteau pour les retirer. **Remarque :** Si vous ne disposez pas d'un chariot élévateur, utilisez de longues rampes (non fournies) et passez directement à l'étape 23.

**DE** Entfernen Sie die 5 mit einem schwarzen Kreis gekennzeichneten Bolzen auf der Seite, die Sie zum Absenken des Druckers verwenden werden. Verwenden Sie einen Hammer, falls erforderlich, um sie zu lösen. **Hinweis:** Wenn Sie keinen Gabelstapler haben, verwenden Sie lange Rampen (nicht mitgeliefert) und fahren direkt mit Schritt 23 fort.

**JA** プリンタを下降させるために使用する、側面の黒色の丸印が付いた5本のボルトを取り外します。必要な場合、ハンマーを使用します。  
**注記:** フォークリフトがない場合、長いランプ(別売)を使用し、手順23に進みます。

**ZHCN** 在要放下打印机的侧卸下角用黑色圆圈标记的5颗螺栓; 如有需要, 使用锤子将其打出。  
**注:** 如果没有叉车; 请使用长坡道(未提供), 并直接转到步骤23。

**KO** 프린터를 내리는 데 사용할 면에서 검은색 원으로 표시된 볼트 5개를 제거합니다. 필요한 경우 망치를 사용하십시오.  
**참고:** 지게차가 없는 경우 긴 램프(제공되지 않음)를 사용하고 23단계로 바로 이동합니다.

**ID** Lepas 5 baut dengan tanda lingkaran hitam di sisi yang akan Anda gunakan untuk menurunkan printer; bila perlu, gunakan palu untuk melepaskannya.  
**Catatan:** Jika Anda tidak memiliki forklift; gunakan ramp panjang (tidak disertakan), lalu baca langkah 23.

17

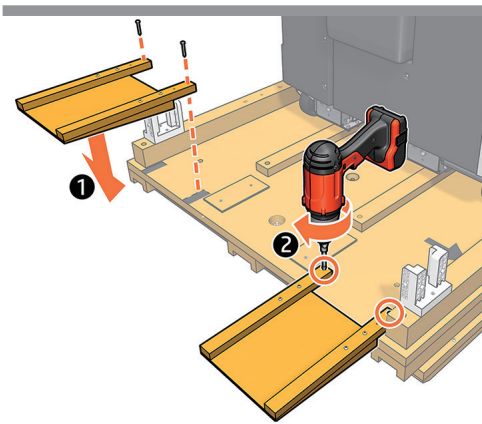

Fix the ramps found in the accessory box on the side you are going to use to lower the printer.  
**Important:** Make sure there are no obstructions in front in order to remove the printer.

Fixez les rampes qui se trouvent dans la boîte d'accessoires sur le côté de l'imprimante que vous allez utiliser pour abaisser l'imprimante.  
**Important :** Assurez-vous qu'il n'y a aucun obstacle avant d'extraire l'imprimante.

Befestigen Sie die Rampen aus dem Zubehörkarton auf der Seite, die Sie zum Absenken des Druckers verwenden werden.  
**Wichtig:** Achten Sie darauf, dass es vor dem Drucker keine Hindernisse gibt, um ihn zu entfernen.

プリンタを下降させるために使用する、側面のアクセサリボックスにある斜面を固定します。  
**重要:** プリンタを取り出す際に、前面に障害となるものがないことを確認してください。

在要放下打印机的侧固定配件箱中的斜面。  
**重要提示:** 请确保前方没有障碍物, 以确保顺利将打印机移下地面。

**중요:** 프린터를 제거할 수 있도록 앞면에 장애물이 없는지 확인하십시오.

Perbaiki ramp yang terdapat dalam kotak aksesoris pada sisi yang akan Anda gunakan untuk menurunkan printer.  
**Penting:** Pastikan tidak ada rintangan di depan untuk melepaskan printer.

18

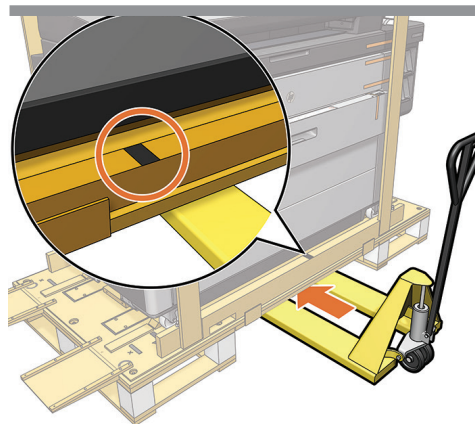

Place the forklift under the pallet where marked, and raise the printer.  
**Tip:** If the forklift is not high enough to raise the printer over the wood block; use the foams removed earlier (or any suitable block).

Placez le chariot élévateur sous la palette, à l'endroit indiqué, et soulevez l'imprimante.  
**Conseil :** Si le chariot élévateur n'est pas suffisamment haut pour soulever l'imprimante du bloc en bois, utilisez les cales en mousses retirées précédemment (ou tout autre bloc adapté).

Legen Sie den Gabelstapler unter der Palette, wo gekennzeichnet, und heben Sie den Drucker an.  
 **Tipp:** Wenn der Gabelstapler nicht hoch genug ist, um den Drucker über den Holzblock anzuheben, verwenden Sie die zuvor entfernten Schaumstoffe (oder einen geeigneten Block).

図に印された場所にフォークリフトを入れ、プリンタを持ち上げます。  
**ヒント:** フォークリフトの高さが足りず、プリンタを木製ブロックより上の位置に保てない場合、前の手順で外した発泡スチロール(または他の適切なブロック)を使用してください。

将叉车放在托盘所标记位置的下方, 并将打印机抬起。  
**提示:** 如果叉车高度不够抬起打印机离开木垫盘; 可利用先前取下的泡沫(或任何适合的垫块)。

팔레트의 표시된 아래에 지게차를 배치하고 프린터를 들어올립니다.  
**추가 정보:** 지게차가 나무 블록 위로 프린터를 올릴 만큼 충분히 높지 않으면 앞서 제거한 고무 패킹 또는 적절한 블록을 사용하십시오.

Letakkan forklift pada palet yang ditandai, lalu angkat printer.  
**Kiat:** Jika forklift tidak cukup tinggi untuk mengangkat printer sepanjang pengganjal kayu; Gunakan busa yang dilepaskan sebelumnya (atau pengganjal yang cocok).

19

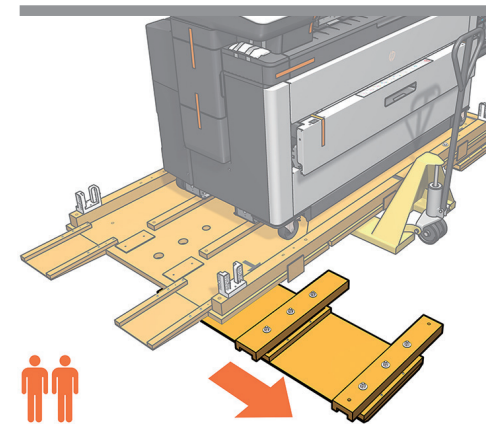

Remove the wood block from the on the side you are going to use to lower the printer.

Retirez le bloc en bois du côté que vous allez utiliser pour abaisser l'imprimante.

Entfernen Sie den Holzklötz auf der Seite, die Sie zum Absenken des Druckers verwenden werden.

プリンタを下降させるために使用する、側面の木製ブロックを取り外します。

在要放下打印机的侧拆除木块。

프린터를 내리는 데 사용할 면에 있는 목재 블록을 제거합니다.

Lepaskan kayu penghalang pada sisi yang akan Anda gunakan untuk menurunkan printer.

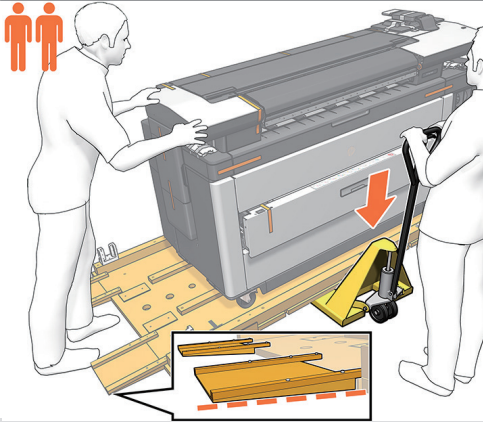

**EN** Lower the forklift.  
**Caution:** The printer can slide down; 2 people are required in this step.  
**Important:** Confirm that the ramp's lower surface is touching the ground as shown in the image.

**FR** Abaissez le chariot élévateur.  
**Attention :** L'imprimante peut glisser vers le bas ; deux personnes sont nécessaires dans cette étape.  
**Important :** Vérifiez que la surface inférieure de la rampe touche le sol comme illustré.

**DE** Senken Sie den Gabelstapler.  
**Achtung:** Der Drucker kann heruntergeschoben werden. Bei diesem Schritt werden 2 Personen benötigt.  
**Wichtig:** Vergewissern Sie sich, dass die untere Oberfläche der Rampe den Boden berührt, wie gezeigt.

**JA** フォークリフトを下げます。  
**注意：**プリンタが滑り落ちることがあるため、この手順は2名で行う必要があります。  
**重要：**図のように、ランプの下面が床面に触れることを確認してください。

**ZHCN** 放下叉车。  
**注意：**打印机可能会向下滑动；此步骤需要2个人完成。  
**重要：**确认坡道的下表面接触地面，如图所示。

**KO** 지게차를 내립니다.  
**주의:** 이 단계에서는 프린터가 미끄러질 수 있으므로 두 사람이 필요합니다.  
**중요:** 램프의 아래쪽 표면이 그림과 같이 땅에 닿는지 확인합니다.

**ID** Turunkan forklift.  
**Perhatian:** Printer bisa meluncur ke bawah; diperlukan 2 orang dalam langkah ini.  
**Penting:** Pastikan bagian permukaan bawah ramp menyentuh tanah seperti yang ditampilkan pada gambar.

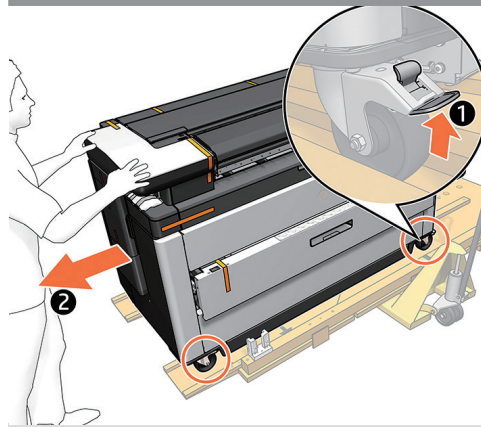

Unlock the wheels and carefully slide the printer down.

Déverrouillez les roues et faites glisser prudemment l'imprimante vers le bas.

Entsperren Sie die Räder und schieben Sie den Drucker vorsichtig nach unten.

キャスターのロックを解除して、プリンタを慎重にスライドさせます。

解锁脚轮，小心地将打印机推下。

바퀴 잠금을 해제하고 주의를 기울여 프린터를 아래로 밀어 내립니다.

Buka kunci roda dan dengan hati-hati geser printer ke bawah.

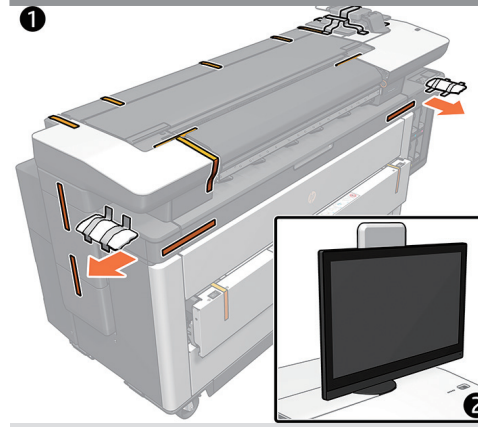

Remove the orange tapes and desiccant bag.  
**Note:** Removing the orange tapes from the drawer can't be performed until the drawer can be opened.  
 Position the front panel vertically.

Retirez les rubans adhésifs oranges et l'absorbant d'humidité.  
**Remarque :** Le retrait des rubans adhésifs oranges du tiroir ne peut pas être effectué qu'une fois que le tiroir peut être ouvert.  
 Positionnez le panneau avant verticalement.

Entfernen Sie die orangefarbenen Klebebänder und den Trockenmittelbeutel.  
**Hinweis:** Das Entfernen die orangefarbenen Klebebänder vom Drucker ist erst möglich, wenn der Einschub geöffnet werden kann.  
 Positionieren Sie das Bedienfeld vertikal.

オレンジ色のテープを剥がし、乾燥剤を外します。  
**注記：**ドローワーのオレンジ色のテープは、ドローワーを開ける状態になるまで外さないでください。  
 フロントパネルを垂直に配置します。

撕下橙色胶带，并取下干燥剂袋。  
**注意：**打开纸卷匣才能从纸卷匣中撕下橙色胶带。  
 垂直放置前面板。

주황색 테이프 및 건조 백을 제거합니다.  
**참고:** 입출구를 열 수 있을 때까지 입출구에서 주황색 테이프를 제거하지 마십시오.  
 전면 패널을 세로로 배치합니다.

Lepaskan pita oranye, dan kantong pengering.  
**Catatan:** Melepas pita oranye dari laci tidak dapat dilakukan hingga laci dapat membuka.  
 Posisikan panel depan secara vertikal.

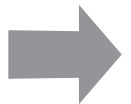



- EN Remove the security locks
- FR Retirez les verrous de sécurité
- DE Entfernen der Sicherheitsschlösser
- JA セキュリティ ロックの取り外し
- ZHCN 取下固定锁
- KO 보안 잠금장치 제거
- ID Lepaskan kunci pengaman



**EN Important:**  
Do not press the paper output button before removing all the security locks.

**FR Important :**  
N'appuyez pas sur le bouton de sortie du papier avant d'avoir retiré tous les verrous de sécurité.

**DE Wichtig:**  
Drücken Sie die Papierausgabe-Taste nicht vor dem Entfernen der Sicherheitsschlösser.

**JA 重要:**  
セキュリティ ロックをすべて取り外す前に、用紙の出力ボタンを押さないでください。

**ZHCN 重要提示:**  
在取出所有固定锁前，请勿按纸张输出按钮。

**KO 중요:**  
모든 보안 잠금장치를 제거하기 전에 종이 출력 버튼을 누르지 마십시오.

**ID Penting:**  
Jangan menekan tombol pengeluaran kertas sebelum semua kunci pengaman dilepas.

23

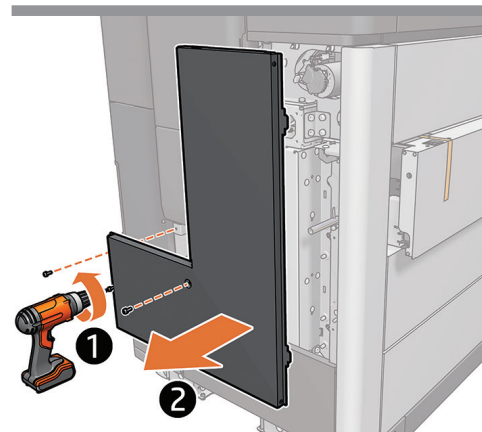

**EN** Remove the 3 T20 screws and the left cover.

**FR** Retirez les trois vis T20 et le couvercle de gauche.

**DE** Entfernen Sie die 3 T20 Schrauben und die linke Abdeckung.

**JA** 3本のT20ネジと左側のカバーを外します。

**ZHCN** 拧下3颗T20螺丝，并拆下左侧盖板。

**KO** T20 나사 3개와 왼쪽 덮개를 제거합니다.

**ID** Lepaskan 3 sekrup T20 dan penutup kiri.

24

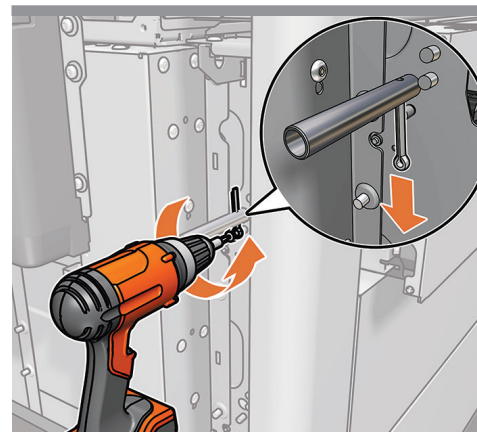

Remove the screw from the bar and the pin.  
**Note: Be careful to not drop the pin.**

Retirez la vis de la barre et la tige.  
**Remarque : Veillez à ne pas faire tomber la tige.**

Entfernen Sie die Schraube von der Halterung und dem Stift.  
**Hinweis: Vermeiden Sie es, den Stift fallen zu lassen.**

バーのネジとピンを取り外します。  
**注記: ピンを落とさないように注意してください。**

拧下杆子与销子的螺丝。  
**注意: 注意不要让销子掉下。**

바 및 핀에서 나사를 제거합니다.  
**참고: 핀에 떨어지지 않도록 주의하십시오.**

Lepaskan sekrup dari bilah dan pin.  
**Catatan: Berhati-hati agar pin tidak jatuh.**

25

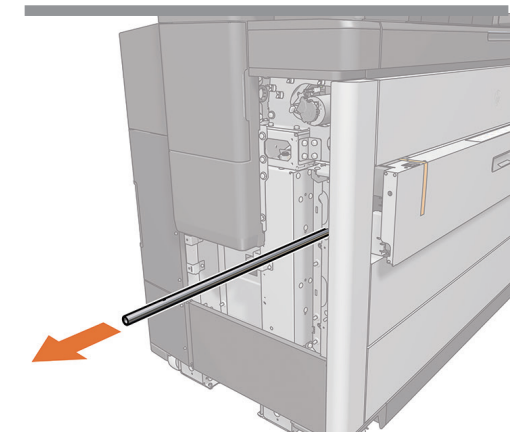

Remove the drawer lock bar.

Retirez la barre de verrouillage du tiroir.

Entfernen Sie die Sperrhalterung des Einschubes.

ドロワーのロックバーを外します。

取出纸卷匣锁杆。

取出匣櫃鎖桿。

Lepaskan bilah kunci laci.

26

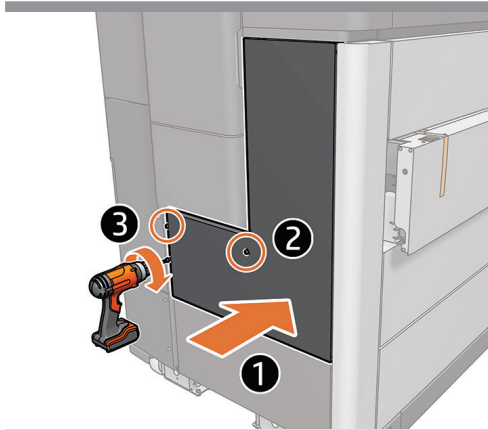

**EN** If an extra drawer is not required; replace the cover and screws, starting with the center screw.

**FR** Si le tiroir supplémentaire n'est pas nécessaire, remplacez le couvercle et les vis, en commençant par la vis du centre.

**DE** Wenn ein zusätzlicher Einschub nicht erforderlich ist, ersetzen Sie die Abdeckung und die Schrauben und fangen dabei mit der Schraube in der Mitte an.

**JA** 追加のドロワーが必要でなければ、カバーとネジを元に戻します。その場合中央のネジから始めます。

**ZHCN** 如果不需要安装额外的纸卷匣；重新装上盖板 and 螺丝（先拧上中间的螺丝）。

**KO** 추가 입출구가 필요하지 않은 경우 중앙 나사부터 시작하여 덮개 및 나사를 교체합니다.

**ID** Jika laci ekstra tidak diperlukan; pasang kembali penutup dan sekrup, memulai dengan sekrup tengah.

27

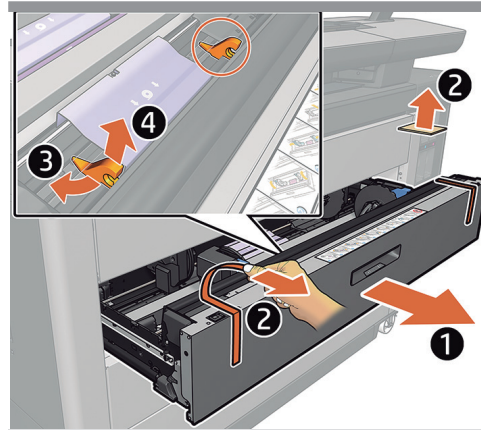

Open the drawer, remove the tapes and stoppers, then close the drawer again.

Ouvrez le tiroir, retirez les rubans adhésifs et les butées, puis refermez le tiroir.

Öffnen Sie den Einschub, entfernen Sie das Klebeband und die Anschläge und schließen Sie den Einschub wieder.

引き出しを開き、テープとストッパを外して、引き出しを閉じます。

打开纸卷匣，揭下胶带并取出挡块，然后重新合上纸卷匣。

용지함을 열고 테이프 및 마개를 제거한 다음 용지함을 다시 닫습니다.

Buka laci, lepas pita dan pembatas, lalu tutup laci kembali.

28

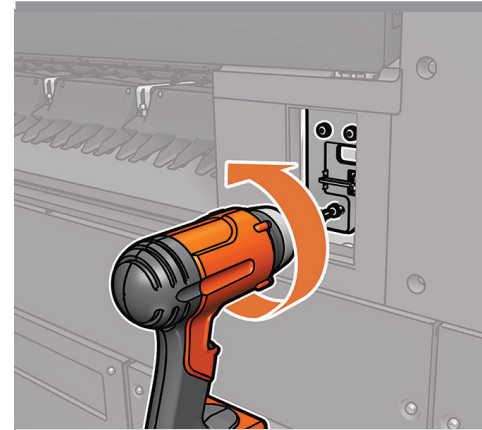

Remove 3 screws and the two dryer lock plates on the right and left sides.

**Note:** There is no need to remove the flange.

**Caution:** Be careful to not drop the screws.

Retirez les trois vis et les deux plaques de verrouillage du séchoir situées sur les côtés gauche et droite.

**Remarque :** Il n'est pas nécessaire de retirer les brides.

**Attention :** Veillez à ne pas faire tomber les vis.

Entfernen Sie 3 Schrauben und zwei Trockner-Sperrplatten an der rechten und linken Seite.

**Hinweis:** Der Flansch muss nicht entfernt werden.

**Achtung:** Vermeiden Sie es, die Schrauben fallen zu lassen.

左側と右側にある3本のネジと2枚のドライヤーロックプレートを外します。

**注記:** フランジを外す必要はありません。

**注意:** ネジを落とさないように注意してください。

在左右两侧拧下3颗螺丝并取下干燥器锁定板。

**注意:** 无需取出法兰。

**注意:** 注意不要让螺丝掉下。

오른쪽 및 왼쪽에서 나사 3개 및 드라이어 잠금 플레이트 2개를 제거합니다.

**참고:** 프랜지를 교체할 필요가 없습니다.

**주의:** 나사가 떨어지지 않도록 주의하십시오.

Lepaskan 3 sekrup dan dua pelat kunci pengering di sebelah kanan dan kiri.

**Catatan:** Tidak perlu melepaskan flensa.

**Perhatian:** Hati-hati agar tidak sekrup tidak jatuh.

29

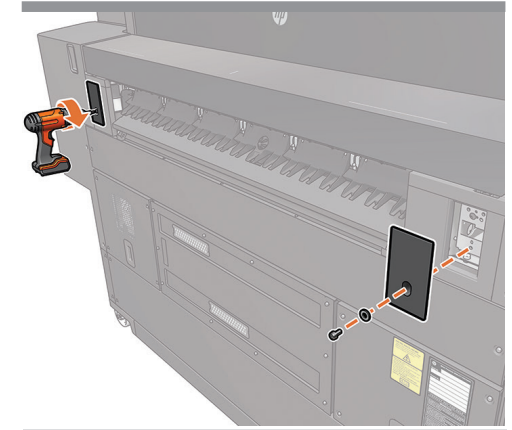

If planning to install any output accessories, install the hooks (found in the accessory box), or the covers if not installing any.

Installez les crochets (disponibles dans la boîte d'accessoires) si vous envisagez d'installer des accessoires de sortie ou les couvercles dans le cas contraire.

Wenn Sie Ausgabezubehör installieren wollen, installieren Sie die Haken (in der Zubehörkiste zu finden), oder die Abdeckungen, wenn Sie keine installieren.

出力アクセサリを取り付ける場合、フック（アクセサリボックスに同梱）を取り付け、何も取り付けられない場合は、カバーを取り付けます。

如果打算安装输出附件，请安装挂钩（位于附件箱中）。如果不打算安装输出附件，则装上盖板。

출력 부속품을 설치할 계획이라면 후크(부속품 상자에 있음)를 설치하고, 설치하지 않을 계획이라면 덮개를 설치하십시오.

Jika akan memasang aksesoris keluaran, pasang pengait (terdapat di kotak aksesoris), atau penutup jika tidak memasang apapun.

30



EN Open the paper input cover.

FR Ouvrez le couvercle d'alimentation en papier.

DE Öffnen Sie die Abdeckung der Papierzufuhr.

JA 用紙挿入カバーを開きます。

ZHCN 打开进纸盖。

KO 용지 공급 덮개를 엽니다.

ID Buka penutup masukan kertas.

31

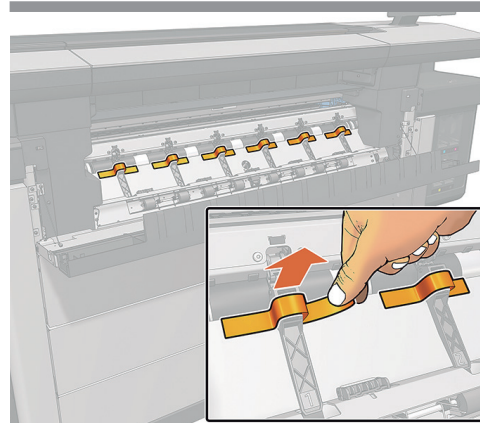

HP PageWide XL 8200 printer only: Remove the orange tape from all 6 grabbers.

Imprimante HP PageWide XL 8200 uniquement : Retirez la bande adhésive orange des 6 pièces articulées.

Nur HP PageWide XL 8200 Drucker: Ziehen Sie das orangefarbene Klebeband von allen 6 Gelenkstücken ab.

HP PageWide XL 8200プリンタのみ：6つのすべての連結式ピースからオレンジ色のテープを取り除きます。

仅限 HP PageWide XL 8200 打印机：撕下所有 6 个铰接件上的橙色胶带。

HP PageWide XL 8200 프린터만 해당: 연결식 부품 6개 모두에서 주황색 테이프를 제거하십시오.

Hanya printer HP PageWide XL 8200: Lepaskan pita perekat oranye dari ke 6 keping penyambung.

32

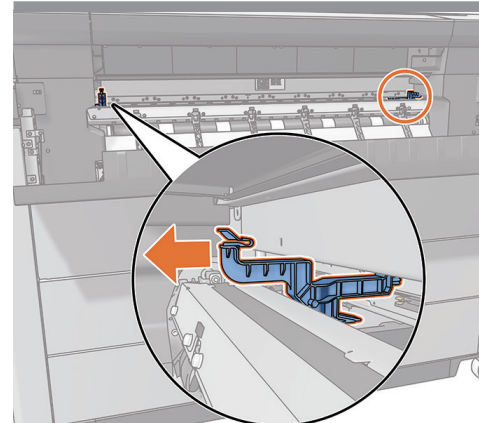

Remove the 2 spittoon lock clips.

Retirez les 2 agrafes de verrouillage du crachoir.

Entfernen Sie die 2 Sperrklammern des Tintenrestbehälters.

2つのスピトゥーンロックのクリップを取り外します。

取出 2 块废墨收集器的锁定夹。

잠금 클립 2개를 제거합니다.

Lepaskan 2 penjepit kunci tempolong.

33

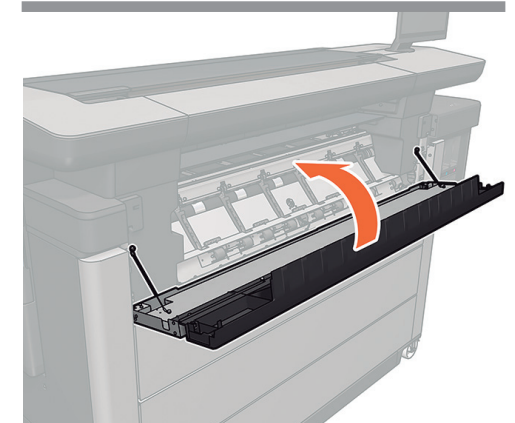

Close the paper input cover.

Fermez le couvercle d'alimentation en papier.

Schließen Sie die Abdeckung der Papierzufuhr.

用紙挿入カバーを閉じます。

盖上进纸盖。

용지 공급 덮개를 닫습니다.

Tutup penutup masukan kertas.

34

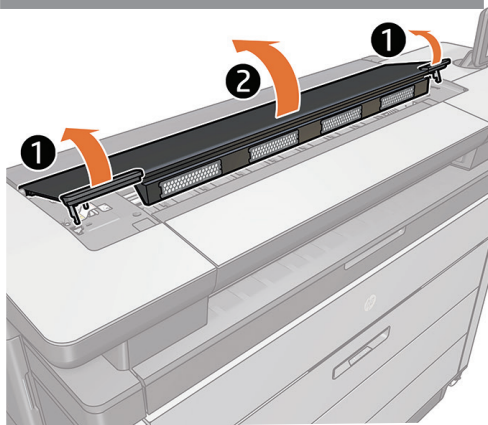

EN Open the top cover.

FR Ouvrez le capot supérieur.

DE Öffnen Sie die obere Abdeckung.

JA 上部カバーを開きます。

ZHCN 打开顶盖。

KO 윗덮개를 엽니다.

ID Buka penutup atas.

35

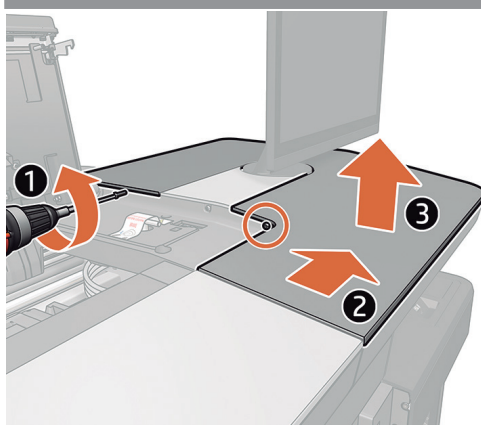

Remove 2 T15 screws and slide the top cover out.

Retirez les deux vis T15 et le capot supérieur en le faisant glisser.

Entfernen Sie 2 T15 Schrauben und schieben Sie die obere Abdeckung heraus.

レバーを移動して、ブレーキを有効にします。

移动手柄，以启动制动装置。

레버를 움직여 브레이크를 활성화합니다.

Pindahkan tuas untuk mengaktifkan rem.

36

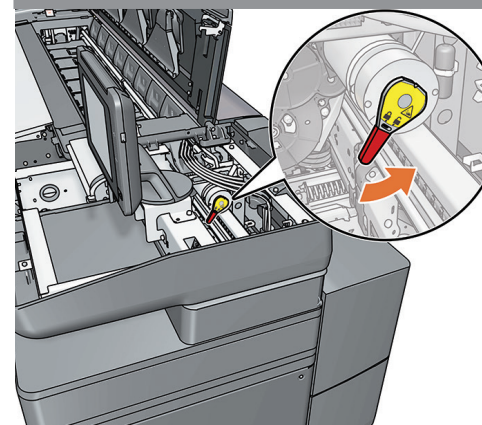

Move the lever to activate the brake.

Déplacez le levier pour activer le frein.

Verschieben Sie den Hebel, um die Bremse zu aktivieren.

レバーを移動して、ブレーキを有効にします。

移动手柄，以启动制动装置。

레버를 움직여 브레이크를 활성화합니다.

Pindahkan tuas untuk mengaktifkan rem.

37

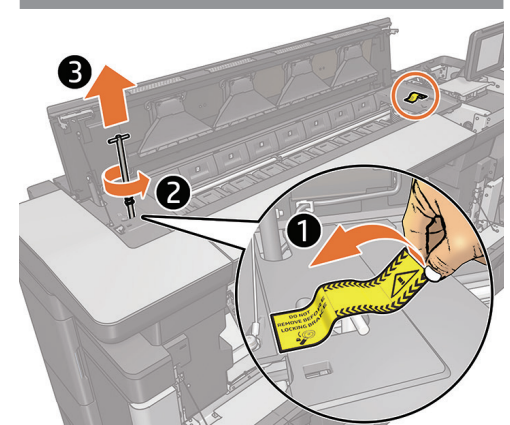

Remove the print bar lock bars by rotating, and pulling up.

Retirez les barres de verrouillage de la barre impression en les faisant pivoter et en les tirant vers le haut.

Entfernen Sie die Sperrbalken der Druckerleiste, indem Sie sie drehen und nach oben ziehen.

プリントバーのロックバーを回して上に引き、取り外します。

取出打印杆的锁定杆：先旋转，然后将其拉出。

프린트바 잠금 바를 돌린 후 잡아당겨 제거합니다.

Lepaskan bilah kunci baris cetak dengan memutar dan menarik ke atas.

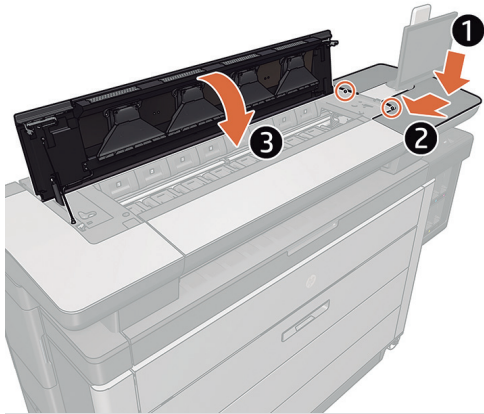

**EN** Put back the cover and close the top cover.

**FR** Remplacez le capot et fermez le capot supérieur.

**DE** Setzen Sie die Abdeckung wieder auf und schließen Sie die obere Abdeckung.

**JA** カバーを元の位置に戻し、トップカバーを閉じます。

**ZHCN** 装回盖板，并合上顶盖。

**KO** 덮개 및 상단 덮개를 차례로 닫습니다.

**ID** Pasang kembali, lalu tutup penutup atas.

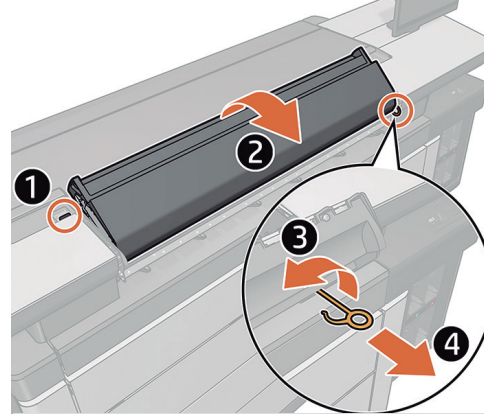

**MFP only:** Pull out the transport lock as far as possible and remove the protective sheet. Open the scanner cover and pull out the transport lock rotating it.

**MFP uniquement :** Tirez sur le verrou de transport autant que possible et retirez la feuille de protection. Ouvrez le couvercle du scanner et tirez sur le verrou de transport en le faisant pivoter.

**Nur MFP:** Ziehen Sie die Transportsperre so weit wie möglich heraus und entfernen Sie die Schutzfolie. Öffnen Sie die Abdeckung des Scanners und ziehen Sie die Transportsperre durch Drehen heraus.

**MFPのみ :** 輸送ロックをできる限り手前にドロー、保護紙を取り外します。スキヤナのカバーを開いて、輸送ロックを回しながらドローます。

**仅 MFP:** 尽量拉出运输锁，并撕下保护膜。打开扫描仪盖板，并通过旋转运输锁将其拉出。

**MFP만 해당:** 운송용 잠금장치를 최대한 잡아당겨 보호시트를 제거합니다. 스캐너 덮개를 열고 운송용 잠금장치를 회전시켜 빼냅니다.

**Hanya MFP:** Tarik keluar kunci transport sejauh mungkin, lalu lepas lembar pelindung. Buka penutup pemindai, lalu tarik keluar kunci transport yang memutar.

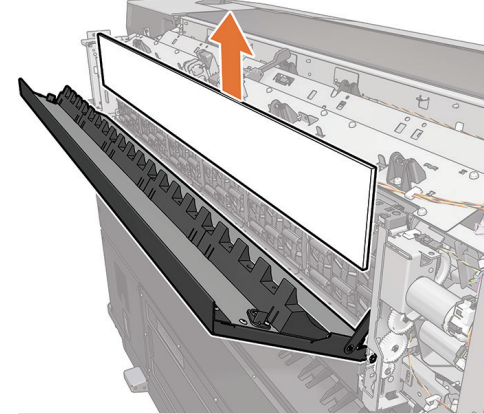

**4000/3900 Printer Series only:** Remove the foam from the stacker door.

**Imprimantes série 4000/3900 uniquement :** Retirez la mousse de la porte du chargeur.

**Nur 4000er/3900er Druckerserie:** Entfernen Sie die Schaumdichtung an der Zugangsklappe des Staplers.

**4000/3900 프린터 시리즈のみ :** 스태커 도어 폼을 제거합니다.

**仅限 4000/3900 打印机系列:** 取出堆纸器挡盖泡沫塑料。

**4000/3900 프린터 시리즈만 해당:** 스택커 도어 폼을 제거합니다.

**Hanya untuk Seri Printer 4000/3900:** Lepas busa pintu penumpuk.



- EN **Install extra drawer(s) if required:** See instructions included in drawer box
- FR **Installation du/des tiroir(s) supplémentaire(s), si nécessaire.** Reportez-vous aux instructions incluses dans la boîte du tiroir
- DE **Installieren Sie zusätzliche Einschübe bei Bedarf:** Anleitungen befinden sich in der Kiste des Einschubes
- JA **必要に応じて、追加のドロワーを取り付けます。** ドロワーの箱に同梱された説明書を参照してください
- ZHCN **如有必要，安装额外的纸卷匣：** 参见纸卷匣包装盒内的说明书
- KO **필요한 경우 추가 입출구 설치:** 입출구 상자에 동봉된 설명서 참조
- ID **Pasang laci ekstra bila perlu:** Lihat petunjuk yang disertakan dalam kotak laci

- EN **Install the top stacker if purchased as an accessory:** See instructions included in top stacker box
- FR **Installation de chargeur supérieur si celui-ci a été acheté comme accessoire.** Reportez-vous aux instructions incluses dans la boîte du chargeur supérieur
- DE **Installieren Sie den oberen Stapler, wenn Sie ihn als Zubehör erworben haben:** Anleitungen befinden sich in der Kiste des oberen Staplers
- JA **アクセサリとしてトップスタッカーを購入した場合は、取り付けます。** トップスタッカーの箱に同梱された説明書を参照してください
- ZHCN **如果以附件形式购买了堆纸器，则安装堆纸器：** 参见堆纸器包装盒内的说明书
- KO **부속품으로 상단 스택커를 구매한 경우 설치:** 상단 스택커 상자에 동봉된 설명서 참조
- ID **Pasang penumpuk atas jika membeli sebagai aksesor:** Lihat petunjuk yang disertakan dalam kotak penumpuk atas

- EN **MFP printers only:** Install the scanner loading table
- FR **Pour les imprimantes MFP uniquement :** Installation de la table de chargement du scanner
- DE **Nur MFP-Drucker:** Installieren Sie den Ladetisch-Scanner
- JA **MFPプリンタのみ：** スキャナ取り付けテーブルをインストールします
- ZHCN **仅限于 MFP 打印机：** 安装扫描仪装纸台
- KO **MFP 프린터의 경우:** 스캐너 공급 테이블 설치
- ID **Hanya printer MFP:** Pasang meja pengisian pemindai

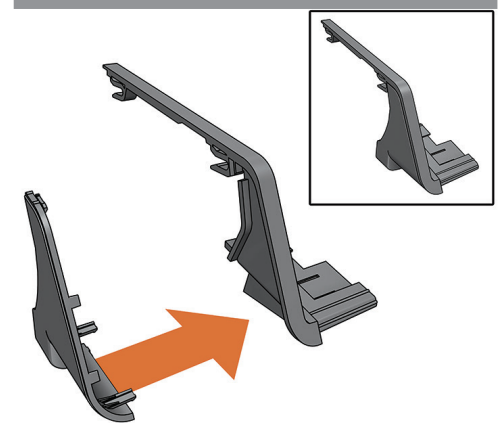

EN Assemble the end pieces by clipping the 2 parts together.

FR Assemblez les extrémités en attachant les 2 parties ensemble.

DE Setzen Sie die beiden Endstücke zusammen, indem Sie die beiden Teile aneinanderklemmen.

JA 2つの部品を取り付けて、端部を組み立てます。

ZHCN 将 2 个部件夹在一起，组装尾部部件。

KO 부품 2개를 서로 끼워 끝 부분을 조립합니다.

ID Pasang bagian ujung dengan menjepitkan ke 2 bagian tersebut.

42

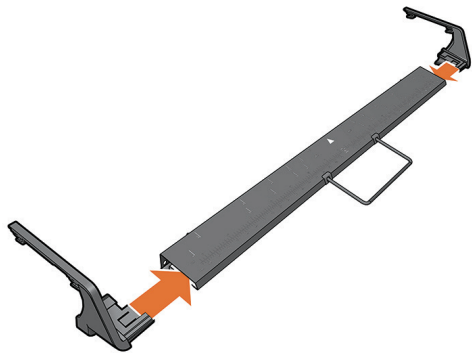

EN Place the two end pieces on the loading table.

FR Placez les éléments allant à l'extrémité de la table de chargement.

DE Legen Sie zwei Endstücke auf den Ladetisch.

JA 取り付けテーブルに2つの末端部品を取り付けます。

ZHCN 将两个端连接件安装到装纸台。

KO 공급 테이블에 끝 부분의 부품 2개를 설치합니다.

ID Letakkan kedua bagian ujung pada meja pengisian.

43

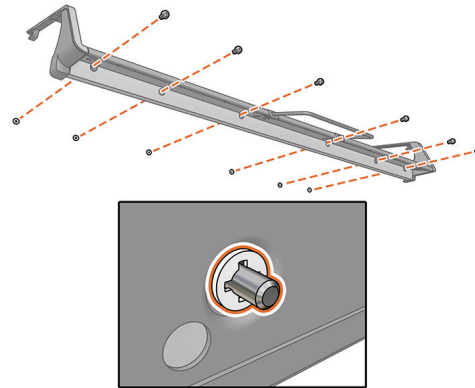

Place six screws with washers on the loading table.

Placez six vis avec les rondelles correspondantes sur le magasin à feuilles.

Setzen Sie sechs Schrauben mit Unterlegscheiben an den Ladetisch an.

6本のネジとワッシャーを取り付けテーブルに配置します。

将6颗配有垫片的螺钉放在装载台上。

공급 테이블에 나사 6개를 와셔와 함께 끼웁니다.

Letakkan enam sekrup dengan cincin belakangnya pada meja pengisian.

44

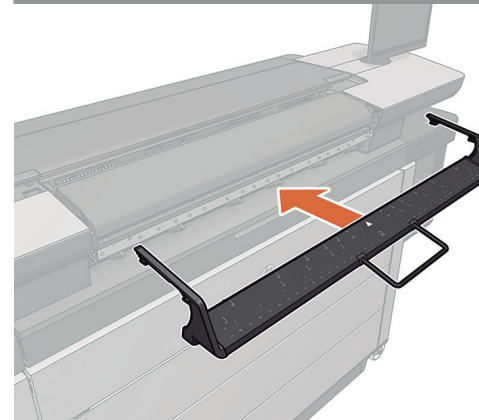

Place the loading table onto the scanner.

Placez la table de chargement dans le scanner.

Stellen Sie den Ladetisch auf den Scanner.

取り付けテーブルをスキャナの上に置きます。

将装纸台放在扫描仪上。

공급 테이블을 스캐너에 올려 놓습니다.

Letakkan meja pengisian ke pemindai.

45

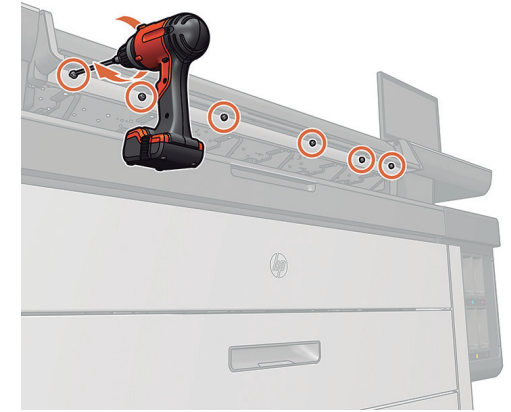

Fix using 6 screws with washers.

Fixez le tout à l'aide de 6 vis avec les rondelles correspondantes.

Befestigen Sie ihn mit sechs Schrauben mit Unterlegscheiben.

6本のネジとワッシャーで固定します。

使用配有垫片的6颗螺钉固定。

나사 6개를 와셔와 함께 사용하여 고정합니다.

Kencangkan dengan menggunakan ke 6 sekrup beserta cincin belakangnya.

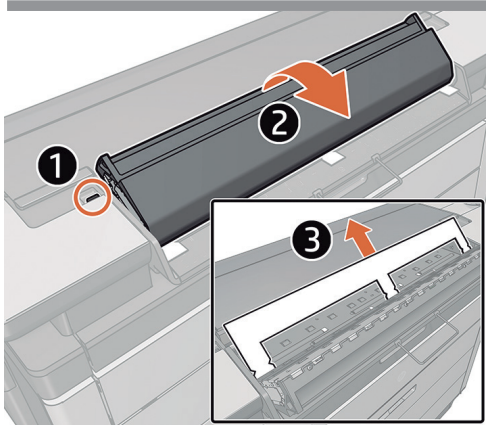

**EN** Open the scanner cover and remove the foam. Gently wipe the glass plate and the surrounding area with a lint-free cloth dampened with water.

**FR** Ouvrez le capot du scanner et retirez la mousse. Essayez délicatement la plaque en verre et son pourtour avec un chiffon non pelucheux imprégné d'eau.

**DE** Öffnen Sie die Scannerabdeckung und entfernen Sie den Schaumstoff. Wischen Sie die Glasplatte und den umgebenden Bereich mit einem fusselfreien mit Wasser angefeuchteten Tuch.

**JA** スキャナカバーを開いて発泡スチロールを取り外します。糸くずの出ない布を水で湿らせて、ガラスプレートと周辺部分を丁寧に拭きます。

**ZHCN** 打开扫描仪盖子并取出泡沫。使用蘸水的无绒软布，轻轻擦拭玻璃板和周围区域。

**KO** 스캐너 덮개를 열고 폼을 꺼냅니다. 물에 적신 보풀 없는 천으로 유리판과 주변을 부드럽게 닦습니다.

**ID** Buka penutup pemindai dan lepaskan busanya. Dengan perlahan bersihkan pelat kaca dan bidang sekitarnya menggunakan kain bebas serabut yang dilembapkan dengan air.

- EN** Install the basket
- FR** Installation de la corbeille
- DE** Installieren Sie die Ablage
- JA** バスケットのインストール
- ZHCN** 安装收纸架
- KO** 바스켓 설치
- ID** Pasang keranjang



Unfold the basket and insert the 2 bars into position.

Dépliez la corbeille et insérez les 2 barres dans leurs emplacements.

Entfalten Sie die Ablage und setzen Sie die zwei vertikalen Trägerstäbe ein.

バスケットを広げて、2本のバーを所定の位置に挿入します。

展开收纸架，并装上2根杆子。

바스켓을 펴고 바 2개를 제자리에 장착합니다.

Buka keranjang, lalu pasang 2 bilah pada posisinya.

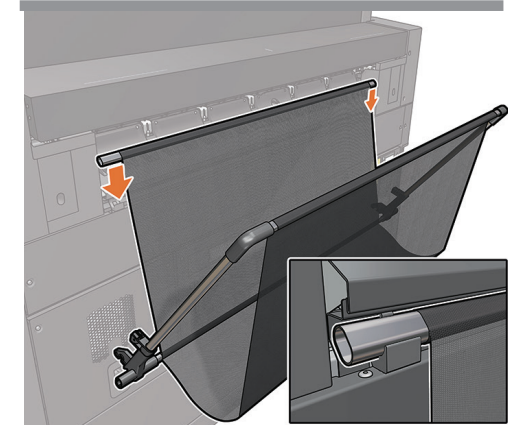

Insert bar number 1 in the printer slot.

Insérez la barre numéro 1 dans le logement de l'imprimante.

Fügen Sie den Stab Nummer 1 in den Drucker ein.

プリンタのスロットに1番のバーを取り付けます。

将1号杆放入打印机槽口。

1번 바를 프린터 슬롯에 넣습니다.

Masukkan bar nomor 1 pada slot printe.



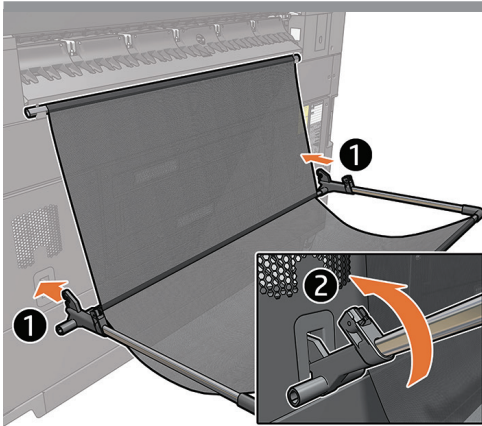

**EN** Place the basket into the printer slots in the horizontal position, then close it by turning until hearing it clip into place.

**FR** Placez la corbeille à caractères en position horizontale dans les emplacements prévus à cet effet dans l'imprimante, puis refermez-la en la faisant pivoter jusqu'à entendre un clic vous indiquant qu'elle est en place.

**DE** Setzen Sie den Korb in horizontaler Stellung in die Drucker-Steckplätze ein und schließen Sie ihn anschließend, bis er hörbar einrastet.

**JA** バスケットを水平方向にしてプリンタのスロットに入れ、カチッという音がするまで回して閉じます。

**ZHCN** 将纸筐放在位于水平位置的打印机插槽中，然后转动直至听到其卡入到位，从而将其合上。

**KO** 바스켓을 프린터 슬롯에 수평으로 넣고 딸깍하고 제자리에 채워질 때까지 돌려 닫습니다.

**ID** Letakkan keranjang ke dalam slot printer pada posisi horizontal, lalu tutup dengan membaliknya hingga terdengar suara terkunci di tempatnya.

**EN** Connect the cable  
**FR** Connexion du câble  
**DE** Anschließen des Kabels  
**JA** ケーブルの接続  
**ZHCN** 连接线缆  
**KO** 케이블 연결  
**ID** Menghubungkan kabel USB

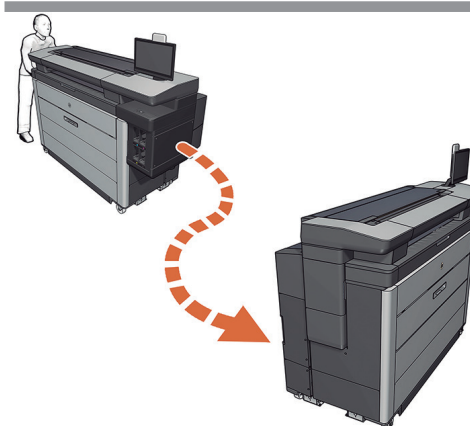

Move the printer to its final location.

Placez l'imprimante à son emplacement final.

Schieben Sie den Drucker an seinen endgültigen Aufstellort.

プリンタを最終的に設置する場所に移動します。

将打印机移至最终放置位置。

프린터를 최종 위치로 옮깁니다.

Pindahkan printer ke lokasi akhir.

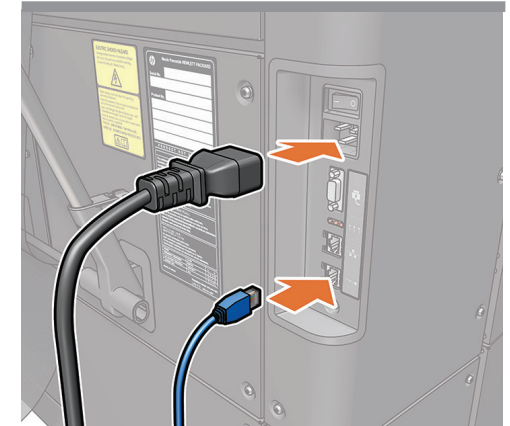

Connect the LAN and power cables.

Connectez les câbles LAN et d'alimentation.

Schließen Sie LAN- und Netzkabel an.

LAN케이블과 전원케이블을接続합니다.

连接 LAN 和电源线。

LAN 및 전원 케이블을 연결합니다.

Sambungkan kabel LAN dan kabel daya.

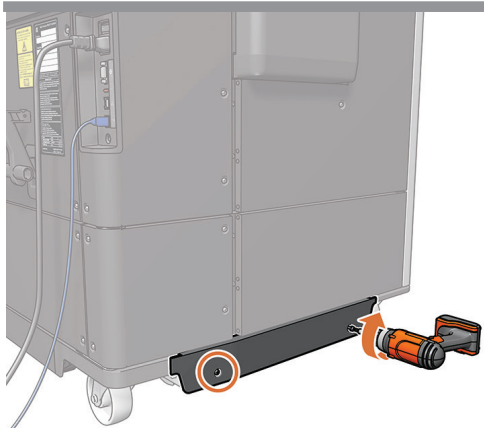

**EN** All model except the HP PageWide XL 3920, 4200, 4700 printers: Place the foot cover and fix with 2 screws and washers.

**FR** Tous les modèles à l'exception des imprimantes HP PageWide XL 3920, 4200, 4700 : Placez le couvercle inférieur et fixez-le avec 2 vis et 2 rondelles.

**DE** Alle Modelle mit Ausnahme der Drucker HP PageWide XL 3920, 4200, 4700: Setzen Sie die neue Beinabdeckung ein und befestigen Sie sie mit zwei Schrauben und Unterlegscheiben.

**JA** HP PageWide XL 3920、4200、4700プリンタを除くすべてのモデル：脚部カバーを取り付け、2本のネジとワッシャーで固定します。

**ZHCN** 除 HP PageWide XL 3920、4200、4700 打印机之外的所有型号：装上脚盖，并用 2 颗螺钉和垫片将其固定。

**KO** HP PageWide XL 3920, 4200, 4700 프린터를 제외한 모든 모델: 다리 덮개를 덮고 나사 2개 및 와셔로 고정합니다.

**ID** Semua model printer kecuali HP PageWide XL 3920, 4200, 4700: Pasang penutup kaki dan pasang ke 2 sekrup beserta cincin belakangnya.

- EN** Start up
- FR** Démarrage
- DE** Start
- JA** 起動
- ZHCN** 开始使用
- KO** 시작
- ID** Penyalaaan



**EN Note:** Start up is guided by the front panel. Wait until prompted by the printer before performing each action.

**FR Remarque :** Le démarrage s'effectue sur le panneau de commande. Patientez jusqu'à ce que l'imprimante vous invite à effectuer chaque action.

**DE Hinweis:** Der Start wird auf dem Bedienfeld erörtert. Warten Sie, bis Sie vom Drucker aufgefordert werden, bevor Sie eine Aktion durchführen.

**JA 注記:** 起動はフロントパネルで指示されます。プリンタに指示が表示されたら、各操作を行ってください。

**ZHCN 注意:** 控制面板会引导您如何进行操作。请务必遵照打印机的提示执行操作。

**KO 참고:** 전면 패널에 시작 과정이 표시됩니다. 프린터에 메시지가 표시되면 작업을 시작합니다.

**ID Catatan:** Penyalaaan dipandu panel depan. Tunggu hingga diminta printer sebelum melakukan semua tindakan.

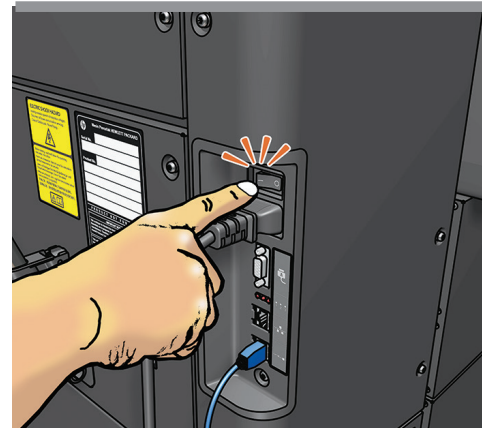

Switch the printer on at the back. The front panel will now guide you to set up the printer.

Mettez l'imprimante sous tension à l'aide de l'interrupteur situé à l'arrière. Le panneau avant va maintenant vous guider à travers l'installation de l'imprimante.

Schalten Sie den Drucker an der Rückseite ein. Der Anzeigebildschirm führt Sie nun durch die Druckerinstallation.

プリンタ背面のスイッチを押して電源を入れます。フロントパネルに従い、プリンターのセットアップを実施します。

从打印机后面打开打印机电源。现在，前面板将引导您完成打印机设置。

뒤에서 프린터를 켭니다. 이제 전면 패널에 프린터 설정을 안내하는 메시지가 나타납니다.

Hidupkan printer di bagian belakang. \*Panel depan sekarang akan memandu Anda melalui konfigurasi printer.



- EN Connectivity
- FR Connectivité
- DE Konnektivität
- JA 接続
- ZHCN 连接 网络
- KO 연결
- ID Konektivitas



**EN** To connect the printer to Internet follow the on screen instructions.

**FR** Pour connecter l'imprimante à Internet, suivez les instructions affichées à l'écran.

**DE** Um den Drucker mit dem Internet zu verbinden, führen Sie die auf dem Bildschirm angezeigten Anweisungen aus.

**JA** プリンタをインターネットに接続するには、画面の指示に従ってください。

**ZHCN** 要将打印机连接到 Internet，请按照屏幕上的说明进行操作。

**KO** 프린터를 인터넷에 연결하려면 화면의 지침을 따르십시오.

**ID** Untuk menyambungkan printer ke Internet ikuti petunjuk di layar.



**Note:** The printer may reboot if a firmware update is found and installed.

**Remarque:** L'imprimante peut redémarrer si une mise à jour du micrologiciel est trouvée et installée.

**Hinweis:** Der Drucker kann neustarten, wenn eine Firmware-Aktualisierung gefunden und installiert wird.

**注記:** ファームウェアのアップデートが見つかってインストールされた場合、プリンタが再起動する場合があります。

**注意:** 如果找到了固件更新并将进行了安装，则打印机可能会重新启动。

**참고:** 펌웨어 업데이트가 발견되어 설치하려는 경우 프린터는 재부팅됩니다.

**Catatan:** Printer mungkin boot ulang jika terdapat pembaruan firmware dan terinstal.



- EN** **Accessories:** See instructions included on accessory box
- FR** **Accessoires :** Reportez-vous aux instructions incluses dans la boîte de l'accessoire
- DE** **Zubehör:** Siehe Anweisungen auf Zubehörkiste
- JA** **アクセサリ:** アクセサリの箱に同梱された説明書を参照してください。
- ZHCN** **附件:** 请参阅附件包装箱上的说明
- KO** **액세서리:** 부속품 상자에 포함된 설명서 참조
- ID** **Aksesori:** Lihat petunjuk yang disertakan pada kemasan aksesoris

- EN** Generate an EOI report
- FR** Imprimer un rapport EOI
- DE** Erstellen eines EOI-Berichts
- JA** EOIレポートの作成
- ZHCN** 製作 EOI 報告
- KO** EOI 보고서 생성
- ID** Untuk mencetak laporan EOI



<http://www.hp.com/go/pagewide-install>

- EN** To finish the installation process, it is highly recommended to register the printer by accessing: <http://www.hp.com/go/pagewide-install> and completing the End of Installation Registration survey. Registering the printer has a positive impact on the services provided including unit support and Warranty Entitlement.
- FR** Pour terminer le processus d'installation, il est fortement recommandé d'inscrire votre imprimante en vous rendant à l'adresse suivante : <http://www.hp.com/go/pagewide-install> et en remplissant l'enquête de satisfaction de fin d'installation. L'inscription de votre imprimante sur notre site a un impact positif sur les services prêtés, y compris l'assistance technique dont elle pourra bénéficier et l'activation de sa garantie.
- DE** Um die Installation zu beenden, wird dringend empfohlen, den Drucker zu registrieren, indem Sie auf folgende Seite zugreifen: <http://www.hp.com/go/pagewide-install> und den Fragebogen zur Installationsabschluss-Registrierung ausfüllen. Das Registrieren des Druckers hat eine positive Auswirkung auf die verfügbaren Leistungen, einschließlich Support und Garantieanspruch.
- JA** 設置プロセスを完了するには、<http://www.hp.com/go/pagewide-install>にアクセスしてプリンタを登録してください。その際に、設置終了後の登録アンケートへのご協力をお願いします。プリンタをご登録いただくことで、装置のサポートや保証の適用など、充実したサービスご利用いただけます。
- ZHCN** 要完成安装过程，强烈建议您访问以下地址注册打印机：<http://www.hp.com/go/pagewide-install> 并完成“安装注册结束”的调查。注册打印机会给所提供的服务（包括设备支持和保修权限）带来积极的影响。
- KO** 설치 과정을 완료하려면 <http://www.hp.com/go/pagewide-install>에 접속하여 설치 등록 완료 설문조사를 작성하여 프린터를 등록하는 것이 좋습니다. 프린터를 등록하면 장치 지원 및 보증 권한 부여 등 제공되는 서비스에 긍정적으로 작용합니다.
- ID** Untuk menyelesaikan proses penginstalan, sangat disarankan untuk mendaftarkan printer dengan mengakses: <http://www.HP.com/Go/pagewide-install> dan menyelesaikan survei Pendaftaran Penyelesaian Penginstalan. Pendaftaran printer memiliki dampak positif pada layanan yang diberikan yang meliputi dukungan unit dan Hak Atas Jaminan.







## EN Legal notices

© Copyright 2021 HP Development Company, L.P.

The information contained herein is subject to change without notice. The only warranties for HP products and services are set forth in the express warranty statements accompanying such products and services. Nothing herein should be construed as constituting an additional warranty. HP shall not be liable for technical or editorial errors or omissions contained herein.

## FR Notes légales

© Copyright 2021 HP Development Company, L.P.

Les renseignements contenus dans ce document peuvent être modifiés sans préavis. Les seules garanties offertes en ce qui concerne les produits et les services de HP sont celles expressément énoncées dans les déclarations de garantie. Aucune information du présent document ne saurait être considérée comme constituant une garantie supplémentaire. HP ne saurait être tenue responsable des éventuelles erreurs techniques ou d'édition, ni des omissions contenues dans le présent document.

## DE Rechtliche Hinweise

© Copyright 2021 HP Development Company, L.P.

Inhaltliche Änderungen dieses Dokuments behalten wir uns ohne Ankündigung vor. Die Informationen in dieser Veröffentlichung werden ohne Gewähr für ihre Richtigkeit zur Verfügung gestellt. Insbesondere enthalten diese Informationen keinerlei zugesicherte Eigenschaften. Alle sich aus der Verwendung dieser Informationen ergebenden Risiken trägt der Benutzer. Für HP Produkte und Dienste gelten ausschließlich die Bestimmungen in der Gewährleistungserklärung des jeweiligen Produkts bzw. Dienstes. Keine der Angaben in dieser Dokumentation darf als zusätzlicher Garantieanspruch gewertet werden. HP haftet nicht für etwaige im vorliegenden Dokument enthaltene technische oder redaktionelle Irrtümer oder Auslassungen.

## JA 法律に関する注記

© Copyright 2021 HP Development Company, L.P.

ここに記載した内容は、予告なしに変更することがあります。HP製品およびサービスに対する保証は、当該製品およびサービスに付属の限定的保証規定に明示的に記載されているものに限られます。本書の内容は、追加の保証をなすと解釈されるものではありません。弊社は、本書に含まれる技術上または編集上の誤り欠落について、一切責任を負うものではありません。

## ZH-CN 法律通告

© Copyright 2021 HP Development Company, L.P.

本文中包含的信息如有更改，恕不另行通知。有关 HP 产品和服务的全部保修和保证条款，均已在相关产品和服务所附带的保修声明中进行了明确的规定。此处任何信息均不构成额外的保修条款。对任何技术或编辑错误或本文所述内容的遗漏，HP 不承担任何责任。

## KO 법적 고지사항

© Copyright 2021 HP Development Company, L.P.

여기에 수록된 정보는 예고 없이 변경될 수 있습니다. HP 제품 및 서비스에 대한 유일한 보증은 해당 제품 및 서비스에 동봉된 보증서에 명시되어 있습니다. 본 문서에 수록된 내용은 추가적 보증을 명시하지 않습니다. HP는 본 문서에 기술 또는 편집상 오류/누락이 없다고 책임지지 않습니다.

## ID Informasi hukum

© Copyright 2021 HP Development Company, L.P.

Informasi yang terdapat dalam dokumen ini dapat berubah tanpa pemberitahuan sebelumnya. Satu-satunya jaminan bagi produk dan layanan HP ditetapkan dalam pernyataan jaminan tersurat yang diberikan bersama produk dan layanan tersebut. Tidak ada pernyataan apapun dalam dokumen ini yang dapat dianggap sebagai jaminan tambahan. HP tidak akan bertanggung jawab atas kesalahan teknis maupun editorial atau kelalaian yang tertuang dalam dokumen ini.