

GUÍA DEL USUARIO

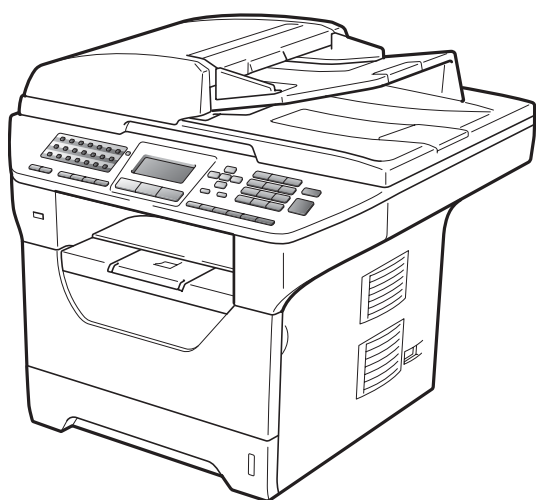

MFC-8880DN
MFC-8890DW

Si necesita llamar al Servicio de atención al cliente

Complete la siguiente información para consultarla cuando sea necesario:

Número de modelo: MFC-8880DN y MFC-8890DW
(marque su número de modelo con un círculo)

Número de serie: ¹ _____

Fecha de compra: _____

Lugar de compra: _____

¹ El número de serie aparece en la parte posterior de la unidad. Guarde esta Guía del usuario junto con el recibo de compra de forma permanente como justificante de su compra, para que lo pueda utilizar en caso de robo, incendio o como garantía de servicio posventa.

Registre su producto en línea en el sitio

<http://www.brother.com/registration/>

Al registrar su producto en Brother, quedará registrado como propietario original del producto. Su registro en Brother:

- puede servirle como confirmación de la fecha de compra de su producto en caso de que pierda el recibo; y
- puede ayudarle para reclamar un seguro en caso de que la pérdida de este producto estuviera asegurada.

Información de aprobación y compilación e información sobre esta publicación

ESTE EQUIPO HA SIDO DISEÑADO PARA SU UTILIZACIÓN EN UNA LÍNEA ANALÓGICA DE CABLE DOBLE PSTN (RED PÚBLICA TELEFÓNICA CONMUTADA) CONECTADA A UN CONECTOR APROPIADO.

INFORMACIÓN DE APROBACIÓN

Brother le advierte de que es posible que este producto no funcione correctamente en un país distinto al país de adquisición del mismo y no otorga ningún tipo de garantía en caso de que se utilice conectado a líneas públicas de telecomunicaciones de otro país.

Compilación e información sobre esta publicación

Este manual ha sido compilado y publicado bajo la supervisión de Brother Industries Ltd. y contiene información referente a las descripciones de los productos más recientes y sus especificaciones.

El contenido de este manual y las especificaciones descritas sobre este producto están sujetos a cambios sin previo aviso.

Brother se reserva el derecho de hacer cambios sin previo aviso en las especificaciones y los materiales descritos y no se hará responsable de ningún daño que pudiera tener lugar (incluido el resultante) a causa del contenido presentado, por ejemplo, errores tipográficos u otros relacionados con esta publicación.

Declaración de conformidad de la CE



EC Declaration of Conformity

Manufacturer

Brother Industries Ltd.,
15-1, Naeshiro-cho, Mizuho-ku, Nagoya 467-8561, Japan

Plant

Brother Technology (Shenzhen) Ltd.,
NO6 Gold Garden Ind. Nanling Buji, Longgang, Shenzhen, China

Herewith declare that:

Products description : Facsimile Machine
Type : Group3
Model Name : MFC-8880DN, MFC-8890DW

are in conformity with provisions of the R & TTE Directive (1999/5/EC) and we declare compliance with the following standards :

Harmonized standards applied :

Safety	EN60950-1:2006
EMC	EN55022:2006 Class B EN55024:1998 + A1:2001 + A2:2003 EN61000-3-2:2006 EN61000-3-3:1995 + A1:2001 +A2:2005
Radio	EN301 489-1 V1.6.1 EN301 489-17 V1.2.1 EN300 328 V1.7.1

※ Radio applies to MFC-8890DW only.

Year in which CE marking was first affixed : 2008

Issued by : Brother Industries, Ltd.

Date : 30th September, 2008

Place : Nagoya, Japan

Signature :

Junji Shiota
General Manager
Quality Management Dept.

Declaración de conformidad CE

Fabricante

Brother Industries Ltd.,
15-1, Naeshiro-cho, Mizuho-ku, Nagoya 467-8561, Japón

Planta

Brother Technology (Shenzhen) Ltd.,
NO6 Gold Garden Ind. Nanling Buji, Longgang, Shenzhen, China

Por la presente declaramos que:

Descripción de los productos : Aparato de fax
Tipo : Group3
Nombre de producto : MFC-8880DN, MFC-8890DW

está en conformidad con las disposiciones de la directiva R & TTE (1999/5/CE) y declaramos su conformidad con las siguientes normas estándar:

Normas estándar armonizadas aplicadas:

Seguridad	EN60950-1:2006
EMC	EN55022:2006 Clase B EN55024:1998 + A1:2001 + A2:2003 EN61000-3-2:2006 EN61000-3-3:1995 + A1:2001 + A2:2005
Radio	EN301 489-1 V1.6.1 EN301 489-17 V1.2.1 EN300 328 V1.7.1

*La radio sólo se aplica al modelo MFC-8890DW.

Año de concesión del distintivo CE: 2008

Emitido por : Brother Industries, Ltd.
Fecha : 30 de septiembre de 2008
Lugar : Nagoya, Japón

Tabla de contenido

Sección I Especificaciones generales

1	Información general	2
	Uso de la documentación	2
	Símbolos y convenciones utilizados en la documentación.....	2
	Acceso a la Guía del usuario del software y a la Guía del usuario en red	3
	Visualización de documentación	3
	Acceso a la asistencia de Brother (para Windows®)	5
	Información general del panel de control.....	6
	Indicaciones del LED de estado	9
2	Carga del papel y de documentos	11
	Carga de papel y soportes de impresión	11
	Carga de papel en la bandeja de papel estándar.....	11
	Carga de papel en la bandeja multipropósito (bandeja MP)	12
	Área no imprimible.....	14
	Papel y otros soportes de impresión aceptables	15
	Papel y soportes de impresión recomendados	15
	Tipo y tamaño de papel	16
	Manipulación y uso de papel especial.....	17
	Carga de documentos	21
	Uso del alimentador automático de documentos (ADF).....	21
	Uso del cristal de escaneado	22
3	Configuración general	23
	Temporizador de modo.....	23
	Ajustes de papel	23
	Tipo de papel.....	23
	Tamaño del papel.....	24
	Uso de la bandeja en modo Copia	24
	Uso de la bandeja en modo fax.....	25
	Uso de la bandeja en el modo de impresión	25
	Ajustes de volumen	26
	Volumen del timbre.....	26
	Volumen de la alarma.....	26
	Volumen del altavoz	26
	Horario de verano automático	27
	Funciones Ecología	27
	Ahorro de tóner.....	27
	Modo de espera.....	28
	Apagado de la lámpara del escáner	28
	Contraste de LCD	28

4 Funciones de seguridad 29

Bloqueo seguro de funciones 2.0	29
Ajuste de la clave para el administrador	29
Cambio de la clave para el administrador	30
Configuración del modo de usuario público	30
Configuración de usuarios restringidos	30
Activación y desactivación del bloqueo seguro de funciones.....	31
Cambio de usuario	31
Bloqueo de configuración	32
Configuración de la clave	32
Cambio de la clave de bloqueo de configuración	33
Activación/desactivación del bloqueo de configuración	33
Restricción marcación	34
Restricción del teclado de marcación	34
Restricción de marcación directa	34
Restricción de marcación abreviada	35
Restricción del servidor LDAP	35

Sección II Fax

5 Envío de un fax 38

Cómo enviar un fax.....	38
Entrada al modo Fax	38
Envío de un fax de una cara desde la unidad ADF	38
Envío de faxes de 2 caras desde la unidad ADF	38
Envío de un fax desde el cristal de escaneado	39
Envío por fax de documentos de tamaño Carta/Legal/Folio desde el cristal de escaneado	40
Cancelación de un fax que se está enviando	40
Multienvíos	41
Cancelación de un multienvío en curso.....	41
Operaciones de envíos adicionales.....	42
Envío de faxes con múltiples configuraciones.....	42
Portada electrónica.....	42
Contraste	44
Cambio de la resolución del fax	44
Acceso doble	45
Transmisión en tiempo real	45
Modo Satélite.....	46
Fax diferido.....	46
Transmisión por lotes diferida	46
Comprobación y cancelación de tareas pendientes.....	47
Envío manual de un fax.....	47
Mensaje de memoria agotada	47

6	Recepción de un fax	48
	Modos de recepción	48
	Selección del modo de recepción.....	48
	Uso de los modos de recepción	49
	Sólo fax.....	49
	Fax/Tel.....	49
	Manual.....	49
	Contestador automático externo	49
	Ajustes de modo de recepción	50
	Número de timbres	50
	Duración del timbre F/T (Modo Fax/Tel únicamente)	50
	Detección de fax.....	51
	Ajuste de la densidad de la impresión.....	51
	Operaciones adicionales de recepción.....	52
	Impresión de un fax entrante reducido	52
	Impresión Dúplex (2 caras) para el modo Fax	52
	Ajuste del sello de recepción de fax	52
	Recepción de faxes en memoria	53
	Impresión de faxes desde la memoria.....	53
	Recepción sin papel	53
7	Teléfono y dispositivos externos	54
	Servicios de la línea telefónica	54
	Ajuste del tipo de línea telefónica.....	54
	Conexión de un TAD externo	55
	Conexiones.....	55
	Grabación de un mensaje saliente (OGM)	55
	Conexiones de líneas múltiples (PBX)	56
	Teléfonos externos y extensiones telefónicas.....	56
	Funcionamiento desde extensiones telefónicas.....	56
	Sólo para el modo Fax/Tel	57
	Conexión de un teléfono externo o extensión telefónica.....	57
	Uso de un auricular inalámbrico externo que no sea de Brother	57
	Utilización de códigos remotos.....	57
8	Marcación y almacenamiento de números	59
	Cómo realizar marcaciones	59
	Manual marcación	59
	Marcación directa	59
	Marcación abreviada	59
	Búsqueda	60
	Búsqueda LDAP	60
	Remarcación de fax.....	60

Cómo almacenar los números.....	61
Almacenamiento de pausa.....	61
Almacenamiento de números de marcación directa.....	61
Almacenamiento de números de marcación abreviada.....	63
Cambio de los números de marcación directa y marcación abreviada.....	64
Configuración de grupos para multienvío.....	65
Combinación de números de llamada rápida.....	66
Tonos o pulsos.....	67

9 Opciones de fax remoto 68

Reenvío de faxes.....	68
Almacenamiento de fax.....	69
Recepción de PC Fax.....	69
Modificación de las opciones de fax remoto.....	70
Desactivación de las opciones de fax remoto.....	71
Recuperación remota.....	71
Ajuste de un código de acceso remoto.....	71
Uso del código de acceso remoto.....	72
Recuperación de los mensajes de fax.....	72
Cambio del número de reenvío de faxes.....	73
Comandos de fax remotos.....	74

10 Sondeo 75

Recepción por sondeo.....	75
Sondeo seguro.....	75
Sondeo diferido.....	75
Sondeo secuencial.....	76
Transmisión por sondeo.....	76
Configuración de la transmisión por sondeo.....	76
Configuración de la transmisión por sondeo con código de seguridad.....	77

11 Impresión de informes 78

Informes de fax.....	78
Informe de verificación de la transmisión.....	78
Informe de actividad de fax.....	78
Informes.....	79
Cómo imprimir un informe.....	80

Sección III Copia

12	Cómo hacer copias	82
	Cómo copiar	82
	Entrada al modo de copia	82
	Cómo hacer una copia única	82
	Cómo hacer varias copias	82
	Cómo detener la copia	82
	Opciones de copia (configuración temporal)	83
	Ampliación o reducción de la imagen copiada	83
	Mejora de la calidad de la copia	84
	Clasificación de las copias utilizando la unidad ADF	84
	Modificación de la resolución de la copia de texto	84
	Ajuste del contraste y el brillo	85
	Cómo hacer copias N en 1 (formato de página)	86
	Copia Dúplex (2 caras)	87
	Copia Dúplex (voltear borde largo)	87
	Copia Dúplex avanzada (borde corto) (voltear borde corto)	88
	Selección de la bandeja	89
	Mensaje de memoria agotada	90

Sección IV Impresión directa

13	Impresión de datos de una unidad de memoria flash USB o una cámara digital que admita el almacenamiento masivo	92
	Formatos de archivo admitidos	92
	Creación de un archivo PRN o PostScript® 3™ para la impresión directa	93
	Impresión de datos directamente de una unidad de memoria flash USB o una cámara digital que admita el almacenamiento masivo	93
	Comprensión de los mensajes de error	96

Sección V Software

14	Funciones de software y red	98
	Cómo leer la Guía del usuario en HTML	98
	Windows®	99
	Macintosh®	99

Sección VI Apéndices

A	Instrucciones de seguridad y aspectos legales	102
	Elección de la ubicación	102
	Para utilizar el equipo de forma segura	103
	Instrucciones de seguridad importantes	107
	Especificaciones IEC60825-1+A2:2001	108
	Desconexión del dispositivo	109
	Conexión LAN	109
	Interferencias de radio	109
	Directiva de la UE 2002/96/CE y EN50419	109
	Directiva de la UE 2006/66/CE: desecho o sustitución de la batería	110
	Declaración de conformidad con International ENERGY STAR®	110
	Derechos de autor y licencia del software Libtiff	111
	Marcas comerciales	112
B	Opciones	113
	Bandeja de papel opcional (LT-5300).....	113
	Tarjeta de memoria.....	113
	Instalación de la memoria extra.....	114
C	Solución de problemas y mantenimiento rutinario	115
	Solución de problemas	115
	Si tiene problemas con el equipo	115
	Mejora de la calidad de impresión	123
	Ajuste de la detección del tono de marcación	131
	Interferencias en la línea telefónica	131
	Mensajes de error y mantenimiento	132
	Transferencia de faxes o del informe de actividad de fax	137
	Atascos de documentos	138
	Atascos de papel	139
	Mantenimiento rutinario	146
	Limpieza del exterior del equipo	146
	Limpieza del escáner.....	147
	Limpieza de la ventana del escáner láser	148
	Limpieza del filamento de corona	150
	Limpieza de la unidad de tambor	151
	Sustitución de consumibles	154
	Sustitución de un cartucho de tóner	155
	Sustitución de la unidad de tambor	158
	Sustitución de piezas de mantenimiento periódico.....	160
	Información sobre el equipo	161
	Comprobación del número de serie	161
	Consulta de los contadores de páginas	161
	Comprobación de la vida útil restante de las piezas	161
	Restablecimiento	161
	Cómo efectuar el restablecimiento	162
	Embalaje y transporte del equipo	162

D	Menú y funciones	164
	Programación en pantalla.....	164
	Tabla de menús.....	164
	Almacenamiento de memoria.....	164
	Botones de menú.....	164
	Cómo acceder al modo de menú.....	165
	Tabla de menús.....	166
	Introducción de texto.....	190
E	Especificaciones	192
	Especificaciones generales.....	192
	Soportes de impresión.....	194
	Fax.....	196
	Copia.....	198
	Escaneado.....	199
	Impresión.....	200
	Interfaces.....	201
	Función de impresión directa.....	202
	Requisitos del ordenador.....	203
	Consumibles.....	205
	Red Ethernet cableada.....	206
	Red inalámbrica Ethernet (solamente MFC-8890DW).....	208
	Autenticación y encriptación para usuarios inalámbricos únicamente.....	210
	Configuración inalámbrica pulsando un solo botón.....	212
F	Glosario	213
G	Índice	217



Especificaciones generales

Información general	2
Carga del papel y de documentos	11
Configuración general	23
Funciones de seguridad	29

Uso de la documentación

¡Gracias por adquirir un equipo Brother! La lectura de la documentación le ayudará a sacar el máximo partido a su equipo.

Símbolos y convenciones utilizados en la documentación

Los siguientes símbolos y convenciones se utilizan en toda la documentación.

Negrita	La tipografía en negrita identifica teclas especiales del panel de control del equipo.
<i>Cursiva</i>	La tipografía en cursiva tiene por objeto destacar puntos importantes o derivarle a un tema afín.
Courier New	La tipografía Courier New identifica los mensajes mostrados en la pantalla LCD del equipo.

ADVERTENCIA

Las advertencias le indican lo que debe hacer para evitar posibles daños personales.

AVISO

En las precauciones se indican los procedimientos que debe seguir o eludir para evitar posibles lesiones leves.

IMPORTANTE

En las secciones encabezadas mediante la palabra IMPORTANTE se describen los procedimientos que se deben seguir o eludir para evitar posibles problemas en el equipo o daños en otros objetos.



Los iconos de peligro de descarga eléctrica le alertan sobre una posible descarga eléctrica.



Los iconos de superficie caliente le advierten que no toque las partes del equipo con temperatura elevada.



En las notas se especifica cómo responder a una situación que puede producirse o se proporcionan sugerencias sobre cómo funciona la operación actual con otras funciones.

Acceso a la Guía del usuario del software y a la Guía del usuario en red

Esta Guía del usuario no contiene toda la información sobre el equipo; en ella no se explica, por ejemplo, el uso de las funciones avanzadas de fax, impresora, escáner, PC Fax y red. Cuando esté preparado para obtener información detallada acerca de estas operaciones, lea la **Guía del usuario del software** y la **Guía del usuario en red**.

Visualización de documentación

Visualización de documentación (Windows®)

Para consultar la documentación, en el menú **Inicio**, seleccione **Brother, MFC-XXXX** (donde XXXX es el nombre del modelo) en el grupo de programas y, a continuación, haga clic en **Guías del usuario en formato HTML**.

Si no ha instalado ya el software, puede encontrar la documentación siguiendo las instrucciones descritas abajo:

- 1 Encienda el ordenador. Inserte el CD-ROM de Brother con la etiqueta Windows® en la unidad de CD-ROM.
- 2 Si aparece la pantalla de selección de idioma, haga clic en el idioma de su preferencia.

- 3 Si aparece la pantalla del nombre del modelo, haga clic en el nombre de su modelo. Aparecerá el menú principal del CD-ROM.



Si esta ventana no aparece, utilice el Explorador de Windows® para encontrar y ejecutar el programa start.exe desde el directorio raíz del CD-ROM de Brother.

- 4 Haga clic en **Documentación**.
- 5 Haga clic en la documentación que desee leer:
 - Documentos HTML (2 manuales): **Guía del usuario del software** y **Guía del usuario en red** en formato HTML.
Se recomienda este formato para visualizar esta información en el ordenador.
 - Documentos PDF (4 manuales): **Guía del usuario** para operaciones independientes, **Guía del usuario del software**, **Guía del usuario en red** y **Guía de configuración rápida**.
Se recomienda este formato para imprimir los manuales. Haga clic para ir a Brother Solutions Center, donde puede visualizar y descargar los documentos en PDF. (Se requiere acceso a Internet y software de PDF Reader.)

Cómo encontrar las instrucciones de escaneo

Hay muchas maneras de poder escanear documentos. Puede encontrar las instrucciones de la siguiente manera:

Guía del usuario del software:

- Escaneado de un documento con el controlador TWAIN en el capítulo 2
- Escaneado de un documento con el controlador WIA (Windows® XP/Windows Vista®) en el capítulo 2
- Uso de ControlCenter3 en el capítulo 3
- Escaneado en red en el capítulo 4

Guías básicas de ScanSoft™ PaperPort™ 11SE con OCR:

- Las Guías básicas de ScanSoft™ PaperPort™ 11SE con OCR completas se pueden ver al seleccionar Ayuda en la aplicación ScanSoft™ PaperPort™ 11SE.

Cómo localizar instrucciones de configuración de la red (MFC-8890DW)

Es posible conectar el equipo a una red inalámbrica o a una red cableada. Si desea obtener instrucciones acerca de la configuración básica, consulte la Guía de configuración rápida. Si su punto de acceso inalámbrico admite SecureEasySetup™, Wi-Fi Protected Setup o AOSS™, siga los pasos indicados en la *Guía de configuración rápida*. Si desea obtener más información acerca de la configuración de la red, consulte la *Guía del usuario en red*.

Visualización de documentación (Macintosh®)

- 1 Encienda el Macintosh®. Inserte el CD-ROM de Brother con la etiqueta Macintosh® en la unidad de CD-ROM.

- 2 Aparecerá la ventana siguiente.

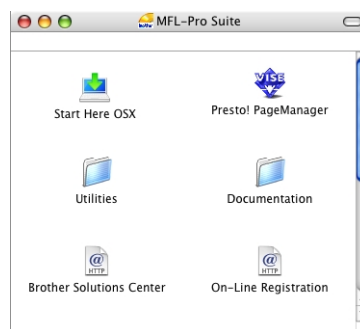

- 3 Haga doble clic en el icono **Documentation**.
- 4 Si aparece la pantalla de selección de idioma, haga doble clic en el idioma de su preferencia.
- 5 Haga doble clic en el archivo de la página principal para ver la **Guía del usuario del software** y la **Guía del usuario en red** en formato HTML.
- 6 Haga clic en la documentación que desee leer.
 - **Guía del usuario del software**
 - **Guía del usuario en red**



Nota

Los documentos también están disponibles en formato PDF (4 manuales): **Guía del usuario** para operaciones independientes, **Guía del usuario del software**, **Guía del usuario en red** y **Guía de configuración rápida**. Se recomienda el formato PDF para imprimir los manuales.

Haga doble clic en el icono **Brother Solutions Center** para dirigirse a **Brother Solutions Center**, donde puede visualizar y descargar los documentos en PDF. (Se requiere acceso a Internet y software de PDF Reader.)

Cómo encontrar las instrucciones de escaneado

Hay muchas maneras de poder escanear documentos. Puede encontrar las instrucciones de la siguiente manera:

Guía del usuario del software:

- Escaneado en el capítulo 9
- Uso de ControlCenter2 en el capítulo 10
- Escaneado en red en el capítulo 11

Guía del usuario de Presto! PageManager:

- La guía del usuario completa de Presto! PageManager se puede ver al seleccionar Ayuda en la aplicación Presto! PageManager.

Cómo localizar instrucciones de configuración de la red (MFC-8890DW)

Es posible conectar el equipo a una red inalámbrica o a una red cableada. Si desea obtener instrucciones acerca de la configuración básica, consulte la Guía de configuración rápida. Si su punto de acceso inalámbrico admite SecureEasySetup™, Wi-Fi Protected Setup o AOSS™, siga los pasos indicados en la *Guía de configuración rápida*. Si desea obtener más información acerca de la configuración de la red, consulte la *Guía del usuario en red*.

Acceso a la asistencia de Brother (para Windows®)

Podrá encontrar toda la información de contacto que necesite relativa, por ejemplo, a la asistencia vía web (Brother Solutions Center).

- Haga clic en **Soporte técnico de Brother** en el menú principal.

Aparecerá la pantalla siguiente:



- Para acceder al sitio web (<http://www.brother.com/>), haga clic en **Página de inicio de Brother**.
- Para obtener las noticias y la información sobre asistencia de productos más recientes (<http://solutions.brother.com/>), haga clic en **Brother Solutions Center**.
- Para visitar el sitio web para obtener consumibles originales de Brother (<http://www.brother.com/original/>), haga clic en **Información de suministros**.
- Para regresar a la página principal, haga clic en **Anterior** o si ha finalizado, haga clic en **Salir**.

Información general del panel de control

Los modelos **MFC-8880DN** y **MFC-8890DW** tienen los mismos botones.

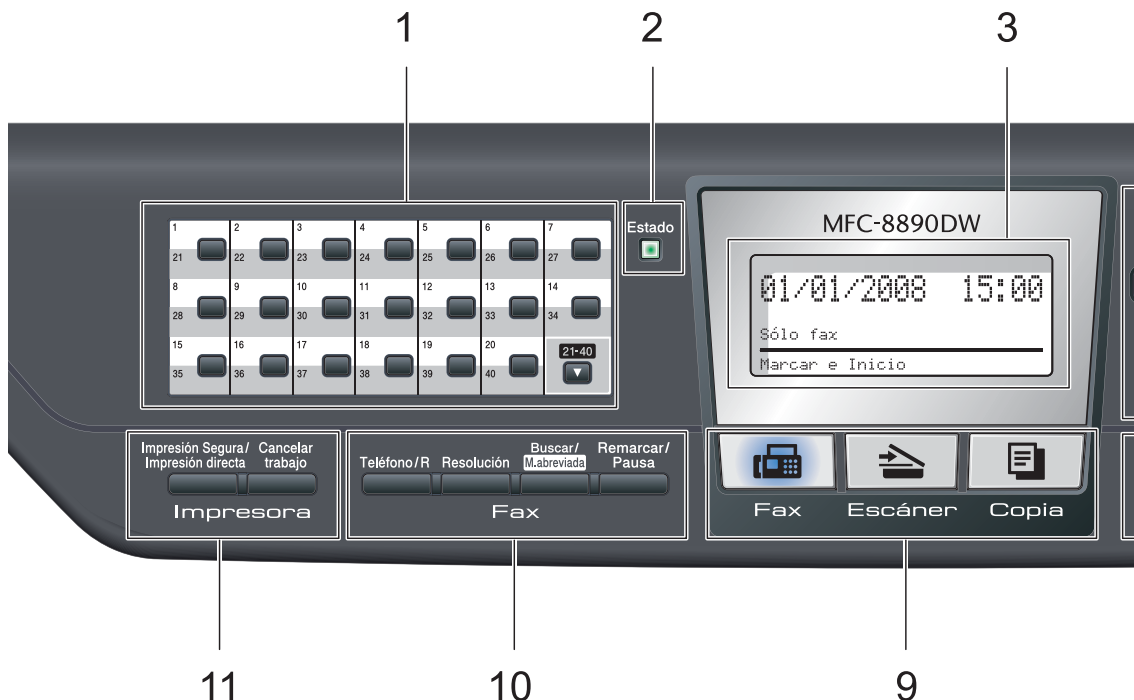

1 Teclas de marcación directa

Mediante estas 20 teclas podrá acceder instantáneamente a los 40 números previamente almacenados.

21-40

Le permite acceder a los números de marcación directa del 21 al 40 cuando se mantiene pulsada la tecla correspondiente.

2 LED de estado

El LED parpadeará y cambiará de color en función del estado del equipo.

3 LCD

Muestra mensajes para ayudarle a configurar y utilizar el equipo.

Un indicador de cuatro niveles muestra la potencia de la señal inalámbrica actual si está utilizando una conexión inalámbrica.



4 Botones de menú:

Menú

Le permite acceder al menú para programar la configuración de este equipo.

Borrar/Volver

Elimina los datos introducidos o le permite cancelar la configuración actual.

OK

Le permite almacenar la configuración en el equipo.

Botones de volumen

◀ o bien ▶

Pulse para desplazarse hacia delante o hacia atrás en las selecciones del menú. Pulse para cambiar el volumen cuando se encuentre en modo fax o en espera.

▲ o bien ▼

Pulse para desplazarse por los menús y las opciones.

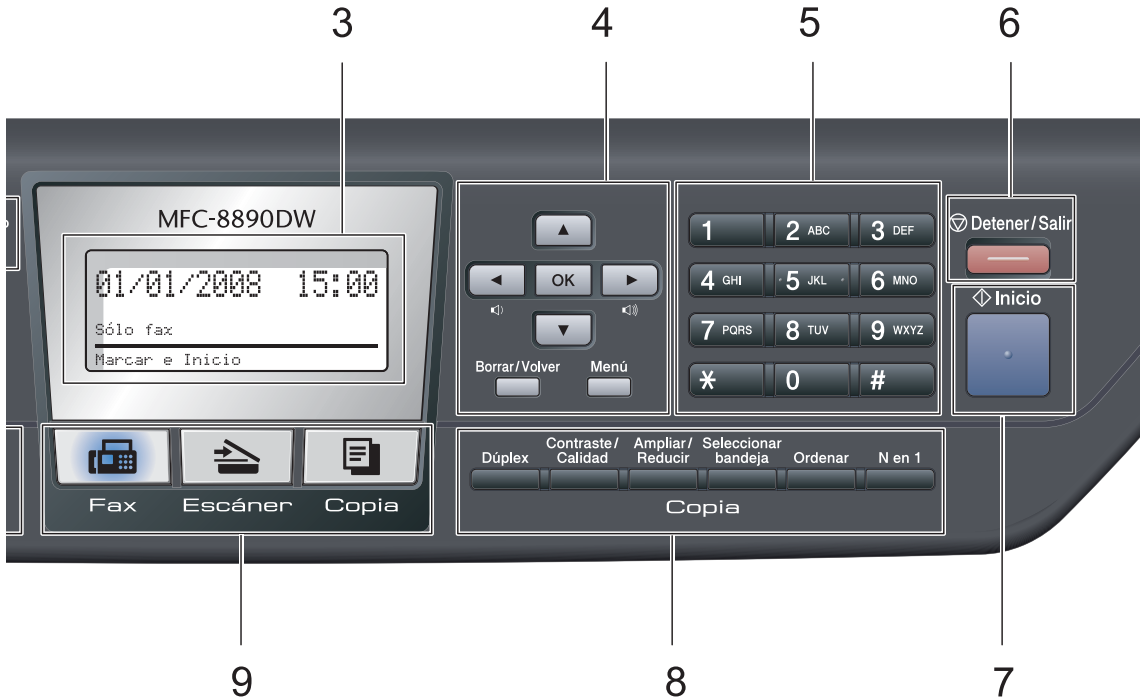

5 Teclado de marcación

Utilice estos botones para marcar números de teléfono y de fax y como teclado para introducir información en el equipo.

La tecla # permite cambiar temporalmente el modo de marcación de Pulsos a Tono durante una llamada telefónica.

6 Detener/Salir

Detiene una operación o sale del menú.

7 Inicio

Permite comenzar a enviar faxes, realizar copias o escanear.

8 Copia botones:

Dúplex

Es posible seleccionar el modo Dúplex para copiar en ambas caras del papel.

Contraste/Calidad

Permite modificar la calidad o el contraste de la siguiente copia.

Ampliar/Reducir

Reduce o amplía copias.

Seleccionar bandeja

Permite cambiar la bandeja que desea utilizar para la siguiente copia.

Ordenar

Permite ordenar varias copias mediante la unidad ADF.

N en 1

Es posible seleccionar esta opción para copiar 2 ó 4 páginas en una página.

9 Botones de modo:

 **Fax**

Establece el equipo en modo Fax.

 **Escáner**

Pone el equipo en modo Escáner.

(Si desea obtener información más detallada acerca del escaneado, consulte la *Guía del usuario del software* incluida en el CD-ROM).

 **Copia**

Pone el equipo en modo Copia.

10 Botones del fax y teléfono:

Teléfono/R

Este botón se utiliza para tener una conversación telefónica tras levantar el auricular externo durante el semitimbre F/T. Cuando se conecta a una centralita digital, puede utilizar este botón para tener acceso a una línea externa, para rellamar a un operador, o para transferir una llamada a otra extensión.

Resolución

Ajusta la resolución al enviar un fax.

Buscar/M.abreviada

Permite buscar números que se encuentran almacenados en la memoria. También permite acceder a números de marcación abreviada directamente si se mantiene pulsada la tecla **21-40** y se pulsa **Buscar/M.abreviada** y, a continuación, se introduce un número de tres dígitos.

Remarcar/Pausa

Permite volver a marcar el último número al que se llamó. También permite introducir una pausa durante la programación de números de llamada rápida o al marcar un número manualmente.

11 Impresora botones:

Impresión Segura/Impresión directa

Este botón dispone de dos funciones.

■ Impresión Segura

Es posible imprimir datos guardados en la memoria si introduce su clave de cuatro dígitos. (Si desea obtener información más detallada acerca del uso del botón Impresión Segura, consulte la *Guía del usuario del software* incluida en el CD-ROM).

Cuando utiliza el bloqueo seguro de funciones, puede cambiar los usuarios restringidos si mantiene pulsado **21-40** a la vez que pulsa

Impresión Segura/Impresión directa.

(Consulte *Bloqueo seguro de funciones 2.0* en la página 29.)

■ Impresión directa

Permite imprimir datos de una unidad de memoria flash USB que es posible conectar directamente al equipo. El botón de impresión directa podrá utilizarse mientras la unidad de memoria Flash USB se encuentre conectada a la interfaz directa USB del equipo. (Consulte *Impresión de datos de una unidad de memoria flash USB o una cámara digital que admita el almacenamiento masivo* en la página 92.)

Cancelar Trabajo

Cancela un trabajo de impresión programado y lo borra de la memoria del equipo.

Para cancelar varios trabajos de impresión, mantenga pulsado este botón hasta que en la pantalla LCD aparezca `Canc trbj` (Todo).

Indicaciones del LED de estado

El LED **Estado** (diodo emisor de luz) parpadeará y cambiará de color en función del estado del equipo.

1



LED	Estado del equipo	Descripción
	Modo espera	El interruptor de alimentación está apagado o el equipo se encuentra en Modo espera.
 Verde (parpadea)	Calentamiento	El equipo está efectuando el calentamiento para llevar a cabo la impresión.
 Verde	Preparado	El equipo se encuentra preparado para imprimir.
 Amarillo (parpadea)	Recibiendo datos	El equipo está recibiendo datos del ordenador, procesando datos de la memoria o imprimiendo datos.
 Amarillo	Datos restantes en la memoria	Quedan datos de impresión en la memoria del equipo.
 Rojo (parpadea)	Error de funcionamiento	Lleve a cabo los pasos indicados a continuación. <ol style="list-style-type: none"> 1. Apague el interruptor de alimentación. 2. Espere unos segundos y, a continuación, vuelva a encenderlo e intente imprimir de nuevo. Si no se soluciona el error y aparece la misma indicación de llamada de servicio de asistencia técnica tras encender de nuevo el equipo, llame al distribuidor Brother para obtener asistencia técnica.

 Rojo	Cubierta abierta	La cubierta delantera o la de la unidad de fusión está abierta. Cierre la cubierta.
	Tóner agotado	Sustituya el cartucho de tóner por uno nuevo.
	Error del papel	Coloque papel en la bandeja o elimine el atasco de papel. Compruebe el mensaje de la pantalla LCD.
	Bloqueo del escáner	Compruebe que la palanca de bloqueo del escáner se ha desbloqueado.
	Otros	Compruebe el mensaje de la pantalla LCD.

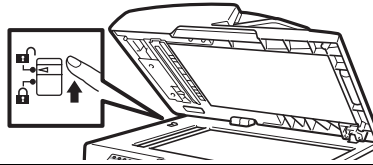

Nota

Cuando el interruptor de alimentación está apagado o el equipo se encuentra en Modo espera, el LED permanece apagado.

Carga de papel y soportes de impresión

El equipo puede alimentar papel desde la bandeja de papel estándar, la bandeja inferior opcional o la bandeja multipropósito.

Cuando coloque papel en la bandeja de papel, tenga en cuenta lo siguiente:

- Si el software de su aplicación es compatible con la selección de tamaño del papel realizada en el menú de impresión, puede seleccionarla mediante el software. Si el software de su aplicación no es compatible, puede establecer el tamaño del papel en el controlador de impresora o mediante los botones del panel de control.

Carga de papel en la bandeja de papel estándar

Impresión en papel normal, papel fino, papel reciclado o transparencias desde la bandeja de papel

- 1 Extraiga totalmente la bandeja de papel del equipo.

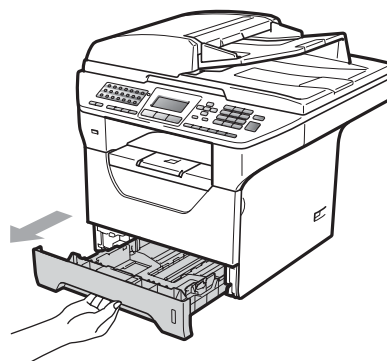

- 2 Deslice las guías de papel mientras pulsa la palanca azul de desbloqueo de las guías de papel (1) para adaptarlas al tamaño del papel que desea cargar en la bandeja. Cerciérese de que las guías queden firmemente encajadas en las ranuras.

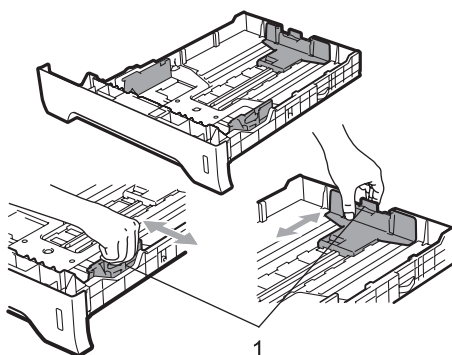

- 3 Airee la pila de papel correctamente para evitar atascos o alimentación de papel incorrecta.

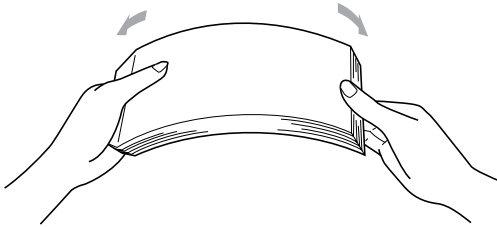

- 4 Coloque papel en la bandeja y asegúrese de que el papel queda por debajo de la marca máxima de carga (1). El lado donde se va a imprimir debe quedar cara abajo.

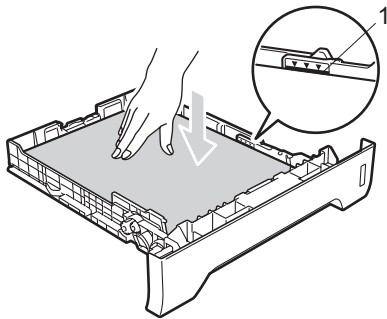

! IMPORTANTE

Asegúrese de que las guías de papel tocan los bordes del papel.

- 5 Introduzca con firmeza la bandeja de papel en el equipo. Asegúrese de que queda completamente insertada en el equipo.
- 6 Despliegue la lengüeta de soporte (1) para evitar que el papel se deslice fuera de la bandeja de salida.

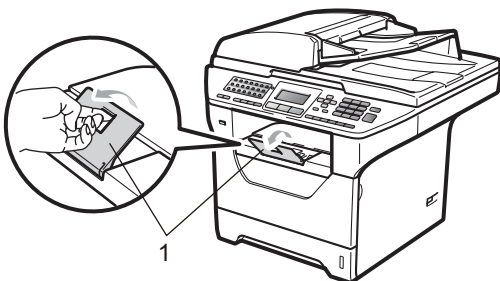

Carga de papel en la bandeja multipropósito (bandeja MP)

Es posible cargar hasta 3 sobres o soportes de impresión especiales en la bandeja multipropósito o hasta 50 hojas de papel normal. Utilice esta bandeja para realizar impresiones o copias en papel grueso, papel bond, sobres, etiquetas o transparencias.

Impresión en papel grueso, papel bond, sobres, etiquetas y transparencias

Antes de efectuar la carga, presione las esquinas y laterales de los sobres para aplanarlos lo máximo posible.

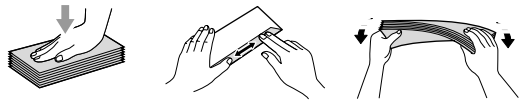

Cuando se baja la bandeja de salida trasera, el equipo dispone de una vía de papel directa desde la bandeja multipropósito hasta la parte trasera del equipo. Utilice este método de alimentación y salida de papel si desea imprimir en papel grueso, papel bond, sobres, etiquetas o transparencias.

! IMPORTANTE

Retire cada hoja o sobre impreso inmediatamente para evitar un atasco de papel.

- 1 Abra la cubierta trasera (bandeja de salida trasera).

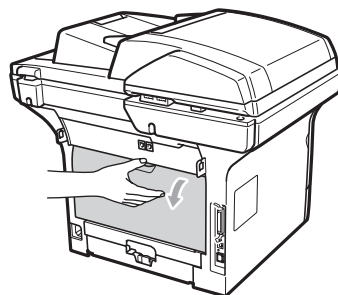

- 2 Abra la bandeja multipropósito y bájela suavemente.

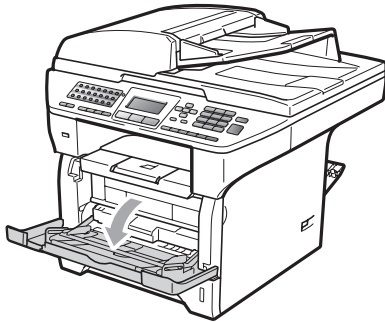

- 3 Extraiga el soporte de la bandeja multipropósito (1) y despliegue la lengüeta (2).

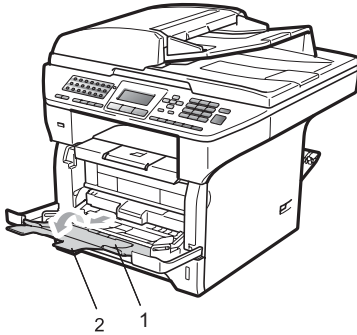

- 4 Mientras presiona palanca lateral de desbloqueo de las guías de papel, deslice las guías de papel para adaptarlas al ancho del papel que desee utilizar.

! IMPORTANTE

Asegúrese de que las guías de papel tocan los bordes del papel.

- 5 Coloque los sobres (3 como máximo), el papel grueso, las etiquetas o las transparencias en la bandeja multipropósito con el borde superior en primer lugar y la cara de impresión orientada hacia arriba. Asegúrese de que el papel no supere la marca correspondiente al límite de papel (▼).

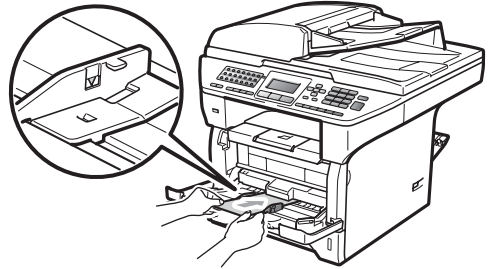

Área no imprimible

Área no imprimible de los faxes y copias

Las cifras mostradas a continuación muestran las zonas en las que no se puede imprimir.

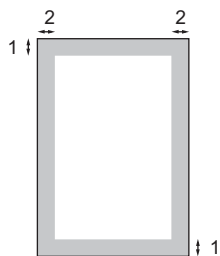

Uso	Tamaño del documento	Parte superior (1)	Izquierda (2)
		Parte inferior (1)	Derecha (2)
Fax	Carta	3 mm	4 mm
	A4	3 mm	4 mm
Copia	Carta	3 mm	4 mm
	A4	3 mm	2mm

Nota

(Para las copias) El área no imprimible mostrada anteriormente corresponde a la copia única o a la copia 1 en 1 utilizando papel de tamaño A4. El área no imprimible varía dependiendo del tamaño del papel.

Área no imprimible al imprimir desde un ordenador

Al utilizar el controlador de impresora, el área de impresión es más pequeña que el tamaño del papel, como se indica a continuación.

Vertical

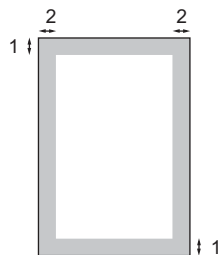

Horizontal

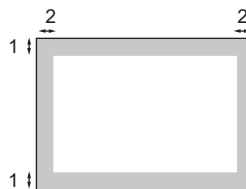

		Controlador de impresora Windows® y controlador de impresora Macintosh®	Controlador BRScript para Windows® y Macintosh®
Vertical	1	4,23 mm	4,23 mm
	2	6,35 mm	4,23 mm
Horizontal	1	4,23 mm	4,23 mm
	2	5,08 mm	4,23 mm

Nota

El área no imprimible mostrada anteriormente corresponde al tamaño del papel A4. El área no imprimible varía dependiendo del tamaño del papel.

Papel y otros soportes de impresión aceptables

La calidad de impresión puede variar de acuerdo con el tipo de papel que utilice.

Puede utilizar los siguientes tipos de soportes de impresión: papel fino, papel normal, papel grueso, papel bond, papel reciclado, transparencias, etiquetas o sobres.

Para obtener resultados óptimos, siga las instrucciones descritas a continuación:

- Utilice papel elaborado para fotocopias en papel normal.
- Utilice papel que tenga un peso de 60 a 105 g/m².
- Utilice etiquetas y transparencias diseñadas para uso en equipos láser.
- NO coloque diferentes tipos de papel en la bandeja de papel al mismo tiempo, ya que podrían producirse atascos o una alimentación de papel incorrecta.
- Para realizar una buena impresión, debe seleccionar en la aplicación de software el mismo tamaño del papel que el que tiene el papel que hay en la bandeja.
- Evite tocar la superficie impresa del papel inmediatamente después de imprimir.
- Cuando utilice transparencias, retire cada hoja inmediatamente para evitar manchas o atascos de papel.
- Utilice papel de fibra larga con un valor de Ph neutro y una humedad de aproximadamente 5%.

Papel y soportes de impresión recomendados

Para obtener la mejor calidad de impresión, sugerimos usar el siguiente papel.

Tipo de papel	Elemento
Papel normal	Xerox Premier TCF 80 g/m ² Xerox Business 80 g/m ²
Papel Reciclado	Xerox Recycled Supreme 80 g/m ²
Transparencia	3M CG3300
Etiquetas	Etiquetas Avery laser L7 163
Sobre	Antalis River series (DL)

Tipo y tamaño de papel

El equipo alimenta papel desde la bandeja de papel estándar, la bandeja inferior opcional o la bandeja multipropósito instalada.

Bandeja de papel estándar

Debido a que la bandeja de papel estándar es un tipo universal, puede utilizar cualquier tamaño de papel (un tipo y tamaño de papel cada vez) de los que se enumeran en la tabla en *Capacidad de las bandejas de papel* en la página 16. La bandeja de papel estándar puede contener hasta 250 hojas de papel de tamaño Carta/A4 (80 g/m²). El papel se puede cargar hasta alcanzar la marca máxima de carga en la guía deslizante de ancho del papel.

Bandeja multipropósito (bandeja MP)

La bandeja MP puede contener hasta 50 hojas de papel normal (80 g/m²) o hasta 3 sobres. El papel se puede cargar hasta alcanzar la marca máxima de carga en la guía deslizante de ancho del papel.

Capacidad de las bandejas de papel

	Tamaño del papel	Tipos de papel	N.º de hojas
Bandeja de papel (Bandeja n.º 1)	A4, Carta, Ejecutivo, A5, A5 (borde largo), A6, B5 y B6.	Papel normal, fino, bond y reciclado	Hasta 250 [80 g/m ²]
		Transparencia	Hasta 10
Bandeja multipropósito (Bandeja MP)	Ancho: entre 69,8 y 216 mm Largo: entre 116 y 406,4 mm	Papel normal, fino, grueso, bond, reciclado, sobres y etiquetas.	hasta 50 [80 g/m ²] hasta 3 (sobres)
		Transparencia	Hasta 10
Bandeja de papel (Bandeja n.º 2)	A4, Carta, Ejecutivo, A5, B5 y B6.	Papel fino, normal, bond y reciclado	Hasta 250 [80 g/m ²]

Bandeja inferior opcional (LT-5300)

La bandeja inferior opcional puede contener hasta 250 hojas de papel de tamaño Carta/A4 (80 g/m²). El papel se puede cargar hasta alcanzar la línea superior de la marca máxima de carga en la guía deslizante de ancho del papel.

Los nombres asignados a las bandejas de papel del controlador de impresora de esta guía son los siguientes:

Bandeja y unidad opcional	Nombre
Bandeja de papel estándar	Bandeja 1
Bandeja inferior opcional	Bandeja 2
Bandeja multipropósito	Bandeja MP

Especificaciones de papel recomendadas

Las siguientes especificaciones de papel son adecuadas para este equipo.

Peso base	75-90 g/m ²
Grosor	80-110 μm
Aspereza	Superior a 20 sec.
Rigidez	90-150 cm ³ /100
Orientación de fibras	Fibra larga
Resistividad de volumen	10e ⁹ -10e ¹¹ ohm
Resistividad de superficie	10e ⁹ -10e ¹² ohm-cm
Relleno	CaCO ₃ Neutro
Contenido de ceniza	Inferior a 23 wt%
Brillo	Superior a 80%
Opacidad	Superior a 85%

Manipulación y uso de papel especial

El equipo está diseñado para trabajar bien con muchos tipos de papel bond y papel xerográfico. Sin embargo, algunas variables de papel pueden afectar a la calidad de impresión o a la fiabilidad de manipulación. Compruebe siempre las muestras de papel antes de comprarlo para asegurar un rendimiento deseable. Mantenga el papel guardado en su embalaje original, que deberá permanecer cerrado. Mantenga el papel alisado y evite exponerlo a la humedad, la luz solar directa y cualquier fuente de calor.

Pautas importantes para seleccionar el papel:

- No utilice papel de inyección de tinta porque podría provocar un atasco de papel o dañar el equipo.
- El papel preimpreso debe utilizar tintas que puedan soportar la temperatura del proceso de fusión del equipo (200 grados centígrados).
- Si utiliza papel bond, papel áspero, arrugado o doblado, el papel puede presentar un resultado poco satisfactorio.

Tipos de papel que debe evitar

! IMPORTANTE

Es posible que algunos tipos de papel no ofrezcan un buen resultado o causen daños al equipo.

NO utilice papel:

- con demasiado relieve
- extremadamente suave o brillante
- que esté enrollado o doblado

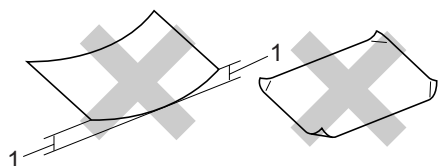

1 2mm

- revestido o con un acabado químico
- dañado, con dobleces o plegado
- que exceda la especificación de peso recomendada en esta guía
- con etiquetas o grapas
- con membretes que utilizan tintas a baja temperatura o termografía
- multicopia o sin carbón
- diseñado para impresión de inyección de tinta

Si utiliza cualquiera de los tipos de papel enumerados anteriormente, podría dañar su equipo. Ni la garantía de Brother ni el contrato de servicios cubren este daño.

Sobres

La mayoría de los sobres serán adecuados para su equipo. Sin embargo, algunos sobres pueden tener problemas en cuanto a la alimentación y la calidad de impresión debido al modo en que se han fabricado. Un sobre adecuado debe tener extremos con dobleces rectos y bien definidos, y el extremo principal no debe ser más grueso que dos hojas de papel juntas. El sobre debe ser plano y no tener una construcción poco sólida o abombada. Debe comprar sobres de calidad a un proveedor que sepa que va a utilizar dichos sobres en un equipo láser.

Los sobres solo pueden alimentarse desde la bandeja MP. No realice impresiones en sobres mediante el método de impresión dúplex. Antes de imprimir o comprar una gran cantidad de sobres, se recomienda imprimir un sobre de prueba para asegurarse de que el resultado es el esperado.

Compruebe lo siguiente:

- Los sobres deben tener una solapa de cierre longitudinal.
- Las solapas de cierre deben estar correctamente dobladas (los sobres doblados o cortados de forma irregular pueden causar atascos).
- Los sobres deben tener dos capas de papel en las áreas rodeadas con un círculo que se muestran a continuación.

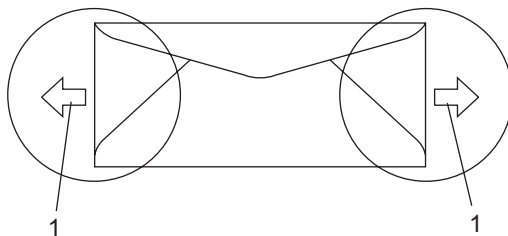

1 Orientación de alimentación

- Las uniones del sobre cerradas por el fabricante deben ser seguras.
- Se recomienda no imprimir a menos de 15 mm de distancia de los bordes de los sobres.

Tipos de sobres que debe evitar

! IMPORTANTE

NO utilice sobres:

- dañados, enrollados, arrugados o con una forma poco habitual
- extremadamente brillantes o con mucho relieve
- con broches, grapas, enganches o cordeles
- con cierres autoadhesivos
- de construcción abombada
- que no están plegados correctamente
- con letras o grabados en relieve (relieve de escritura muy pronunciado)
- impresos previamente por un equipo láser
- previamente impresos en el interior
- que no se pueden ordenar correctamente cuando se apilan
- hechos de papel que supera el peso de las especificaciones de peso de papel para el equipo
- con extremos que no son rectos o regularmente cuadrados
- con ventanas, orificios, partes recortables o perforaciones
- con pegamento en la superficie, como se muestra en la ilustración inferior

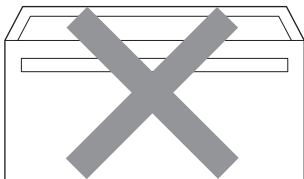

- con solapas dobles, como se muestra en la ilustración inferior

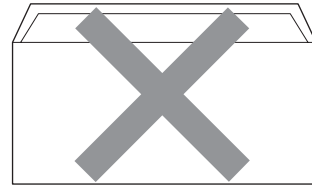

- con solapas de cierre que no se han doblado de fábrica
- con solapas de cierre, como se muestra en la ilustración inferior

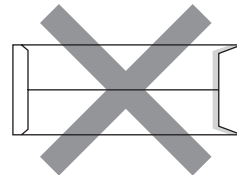

- con cada lateral doblado, como se muestra en la ilustración inferior

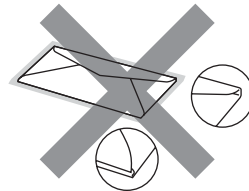

Si utiliza cualquiera de los tipos de sobres enumerados anteriormente, puede dañar el equipo. Ni la garantía de Brother ni el contrato de servicios cubren este daño.

De forma ocasional, puede tener problemas de alimentación de papel causados por el grosor, el tamaño y la forma de la solapa de los sobres que utiliza.

Etiquetas

El equipo imprimirá en la mayoría de etiquetas diseñadas para uso en equipos láser. Las etiquetas deben tener un adhesivo basado en acrílico, ya que este material es más estable a altas temperaturas en la unidad de fusión. Los adhesivos no deben entrar en contacto con ninguna parte del equipo porque las etiquetas se podrían pegar a la unidad de tambor o a los rodillos, y podrían causar atascos y problemas de calidad de impresión. No se debe exponer ningún material adhesivo entre las etiquetas. Las etiquetas se deben ordenar de forma que cubran completamente la longitud y el ancho de la hoja. El uso de etiquetas con espacios puede dar como resultado la descamación de etiquetas o puede causar atascos o problemas de impresión.

Todas las etiquetas utilizadas en este equipo deben poder soportar una temperatura de 392 grados Fahrenheit (200 grados centígrados) durante un periodo de 0,1 segundos.

Las hojas de etiquetas no deben exceder las especificaciones de peso de papel descritas en la Guía del usuario. Las etiquetas que superan estas especificaciones no garantizan una alimentación ni impresión adecuadas y pueden dañar el equipo.

Las etiquetas únicamente pueden alimentarse desde la bandeja MP.

Tipos de etiquetas que debe evitar

No utilice etiquetas dañadas, enrolladas, arrugadas o que tengan una forma poco habitual.

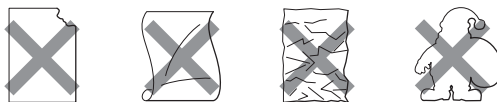

! IMPORTANTE

NO utilice pliegos de etiquetas usados. La hoja portadora expuesta dañará el equipo.

Carga de documentos

Uso del alimentador automático de documentos (ADF)

El ADF puede contener hasta 50 páginas y proporciona cada hoja de forma individual. Utilice papel estándar de 80 g/m² y airee siempre las páginas antes de colocarlas en el ADF.

Condiciones ambientales recomendadas

Temperatura: entre 20 y 30°C

Humedad: entre el 50% y 70%

Papel: Xerox Premier TCF 80 g/m² o Xerox Business 80 g/m²

❗ IMPORTANTE

- NO deje documentos gruesos en el cristal de escaneado. De lo contrario, el ADF podría atascarse.
- NO utilice papel que esté enrollado, arrugado, plegado, rasgado, grapado, con clips, pegado o sujeto con cinta adhesiva.
- NO utilice cartón, papel de periódico o tejido.
- Para evitar dañar al equipo durante el uso del ADF, NO tire del documento mientras se esté alimentando.



Nota

Para escanear documentos no estándar, consulte *Uso del cristal de escaneado* en la página 22.

- Asegúrese de que los documentos escritos con tinta están completamente secos.

- Los documentos que se vayan a enviar por fax deben tener de 148 a 215,9 mm de ancho y de 148 a 355.6 mm de largo, y un peso estándar de [80 g/m²].

- 1 Despliegue la lengüeta de soporte de salida de documentos del ADF (1) y la lengüeta de soporte del ADF (2).

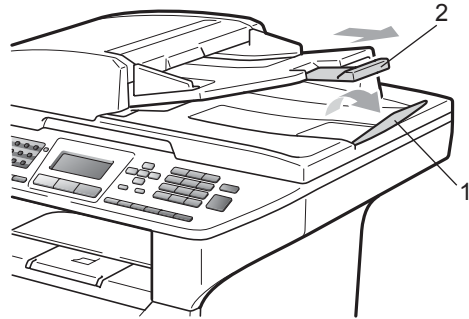

- 2 Airee bien las páginas.
- 3 Coloque los documentos **cara arriba, insertando primero el extremo superior** en la unidad ADF, hasta que toquen el rodillo de alimentación.
- 4 Ajuste las guías del papel (1) al ancho de los documentos.

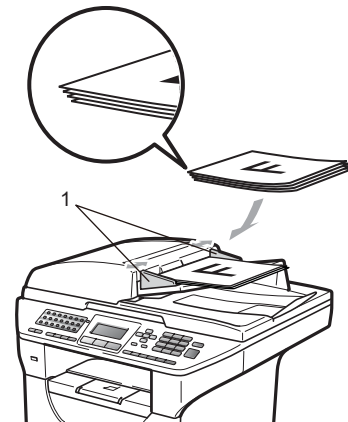

Uso del cristal de escaneado

Puede utilizar el cristal de escaneado para enviar por fax, copiar o escanear las páginas de un libro, o una sola página a la vez.

Los documentos pueden tener un ancho máximo de 215,9 mm y una longitud máxima de 355,6 mm.



Nota

Para utilizar el cristal de escaneado, la unidad ADF tiene que estar vacía.

- 1 Levante la cubierta de documentos.
- 2 Utilizando las guías para documentos que hay a la izquierda, centre el documento colocado cara abajo sobre el cristal de escaneado.

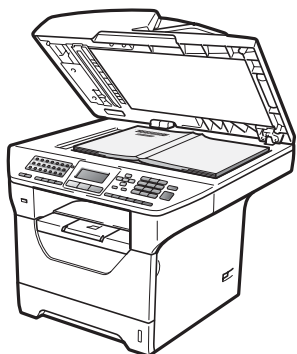
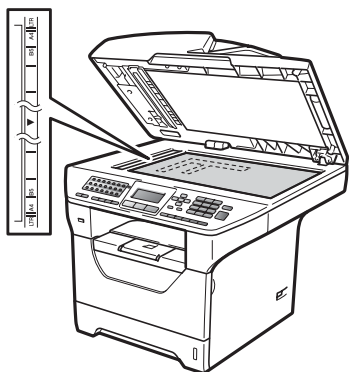

- 3 Cierre la cubierta de documentos.



IMPORTANTE

Si el documento es un libro o es grueso, no cierre de golpe ni presione la cubierta.

Temporizador de modo

El equipo tiene tres botones de modo en el panel de control: **Fax**, **Escáner** y **Copia**.

Puede configurar el tiempo que debe tardar el equipo en volver al modo Fax tras haber finalizado la última operación de copia o escaneado. Si selecciona **No**, el equipo permanecerá en el último modo utilizado.

Este ajuste también permite configurar el momento en el que el equipo debe pasar del usuario individual al usuario público al utilizar el bloqueo seguro de funciones. (Consulte *Cambio de usuario* en la página 31.)



Fax Escáner Copia

- 1 Pulse **Menú**, **1**, **1**.
- 2 Pulse **▲** o **▼** para seleccionar **0 Seg.**, **30 Segs**, **1 Min**, **2 Mins**, **5 Mins** o **No**. Pulse **OK**.
- 3 Pulse **Detener/Salir**.

Ajustes de papel

Tipo de papel

Configure el equipo para el tipo de papel que esté utilizando. Esto le ofrecerá la mejor calidad de impresión.

- 1 Realice uno de los siguientes pasos:
 - Para ajustar el tipo de papel de la **Band MP** pulse **Menú**, **1**, **2**, **1**, **1**.
 - Para ajustar el tipo de papel de la **Superior** pulse **Menú**, **1**, **2**, **1**, **2**.
 - Para ajustar el tipo de papel de la **Inferior**¹ pulse **Menú**, **1**, **2**, **1**, **3** si ha instalado la bandeja opcional.
- 2 Pulse **▲** o **▼** para seleccionar **Fino**, **Normal**, **Grueso**, **Más grueso**, **Transparencia** o **Papel Reciclado**. Pulse **OK**.
- 3 Pulse **Detener/Salir**.

¹ Bandeja 2 sólo o T2 aparecerán únicamente si se encuentra instalada la bandeja opcional.



Nota

Es posible seleccionar **Transparencia** para la **Bandeja nº 1** y la **bandeja MP**.

Tamaño del papel

Existen diez tamaños de papel disponibles para la impresión de copias: A4, Carta, Legal, Ejecutivo, A5, A5 L, A6, B5, B6 y Folio, y cuatro tamaños para la impresión de faxes: A4, Carta, Legal y Folio.

Cuando cambie el tamaño del papel en la bandeja, también deberá cambiar la configuración del tamaño del papel al mismo tiempo, de manera que el equipo pueda ajustar el documento o un fax entrante en la página.

- 1 Realice uno de los siguientes pasos:
 - Para ajustar el tamaño de papel de la Band MP pulse **Menú, 1, 2, 2, 1**.
 - Para ajustar el tamaño de papel de la Superior pulse **Menú, 1, 2, 2, 2**.
 - Para ajustar el tamaño de papel de la Inferior¹ pulse **Menú, 1, 2, 2, 3** si ha instalado la bandeja opcional.

¹ Bandeja 2 sólo o T2 aparecerán únicamente si se encuentra instalada la bandeja opcional.

- 2 Pulse **▲** o **▼** para seleccionar A4, Carta, Legal, Ejecutivo, A5, A5 L, A6, B5, B6, Folio o Todos. Pulse **OK**.

- 3 Pulse **Detener/Salir**.



Nota

- Los tamaños Legal, Folio y Todos aparecen únicamente cuando se selecciona la bandeja multipropósito.
- Si selecciona Todos en la opción Tamaño de papel de la bandeja MP: deberá seleccionar MP sólo en el ajuste de utilización de la bandeja. No es posible utilizar el ajuste Todos de la opción Tamaño de papel para la bandeja MP cuando se realizan copias N en 1. Es necesario seleccionar una de las opciones de tamaño de papel disponibles para la bandeja MP.

- Los tamaños A5 L y A6 no están disponibles para la Inferior opcional.
- Si ha seleccionado Transparencia como tipo de papel, solo podrá seleccionar los tamaños de papel Carta, Legal, Folio o A4 en el paso 2.

Uso de la bandeja en modo Copia

Es posible cambiar la bandeja que el equipo utilizará de manera prioritaria para imprimir copias.

Si selecciona Bandeja 1 sólo, MP sólo o Bandeja 2 sólo¹, el equipo se alimentará únicamente del papel de dicha bandeja. Si la bandeja seleccionada no tiene papel, se mostrará el mensaje Sin papel en la pantalla LCD. Introduzca papel en la bandeja vacía.

Para cambiar el ajuste de la bandeja, siga las instrucciones que se indican a continuación:

- 1 Pulse **Menú, 1, 6, 1**.
- 2 Pulse **▲** o **▼** para seleccionar Bandeja 1 sólo, Bandeja 2 sólo¹, MP sólo, MP>T1>T2¹ o T1>T2¹>MP. Pulse **OK**.

¹ Bandeja 2 sólo o T2 aparecerán únicamente si se encuentra instalada la bandeja opcional.

- 3 Pulse **Detener/Salir**.



Nota

- Si se cargan los documentos en la unidad ADF y los ajustes MP>T1>T2 o T1>T2>MP se encuentran seleccionados, el equipo buscará la bandeja que disponga del papel más adecuado y se alimentará del papel de dicha bandeja. Si ninguna de las bandejas dispone de papel adecuado, el equipo se alimentará del papel de la bandeja que disponga de mayor prioridad.

- Cuando se utiliza el cristal de escaneado, el documento se copia en papel de la bandeja que disponga de mayor prioridad, incluso si existe papel más adecuado en otra bandeja.

Uso de la bandeja en modo fax

Es posible cambiar la bandeja predeterminada que desea que utilice el equipo para imprimir los faxes recibidos.

Si selecciona *Bandeja 1 sólo*, *MP sólo* o *Bandeja 2 sólo*¹, el equipo se alimentará únicamente del papel de dicha bandeja. Si la bandeja seleccionada no tiene papel, se mostrará el mensaje *Sin papel* en la pantalla LCD. Introduzca papel en la bandeja vacía.

Si selecciona *T1>T2*¹>*MP*, el equipo se alimentará del papel de la *Bandeja n.º 1* hasta que se vacíe, a continuación, de la *Bandeja n.º 2* y, por último, de la bandeja *MP*.

Si selecciona *MP>T1>T2*¹, el equipo se alimentará del papel de la bandeja *MP* hasta que se vacíe, a continuación, de la *Bandeja n.º 1* y, por último, de la *Bandeja n.º 2*.



Nota

- Es posible utilizar cuatro tamaños de papel para la impresión de faxes: A4, Carta, Legal o Folio. Si el tamaño adecuado de papel no se encuentra disponible en ninguna de las bandejas, los faxes recibidos se almacenarán en la memoria del equipo y se mostrará el mensaje *Tamaño no coincide* en la pantalla LCD. (Si desea obtener información detallada, consulte *Mensajes de error y mantenimiento* en la página 132.)
- Si la bandeja no dispone de papel y los faxes recibidos se encuentran en la memoria del equipo, se mostrará el mensaje *Sin papel* en la pantalla LCD. Introduzca papel en la bandeja vacía.

1 Pulse **Menú**, **1**, **6**, **2**.

2 Pulse **▲** o **▼** para seleccionar *Bandeja 1 sólo*, *Bandeja 2 sólo*¹, *MP sólo*, *MP>T1>T2*¹ o *T1>T2*¹>*MP*. Pulse **OK**.

¹ *Bandeja 2 sólo* o *T2* aparecerán únicamente si se encuentra instalada la bandeja opcional.

3 Pulse **Detener/Salir**.

Uso de la bandeja en el modo de impresión

Es posible cambiar la bandeja predeterminada que desea que utilice el equipo para imprimir desde el ordenador.

1 Pulse **Menú**, **1**, **6**, **3**.

2 Pulse **▲** o **▼** para seleccionar *Bandeja 1 sólo*, *Bandeja 2 sólo*¹, *MP sólo*, *MP>T1>T2*¹ o *T1>T2*¹>*MP*. Pulse **OK**.

¹ *Bandeja 2 sólo* o *T2* aparecerán únicamente si se encuentra instalada la bandeja opcional.

3 Pulse **Detener/Salir**.



Nota

- El ajuste del controlador de la impresora tendrá prioridad sobre el ajuste establecido en el panel de control.
- Si se ajusta el panel de control en *Bandeja 1 sólo*, *MP sólo* o *Bandeja 2 sólo*¹ y selecciona **Selección automática** en el controlador de impresora, el equipo se alimentará del papel de dicha bandeja.

¹ *Bandeja 2 sólo* aparecerá únicamente si se encuentra instalada la bandeja opcional.

Ajustes de volumen

Volumen del timbre

Puede seleccionar un nivel de volumen del timbre dentro de un intervalo de ajustes, de Alto a No.

En modo Fax, pulse \llcorner o \lrcorner para ajustar el nivel del volumen. En la pantalla LCD, aparece el ajuste actual y cada vez que se pulse, cambiará el volumen al siguiente ajuste. El equipo mantendrá el nuevo ajuste hasta que usted lo cambie.

También puede cambiar el volumen del timbre mediante el menú:

- 1 Pulse **Menú, 1, 3, 1.**
- 2 Pulse \blacktriangle o \blacktriangledown para seleccionar No, Bajo, Med o Alto.
Pulse **OK.**
- 3 Pulse **Detener/Salir.**

Volumen de la alarma

Cuando la alarma está activada, el equipo emitirá un pitido cada vez que pulse una tecla o cometa un error, así como al finalizar el envío o la recepción de un fax. Puede seleccionar varios niveles de volumen, de Alto a No.

- 1 Pulse **Menú, 1, 3, 2.**
- 2 Pulse \blacktriangle o \blacktriangledown para seleccionar No, Bajo, Med o Alto.
Pulse **OK.**
- 3 Pulse **Detener/Salir.**

Volumen del altavoz

Puede seleccionar varios niveles de volumen del altavoz, de Alto a No.

- 1 Pulse **Menú, 1, 3, 3.**
- 2 Pulse \blacktriangle o \blacktriangledown para seleccionar No, Bajo, Med o Alto.
Pulse **OK.**
- 3 Pulse **Detener/Salir.**

Horario de verano automático

Puede ajustar el equipo para que cambie automáticamente a Horario de verano. Con ello el horario se adelanta una hora en primavera y se retrasa una hora en otoño.

- 1 Pulse **Menú 1, 4**.
- 2 Pulse **▲** o **▼** para seleccionar **Si** o **No**. Pulse **OK**.
- 3 Pulse **Detener/Salir**.

Funciones Ecología

Ahorro de tóner

Puede ahorrar tóner mediante esta función. Si ajusta el ahorro de tóner en **Si**, aparecerá la impresión más clara. La configuración predeterminada es **No**.

- 1 Pulse **Menú, 1, 5, 1**.
- 2 Pulse **▲** o **▼** para seleccionar **Si** o **No**. Pulse **OK**.
- 3 Pulse **Detener/Salir**.



Nota

No se recomienda utilizar la función Ahorro tóner para imprimir fotografías o imágenes de escala de grises.

Modo de espera

El ajuste del modo de espera puede reducir el consumo de energía al desconectar la unidad de fusión mientras el equipo está inactivo.

Puede seleccionar el tiempo durante el cual el equipo debe estar inactivo antes de pasar al modo de espera. Cuando el equipo recibe un fax, datos de ordenador o hace una copia, el temporizador se ajustará de nuevo. El ajuste predeterminado es 05 minutos.

Mientras el equipo está en modo de espera, en la pantalla LCD aparece el mensaje *Espera*. Al imprimir o copiar en modo de espera, habrá un poco de retraso mientras la unidad de fusión se está calentando.

- 1 Pulse **Menú 1, 5, 2**.
- 2 Especifique el tiempo durante el cual el equipo deberá estar inactivo antes de entrar en modo de espera. Pulse **OK**.
- 3 Pulse **Detener/Salir**.

Apagado de la lámpara del escáner

La lámpara del escáner permanece encendida durante 16 horas antes de apagarse automáticamente para aumentar su vida útil y reducir el consumo de energía.

Para apagar la lámpara del escáner manualmente, pulse los botones ◀ y ▶ simultáneamente. La lámpara del escáner permanecerá apagada hasta la próxima vez que se utilice la función de escaneado.



Nota

Apagar la lámpara con regularidad disminuirá su vida útil.

Contraste de LCD

Puede modificar el contraste para que el texto de la pantalla LCD aparezca más claro o más oscuro.

- 1 Pulse **Menú, 1, 7**.
- 2 Pulse ◀ para que la pantalla LCD aparezca más clara. O bien pulse ▶ para que la pantalla LCD aparezca más oscura.
Pulse **OK**.
- 3 Pulse **Detener/Salir**.

Bloqueo seguro de funciones 2.0

La función de bloqueo seguro de funciones permite restringir el acceso público a las siguientes funciones del equipo:

- Impresión a PC
- Impresión directa mediante USB
- Copia
- Fax Tx
- Fax Rx
- Escanear

Esta función también impide a los usuarios cambiar los ajustes predeterminados del equipo mediante la limitación del acceso a los ajustes de los menús.

Antes de utilizar las funciones de seguridad, debe introducir una contraseña de administrador.

Se permite el acceso a las operaciones restringidas creando un usuario restringido. Los usuarios restringidos deben introducir una contraseña de usuario para poder utilizar el equipo.

Anote con cuidado su clave. Si olvida su clave, tendrá que restablecer la contraseña que se encuentra almacenada en el equipo. Si desea obtener información acerca de cómo restablecer la contraseña, llame a su distribuidor de Brother.



Nota

- El bloqueo seguro de funciones puede ajustarse manualmente en el panel de control o mediante la utilización de la gestión basada en web. Es recomendable utilizar la gestión basada en web para configurar esta función. Si desea obtener más información, consulte la *Guía del usuario en red* incluida en el CD-ROM.

- Sólo los administradores pueden ajustar las limitaciones y hacer modificaciones para cada usuario.
- Cuando la función de bloqueo seguro de funciones esté activada, sólo podrá utilizar 1. Contraste y 7. Conf. cubierta en el menú de fax. Si Fax Tx está desactivada, no puede utilizar ninguna función del menú de fax.
- La función de recepción por sondeo sólo se activa cuando se activan las funciones Fax Tx y Fax Rx.

Ajuste de la clave para el administrador

La clave que ha determinado en estos pasos es para el administrador. Esta clave se utiliza para configurar los usuarios, y activa o desactiva el bloqueo seguro de funciones. (Consulte *Configuración de usuarios restringidos* en la página 30 y *Activación y desactivación del bloqueo seguro de funciones* en la página 31.)

- 1 Pulse **Menú, 1, 8, 1**.
- 2 Introduzca un número de cuatro dígitos para la clave utilizando números del 0 al 9. Pulse **OK**.
- 3 Vuelva a introducir la clave cuando en la pantalla LCD aparezca `Verif clave:.` Pulse **OK**.
- 4 Pulse **Detener/Salir**.

Cambio de la clave para el administrador

- 1 Pulse **Menú, 1, 8, 1**.
- 2 Pulse ▲ o ▼ para seleccionar **Configurar clave**.
Pulse **OK**.
- 3 Introduzca la clave de cuatro dígitos registrada.
Pulse **OK**.
- 4 Introduzca un número de cuatro dígitos como nueva clave.
Pulse **OK**.
- 5 Si en la pantalla LCD aparece **Verif clave:**, vuelva a introducir su nueva clave.
Pulse **OK**.
- 6 Pulse **Detener/Salir**.

Configuración del modo de usuario público

El modo de usuario público restringe las funciones que se encuentran disponibles para los usuarios públicos. Los usuarios públicos no necesitan introducir una clave para acceder a las funciones disponibles mediante este ajuste. Es posible configurar un usuario público.

- 1 Pulse **Menú, 1, 8, 1**.
- 2 Pulse ▲ o ▼ para seleccionar **Configuración ID**.
Pulse **OK**.
- 3 Introduzca la clave del administrador.
Pulse **OK**.
- 4 Pulse ▲ o ▼ para seleccionar **Modo público**.
Pulse **OK**.

- 5 Pulse ▲ o ▼ para seleccionar **Activado** o **Desactivado** en **Transmisión Fax**.
Pulse **OK**.
Una vez ajustado **Transmisión Fax**, repita este paso para **Recepción Fax**, **Copia**, **Escanear**, **USB Direct y Impr. PC**.
Una vez ajustado el cambio, pulse ◀ o ▶ para seleccionar **Salir** y pulse **OK**.
- 6 Pulse **Detener/Salir**.

Configuración de usuarios restringidos

Se pueden configurar restricciones para los usuarios y una contraseña para las funciones a las que pueden acceder. Puede configurar restricciones más avanzadas, como el número de páginas o el nombre de inicio de sesión del usuario del PC a través de la gestión basada en web. (Si desea obtener más información, consulte la *Guía del usuario en red* incluida en el CD-ROM). Le permite configurar hasta 25 usuarios restringidos con restricciones y una clave.

- 1 Pulse **Menú, 1, 8, 1**.
- 2 Pulse ▲ o ▼ para seleccionar **Configuración ID**.
Pulse **OK**.
- 3 Introduzca la clave del administrador.
Pulse **OK**.
- 4 Pulse ▲ o ▼ para seleccionar **Usuario 01-2501**.
Pulse **OK**.
- 5 Use los botones numéricos para introducir el nombre de usuario. (Consulte *Introducción de texto* en la página 190.)
Pulse **OK**.
- 6 Introduzca una clave de cuatro dígitos para el usuario.
Pulse **OK**.

- 7 Pulse ▲ o ▼ para seleccionar **Activado** o **Desactivado** en **Transmisión Fax**. Pulse **OK**. Una vez ajustado **Transmisión Fax**, repita este paso para **Recepción Fax**, **Copia**, **Escanear**, **USB Direct** y **Impr. PC**. Una vez ajustado el cambio, pulse ◀ o ▶ para seleccionar **Salir** y pulse **OK**.
- 8 Repita los pasos de 4 a 7 para introducir cada usuario adicional y su clave.
- 9 Pulse **Detener/Salir**.

**Nota**

No puede utilizar el mismo nombre que el de otro usuario.

Activación y desactivación del bloqueo seguro de funciones

Si introduce una clave incorrecta, se mostrará el mensaje **Clave errónea** en la pantalla LCD. Vuelva a introducir la clave.

Activación del bloqueo seguro de funciones

- 1 Pulse **Menú, 1, 8, 1**.
- 2 Pulse ▲ o ▼ para seleccionar **Bloquear No-Sí**. Pulse **OK**.
- 3 Especifique la clave de cuatro dígitos del administrador. Pulse **OK**.

Desactivación del bloqueo seguro de funciones

- 1 Pulse **Menú, 1, 8, 1**.
- 2 Pulse ▲ o ▼ para seleccionar **Bloquear Sí-No**. Pulse **OK**.

- 3 Especifique la clave de cuatro dígitos del administrador. Pulse **OK**.

Cambio de usuario

Este ajuste permite alternar entre usuarios restringidos registrados o el modo público cuando la función de bloqueo seguro de funciones se encuentra activada.

Cambio al modo de usuario restringido

- 1 Mantenga pulsado **21-40** al mismo tiempo que pulsa **Impresión Segura/Impresión directa**.
- 2 Pulse ▲ o ▼ para seleccionar su nombre. Pulse **OK**.
- 3 Especifique la clave de cuatro dígitos. Pulse **OK**.

**Nota**

Si pulsa una tecla de modo que se encuentra restringida, se mostrará el mensaje **Acceso rechazado** en la pantalla LCD y, a continuación, el equipo solicitará su nombre. Si es usted un usuario restringido con acceso a este modo, pulse ▲ o ▼ para seleccionar su nombre e introduzca su clave de cuatro dígitos.

Cómo cambiar al modo público

Después de que un usuario exclusivo haya terminado de utilizar el equipo, se volverá a la configuración pública en el mismo intervalo temporizador de modo (**Menú, 1, 1**). (Consulte *Temporizador de modo* en la página 23.) Al mismo tiempo, puede salir del modo de usuario restringido pulsando el botón correspondiente al modo en el que se encuentra. A continuación, en la pantalla LCD se mostrará la pregunta **¿Va a modo pub?** Pulse ▲ o ▼ para seleccionar **1. Sí**.

Pulse **OK**.

Bloqueo de configuración

El bloqueo de configuración le permite ajustar una clave para impedir que otra persona cambie los ajustes del equipo por accidente.

Anote con cuidado su clave. Si olvida su clave, tendrá que restablecer las contraseñas que se encuentran almacenadas en el equipo. Llame a su administrador o al distribuidor de Brother.

Mientras el bloqueo de configuración está ajustado como **Si**, no puede cambiar los siguientes ajustes sin introducir una clave:

- Fecha/Hora
- ID de estación
- Libreta de direcciones
- Temporizador de modo
- Tipo de papel
- Tamaño del papel
- Volumen
- Luz diurna automática
- Ecología
- Uso de la bandeja
- Contraste de LCD
- Bloqueo de configuración
- Bloqueo seguro de funciones
- Restricción de marcación

Configuración de la clave

- 1 Pulse **Menú**, **1**, **8**, **2**.
- 2 Introduzca un número de cuatro dígitos para la clave utilizando números del 0 al 9.
Pulse **OK**.
- 3 Vuelva a introducir su clave cuando en la pantalla LCD aparezca `Verif clave:.`
Pulse **OK**.
- 4 Pulse **Detener/Salir**.

Cambio de la clave de bloqueo de configuración

- 1 Pulse **Menú, 1, 8, 2**.
- 2 Pulse **▲** o **▼** para seleccionar **Configurar clave**.
Pulse **OK**.
- 3 Especifique la clave de cuatro dígitos.
Pulse **OK**.
- 4 Introduzca un número de cuatro dígitos como nueva clave.
Pulse **OK**.
- 5 Vuelva a introducir su nueva clave cuando en la pantalla LCD aparezca **Verif clave:.**
Pulse **OK**.
- 6 Pulse **Detener/Salir**.

Activación/desactivación del bloqueo de configuración

Si ha introducido la clave incorrecta al seguir las instrucciones descritas abajo, en la pantalla LCD aparecerá **Clave errónea**. Vuelva a introducir la clave.

Activación del bloqueo de configuración

- 1 Pulse **Menú, 1, 8, 2**.
- 2 Pulse **▲** o **▼** para seleccionar **si**.
Pulse **OK**.
- 3 Especifique la clave de cuatro dígitos.
Pulse **OK**.
- 4 Pulse **Detener/Salir**.

Desactivación del bloqueo de configuración

- 1 Pulse **Menú, 1, 8, 2**.
- 2 Especifique la clave de cuatro dígitos.
Pulse **OK** dos veces.
- 3 Pulse **Detener/Salir**.

Restricción marcación

Esta función impide a los usuarios enviar un fax o llamar a un número incorrecto por error. Es posible ajustar el equipo para restringir la marcación mediante el teclado de marcación, la marcación directa o la abreviada y la búsqueda LDAP.

Si selecciona *Desactivada*, el equipo no restringirá el método de marcación.

Si se selecciona *# dos veces*, el equipo le solicitará que vuelva a introducir el número y, a continuación, si vuelve a introducir el mismo número correctamente, el equipo iniciará la marcación. Si el segundo número introducido es incorrecto, la pantalla LCD mostrará un mensaje de error.

Si selecciona *Activada*, el equipo restringirá todos los envíos de faxes y llamadas salientes de dicho método de marcación.

Restricción del teclado de marcación

- 1 Pulse **Menú, 2, 6, 1**.
- 2 Pulse **▲** o **▼** para seleccionar *Desactivada*, *# dos veces* o *Activada*.
Pulse **OK**.
- 3 Pulse **Detener/Salir**.

Restricción de marcación directa

- 1 Pulse **Menú, 2, 6, 2**.
- 2 Pulse **▲** o **▼** para seleccionar *Desactivada*, *# dos veces* o *Activada*.
Pulse **OK**.
- 3 Pulse **Detener/Salir**.

Restricción de marcación abreviada

- 1 Pulse **Menú, 2, 6, 3**.
- 2 Pulse **▲** o **▼** para seleccionar **Desactivada, # dos veces** o **Activada**.
Pulse **OK**.
- 3 Pulse **Detener/Salir**.

Restricción del servidor LDAP

- 1 Pulse **Menú, 2, 6, 4**.
- 2 Pulse **▲** o **▼** para seleccionar **Desactivada, # dos veces** o **Activada**.
Pulse **OK**.
- 3 Pulse **Detener/Salir**.



Nota

- El ajuste **# dos veces** no funcionará si descuelga un auricular externo antes de introducir el número. No se le pedirá que vuelva a introducir el número.
 - Si ha seleccionado **Activada** o **# dos veces**, no podrá utilizar la función de multienvío y no podrá combinar los números de marcación rápida durante la marcación.
-



Fax

Envío de un fax	38
Recepción de un fax	48
Teléfono y dispositivos externos	54
Marcación y almacenamiento de números	59
Opciones de fax remoto	68
Sondeo	75
Impresión de informes	78

Cómo enviar un fax

Entrada al modo Fax

Para entrar al modo Fax, pulse  (Fax) y la tecla aparecerá iluminada en azul.

Envío de un fax de una cara desde la unidad ADF

La manera más fácil de enviar los faxes es mediante el ADF. Para cancelar un fax que se está enviando, pulse **Detener/Salir**.

- 1 Asegúrese de que se encuentra en modo Fax .
- 2 Coloque el documento *cara arriba* en el ADF.
- 3 Marque el número de fax. (Consulte *Cómo realizar marcaciones* en la página 59).
- 4 Pulse **Inicio**.
El equipo escanea las páginas, las almacena en la memoria y envía el documento.



Nota

Si aparece el mensaje *Sin memoria* mientras escanea un documento y lo almacena en la memoria, pulse **Detener/Salir** para cancelar o **Inicio** para enviar las páginas escaneadas.

Envío de faxes de 2 caras desde la unidad ADF

Es posible enviar documentos de 2 caras desde la unidad ADF. Para cancelar un fax que se está enviando, pulse **Detener/Salir**.

- 1 Asegúrese de que se encuentra en modo Fax .
- 2 Coloque el documento en la unidad ADF.
- 3 Pulse **Dúplex**.
- 4 Marque el número de fax. (Consulte *Cómo realizar marcaciones* en la página 59).
- 5 Pulse **Inicio**.

El equipo escaneará y enviará el documento.



Nota

- No es posible enviar por fax documentos de 2 caras de tamaño Legal desde la unidad ADF.
- Cuando el equipo se encuentra listo para escanear un documento de 2 caras, en la pantalla LCD se muestra el icono  para Dúplex en la esquina inferior derecha.

Modificación de un diseño de fax de 2 caras

Antes de enviar un fax, es necesario seleccionar el formato de escaneado dúplex. El formato que seleccione dependerá del diseño del documento de 2 caras.

- 1 Pulse **Menú, 1, 9, 3**.
- 2 Realice uno de los siguientes pasos:
 - Si el documento se encuentra curvado por el borde más largo, pulse **▲** o **▼** para seleccionar **Borde largo**.
Pulse **OK**.

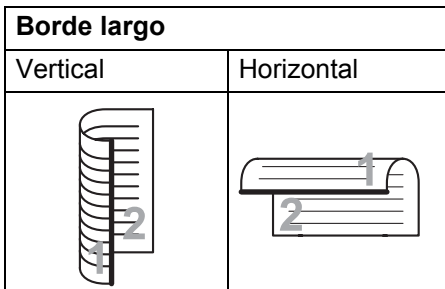

- Si el documento se encuentra curvado por el borde más corto, pulse **▲** o **▼** para seleccionar **Borde corto**.
Pulse **OK**.

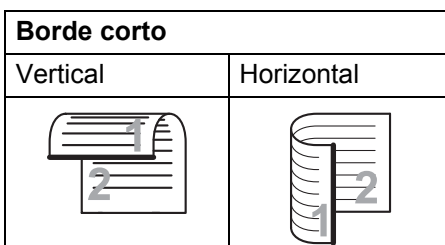

- 3 Pulse **Detener/Salir**.

Envío de un fax desde el cristal de escaneado

Puede utilizar el cristal de escaneado para enviar por fax las páginas de un libro, o una sola página a la vez. Los documentos pueden tener un tamaño máximo de Carta, A4, Legal o Folio. Pulse **Detener/Salir** para cancelar el fax que se está enviando.

- 1 Asegúrese de que se encuentra en modo Fax .
- 2 Coloque el documento *cara abajo* en el cristal de escaneado.
- 3 Marque el número de fax. (Consulte *Cómo realizar marcaciones* en la página 59).
- 4 Pulse **Inicio**.
El equipo comienza a escanear la primera página.
- 5 Después de que el equipo haya escaneado la página, en la pantalla LCD aparecerá un mensaje indicándole que elija una de las opciones que se describen a continuación:

```
Escanea Fax:
  Siguiet página?
▲ 1.Sí
▼ 2.No (Enviar)
Selecc. ▲▼ u OK
```

- Pulse **1** para enviar otra página.
Diríjase al paso 6.
 - Pulse **2** o **Inicio** para enviar el documento. Diríjase al paso 7.
- 6 Coloque la siguiente página en el cristal de escaneado y pulse **OK**. Repita los pasos 5 y 6 para cada página adicional.

```
Escanea Fax:
  Ajuste sig. pág.
  Desp. Pulse OK
```

- 7 El equipo enviará el fax automáticamente.

 **Nota**

Al enviar varias páginas por fax desde el cristal de escaneado, la transmisión inmediata debe ajustarse como **No**. (Consulte *Transmisión en tiempo real* en la página 45).

Envío por fax de documentos de tamaño Carta/Legal/Folio desde el cristal de escaneado

Para enviar por fax documentos de tamaño Carta/Legal/Folio, es necesario ajustar el tamaño del cristal de escaneado en *Carta* o *Legal/Folio*, de lo contrario, una parte de los faxes no se enviará.

- 1 Asegúrese de que se encuentra en modo Fax .
- 2 Pulse **Menú, 1, 9, 1**.
- 3 Pulse **▲** o **▼** para seleccionar *Carta* o *Legal/Folio*.
Pulse **OK**.
- 4 Pulse **Detener/Salir**.

Cancelación de un fax que se está enviando

Pulse **Detener/Salir** para cancelar el fax. Si pulsa **Detener/Salir** mientras el equipo está marcando o realizando un envío, la pantalla LCD tendrá el aspecto mostrado a continuación:

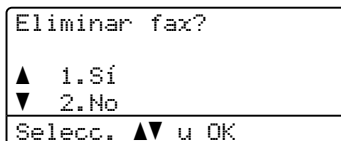

Pulse **1** para cancelar el fax.

Multienvíos

La opción multienvío le permite enviar el mismo mensaje de fax a varios números de fax. En un mismo multienvío puede incluir grupos, números de marcación directa y de marcación abreviada, así como un máximo de 50 números marcados manualmente.

Puede hacer multienvío de hasta 390 números diferentes. Esto dependerá del número que quede almacenado como grupos, códigos de acceso o números de tarjeta de crédito y será diferente en función de la cantidad de faxes diferidos o almacenados que queden en la memoria.



Nota

Utilice **Buscar/M.abreviada** para seleccionar los números fácilmente.

- 1 Asegúrese de que se encuentra en modo Fax .
- 2 Cargue el documento.
- 3 Introduzca un número.
Pulse **OK**.
Puede utilizar un número de marcación directa, marcación abreviada o grupo, o un número introducido manualmente mediante el teclado de marcación. (Consulte *Cómo realizar marcaciones* en la página 59).
- 4 Repita el paso 3 hasta que haya introducido todos los números de fax que desee incluir en el multienvío.
- 5 Pulse **Inicio**.

Una vez concluido el multienvío, el equipo imprimirá un informe para permitirle saber los resultados.



Nota

- El perfil de escaneado de la marcación rápida, marcación abreviada o el número de grupo que seleccione primero se aplicará al multienvío.

- Si el ajuste de la resolución de fax correspondiente al número de fax seleccionado en primer lugar es *Superfina* e introduce un número de I-FAX almacenado, se mostrará el mensaje *Selec. Est./Fina* en la pantalla LCD. Pulse **Detener/Salir**. Pulse **Resolución**, seleccione *Estándar*, *Fina* o *Foto* y, a continuación, vuelva a introducir el número de I-Fax. Si desea introducir otros números, regrese al paso 3.

Cancelación de un multienvío en curso

5

Mientras se está efectuando el multienvío, puede cancelar el fax que se está enviando o bien la tarea entera de multienvío.

- 1 Pulse **Menú**, **2**, **7**.
En la pantalla LCD se mostrará el número de tarea de multienvío seguido del número de fax que se están marcando (por ejemplo, #001 0123456789) y los números de la tarea de multienvío (por ejemplo, *Multenvío#001*).
- 2 Pulse **▲** o **▼** para seleccionar la opción de cancelar el fax que se está enviando o el número de tarea de multienvío. Pulse **OK**.
- 3 Pulse **1** para borrar el número de tarea o **2** para salir.
Si ha seleccionado la opción de cancelar solamente el fax que se está enviando actualmente en el paso 2, el equipo le preguntará si desea cancelar el multienvío. Pulse **1** para borrar la tarea completa de multienvío o **2** para salir.
- 4 Pulse **Detener/Salir**.

Operaciones de envíos adicionales

Envío de faxes con múltiples configuraciones

Antes de enviar un fax, podrá seleccionar cualquier combinación de los siguientes ajustes: Contraste, Resolución, Modo satélite, Temporizador de fax diferido, Transmisión por sondeo, Transmisión en tiempo real, ajustes de transmisión o de Página de Cubierta.

- 1 Asegúrese de que se encuentra en modo Fax . Una vez aceptada cada opción de configuración, en la pantalla LCD aparecerá un mensaje preguntando si desea configurar más opciones.

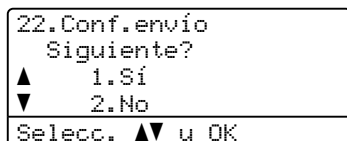

- 2 Realice uno de los siguientes pasos:
 - Para seleccionar más ajustes, pulse **1**. La pantalla LCD vuelve al menú Conf. envío para que pueda seleccionar otra configuración.
 - Si ha terminado de seleccionar los ajustes, pulse **2** y vaya al siguiente paso para enviar el fax.

Portada electrónica

Esta función *no* funcionará a menos que haya programado ya la ID de estación. (Consulte la *Guía de configuración rápida*.)

Puede enviar automáticamente una portada junto con cada fax. La portada incluye la ID de estación, un comentario, y el nombre (o número) almacenado en la memoria de marcación directa o marcación abreviada.

Si selecciona *Sig. fax*: Si también puede hacer que aparezca el número de páginas en la portada.

Puede seleccionar uno de los siguientes comentarios predeterminados.

1. Ninguna nota
2. Llame P.F
3. !Urgente!
4. Confidencial

En lugar de utilizar uno de los comentarios predeterminados, puede introducir dos mensajes personales propios de hasta 27 caracteres. Utilice la gráfica de página 190 si necesita ayuda para introducir los caracteres.

(Consulte *Redacción de sus propios comentarios* en la página 43).

5. (Definido por el usuario)
6. (Definido por el usuario)

Redacción de sus propios comentarios

Puede redactar un máximo de dos comentarios propios.

- 1 Asegúrese de que se encuentra en modo Fax .
- 2 Pulse **Menú, 2, 2, 8**.
- 3 Pulse **▲** o **▼** para seleccionar 5. ó 6. para almacenar su propio comentario. Pulse **OK**.
- 4 Introduzca su propio comentario mediante el teclado de marcación. Pulse **OK**.

Utilice la gráfica en página 190 si necesita ayuda para introducir caracteres.

Envío de una página de portada para el siguiente fax

Si desea enviar una portada sólo para el siguiente fax, el equipo le pedirá que introduzca el número de páginas que está enviando de modo que se imprima en la portada.

- 1 Asegúrese de que se encuentra en modo Fax .
- 2 Cargue el documento.
- 3 Pulse **Menú, 2, 2, 7**.
- 4 Pulse **▲** o **▼** para seleccionar Sig.fax:Si (o Sig.fax:No.) Pulse **OK**.
- 5 Pulse **▲** o **▼** para seleccionar un comentario. Pulse **OK**.
- 6 Introduzca dos dígitos para indicar el número de páginas que va a enviar. Pulse **OK**.

Por ejemplo, introduzca **0, 2** para 2 páginas o **0, 0** para dejar en blanco el número de páginas. Si comete un error, pulse **◀** o bien **Borrar/Volver** para realizar una copia de seguridad y volver a introducir el número de páginas.

Envío de una portada para todos los faxes

Puede configurar el equipo para que envíe una portada cada vez que envíe un fax.

- 1 Asegúrese de que se encuentra en modo Fax .
- 2 Pulse **Menú, 2, 2, 7**.
- 3 Pulse **▲** o **▼** para seleccionar Si (o No.) Pulse **OK**.
- 4 Pulse **▲** o **▼** para seleccionar un comentario. Pulse **OK**.

Uso de una portada impresa

Si desea utilizar una portada impresa sobre la cual puede escribir, puede imprimir la página de muestra y adjuntarla al fax.

- 1 Asegúrese de que se encuentra en modo Fax .
- 2 Pulse **Menú, 2, 2, 7**.
- 3 Pulse **▲** o **▼** para seleccionar Impr.ejemplo. Pulse **OK**.
- 4 Pulse **Inicio**.
- 5 Después de que el equipo imprima una copia de la portada, pulse **Detener/Salir**.

Contraste

Para la mayoría de documentos, el ajuste predeterminado de **Automático** le ofrecerá los mejores resultados. Esta función escoge automáticamente el contraste adecuado para el documento.

Si el documento aparece muy claro u oscuro, el cambio de contraste puede mejorar la calidad del fax.

Utilice **Oscuro** para que el documento enviado por fax sea más claro.

Utilice **Claro** para que el documento enviado por fax sea más oscuro.

- 1 Asegúrese de que se encuentra en modo Fax .
- 2 Cargue el documento.
- 3 Pulse **Menú, 2, 2, 1**.
- 4 Pulse **▲** o **▼** para seleccionar **Automático, Claro** o **Oscuro**. Pulse **OK**.



Nota

Incluso si selecciona **Claro** o **Oscuro**, el equipo enviará el fax utilizando la configuración **Automático** si selecciona **Foto** como resolución de fax.

Cambio de la resolución del fax

La calidad de un fax puede mejorarse cambiando la resolución de fax. La resolución se puede cambiar para el siguiente fax o para todos los faxes.

Para cambiar el ajuste de resolución de fax para el *siguiente* fax

- 1 Asegúrese de que se encuentra en modo Fax .

- 2 Cargue el documento.
- 3 Pulse **Resolución** y después **▲** o **▼** para seleccionar la resolución. Pulse **OK**.

Para cambiar el ajuste de la resolución de fax predeterminada

- 1 Asegúrese de que se encuentra en modo Fax .
- 2 Pulse **Menú, 2, 2, 2**.
- 3 Pulse **▲** o **▼** para seleccionar la resolución que desee. Pulse **OK**.



Nota

Puede seleccionar cuatro resoluciones diferentes.

Estándar: La opción más idónea para la mayoría de los documentos mecanografiados.

Fina: Opción idónea para letra pequeña; la velocidad de transmisión es un poco más lenta que la de la resolución Estándar.

Superfina: Idónea para letra pequeña o gráficos; la velocidad de transmisión es más lenta que la de la resolución Fina.

Foto: Utilice esta opción si el documento contiene distintas tonalidades de gris o es una fotografía. Tiene el tiempo de transmisión más lento.

Acceso doble

Puede marcar un número y comenzar a almacenar el fax en la memoria incluso si el equipo está enviando faxes desde la memoria, recibiendo faxes o imprimiendo datos de un PC. La pantalla LCD mostrará el nuevo número de tarea.

El número de páginas que pueden escanearse para quedar guardadas en la memoria dependerá del contenido de información que incluyan.



Nota

Si aparece el mensaje *Sin memoria* mientras escanea la primera página de un fax, pulse **Detener/Salir** para cancelar el escaneado. Si aparece el mensaje *Sin memoria* mientras está escaneando una página posterior, puede pulsar **Inicio** para enviar las páginas escaneadas hasta el momento o bien pulsar **Detener/Salir** para cancelar la operación.

Transmisión en tiempo real

Al enviar un fax, el equipo escaneará los documentos y guardará la información en la memoria antes de enviarlos. Seguidamente, en cuanto la línea telefónica esté libre, el equipo comenzará el proceso de marcación y envío.

Si la memoria está llena, el equipo enviará el documento en tiempo real (incluso si se ha configurado la opción *Trans.t.real* en No).

A veces, puede que quiera enviar un documento importante inmediatamente, sin esperar a la transmisión desde la memoria. Puede establecer *Trans.t.real* en Si para todos los documentos o *Sig.fax:Si* sólo para el siguiente fax.



Nota

Durante la transmisión en tiempo real, la función de remarcación automática no funciona durante el uso del cristal de escaneado.

Envío en tiempo real para todos los faxes

- 1 Asegúrese de que se encuentra en modo Fax .
- 2 Pulse **Menú, 2, 2, 5**.
- 3 Pulse **▲** o **▼** para seleccionar *Si*. Pulse **OK**.

Envío en tiempo real sólo para el fax siguiente

- 1 Asegúrese de que se encuentra en modo Fax .
- 2 Pulse **Menú, 2, 2, 5**.
- 3 Pulse **▲** o **▼** para seleccionar *Sig.fax:Si*. Pulse **OK**.

No envío en tiempo real sólo para el fax siguiente

- 1 Asegúrese de que se encuentra en modo Fax .
- 2 Pulse **Menú, 2, 2, 5**.
- 3 Pulse **▲** o **▼** para seleccionar *Sig.fax:No*. Pulse **OK**.

Modo Satélite

Si tiene problemas para enviar un fax al extranjero debido a posibles malas conexiones, active el Modo satélite.

Se trata de un ajuste temporal, y se activará sólo para el siguiente fax.

- 1 Asegúrese de que se encuentra en modo Fax .
- 2 Cargue el documento.
- 3 Pulse **Menú, 2, 2, 9**.
- 4 Pulse ▲ o ▼ para seleccionar **Si** o **No**. Pulse **OK**.

Fax diferido

Puede almacenar en la memoria un máximo de 50 faxes que se van a enviar dentro de un período de 24 horas.

- 1 Asegúrese de que se encuentra en modo Fax .
- 2 Cargue el documento.
- 3 Pulse **Menú, 2, 2, 3**.
- 4 Especifique a qué hora desea que se envíe el fax (en formato de 24 horas).
(Por ejemplo, introduzca 19:45 si desea que se envíe a las ocho menos cuarto de la tarde).
Pulse **OK**.



Nota

El número de páginas que puede escanear y guardar en la memoria dependerá del volumen de datos que haya en cada página.

Transmisión por lotes diferida

Antes de enviar faxes diferidos, el equipo le ayudará a ahorrar clasificando todos los documentos guardados en la memoria por destino y por hora programada.

Todos los faxes diferidos cuyo envío esté programado para la misma hora y el mismo destinatario serán enviados como un único fax para reducir el tiempo de transmisión.

- 1 Asegúrese de que se encuentra en modo Fax .
- 2 Pulse **Menú, 2, 2, 4**.
- 3 Pulse ▲ o ▼ para seleccionar **Si** o **No**. Pulse **OK**.
- 4 Pulse **Detener/Salir**.

Comprobación y cancelación de tareas pendientes

En todo caso, recomendamos verificar qué tareas hay pendientes de envío en la memoria. Si no existe ninguna tarea, la pantalla LCD mostrará el mensaje *Ningún trabajo*. Es posible cancelar cualquier tarea de envío de fax almacenada en la memoria y pendiente de envío.

- 1 Pulse **Menú, 2, 7**.
Se visualizará el número de tareas pendientes de envío.
- 2 Realice uno de los siguientes pasos:
 - Pulse **▲** o **▼** para desplazarse por las tareas pendientes, pulse **OK** para seleccionar una tarea y, a continuación, pulse **1** para cancelarla.
 - Pulse **2** para salir sin cancelar.
- 3 Cuando haya finalizado, pulse **Detener/Salir**.

Envío manual de un fax

Transmisión manual

La transmisión manual le permite oír la marcación, el timbre y los tonos de recepción de fax durante el envío de un fax.

- 1 Asegúrese de que se encuentra en modo Fax .
- 2 Cargue el documento.
- 3 Descuelgue el auricular de un teléfono externo y escuche el tono de marcación.
- 4 Marque el número de fax al que desea llamar.

- 5 Cuando oiga el tono de fax, pulse **Inicio**.
 - Si está utilizando el cristal de escaneado, pulse **1** para enviar un fax.
- 6 Si descolgó el auricular de un teléfono externo, vuelva a colocarlo en su sitio.

Mensaje de memoria agotada

Si aparece el mensaje *Sin memoria* mientras escanea la primera página de un fax, pulse **Detener/Salir** para cancelar el fax.

Si aparece el mensaje *Sin memoria* mientras está escaneando una página posterior, podrá pulsar **Inicio** para enviar las páginas escaneadas hasta el momento o bien pulsar **Detener/Salir** para cancelar la operación.



Nota

Si aparece el mensaje *Sin memoria* mientras está enviando un fax y no desea borrar los faxes almacenados para eliminar datos de la memoria, puede enviar el fax en modo de tiempo real. (Consulte *Transmisión en tiempo real* en la página 45).

6

Recepción de un fax

Modos de recepción

Debe seleccionar un modo de recepción en función de los dispositivos externos y los servicios de telefonía disponibles en su línea. Los siguientes diagramas le ayudarán a seleccionar el modo correcto. (Si desea obtener información más detallada acerca de los modos de recepción, consulte *Uso de los modos de recepción* en la página 49.)

Selección del modo de recepción

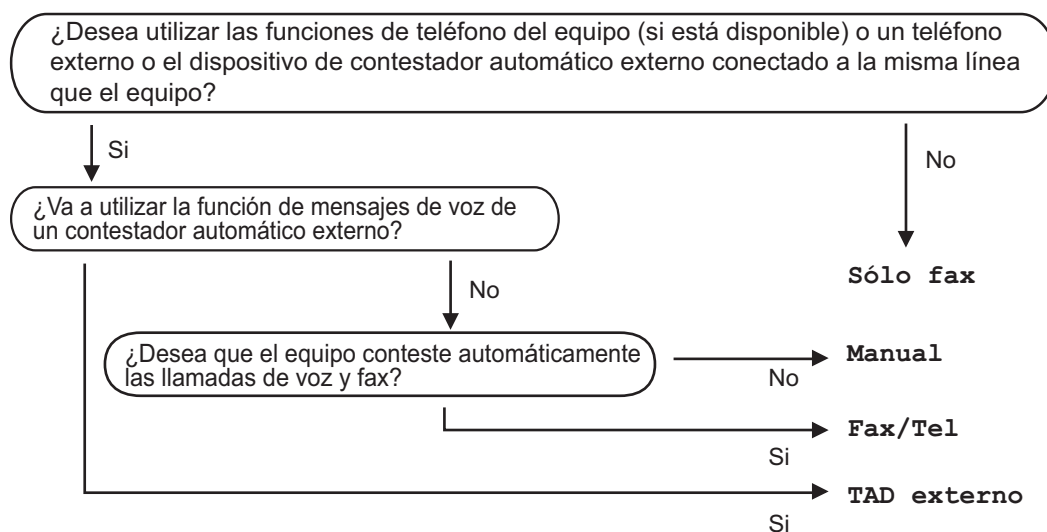

Para ajustar un modo de recepción, siga estas instrucciones.

- 1 Pulse **Menú, 0, 1**.
- 2 Pulse **▲** o **▼** para seleccionar el modo de recepción.
Pulse **OK**.
- 3 Pulse **Detener/Salir**.

En la pantalla LCD aparecerá el modo de recepción actual.

Uso de los modos de recepción

Algunos modos de recepción contestan de forma automática (*Sólo fax* y *Fax/Tel*). Es posible que desee cambiar el número de timbres antes de utilizar estos modos. (Consulte *Número de timbres* en la página 50).

Sólo fax

El modo *Sólo fax* contestará todas las llamadas de forma automática como un fax.

Fax/Tel

El modo *Fax/Tel* le ayuda a gestionar automáticamente las llamadas entrantes, al reconocer si son de fax o llamadas de voz y las tratará de una de las siguientes maneras:

- Se recibirán los faxes automáticamente.
- Las llamadas de voz harán sonar el timbre F/T para indicarle que descuelgue la línea. El timbre F/T es un timbre doble que suena en el equipo.

(Consulte también *Duración del timbre F/T (Modo Fax/Tel únicamente)* en la página 50 y *Número de timbres* en la página 50.)

Manual

El modo *Manual* permite desactivar todas las funciones de respuesta automática.

Para recibir un fax en el modo *Manual*, descuelgue el auricular del teléfono externo. Cuando escuche los tonos de fax (repetición de pitidos cortos), pulse **Inicio** y, a continuación, pulse **2** para recibir un fax. También puede utilizar la función de detección de fax para recibir faxes si descuelga el auricular que se encuentra en la misma línea que el equipo.

(Consulte también *Detección de fax* en la página 51.)

Contestador automático externo

El modo *TAD externo* permite que un contestador automático externo atienda sus llamadas entrantes. Las llamadas entrantes se tratarán de una de las siguientes formas:

- Se recibirán los faxes automáticamente.
- Las llamadas pueden grabar un mensaje en un TAD externo.

(Si desea obtener información detallada, consulte *Conexión de un TAD externo* en la página 55).

Ajustes de modo de recepción

Número de timbres

El ajuste Número de timbres establece el número de veces que desea que suene el equipo antes de contestar en los modos *Sólo fax* y *Fax/Tel*.

Si dispone de teléfonos externos o extensiones telefónicas en la misma línea que el equipo, seleccione el número máximo de timbres. (Consulte *Funcionamiento desde extensiones telefónicas* en la página 56 y *Detección de fax* en la página 51.)

- 1 Asegúrese de que se encuentra en modo Fax .
- 2 Pulse **Menú, 2, 1, 1**.
- 3 Pulse **▲** o **▼** para seleccionar cuántas veces desea que suene el timbre antes de que el equipo conteste. Pulse **OK**.
- 4 Pulse **Detener/Salir**.

Duración del timbre F/T (Modo Fax/Tel únicamente)

Cuando alguien llama al equipo, usted y su interlocutor oirán el sonido de timbre telefónico normal. El número de timbres se establece mediante el ajuste Número de timbres.

Si la llamada es un fax, el equipo lo recibirá. Sin embargo, si es una llamada de voz, el equipo emitirá el timbre F/T (un timbre doble rápido) durante el tiempo que haya establecido para la duración del timbre F/T. Si oye el timbre F/T, significa que tiene una llamada de voz en la línea.

Debido a que el equipo emite el timbre F/T, las extensiones telefónicas y los teléfonos externos *no* sonarán; sin embargo, todavía puede contestar la llamada por cualquier teléfono. (Si desea obtener información detallada, consulte *Utilización de códigos remotos* en la página 57).

- 1 Asegúrese de que se encuentra en modo Fax .
- 2 Pulse **Menú, 2, 1, 2**.
- 3 Pulse **▲** o **▼** para seleccionar el tiempo durante el cuál sonará el equipo para alertarle de que tiene una llamada de voz (20, 30, 40 ó 70 segundos). Pulse **OK**.
- 4 Pulse **Detener/Salir**.

DetECCIÓN DE FAX

Si Detección de Fax está ajustado en Si:

El equipo recibirá las llamadas de fax automáticamente, aunque responda a la llamada. Cuando vea *Recibiendo* en la pantalla LCD o cuando oiga “pitidos” por el auricular, sólo tendrá que colgar el auricular. El equipo hará el resto.

Si Detección de Fax está ajustado en No:

Si se encuentra al lado del equipo y responde a una llamada de fax levantando el auricular, pulse **Inicio** y, a continuación, pulse **2** para recibir el fax.

Si ha respondido desde una extensión telefónica, pulse ***51**. (Consulte *Funcionamiento desde extensiones telefónicas* en la página 56.)





Nota

- Si esta función está ajustada en *Si*, pero el equipo no conecta una llamada de fax cuando levanta un auricular de un teléfono externo o de una extensión telefónica, pulse el código de activación remota ***51**.
- Si envía faxes desde un ordenador en la misma línea telefónica y el equipo los intercepta, ajuste la detección de fax en *No*.

AJUSTE DE LA DENSIDAD DE LA IMPRESIÓN

Podrá ajustar la densidad de la impresión para que las páginas se impriman más claras o más oscuras.

- 1 Asegúrese de que se encuentra en modo Fax .
- 2 Pulse **Menú, 2, 1, 7**.
- 3 Pulse **◀** para obtener una impresión más oscura.
O pulse **▶** para obtener una impresión más clara.
Pulse **OK**.
- 4 Pulse **Detener/Salir**.

- 1 Asegúrese de que se encuentra en modo Fax .
- 2 Pulse **Menú, 2, 1, 3**.
- 3 Pulse **▲** o **▼** para seleccionar *Si* o *No*.
Pulse **OK**.
- 4 Pulse **Detener/Salir**.

Operaciones adicionales de recepción

Impresión de un fax entrante reducido

Si selecciona *Si*, el equipo automáticamente reduce todas las páginas de un fax entrante para que se ajuste a una página de tamaño A4, Carta, Legal o Folio.

El equipo calcula el porcentaje de reducción mediante el tamaño de página del fax y de la configuración de tamaño del papel (**Menú, 1, 2, 2**).

- 1 Asegúrese de que se encuentra en modo Fax .
- 2 Pulse **Menú, 2, 1, 5**.
- 3 Pulse **▲** o **▼** para seleccionar *Si* o *No*. Pulse **OK**.
- 4 Pulse **Detener/Salir**.

Impresión Dúplex (2 caras) para el modo Fax

El equipo puede imprimir faxes recibidos automáticamente en ambas caras del papel si Dúplex se encuentra ajustado en *Si*.

Puede utilizar papel de tamaño A4 para esta función (entre 60 y 105 g/m²).

- 1 Asegúrese de que se encuentra en modo Fax .
- 2 Pulse **Menú, 2, 1, 0**.
- 3 Pulse **▲** o **▼** para seleccionar *Si* (o *No*). Pulse **OK**.
- 4 Pulse **Detener/Salir**.



Nota

Si se activa el modo Dúplex, la función Reducción automática también se activará.

Ajuste del sello de recepción de fax

Puede ajustar el equipo para imprimir la fecha y hora de los datos recibidos en la parte central superior de cada página de fax recibida.

- 1 Asegúrese de que se encuentra en modo Fax .
- 2 Pulse **Menú, 2, 1, 9**.
- 3 Pulse **▲** o **▼** para seleccionar *Activada* o *Desactivada*. Pulse **OK**.
- 4 Pulse **Detener/Salir**.



Nota

- La hora y la fecha de recepción no aparecerá al utilizar la función de fax por Internet.

- Asegúrese de haber ajustado la fecha y la hora correctas en el equipo.

Recepción de faxes en memoria

En cuanto la bandeja de papel se quede vacía durante la recepción de un fax, en la pantalla aparecerá el mensaje *Sin papel*, solicitándole que cargue papel en la bandeja de papel. (Consulte *Carga de papel y soportes de impresión* en la página 11). Si no puede cargar papel en la bandeja, ocurrirá lo siguiente:

Si *Recepcn. memo* está en *Si*:

El equipo continuará la recepción de fax, mientras se mantienen almacenadas las páginas restantes en la memoria, si dispone de memoria suficiente. Los futuros faxes entrantes también se almacenarán en la memoria hasta que la memoria esté llena. Cuando la memoria esté llena, el equipo dejará automáticamente de contestar llamadas. Para imprimir los faxes, cargue papel nuevo en la bandeja.

Si *Recepcn. memo* está en *No*:

El equipo continuará la recepción de fax, mientras se mantienen almacenadas las páginas restantes en la memoria, si dispone de memoria suficiente. El equipo dejará automáticamente de contestar las llamadas hasta que se cargue papel en la bandeja de papel. Para imprimir el último fax que ha recibido, cargue papel en la bandeja.

- 1 Asegúrese de que se encuentra en modo Fax .
- 2 Pulse **Menú, 2, 1, 6**.
- 3 Utilice ▲ o ▼ para seleccionar *Si* o *No*. Pulse **OK**.
- 4 Pulse **Detener/Salir**.

Impresión de faxes desde la memoria

Si está utilizando la función de almacenamiento de faxes (**Menú, 2, 5, 1**), aún puede imprimir un fax desde la memoria cuando esté en el equipo. (Consulte *Almacenamiento de fax* en la página 69).

- 1 Pulse **Menú, 2, 5, 3**.
- 2 Pulse **Inicio**.
- 3 Pulse **Detener/Salir**.

Recepción sin papel

En cuanto la bandeja de papel se quede vacía durante la recepción de un fax, en la pantalla LCD se mostrará el mensaje *Sin papel*. Coloque papel en la bandeja. (Consulte *Carga de papel y soportes de impresión* en la página 11.)

El equipo continuará la recepción de fax, mientras se mantienen almacenadas las páginas restantes en la memoria, si dispone de memoria suficiente.

Los futuros faxes entrantes también se almacenarán en la memoria hasta que la memoria esté llena. Cuando la memoria esté llena, el equipo dejará automáticamente de contestar llamadas. Para imprimir los faxes, cargue papel nuevo en la bandeja.

Servicios de la línea telefónica

Ajuste del tipo de línea telefónica

Si está conectando el equipo a una centralita automática privada PBX o RDSI para enviar y recibir faxes, también es necesario cambiar el tipo de línea telefónica siguiendo los pasos que se describen a continuación. Si está utilizando una centralita automática privada PBX, puede ajustar el equipo para que tenga acceso a una línea externa siempre, o no.

- 1 Pulse **Menú, 0, 6**.
- 2 Pulse **▲** o **▼** para seleccionar **RDSI**, **PBX** (o **Normal**).
Pulse **OK**.
- 3 Realice uno de los siguientes pasos:
 - Si ha seleccionado **RDSI** o **Normal**, diríjase al paso 6.
 - Si se ha seleccionado **PBX**, diríjase al paso 4.
- 4 Realice uno de los siguientes pasos:
 - Si desea cambiar el prefijo actual, pulse **1** y diríjase al paso 5.
 - Si no desea cambiar el prefijo actual, pulse **2** y diríjase al paso 6.
- 5 Introduzca el prefijo (hasta 5 dígitos) mediante el teclado de marcación.
Pulse **OK**.
Pulse **▲** o **▼** para seleccionar **Si** o **Siempre**.



Nota

- Puede utilizar los números del 0 al 9, #, * y !.
(Pulse **Teléfono/R** para visualizar "!").
- Si selecciona **Si** y pulsa **Teléfono/R** (en la pantalla aparece "!"), podrá tener acceso a una línea externa.
- Si selecciona **Siempre**, puede tener acceso a una línea externa sin necesidad de pulsar **Teléfono/R**.



6 Pulse **Detener/Salir**.

Centralita automática privada y transferencia de llamadas

Inicialmente el equipo está configurado en **Normal**, que permite que el equipo se conecte a una línea PSTN (Red de línea telefónica pública). No obstante, muchas oficinas utilizan un sistema telefónico centralizado o una centralita privada (PBX). El equipo puede conectarse a la mayoría de los tipos de centralitas PBX. La función de rellamada del equipo sólo admite las rellamadas por interrupción temporizada (TBR). Las rellamadas por interrupción temporizada (TBR) funcionan con la mayoría de las centralitas automáticas privadas PBX, lo cual permite el acceso a líneas exteriores o la transferencia de llamadas a otra extensión. La función tiene efecto cuando se pulsa **Teléfono/R**.

Conexión de un TAD externo

Puede conectar un contestador automático (TAD) a la misma línea de su equipo. Si el TAD contesta una llamada, en el equipo “se oirán” los tonos CNG (llamada de fax) emitidos por un aparato de fax de origen. Si los detecta, el equipo se encargará de contestar la llamada y de recibir el fax. Si no se oyen los tonos, el equipo permite al TAD que grabe un mensaje de voz y en la pantalla aparecerá Teléfono.

El TAD externo debe contestar antes de que suenen los primeros cuatro timbres (recomendamos que lo ajuste a dos timbres). Esto es debido a que el equipo no puede oír los tonos CNG hasta que el TAD externo descuelgue la llamada. El equipo de origen emitirá los tonos CNG sólo de ocho a diez segundos más. No recomendamos utilizar la función de ahorro de tarifa en el TAD externo si necesita más de cuatro timbres para activarla.



Nota

Si tiene problemas al recibir faxes, reduzca el ajuste de número de timbres configurado en el TAD externo.

Conexiones

El TAD externo deberá estar conectado tal y como se indica en la siguiente ilustración.

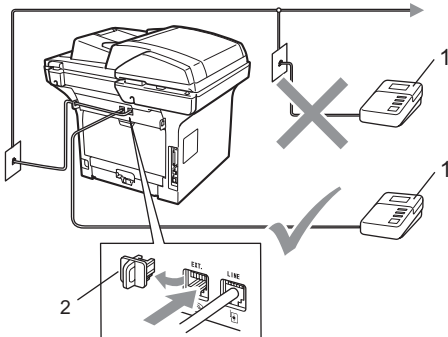

- 1 TAD
- 2 Tapa de protección

- 1 Ajuste el TAD externo a uno o dos timbres. (El ajuste de número de timbres del equipo no se aplica).
- 2 Grabe el mensaje saliente en el TAD externo.
- 3 Configure el TAD para que conteste las llamadas.
- 4 Ajuste el modo de recepción en TAD externo. (Consulte *Modos de recepción* en la página 48).

Grabación de un mensaje saliente (OGM)

- 1 Grabe 5 segundos de silencio al inicio del mensaje. De este modo, el equipo tiene tiempo de escuchar los tonos de fax.
- 2 Limite la duración del mensaje a 20 segundos.
- 3 Al final de su mensaje de 20 segundos, proporcione su código de activación remota para las personas que envíen faxes manuales. Por ejemplo: “Después de la señal, deje su mensaje o envíe un fax pulsando *51 y el botón de inicio”.



Nota

- Necesita activar la configuración de códigos remotos para utilizar el código de recepción de fax *51. (Consulte *Utilización de códigos remotos* en la página 57).
- Recomendamos comenzar el mensaje saliente del contestador con un silencio inicial de 5 segundos, ya que el equipo no es capaz de detectar los tonos mientras suena la voz en volumen alto. Puede intentar omitir esta pausa, pero si el equipo tiene problemas de recepción, deberá volver a grabar el mensaje saliente del contestador para incluirla.

Conexiones de líneas múltiples (PBX)

Para conectar el equipo, aconsejamos que se lo pida a la compañía que le instaló el PBX. Si tiene un sistema de líneas múltiples, aconsejamos que pida al instalador que conecte la unidad a la última línea en el sistema. Con esto se evita tener que activar el equipo cada vez que el sistema recibe las llamadas telefónicas. Si todas las llamadas entrantes son respondidas por una operadora, recomendamos que ajuste el modo de recepción en *Manual*.

No podemos garantizar que el equipo funcione correctamente en todas las circunstancias cuando se conecte a una PBX. Si se producen problemas al enviar o recibir faxes, debe informar primero a la compañía que gestiona la PBX.

Teléfonos externos y extensiones telefónicas



Nota

Debe activar la configuración de códigos remotos para utilizar el código de activación remota *51 y el código de desactivación remota #51 (consulte *Utilización de códigos remotos* en la página 57).

Funcionamiento desde extensiones telefónicas

Si contesta una llamada de fax en una extensión telefónica o un teléfono externo que se encuentra correctamente conectado al equipo en la toma correcta, es posible hacer que el equipo conteste la llamada mediante el código de activación remota. Al pulsar el código de activación remota * 51 el equipo comenzará a recibir el fax.

Si contesta una llamada y no hay nadie en la línea:

Debe suponer que está recibiendo un fax manual.

Pulse *51 y espere a que se oigan los pitidos o hasta que aparezca *Recibiendo* en la pantalla LCD y, a continuación, cuelgue.



Nota

También puede utilizar la función de detección de fax para que el equipo reciba la llamada. (Consulte *Detección de fax* en la página 51.)

Sólo para el modo Fax/Tel

Si el equipo está en el modo Fax/Tel, utilizará la duración del timbre F/T (semitimbre/doble timbre) para avisarle de que debe contestar una llamada de voz.

Descuelgue el auricular del teléfono externo y pulse **Teléfono/R** para contestar.

Si está utilizando una extensión telefónica, deberá levantar el auricular mientras está sonando el timbre F/T y, a continuación, pulsar **#51** entre cada semitimbre/doble timbre. Si no hay nadie en la línea o si alguien desea enviarle un fax, reenvíe la llamada al equipo pulsando ***51**.

Conexión de un teléfono externo o extensión telefónica

Puede conectar un teléfono separado directamente al equipo como se indica en el diagrama de abajo.

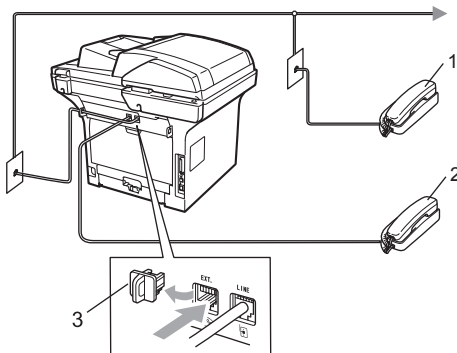

- 1 Extensión telefónica
- 2 Teléfono externo
- 3 Tapa de protección

Cuando se está utilizando el teléfono externo, en la pantalla LCD se muestra Teléfono.

Uso de un auricular inalámbrico externo que no sea de Brother

Si el teléfono inalámbrico no perteneciente a Brother está conectado al cable de la línea telefónica (consulte página 57) y normalmente lleva consigo el teléfono inalámbrico, le resultará más fácil contestar las llamadas mientras está sonando el timbre.

Si deja que el equipo conteste primero, tendrá que ir al mismo equipo para poder pulsar **Teléfono/R** para transferir la llamada al teléfono inalámbrico.

Utilización de códigos remotos

Código de activación remota

Si contesta una llamada de fax en una extensión telefónica o un teléfono externo, puede indicarle a su equipo que lo reciba pulsando el código de activación remota ***51**. Espere a que el pitido suene y, a continuación, cuelgue el auricular. (Consulte *Detección de fax* en la página 51). El autor de la llamada deberá pulsar el botón de inicio para enviar el fax.

Si responde a una llamada de fax desde un teléfono externo, es posible hacer que el equipo reciba el fax mediante la pulsación de **Inicio**.

Código de desactivación remota

Si recibe una llamada de voz y el equipo está en modo F/T, comenzará a sonar el timbre F/T (doble) después del número de timbres inicial. Si descuelga la llamada en una extensión telefónica, puede desactivar el timbre F/T pulsando **#51** (asegúrese de pulsar esto *mientras* los timbres están sonando).

Si el equipo contesta una llamada de voz y emite un semitimbre o doble timbre para que descuelgue, es posible atender la llamada desde una extensión telefónica mediante la pulsación de **Teléfono/R**.

Activación de los códigos remotos

Necesita activar la configuración de códigos remotos para utilizar el código de recepción de fax y el código de contestación telefónica.

- 1 Asegúrese de que se encuentra en modo Fax .
- 2 Pulse **Menú 2, 1, 4**.
Pulse **OK**.
- 3 Pulse **▲** o **▼** para seleccionar **Si**.
- 4 Si no desea cambiar el código de recepción de fax, pulse **OK**.
- 5 Si no desea cambiar el código de contestación telefónica, pulse **OK**.
- 6 Pulse **Detener/Salir**.

Cambio de los códigos remotos

El código predeterminado de activación remota es ***51**. El código predeterminado de desactivación remota es **#51**. Si se encuentra siempre desconectado al acceder al TAD externo, procure cambiar los códigos remotos de tres dígitos, por ejemplo **###** y **555**.

- 1 Asegúrese de que se encuentra en modo Fax .
- 2 Pulse **Menú 2, 1, 4**.
- 3 Pulse **▲** o **▼** para seleccionar **Si** o **No**.
Pulse **OK**.
- 4 Si selecciona **Si** en el paso 3, introduzca el nuevo código de activación remota.
Pulse **OK**.
- 5 Introduzca el nuevo código de desactivación remota.
Pulse **OK**.
- 6 Pulse **Detener/Salir**.

Cómo realizar marcaciones

Puede marcar de cualquiera de los siguientes modos.

Manual marcación

Utilice el teclado de marcación para introducir todos los dígitos del número de teléfono o de fax.



Marcación directa

Pulse la tecla de marcación directa en la que está almacenado el número al que desea llamar. (Consulte *Almacenamiento de números de marcación directa* en la página 61).

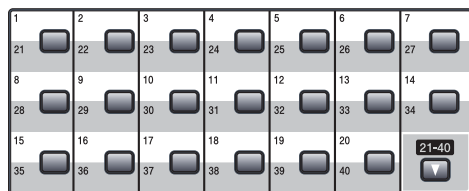

Para marcar los números de marcación directa del 21 al 40, mantenga pulsado **21-40** a la vez que pulsa la tecla de marcación directa.

Marcación abreviada

Pulse **Buscar/M.abreviada** y **21-40** a la vez y, a continuación, el número de marcación abreviada de tres dígitos. (Consulte *Almacenamiento de números de marcación abreviada* en la página 63).

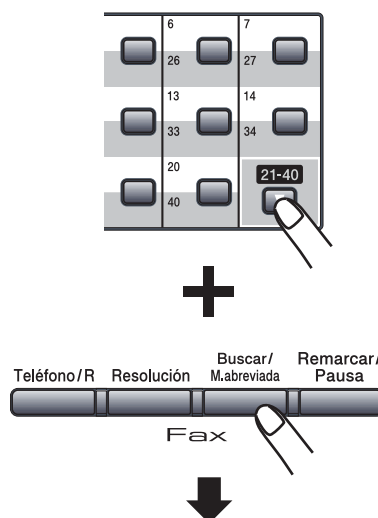

Número de tres dígitos



Nota

Si en la pantalla LCD aparece el mensaje *¿Regist. ahora?* cuando introduce un número de marcación directa o abreviada, significa que no hay ningún número almacenado.

Búsqueda

Puede buscar por orden alfabético los nombres que quedan almacenados en las memorias de marcación directa y marcación abreviada. (Consulte *Almacenamiento de números de marcación directa* en la página 61 y *Almacenamiento de números de marcación abreviada* en la página 63.)

- 1 Pulse **Buscar/M.abreviada**.
- 2 En el teclado de marcación, pulse las teclas correspondientes a las primeras letras del nombre. (Utilice la tabla en *Introducción de texto* en la página 190 para ayudarle a introducir letras.) Pulse **OK**.
- 3 Pulse **▲** o **▼** para desplazarse hasta que encuentre el nombre que esté buscando. Pulse **OK**.



Nota

- Si está utilizando nombres LDAP que se encuentran almacenados en la libreta de direcciones LDAP, se mostrará un símbolo ► al lado de los nombres en la pantalla LCD.
- Puede pulsar **Resolución** para cambiar la resolución de fax.

- 4 Pulse **Inicio**.



Nota

- Si no introduce ninguna letra y pulsa **OK** en el paso 2, aparecerán todos los nombres registrados. Pulse **▲** o **▼** para desplazarse hasta que encuentre el nombre que esté buscando. Si está utilizando LDAP, es necesario introducir las letras de su búsqueda en el paso 2.
- Si en la pantalla LCD aparece el mensaje *No encontrada* al introducir la primera letra del nombre, significa que el nombre correspondiente a la letra no está almacenado.

Búsqueda LDAP

Si el equipo se encuentra conectado al servidor LDAP, es posible buscar información como números de fax y direcciones de correo electrónico en el servidor. (Si desea obtener información más detallada acerca de cómo configurar la búsqueda LDAP, consulte la *Guía del usuario en red incluida en el CD-ROM*).

Remarcación de fax

Si está enviando un fax automáticamente y la línea está comunicando, el equipo remarcará automáticamente el número tres veces en intervalos de 5 minutos.

Si está enviando manualmente un fax y la línea está comunicando, pulse **Remarcar/Pausa**, espere a que el otro aparato de fax conteste y, a continuación, pulse **Inicio** para volver a intentarlo. Si desea realizar una segunda llamada al último número marcado, puede ahorrar tiempo pulsando **Remarcar/Pausa** e **Inicio**.

Remarcar/Pausa sólo tendrá efecto si ha marcado el número desde el panel de control.

Cómo almacenar los números

Puede configurar el equipo para realizar los siguientes tipos de marcación simplificada: marcación directa, marcación abreviada y grupos para multienvío de faxes. También puede especificar la resolución predeterminada para cada número de marcación directa y de marcación abreviada. Si marca un número de llamada rápida, en la pantalla LCD aparece el nombre, si está almacenado, o el número. Un perfil de escaneado también se puede almacenar junto con el número de fax.

Si se produce un corte de corriente eléctrica, los números de llamada rápida guardados en la memoria no se perderán.

Un perfil de escaneado contiene las configuraciones de resolución y otras configuraciones de escaneado que selecciona cuando almacena un número. Por ejemplo, se le solicitará que seleccione los modos normal, fina, superfina o foto si ha seleccionado la opción Fax/Tel. O bien, se le solicitará que seleccione las opciones B/W 200 dpi, B/W 200x100 dpi, Gray 100dpi, Gray 200dpi, Gray 300dpi, Color 100 dpi, Color 200 dpi, Color 300dpi o Color 600 dpi si ha seleccionado la opción Correo electrónico.

Almacenamiento de pausa

Pulse **Remarcar/Pausa** para insertar una pausa de 3,5 segundos entre números. Puede pulsar **Remarcar/Pausa** tantas veces como sea necesario para aumentar la duración de la pausa.

Almacenamiento de números de marcación directa

El equipo dispone de 20 teclas de marcación directa donde puede almacenar 40 números de teléfono o fax para la marcación automática. Para acceder a los números del 21 al 40, mantenga pulsado **21-40** mientras pulsa la tecla de marcación directa correspondiente.

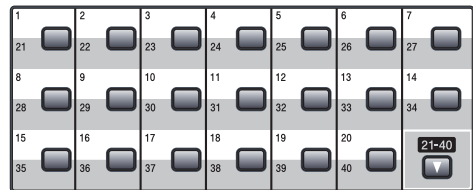

- 1 Pulse la tecla de marcación directa en la que desee almacenar el número. Si no existe ningún número almacenado en esa ubicación, en la pantalla LCD se mostrará el mensaje ¿Regist. ahora? Pulse **1** para seleccionar **Sí**.
- 2 Pulse **▲** o **▼** para seleccionar **F/T**, **E-Mail** o **IFAX**. Pulse **OK**.
- 3 Seleccione una de las siguientes opciones:
 - Introduzca el número (hasta 20 caracteres) si ha seleccionado **F/T**. Pulse **OK**.
 - Introduzca la dirección de correo electrónico (hasta 60 caracteres) si ha seleccionado **E-Mail** o **IFAX**. Utilice la tabla en *Introducción de texto* en la página 190 para ayudarle a introducir letras. Pulse **OK**.

 **Nota**

Si ha seleccionado **E-Mail** y guardado la dirección de correo electrónico, únicamente podrá utilizar la dirección de correo electrónico cuando se encuentre en el modo Escáner. Si ha seleccionado **IFAX** y guardado la dirección de correo electrónico, únicamente podrá utilizar la dirección de correo electrónico cuando se encuentre en el modo Fax.

4 Seleccione una de las siguientes opciones:

- Introduzca el nombre mediante el teclado de marcación (hasta 15 caracteres).
Pulse **OK**.
- Pulse **OK** para guardar el número o la dirección de correo electrónico sin asignarle un nombre.

5 Si desea guardar una resolución de fax o escaneado junto con el número, seleccione una de las opciones mostradas a continuación:

- Si ha seleccionado **F/T** en el paso **2**, pulse **▲** o **▼** para seleccionar Estándar, Fina, SuperFina o Foto.
Pulse **OK**.
- Si ha seleccionado **E-Mail** en el paso **2**, pulse **▲** o **▼** para seleccionar Color100ppp, Color200ppp, Color300ppp, Color600ppp, Gris100ppp, Gris200ppp, Gris300ppp, ByN200ppp o ByN200x100.
Pulse **OK** y, a continuación, dirjase al paso **6**.
- Si ha seleccionado **IFAX** en el paso **2**, pulse **▲** o **▼** para seleccionar Estándar, Fina o Foto.
Pulse **OK**.
- Pulse **OK** si no desea cambiar la resolución predeterminada.

6 Seleccione una de las siguientes opciones:

Si ha seleccionado la opción Blanco y negro en el paso **5**, seleccione el formato de archivo (TIFF, PDF o PDF seguro) que desea utilizar para realizar el envío al ordenador. Si ha seleccionado la opción de grises o de color en el paso **5**, seleccione el formato de archivo (PDF, PDF seguro, JPEG o XPS) que desea utilizar para realizar el envío al ordenador.
Pulse **OK**.

 **Nota**

- Cuando proceda al multienvío y haya guardado un perfil de escaneado junto con el número o la dirección de correo electrónico, se aplicará al multienvío el perfil de escaneado de la marcación rápida, marcación abreviada o el número de grupo que seleccione primero.
- También es posible almacenar el número mediante la pulsación de **Menú, 2, 3, 1**.

Almacenamiento de números de marcación abreviada

Puede almacenar los números utilizados con frecuencia como números de marcación abreviada, para que cuando los marque sólo tenga que pulsar algunas teclas (**Buscar/M.abreviada**, el número de tres dígitos y **Inicio**). El equipo puede almacenar 300 números de marcación abreviada (001 - 300).

- 1 Mantenga pulsado **21-40** al mismo tiempo que pulsa **Buscar/M.abreviada** seguido del número de marcación abreviada de tres dígitos (001-300). Si no existe ningún número almacenado en esa ubicación, en la pantalla LCD se mostrará el mensaje
¿Regist. ahora?
Pulse **1** para seleccionar **Sí**.
- 2 Pulse **▲** o **▼** para seleccionar **F/T**, **E-Mail** o **IFAX**.
Pulse **OK**.
- 3 Seleccione una de las siguientes opciones:
 - Introduzca el número (hasta 20 caracteres) si ha seleccionado **F/T**.
Pulse **OK**.
 - Introduzca la dirección de correo electrónico (hasta 60 caracteres) si ha seleccionado **E-Mail** o **IFAX**. Utilice la tabla en *Introducción de texto* en la página 190 para ayudarle a introducir letras.
Pulse **OK**.



Nota

Si ha seleccionado **E-Mail** y guardado la dirección de correo electrónico, únicamente podrá utilizar la dirección de correo electrónico cuando se encuentre en el modo Escáner. Si ha seleccionado **IFAX** y guardado la dirección de correo electrónico, únicamente podrá utilizar la dirección de correo electrónico cuando se encuentre en el modo Fax.

- 4 Seleccione una de las siguientes opciones:
 - Introduzca el nombre mediante el teclado de marcación (hasta 15 caracteres).
Pulse **OK**.
 - Pulse **OK** para guardar el número o la dirección de correo electrónico sin asignarle un nombre.
- 5 Si desea guardar una resolución de fax o escaneado junto con el número, seleccione una de las opciones mostradas a continuación:
 - Si ha seleccionado **F/T** en el paso ②, pulse **▲** o **▼** para seleccionar **Estándar**, **Fina**, **SuperFina** o **Foto**.
Pulse **OK**.
 - Si ha seleccionado **E-Mail** en el paso ②, pulse **▲** o **▼** para seleccionar **Color100ppp**, **Color200ppp**, **Color300ppp**, **Color600ppp**, **Gris100ppp**, **Gris200ppp**, **Gris300ppp**, **ByN200ppp** o **ByN200x100**. Pulse **OK** y, a continuación, diríjase al paso ⑥.
 - Si ha seleccionado **IFAX** en el paso ②, pulse **▲** o **▼** para seleccionar **Estándar**, **Fina** o **Foto**.
Pulse **OK**.
 - Pulse **OK** si no desea cambiar la resolución predeterminada.

- 6 Si ha seleccionado la opción Blanco y negro en el paso 5, seleccione el formato de archivo (TIFF, PDF o PDF seguro) que desea utilizar para realizar el envío al ordenador. Si ha seleccionado la opción de grises o de color en el paso 5, seleccione el formato de archivo (PDF, PDF seguro, JPEG o XPS) que desea utilizar para realizar el envío al ordenador. Pulse **OK**.



Nota

- Cuando proceda al multienvío y haya guardado un perfil de escaneado junto con el número o la dirección de correo electrónico, se aplicará al multienvío el perfil de escaneado de la marcación rápida, marcación abreviada o el número de grupo que seleccione primero.
- También es posible almacenar el número mediante la pulsación de **Menú, 2, 3, 2**.

Cambio de los números de marcación directa y marcación abreviada

Si intenta guardar un número de marcación directa o marcación abreviada sobre un número existente, en la pantalla LCD aparecerá el nombre o el número que ya queda guardado en ese lugar. Si el equipo tiene una tarea programada o ha configurado un número de reenvío de faxes, la pantalla LCD le preguntará si desea cambiar el número.

- 1 Realice uno de los siguientes pasos:
 - Para modificar un número de marcación directa almacenado, pulse **Menú, 2, 3, 1**. Seleccione el número de marcación directa que desee modificar.
 - Para modificar un número de marcación abreviada almacenado, pulse **Menú, 2, 3, 2**. Seleccione el número de marcación abreviada que desee modificar y, a continuación, pulse **OK**.
- 2 Realice uno de los siguientes pasos:
 - Para cambiar el número almacenado, pulse **1**.
 - Para salir sin efectuar ninguna modificación, pulse **2**.

```

23.Libr. direc.
#005:MIKE
▲ 1.Cambiar
▼ 2.Salir
Selecc. ▲▼ u OK
    
```

- 3 Pulse **▲** o **▼** para seleccionar F/T, E-Mail o IFAX. Pulse **OK**.
- 4 Introduzca un número o carácter nuevo. Pulse **OK**.
- 5 Pulse **◀** o **▶** para colocar el cursor debajo del carácter que desee cambiar y, a continuación, pulse **Borrar/Volver** para borrarlo. Repita esta operación para cada carácter que desee borrar.
- 6 Siga las indicaciones desde el paso 4 acerca de cómo almacenar números de marcación directa y abreviada. (Consulte *Almacenamiento de números de marcación directa* en la página 61 y *Almacenamiento de números de marcación abreviada* en la página 63).

Configuración de grupos para multienvío

Si a menudo desea enviar el mismo mensaje de fax a varios números de fax, puede configurar un grupo.

Los grupos se almacenan en una tecla de marcación directa o en un número de marcación abreviada. Cada grupo utiliza una tecla de marcación directa o una ubicación de marcación abreviada. En este caso, puede enviar el mensaje de fax a todos los números almacenados en un grupo si pulsa una tecla de marcación directa o introduce un número de marcación abreviada y, a continuación, selecciona **Inicio**.

Antes de poder añadir números a un grupo, es necesario almacenarlos como números de marcación directa o marcación abreviada. Puede configurar hasta 20 grupos pequeños, o bien asignar hasta 339 números a un único grupo grande.

- 1 Pulse **Menú**, **2**, **3**, **3**.
- 2 Seleccione una ubicación vacía donde desee guardar el grupo de una de las siguientes maneras:
 - Pulse una tecla de marcación directa.
 - Mantenga pulsado **21-40** al mismo tiempo que pulsa **Buscar/M.abreviada** seguido del número de marcación abreviada de tres dígitos.
Pulse **OK**.
- 3 Utilice el teclado de marcación para introducir el número del grupo (de 01 a 20).
Pulse **OK**.
- 4 Pulse **▲** o **▼** para seleccionar **Fax/IFAX** o **E-Mail**.
Pulse **OK**.

- 5 Para añadir los números de marcación directa o marcación abreviada, siga las siguientes instrucciones:
 - Para los números de marcación directa, pulse las teclas de marcación directa una tras otra.
 - Para los números de marcación abreviada, mantenga pulsado **21-40** al mismo tiempo que pulsa **Buscar/M.abreviada** seguido del número de marcación abreviada de tres dígitos.

En la pantalla LCD aparecerán los números de marcación directa con un * y los números de marcación abreviada con un # (por ejemplo, *006, #009).

- 6 Pulse **OK** cuando haya terminado de añadir los números.
- 7 Realice uno de los siguientes pasos:
 - Introduzca el nombre mediante el teclado de marcación (hasta 15 caracteres). Utilice la tabla en *Introducción de texto* en la página 190 para ayudarle a introducir letras.
Pulse **OK**.
 - Pulse **OK** para guardar el grupo sin asignarle un nombre.
- 8 Es posible guardar una resolución de fax o escaneado junto con un número. Realice uno de los siguientes pasos:
 - Si ha seleccionado **Fax/IFAX** en el paso 4, pulse **▲** o **▼** para seleccionar **Estándar**, **Fina**, **SuperFina** o **Foto**.
Pulse **OK**.

- Si ha seleccionado Correo electrónico en el paso ④, pulse ▲ o ▼ para seleccionar Color100ppp, Color200ppp, Color300ppp, Color600ppp Gris100ppp, Gris200ppp, Gris300ppp, ByN200ppp o ByN200x100.

Pulse **OK** y, a continuación, diríjase al paso ⑨.

- Pulse **OK** si no desea cambiar la resolución predeterminada.



Nota

Si ha seleccionado Fax/IFAX en el paso ④ y ha añadido números de marcación directa o abreviada almacenados en "I-Fax", no podrá seleccionar SuperFina.

- 9 Si ha seleccionado la opción Blanco y negro en el paso ⑤, seleccione el formato de archivo (TIFF, PDF o PDF seguro) que desea utilizar para realizar el envío al ordenador. Si ha seleccionado la opción de grises o de color en el paso ⑤, seleccione el formato de archivo (PDF, PDF seguro, JPEG o XPS) que desea utilizar para realizar el envío al ordenador. Pulse **OK**.

- 10 Realice uno de los siguientes pasos:
- Para guardar otro grupo para multienvíos, diríjase al paso ②.
 - Para finalizar el almacenamiento de grupos para multienvío, pulse **Detener/Salir**.

Combinación de números de llamada rápida

Puede combinar más de un número de llamada rápida cuando marca. Esta función puede ser útil si necesita marcar un código de acceso de una compañía telefónica a larga distancia que ofrece una tarifa más económica.

Por ejemplo, puede que haya guardado "555" en la marcación abreviada #003 y "7000" en la marcación abreviada #002. Puede utilizar ambos para marcar "555-7000" si pulsa las siguientes teclas:

Mantenga pulsado **21-40** al mismo tiempo que pulsa **Buscar/M.abreviada, 003**. Mantenga pulsado **21-40** al mismo tiempo que pulsa **Buscar/M.abreviada, 002** y **Inicio**.

Los números se pueden añadir manualmente introduciéndolos mediante el teclado de marcación:

Mantenga pulsado **21-40** al mismo tiempo que pulsa **Buscar/M.abreviada, 003, 7001** (en el teclado de marcación) y **Inicio**.

Con esto se marcaría el número "555-7001". También puede añadir una pausa si pulsa **Remarcar/Pausa**.

Tonos o pulsos

Si dispone de un servicio de marcación por pulsos pero necesita enviar señales de tonos (por ejemplo, para operaciones de banca telefónica), efectúe el siguiente procedimiento. Si tiene una línea de marcación por tonos, no necesitará esta función para enviar señales de tonos.

- 1 Levante el auricular del teléfono externo.
- 2 Pulse # en el panel de control del equipo. Todos los dígitos marcados después de esta secuencia enviarán señales de tonos.
Al colgar, el equipo volverá a la modalidad de marcación por pulsos.

9

Opciones de fax remoto

Las opciones de fax remoto le permiten recibir faxes mientras se encuentra alejado del equipo.

Puede utilizar *sólo una* opción de fax remoto al mismo tiempo.

Reenvío de faxes

La función de reenvío de faxes le permite automáticamente enviar los faxes recibidos a otro aparato. Si ha activado la opción Impresión de seguridad, el equipo imprimirá también el fax.

- 1 Pulse **Menú**, **2**, **5**, **1**.
- 2 Pulse **▲** o **▼** para seleccionar **Reenvío de fax**.
Pulse **OK**.
En la pantalla LCD, aparecerá un mensaje que le indicará que introduzca el número de fax al que desea que se reenvíen los faxes.
- 3 Introduzca el número de reenvío (hasta 20 dígitos).
Pulse **OK**.



Nota

También es posible introducir una dirección de correo electrónico si el equipo ha sido configurado para la función de fax por Internet. (Si desea obtener más información acerca de la función de fax por Internet, consulte la *Guía del usuario en red* incluida en el CD-ROM. Si desea obtener información acerca de la función de reenvío de fax al correo electrónico, consulte el Brother Solutions Center en la página <http://solutions.brother.com/>)

- 4 Pulse **▲** o **▼** para seleccionar **Si** o **No**.
Pulse **OK**.

```
25.Opcn fax remot
  Impres Segur.
▲      No
▼      Si
Selecc. ▲▼ u OK
```

- 5 Pulse **Detener/Salir**.

! IMPORTANTE

Si ha activado la opción Impresión de seguridad, el equipo imprimirá también el fax que hay en el equipo, por lo que tendrá una copia. Se trata de una medida de seguridad en caso de que se produzca un corte del suministro eléctrico antes de efectuar el reenvío o haya un problema en el equipo receptor. El equipo puede almacenar faxes durante 60 horas como máximo si hay un corte de suministro eléctrico.

Almacenamiento de fax

La función de almacenamiento de faxes le permite guardar los faxes recibidos en la memoria del equipo. Puede recuperar los mensajes de fax almacenados en un equipo de fax que se encuentra en otro lugar mediante los comandos de recuperación remota. (Consulte *Recuperación de los mensajes de fax* en la página 72). El equipo imprimirá automáticamente una copia del fax almacenado.

- 1 Pulse **Menú, 2, 5, 1**.
- 2 Pulse **▲** o **▼** para seleccionar **Almacenado fax**.
Pulse **OK**.
- 3 Pulse **Detener/Salir**.

Recepción de PC Fax

Si activa la función de recepción de PC Fax, el equipo almacenará los faxes recibidos en la memoria y los enviará al PC automáticamente. Puede utilizar el ordenador para ver y almacenar estos faxes.

Incluso si apaga el ordenador (por la noche o durante el fin de semana, por ejemplo), el equipo recibirá y almacenará los faxes en la memoria. La pantalla LCD mostrará el número de faxes recibidos que se han almacenado. Por ejemplo:

Mens. PC FAX:001

Cuando inicie el PC y se ejecute el software PC Fax Receiving, el equipo transferirá los faxes al PC automáticamente.

Para transferir al PC los faxes recibidos, debe tener el software Recepción PC-FAX en ejecución en el PC. (Si desea obtener más información, consulte *Recepción PC-Fax* en la *Guía del usuario del software* incluida en el CD-ROM.)

- 1 Pulse **Menú, 2, 5, 1**.
- 2 Pulse **▲** o **▼** para seleccionar **Recibir PC Fax**.
Pulse **OK**.
- 3 Pulse **▲** o **▼** para seleccionar (<USB> o <Paralelo>), o el nombre del ordenador si el equipo se encuentra conectado a una red.
Pulse **OK**.
- 4 Pulse **▲** o **▼** para seleccionar **Si** o **No**.

25.Opcn fax remot Impres Segur. ▲ No ▼ Si Selecc. ▲▼ u OK

Pulse **OK**.

- 5 Pulse **Detener/Salir**.

❗ IMPORTANTE

Si ha activado la opción Impresión de seguridad, el equipo imprimirá también el fax que hay en el equipo, por lo que tendrá una copia. Se trata de una medida de seguridad en caso de que se produzca un corte del suministro eléctrico antes de efectuar el reenvío o haya un problema en el equipo receptor. El equipo puede almacenar faxes durante 60 horas como máximo si hay un corte de suministro eléctrico.

Nota

- Para poder configurar la recepción de PC Fax, es necesario instalar el software MFL-Pro Suite en el PC. Asegúrese de que el PC está conectado y encendido. (Si desea obtener más información, consulte *Recepción PC-Fax* en la *Guía del usuario del software* incluida en el CD-ROM.)
- Si el equipo tiene un problema y no puede imprimir faxes de la memoria, puede utilizar este ajuste para transferir los faxes a un PC. (Si desea obtener información detallada, consulte *Mensajes de error y mantenimiento* en la página 132).
- La función de recepción de PC Fax no es compatible con Mac OS. (Consulte *Recepción PC Fax* en la *Guía del usuario del software* incluida en el CD-ROM.)

Modificación de las opciones de fax remoto

Si los faxes recibidos permanecen almacenados en la memoria del equipo cuando cambia la opción de fax remoto, aparecerá el siguiente mensaje en la pantalla LCD:

```
25.Opcn fax remot
  Borrar todo doc?
▲      1.Sí
▼      2.No
Selecc. ▲▼ u OK
```

o bien

```
25.Opcn fax remot
  Imprimir faxes?
▲      1.Sí
▼      2.No
Selecc. ▲▼ u OK
```

- Si pulsa **1**, los faxes almacenados en la memoria se borrarán o se imprimirán antes de efectuar cambios de configuración. Si ya se ha impreso una copia de seguridad, no se volverá a imprimir.
- Si pulsa **2**, los faxes almacenados en la memoria no se borrarán ni se imprimirán y la configuración no será modificada.

Si los faxes recibidos permanecen almacenados en la memoria del equipo cuando cambia a Recibir PC Fax desde otra opción de fax remoto (Reenvío de fax o Almacenado fax), aparecerá el siguiente mensaje en la pantalla LCD:

```
25.Opcn fax remot
  Enviar Fax a PC?
▲      1.Sí
▼      2.No
Selecc. ▲▼ u OK
```

- Si pulsa **1**, los faxes almacenados en la memoria se enviarán al PC antes de efectuar cambios de configuración.
- Si pulsa **2**, los faxes de la memoria no se borrarán ni se transferirán al PC y la configuración permanecerá sin modificación.

! IMPORTANTE

Si ha activado la opción Impresión de seguridad, el equipo imprimirá también el fax que hay en el equipo, por lo que tendrá una copia. Se trata de una medida de seguridad en caso de que se produzca un corte del suministro eléctrico antes de efectuar el reenvío o haya un problema en el equipo receptor. El equipo puede almacenar faxes durante 60 horas como máximo si hay un corte de suministro eléctrico.

Desactivación de las opciones de fax remoto

- 1 Pulse **Menú, 2, 5, 1**.
- 2 Pulse **▲** o **▼** para seleccionar **No**. Pulse **OK**.



Nota

La pantalla LCD le ofrecerá opciones si aún hay faxes recibidos en la memoria del equipo. (Consulte *Modificación de las opciones de fax remoto* en la página 70).

- 3 Pulse **Detener/Salir**.

Recuperación remota

La función de recuperación remota le permite recuperar los mensajes de fax almacenados cuando no se encuentre al lado del equipo. Puede llamar al equipo desde cualquier aparato de teléfono de marcación por tonos o equipo de fax, y después utilizar el código de acceso remoto para recuperar los mensajes.

Ajuste de un código de acceso remoto

La función de código de acceso remoto le permite acceder a las funciones de recuperación remota cuando se encuentre alejado del equipo. Para poder utilizar las funciones de acceso remoto y de recuperación, deberá configurar su propio código. El código predeterminado es un código inactivo: --*.

- 1 Pulse **Menú, 2, 5, 2**.
- 2 Especifique un código de tres dígitos mediante los números **0 – 9, * o #**. Pulse **OK**.
- 3 Pulse **Detener/Salir**.



Nota

No utilice los mismos dígitos que aparecen en el código de activación remota (***51**) o en el código de desactivación remota (**#51**). (Consulte *Cambio de los códigos remotos* en la página 58.)

Puede modificar su código cuando desee. Si desea desactivar su código, pulse **Borrar/Volver** y **OK** en 2 para restaurar la configuración predeterminada --*.

Uso del código de acceso remoto

- 1 Marque el número de su fax desde un teléfono u otro equipo de fax mediante marcación por tonos.
- 2 Cuando el equipo conteste, introduzca inmediatamente su código de acceso remoto.
- 3 El equipo emite señales si se han recibido mensajes:
 - *No hay pitidos*
No ha recibido ningún mensaje.
 - *1 pitido largo*
Mensaje de fax recibido.
- 4 El equipo emite dos pitidos cortos para indicarle que introduzca un comando. El equipo colgará si usted tarda más de 30 segundos en introducir un comando. Si introduce un comando no válido, el equipo emitirá tres pitidos.
- 5 Pulse **9 0** para reajustar el equipo cuando haya finalizado.
- 6 Cuelgue.



Nota

Si el equipo está establecido en el modo **Manual**, todavía puede acceder a las funciones de recuperación remota. Marque el número de fax de manera normal y deje que suene el equipo. Aproximadamente 100 segundos después oírá un pitido largo que le indicará que debe introducir el código de acceso remoto. A continuación, dispone de 30 segundos para introducir el código.

Recuperación de los mensajes de fax

- 1 Marque el número de su fax desde un teléfono u otro equipo de fax mediante marcación por tonos.
- 2 Cuando el equipo conteste, introduzca inmediatamente su código de acceso remoto (3 dígitos seguidos de *). Si oye un pitido largo, es señal de que hay mensajes.
- 3 Si oye dos pitidos cortos, utilice el teclado de marcación para pulsar **9 6 2**.
- 4 Espere a que suene un pitido largo y, a continuación, utilice el teclado de marcación para marcar el número del equipo de fax remoto al que desea que se envíen los mensajes de fax, seguido de **##** (máximo 20 dígitos).
- 5 Cuelgue cuando oiga el pitido del aparato. El equipo llamará al otro aparato, que seguidamente imprimirá los mensajes de fax.



Nota

Puede insertar una pausa en un número de fax mediante la tecla **#**.

Cambio del número de reenvío de faxes

Es posible cambiar el número predeterminado de reenvío de faxes desde otro teléfono o aparato de fax empleando la marcación por tonos.

- 1 Marque el número de su fax desde un teléfono u otro equipo de fax mediante marcación por tonos.
- 2 Cuando el equipo conteste, introduzca su código de acceso remoto (3 dígitos seguidos de *). Si oye un pitido largo, es señal de que hay mensajes.
- 3 Si oye dos pitidos cortos, utilice el teclado de marcación para pulsar **9 5 4**.
- 4 Espere a que suene un pitido largo y, a continuación, utilice el teclado de marcación para marcar el número nuevo del equipo de fax remoto al que desea que se reenvíen los mensajes de fax, seguido de **##** (máximo 20 dígitos).
- 5 Pulse **9 0** para reajustar el equipo cuando haya finalizado.
- 6 Cuelgue cuando oiga el pitido del aparato.



Nota

Puede insertar una pausa en un número de fax mediante la tecla #.

Comandos de fax remotos

Si se encuentra alejado del equipo, utilice los siguientes comandos para acceder a las diversas funciones. Al llamar al equipo e introducir el código de acceso remoto (3 dígitos seguidos de *), el sistema emitirá dos pitidos cortos, tras lo cual deberá introducir un comando remoto.

Comandos remotos		Detalles del funcionamiento
95	Cambiar la configuración de reenvío de faxes o de almacenamiento de fax	
	1 NO	Puede seleccionar NO una vez recuperados o borrados todos los mensajes.
	2 Reenvío de faxes	Un pitido largo significa que se ha aceptado el cambio. Si oye tres pitidos cortos, no podrá realizar el cambio debido a que las condiciones no se han cumplido (por ejemplo, no se ha registrado un número de reenvío de faxes). Puede registrar el número máximo de timbres. (Consulte <i>Cambio del número de reenvío de faxes</i> en la página 73). Una vez registrado el número, la función de reenvío de faxes funcionará.
	4 Número de reenvío de faxes	
	6 Almacenamiento de fax	
96	Recuperar un fax	
	2 Recuperar todos los faxes	Introduzca el número de un aparato de fax remoto para recibir los mensajes de fax almacenados. (Consulte <i>Recuperación de los mensajes de fax</i> en la página 72).
	3 Borrar los faxes de la memoria	Si oye un pitido largo, los mensajes de fax se habrán borrado de la memoria.
97	Comprobar el estado de la recepción	
	1 Fax	Puede comprobar si el equipo ha recibido algún fax. En caso afirmativo, oirá un pitido largo. En caso negativo, oirá tres pitidos cortos.
98	Cambiar el modo de recepción	
	1 TAD externo	Un pitido largo indicará que se ha aceptado el cambio.
	2 Fax/Tel	
	3 Sólo fax	
90	Salir	Pulse 9 0 para salir de la recuperación remota. Espere hasta escuchar un tono largo y cuelgue el auricular.

10 Sondeo

La función de sondeo le permite configurar el equipo de modo que otra persona pueda recibir faxes enviados por usted, siendo el receptor quien pague la llamada. Esta opción también le permite llamar al equipo de fax de otra persona y recibir faxes del mismo, pero será usted quien pague la llamada. La función de sondeo necesita configurarse en ambos equipos de fax para que funcione. No todos los equipos de fax son compatibles con la función sondeo.

Recepción por sondeo

La recepción por sondeo le permite llamar a otro equipo de fax para recibir un fax.

- 1 Asegúrese de que se encuentra en modo Fax .
- 2 Pulse **Menú, 2, 1, 8**.
- 3 Pulse **▲** o **▼** para seleccionar **Estándar**. Pulse **OK**.
- 4 Introduzca el número del equipo de fax desde el que vaya a transmitir. Pulse **Inicio**.

Sondeo seguro

El sondeo seguro le permite restringir las personas que pueden obtener los documentos configurados para sondeo. El sondeo seguro solamente funciona con los equipos de fax de Brother. Si desea recuperar un fax de un equipo Brother seguro, debe introducir el código de seguridad.

- 1 Asegúrese de que se encuentra en modo Fax .
- 2 Pulse **Menú, 2, 1, 8**.

- 3 Pulse **▲** o **▼** para seleccionar **Seguro**. Pulse **OK**.
- 4 Introduzca un código de seguridad de cuatro dígitos. Pulse **OK**.
Se trata del código de seguridad del equipo de fax desde el que pretende transmitir.
- 5 Introduzca el número del equipo de fax desde el que vaya a transmitir.
- 6 Pulse **Inicio**.

Sondeo diferido

El sondeo diferido le permite configurar el equipo para iniciar una recepción por sondeo en otro momento. Puede configurar sólo *una* de las operaciones para el sondeo diferido.

- 1 Asegúrese de que se encuentra en modo Fax .
- 2 Pulse **Menú, 2, 1, 8**.
- 3 Pulse **▲** o **▼** para seleccionar **Diferido**. Pulse **OK**.
- 4 Especifique a qué hora (en formato de 24 horas) desea que se inicie el sondeo. Pulse **OK**.
Por ejemplo, especifique 21:45 si desea que se inicie a las diez menos cuarto de la noche.
- 5 Introduzca el número del equipo de fax desde el que vaya a transmitir. Pulse **Inicio**.
El equipo realizará la llamada de sondeo a la hora especificada.

Sondeo secuencial

El sondeo secuencial le permite solicitar documentos de varios equipos de fax con una sola operación.

- 1 Asegúrese de que se encuentra en modo Fax .
- 2 Pulse **Menú, 2, 1, 8**.
- 3 Pulse **▲** o **▼** para seleccionar *Estándar*, *Seguro* o *Diferido*. Pulse **OK**.
- 4 Seleccione una de las siguientes opciones.
 - Si selecciona *Estándar*, diríjase al paso 5.
 - Si selecciona *Seguro*, especifique un número de cuatro dígitos, pulse **OK** y diríjase al paso 5.
 - Si selecciona *Diferido*, especifique la hora (en formato de 24 horas) a la que desea iniciar el sondeo, pulse **OK** y diríjase al paso 5.
- 5 Especifique los equipos de fax de destino que desea sondear utilizando la marcación directa, la marcación abreviada, la búsqueda, un grupo o bien el teclado de marcación. Deberá pulsar **OK** entre cada ubicación.

Pulse **Detener/Salir** mientras el equipo esté marcando para cancelar el proceso de sondeo.

Para cancelar todos los trabajos de recepción de sondeo secuencial, pulse **Menú, 2, 7**. (Consulte *Comprobación y cancelación de tareas pendientes* en la página 47).

Transmisión por sondeo

La transmisión por sondeo le permite configurar el equipo para que espere antes de enviar un documento para que otro equipo de fax lo recupere.

Configuración de la transmisión por sondeo

- 1 Asegúrese de que se encuentra en modo Fax .
- 2 Cargue el documento.
- 3 Pulse **Menú, 2, 2, 6**.
- 4 Pulse **▲** o **▼** para seleccionar *Estándar*. Pulse **OK**.
- 5 Pulse **2** para seleccionar *2.No* si no desea introducir más ajustes cuando la pantalla LCD le muestre el siguiente mensaje:

```

22.Conf.envío
  Siguiente?
▲ 1.Sí
▼ 2.No
Selecc. ▲▼ u OK
    
```

- 6 Pulse **Inicio**.
- 7 Si utiliza el cristal de escaneado, en la pantalla LCD aparecerá un mensaje indicándole que seleccione una de las siguientes opciones:

```

Escanea Fax:
  Siguiente página?
▲ 1.Sí
▼ 2.No (Enviar)
Selecc. ▲▼ u OK
    
```

- Pulse **1** para enviar otra página. Diríjase al paso 8.
- Pulse **2** o **Inicio** para enviar el documento.

- 8 Coloque la siguiente página en el cristal de escaneado y pulse **OK**. Repita los pasos 7 y 8 para cada página adicional.

El equipo enviará el fax automáticamente.

Nota

El documento se almacena y se puede recuperar desde cualquier otro equipo de fax hasta que borre el fax de la memoria.

Para borrar el fax de la memoria, pulse **Menú, 2, 7**. (Consulte *Comprobación y cancelación de tareas pendientes* en la página 47).

Configuración de la transmisión por sondeo con código de seguridad

El sondeo seguro le permite restringir las personas que pueden obtener los documentos configurados para sondeo. El sondeo seguro solamente funciona con los equipos de fax de Brother. Si otra persona desea recuperar un fax del equipo, tendrá que introducir el código de seguridad.

- 1 Asegúrese de que se encuentra en modo Fax .
- 2 Cargue el documento.
- 3 Pulse **Menú, 2, 2, 6**.
- 4 Pulse **▲** o **▼** para seleccionar *Seguro*. Pulse **OK**.
- 5 Especifique un número de cuatro dígitos. Pulse **OK**.

- 6 Pulse **2** para seleccionar *2.No* si no desea introducir más ajustes cuando la pantalla LCD le muestre el siguiente mensaje:

```
22.Conf.envío
  Siguiente?
▲ 1.Sí
▼ 2.No
Selecc. ▲▼ u OK
```

- 7 Pulse **Inicio**.

- 8 Si utiliza el cristal de escaneado, en la pantalla LCD aparecerá un mensaje indicándole que seleccione una de las siguientes opciones:

```
Escanea Fax:
  Siguient página?
▲ 1.Sí
▼ 2.No (Enviar)
Selecc. ▲▼ u OK
```

- Pulse **1** para enviar otra página. Diríjase al paso 9.
- Pulse **2** o **Inicio** para enviar el documento.

- 9 Coloque la siguiente página en el cristal de escaneado y pulse **OK**. Repita los pasos 8 y 9 para cada página adicional.

```
Escanea Fax:
  Ajuste sig. pág.
  Desp. Pulse OK
```

El equipo enviará el fax automáticamente.

Informes de fax

Algunos informes de fax (informes de verificación de la transmisión y actividad de fax) pueden imprimirse manual y automáticamente.

Informe de verificación de la transmisión

En este informe se indica el nombre o el número de fax del remitente, la hora y fecha en la que se ha efectuado la transmisión, la duración de esta, el número de páginas enviadas y si se ha efectuado correctamente o no.

Existen varios ajustes disponibles para el informe de verificación de la transmisión:

- **Si** : permite imprimir un informe después de enviar cada fax.
- **Si+Imagen** : permite imprimir un informe después de enviar cada fax. En el informe se muestra una parte de la primera página del fax.
- **No** : permite imprimir un informe *únicamente* si el fax no se ha enviado correctamente debido a un error en la transmisión. **No** es el ajuste predeterminado.
- **No+Imagen** : permite imprimir un informe *únicamente* si el fax no se ha enviado correctamente debido a un error en la transmisión. En el informe se muestra una parte de la primera página del fax.

1 Pulse **Menú, 2, 4, 1**.

2 Pulse **▲** o **▼** para seleccionar **Si**, **Si+Imagen**, **No** o **No+Imagen**.
Pulse **OK**.

3 Pulse **Detener/Salir**.



Nota

- Si selecciona **Si+Imagen** o **No+Imagen**, la imagen únicamente aparecerá en el informe de verificación de la transmisión si se ajusta la transmisión en tiempo real en **No**. (Consulte *Transmisión en tiempo real* en la página 45.)
- Si la transmisión se ha efectuado correctamente, se mostrará el mensaje "OK" al lado de "RESULT" en el informe de verificación de la transmisión. Si la transmisión *no* se ha efectuado correctamente, se mostrará "ERROR" al lado de "RESULT".

Informe de actividad de fax

Puede ajustar el equipo para que imprima un informe de actividad de fax a intervalos específicos (cada 50 faxes, cada 6, 12 ó 24 horas, cada 2 ó 7 días). La configuración predeterminada es *Cada 50 faxes*, lo que significa que el equipo imprimirá el informe cuando haya almacenado 50 tareas.

Si el intervalo se configura como **No**, puede imprimir el informe realizando los pasos indicados en la página siguiente.

1 Pulse **Menú, 2, 4, 2**.

2 Pulse **▲** o **▼** para seleccionar un intervalo.
Pulse **OK**.

Si ha seleccionado 7 días, se le pedirá que elija el día de la semana en que desee iniciar la cuenta atrás de 7 días.

3 Especifique la hora en que debe iniciarse la impresión, en formato de 24 horas.
Pulse **OK**.

Por ejemplo, especifique 19:45 para las ocho menos cuarto de la tarde.

4 Pulse **Detener/Salir**.

Si selecciona 6, 12 ó 24 horas, o bien 2 ó 7 días, el equipo imprimirá el informe en el momento seleccionado y, a continuación, borrará todas las tareas de la memoria. Si la memoria del equipo se llena con 200 tareas antes de haberse alcanzado la hora especificada, el equipo imprimirá el informe en ese momento y, a continuación, borrará todas las tareas de la memoria.

Si desea imprimir un informe adicional antes de que llegue el momento especificado para imprimirlo, podrá hacerlo manualmente sin borrar las tareas de la memoria.

Informes

Los informes siguientes están disponibles:

- 1 *Verif. Trans.*
Muestra el informe de verificación de la transmisión correspondiente a los 200 últimos faxes salientes e imprime el informe más reciente.
- 2 *Ayuda*
Permite imprimir una lista de funciones de uso frecuente para ayudarle a programar el equipo.
- 3 *Lista Núm. Tel*
Permite imprimir una lista de los nombres y números guardados en la memoria de marcación directa y de marcación abreviada en orden numérico y alfabético.
- 4 *Diario del fax*
Imprime una lista con información acerca de los 200 mensajes de fax entrantes y salientes más recientes.
(TX: transmisión). (RX: recepción).
- 5 *Ajust. usuario*
Imprime una lista de los ajustes de configuración actuales.
- 6 *Configur. red*
Imprime una lista de la configuración de red.
- 7 *Hoja de pedido*
Esta opción permite imprimir un formulario para solicitar accesorios, que podrá cumplimentar y enviar a su distribuidor de Brother.

Cómo imprimir un informe

- 1 Pulse **Menú**, **6**.
- 2 Realice uno de los siguientes pasos:
 - Pulse **▲** o **▼** para seleccionar el informe de su preferencia.
Pulse **OK**.
 - Introduzca el número del informe que desee imprimir. Por ejemplo, pulse **2** para imprimir la lista de ayuda.
- 3 Pulse **Inicio**.
- 4 Pulse **Detener/Salir**.



Copia

Cómo hacer copias

82

Cómo copiar

Entrada al modo de copia

Pulse  (**Copia**) para entrar al modo Copia.

```

1 — Contrast: -□□■□□+
2 — Calidad :Automá.
3 — Ampl/Red:100%
4 — Bandeja :MP>T1
   Pulse ▲▼ o Inicio 01—5
  
```

```

Calidad :Automá.
Ampl/Red:100%
Bandeja :MP>T1
6 — Brillo  :-□□■□□+
   Selec. ◀ ▶ y OK 01
  
```

- 1 **Contraste**
- 2 **Calidad**
- 3 **Porcentaje de copia**
- 4 **Selección de la bandeja**
- 5 **Número de copias**
- 6 **Brillo**

Cómo hacer una copia única

- 1 Asegúrese de que se encuentra en modo Copia .
- 2 Cargue el documento.
- 3 Pulse **Inicio**.

Cómo hacer varias copias

- 1 Asegúrese de que se encuentra en modo Copia .
- 2 Cargue el documento.
- 3 Use el teclado de marcación para introducir el número de copias (hasta 99).
- 4 Pulse **Inicio**.



Nota

Para ordenar las copias, consulte *Clasificación de las copias utilizando la unidad ADF* en la página 84.

Cómo detener la copia

Para detener la copia, pulse **Detener/Salir**.

Opciones de copia (configuración temporal)

Si desea cambiar temporalmente la configuración sólo para la copia siguiente, utilice los botones temporales de **Copia**. Se pueden utilizar diferentes combinaciones.

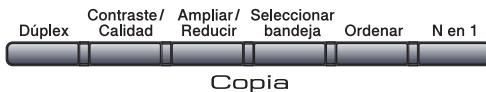

El equipo vuelve a la configuración predeterminada un minuto después de la copia, a menos que se haya ajustado un tiempo de 30 segundos o menos en el temporizador de modo. (Consulte *Temporizador de modo* en la página 23).

Ampliación o reducción de la imagen copiada

Puede seleccionar cualquiera de los siguientes porcentajes de ampliación o de reducción:

Pulse 	100%*
	97% LTR→A4
	94% A4→LTR
	91% Toda pág.
	85% LTR→EXE
	83%
	78%
	70% A4→A5
	50%
	Pers. (25-400%)
	Automático
	200%
	141% A5→A4
104% EXE→LTR	

* Los ajustes predeterminados vienen marcados en negrita y con un asterisco.

Si se ajusta en **Automático**, el equipo calcula el porcentaje de reducción más apropiado para el tamaño de papel establecido en la bandeja de papel. (Consulte *Tamaño del papel* en la página 24).

El ajuste **Automático** sólo está disponible cuando se carga papel desde el ADF.

Pers. (25-400%) le permite introducir un porcentaje del 25% al 400%.

Para ampliar o reducir la siguiente copia, siga las instrucciones descritas a continuación:

- 1 Asegúrese de que se encuentra en modo Copia
- 2 Cargue el documento.
- 3 Use el teclado de marcación para introducir el número de copias (hasta 99).
- 4 Pulse **Ampliar/Reducir**.
Pulse ▶.
- 5 Realice uno de los siguientes pasos:
 - Pulse ▲ o ▼ para seleccionar el porcentaje de ampliación o de reducción que desea.
Pulse **OK**.
 - Pulse ▲ o ▼ para seleccionar **Pers. (25-400%)**.
Pulse **OK**.
Utilice el teclado de marcación para introducir un porcentaje de ampliación o reducción del 25% al 400%. (Por ejemplo, pulse **5 3** para introducir 53%).
Pulse **OK**.
- 6 Pulse **Inicio**.



Nota

Las opciones de formato de página 2 en 1(V), 2 en 1(H), 4 en 1(V) o 4 en 1(H) *no* están disponibles con las funciones Ampliar/Reducir.

Mejora de la calidad de la copia

Puede seleccionar entre varias opciones de ajustes de calidad. La configuración predeterminada es *Automá..*

■ Automá..

Esta opción es el modo recomendado para las impresiones normales. Apropiado para documentos que contengan tanto texto como fotografías.

■ Texto

Apropiado para documentos que sólo contengan texto.

■ Foto

Apropiado para copiar fotografías.

Para cambiar *temporalmente* la configuración de la calidad, realice los siguientes pasos:

- 1 Asegúrese de que se encuentra en modo Copia .
- 2 Cargue el documento.
- 3 Use el teclado de marcación para introducir el número de copias (hasta 99).
- 4 Pulse **Contraste/Calidad**. Pulse ▲ o ▼ para seleccionar *Calidad*. Pulse **OK**.
- 5 Pulse ◀ o ▶ para seleccionar *Automá..*, *Texto* o *Foto*. Pulse **OK**.
- 6 Pulse **Inicio**.

Para cambiar la configuración *predeterminada*, realice los siguientes pasos:

- 1 Pulse **Menú, 3, 1**.
- 2 Pulse ▲ o ▼ para seleccionar la calidad de copia. Pulse **OK**.
- 3 Pulse **Detener/Salir**.

Clasificación de las copias utilizando la unidad ADF

Podrá ordenar varias copias. Las páginas se apilarán en orden 1 2 3, 1 2 3, 1 2 3, etc.

- 1 Asegúrese de que se encuentra en modo Copia .
- 2 Cargue el documento en el ADF.
- 3 Use el teclado de marcación para introducir el número de copias (hasta 99).
- 4 Pulse **Ordenar**.
- 5 Pulse **Inicio**.

Modificación de la resolución de la copia de texto

Es posible cambiar la resolución de copia del **texto** a 1200x600ppp si está utilizando el cristal de escaneado y ha seleccionado **Texto** como **Contraste/Calidad** y un porcentaje de ampliación o de reducción de 100%. La configuración predeterminada es 600ppp.

- 1 Asegúrese de que se encuentra en modo Copia .
- 2 Coloque el documento en el cristal de escaneado.
- 3 Pulse **Menú, 3, 2**.

- 4 Pulse ▲ o ▼ para seleccionar la resolución de la copia de texto. Pulse **OK**.
- 5 Pulse **Detener/Salir**.

Ajuste del contraste y el brillo

Contraste

Ajuste el contraste para que la imagen tenga un aspecto más nítido e intenso.

Para cambiar *temporalmente* la configuración de contraste, realice los siguientes pasos:

- 1 Asegúrese de que se encuentra en modo Copia .
- 2 Cargue el documento.
- 3 Use el teclado de marcación para introducir el número de copias (hasta 99).
- 4 Pulse **Contraste/Calidad**. Pulse ▲ o ▼ para seleccionar **Contrast**. Pulse **OK**.

```
Contrast:-□□□□+▶
Calidad :Automá.
Ampl/Red:100%
Bandeja :MP>T1
Selec. ◀▶ y OK 01
```

- 5 Pulse ◀ o ▶ para aumentar o reducir el contraste. Pulse **OK**.
- 6 Pulse **Inicio**.

Para cambiar la configuración *predeterminada*, realice los siguientes pasos:

- 1 Pulse **Menú, 3, 4**.
- 2 Pulse ◀ o ▶ para aumentar o reducir el contraste. Pulse **OK**.
- 3 Pulse **Detener/Salir**.

Brillo

Ajuste el brillo de la copia para llevar a cabo copias más oscuras o más claras.

Para cambiar *temporalmente* la configuración del brillo de la copia, lleve a cabo los siguientes pasos:

- 1 Asegúrese de que se encuentra en modo Copia .
- 2 Cargue el documento.
- 3 Use el teclado de marcación para introducir el número de copias (hasta 99).
- 4 Pulse ▲ o ▼ para seleccionar **Brillo**.

```
Calidad :Automá.
Ampl/Red:100%
Bandeja :MP>T1
Brillo  :-□□□□+▶
Selec. ◀▶ y OK 01
```

- 5 Pulse ▶ para que la copia se visualice más clara o ◀ para que se visualice más oscura. Pulse **OK**.
- 6 Pulse **Inicio**.

Para cambiar la configuración *predeterminada*, realice los siguientes pasos:

- 1 Pulse **Menú, 3, 3**.
- 2 Pulse ▶ para que la copia se visualice más clara o ◀ para que se visualice más oscura. Pulse **OK**.
- 3 Pulse **Detener/Salir**.

Cómo hacer copias N en 1 (formato de página)

Puede reducir la cantidad de papel usado al copiar mediante la función de copia N en 1. Esto le permite copiar dos o cuatro hojas en una sola página, lo cual le permite ahorrar papel.

! IMPORTANTE

- Asegúrese de que el tamaño del papel está establecido en Carta, A4, Legal¹ o Folio¹.
- (Vert) significa Vertical y (Hori) significa Horizontal.
- No puede utilizar la función Ampliar/Reducir con la función N en 1.

¹ Únicamente es posible seleccionar los tamaños Legal y Folio en la bandeja MP.

- 1 Asegúrese de que se encuentra en modo Copia .
- 2 Cargue el documento.
- 3 Use el teclado de marcación para introducir el número de copias (hasta 99).
- 4 Pulse **N en 1**.
- 5 Pulse **▲** o **▼** para seleccionar 2 en 1 (Vert), 2 en 1 (Hori), 4 en 1 (Vert), 4 en 1 (Hori) o Normal (1 en 1). Pulse **OK**.
- 6 Pulse **Inicio** para escanear la página. Si colocó el documento en el ADF, el equipo escanea las páginas e inicia la impresión.

Si está utilizando el cristal de escaneado, diríjase al paso 7.

- 7 Después de haber escaneado la página, pulse **1** para escanear la siguiente página.

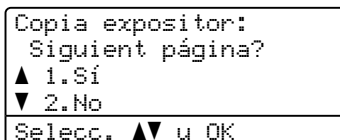

- 8 Coloque la siguiente página en el cristal de escaneado. Pulse **OK**. Repita los pasos 7 y 8 para cada página del formato de página.
- 9 Después de haber escaneado todas las páginas, pulse **2** en el paso 7 para finalizar.

Si está efectuando la copia desde la unidad ADF:

Coloque el documento cara arriba en el sentido que se indica a continuación:

■ 2 en 1 (V)



■ 2 en 1 (H)

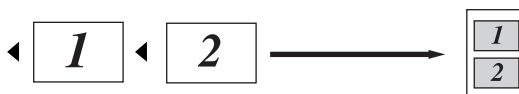

■ 4 en 1 (V)



■ 4 en 1 (H)

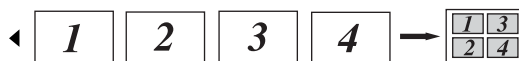

Si está efectuando la copia desde el cristal de escaneado:

Coloque el documento cara abajo en el sentido que se indica a continuación:

■ **2 en 1 (V)**



■ **2 en 1 (H)**

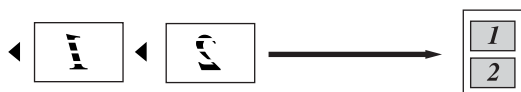

■ **4 en 1 (V)**



■ **4 en 1 (H)**

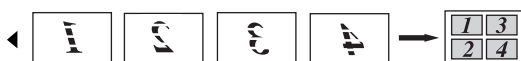

Copia Dúplex (2 caras)

Si desea utilizar la función de copia dúplex, cargue el documento en la unidad ADF.

Si se muestra el mensaje *Sin memoria* durante la realización de copias dúplex, intente instalar memoria adicional. (Consulte *Mensaje de memoria agotada* en la página 90.)

Copia Dúplex (voltear borde largo)

■ **1 cara → 2 caras**

Vertical

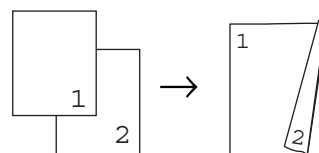

Horizontal

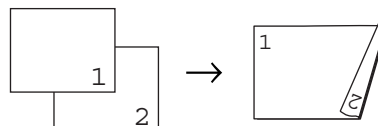

■ **2 caras → 2 caras**

Vertical

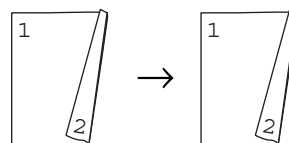

Horizontal

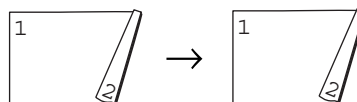

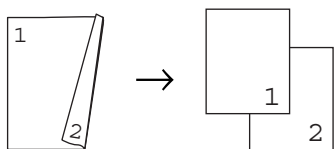

■ 2 caras → 1 cara

Vertical

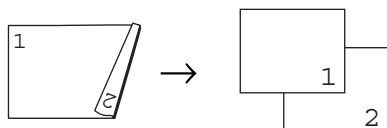

Horizontal



- 1 Asegúrese de que se encuentra en modo Copia .
- 2 Cargue el documento.
- 3 Introduzca el número de copias (hasta 99) mediante el teclado de marcación.
- 4 Pulse **Dúplex** y ▲ o ▼ para seleccionar 1cara → 2caras, 2caras→2caras o 2caras → 1cara.

```
Dúplex
▲Dúplex desact.
1cara → 2caras
▼2caras→2caras
Selecc. ▲▼ u OK
```

Pulse **OK**.

- 5 Pulse **Inicio** para copiar el documento.



Nota

La copia dúplex no se encuentra disponible con documentos de tamaño legal de dos caras.

Copia Dúplex avanzada (borde corto) (voltear borde corto)

■ 2 caras → 1 cara avanzada

Vertical

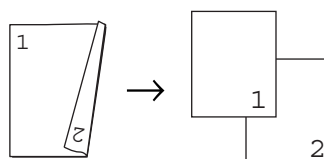

Horizontal

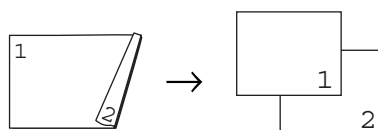

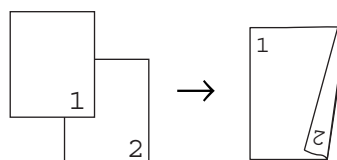

■ 1 cara → 2 caras avanzada

Vertical

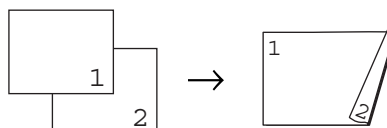

Horizontal



- 1 Asegúrese de que se encuentra en modo Copia .
- 2 Cargue el documento.
- 3 Introduzca el número de copias (hasta 99) mediante el teclado de marcación.

- 4 Pulse **Dúplex** y ▲ o ▼ para seleccionar Avanzado.

```
Dúplex
▲Dúplex desact.
1cara → 2caras
▼2caras→2caras
Selecc. ▲▼ u OK
```

Pulse **OK**.

- 5 Pulse ▲ o ▼ para seleccionar 2caras → 1cara o 1cara → 2caras. Pulse **OK**.

```
Dúplex avanzado
▲2caras → 1cara
▼1cara → 2caras
Selecc. ▲▼ u OK
```

- 6 Pulse **Inicio** para copiar el documento.





Nota

La copia dúplex no se encuentra disponible con documentos de tamaño legal de dos caras.

Selección de la bandeja

Es posible cambiar el ajuste de la opción Uso de la bandeja únicamente para la siguiente copia.

- 1 Asegúrese de que se encuentra en modo Copia .
- 2 Cargue el documento.
- 3 Use el teclado de marcación para introducir el número de copias (hasta 99).
- 4 Pulse **Seleccionar bandeja**.
- 5 Pulse ◀ o ▶ para seleccionar la MP>T1, T1>MP, #1 (XXX) ¹ o MP (XXX) ¹. Pulse **OK**.
- 6 Pulse **Inicio**.

Pulse 	MP>T1 o bien M>T1>T2
	T1>MP o bien T1>T2>M
	#1 (XXX) ¹
	#2 (XXX) ¹
	MP (XXX) ¹

¹ XXX es el tamaño de papel ajustado en **Menú, 1, 2, 2**.



Nota

- T2 o #2 aparecerán únicamente si se encuentra instalada la bandeja de papel opcional.
- Para obtener información acerca de cómo cambiar el ajuste predeterminado de la selección de la bandeja, consulte *Uso de la bandeja en modo Copia* en la página 24.

Mensaje de memoria agotada

Si la memoria se llena mientras se están haciendo copias, los mensajes de la pantalla LCD le guiarán por los siguientes pasos.

Si aparece el mensaje *Sin memoria* mientras está escaneando una página posterior, podrá pulsar **Inicio** para copiar las páginas escaneadas hasta el momento o bien pulsar **Detener/Salir** para cancelar la operación.

Para disponer de memoria adicional, puede realizar lo siguiente:

- Imprima los faxes que haya guardado en la memoria. (Consulte *Impresión de faxes desde la memoria* en la página 53).
- Desactive la función de almacenamiento de fax. (Consulte *Desactivación de las opciones de fax remoto* en la página 71).



Nota

Si aparece el mensaje *Sin memoria*, podrá hacer copias si primero imprime los faxes entrantes que se encuentran en la memoria para restaurarla al 100%.



Impresión directa

Impresión de datos de una unidad de memoria flash USB o una cámara digital que admita el almacenamiento masivo

92

Impresión de datos de una unidad de memoria flash USB o una cámara digital que admita el almacenamiento masivo

Mediante la función de impresión directa, no es necesario utilizar un ordenador para imprimir datos. Es posible imprimir simplemente enchufando la unidad de memoria Flash USB en la interfaz USB directa del equipo. También es posible conectar e imprimir directamente desde una cámara ajustada en el modo de almacenamiento masivo USB.



Nota

- Es posible que algunas unidades de memoria Flash USB no funcionen con el equipo.
- Si la cámara se encuentra en modo PictBridge, no podrán imprimirse los datos. Consulte la documentación suministrada con la cámara para cambiar del modo PictBridge al de almacenamiento masivo.

Formatos de archivo admitidos

La impresión directa admite los siguientes formatos de archivo:

- PDF versión 1.7 ¹
- JPEG
- Exif + JPEG
- PRN (creado por el controlador Brother)
- TIFF (escaneado por todos los modelos MFC o DCP de Brother)
- PostScript® 3™ (creado por el controlador de impresora Brother BRScript3)
- XPS versión 1.0

¹ No se admiten los datos de formato PDF, incluidos los archivos de imagen JBIG2, JPEG2000 ni los archivos de transparencias.

Creación de un archivo PRN o PostScript® 3™ para la impresión directa

Nota

Es posible que las pantallas de esta sección varíen en función de la aplicación y el sistema operativo que se utilice.

- 1 En la barra de menú de una aplicación, haga clic en **Archivo** y, a continuación, en **Imprimir**.
- 2 Seleccione **Brother MFC-XXXX Printer** (1) y marque la casilla de verificación **Imprimir a un Archivo** (2). Haga clic en **Imprimir**.

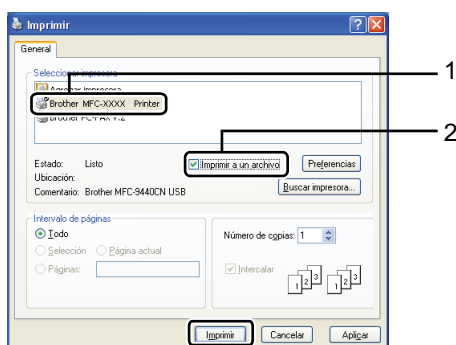

- 3 Seleccione la carpeta en la que desee guardar el archivo e introduzca el nombre del archivo si se le solicita. Si se le solicita únicamente un nombre de archivo, también puede especificar la carpeta en la que desea almacenar el archivo mediante la introducción del nombre de directorio. Por ejemplo: C:\Temp\Nombredearchivo.prn
Si dispone de una unidad de memoria Flash USB o una cámara digital conectada al ordenador, podrá almacenar el archivo directamente en dicha unidad.

Impresión de datos directamente de una unidad de memoria flash USB o una cámara digital que admita el almacenamiento masivo

- 1 Conecte la unidad de memoria Flash USB o la cámara digital a la interfaz USB directa (1) situada en la parte frontal del equipo. El equipo accederá al modo de impresión directa automáticamente.

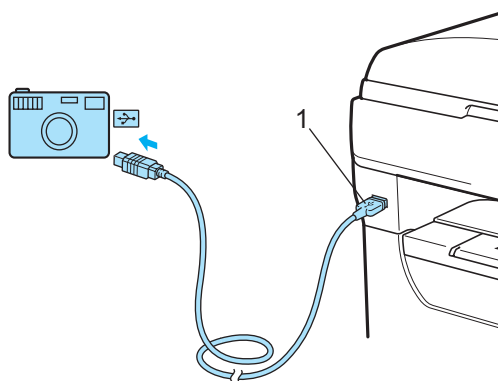
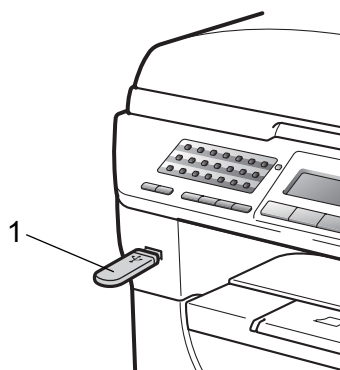

 **Nota**

- Si el ajuste de impresión directa de Secure Function Lock 2.0 está establecido en “Desactivado” para todos los usuarios (incluidos los ajustes del modo público), “No disponible” aparecerá en la pantalla LCD y el equipo regresará al modo preparado. No podrá acceder a la función de impresión directa.
- Si al ID de usuario restringido actualmente que está utilizando se le ha restringido la función de impresión directa desde Secure Function Lock 2.0, pero otros usuarios restringidos (incluidos los ajustes del modo público) tiene acceso a dicha función, “Acceso rechazado” aparecerá en la pantalla LCD y el equipo le solicitará que introduzca su nombre.

Si es un usuario restringido con acceso a la función de impresión directa, pulse ▲ o ▼ para seleccionar su nombre e introduzca su contraseña de cuatro dígitos.

- Si su administrador ha establecido un límite de páginas para la impresión directa y el equipo ya ha alcanzado el número máximo de páginas, en la pantalla LCD se mostrará el mensaje “Límite excedido” cuando inserte una unidad de memoria flash USB o una cámara digital.

- 2** Pulse ▲ o ▼ para seleccionar el nombre de la carpeta o el archivo que desee imprimir.

Pulse **OK**.

Si ha seleccionado el nombre de la carpeta, pulse ▲ o ▼ para seleccionar el nombre del archivo que desee imprimir.

```
Impres directa
▲1.FILE0_1.PDF
 2.FILE0_2.PDF
▼3.FILE0_3.PDF
Selecc. ▲▼ u OK
```

Pulse **OK**.

 **Nota**

- Es necesario cambiar la cámara digital del modo PictBridge al modo de almacenamiento masivo.
- Si desea imprimir un índice de los archivos, seleccione Imprimir Índice y, a continuación, pulse **OK**. Pulse **Inicio** para imprimir los datos.
- Los nombres de archivo almacenados en la unidad de memoria Flash USB pueden contener los siguientes caracteres: A B C D E F G H I J K L M N O P Q R S T U V W X Y Z 0 1 2 3 4 5 6 7 8 9 \$ % ' ` - @ { } ~ ! # () & _ ^

- 3** Realice uno de los siguientes pasos:

- Pulse ▲ o ▼ para seleccionar el ajuste que necesite modificar, pulse **OK** y, a continuación, pulse ▲ o ▼ para seleccionar una opción para el ajuste y pulse **OK**.
- Si no necesita modificar los ajustes predeterminados actuales, diríjase al paso **4**.

```
Impr conj arch
▲Tamaño papel
 Tipo soporte
▼Págnas múltiple
Selecc. ▲▼ u OK
```



Nota

- Es posible seleccionar los siguientes ajustes:

Tamaño papel

Tipo soporte

Página múltiple

Orientación

Dúplex

Clasificar

Selec. Bandeja

Calidad Impres.

Opción PDF

- En función del tipo de archivo, es posible que algunos de estos ajustes no aparezcan.



Nota

- Si desea cambiar el ajuste predeterminado correspondiente a la bandeja desde la que desea que se alimente el papel, pulse **Menú, 1, 6, 3** para modificar dicho ajuste.
- Es posible cambiar los ajustes predeterminados de la función de impresión directa mediante el panel de control si el equipo no se encuentra en el modo de impresión directa. Pulse **Menú, 5** para acceder al menú I/F direc. USB. (Consulte *Tabla de menús* en la página 164.)

4 Pulse **Inicio** cuando haya finalizado.

5 Pulse la tecla del teclado de marcación correspondiente para introducir el número de copias que desee efectuar. Pulse **OK**.

```
Impres directa
FILE001.PDF
  No. de Copias:
Pulse Inicio
```

6 Pulse **Inicio** para imprimir los datos.

! IMPORTANTE

- Para impedir que se produzcan daños en el equipo, **NO** conecte ningún dispositivo distinto de una cámara digital o una unidad de memoria Flash USB a la interfaz USB directa.
- **NO** desconecte la unidad de memoria Flash USB o la cámara digital de la interfaz USB directa hasta que el equipo haya finalizado la impresión.

Comprensión de los mensajes de error

Una vez se haya familiarizado con los tipos de errores que se pueden producir durante la impresión de datos desde la unidad de memoria Flash USB mediante la función de impresión directa, es posible identificar y solucionar fácilmente los posibles problemas que surjan.

■ Sin memoria

Este mensaje se mostrará si está trabajando con imágenes que resultan demasiado grandes para la memoria del equipo.

■ Dsp inutilizable

Este mensaje se mostrará si conecta un dispositivo no compatible o averiado a la interfaz USB directa. Para solucionar el error, desconecte el dispositivo de la interfaz USB directa.

(Consulte *Mensajes de error y mantenimiento* en la página 132 para obtener información detallada acerca de la solución correspondiente).



Software

Funciones de software y red

98

La Guía del usuario HTML suministrada en el CD-ROM incluye la

Guía del usuario del software y la **Guía del usuario en red**.

La Guía del usuario incluida en el CD-ROM incluye la **Guía del usuario del software** y la **Guía del usuario en red** para consultar las funciones disponibles cuando está conectado a un ordenador (por ejemplo, impresión y escaneado). Estas guías tienen vínculos fáciles de usar que llevan directamente a una sección en concreto cuando hace clic en los mismos.

Puede encontrar información acerca de estas funciones:

- Impresión
- Escaneado
- ControlCenter3 (Windows®)
- ControlCenter2 (Macintosh®)
- Configuración remota
- Fax desde el ordenador
- LDAP
- Fax en red
- Impresión en red
- Escaneado en red
- Servidor de Escanear a correo electrónico (I-Fax)
- Usuarios de redes inalámbricas (MFC-8890DW)



Nota

Consulte *Acceso a la Guía del usuario del software* y a *la Guía del usuario en red* en la página 3.

Cómo leer la Guía del usuario en HTML

A continuación, se proporciona una breve referencia para utilizar la Guía del usuario en HTML.

Windows®



Nota

Si no ha instalado ya el software, consulte *Visualización de documentación (Windows®)* en la página 3.

- 1 En el menú **Inicio**, diríjase a **Brother**, **MFC-XXXX** desde el grupo de programas y, a continuación, haga clic en **Guías del usuario en formato HTML**.
- 2 Haga clic en el manual que desee (**GUÍA DEL USUARIO DEL SOFTWARE** o **GUÍA DEL USUARIO EN RED**) en el menú principal.

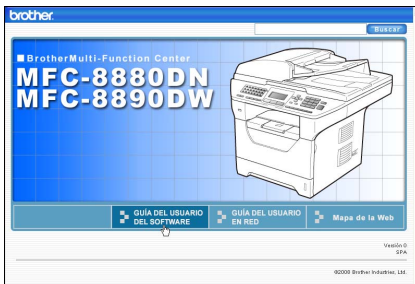

- 3 Haga clic en el encabezado que desea ver desde la lista situada en la parte izquierda de la ventana.

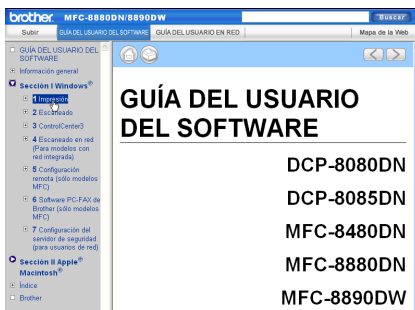

Macintosh®

- 1 Asegúrese de que su Macintosh® está encendido. Inserte el CD-ROM de Brother en la unidad de CD-ROM.
- 2 Haga doble clic en el icono **Documentation**.
- 3 Haga doble clic en la carpeta que corresponda a su idioma y, a continuación, haga doble clic de nuevo en el archivo top.html.
- 4 Haga clic en el manual que desee (**GUÍA DEL USUARIO DEL SOFTWARE** o **GUÍA DEL USUARIO EN RED**) en el menú principal y, a continuación, haga clic en el encabezamiento que desee leer de la lista situada a la izquierda de la ventana.

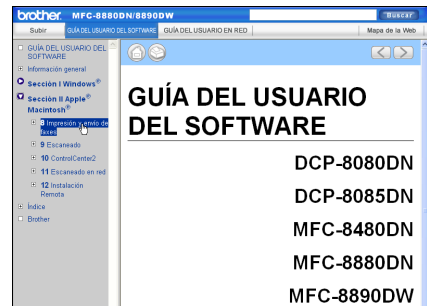



Apéndices

Instrucciones de seguridad y aspectos legales	102
Opciones	113
Solución de problemas y mantenimiento rutinario	115
Menú y funciones	164
Especificaciones	192
Glosario	213

A

Instrucciones de seguridad y aspectos legales

Elección de la ubicación

Sítue el equipo sobre una superficie plana y estable que no esté expuesta a vibraciones ni golpes, por ejemplo, en un escritorio. Coloque el equipo cerca de una toma de teléfono y de una toma de corriente eléctrica estándar con toma de tierra. Seleccione un lugar donde la temperatura permanezca entre 10 °C y 32,5 °C y la humedad esté entre un 20% y un 80% (sin condensación).

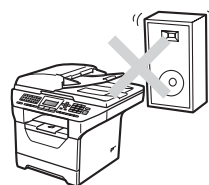
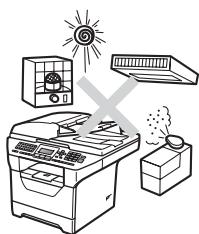

⚠ ADVERTENCIA

NO exponga el equipo a la luz solar directa ni al calor, la humedad o el polvo excesivos.

NO ubique el equipo cerca de calefactores, aparatos de aire acondicionado, frigoríficos, agua o productos químicos.

⚠ AVISO

Evite instalar el equipo en una zona de tráfico elevado de personas.

Evite instalar el equipo sobre una alfombra.

NO conecte el equipo a los enchufes eléctricos controlados por interruptores de pared o temporizadores automáticos, ni al mismo circuito en que aparatos grandes pudiesen afectar a la alimentación eléctrica.

Un corte de suministro eléctrico podría borrar la información almacenada en la memoria del equipo.

Evite fuentes de interferencias como, por ejemplo, altavoces o teléfonos inalámbricos.

Asegúrese de que los cables conectados al equipo no corran un riesgo de desconexión.

Para utilizar el equipo de forma segura

Guarde estas instrucciones para una posterior consulta y léalas antes de proceder a cualquier labor de mantenimiento.

ADVERTENCIA



El equipo contiene electrodos de alto voltaje. Antes de limpiar el interior del equipo, desenchufe el cable de la línea telefónica y el cable de alimentación de la toma de corriente. De este modo, evitará que se produzcan descargas eléctricas.

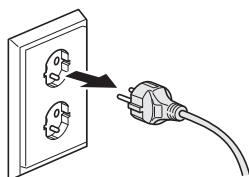

NO manipule el cable con las manos húmedas. De lo contrario podría producirse una descarga eléctrica.

Asegúrese siempre de que la clavija está totalmente insertada.

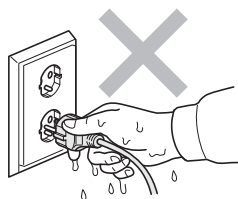

Este producto debe estar instalado cerca de una toma de corriente de fácil acceso. En caso de emergencia, deberá desconectar el cable de la alimentación de la toma de corriente para cortar completamente la corriente eléctrica.

Se han utilizado bolsas de plástico para embalar el equipo y la unidad de tambor. Para evitar el riesgo de asfixia, mantenga estas bolsas fuera del alcance de bebés y niños.

NO use ninguna sustancia inflamable, ni ningún tipo de aerosol o líquido/solvente orgánico que contenga alcohol o amoníaco para limpiar el interior o el exterior del equipo. De lo contrario podría producirse un incendio o una descarga eléctrica. Consulte *Mantenimiento rutinario* en la página 146 para obtener información sobre cómo limpiar el equipo.



NO utilice una aspiradora para limpiar el tóner esparcido. De lo contrario, los polvos del tóner podrían quemarse en el interior de la aspiradora, pudiendo originar un incendio. Limpie con cuidado los polvos del tóner con un paño suave, seco y sin pelusa, y deséchelo conforme a las normativas locales.

Tenga cuidado al instalar o modificar líneas telefónicas. No toque nunca los cables o terminales de teléfono que no estén aislados a menos que la línea telefónica haya sido desconectada de la toma de pared. Nunca instale cables telefónicos durante una tormenta. Nunca instale una toma de teléfono en un lugar húmedo.

Al utilizar el equipo telefónico, debe seguir siempre las siguientes precauciones de seguridad básicas para reducir el riesgo de incendio, descarga eléctrica o lesión personal:

- 1 NO utilice este producto cerca del agua, por ejemplo, cerca de una bañera, lavabo, fregadero, lavadora, en sótanos húmedos o cerca de piscinas.
- 2 Evite usar este producto durante una tormenta. Existe la posibilidad, aunque remota, de sufrir una descarga eléctrica debido a un rayo.
- 3 NO utilice este producto para comunicar una fuga de gas en las proximidades de la misma.
- 4 NO tire las baterías al fuego. Podrían estallar. Compruebe si la legislación local dispone de alguna instrucción especial para el desecho de las mismas.
- 5 Aconsejamos NO utilizar un cable prolongador.
- 6 Nunca instale cables telefónicos durante una tormenta. Nunca instale una toma de teléfono en un lugar húmedo.
- 7 Si alguno de los cables sufriese daños, desconecte el equipo, y póngase en contacto con su distribuidor Brother.
- 8 NO coloque ningún objeto sobre el equipo ni obstruya los orificios de ventilación.
- 9 Este producto debe conectarse a una fuente de alimentación de CA cercana dentro de un margen indicado en la etiqueta de voltaje. NO lo conecte a una fuente de alimentación de CC o inversor. Si no está seguro, póngase en contacto con un electricista cualificado.

⚠ AVISO



Inmediatamente después de haber utilizado el equipo, algunas piezas de su interior pueden estar muy calientes. Al abrir la cubierta delantera o la cubierta trasera del equipo, NO toque las piezas que aparecen sombreadas en las ilustraciones.

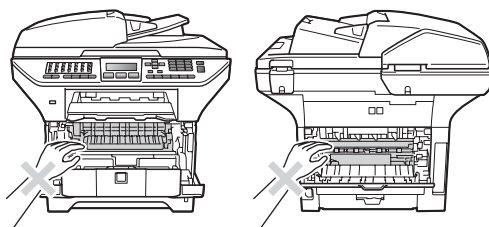

Para prevenir lesiones, procure no colocar las manos en los bordes del equipo debajo de la cubierta de documentos, tal como se indica en la ilustración.

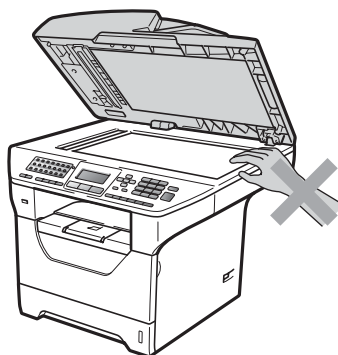

Para evitar lesiones, procure no colocar los dedos en las áreas indicadas en las ilustraciones.

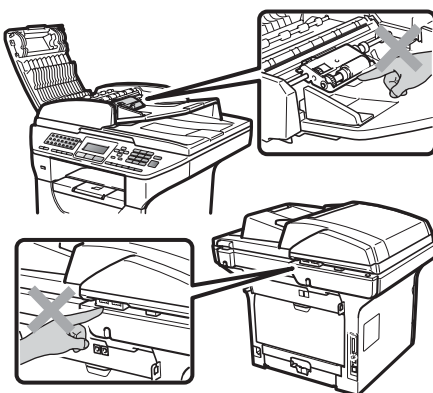

Para mover el equipo, agárrelo por los asideros laterales situados bajo el escáner.

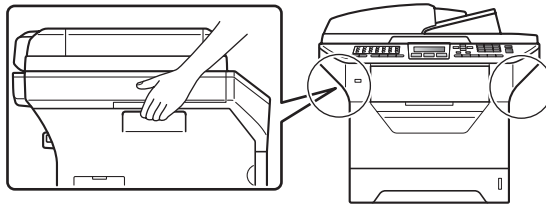

! IMPORTANTE

La unidad de fusión se indica con una etiqueta de precauciones. NO extraiga ni dañe la etiqueta.

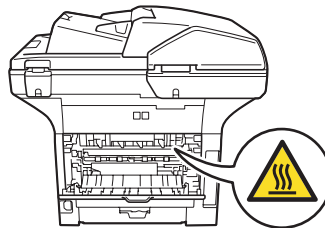

Instrucciones de seguridad importantes

- 1 Lea detenidamente la totalidad de estas instrucciones.
- 2 Téngalas a mano para consultarlas cuando sea necesario.
- 3 Respete todas las advertencias e instrucciones del producto.
- 4 Antes de limpiar el interior de este producto, desenchúfelo de la toma de corriente. NO utilice productos de limpieza líquidos o en aerosol. Utilice un paño suave, seco y sin pelusa para efectuar la limpieza.
- 5 NO coloque este producto encima de un carro, soporte o mesa inestables. El producto podría caerse y averiarse seriamente.
- 6 Las ranuras y orificios de la parte posterior e inferior de la carcasa sirven como medio de ventilación. Para garantizar un funcionamiento fiable del producto y protegerlo contra un posible recalentamiento, estas aperturas no deben estar bloqueadas ni cubiertas. No obstruya los orificios apoyando el producto sobre una cama, sofá, moqueta o superficie similar. Bajo ninguna circunstancia se debe instalar el producto en las proximidades de un radiador o calefactor. Tampoco deberá colocarse dentro de un armario o similar, salvo que se garantice una ventilación adecuada.
- 7 Este producto debe conectarse a una fuente de alimentación de CA dentro de un margen indicado en la etiqueta de voltaje. NO lo conecte a una fuente de alimentación de CC o inversor. Si no está seguro, póngase en contacto con un electricista cualificado.
- 8 Este producto está equipado con un enchufe de 3 hilos con toma de tierra. Este enchufe sólo podrá conectarse a una toma de corriente con puesta a tierra. Se trata de una medida de seguridad. Si no puede conectar el enchufe a la toma de corriente, solicite a un electricista que instale una toma de corriente adecuada. NO ignore la finalidad del enchufe con puesta a tierra.
- 9 Utilice exclusivamente el cable de alimentación incluido con el equipo.
- 10 NO permita que ningún objeto quede apoyado sobre el cable de alimentación. NO coloque este producto en un lugar en el que esté expuesto a que el cable pueda ser pisado.
- 11 Utilice el producto en un lugar bien ventilado.
- 12 El cable de alimentación, incluidos los alargadores, debe tener una extensión máxima de 5 metros.

NO conecte el equipo en el mismo circuito en el que estén conectados aparatos de alto voltaje tales como un aire acondicionado, una copiadora, una trituradora, etc. Si no puede evitar usar la impresora con estos aparatos, se recomienda utilizar un transformador de voltaje o un filtro de ruido de alta frecuencia.

Utilice un regulador de voltaje si la fuente de alimentación no es estable.
- 13 NO coloque nada delante del equipo que pudiera bloquear los faxes recibidos. NO coloque ningún objeto en la trayectoria de los faxes recibidos.
- 14 Espere hasta que todas las páginas hayan salido del interior del equipo antes de recogerlas.
- 15 Desenchufe este producto de la toma de corriente y encargue toda la reparación al personal del servicio técnico autorizado de Brother cuando se produzcan las siguientes circunstancias:
 - Si el cable de alimentación está dañado o deshilachado.
 - Si se ha vertido líquido en el equipo.
 - Si el equipo ha estado expuesto a la lluvia o al agua.

- Si el equipo no funciona con normalidad cuando se siguen las instrucciones de uso. Ajuste sólo los controles que se indican en las instrucciones de uso. El ajuste incorrecto de otros controles puede provocar daños en el aparato, el cual probablemente necesitará de reparaciones importantes por parte de un técnico cualificado para devolverlo a las condiciones de servicio normales.
- Si el equipo se ha caído o si la carcasa ha resultado dañada.
- Si el funcionamiento del aparato cambia notablemente, lo que indica la necesidad de una reparación.

16 Para proteger al equipo de posibles subidas de tensión, recomendamos que utilice un dispositivo de protección frente a subidas de tensión.

17 Para reducir los riesgos de incendios, descargas eléctricas y lesiones físicas:

- NO utilice este producto en las proximidades de aparatos que empleen agua, en sótanos húmedos o cerca de piscinas.
- NO utilice el equipo durante una tormenta eléctrica (existe la remota posibilidad de una descarga eléctrica) ni para comunicar una fuga de gas en las proximidades de la misma.
- NO utilice este producto cerca de fugas de gas.

Especificaciones IEC60825-1+A2:2001

Este equipo es un producto láser Clase 1, tal y como lo definen las especificaciones de la norma IEC60825-1+A2:2001. La etiqueta que se reproduce a continuación va pegada en los países que así lo exigen.

Este equipo incorpora un diodo láser Clase 3B, que emite radiaciones láser invisibles en la unidad de escáner. La unidad de escáner no debe abrirse bajo ninguna circunstancia.



Radiación láser interna

Longitud de onda: 770 - 810 nm

Potencia de salida: 5 mW máx.

Clase de láser: Clase 3B

⚠ ADVERTENCIA

El uso de mandos, ajustes o procedimientos distintos de los especificados en el presente manual puede provocar una exposición peligrosa a radiaciones.

Desconexión del dispositivo

Este producto debe estar instalado cerca de una toma de corriente de fácil acceso. En caso de emergencia, deberá desconectar el cable de la alimentación de la toma de corriente para cortar completamente la corriente eléctrica.

Conexión LAN

AVISO

NO conecte este producto a una red LAN que esté sujeta a sobretensiones.

Interferencias de radio

Este producto cumple con la norma EN55022 (CISPR Publicación 22)/Clase B.

Directiva de la UE 2002/96/CE y EN50419



Sólo Unión
Europea

Este equipo está etiquetado con el símbolo de reciclado que puede verse arriba. Esto quiere decir que al final de la vida del equipo, éste debe ser llevado a un punto de recogida específico para equipos electrónicos, y no a los contenedores normales de residuos domésticos. Esto beneficiará al medio ambiente para todos. (Sólo Unión Europea)

Directiva de la UE 2006/66/CE: desecho o sustitución de la batería

Este producto incorpora una batería diseñada para durar toda la vida útil de este. Dicha batería no deberá ser sustituida en ningún caso por el usuario. Es necesario retirarla del equipo como parte del procedimiento de reciclaje de este al final de su vida útil, y es conveniente tomar las precauciones correspondientes.

Declaración de conformidad con International ENERGY STAR®

La finalidad del programa International ENERGY STAR® es promover el desarrollo y popularización de equipos de oficina que utilicen eficientemente los recursos energéticos.

Como una empresa asociada de ENERGY STAR®, Brother Industries, Ltd. ha determinado que este producto cumple las directrices de ENERGY STAR® relativas a la eficiencia energética.



Derechos de autor y licencia del software Libtiff

Use and Copyright

Copyright© 1988-1997 Sam Leffler

Copyright© 1991-1997 Silicon Graphics, Inc.

Permission to use, copy, modify, distribute, and sell this software and its documentation for any purpose is hereby granted without fee, provided that (i) the above copyright notices and this permission notice appear in all copies of the software and related documentation, and (ii) the names of Sam Leffler and Silicon Graphics may not be used in any advertising or publicity relating to the software without the specific, prior written permission of Sam Leffler and Silicon Graphics.

THE SOFTWARE IS PROVIDED "AS-IS" AND WITHOUT WARRANTY OF ANY KIND, EXPRESS, IMPLIED OR OTHERWISE, INCLUDING WITHOUT LIMITATION, ANY WARRANTY OF MERCHANTABILITY OR FITNESS FOR A PARTICULAR PURPOSE.

IN NO EVENT SHALL SAM LEFFLER OR SILICON GRAPHICS BE LIABLE FOR ANY SPECIAL, INCIDENTAL, INDIRECT OR CONSEQUENTIAL DAMAGES OF ANY KIND, OR ANY DAMAGES WHATSOEVER RESULTING FROM LOSS OF USE, DATA OR PROFITS, WHETHER OR NOT ADVISED OF THE POSSIBILITY OF DAMAGE, AND ON ANY THEORY OF LIABILITY, ARISING OUT OF OR IN CONNECTION WITH THE USE OR PERFORMANCE OF THIS SOFTWARE.

Marcas comerciales

El logotipo de Brother es una marca comercial registrada de Brother Industries, Ltd.

Brother es una marca comercial registrada de Brother Industries, Ltd.

Multi-Function Link es una marca comercial registrada de Brother International Corporation.

Microsoft, Windows, Windows Server e Internet Explorer son marcas comerciales registradas de Microsoft Corporation en Estados Unidos y otros países.

Windows Vista es una marca comercial registrada o marca comercial de Microsoft Corporation en Estados Unidos y/u otros países.

Apple, Macintosh, Safari y TrueType son marcas comerciales de Apple Inc., registradas en Estados Unidos y otros países.

Intel y Pentium son marcas comerciales de Intel Corporation en EE.UU. y otros países.

AMD es una marca comercial de Advanced Micro Devices, Inc.

Adobe, Flash, Illustrator, PageMaker, Photoshop, PostScript y PostScript 3 son marcas comerciales o marcas comerciales registradas de Adobe Systems Incorporated en Estados Unidos y/o en otros países.

Epson es una marca comercial registrada y FX-80 y FX-850 son marcas comerciales de Seiko Epson Corporation.

IBM y Proprinter son marcas comerciales o marcas comerciales registradas de International Business Machines Corporation en Estados Unidos y otros países.

BROADCOM, SecureEasySetup y el logotipo de SecureEasySetup son marcas comerciales o marcas comerciales registradas de Broadcom Corporation en Estados Unidos y/u otros países.

Wi-Fi, WPA, WPA2, Wi-Fi Protected Access y Wi-Fi Protected Setup son marcas comerciales o marcas comerciales registradas de Wi-Fi Alliance en Estados Unidos y/o en otros países.

AOSS es una marca comercial de Buffalo Inc.

Nuance, el logotipo de Nuance, PaperPort y ScanSoft son marcas comerciales o marcas comerciales registradas de Nuance Communications, Inc. o sus filiales en Estados Unidos y/o en otros países.

OpenLDAP es una marca comercial registrada de OpenLDAP Foundation.

Todas las empresas cuyos programas de software se mencionan en el presente manual cuentan con un acuerdo de licencia de software específico para sus programas patentados.

El resto de marcas comerciales pertenecen a sus respectivos propietarios.

Bandeja de papel opcional (LT-5300)

Es posible instalar una bandeja inferior opcional de 80 g/m² con capacidad para 250 hojas de papel.

Cuando se instala una bandeja opcional, el equipo pasa a tener una capacidad para 550 hojas de papel normal. Si desea adquirir una bandeja inferior opcional, póngase en contacto con su distribuidor de Brother.

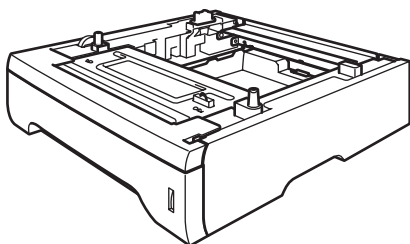

Para obtener información acerca de la configuración, consulte las instrucciones suministradas con la bandeja inferior.

Tarjeta de memoria

Este equipo dispone de una memoria estándar de 64 MB y una ranura para introducir dispositivos para ampliar la memoria. Es posible ampliar la memoria hasta una capacidad de 576 MB mediante la instalación de módulos de memoria en línea duales (SO-DIMM). Al añadir la memoria opcional, se mejora el rendimiento de la copiadora y la impresora.

En general, el equipo utiliza módulos SO-DIMM estándar del sector que disponen de las siguientes especificaciones:

Tipo: salida de 144 terminales y 64 bits

Latencia CAS: 2

Frecuencia del reloj: 100 MHz o más

Capacidad: 64, 128, 256 ó 512 MB

Altura: 31,75 mm

Tipo de tambor: SDRAM 2 Bank

Si desea obtener información y conocer números de piezas, visite el sitio web de Buffalo Technology:

<http://www.buffalo-technology.com/>



Nota

- Es posible que exista algún módulo SO-DIMM que no funcione con el equipo.
- Si desea obtener más información, póngase en contacto con el distribuidor de Brother.

Instalación de la memoria extra

- 1 Apague el interruptor de alimentación del equipo. Desconecte el cable de la línea telefónica.
- 2 Desconecte el cable de interfaz del equipo y, a continuación, desconecte el cable de alimentación de la toma de corriente.



Nota

Asegúrese de apagar el interruptor de alimentación del equipo antes de instalar o desinstalar el módulo SO-DIMM.

- 3 Retire la cubierta del módulo SO-DIMM y la de acceso a la interfaz.

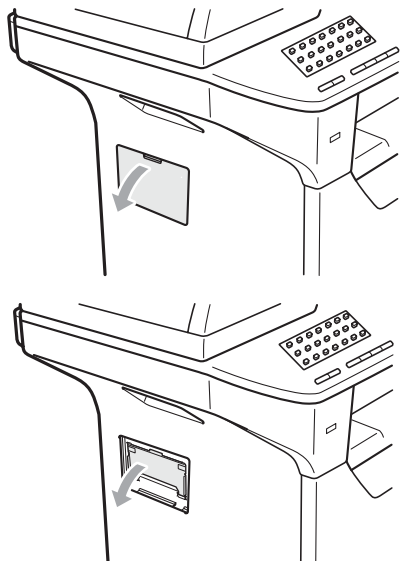

- 4 Desembale el módulo SO-DIMM y sujételo por los bordes.

! IMPORTANTE

Para evitar que se produzcan daños en el equipo producidos por la electricidad estática, NO toque los chips de memoria ni la superficie de la tarjeta.

- 5 Sujete el módulo SO-DIMM por los bordes y haga coincidir las muescas de este con los salientes de la ranura. Inserte el módulo SO-DIMM en diagonal (1) y, a continuación, inclínelo hacia la tarjeta de interfaz hasta que encaje en su sitio (2).

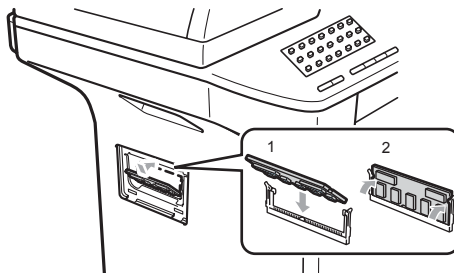

- 6 Vuelva a colocar la cubierta de acceso a la interfaz y la correspondiente al módulo SO-DIMM.
- 7 Conecte el cable de alimentación del equipo en la toma de corriente en primer lugar y, a continuación, conecte el cable de la interfaz.
- 8 Conecte el cable de la línea telefónica. Encienda el interruptor de alimentación del equipo.



Nota

Para asegurarse de que se ha instalado el módulo SO-DIMM adecuadamente, es posible imprimir la página de ajustes del usuario en la que se muestra el tamaño actual de la memoria. (Consulte *Cómo imprimir un informe* en la página 80).

Solución de problemas

Si considera que hay algún problema en el equipo, verifique la tabla que encontrará más abajo y siga los consejos para la solución de problemas.

Usted podrá solucionar la mayoría de problemas fácilmente. En caso de que necesite una asistencia adicional, Brother Solutions Center ofrece la información más reciente concerniente a preguntas y respuestas frecuentes así como a las sugerencias actualizadas de solución a problemas. Visítenos en <http://solutions.brother.com/>.

Si tiene problemas con el equipo

Si considera que existe un problema con el aspecto de los faxes, lleve a cabo una copia en primer lugar. Si la copia es buena, puede que no se trate de un problema del equipo. Consulte la siguiente tabla y siga las recomendaciones para la solución de problemas.

Impresión o recepción de faxes

Problemas	Sugerencias
<ul style="list-style-type: none"> ■ Impresión condensada ■ Rayas horizontales ■ Los márgenes superior e inferior del documento quedan cortados ■ Líneas perdidas 	Normalmente, esto es consecuencia de una conexión telefónica deficiente. Si el aspecto de la copia es bueno, lo más probable es que se trate de una conexión deficiente, con electricidad estática o interferencias en la línea telefónica. Pida al remitente que vuelva a enviarle el fax.
Mala calidad de impresión	Consulte <i>Mejora de la calidad de impresión</i> en la página 123.
Líneas negras verticales al recibir	Es posible que el filamento de corona de impresión esté sucio. Limpie el filamento de corona. (Consulte <i>Limpieza del filamento de corona</i> en la página 150).
	Puede que el escáner del remitente esté sucio. Pida al remitente que haga una copia para ver si se trata de un problema del equipo emisor. Pruebe a recibir un fax desde otro aparato.
	Si el problema persiste, póngase en contacto con su distribuidor para obtener asistencia técnica.
Los faxes recibidos aparecen divididos o con páginas en blanco.	Si los faxes recibidos aparecen divididos e impresos en dos páginas, o si recibe una página en blanco adicional, es posible que la configuración de tamaño del papel no sea la adecuada para el papel que está utilizando. (Consulte <i>Tamaño del papel</i> en la página 24).
	Active la función de reducción automática. (Consulte <i>Impresión de un fax entrante reducido</i> en la página 52).

Línea telefónica o conexiones

Problemas	Sugerencias
La marcación no funciona.	Compruebe que exista tono de marcado.
	Cambie la configuración Tono/Pulsos . (Consulte la <i>Guía de configuración rápida</i>).
	Compruebe todas las conexiones del cable telefónico.
	Compruebe que el equipo esté enchufado y encendido.
	Si tiene conectado un teléfono externo al equipo, envíe un fax manualmente levantando el auricular del teléfono externo y marcando el número. Espere a escuchar los tonos de recepción de fax antes de pulsar Inicio .
El equipo no contesta las llamadas.	Asegúrese de que el equipo esté configurado en el modo de recepción correcto. (Consulte <i>Recepción de un fax</i> en la página 48). Compruebe que exista tono de marcado. Si fuese posible, haga una llamada al equipo para oír cómo contesta. Si todavía no hubiera respuesta, compruebe la conexión del cable de la línea telefónica. Si al llamar al equipo no suena, pida a la compañía telefónica que revise la línea.

Envío de faxes

Problemas	Sugerencias
Mala calidad de envío.	Pruebe a cambiar la resolución a Fina o Superfina . Haga una copia para comprobar el funcionamiento del escáner del equipo. Si la calidad de la copia no es buena, limpie el escáner. (Consulte <i>Limpieza del escáner</i> en la página 147).
El informe de verificación de la transmisión indica "RESULT:ERROR".	Posiblemente exista un ruido temporal o interferencias en la línea telefónica. Intente enviar nuevamente el fax. Si está enviando un mensaje de PC Fax y en el informe de verificación de la transmisión se muestra el mensaje "RESULT:ERROR", es posible que no haya suficiente memoria en el equipo. Para liberar memoria extra, es posible desactivar el almacenamiento de faxes (consulte <i>Desactivación de las opciones de fax remoto</i> en la página 71), imprimir los mensajes de fax que se encuentran en la memoria (consulte <i>Impresión de faxes desde la memoria</i> en la página 53) o cancelar un trabajo de fax o sondeo diferido (consulte <i>Comprobación y cancelación de tareas pendientes</i> en la página 47). Si el problema persiste, pida a la compañía telefónica que revise la línea.
	Si se encuentra frecuentemente con errores de transmisión debido a posibles interferencias en la línea telefónica, intente cambiar el ajuste de compatibilidad a Básic (paraVoIP) . (Consulte <i>Interferencias en la línea telefónica</i> en la página 131).
Líneas negras verticales al enviar.	Las líneas negras verticales en los faxes que envía suelen estar causadas por suciedad o corrector líquido en la banda del cristal. (Consulte <i>Limpieza del escáner</i> en la página 147).

Gestión de llamadas entrantes

Problemas	Sugerencias
El equipo considera una voz como un tono CNG.	Si está activada la función de detección de fax, el equipo será más sensible a los sonidos. Lo más probable es que el equipo haya interpretado incorrectamente ciertas voces o música de la línea telefónica como tonos de un aparato de fax, por lo cual responde con tonos de recepción de fax. Pulse Detener/Salir para desactivar el equipo. Para evitar este problema, desactive la función de detección de fax. (Consulte <i>Detección de fax</i> en la página 51.)
Envío de una llamada de fax al equipo.	Si ha contestado en un teléfono externo o extensión telefónica, pulse su código de activación remota (el ajuste predeterminado es *51). Cuando el equipo conteste, cuelgue.
Funciones personalizadas en la misma línea.	Si tiene configuradas las opciones de llamada en espera, llamada en espera/ID de llamada, ID de llamada, servicio de voz, servicio de contestador, un sistema de alarma u otras funciones personalizadas en una sola línea telefónica en el equipo, podrán surgir problemas al enviar o recibir faxes. Por ejemplo: si está suscrito al servicio de llamada en espera u otros servicios personalizados y su señal se cuelga en la línea mientras el equipo está enviando o recibiendo un fax, dicha señal puede interrumpir temporalmente los datos del fax o dañarlos. La función ECM de Brother debería ayudarle a resolver este problema. Se trata de una situación habitual en el sector de telefonía y común a todos los dispositivos que envían y reciben datos a través de una línea compartida con funciones personalizadas. Si evitar la más mínima interrupción es fundamental para sus actividades, se recomienda conectar el equipo a una línea telefónica independiente sin estas funciones.

Problemas para acceder al menú

Problemas	Sugerencias
Las principales operaciones no funcionan.	Compruebe que el panel de control esté correctamente instalado en el equipo. Vuelva a instalar el panel de control.
El equipo emite pitidos cuando se intenta acceder al menú de configuración de recepción y configuración de envío.	Si el botón Fax  no está encendido, púlselo para activar el modo Fax. Las opciones de configuración de recepción (Menú, 2, 1) y configuración de envío (Menú, 2, 2) están disponibles sólo cuando el equipo está en modo Fax.

Problemas de copia

Problemas	Sugerencias
No es posible realizar copias.	<ul style="list-style-type: none"> ■ Asegúrese de que el botón Copia  se encuentra iluminado. (Consulte <i>Entrada al modo de copia</i> en la página 82.) ■ Póngase en contacto con el administrador para comprobar los ajustes de la función Bloqueo seguro de funciones.
En las copias aparecen líneas negras verticales.	Las líneas negras verticales en las copias suelen estar causadas por la presencia de suciedad o corrector líquido en la banda del cristal, o suciedad en el filamento de corona de impresión. (Consulte <i>Limpieza del escáner</i> en la página 147 y <i>Limpieza del filamento de corona</i> en la página 150).

Problemas de impresión

Problemas	Sugerencias
No se imprime.	<ul style="list-style-type: none"> ■ Compruebe que el equipo esté enchufado y el interruptor de encendido esté en la posición encendido. ■ Compruebe que el cartucho de tóner y la unidad de tambor estén correctamente instalados. (Consulte <i>Sustitución de la unidad de tambor</i> en la página 158). ■ Compruebe la conexión del cable de la interfaz a ambos lados (equipo y ordenador). (Consulte la <i>Guía de configuración rápida</i>). ■ Compruebe que el controlador de impresora haya sido instalado y seleccionado correctamente. ■ Compruebe si la pantalla LCD muestra un mensaje de error. (Consulte <i>Mensajes de error y mantenimiento</i> en la página 132). ■ Compruebe que el equipo está en línea: (Windows Vista®). Haga clic en el Inicio botón, Panel de control, Hardware y sonido y, a continuación, en Impresoras. Haga clic con el botón derecho del ratón en Brother MFC-XXXX Printer. Asegúrese de que la casilla Usar impresora sin conexión no esté seleccionada. (Windows® XP y Windows Server® 2003). Haga clic en el botón Inicio y seleccione Impresoras y faxes. Haga clic con el botón derecho del ratón en Brother MFC-XXXX Printer. Asegúrese de que la casilla Usar impresora sin conexión no esté seleccionada. (Windows® 2000). Haga clic en el botón Inicio, seleccione Configuración y, a continuación, Impresoras. Haga clic con el botón derecho del ratón en Brother MFC-XXXX Printer. Asegúrese de que la casilla Usar impresora sin conexión no esté seleccionada. ■ Póngase en contacto con el administrador para comprobar los ajustes de la función Bloqueo seguro de funciones.
El equipo imprime inesperadamente, o bien imprime símbolos ilegibles.	<ul style="list-style-type: none"> ■ Saque la bandeja del papel y espere hasta que el equipo deje de imprimir. A continuación, apague el equipo y desconéctelo de la fuente de alimentación durante varios minutos. (El equipo puede apagarse durante 60 horas como máximo sin perder los faxes almacenados en la memoria). ■ Compruebe la configuración de la aplicación para asegurarse de que sea la adecuada para funcionar con el equipo. ■ Si utiliza la conexión del puerto paralelo, compruebe que el puerto es BRMFC y no LPT1.
El equipo imprime las primeras páginas correctamente y, en las siguientes, falta texto.	<ul style="list-style-type: none"> ■ Compruebe la configuración de la aplicación para asegurarse de que es la adecuada para que funcione con el equipo. ■ Es posible que el ordenador no reconozca la señal de búfer lleno emitida por el equipo. Asegúrese de que el cable de interfaz se haya conectado correctamente. (Consulte la <i>Guía de configuración rápida</i>).
Aparecen en la pantalla los encabezados o pies de página del documento pero no aparecen cuando se imprimen.	Hay una zona sobre la cual no se puede imprimir en la parte superior e inferior de la página. Ajuste los márgenes superior e inferior de los documentos en consecuencia.
El equipo no realizará la impresión en ambos lados del papel aunque el ajuste del controlador de impresora sea Dúplex.	Compruebe el ajuste del tamaño del papel en el controlador de la impresora. Debe elegir el tamaño de papel A4 (entre 60 y 105 g/m ²).

Problemas de impresión (Continuación)

Problemas	Sugerencias
El equipo no está imprimiendo o ha detenido la impresión y el LED de estado está iluminado de color amarillo.	Pulse Cancelar Trabajo . En cuanto el equipo cancela el trabajo y lo elimina de la memoria, es posible que se produzca una impresión incompleta.

Problemas de escaneado

Problemas	Sugerencias
Se producen errores de TWAIN durante el escaneado.	Asegúrese de haber seleccionado el controlador TWAIN de Brother como controlador principal. En PaperPort™ 11SE, haga clic en Archivo , Digitalizar u obtener fotografía y seleccione controlador Brother TWAIN .
OCR no funciona.	Intente aumentar la resolución de escaneado.
El escaneado en red no funciona.	Consulte <i>Problemas de red</i> en la página 120.

Problemas de software

Problemas	Sugerencias
No se puede instalar el software ni imprimir.	Ejecute el programa Repair MFL-Pro Suite incluido en el CD-ROM. Este programa reparará y volverá a instalar el software.
No se puede realizar la impresión "2 en 1" o "4 en 1".	Compruebe que la configuración de tamaño del papel en la aplicación y en el controlador de impresión sea idéntica.
El equipo no imprime desde el software Adobe® Illustrator®.	Intente reducir la resolución de la impresión. (Consulte la <i>Ficha avanzada</i> en la <i>Guía del usuario del software</i> incluida en el CD-ROM.)

Problemas de manipulación del papel

Problemas	Sugerencias
El equipo no carga papel. En la pantalla LCD aparece <i>Sin papel</i> o un mensaje de atasco de papel.	<ul style="list-style-type: none"> ■ Si no hay papel, cargue una nueva pila de papel en la bandeja de papel. ■ Si hay papel en la bandeja, asegúrese de que está correctamente colocado. Si el papel está curvado, alíselo. En ocasiones resulta útil retirar el papel, voltear la pila y volver a cargarla en la bandeja de papel. ■ Reduzca la cantidad de papel cargado en la bandeja y vuelva a intentarlo. ■ Compruebe que el modo de bandeja MP no se encuentra seleccionado en el controlador de la impresora. ■ Si la pantalla LCD muestra un mensaje de atasco de papel y el problema persiste, consulte <i>Atascos de papel</i> en la página 139.

Problemas de manipulación del papel (Continuación)

Problemas	Sugerencias
El equipo no alimenta papel desde la bandeja MP.	<ul style="list-style-type: none"> ■ Airee bien el papel y vuelva a colocarlo en la bandeja firmemente. ■ Asegúrese de que el modo de bandeja MP se encuentra seleccionado en el controlador de la impresora.
¿Cómo se pueden imprimir sobres?	Es posible cargar sobres desde la bandeja MP. La aplicación debe estar configurada para imprimir sobres del mismo tamaño que esté utilizando. Puede configurarlo desde los menús de configuración de página o configuración de documento de la aplicación. (Consulte el manual de la aplicación para obtener más información).
¿Qué papel puedo utilizar?	Es posible utilizar papel fino, normal, grueso, bond, reciclado, sobres, etiquetas y transparencias compatibles con impresoras láser. (Si desea obtener información detallada, consulte <i>Papel y otros soportes de impresión aceptables</i> en la página 15).
Existe un atasco de papel.	(Consulte <i>Atascos de papel</i> en la página 139).

Problemas de calidad de la impresión

Problemas	Sugerencias
Las páginas impresas salen curvadas.	<ul style="list-style-type: none"> ■ Este problema puede deberse al uso de papel fino o grueso de baja calidad, o al hecho de que no se imprima con un tamaño de papel recomendado. Intente voltear la pila de papel en la bandeja de papel. ■ Asegúrese de que haya seleccionado el tipo de papel que se ajuste al tipo de soporte que está utilizando. (Consulte <i>Papel y otros soportes de impresión aceptables</i> en la página 15).
Las páginas impresas salen manchadas.	Es posible que la configuración de tipo de papel no coincida con el tipo de soporte de impresión que está utilizando, o que el soporte de impresión sea demasiado grueso o tenga una superficie muy irregular. (Consulte <i>Papel y otros soportes de impresión aceptables</i> en la página 15 y la <i>Ficha Básica</i> en la <i>Guía del usuario del software</i> incluida en el CD-ROM.)
Las impresiones salen demasiado claras.	<ul style="list-style-type: none"> ■ Si se produce este problema cuando está haciendo copias o imprimiendo los faxes recibidos, desactive el modo de ahorro de tóner en los ajustes de menú del equipo. (Consulte <i>Ahorro de tóner</i> en la página 27.) ■ Desactive el modo de ahorro de tóner en la ficha Avanzada del controlador de impresora. (Consulte la <i>Ficha avanzada</i> en la <i>Guía del usuario del software</i> incluida en el CD-ROM.)

Problemas de red

Problemas	Sugerencias
No puede imprimir a través de una red cableada.	<p>Si tiene problemas de red, consulte la <i>Guía del usuario en red</i> incluida en el CD-ROM para obtener más información.</p> <p>Asegúrese de que el equipo esté encendido, en línea y en modo Preparado. Imprima la lista de configuración de la red para ver los ajustes de configuración de red actuales. (Consulte <i>Cómo imprimir un informe</i> en la página 80). Vuelva a conectar el cable de red LAN al hub para verificar que el cable y las conexiones de red son correctos. Si es posible, intente conectar el equipo a un puerto diferente utilizando un cable distinto. Si se ha conectado correctamente, el LED inferior del panel posterior del equipo se encenderá de color verde.</p>

Problemas de red (Continuación)



Problemas	Sugerencias
<p>La función de escaneado en red no funciona.</p> <p>La función de recepción de PC Fax en red no funciona.</p> <p>La función de impresión en red no funciona.</p>	<p>(Windows®) La configuración del firewall en el PC podría estar rechazando la conexión de red. Siga las instrucciones descritas a continuación para configurar Firewall de Windows®. Si está utilizando otro software de firewall personal, consulte la guía de usuario de su software o póngase en contacto con el fabricante del mismo.</p> <p>(Windows® XP SP2)</p> <ol style="list-style-type: none"> 1 Haga clic en el botón Inicio, Panel de control, Conexiones de red e Internet y, a continuación, en Firewall de Windows. Asegúrese de que Firewall de Windows de la ficha General esté activado. 2 Haga clic en la ficha Opciones avanzadas y en el botón Configuración... de Configuración de conexión de red. 3 Haga clic en el botón Agregar. 4 Para añadir el puerto 54925 para escaneado en red, introduzca la siguiente información: <ol style="list-style-type: none"> 1. En Descripción del servicio: introduzca cualquier descripción (por ejemplo "Escáner Brother"). 2. En Nombre o dirección IP (por ejemplo 192.168.0.12) del equipo que sirve de host a este servicio en su red: introduzca "Localhost". 3. En Número de puerto externo para este servicio: introduzca "54925". 4. En Número de puerto interno para este servicio: introduzca "54925". 5. Asegúrese de que UDP está seleccionado. 6. Haga clic en Aceptar. 5 Haga clic en el botón Agregar. 6 Para añadir el puerto 54926 para PC Fax en red, introduzca la siguiente información: <ol style="list-style-type: none"> 1. En Descripción del servicio: introduzca cualquier descripción (por ejemplo "PC Fax Brother"). 2. En Nombre o dirección IP (por ejemplo 192.168.0.12) del equipo que sirve de host a este servicio en su red: introduzca "Localhost". 3. En Número de puerto externo para este servicio: introduzca "54926". 4. En Número de puerto interno para este servicio: introduzca "54926". 5. Asegúrese de que UDP está seleccionado. 6. Haga clic en Aceptar. 7 Si todavía tiene problemas con su conexión de red, haga clic en el botón Agregar. 8 Para añadir el puerto 137 para escaneado en red, impresión en red y recepción de PC Fax en red, introduzca la siguiente información: <ol style="list-style-type: none"> 1. En Descripción del servicio: introduzca cualquier descripción (por ejemplo "Recepción de PC Fax Brother"). 2. En Nombre o dirección IP (por ejemplo 192.168.0.12) del equipo que sirve de host a este servicio en su red: introduzca "Localhost". 3. En Número de puerto externo para este servicio: introduzca "137". 4. En Número de puerto interno para este servicio: introduzca "137". 5. Asegúrese de que UDP está seleccionado. 6. Haga clic en Aceptar. 9 Asegúrese de que la nueva configuración se ha añadido y comprobado y, a continuación haga clic en Aceptar.



Problemas de red (Continuación)

Problemas	Sugerencias
<p>La función de escaneado en red no funciona.</p> <p>La función de recepción de PC Fax en red no funciona.</p> <p>La función de impresión en red no funciona.</p> <p>(continuación)</p>	<p>(Windows Vista®):</p> <ol style="list-style-type: none"> 1 Haga clic en el botón Inicio, Panel de control, Redes e Internet, Firewall de Windows y haga clic en Cambiar la configuración. 2 Cuando aparezca la pantalla Control de cuentas de usuario, haga lo siguiente. <ul style="list-style-type: none"> ■ Para usuarios que tienen derechos de administrador: haga clic en Continuar. ■ Para usuarios que no tienen derechos de administrador: introduzca la clave del administrador y haga clic en Aceptar. 3 Asegúrese de que Firewall de Windows de la ficha General esté activado. 4 Haga clic en la ficha Excepciones. 5 Haga clic en el botón Agregar puerto... 6 Para añadir el puerto 54925 para escaneado en red, introduzca la siguiente información: <ol style="list-style-type: none"> 1. En Nombre: introduzca cualquier descripción (por ejemplo "Escáner Brother"). 2. En Número de puerto: introduzca "54925". 3. Asegúrese de que UDP está seleccionado. A continuación, haga clic en Aceptar. 7 Haga clic en el botón Agregar puerto... 8 Para añadir el puerto 54926 para PC Fax en red, introduzca la siguiente información: <ol style="list-style-type: none"> 1. En Agregar puerto...: introduzca cualquier descripción (por ejemplo "PC Fax Brother"). 2. En Nombre: introduzca "54926". 3. Asegúrese de que Número de puerto: está seleccionado. A continuación, haga clic en UDP. 9 Asegúrese de que la nueva configuración se ha añadido y comprobado y, a continuación haga clic en Aceptar. 10 Si todavía tiene problemas con la conexión de red para el escaneado o la impresión en red, active la casilla Compartir archivos o impresoras en la ficha Excepciones y, a continuación, haga clic en Aplicar.
<p>El ordenador no puede encontrar el equipo.</p>	<p>(Windows®) La configuración del firewall en el PC podría estar rechazando la conexión de red. (Si desea obtener más información, consulte las instrucciones indicadas anteriormente).</p> <p>(Macintosh®) vuelva a seleccionar su equipo en la aplicación del selector del dispositivo ubicada en Macintosh HD/Librería/Printers/Brother/Utilities/DeviceSelector o en el menú emergente de modelos de ControlCenter2.</p>

Mejora de la calidad de impresión

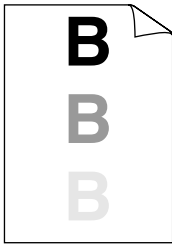
Ejemplos de mala calidad de impresión	Recomendación
 <p data-bbox="148 643 471 701">Líneas blancas horizontales en la página</p>	<ul style="list-style-type: none"> <li data-bbox="504 386 1251 498">■ Asegúrese de estar utilizando papel acorde con las especificaciones. La causa de este problema puede ser el uso de un papel de superficie muy irregular o demasiado grueso. (Consulte <i>Papel y otros soportes de impresión aceptables</i> en la página 15). <li data-bbox="504 513 1251 656">■ Asegúrese de elegir el tipo de soporte apropiado en el controlador de impresora o en la configuración del menú Tipo de papel del equipo. (Consulte <i>Papel y otros soportes de impresión aceptables</i> en la página 15 y la <i>Ficha Básica en la Guía del usuario del software</i> incluida en el CD-ROM.) <li data-bbox="504 672 1251 757">■ El problema podría desaparecer por sí solo. Imprima varias páginas para solucionar este problema, especialmente si no se ha utilizado el equipo durante mucho tiempo. <li data-bbox="504 772 1251 857">■ Es posible que la unidad de tambor esté averiada. Pruebe a instalar una unidad de tambor nueva. (Consulte <i>Sustitución de la unidad de tambor</i> en la página 158).
 <p data-bbox="148 1130 471 1188">Líneas blancas verticales en la página</p>	<ul style="list-style-type: none"> <li data-bbox="504 873 1251 958">■ Limpie la ventana del escáner láser con un paño suave, seco y sin pelusa. (Consulte <i>Limpieza de la ventana del escáner láser</i> en la página 148.) <li data-bbox="504 973 1251 1027">■ Asegúrese de que no haya ninguna hoja de papel rota que cubra la ventana del escáner dentro del equipo. <li data-bbox="504 1043 1251 1128">■ El cartucho de tóner puede estar dañado. Instale un cartucho de tóner nuevo. (Consulte <i>Sustitución de un cartucho de tóner</i> en la página 155). <li data-bbox="504 1143 1251 1228">■ Es posible que la unidad de tambor esté averiada. Pruebe a instalar una unidad de tambor nueva. (Consulte <i>Sustitución de la unidad de tambor</i> en la página 158).
 <p data-bbox="212 1501 408 1532">Impresión hueca</p>	<ul style="list-style-type: none"> <li data-bbox="504 1244 1251 1329">■ Asegúrese de estar utilizando papel acorde con las especificaciones. (Consulte <i>Papel y otros soportes de impresión aceptables</i> en la página 15). <li data-bbox="504 1344 1251 1487">■ Elija el modo Papel grueso en el controlador de impresora, seleccione <i>Grueso</i> en la configuración del menú Tipo de papel del equipo, o bien utilice papel más fino del que esté utilizando actualmente. (Consulte <i>Tipo de papel</i> en la página 23 y la <i>Ficha Básica en la Guía del usuario del software</i> incluida en el CD-ROM.) <li data-bbox="504 1503 1251 1588">■ Compruebe el entorno del equipo. Algunas condiciones como la humedad excesiva podrían causar la impresión hueca. (Consulte <i>Elección de la ubicación</i> en la página 102). <li data-bbox="504 1603 1251 1688">■ Es posible que la unidad de tambor esté averiada. Pruebe a instalar una unidad de tambor nueva. (Consulte <i>Sustitución de la unidad de tambor</i> en la página 158).

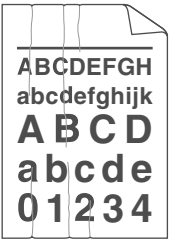
Ejemplos de mala calidad de impresión	Recomendación
 <p data-bbox="214 556 344 585">Fondo gris</p>	<ul style="list-style-type: none"> <li data-bbox="474 295 1218 378">■ Asegúrese de estar utilizando papel acorde con las especificaciones. (Consulte <i>Papel y otros soportes de impresión aceptables</i> en la página 15). <li data-bbox="474 394 1218 510">■ Compruebe el entorno del equipo. Las condiciones como altas temperaturas y alta humedad pueden aumentar la cantidad de tonalidades de fondo. (Consulte <i>Elección de la ubicación</i> en la página 102). <li data-bbox="474 525 1218 608">■ El cartucho de tóner puede estar dañado. Instale un cartucho de tóner nuevo. (Consulte <i>Sustitución de un cartucho de tóner</i> en la página 155). <li data-bbox="474 624 1218 707">■ Es posible que la unidad de tambor esté averiada. Pruebe a instalar una unidad de tambor nueva. (Consulte <i>Sustitución de la unidad de tambor</i> en la página 158).
 <p data-bbox="186 981 371 1010">Página sesgada</p>	<ul style="list-style-type: none"> <li data-bbox="474 726 1218 809">■ Asegúrese de que el papel u otro soporte de impresión está cargado correctamente en la bandeja de papel y que las guías no están ni demasiado apretadas ni demasiado sueltas contra la pila de papel. <li data-bbox="474 824 1218 877">■ Ajuste correctamente las guías del papel. (Consulte <i>Carga de papel en la bandeja de papel estándar</i> en la página 11). <li data-bbox="474 892 1218 964">■ Si se está utilizando la bandeja MP, consulte <i>Carga de papel en la bandeja multipropósito (bandeja MP)</i> en la página 12. <li data-bbox="474 979 1039 998">■ La bandeja de papel puede estar demasiado llena. <li data-bbox="474 1014 1218 1066">■ Compruebe el tipo y la calidad del papel. (Consulte <i>Papel y otros soportes de impresión aceptables</i> en la página 15).
 <p data-bbox="227 1342 330 1371">Espectro</p>	<ul style="list-style-type: none"> <li data-bbox="474 1079 1218 1195">■ Asegúrese de estar utilizando papel acorde con las especificaciones. La causa del problema puede ser un papel de superficie demasiado irregular o un papel grueso. (Consulte <i>Papel y otros soportes de impresión aceptables</i> en la página 15). <li data-bbox="474 1211 1218 1352">■ Asegúrese de elegir el tipo de soporte apropiado en el controlador de impresora o en la configuración de menú Tipo de papel del equipo. (Consulte <i>Papel y otros soportes de impresión aceptables</i> en la página 15 y la <i>Ficha Básica</i> en la <i>Guía del usuario del software</i> incluida en el CD-ROM.) <li data-bbox="474 1367 1218 1450">■ Es posible que la unidad de tambor esté averiada. Pruebe a instalar una unidad de tambor nueva. (Consulte <i>Sustitución de la unidad de tambor</i> en la página 158). <li data-bbox="474 1466 1218 1518">■ La unidad de fusión puede estar contaminada. Llame a su distribuidor de Brother para obtener asistencia técnica.

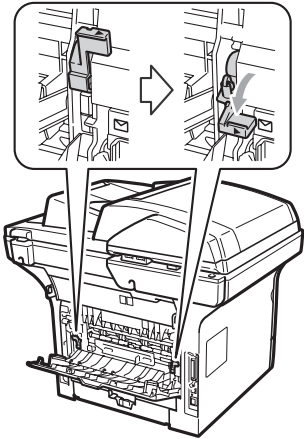
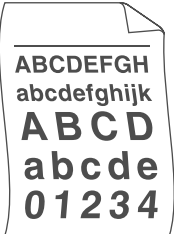
Ejemplos de mala calidad de impresión	Recomendación
 <p data-bbox="200 552 419 581">Arrugas o pliegues</p>	<ul style="list-style-type: none"> ■ Compruebe el tipo y la calidad del papel. (Consulte <i>Papel y otros soportes de impresión aceptables</i> en la página 15). ■ Asegúrese de que el papel esté correctamente cargado. (Consulte <i>Carga de papel en la bandeja de papel estándar</i> en la página 11). ■ Voltee la pila de papel en la bandeja, o gire el papel 180 grados en la bandeja de entrada.
 <p data-bbox="179 819 443 848">Pliegues en los sobres</p>	<ol style="list-style-type: none"> 1 Abra la cubierta trasera. 2 Tire de la palanca azul hasta que se sitúe la marca (▶) junto a la marca (✉) como se muestra a continuación. 3 Vuelva a enviar el trabajo de impresión.  <p data-bbox="502 1296 614 1338">Nota</p> <p data-bbox="532 1348 1218 1406">Una vez haya finalizado la impresión, abra la cubierta trasera y vuelva a colocar las dos palancas azules en su posición original.</p>
 <p data-bbox="193 1698 429 1727">Curvado u ondulado</p>	<ul style="list-style-type: none"> ■ Compruebe el tipo y la calidad del papel. El papel puede curvarse como consecuencia de altas temperaturas o altos niveles de humedad. ■ Si no utiliza el equipo con frecuencia, es posible que el papel haya estado en la bandeja de papel demasiado tiempo. Voltee la pila de papel en la bandeja de papel. Al mismo tiempo, airee la pila de papel y gire el papel 180 grados en la bandeja de papel.

Ejemplos de mala calidad de impresión



énfasis

Recomendación

■ Voltee el papel en la bandeja de papel e inténtelo de nuevo. (Excepto el papel con membrete) Si el problema persiste, coloque la palanca anticurvado del modo indicado a continuación:

1 Abra la cubierta trasera.

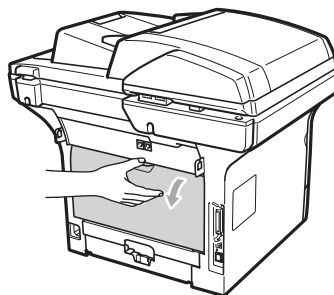

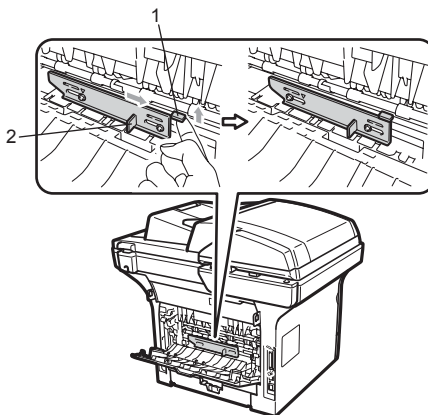

2 Levante la palanca (1) y deslícela (2) en la dirección indicada mediante la flecha.



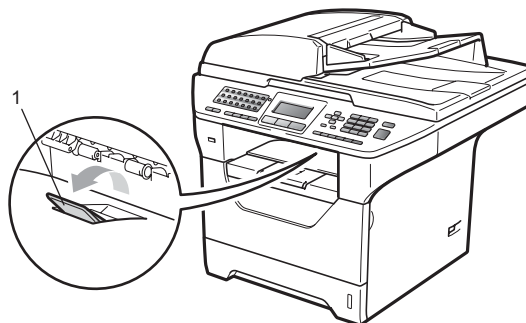

■ Levante la aleta de soporte de la bandeja de salida (1).

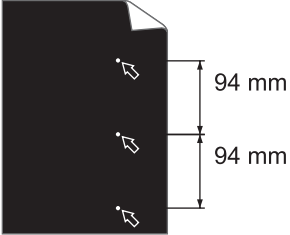
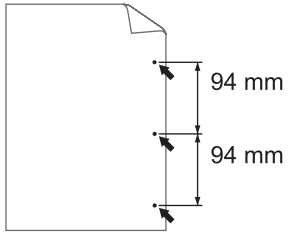

■ Seleccione el modo **Reducir el Combamamiento del Papel** en el controlador de la impresora. (Consulte *Otras opciones de impresión* (para Windows®) o *Configuración de impresión* (para Macintosh®) en la *Guía del usuario del software* incluida en el CD-ROM.)

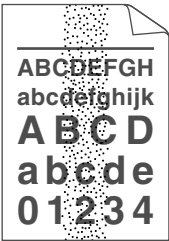
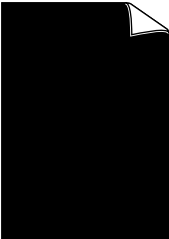
Ejemplos de mala calidad de impresión	Recomendación
 <p>Manchas blancas sobre texto negro y gráficos en intervalos de 94 mm</p>  <p>Manchas negras en intervalos de 94 mm</p>	<ul style="list-style-type: none"> ■ Haga diez copias de una hoja blanca. (Consulte <i>Cómo hacer varias copias</i> en la página 82). Si el problema no se soluciona, puede que la unidad de tambor tenga adherido pegamento de una etiqueta en la superficie del tambor OPC. Limpie la unidad de tambor. (Consulte <i>Limpieza de la unidad de tambor</i> en la página 151). ■ Es posible que la unidad de tambor esté averiada. Instale una unidad de tambor nueva. (Consulte <i>Sustitución de la unidad de tambor</i> en la página 158).
 <p>Impresión tenue</p>	<ul style="list-style-type: none"> ■ Compruebe el entorno del equipo. Las condiciones como la humedad y las altas temperaturas pueden causar este fallo de impresión. (Consulte <i>Elección de la ubicación</i> en la página 102). ■ Si toda la página está demasiado clara, es posible que esté activado el modo de ahorro de tóner. Desactive el modo de ahorro de tóner en la configuración de menú del equipo o el modo Ahorro de tóner en las Propiedades de impresora del controlador. (Consulte <i>Ahorro de tóner</i> en la página 27 o la <i>pestaña Avanzada</i> en la <i>Guía del usuario del software</i> incluida en el CD-ROM.) ■ Limpie la ventana del escáner y el filamento de corona de la unidad de tambor. (Consulte <i>Limpieza de la ventana del escáner láser</i> en la página 148 y <i>Limpieza del filamento de corona</i> en la página 150). ■ El cartucho de tóner puede estar dañado. Instale un cartucho de tóner nuevo. (Consulte <i>Sustitución de un cartucho de tóner</i> en la página 155). ■ Es posible que la unidad de tambor esté averiada. Pruebe a instalar una unidad de tambor nueva. (Consulte <i>Sustitución de la unidad de tambor</i> en la página 158).

Ejemplos de mala calidad de impresión	Recomendación
 <p data-bbox="175 556 385 581">Manchas de tóner</p>	<ul style="list-style-type: none"> <li data-bbox="477 295 1227 407">■ Asegúrese de estar utilizando papel acorde con las especificaciones. La causa del problema puede ser un papel de superficie demasiado irregular. (Consulte <i>Papel y otros soportes de impresión aceptables</i> en la página 15). <li data-bbox="477 426 1227 508">■ Limpie el filamento de corona y la unidad de tambor. (Consulte <i>Limpieza del filamento de corona</i> en la página 150 y <i>Limpieza de la unidad de tambor</i> en la página 151). <li data-bbox="477 527 1227 608">■ Es posible que la unidad de tambor esté averiada. Pruebe a instalar una unidad de tambor nueva. (Consulte <i>Sustitución de la unidad de tambor</i> en la página 158). <li data-bbox="477 627 1227 678">■ La unidad de fusión puede estar contaminada. Llame a su distribuidor de Brother para obtener asistencia técnica.
 <p data-bbox="152 958 406 983">Completamente negro</p>	<ul style="list-style-type: none"> <li data-bbox="477 697 1227 809">■ Limpie el filamento de corona en el interior de la unidad de tambor deslizando la lengüeta azul. Asegúrese de volver a colocar la lengüeta azul en su posición inicial (▲). (Consulte <i>Limpieza del filamento de corona</i> en la página 150). <li data-bbox="477 828 1227 909">■ Es posible que la unidad de tambor esté averiada. Pruebe a instalar una unidad de tambor nueva. (Consulte <i>Sustitución de la unidad de tambor</i> en la página 158). <li data-bbox="477 929 1227 979">■ La unidad de fusión puede estar contaminada. Llame a su distribuidor de Brother para obtener asistencia técnica.
 <p data-bbox="138 1261 419 1313">Marcas negras de tóner horizontales en la página</p>	<ul style="list-style-type: none"> <li data-bbox="477 1000 1227 1081">■ Asegúrese de estar utilizando papel acorde con las especificaciones. (Consulte <i>Papel y otros soportes de impresión aceptables</i> en la página 15). <li data-bbox="477 1101 1227 1219">■ Si utiliza pliegos de etiquetas en impresoras láser, es posible que el pegamento de los pliegos quede adherido a la superficie del tambor OPC. Limpie la unidad de tambor. (Consulte <i>Limpieza de la unidad de tambor</i> en la página 151). <li data-bbox="477 1238 1227 1288">■ No utilice papel que tenga clips o grapas, ya que pueden rayar la superficie del tambor. <li data-bbox="477 1307 1227 1358">■ La unidad de tambor desembalada podría dañarse si recibe directamente luz solar o luz de la estancia. <li data-bbox="477 1377 1227 1458">■ El cartucho de tóner puede estar dañado. Instale un cartucho de tóner nuevo. (Consulte <i>Sustitución de un cartucho de tóner</i> en la página 155). <li data-bbox="477 1477 1227 1559">■ Es posible que la unidad de tambor esté averiada. Pruebe a instalar una unidad de tambor nueva. (Consulte <i>Sustitución de la unidad de tambor</i> en la página 158).

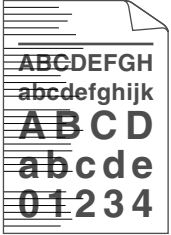
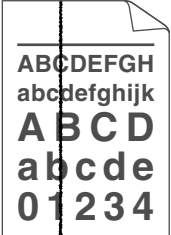
Ejemplos de mala calidad de impresión	Recomendación
 <p>Lineas horizontales en la página</p>	<ul style="list-style-type: none"> ■ Limpie la ventana del escáner láser y el filamento de corona en el interior la unidad de tambor. (Consulte <i>Limpieza de la ventana del escáner láser</i> en la página 148 y <i>Limpieza del filamento de corona</i> en la página 150). ■ Es posible que la unidad de tambor esté averiada. Pruebe a instalar una unidad de tambor nueva. (Consulte <i>Sustitución de la unidad de tambor</i> en la página 158).
 <p>Lineas negras verticales en la página</p> <p>Las páginas impresas tienen manchas de tóner verticales</p>	<ul style="list-style-type: none"> ■ Limpie el filamento de corona en el interior de la unidad de tambor deslizando la lengüeta azul. Asegúrese de volver a colocar la lengüeta azul en su posición inicial (▲). (Consulte <i>Limpieza del filamento de corona</i> en la página 150). ■ El cartucho de tóner puede estar dañado. Instale un cartucho de tóner nuevo. (Consulte <i>Sustitución de un cartucho de tóner</i> en la página 155). ■ Es posible que la unidad de tambor esté averiada. Pruebe a instalar una unidad de tambor nueva. (Consulte <i>Sustitución de la unidad de tambor</i> en la página 158). ■ La unidad de fusión puede estar manchada. Llame a su distribuidor de Brother para obtener asistencia técnica.

Ejemplos de mala calidad de impresión

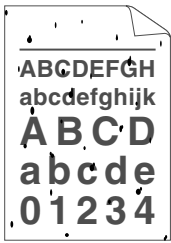

Fijación insuficiente

Recomendación

- Abra la cubierta trasera y asegúrese de que las dos palancas azules situadas en los lados izquierdo y derecho se encuentran levantadas.

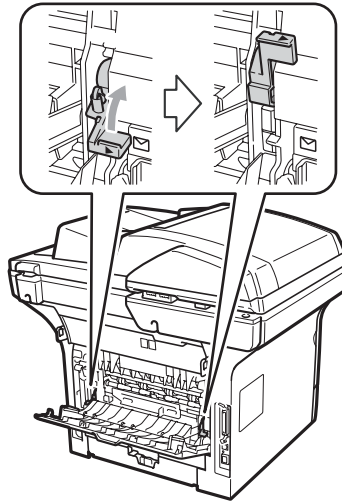

- Seleccione el modo **Mejorar fijación de tóner** en el controlador de la impresora. (Consulte *Otras opciones de impresión* (para Windows®) o *Configuración de impresión* (para Macintosh®) en la *Guía del usuario del software* incluida en el CD-ROM.)

Si esta selección no proporciona una mejora suficiente, seleccione **Papel más grueso** en el ajuste **Soporte de impresión**.

Ajuste de la detección del tono de marcación

Al enviar un fax automáticamente, de manera predeterminada, el equipo esperará un tiempo determinado antes de iniciar la marcación del número. Si cambia la configuración del tono de marcación a *Detección*, puede hacer que el equipo marque el número en cuanto detecte un tono de marcación. Esta configuración puede ahorrar un poco de tiempo durante el envío de un fax a muchos números diferentes. Si empieza a tener problemas con la marcación después de haber cambiado la configuración, debe volver a la configuración predeterminada *No detectado*.

- 1 Pulse **Menú, 0, 5**.
- 2 Pulse **▲** o **▼** para seleccionar *Detección* o *No detectado*. Pulse **OK**.
- 3 Pulse **Detener/Salir**.

Interferencias en la línea telefónica

Si tiene problemas para enviar o recibir un fax debido a posibles interferencias en la línea telefónica, se recomienda ajustar la compatibilidad de compensación para reducir la velocidad del módem en las operaciones de fax.

- 1 Pulse **Menú, 2, 0, 1**.
- 2 Pulse **▲** o **▼** para seleccionar *Básic (paraVoIP)*, *Normal* o *Alta*.

- *Básic (paraVoIP)* reduce la velocidad del módem en 9.600 bps y desactiva el modo de corrección de errores (ECM).

En una línea telefónica estándar: si normalmente tiene interferencias en su línea telefónica estándar, pruebe esta configuración.

Si está utilizando VoIP: los proveedores del servicio VoIP ofrecen compatibilidad con faxes mediante el uso de diversos estándares. Si normalmente tiene errores en la transmisión de faxes, pruebe esta configuración.

- *Normal* ajusta la velocidad del módem en 14.400 bps.
- *Alta* ajusta la velocidad del módem en 33.600 bps.

Pulse **OK**.

- 3 Pulse **Detener/Salir**.



Nota

Si cambia la compatibilidad a *Básic (paraVoIP)*, la función ECM no está disponible.

Mensajes de error y mantenimiento

Tal y como sucede con cualquier otro producto de oficina sofisticado, es posible que se produzcan errores y que sea necesario sustituir los consumibles. Si esto ocurre, el equipo identifica el error o el mantenimiento rutinario requerido y muestra el mensaje correspondiente. A continuación se exponen los mensajes de error y de mantenimiento más comunes.

Usted puede eliminar la mayoría de los mensajes de error y llevar a cabo tareas de mantenimiento rutinario. En caso de que necesite una asistencia adicional, Brother Solutions Center ofrece la información más reciente concerniente a preguntas y respuestas frecuentes así como a las sugerencias actualizadas de solución a problemas.

Visítenos en la página <http://solutions.brother.com/>.

Mensaje de error	Causa	Acción
Atasco band. MP	Existe papel atascado en la bandeja MP del equipo.	(Consulte <i>Atascos de papel</i> en la página 139).
Atasco bandeja 1 Atasco bandeja 2	Papel atascado en la bandeja del papel del equipo.	(Consulte <i>Atascos de papel</i> en la página 139).
Atasco en Dúplex	Existe papel atascado en la bandeja dúplex.	(Consulte <i>Atascos de papel</i> en la página 139).
Atasco interno	Se ha producido un atasco de papel en el equipo.	(Consulte <i>Atascos de papel</i> en la página 139).
Atasco trasero	Papel atascado en la parte posterior del equipo.	(Consulte <i>Atascos de papel</i> en la página 139).
Cubierta abierta	La cubierta delantera no está cerrada completamente.	Cierre la cubierta delantera del equipo.
	La cubierta de fusión no está cerrada completamente o se ha atascado el papel en la parte posterior del equipo al encenderlo.	<ul style="list-style-type: none"> ■ Cierre la cubierta trasera del equipo. ■ Asegúrese de que el papel no se encuentre atascado en el interior de la parte trasera del equipo y, a continuación, cierre la cubierta de fusión y pulse Inicio.
Demasiados archv	Hay demasiados archivos almacenados en la unidad de memoria Flash USB.	Reduzca el número de archivos almacenados en la unidad de memoria Flash USB.
Dispositiv.proteg.	El selector de protección de la unidad de memoria Flash USB está activado.	Desactive el selector de protección de la unidad de memoria Flash USB.
Dsp inutilizable	Se ha conectado un dispositivo no compatible o averiado a la interfaz USB directa.	Desconecte la unidad de memoria Flash USB de la interfaz USB directa.
Dúplex no dispo.	La bandeja dúplex no se encuentra correctamente instalada.	Retire la bandeja dúplex e instálela de nuevo.

Mensaje de error	Causa	Acción
Enfriamiento Espere por favor	La temperatura de la unidad de tambor o del cartucho de tóner es demasiado alta. El equipo interrumpirá momentáneamente la tarea de impresión actual y pasará al modo de enfriamiento. Durante el modo de enfriamiento, oír el ventilador de enfriamiento mientras en la pantalla LCD aparecen los mensajes Enfriamiento y Espere por favor.	Asegúrese de que puede oír el sonido de rotación del ventilador del equipo y compruebe que la salida de escape no está bloqueada con algún objeto. Si el ventilador está girando, extraiga cualquier obstáculo en los alrededores de la salida de escape y, a continuación, deje el equipo encendido pero no lo use durante unos minutos. Si el ventilador no está girando, desconecte el equipo de la alimentación durante varios minutos y vuelva a conectarlo. (El equipo puede apagarse durante 60 horas como máximo sin perder los faxes almacenados en la memoria. Consulte <i>Transferencia de faxes o del informe de actividad de fax</i> en la página 137).
Error cartucho	El cartucho de tóner no está correctamente instalado.	Tire de la unidad de tambor, saque el cartucho de tóner que se indica en la pantalla LCD y vuelva a colocarlo en la unidad de tambor.
Error comm.	Se ha producido un error de comunicación debido a la calidad deficiente de la línea telefónica.	Intente enviar el fax nuevamente o intente conectar el equipo a otra línea telefónica. Si el problema persiste, póngase en contacto con la compañía telefónica para que revisen la línea.
Error de acceso	El equipo se ha desconectado de la interfaz USB directa durante el procesamiento de los datos.	Pulse Detener/Salir . Vuelva a introducir el equipo e intente imprimir mediante la función de impresión directa.
Error fusión	La temperatura de la unidad de fusión no sube a una temperatura específica dentro del tiempo especificado.	Apague el equipo, espere unos segundos y, a continuación, enciéndalo de nuevo. Deje el equipo sin tocar durante 15 minutos con el interruptor conectado. El equipo puede apagarse durante 60 horas como máximo sin perder los faxes almacenados en la memoria. (Consulte <i>Transferencia de faxes o del informe de actividad de fax</i> en la página 137.)
	La unidad de fusión está muy caliente.	

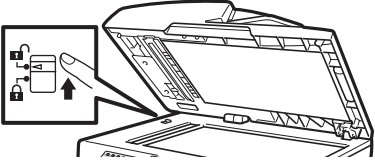
Mensaje de error	Causa	Acción
Error tambor	Es necesario limpiar el filamento de corona de la unidad de tambor.	Limpie el filamento de corona de la unidad de tambor. (Consulte <i>Limpieza del filamento de corona</i> en la página 150).
	La unidad de tambor ha alcanzado el final de su vida útil	Sustituya la unidad de tambor. (Consulte <i>Sustitución de la unidad de tambor</i> en la página 158).
Escáner bloque.	El escáner está bloqueado.	<p>Abra la cubierta de documentos y, a continuación, desbloquee la palanca de bloqueo del escáner.</p>  <p>Pulse Detener/Salir.</p>
Fallo conexión	Ha intentado sondear un aparato de fax que no está en modo de espera de sondeo.	Compruebe la configuración de sondeo del otro equipo de fax.
Impos. Escanea XX	El equipo ha sufrido un problema mecánico.	Desconecte el equipo de la alimentación durante varios minutos y vuelva a conectarlo. (El equipo puede apagarse durante 60 horas como máximo sin perder los faxes almacenados en la memoria. Consulte <i>Transferencia de faxes o del informe de actividad de fax</i> en la página 137).
	El documento es demasiado largo para la exploración dúplex.	Pulse Detener/Salir . Utilice el tamaño de papel adecuado para el escaneado dúplex. (Consulte <i>Escaneado</i> en la página 199.)
Impos. Impri XX	El equipo ha sufrido un problema mecánico.	Desconecte el equipo de la alimentación durante varios minutos y vuelva a conectarlo. (El equipo puede apagarse durante 60 horas como máximo sin perder los faxes almacenados en la memoria. Consulte <i>Transferencia de faxes o del informe de actividad de fax</i> en la página 137).
Línea desconect.	El interlocutor o el equipo de fax del interlocutor ha interrumpido la llamada.	Intente volver a enviar o a recibir.
No cart.tóner	El cartucho de tóner o el conjunto de unidad de tambor y cartucho de tóner no se encuentra instalado correctamente.	Instale de nuevo el conjunto de cartucho de tóner o el conjunto de unidad de tambor y cartucho de tóner.
No hay bandeja	La bandeja de papel no está cerrada completamente.	Cierre la bandeja de papel correctamente.

Mensaje de error	Causa	Acción
Renombre fichero	Ya existe un archivo en la unidad de memoria Flash USB con el mismo nombre que el archivo que está intentando guardar.	Cambie el nombre del archivo de la unidad de memoria Flash USB o del archivo que está intentando guardar.
Sin memoria	La memoria del equipo está llena.	<p>Envío de fax u operación de copia en curso</p> <p>Realice uno de los siguientes pasos:</p> <ul style="list-style-type: none"> ■ Pulse Inicio para enviar o copiar las páginas escaneadas. ■ Pulse Detener/Salir, espere a que finalicen otras operaciones en curso y vuelva a intentarlo. ■ Borre los datos almacenados en la memoria. (Consulte <i>Mensaje de memoria agotada</i> en la página 47 o página 90). <p>Operación de impresión en curso</p> <p>Realice uno de los siguientes pasos:</p> <ul style="list-style-type: none"> ■ Reduzca la resolución de la impresión. (Consulte la <i>Ficha avanzada</i> en la <i>Guía del usuario del software</i> incluida en el CD-ROM.) ■ Borre los faxes almacenados en la memoria. (Consulte <i>Mensaje de memoria agotada</i> en la página 90.)
Sin papel	Se ha agotado el papel del equipo o bien el papel no ha se ha cargado correctamente en la bandeja de papel.	<p>Realice uno de los siguientes pasos:</p> <ul style="list-style-type: none"> ■ Vuelva a colocar papel en la bandeja de papel o MP. ■ Retire el papel y vuelva a cargarlo.
Sin Resp/Ocupado	El número marcado no contesta o está comunicando.	Verifique el número y vuelva a intentarlo.
Sobran Bandejas	Hay más de una bandeja opcional instalada.	El número máximo de bandejas opcionales que se puede instalar es uno. Retire el resto de bandejas.
Sustituir piezas Kit Al.Pap.1	Es necesario sustituir el kit de alimentación de papel de la bandeja 1.	Llame al distribuidor Brother para sustituir el PF Kit 1.
Sustituir piezas Kit Al.Pap.2	Es necesario sustituir el kit de alimentación de papel de la bandeja 2.	Llame al distribuidor Brother para sustituir el PF Kit 2.
Sustituir piezas Kit Al.Pap.MP	Es necesario sustituir el kit de alimentación de papel de la bandeja MP.	Llame al distribuidor Brother para sustituir el PF Kit MP.

Mensaje de error	Causa	Acción
Sustituir piezas Tambor	La unidad de tambor se aproxima al final de su vida útil.	Sustituya la unidad de tambor. (Consulte <i>Sustitución de la unidad de tambor</i> en la página 158).
	El medido de vida útil de la unidad de tambor no se encontraba a cero al instalar el tambor nuevo.	1 Abra la cubierta delantera y, a continuación, pulse Borrar/Volver . 2 Pulse 1 ajustar el medidor a cero.
Sustituir piezas Unidad fusión	Es necesario sustituir la unidad de fusión.	Llame al distribuidor Brother para sustituir la unidad de fusión.
Sustituir piezas Unidad láser	Es necesario sustituir la unidad de láser.	Llame al distribuidor Brother para sustituir la unidad de láser.
Sustituya de tóner.	El cartucho de tóner ha llegado al final de su vida útil y no se puede realizar la impresión.	Sustituya el cartucho de tóner vacío por uno nuevo. (Consulte <i>Sustitución de un cartucho de tóner</i> en la página 155.)
Tamaño no coincide	El tamaño del papel cargado en la bandeja no es el correcto.	Cargue el tamaño de papel correcto en la bandeja y ajuste el "Tamaño de papel" (Menú, 1, 2, 2 (Consulte <i>Tamaño del papel</i> en la página 24).
Toner bajo.	Si en la pantalla LCD aparece Toner bajo., aún puede imprimir; sin embargo, el equipo le avisa de que el cartucho de tóner está acercándose al fin de su vida útil y pronto será necesario sustituirlo.	Solicite ahora un cartucho de tóner nuevo.
Ver original	El documento no se ha insertado correctamente o el documento escaneado desde el ADF era demasiado largo.	Consulte <i>Atascos de documentos</i> en la página 138 o <i>Uso del alimentador automático de documentos (ADF)</i> en la página 21.

Transferencia de faxes o del informe de actividad de fax

Si en la pantalla LCD aparece:

- Impos. Impri XX
- Impos. Escanea XX

Se recomienda transferir los faxes a otro equipo de fax o al ordenador. (Consulte *Transferencia de faxes a otro equipo de fax* en la página 137 o *Transferencia de faxes al ordenador* en la página 137.)

También puede transferir el informe de actividad de fax para ver si es necesario transferir algún fax. (Consulte *Transferencia del informe de actividad de fax a otro equipo de fax* en la página 137.)



Nota

Si la pantalla LCD del equipo muestra un mensaje de error, después de transferir los faxes, desconecte el equipo de la fuente de alimentación durante varios minutos y después vuelva a conectarlo.

Transferencia de faxes a otro equipo de fax

Si no ha configurado la ID de estación, no puede entrar en modo de transferencia de fax. (Consulte *Configuración de la ID de estación* en la *Guía de configuración rápida*.)

- 1 Pulse **Menú, 9, 0, 1**.
- 2 Realice uno de los siguientes pasos:
 - Si en la pantalla LCD aparece *No hay datos*, significa que no queda ningún fax en la memoria del equipo. Pulse **Detener/Salir**.
 - Introduzca el número de fax al que desee reenviar los faxes.
- 3 Pulse **Inicio**.

Transferencia de faxes al ordenador

Puede transferir los faxes almacenados en la memoria del equipo al ordenador.

- 1 Asegúrese de haber instalado **MFL-Pro Suite** en el ordenador y, a continuación, active la función **Recepción de PC-Fax** en el ordenador. (Si desea obtener información más detallada acerca de la recepción de PC Fax, consulte *Recepción PC-FAX* en la *Guía del usuario del software* incluida en el CD-ROM.)
- 2 Asegúrese de que ha ajustado *Recibir PC Fax* en el equipo. (Consulte *Recepción de PC Fax* en la página 69.)
Si hay faxes en la memoria del equipo cuando se configura la recepción de PC Fax, la pantalla LCD le preguntará si desea transferir los faxes al ordenador.
- 3 Realice uno de los siguientes pasos:
 - Para transferir todos los faxes al PC, pulse **1**. Se le preguntará si desea una copia de seguridad.
 - Para salir y dejar los faxes almacenados en la memoria, pulse **2**.
- 4 Pulse **Detener/Salir**.

Transferencia del informe de actividad de fax a otro equipo de fax

Si no ha configurado la ID de estación, no puede entrar en modo de transferencia de fax. (Consulte *Configuración de la ID de estación* en la *Guía de configuración rápida*.)

- 1 Pulse **Menú, 9, 0, 2**.
- 2 Introduzca el número de fax al que desee reenviar el informe de actividad de fax.
- 3 Pulse **Inicio**.

Atascos de documentos

Si el documento está atascado, efectúe el siguiente procedimiento.

! IMPORTANTE

Después de extraer un documento atascado, compruebe que no queden en el equipo restos de papel que podrían provocar otro atasco.

Documento atascado en la parte superior de la unidad ADF

- 1 Saque el papel que no esté atascado en la unidad ADF.
- 2 Abra la cubierta de la unidad ADF.
- 3 Tire del documento atascado hacia la izquierda.

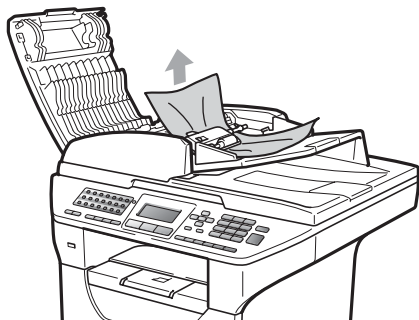

- 4 Cierre la cubierta de la unidad ADF.
- 5 Pulse **Detener/Salir**.

Documento atascado bajo la cubierta de documentos

- 1 Saque el papel que no esté atascado en la unidad ADF.
- 2 Levante la cubierta de documentos.
- 3 Tire del documento atascado hacia la derecha.

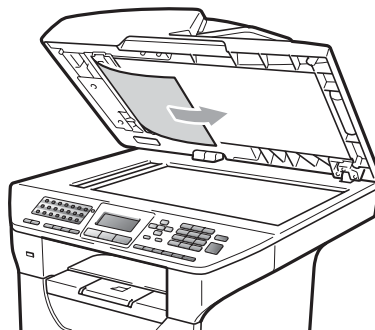

- 4 Cierre la cubierta de documentos.
- 5 Pulse **Detener/Salir**.

Documento atascado en la bandeja de salida

- 1 Saque el papel que no esté atascado en la unidad ADF.
- 2 Tire del documento atascado hacia la derecha.

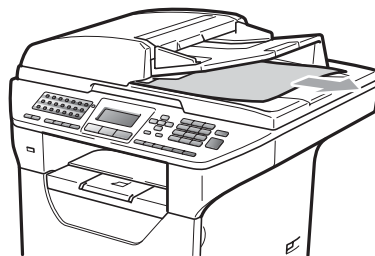

- 3 Pulse **Detener/Salir**.

Documento atascado en la ranura dúplex

- 1 Saque el papel que no esté atascado en la unidad ADF.
- 2 Tire del documento atascado hacia la derecha.

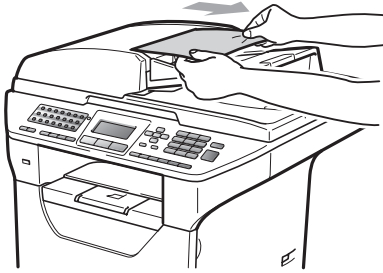

- 3 Pulse **Detener/Salir**.

Atascos de papel

Para solucionar los atascos de papel, siga los pasos en esta sección.

! IMPORTANTE

Confirme que ha instalado un cartucho de tóner y una unidad de tambor en el equipo. Si no ha instalado una unidad de tambor o la ha instalado incorrectamente, podría producirse un atasco de papel en el equipo Brother.



Nota

Si persiste el mensaje de error, abra y cierre la cubierta delantera y la cubierta de fusión firmemente para reajustar el equipo.

! AVISO



SUPERFICIE CALIENTE

Inmediatamente después de haber utilizado el equipo, algunas piezas de su interior pueden estar muy calientes. Para evitar lesiones, al abrir la cubierta delantera o la cubierta trasera (bandeja de salida trasera) del equipo, NO toque las piezas que aparecen sombreadas en la ilustración. De lo contrario, es posible que sufra quemaduras.

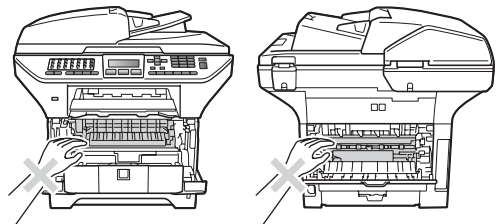

! IMPORTANTE

Para evitar que el equipo resulte dañado por la electricidad estática, NO toque los electrodos indicados en la ilustración.

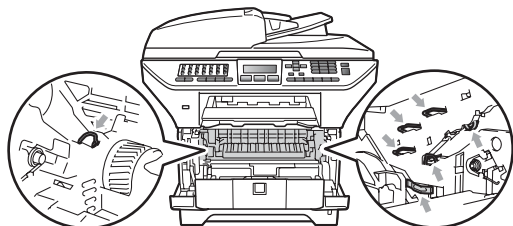

Nota

Los nombres que aparecen en la pantalla LCD para las bandejas de papel son los siguientes:

- Bandeja de papel estándar: bandeja 1
- Bandeja inferior opcional: bandeja 2
- Bandeja multipropósito: band. MP

Papel atascado en la bandeja MP

Si se muestra el mensaje **Atasco band. MP** en la pantalla LCD, lleve a cabo los siguientes pasos:

- 1 Extraiga el papel de la bandeja MP.
- 2 Extraiga el papel que se encuentra atascado en el interior y alrededor de la bandeja MP.

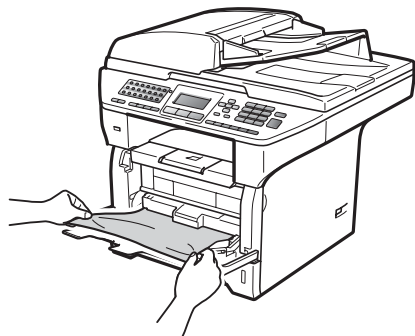

- 3 Cierre la bandeja MP. A continuación, abra la cubierta delantera y ciérrela para reajustar el equipo. Abra la bandeja MP de nuevo.
- 4 Airee la pila de papel y, a continuación, vuelva a colocarla en la bandeja MP.

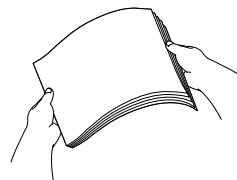

- 5 Al cargar papel en la bandeja MP, asegúrese de que este no supere las guías de altura máxima del papel situadas a ambos lados de la bandeja.

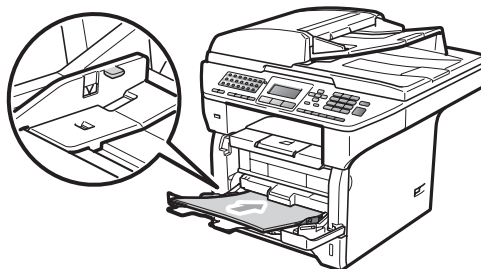

Papel atascado en la bandeja 1 ó 2.

Si se muestra el mensaje

Atasco bandeja 1 o

Atasco bandeja 2 en la pantalla LCD,

lleve a cabo los siguientes pasos:

- 1 Extraiga totalmente la bandeja de papel del equipo.

Para Atasco bandeja 1:

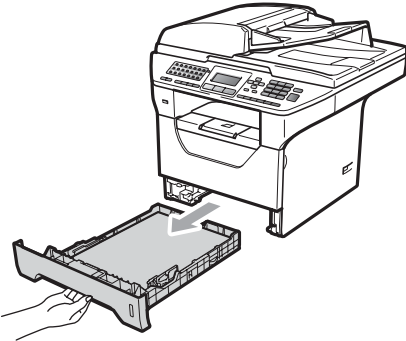

Para Atasco bandeja 2:

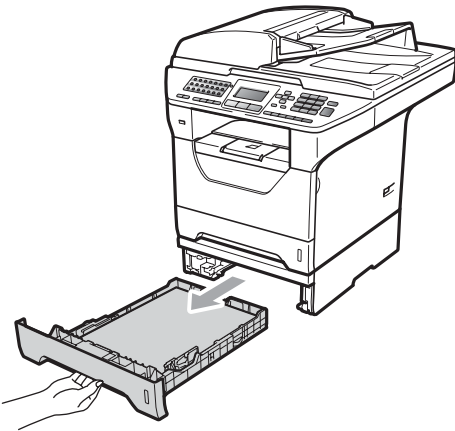

- 2 Utilice ambas manos para extraer lentamente el papel atascado.

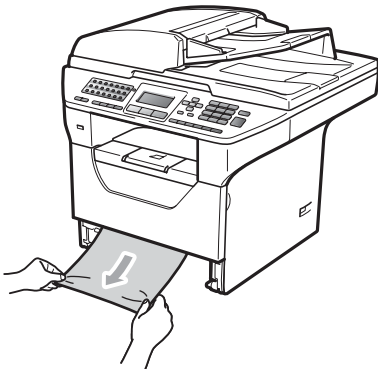

- 3 Asegúrese de que el papel no supere la marca de límite máximo de papel (▼) de la bandeja. Pulsando la palanca azul de desbloqueo de las guías de papel, deslice las guías de papel para adaptarlas al tamaño del papel. Cerciérese de que las guías queden firmemente encajadas en las ranuras.

- 4 Introduzca con firmeza la bandeja de papel en el equipo.

! IMPORTANTE

NO extraiga la bandeja de papel estándar mientras se está alimentando papel desde una bandeja de papel inferior, ya que podría producirse un atasco de papel.

Papel atascado en el interior del equipo

- 1 Extraiga totalmente la bandeja de papel del equipo.
- 2 Utilice ambas manos para extraer lentamente el papel atascado.

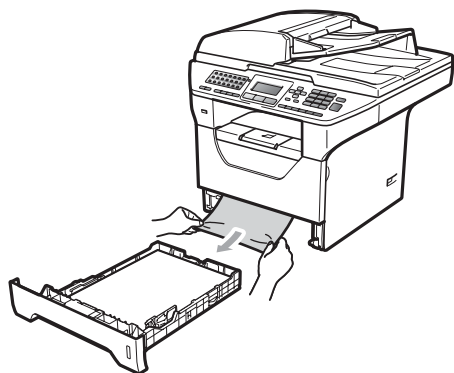

- 3 Pulse el botón de desbloqueo de la cubierta delantera para abrir la cubierta delantera.

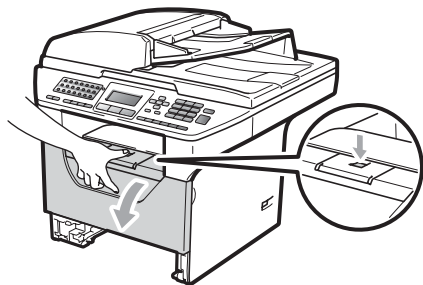

- 4 Extraiga el conjunto de unidad de tambor y cartucho de tóner lentamente. Es posible que el papel atascado salga con el conjunto de unidad de tambor y cartucho de tóner, o es posible que se libere el papel para que pueda extraerlo a través de la abertura de la bandeja de papel.

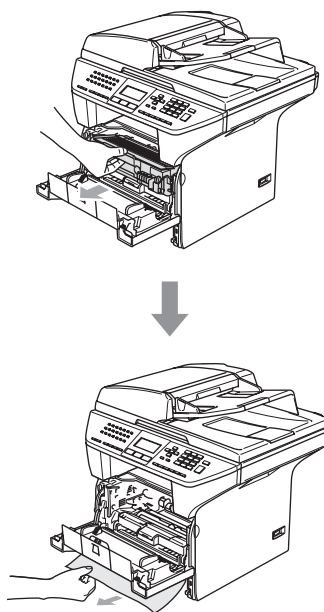

! IMPORTANTE

Recomendamos que coloque el conjunto de unidad de tambor y cartucho de tóner en una superficie limpia y plana, y sobre un trozo de papel desechable o paño por si se derrama el tóner accidentalmente.

Para evitar que el equipo resulte dañado por la electricidad estática, NO toque los electrodos indicados en la ilustración.

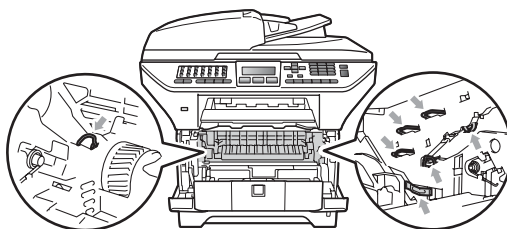

- 5 Vuelva a colocar el conjunto de unidad de tambor y cartucho de tóner en el equipo.

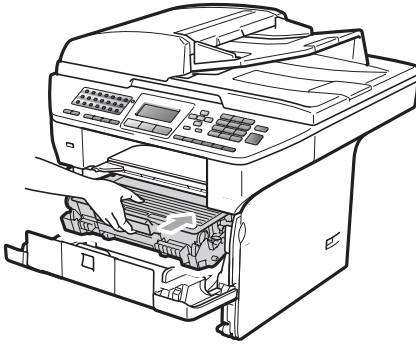

- 6 Cierre la cubierta delantera.
- 7 Introduzca con firmeza la bandeja de papel en el equipo.

Papel atascado dentro del conjunto de unidad de tambor y cartucho de tóner

- 1 Pulse el botón de desbloqueo de la cubierta delantera para abrir la cubierta delantera.

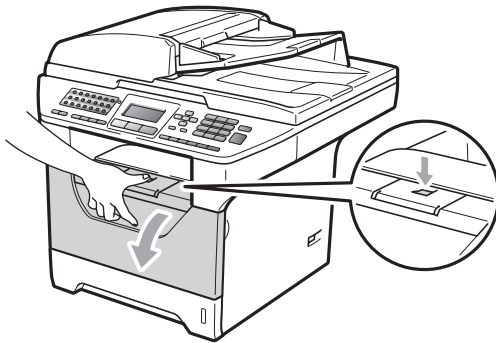

- 2 Extraiga el conjunto de unidad de tambor y cartucho de tóner lentamente.

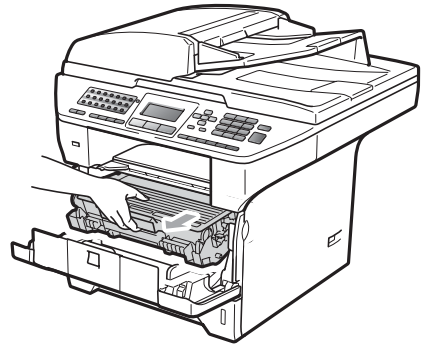

! IMPORTANTE

Recomendamos que coloque el conjunto de unidad de tambor y cartucho de tóner en una superficie limpia y plana, y sobre un trozo de papel desechable o paño por si se derrama el tóner accidentalmente.

- 3 Baje la palanca de bloqueo azul y saque el cartucho de tóner de la unidad de tambor.
Retire el papel atascado que pueda haber dentro de la unidad de tambor.

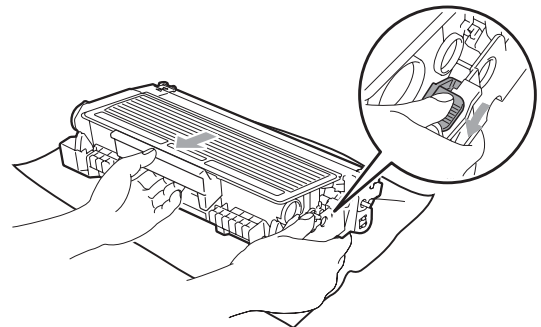

! IMPORTANTE

- El cartucho de tóner debe manipularse con todo cuidado. Si el tóner se derrama en las manos o prendas, límpielas o lávelas de inmediato con agua fría.

- Para evitar problemas de calidad de impresión, NO toque las piezas que aparecen sombreadas en las siguientes ilustraciones.

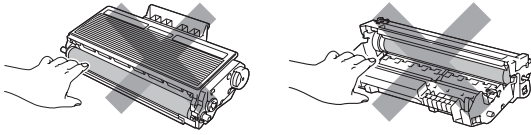

- 4 Retire el papel atascado que pueda haber dentro de la unidad de tambor.
- 5 Inserte el cartucho de tóner en la unidad de tambor hasta que oiga que queda inmovilizado en su lugar. Si lo coloca correctamente, la palanca de bloqueo azul se levantará automáticamente.

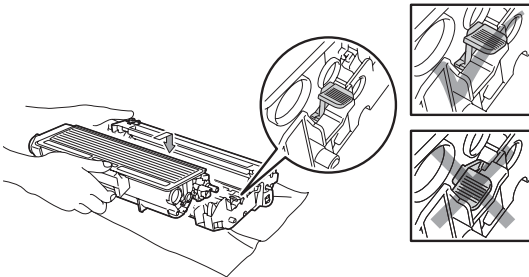

- 6 Vuelva a colocar el conjunto de unidad de tambor y cartucho de tóner en el equipo.

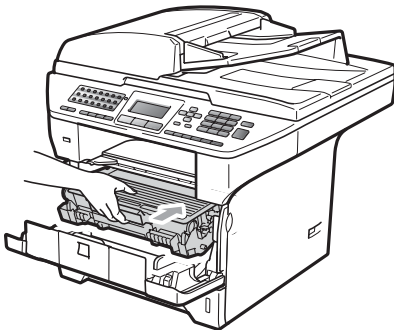

- 7 Cierre la cubierta delantera.

Papel atascado en la parte posterior del equipo

- 1 Pulse el botón de desbloqueo de la cubierta delantera para abrir la cubierta delantera.

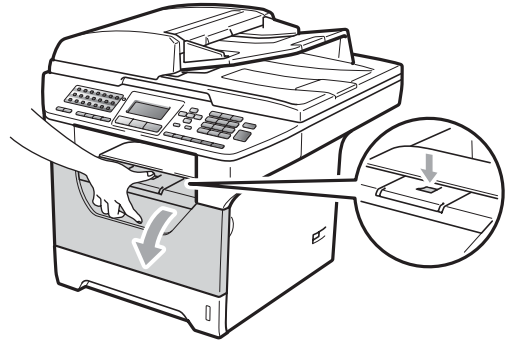

- 2 Extraiga el conjunto de unidad de tambor y cartucho de tóner lentamente.

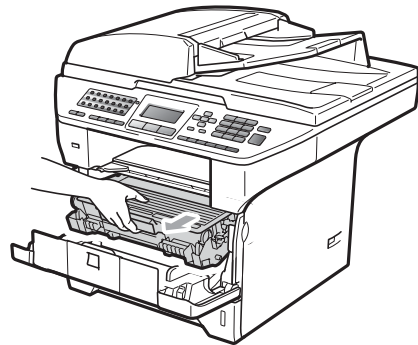

! IMPORTANTE

Recomendamos que coloque el conjunto de unidad de tambor y cartucho de tóner en una superficie limpia y plana, y sobre un trozo de papel desechable o paño por si se derrama el tóner accidentalmente.

- 3 Abra la cubierta trasera (bandeja de salida trasera).

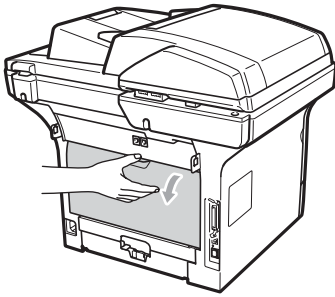

- 4 Tire de las aletas situadas en los lados izquierdo y derecho hacia usted para abrir la cubierta de fusión (1).

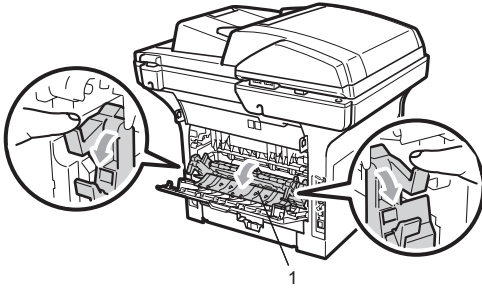

- 5 Saque el papel atascado de la unidad de fusión.

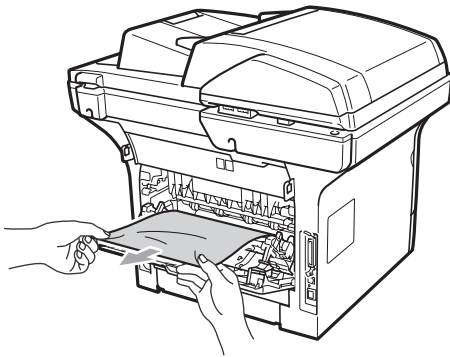

- 6 Cierre la cubierta de fusión y la cubierta trasera (bandeja de salida trasera).

- 7 Vuelva a colocar el conjunto de unidad de tambor y cartucho de tóner en el equipo.

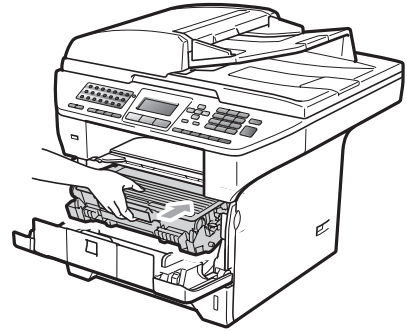

- 8 Cierre la cubierta delantera.

Papel atascado en la bandeja dúplex

- 1 Extraiga totalmente la bandeja dúplex del equipo.



- 2 Extraiga el papel atascado del equipo o de la bandeja dúplex.

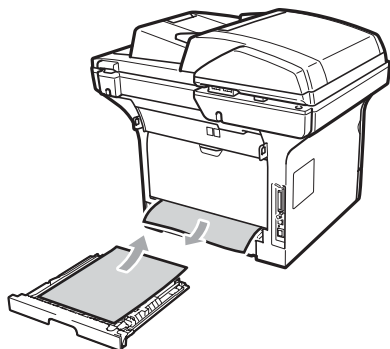

- 3 Vuelva a colocar la bandeja dúplex en el equipo.



Mantenimiento rutinario

⚠ ADVERTENCIA

Utilice detergentes neutros.

NO use ninguna sustancia inflamable, aerosol o líquido/solvente orgánico que contenga alcohol/amoníaco para limpiar el interior o el exterior del equipo. De lo contrario podría producirse un incendio o una descarga eléctrica. (Si desea obtener información detallada, consulte *Instrucciones de seguridad importantes* en la página 107).

! IMPORTANTE

La unidad de tambor contiene tóner, por lo que debe manipularse con todo cuidado. Si el tóner se derrama en las manos o prendas, límpielas o lávelas de inmediato con agua fría.

Limpieza del exterior del equipo

- 1 Apague el equipo. Desconecte el cable de la línea telefónica en primer lugar, desconecte todos los cables y, a continuación, desenchufe el cable de alimentación de la toma de corriente.

- 2 Extraiga totalmente la bandeja de papel del equipo.

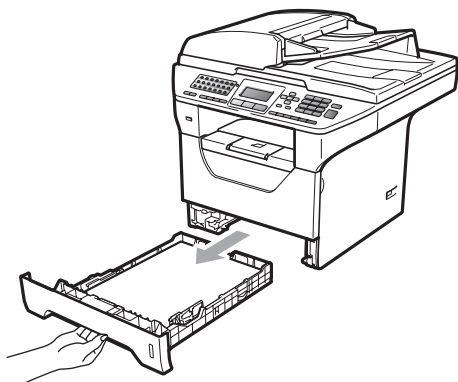

- 3 Limpie el exterior del equipo con un paño suave, seco y sin pelusa para quitar el polvo.

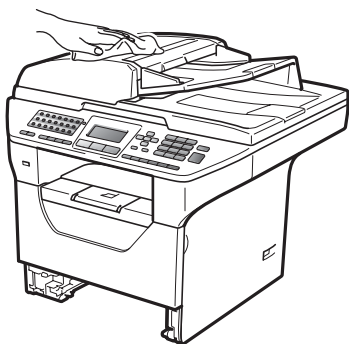

- 4 Retire el papel que se encuentre en la bandeja de papel.

- 5 Limpie el interior y exterior de la bandeja de papel con un paño suave, seco y sin pelusa para quitar el polvo.

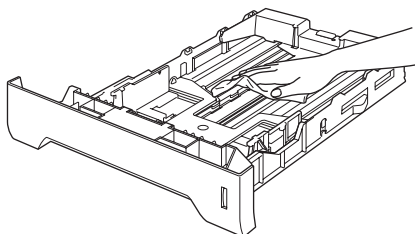

- 6 Vuelva a cargar el papel y coloque la bandeja del papel en el equipo.

- 7 Vuelva a enchufar el cable de alimentación del equipo a la toma de corriente y después vuelva a conectar todos los cables y el cable de la línea telefónica. Encienda el equipo.

Limpieza del escáner

- 1 Apague el equipo. Desconecte el cable de la línea telefónica en primer lugar, desconecte todos los cables y, a continuación, desenchufe el cable de alimentación de la toma de corriente.
- 2 Levante la cubierta de documentos (1). Limpie la superficie de plástico blanca (2) y el cristal de escaneado (3) que se encuentra debajo con un paño suave y sin pelusa humedecido en agua.

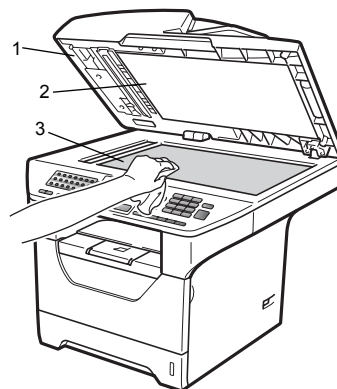

- 3 En cuanto a la unidad ADF, limpie la barra blanca (1) y el cristal de escaneado (2) que se encuentra debajo con un paño suave y sin pelusa humedecido en agua.

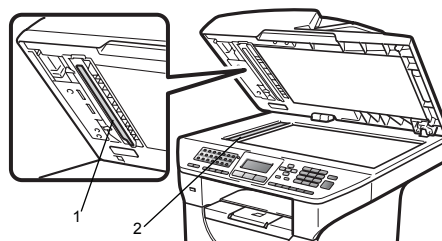

- 4 Vuelva a enchufar el cable de alimentación del equipo a la toma de corriente y después vuelva a conectar todos los cables y el cable de la línea telefónica. Encienda el equipo.



Nota

Además de limpiar el cristal de escaneado y la banda del cristal con un paño suave y sin pelusa humedecido en agua, pase la punta del dedo sobre el cristal para ver si puede detectar algo en él. Si detecta suciedad o restos, limpie el cristal de nuevo centrándose en esa zona. Es posible que tenga que repetir el proceso de limpieza tres o cuatro veces. Como prueba, haga una copia después de cada limpieza.

Limpieza de la ventana del escáner láser

⚠ ADVERTENCIA

Utilice detergentes neutros.

NO use ninguna sustancia inflamable, aerosol o líquido/solvente orgánico que contenga alcohol/amoníaco para limpiar el interior o el exterior del equipo. De lo contrario podría producirse un incendio o una descarga eléctrica. Si desea obtener información detallada, consulte *Instrucciones de seguridad importantes* en la página 107.

! IMPORTANTE

NO toque la ventana del escáner láser con los dedos.

- 1 Antes de limpiar el interior del equipo, apáguelo. Desconecte el cable de la línea telefónica en primer lugar y, a continuación, desenchufe el cable de alimentación de la toma de corriente.
- 2 Abra la cubierta delantera y extraiga el conjunto de unidad de tambor y cartucho de tóner lentamente.

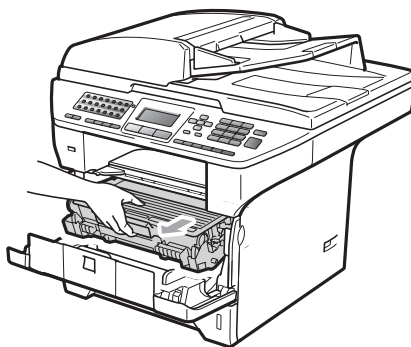

⚠ AVISO

⚠ SUPERFICIE CALIENTE

Inmediatamente después de haber utilizado el equipo, algunas piezas de su interior pueden estar muy calientes. Para evitar lesiones, al abrir la cubierta delantera o la cubierta trasera (bandeja de salida trasera) del equipo, **NO** toque las piezas que aparecen sombreadas en la ilustración. De lo contrario, es posible que sufra quemaduras.

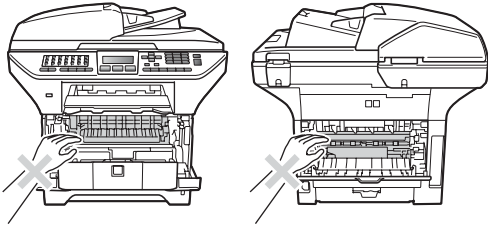

! IMPORTANTE

- Para evitar que el equipo resulte dañado por la electricidad estática, **NO** toque los electrodos indicados en la ilustración.

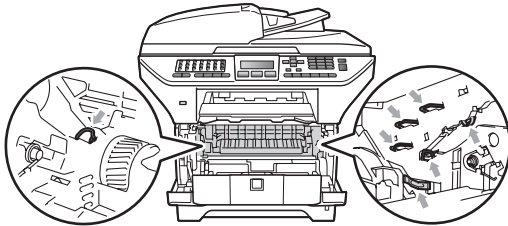

- Recomendamos que coloque la unidad de tambor en una superficie limpia y plana, y sobre un trozo de papel desechable o paño por si se derrama el tóner accidentalmente.

- 3 Limpie la ventana del escáner láser (1) con un paño suave, seco y sin pelusa.

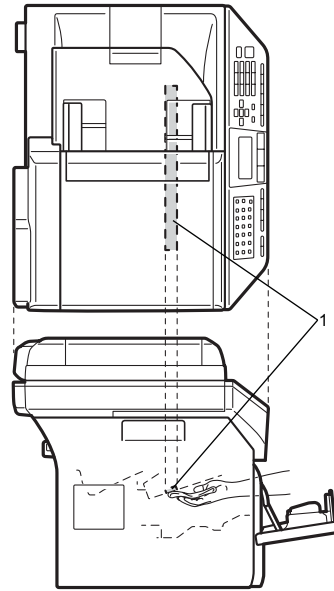

- 4 Vuelva a colocar el conjunto de unidad de tambor y cartucho de tóner en el equipo.

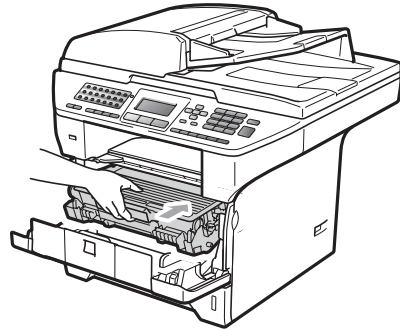

- 5 Cierre la cubierta delantera.
- 6 Vuelva a enchufar el cable de alimentación del equipo a la toma de corriente y, a continuación, vuelva a conectar el cable de la línea telefónica. Encienda el equipo.

Limpeza del filamento de corona

Si tiene problemas de calidad de impresión, limpie el filamento de corona de la siguiente manera:

- 1 Apague el equipo. Desconecte el cable de la línea telefónica en primer lugar, desconecte todos los cables y, a continuación, desenchufe el cable de alimentación de la toma de corriente.
- 2 Abra la cubierta delantera y extraiga el conjunto de unidad de tambor y cartucho de tóner lentamente.

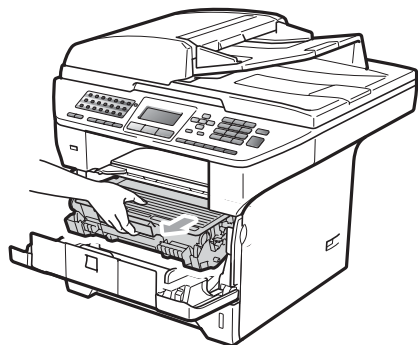

! IMPORTANTE

- Recomendamos que coloque el conjunto de unidad de tambor y cartucho de tóner en una superficie limpia y plana, y sobre un trozo de papel desechable o paño por si se derrama el tóner accidentalmente.
- El cartucho de tóner debe manipularse con todo cuidado. Si el tóner se derrama en las manos o prendas, límpielas o lávelas de inmediato con agua fría.

- Para evitar que el equipo resulte dañado por la electricidad estática, NO toque los electrodos indicados en la ilustración.

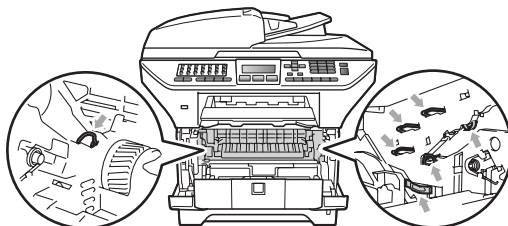

- 3 Limpie el filamento de corona en el interior de la unidad de tambor deslizando suavemente varias veces la lengüeta azul de derecha a izquierda y de izquierda a derecha.

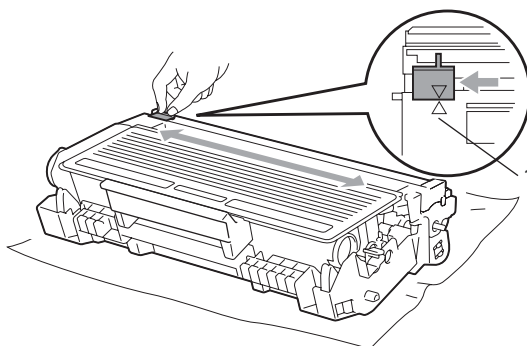

Nota

Asegúrese de volver a colocar la lengüeta azul en su posición inicial (▲) (1). De lo contrario, es posible que las páginas impresas tengan una raya vertical.

- 4 Vuelva a colocar el conjunto de unidad de tambor y cartucho de tóner en el equipo.

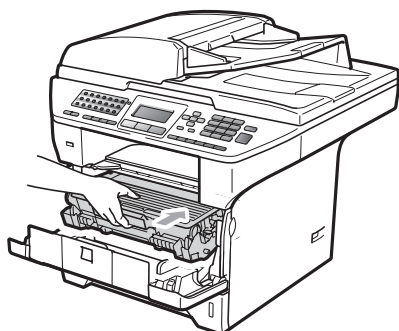

- 5 Cierre la cubierta delantera.
- 6 Vuelva a enchufar el cable de alimentación del equipo a la toma de corriente y, a continuación, vuelva a conectar todos los cables y el cable de la línea telefónica. Encienda el equipo.

! IMPORTANTE

Para evitar problemas de calidad de impresión, NO toque las piezas que aparecen sombreadas en las siguientes ilustraciones.

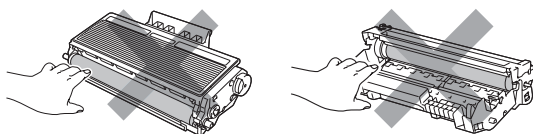

Limpieza de la unidad de tambor

Si tiene problemas de calidad de impresión, limpie la unidad de tambor de la siguiente manera:

- 1 Apague el equipo. Desconecte el cable de la línea telefónica en primer lugar y, a continuación, desenchufe el cable de alimentación de la toma de corriente.
- 2 Abra la cubierta delantera y extraiga el conjunto de unidad de tambor y cartucho de tóner lentamente.

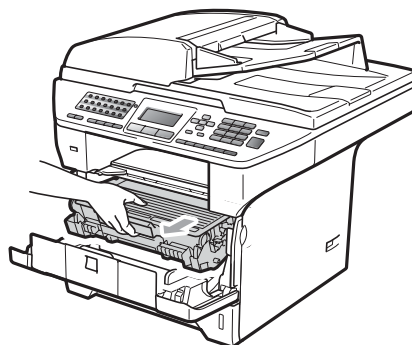

! IMPORTANTE

- Recomendamos que coloque el conjunto de unidad de tambor y cartucho de tóner en una superficie limpia y plana, y sobre un trozo de papel desechable o paño por si se derrama el tóner accidentalmente.
- Para evitar que el equipo resulte dañado por la electricidad estática, NO toque los electrodos indicados en la ilustración.

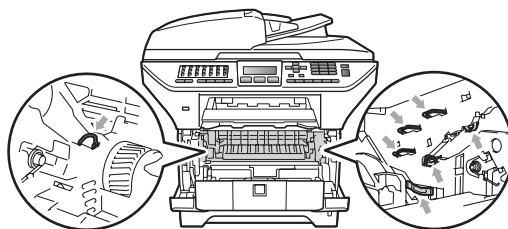

- 3 Baje la palanca de bloqueo azul y saque el cartucho de tóner de la unidad de tambor.

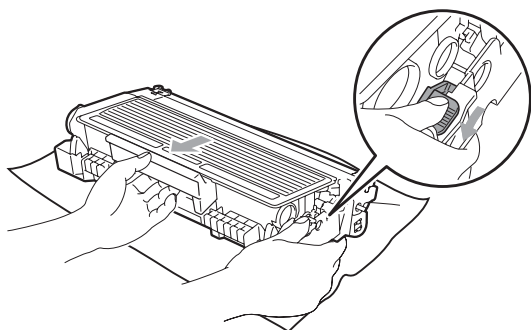

! IMPORTANTE

- El cartucho de tóner debe manipularse con todo cuidado. Si el tóner se derrama en las manos o prendas, límpielas o lávelas de inmediato con agua fría.
- Para evitar problemas de calidad de impresión, NO toque las piezas que aparecen sombreadas en las siguientes ilustraciones.

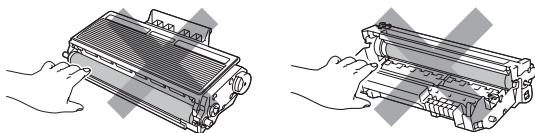

- 4 Coloque la muestra de impresión delante de la unidad de tambor y busque la posición exacta de impresión deficiente.

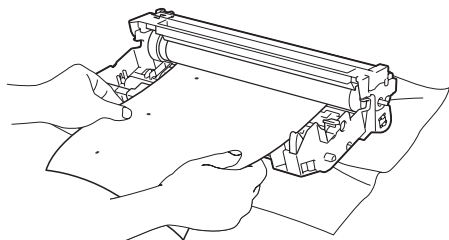

- 5 Gire el engranaje de la unidad de tambor con la mano mientras observa la superficie del tambor OPC (1).

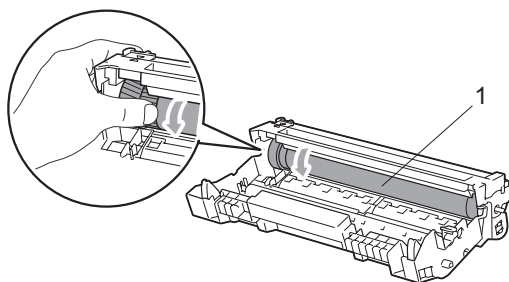

- 6 Cuando encuentre en el tambor la marca que coincide con la muestra de impresión, limpie la superficie del tambor OPC con un paño de algodón seco hasta que el polvo o el pegamento desaparezca de la superficie.

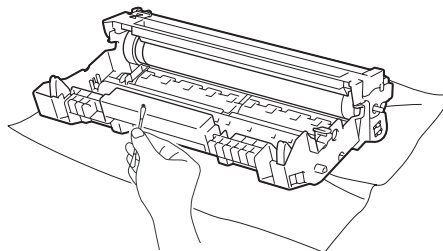

! IMPORTANTE

- El tambor es fotosensible, por lo que NO debe tocarlo con los dedos.
- NO limpie la superficie de tambor fotosensible con un objeto afilado.
- NO emplee demasiada fuerza a la hora de limpiar la unidad de tambor.

- 7 Inserte el cartucho de tóner en la unidad de tambor hasta que oiga que queda inmovilizado en su lugar. Si coloca el cartucho correctamente, la palanca de bloqueo azul se levantará automáticamente.

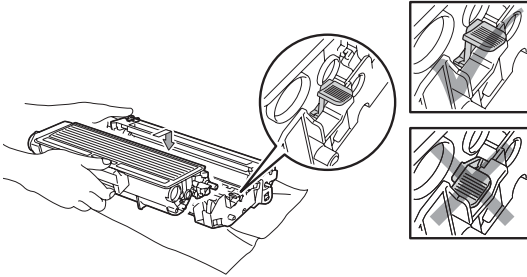

- 8 Vuelva a colocar el conjunto de unidad de tambor y cartucho de tóner en el equipo.

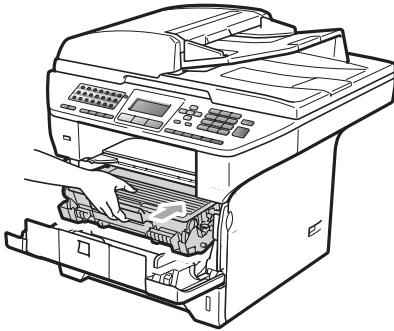

- 9 Cierre la cubierta delantera.
- 10 Vuelva a enchufar el cable de alimentación del equipo a la toma de corriente y, a continuación, vuelva a conectar todos los cables y el cable de la línea telefónica. Encienda el equipo.

Sustitución de consumibles

Deberá sustituir los consumibles cuando el equipo indique que se ha agotado la vida útil de los mismos.

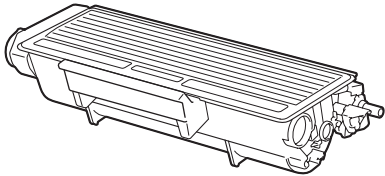
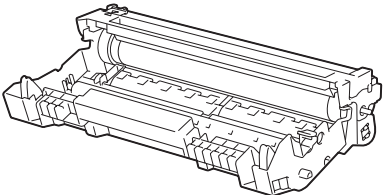
Cartucho de tóner	Unidad de tambor
	
N.º de pedido TN-3230, TN-3280	N.º de pedido DR-3200

! IMPORTANTE

- Recomendamos envolver los consumibles usados en papel para evitar que se derrame o se disperse el material del interior.
- Asegúrese de precintar los consumibles de forma que no se derrame el contenido del interior de los mismos.

Nota

- El vertido de los consumibles usados deberá realizarse cumpliendo las normas locales. (Consulte *Directiva de la UE 2002/96/CE* y *EN50419* en la página 109). Si no desea devolver los consumibles utilizados, deséchelos según la normativa local y sepárelos de los residuos domésticos. Consulte la información sobre este particular a las autoridades locales.
- Si utiliza papel que no es exactamente el tipo de papel recomendado, la vida útil de los consumibles y de las piezas del equipo se verá reducida.

Sustitución de un cartucho de tóner

Los cartuchos de tóner de larga duración pueden imprimir aproximadamente 8,000 páginas¹ y los cartuchos de tóner estándar pueden imprimir aproximadamente 3,000 páginas¹. El número total de páginas puede variar en función del tipo de documento impreso (por ejemplo, una carta normal o gráficos detallados). Cuando el cartucho de tóner se está agotando, la pantalla LCD muestra el mensaje **Toner bajo..**

¹ Declaración de la duración aproximada del cartucho realizada conforme a ISO/IEC 19752.



Nota

Es conveniente tener cartuchos de tóner nuevos listos para usar cuando aparezca el aviso **Toner bajo..**

⚠ AVISO



SUPERFICIE CALIENTE

Inmediatamente después de haber utilizado el equipo, algunas piezas de su interior pueden estar muy calientes. Para evitar lesiones, al abrir la cubierta delantera o la cubierta trasera (bandeja de salida trasera) del equipo, NO toque las piezas que aparecen sombreadas en la ilustración. De lo contrario, es posible que sufra quemaduras.

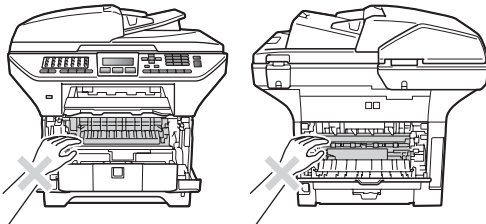

- 1 Pulse el botón de desbloqueo de la cubierta delantera para abrir la cubierta delantera.

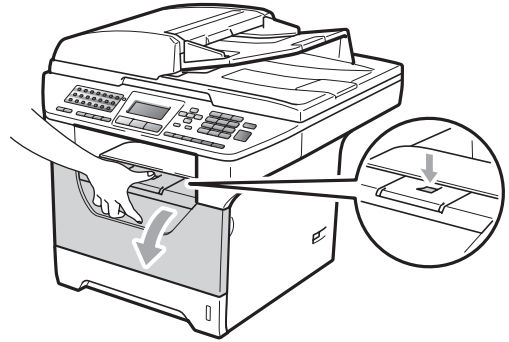

- 2 Extraiga el conjunto de unidad de tambor y cartucho de tóner lentamente.

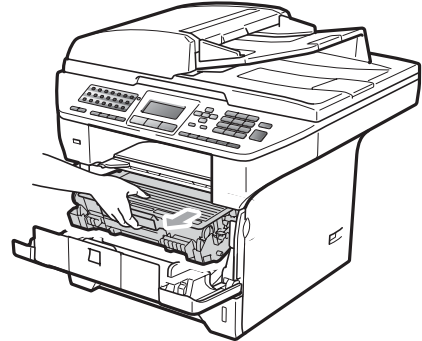

! IMPORTANTE

- Recomendamos que coloque el conjunto de unidad de tambor y cartucho de tóner en una superficie limpia y plana, y sobre un trozo de papel desechable o paño por si se derrama el tóner accidentalmente.
- Para evitar que el equipo resulte dañado por la electricidad estática, NO toque los electrodos indicados en la ilustración.

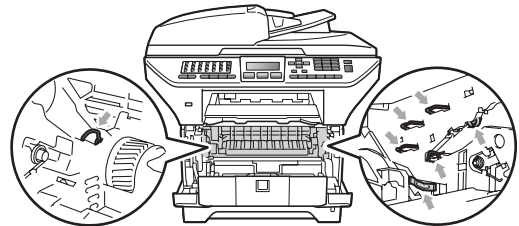

- 3 Baje la palanca de bloqueo azul y saque el cartucho de tóner usado de la unidad de tambor.

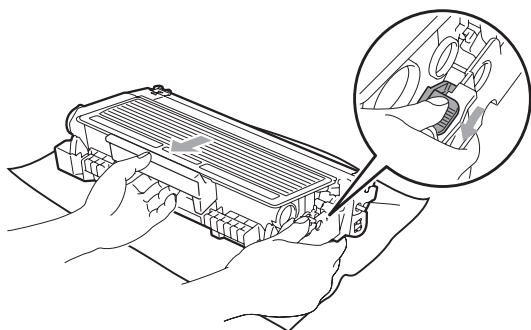

⚠ ADVERTENCIA

NO tire el cartucho de tóner al fuego. Podría explotar, causando lesiones.

! IMPORTANTE

- El cartucho de tóner debe manipularse con todo cuidado. Si el tóner se derrama en las manos o prendas, límpielas o lávelas de inmediato con agua fría.
- Para evitar problemas de calidad de impresión, NO toque las piezas que aparecen sombreadas en las siguientes imágenes.

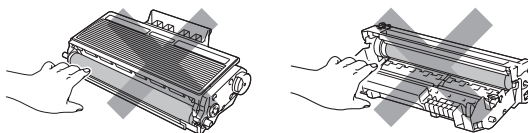

- Los equipos Brother han sido diseñados para funcionar con un tóner de una determinada especificación y funcionarán de forma óptima si se utilizan con cartuchos de tóner originales de Brother (TN-3230/TN-3280). Brother no puede garantizar el rendimiento óptimo si se utiliza tóner o cartuchos de tóner de especificaciones diferentes. Brother recomienda utilizar exclusivamente cartuchos originales de Brother con este equipo, así como no recargar los cartuchos vacíos con tóner de otros fabricantes. Si la unidad de tambor o cualquier otra pieza de este equipo sufren daños como consecuencia del uso de tóner o cartuchos de tóner que no sean productos originales de Brother, debido a la incompatibilidad de dichos productos con este equipo, las reparaciones necesarias podrían no estar cubiertas por la garantía.
- Desembale el cartucho de tóner justo antes de colocarlo en el equipo. Si el cartucho de tóner queda desembalado durante mucho tiempo, la vida del tóner podría acortarse.
- Asegúrese de guardar herméticamente el cartucho de tóner usado en una bolsa adecuada para evitar que el polvo del mismo se derrame.

- 4 Desembale el cartucho de tóner nuevo. Agítelo suavemente hacia los lados varias veces para distribuir el tóner uniformemente dentro del cartucho.

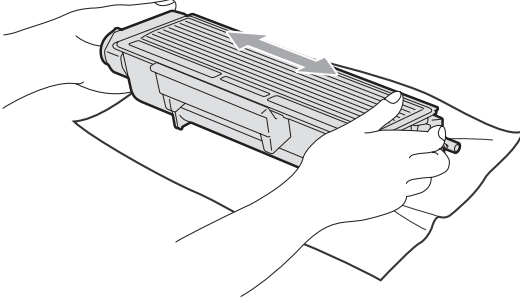

- 5 Retire la cubierta de protección.

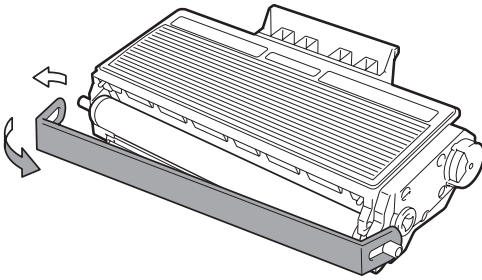

- 6 Inserte el nuevo cartucho de tóner firmemente en la unidad de tambor hasta que oiga que queda inmobilizado en su lugar. Si lo coloca correctamente, la palanca de bloqueo se levantará automáticamente.

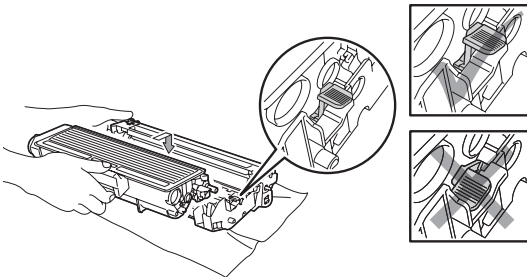

- Nota**
Compruebe que ha colocado el cartucho de tóner correctamente, ya que podría desprenderse de la unidad de tambor.

- 7 Limpie el filamento de corona de la unidad de tambor deslizando suavemente varias veces la lengüeta azul de derecha a izquierda y de izquierda a derecha.

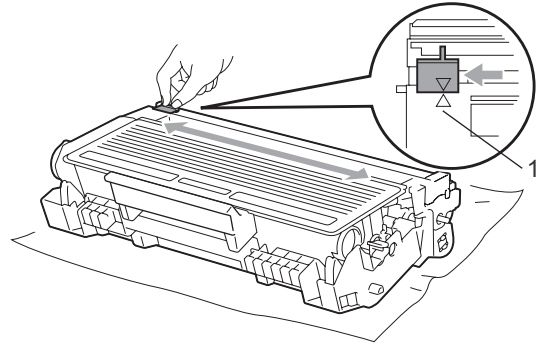

- Nota**
Asegúrese de volver a colocar la lengüeta azul en su posición inicial (▲) (1). De lo contrario, es posible que las páginas impresas tengan una raya vertical.

- 8 Vuelva a colocar el conjunto de unidad de tambor y cartucho de tóner en el equipo.

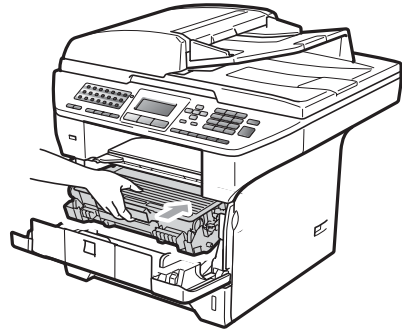

- 9 Cierre la cubierta delantera.

- Nota**
NO apague el equipo ni abra la cubierta delantera hasta que la pantalla LCD vuelva al estado en espera.

Sustitución de la unidad de tambor

El equipo utiliza una unidad de tambor para plasmar las imágenes sobre papel. Si en la pantalla LCD se muestra el mensaje *Sustituir piezas Tambor*, significa que la vida útil de la unidad de tambor está llegando a su fin y es conveniente comprar una nueva. Aunque aparezca el mensaje *Sustituir piezas Tambor* en la pantalla LCD, podrá seguir imprimiendo durante algún tiempo antes de tener que sustituir la unidad de tambor. No obstante, si se produce un deterioro notable de la calidad de las copias impresas (incluso antes de que aparezca el mensaje *Sustituir piezas Tambor*), se debe sustituir la unidad de tambor. Al sustituir la unidad de tambor, limpie también el equipo. (Consulte *Limpieza de la ventana del escáner láser* en la página 148.)

! IMPORTANTE

Al extraer la unidad de tambor, manipúlela con cuidado, ya que aún podría contener tóner. Si el tóner se derrama en las manos o prendas, límpielas o lávelas de inmediato con agua fría.

Nota

La unidad de tambor es un consumible que debe reemplazarse periódicamente. Existen numerosos factores que determinan la vida útil real del tambor, como la temperatura, la humedad, el tipo de papel o la cantidad de tóner utilizados, y el número de páginas que se ha impreso por cada tarea de impresión. La vida de tambor estimada es de aproximadamente 25,000 páginas¹. El número real de páginas que podrá imprimir el tambor puede ser significativamente inferior a esta estimación. Como no tenemos ningún control sobre los diversos factores que determinan la vida útil real del tambor, no podemos garantizar que imprimirá determinado número mínimo de páginas.

¹ La duración del tambor es aproximada y puede variar según el tipo de uso.

! AVISO

! SUPERFICIE CALIENTE

Inmediatamente después de haber utilizado el equipo, algunas piezas de su interior pueden estar muy calientes. Para evitar lesiones, al abrir la cubierta delantera o la cubierta trasera (bandeja de salida trasera) del equipo, NO toque las piezas que aparecen sombreadas en la ilustración. De lo contrario, es posible que sufra quemaduras.

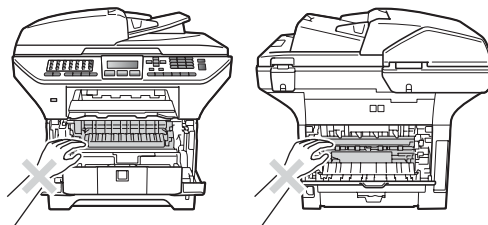

- 1 Pulse el botón de desbloqueo de la cubierta delantera para abrir la cubierta delantera.

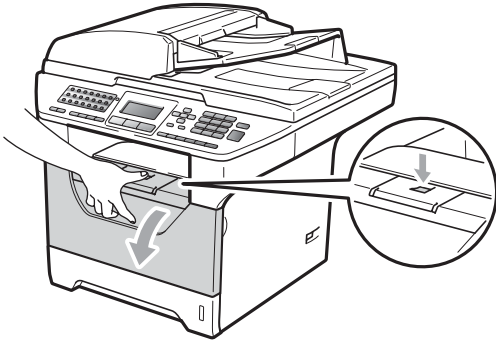

- 2 Extraiga el conjunto de unidad de tambor y cartucho de tóner lentamente.

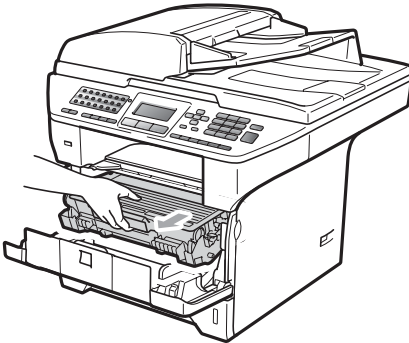

! IMPORTANTE

- Recomendamos que coloque el conjunto de unidad de tambor y cartucho de tóner en una superficie limpia y plana, y sobre un trozo de papel desechable o paño por si se derrama el tóner accidentalmente.
- Para evitar que el equipo resulte dañado por la electricidad estática, NO toque los electrodos indicados en la ilustración.

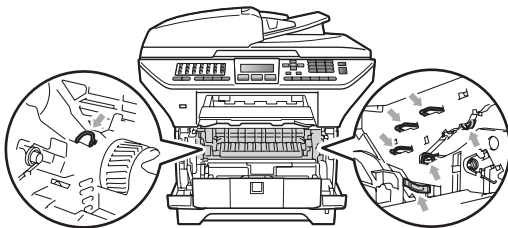

- 3 Baje la palanca de bloqueo azul y saque el cartucho de tóner de la unidad de tambor.

! IMPORTANTE

- Para evitar problemas de calidad de impresión, NO toque las piezas que aparecen sombreadas en las siguientes imágenes.

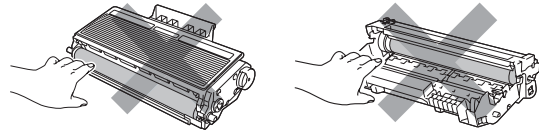

- Desembale una unidad de tambor nueva justo antes de introducirla en el equipo. La unidad de tambor podría dañarse si recibe directamente luz solar o luz de la estancia.
- Asegúrese de guardar herméticamente la unidad de tambor usada en una bolsa para evitar que el polvo de tóner se derrame fuera de la misma.

- 4 Desembale la nueva unidad de tambor.
- 5 Inserte el nuevo cartucho de tóner firmemente en la nueva unidad de tambor hasta que oiga que queda inmovilizado en su lugar. Si coloca el cartucho correctamente, la palanca de bloqueo azul se levantará automáticamente.

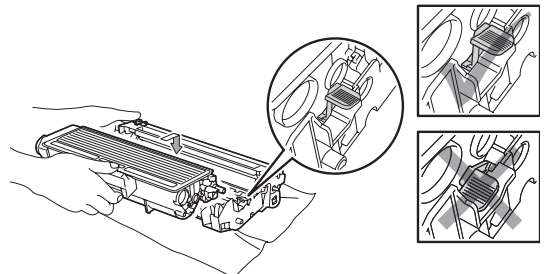

Nota

Compruebe que ha colocado el cartucho de tóner correctamente, ya que podría desprenderse de la unidad de tambor.

- 6 Coloque el nuevo conjunto de unidad de tambor y cartucho de tóner en el equipo. No cierre la cubierta delantera.

- 7 Pulse **Borrar/Volver**.

Cambio tambor?	
▲	1.Sí
▼	2.No
Selecc. ▲▼ u OK	

Para confirmar la instalación de un nuevo tambor, pulse 1.

- 8 Cuando en la pantalla LCD aparezca **Aceptado**, cierre la cubierta delantera.

Sustitución de piezas de mantenimiento periódico

Es necesario sustituir las piezas de mantenimiento periódico con regularidad para mantener la calidad de la impresión. Es necesario sustituir las piezas enumeradas a continuación una vez impresas aproximadamente 50.000 páginas con el PF KitMP y 100.000 páginas con los PF Kit1 y PF Kit2, la unidad de fusión y las unidades láser. Llame al distribuidor Brother cuando se muestren los siguientes mensajes en la pantalla LCD.

Mensaje de la pantalla LCD	Descripción
Sustituir piezas Kit Al.Pap.MP	Sustituya el kit de alimentación de papel de la bandeja MP.
Sustituir piezas Kit Al.Pap.1	Sustituya el kit de alimentación de papel de la bandeja 1.
Sustituir piezas Kit Al.Pap.2	Sustituya el kit de alimentación de papel de la bandeja 2.
Sustituir piezas Unidad fusión	Sustituya la unidad de fusión.
Sustituir piezas Unidad láser	Sustituya la unidad de láser.

Información sobre el equipo

Comprobación del número de serie

Puede consultar el número de serie del equipo en la pantalla LCD.

- 1 Pulse **Menú**, **8**, **1**.
- 2 Pulse **Detener/Salir**.

Consulta de los contadores de páginas

Es posible consultar los contadores de páginas del equipo para visualizar el número copias, páginas impresas, informes y listas, faxes o una suma total de las páginas.

- 1 Pulse **Menú**, **8**, **2**.
- 2 Pulse **▲** o **▼** para visualizar **Total**, **Fax/Lista**, **Copia** o **Imprimir**.
- 3 Pulse **Detener/Salir**.

Comprobación de la vida útil restante de las piezas

Puede consultar la vida útil restante de la unidad de tambor del equipo y de las piezas de mantenimiento periódico en la pantalla LCD.

- 1 Pulse **Menú**, **8**, **3**.
- 2 Pulse **▲** o **▼** para seleccionar 1. Tambor, 2. Unidad fusión, 3. Láser, 4. Kit Al. Pap. MP, 5. Kit Al. Pap. 1 0, 6. Kit Al. Pap. 2 ¹.
Pulse **OK**.

¹ Kit Al. Pap. 2 aparecerá únicamente si se encuentra instalada la bandeja LT-5300.

- 3 Pulse **Detener/Salir**.

Restablecimiento

Las siguientes funciones de restablecimiento se encuentran disponibles:

- 1 **Red**

Es posible restablecer los ajustes predeterminados de fábrica del servidor de impresión, por ejemplo, la contraseña y la dirección IP.
- 2 **Direc. y fax**

Es posible restablecer la libreta de direcciones, los trabajos de fax programados en la memoria (por ejemplo, la transmisión por sondeo y el fax diferido), los faxes entrantes y salientes almacenados en la memoria, y los siguientes ajustes de fax:

 - Libreta de direcciones
(Marcación directa, marcación abreviada y grupos de configuración)
 - Trabajos de fax programados en la memoria
(Transmisión por sondeo, sondeo diferido, sondeo seguro, fax diferido y lote diferido)
 - ID de estación
(Nombre y número)
 - Mensaje de la portada
(Comentarios)
 - Opción de fax remoto
(Código de acceso remoto, almacenamiento de faxes, reenvío de faxes y PC-Fax)
 - Ajustes de informes
(Informe de verificación de la transmisión, lista de índice de teléfonos e informe de actividad de fax)
 - Clave de bloqueo de configuración

3 Todas config.

Es posible restablecer todos los ajustes predeterminados de fábrica del equipo.

Brother recomienda encarecidamente que ejecute esta operación cuando se deshaga del equipo.



Nota

Desenchufe el cable de interfaz antes de seleccionar **Red** o **Todas config.**.

Cómo efectuar el restablecimiento

- 1 Pulse **Menú, 0, 7**.
- 2 Pulse **▲** o **▼** para seleccionar el restablecimiento que desee. Pulse **OK**.
- 3 Pulse **▲** o **▼** para seleccionar 1. **Reiniciar** o 2. **Salir**. Pulse **OK**.
- 4 Si selecciona 1. **Reiniciar** en el paso 3, se le solicitará que reinicie el equipo. Pulse **▲** o **▼** para seleccionar 1. **Sí** o 2. **No**. Pulse **OK**. Si selecciona 1. **Sí**, el equipo llevará a cabo el reinicio.



Nota

También es posible restablecer la configuración de red mediante la pulsación de **Menú, 7, 0**.

Embalaje y transporte del equipo

⚠ AVISO

Desconecte el equipo al menos 30 minutos antes de embalarlo para asegurarse de que se haya enfriado completamente.

Durante el transporte del equipo, utilice el material de embalaje original del equipo. Si no se embala el equipo correctamente, ello podría provocar la anulación de la garantía.

- 1 Apague el equipo.
- 2 Desconecte el equipo de la toma de teléfono de pared.
- 3 Desenchufe todos los cables y el cable de corriente de CA del equipo.
- 4 Baje la palanca de bloqueo del escáner hacia abajo para bloquear el escáner. La palanca se encuentra en la parte izquierda del cristal de escaneado.

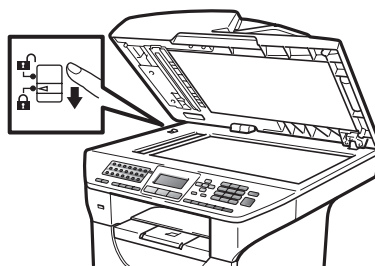

! IMPORTANTE

Los daños ocasionados al equipo provocados por no haber bloqueado el escáner antes de efectuar el embalaje y el envío podrían provocar la anulación de la garantía.

- 5 Pulse el botón de desbloqueo de la cubierta delantera para abrir la cubierta delantera.

- 6 Extraiga el conjunto de unidad de tambor y cartucho de tóner. Deje el cartucho de tóner instalado en la unidad de tambor.
- 7 Introduzca el conjunto de unidad de tambor y cartucho de tóner en una bolsa de plástico y selle la bolsa.
- 8 Cierre la cubierta delantera.
- 9 Coloque la pieza de espuma de poliestireno que posee la marca "FRONT" en la caja de cartón original (1). Embale el conjunto de unidad de tambor y cartucho de tóner (2) y colóquelo en la caja tal y como se muestra a continuación (3). Envuelva el equipo con la bolsa de plástico e introdúzcalo en la caja de cartón original (4). Coloque el material impreso detrás del equipo (5).

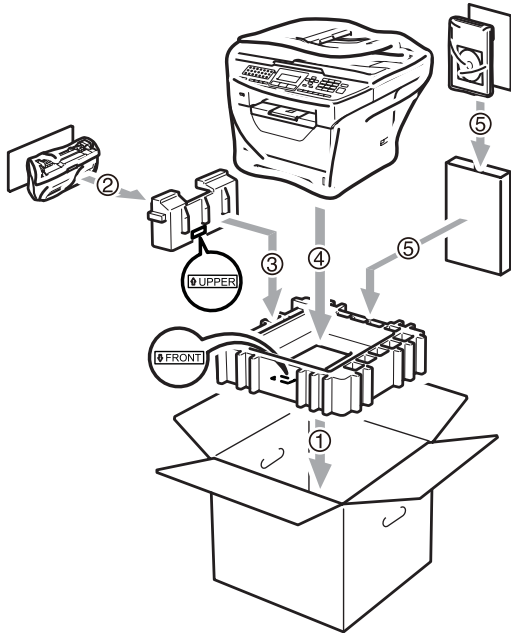

- 10 Coja las dos piezas de espuma de poliestireno y haga coincidir la parte frontal del equipo con la marca "FRONT" de una de las piezas de espuma de poliestireno y la parte posterior del equipo con la marca "REAR" de la otra pieza de espuma de poliestireno (6). Coloque el cable de alimentación CA y los materiales impresos en la caja de cartón original, como se muestra a continuación (7).

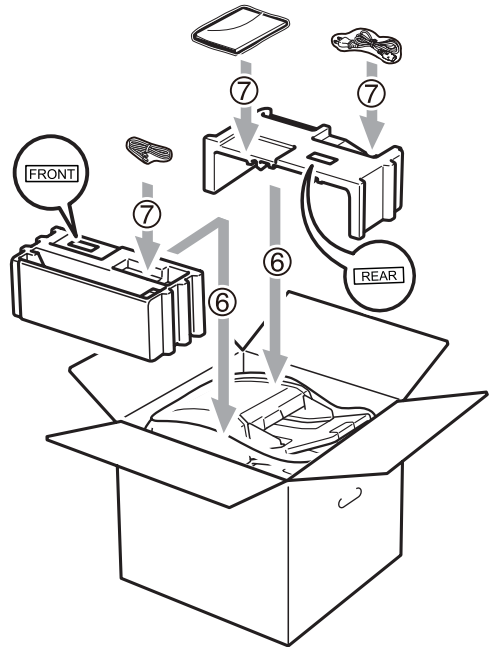

- 11 Cierre la caja de cartón y precíntela con cinta adhesiva.

D

Menú y funciones

Programación en pantalla

El equipo ha sido diseñado para que resulte fácil utilizarlo. La pantalla LCD proporciona la programación en pantalla mediante los botones de menú.

Hemos creado las instrucciones paso a paso en la pantalla para ayudarle a programar el equipo. Simplemente, siga los pasos ya que éstos le guían por las selecciones de menú así como las opciones de programación.

Tabla de menús

Puede programar el equipo mediante la *Tabla de menús* en la página 166. Estas páginas describen las selecciones de menú y sus opciones.

Pulse **Menú** seguido de los números de menú para programar el equipo.

Por ejemplo, para ajustar el volumen de la *Alarma en Bajo*:

- 1 Pulse **Menú**, 1, 3, 2.
- 2 Pulse ▲ o ▼ para seleccionar *Bajo*.
- 3 Pulse **OK**.

Almacenamiento de memoria

Los ajustes de menú quedan guardados permanentemente y en caso de producirse un corte del suministro eléctrico, *no* se perderá la memoria. Los ajustes temporales (por ejemplo, Contraste, Modo satélite) se *perderán*. Asimismo, durante un corte en el suministro eléctrico, el equipo conservará la fecha, la hora y los mensajes de fax que se encuentren en la memoria durante aproximadamente 60 horas.

Botones de menú

Menú 	Acceder al menú.
	Ir al siguiente nivel del menú. Aceptar una opción.
Borrar/Volver 	Salir del menú pulsando repetidamente. Volver al nivel previo del menú.
 	Desplazarse por el nivel actual del menú.
 	Ir al nivel del menú previo o siguiente.
	Salir del menú.

Cómo acceder al modo de menú

- 1 Pulse **Menú**.
- 2 Elija una opción.
 - Pulse **1** para ir al menú Config. gral..
 - Pulse **2** para ir al menú Fax.
 - Pulse **3** para ir al menú Copia.
 - Pulse **4** para ir al menú Impresora.
 - Pulse **5** para ir al menú de la I/F direc. USB.
 - Pulse **6** para ir al menú de Imp. informes.
 - Pulse **7** para ir al menú de Red.
 - Pulse **8** para ir al menú Info. equipo.
 - Pulse **9** para ir al menú Servicio.¹
 - Pulse **0** para ir a Conf.inicial.

¹ Ésta sólo aparecerá cuando la pantalla LCD muestre un mensaje de error.

Puede desplazarse también por cada nivel de menú pulsando **▲** o **▼** correspondiente a la dirección que desee.

- 3 Pulse **OK** cuando la opción que desee aparezca en la pantalla LCD. De este modo, en la pantalla LCD aparecerá el siguiente nivel del menú.
- 4 Pulse **▲** o **▼** para desplazarse hasta la siguiente selección del menú.
- 5 Pulse **OK**. Cuando haya terminado de configurar una opción, en la pantalla LCD aparecerá el texto *Aceptado*.
- 6 Pulse **Detener/Salir** para salir del modo Menú.

Tabla de menús

Los ajustes predeterminados vienen marcados en negrita y con un asterisco.

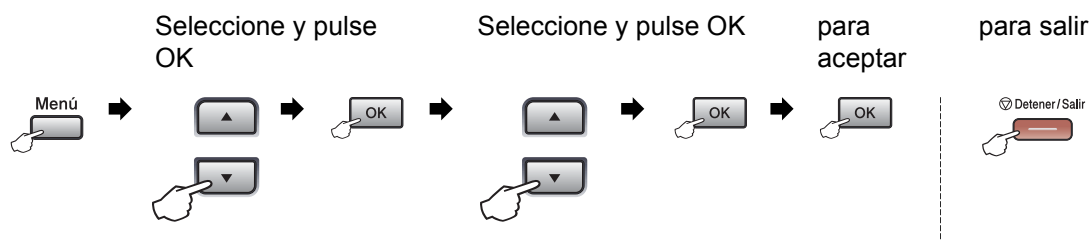

Menú principal	Submenú	Selecciones de menú		Opciones	Descripciones	Página
1.Config. gal.	1.Temporiz. modo	—	—	0 Seg. 30 Segs 1 Min 2 Mins* 5 Mins No	Permite ajustar la hora para volver al modo Fax y la hora en que el equipo cambiará de un usuario individual al usuario público durante la utilización de Bloqueo seguro de funciones.	23 31
	2. Papel	1.Tipo de papel	1.Band MP	Fino Normal* Grueso Más grueso Transparencia Papel Reciclado	Permite seleccionar el tipo de papel cargado en la bandeja MP.	23
			2.Superior	Fino Normal* Grueso Más grueso Transparencia Papel Reciclado	Permite seleccionar el tipo de papel cargado en la bandeja de papel.	23
3.Inferior (Este menú únicamente aparece si dispone de la bandeja opcional número 2).			Fino Normal* Grueso Más grueso Papel Reciclado	Permite seleccionar el tipo de papel cargado en la bandeja de papel opcional número 2.	23	

Menú principal	Submenú	Selecciones de menú		Opciones	Descripciones	Página		
1.Config. gral. (continuación)	2.Papel (continuación)	2.Tamaño papel	1.Band MP	A4* Carta Legal Ejecutivo A5 A5 L A6 B5 B6 Folio Todos	Permite seleccionar el tamaño del papel cargado en la bandeja MP.	24		
			2.Superior	A4* Carta Ejecutivo A5 A5 L A6 B5 B6	Permite seleccionar el tamaño del papel cargado en la bandeja de papel.	24		
			3.Inferior (Este menú únicamente aparece si dispone de la bandeja opcional número 2).	A4* Carta Ejecutivo A5 B5 B6	Permite seleccionar el tamaño de papel cargado en la bandeja de papel opcional número 2.	24		
	3.Volumen	1.Timbre			No Bajo Med* Alto	Permite ajustar el volumen del timbre.	26	
			2.Alarma			No Bajo Med* Alto	Permite ajustar el volumen de la alarma.	26
				3.Altavoz			No Bajo Med* Alto	Permite ajustar el volumen del altavoz.

Menú principal	Submenú	Selecciones de menú	Opciones	Descripciones	Página
1.Config. geral. (continuación)	4.Luz día auto	—	Si* No	Permite cambiar al horario de verano automáticamente.	27
	5.Ecología	1.Ahorro tóner	Si No*	Permite incrementar la capacidad del cartucho de tóner.	27
		2.Tiempo reposo	El intervalo varía en función del modelo. 005Min*	Permite ahorrar energía.	28
	6.Selec. Bandeja	1.Copia	Bandeja 1 sólo Bandeja 2 sólo MP sólo MP>T1>T2* T1>T2>MP (Bandeja número 2 o T2 aparecerán únicamente si se encuentra instalada la bandeja opcional).	Permite seleccionar la bandeja que desea utilizar en el modo Copia.	24
		2.Fax	Bandeja 1 sólo Bandeja 2 sólo MP sólo MP>T1>T2 T1>T2>MP* (Bandeja número 2 o T2 aparecerán únicamente si se encuentra instalada la bandeja opcional).	Permite seleccionar la bandeja que desea utilizar en el modo Fax.	25
		3.Impresión	Bandeja 1 sólo Bandeja 2 sólo MP sólo MP>T1>T2* T1>T2>MP (Bandeja número 2 o T2 aparecerán únicamente si se encuentra instalada la bandeja opcional).	Permite seleccionar la bandeja que desea utilizar para efectuar la impresión a PC.	25

Menú principal	Submenú	Selecciones de menú	Opciones	Descripciones	Página	
1.Config. gral. (continuación)	7.Contraste LCD	—	-□□□■+ -□□□■+ -□□■□+* -■□□□+ -■□□□+	Permite ajustar el contraste de la pantalla LCD.	28	
	8.Seguridad	1.Bloqueo func.		Permite restringir el número de usuarios del equipo a un máximo de 25 usuarios individuales e impedir el uso por parte de otros usuarios públicos no autorizados.	29	
		2.Bloq. configu.		Evita que los usuarios no autorizados cambien los ajustes actuales del equipo.	32	
	9.Escan. docume.	1.Tamañ.Escan.Cr		A4* Carta Legal/Folio	Permite ajustar el área del escaneado del cristal de escaneado al tamaño del documento.	40
		2.Tamaño archivo	1.Color	Pequeño Mediano* Grande	Permite establecer sus propios ajustes predeterminados de velocidad de compresión de datos.	Consulte <i>Guía del usuario del software</i> incluida en el CD-ROM.
			2.Gris	Pequeño Mediano* Grande		
	3.Escan. dúplex			Borde largo* Borde corto	Permite seleccionar el formato de escaneado dúplex.	38

Menú principal	Submenú	Selecciones de menú	Opciones	Descripciones	Página
2. Fax	1. Conf. recepción (solamente en modo Fax)	1. Núm. timbres	(02-04) 02*	Permite seleccionar el número de timbres antes de que el equipo conteste en modo Sólo Fax o Fax/Tel.	50
		2. Dur. Timbre F/T	20 Segs 30 Segs* 40 Segs 70 Segs	Permite ajustar la duración del semitimbre/doble timbre en el modo Fax/Tel.	50
		3. Detección fax	Si* No	Permite recibir mensajes de fax sin pulsar Inicio .	51
		4. Activ. remota	Si (*51,#51) No*	Le permite contestar todas las llamadas desde una extensión o desde un teléfono externo, así como utilizar códigos para activar o desactivar el equipo. Puede personalizar estos códigos.	57
		5. Reducción auto	Si* No	Esta función permite reducir el tamaño de los faxes entrantes.	52
		6. Recepcn. memo	Si* No	Permite almacenar automáticamente todos los faxes entrantes en la memoria cuando se acaba el papel.	53
		7. Densid imprsn.	-□□□■+ -□□□□+ -□■□□+* -□■□□+ -■□□□+	Permite ajustar la densidad de las impresiones para que salgan más claras o más oscuras.	51
		8. Recep. sondeo	Estándar* Seguro Diferido	Permite configurar su equipo para sondear otro equipo de fax.	75
		9. Estamp Fax Rx	Activada Desactivada*	Permite imprimir la hora y la fecha de recepción en la parte superior de los faxes recibidos.	52
		0. Dúplex	Si No*	Permite imprimir los faxes recibidos en ambos lados del papel.	52

Menú principal	Submenú	Selecciones de menú	Opciones	Descripciones	Página
2. Fax (continuación)	2. Conf. envío (solamente en modo Fax)	1. Contraste	Automático* Claro Oscuro	Permite cambiar el contraste (más claro o más oscuro) de los faxes enviados.	44
		2. Fax resolución	Estándar* Fina Superfina Foto	Permite configurar la resolución predeterminada de los faxes salientes.	44
		3. Horario	—	Permite especificar a qué hora del día (en formato de 24 horas) deben enviarse los faxes diferidos.	46
		4. Trans. diferida	Si No*	Permite combinar los faxes diferidos destinados al mismo número de fax para enviarlos a la misma hora en una sola transmisión.	46
		5. Trans. t. real	Sig. fax: Si Sig. fax: No Si No*	Permite enviar un fax sin utilizar la memoria.	45
		6. Trans. sondeo	Estándar* Seguro	Permite configurar el equipo para que un documento sea recuperado por otro aparato de fax.	75
		7. Conf. cubierta	Sig. fax: Si Sig. fax: No Si No* Impr. ejemplo	Permite enviar automáticamente una portada configurada previamente.	42
		8. Comen. cubierta	—	Permite insertar los comentarios de su preferencia en la portada del fax.	42
		9. Modo satélite	Si No*	Si tiene problemas para enviar un fax al extranjero, active esta función.	46
	3. Libr. direc.	1. Una pulsación	—	Permite almacenar un máximo de 40 números de marcación directa, para que pueda marcarlos pulsando una sola tecla (y Inicio).	61

Menú principal	Submenú	Selecciones de menú	Opciones	Descripciones	Página	
2.Fax (continuación)	3.Lib. direc. (continuación)	2.M. abreviado	—	Permite almacenar un máximo de 300 números de marcación abreviada, con lo que podrá marcarlos pulsando sólo unas pocas teclas (y Inicio).	63	
		3.Conf. grupos	—	Permite configurar hasta 20 números de grupo para multienvíos.	65	
	4.Ajus. Informes	1.Ver transmisión	Si Si+Imagen No* No+Imagen	Permite ajustar la configuración inicial para el informe de verificación de la transmisión.	78	
		2.Frec. informe	No Cada 50 faxes* Cada 6 horas Cada 12 horas Cada 24 horas Cada 2 días Cada 7 días	Permite establecer el intervalo para la impresión automática del informe de actividad de fax.	78	
	5.Opcn fax remot	1.Reenv./Almac. (Impresión de seguridad)	No* Reenvío de fax Almacenado fax Recibir PC Fax	Permite ajustar el equipo para reenviar mensajes de fax, almacenar faxes entrantes en la memoria (de manera que pueda recuperarlos cuando esté lejos del equipo) o enviar faxes al ordenador. Si ha seleccionado el reenvío de fax o la recepción de PC Fax, puede activar la función de seguridad denominada Impresión de seguridad.	68	
			2.Acceso remoto	---*	Permite ajustar su propio código para la recuperación remota.	71
			3.Imprimir doc.	—	Permite imprimir los faxes entrantes almacenados en la memoria.	53
	6.Restrict marcad	1.Teclas marcac.	Desactivada* # dos veces Activada	Permite configurar el equipo para restringir la marcación con el teclado de marcación.	34	

Menú principal	Submenú	Selecciones de menú	Opciones	Descripciones	Página
2.Fax (continuación)	6.Restrict marcad (continuación)	2.Una pulsación	Desactivada* # dos veces Activada	Permite configurar el equipo para restringir la marcación de los números de marcación directa.	34
		3.M. abreviado	Desactivada* # dos veces Activada	Permite configurar el equipo para restringir la marcación de los números de marcación abreviada.	34
		4.Servidor LDAP	Desactivada* # dos veces Activada	Permite configurar el equipo para restringir la marcación de los números de servidor LDAP.	34
	7.Trab restantes	—	—	Le permite comprobar qué tareas están guardadas en memoria y cancelar las tareas programadas.	47
	0.Varios	1.Compatibilidad	Alta* Normal Básic (paraVoIP)	Permite ajustar la compensación para solucionar los problemas de transmisiones. Los proveedores del servicio VoIP ofrecen compatibilidad con faxes mediante el uso de diversos estándares. Si normalmente tiene errores en la transmisión de faxes, seleccione Básic (paraVoIP).	131

Menú principal	Submenú	Selecciones de menú	Opciones	Descripciones	Página
3. Copia	1. Calidad	—	Texto Foto Automático*	Permite seleccionar la resolución de copia idónea para el tipo de documento.	84
	2. Calidad Txt FB	—	1200x600ppp 600ppp*	Es posible ajustar una resolución de copia superior cuando se efectúa una copia de texto con un porcentaje del 100% con el cristal de escaneado.	84
	3. Brillo	—	-□□□□■+ -□□□■+ -□□■□+* -□■□□+ -■□□□+	Permite ajustar el brillo de las copias.	85
	4. Contraste	—	-□□□□■+ -□□□■+ -□□■□+* -□■□□+ -■□□□+	Permite ajustar el contraste de las copias.	85
4. Impresora	1. Emulación	—	Auto (EPSON)* Auto (IBM) HP LaserJet BR-Script 3 Epson FX-850 IBM Proprinter	Permite seleccionar el modo de emulación.	Consulte <i>Guía del usuario del software</i> incluida en el CD-ROM.
	2. Opciones impres	1. Fuente interna	1. HP LaserJet 2. BR-Script 3	Permite imprimir una lista de las fuentes internas del equipo.	
		2. Configuración	—	Permite imprimir una lista de la configuración de impresora.	
		3. Impr de prueba	—	Permite imprimir una página de prueba.	
	3. Dúplex	—	No* Si (borde largo) Si (borde corto)	Permite activar o desactivar la impresión dúplex. También permite seleccionar la impresión dúplex de borde largo o corto.	
4. Reconf impres	—	1. Reiniciar 2. Salir	Permite restablecer la configuración predeterminada de fábrica de la impresora.		

Menú principal	Submenú	Selecciones de menú	Opciones	Descripciones	Página
5.I/F direc. USB	1.Impres.directa	1.Tamaño papel	A4* Carta Legal Ejecutivo A5 A5 L A6 B5 B6 Folio	Permite ajustar el tamaño del papel para la impresión directa desde la unidad de memoria Flash USB. Los tamaños A5 L y A6 no están disponibles para la Bandeja n.º 2 opcional.	93
		2.Tipo soporte	Fino Normal* Grueso Más grueso Papel Reciclado	Permite ajustar el tipo de soporte para la impresión directa desde la unidad de memoria Flash USB.	93
		3.Página múltip.	1 en 1* 2 en 1 4 en 1 9 en 1 16 en 1 25 en 1 1 en 2x2 página 1 en 3x3 página 1 en 4x4 página 1 en 5x5 página	Permite ajustar el estilo de página para la impresión varias páginas directamente desde la unidad de memoria Flash USB.	93
		4.Orientación	Vertical* Horizontal	Permite ajustar la orientación de la página para la impresión directa desde la unidad de memoria Flash USB.	93
		5.Encuadernar	Si* No	Permite activar o desactivar la recopilación de páginas para la impresión directa desde la unidad de memoria Flash USB.	93
		6.Calidad impre.	Normal* Fina	Permite ajustar la opción de calidad de impresión para la impresión directa desde la unidad de memoria Flash USB.	93

Menú principal	Submenú	Selecciones de menú	Opciones	Descripciones	Página
5.I/F direc. USB (continuación)	1.Impres directa (continuación)	7.Opción PDF	Documento* Doc. y Señalam. Doc. y Sellos	Permite ajustar la opción PDF para que se impriman comentarios (Marcas) o sellos en el archivo PDF junto con el texto.	93
		8.Imprimir Índice	Sencilla* Detalles	Permite ajustar la opción de impresión del índice, el formato simple o los detalles.	93
	2.Escanear a USB	1.Resolución	Color 100 ppp* Color 200 ppp Color 300 ppp Color 600 ppp Gris 100 ppp Gris 200 ppp Gris 300 ppp ByN 200 ppp ByN 200x100 PPP	Permite ajustar la resolución para enviar datos escaneados a una unidad de memoria Flash USB.	Consulte <i>Guía del usuario del software</i> incluida en el CD-ROM.
		2.Nombre archivo	—	Permite introducir el nombre de archivo de los datos escaneados.	

Menú principal	Submenú	Selecciones de menú	Opciones	Descripciones	Página
6.Imp. informes	1.Verif. Trans.	1.Vista en LCD	—	Permite imprimir un informe de verificación de la transmisión de la última transmisión realizada.	79
		2.Impr.informe	—		
	2.Ayuda	—	—	Permite imprimir la lista de ayuda para que pueda obtener instrucciones sencillas acerca de cómo programar el equipo rápidamente.	79
	3.Lista Núm.Tel	1.Orden numérico	—	Permite imprimir los nombres y números guardados en la memoria de marcación directa y de marcación abreviada en orden numérico y alfabético.	79
		2.Orden alfabét.	—		
	4.Diario del fax	—	—	Permite imprimir una lista con información acerca de los 200 mensajes de fax entrantes y salientes más recientes. (TX significa Transmisión. RX significa Recepción).	79
	5.Ajust. usuario	—	—	Permite imprimir una lista con los ajustes.	79
6.Configur. red	—	—	Permite imprimir una lista de la configuración de red.	79	
7.Hoja de pedido	—	—	Esta opción permite imprimir un formulario para solicitar accesorios, que podrá cumplimentar y enviar a su distribuidor de Brother.	79	

Menú principal	Submenú	Selecciones de menú	Opciones	Descripciones	Página
7.Red (MFC-8880DN)	1.TCP/IP	1.Metod arranque	Automático* Estática RARP BOOTP DHCP	Permite seleccionar el método de arranque más adecuado a sus necesidades.	Consulte la <i>Guía del usuario en red</i> incluida en el CD-ROM.
		2.Dirección IP	[000-255]. [000-255]. [000-255]. [000-255]	Permite especificar la dirección IP.	
		3.Máscara Subred	[000-255]. [000-255]. [000-255]. [000-255]	Permite especificar la máscara de subred.	
		4.Puerta acceso	[000-255]. [000-255]. [000-255]. [000-255]	Permite especificar la dirección de la puerta de enlace.	
		5.Nombre de nodo	BRNXXXXXXXXXXXX	Permite especificar el nombre de nodo.	
		6.WINS config	Automático* Estático	Permite seleccionar el modo de configuración WINS.	
		7.Servidor WINS	(Primario) [000-255]. [000-255]. [000-255]. [000-255] (Secundario) [000-255]. [000-255]. [000-255]. [000-255]	Permite especificar la dirección IP del servidor primario o secundario de WINS.	
		8.Servidor DNS	(Primario) [000-255]. [000-255]. [000-255]. [000-255] (Secundario) [000-255]. [000-255]. [000-255]. [000-255]	Permite especificar la dirección IP del servidor primario o secundario de DNS.	
		9.APIPA	Si* No	Permite asignar automáticamente la dirección IP a partir del intervalo de direcciones del vínculo local.	
		0.IPv6	Si No*	Permite activar o desactivar el protocolo IPv6. Si desea utilizar el protocolo IPv6, visite la página http://solutions.brother.com/ para obtener más información.	

Menú principal	Submenú	Selecciones de menú		Opciones	Descripciones	Página	
7.Red (MFC-8880DN) (continuación)	2.Ethernet	—		Automático* 100B-FD 100B-HD 10B-FD 10B-HD	Permite seleccionar el modo de enlace de Ethernet.	Consulte la <i>Guía del usuario en red</i> incluida en el CD-ROM.	
	3.E-mail/IFAX	1.Direcc. E-Mail	—		—		Permite especificar la dirección de correo. (Hasta 60 caracteres)
		2.Conf. Servidor	1.Servidor SMTP	Nombre? (hasta 64 caracteres) Dirección IP? [000-255]. [000-255]. [000-255]. [000-255]			Permite introducir la dirección del servidor SMTP.
			2.Puerto SMTP	[00001-65535]			Permite introducir el número del puerto POP3.
			3.Auten.paraSMTP	Ninguna* SMTP-AUTENTIC POP ante SMTP			Permite seleccionar el método de seguridad para la función de notificación por correo electrónico.
			4.Servidor POP3	Nombre? (hasta 64 caracteres) Dirección IP? [000-255]. [000-255]. [000-255]. [000-255]			Permite introducir la dirección del servidor POP3.
			5.Puerto POP3	[00001-65535]			Permite introducir el número del puerto POP3.
			6.Nombre buzón	—			Permite introducir el nombre del buzón de correo. (Hasta 60 caracteres)
			7.Contr. buzón	—			Permite introducir la contraseña para iniciar sesión en el servidor POP3. (Hasta 32 caracteres)
8.APOP	Si No*		Permite activar o desactivar APOP.				

Menú principal	Submenú	Selecciones de menú		Opciones	Descripciones	Página
7. Red (MFC-8880DN) (continuación)	3. E-mail/IFAX (continuación)	3. Conf buzón RX	1. Sondeo automat	Si* No	Permite que se consulte automáticamente el servidor POP3 para comprobar si hay mensajes nuevos.	Consulte la <i>Guía del usuario en red</i> incluida en el CD-ROM.
			2. Intervalo act.	10Min* (01-60)	Permite ajustar el intervalo de consulta del servidor POP3 para ver si hay mensajes nuevos.	
			3. Cabecera	Todo Asunto+De+Para Ninguno*	Permite seleccionar el contenido del encabezado del correo que desea imprimir.	
			4. Elim correo er	Si* No	Permite eliminar correos de error automáticamente.	
			5. Notificación	Si MDN No*	Permite recibir mensajes de notificación.	
		4. Conf buzón TX	1. Asunto envío	—	Permite visualizar el asunto adjunto a los datos del fax por Internet.	
			2. Límite tamaño	Si No*	Permite limitar el tamaño de los documentos de correo electrónico.	
			3. Notificación	Si No*	Permite enviar mensajes de notificación.	
		5. Configurar TX	1. Multifusión	Si No*	Permite transmitir un documento a otro equipo de fax.	
			2. Dominio seguro	TransmitirXX:	Permite registrar el nombre del dominio.	
			3. Informe trans.	Si No*	Permite imprimir el informe de multienvío de la transmisión.	

Menú principal	Submenú	Selecciones de menú		Opciones	Descripciones	Página
7.Red (MFC-8880DN) (continuación)	4.Esc. a E-mail	—	—	Color 100 ppp* Color 200 ppp Color 300 ppp Color 600 ppp Gris 100 ppp Gris 200 ppp Gris 300 ppp ByN 200 ppp ByN 200x100 PPP	Permite seleccionar el formato de archivo para enviar los datos escaneados por correo electrónico.	Consulte la <i>Guía del usuario en red</i> incluida en el CD-ROM.
	5.Escanear a FTP	—	—	Color 100 ppp* Color 200 ppp Color 300 ppp Color 600 ppp Gris 100 ppp Gris 200 ppp Gris 300 ppp ByN 200 ppp ByN 200x100 PPP	Permite seleccionar el formato de archivo para enviar los datos escaneados por FTP.	
	6.Escanear a red	—	—	Color 100 ppp* Color 200 ppp Color 300 ppp Color 600 ppp Gris 100 ppp Gris 200 ppp Gris 300 ppp ByN 200 ppp ByN 200x100 PPP	Es posible escanear documentos en blanco y negro o en color directamente en un servidor CIFS situado en su red local o en Internet.	
	7.Fax a Servid.	—	—	Si No*	Es posible almacenar una dirección con prefijo o sufijo en el equipo y enviar un documento desde un sistema de servidor de fax.	
	8.Zona horaria	—	—	UTCXXX:XX	Permite ajustar la zona horaria correspondiente a su país.	
	0.Restaurar red	1.Reiniciar	1.Sí 2.No	—	Permite restablecer todos los ajustes predeterminados de red.	
	2.Salir		—			

Menú principal	Submenú	Selecciones de menú		Opciones	Descripciones	Página
7.Red (MFC-8890DW)	1.LAN cableada	1.TCP/IP	1.Metod arranque	Automático* Estática RARP BOOTP DHCP	Permite seleccionar el método de arranque más adecuado a sus necesidades.	Consulte la <i>Guía del usuario en red</i> incluida en el CD-ROM.
			2.Dirección IP	[000-255]. [000-255]. [000-255]. [000-255]	Permite especificar la dirección IP.	
			3.Máscara Subred	[000-255]. [000-255]. [000-255]. [000-255]	Permite especificar la máscara de subred.	
			4.Puerta acceso	[000-255]. [000-255]. [000-255]. [000-255]	Permite especificar la dirección de la puerta de enlace.	
			5.Nombre de nodo	BRNXXXXXXXXXXXX	Permite especificar el nombre de nodo.	
			6.WINS config	Automático* Estático	Permite seleccionar el modo de configuración WINS.	
			7.Servidor WINS	(Primario) [000-255]. [000-255]. [000-255]. [000-255] (Secundario) [000-255]. [000-255]. [000-255]. [000-255]	Permite especificar la dirección IP del servidor primario o secundario de WINS.	
			8.Servidor DNS	(Primario) [000-255]. [000-255]. [000-255]. [000-255] (Secundario) [000-255]. [000-255]. [000-255]. [000-255]	Permite especificar la dirección IP del servidor primario o secundario de DNS.	
			9.APIPA	Si* No	Permite asignar automáticamente la dirección IP a partir del intervalo de direcciones del vínculo local.	
			0.IPv6	Si No*	Permite activar o desactivar el protocolo IPv6. Si desea utilizar el protocolo IPv6, visite la página http://solutions.brother.com/ para obtener más información.	

Menú principal	Submenú	Selecciones de menú		Opciones	Descripciones	Página	
7. Red (MFC-8890DW) (continuación)	1. LAN cableada (continuación)	2. Ethernet	—	Automático* 100B-FD 100B-HD 10B-FD 10B-HD	Permite seleccionar el modo de enlace de Ethernet.	Consulte la <i>Guía del usuario en red</i> incluida en el CD-ROM.	
		3. A Predetermin.	—	1. Reiniciar 2. Salir	Permite restablecer todos los ajustes predeterminados de red cableada.		
		4. Red disponible	—	Activada* Desactivada	Permite activar o desactivar la LAN cableada manualmente.		
	2. WLAN	1. TCP/IP	1. Metod arranque	—	Automático* Estática RARP BOOTP DHCP	Permite seleccionar el método de arranque más adecuado a sus necesidades.	
			2. Dirección IP	—	[000-255]. [000-255]. [000-255]. [000-255]	Permite especificar la dirección IP.	
			3. Máscara Subred	—	[000-255]. [000-255]. [000-255]. [000-255]	Permite especificar la máscara de subred.	
			4. Puerta acceso	—	[000-255]. [000-255]. [000-255]. [000-255]	Permite especificar la dirección de la puerta de enlace.	
			5. Nombre de nodo	—	BRWXXXXXXXXXXXXX	Permite especificar el nombre de nodo.	
			6. WINS config	—	Automático* Estático	Permite seleccionar el modo de configuración WINS.	
			7. Servidor WINS	—	(Primario) [000-255]. [000-255]. [000-255]. [000-255] (Secundario) [000-255]. [000-255]. [000-255]. [000-255]	Permite especificar la dirección IP del servidor primario o secundario de WINS.	
8. Servidor DNS	—	(Primario) [000-255]. [000-255]. [000-255]. [000-255] (Secundario) [000-255]. [000-255]. [000-255]. [000-255]	Permite especificar la dirección IP del servidor primario o secundario de DNS.				

Menú principal	Submenú	Selecciones de menú		Opciones	Descripciones	Página
7. Red (MFC-8890DW) (continuación)	2. WLAN (continuación)	1. TCP/IP (continuación)	9. APIPA	Si* No	Permite asignar automáticamente la dirección IP a partir del intervalo de direcciones del vínculo local.	Consulte la <i>Guía del usuario en red</i> incluida en el CD-ROM.
			0. IPv6	Si No*	Permite activar o desactivar el protocolo IPv6. Si desea utilizar el protocolo IPv6, visite la página http://solutions.brother.com/ para obtener más información.	
		2. Conf. Asistente	Activada Desactivada	—	Permite configurar el servidor de impresión.	
		3. SES/WPS/AOSS	Activada Desactivada	—	Permite configurar fácilmente los ajustes de red inalámbrica con el método de pulsación de un solo botón.	
		4. Cód WPS con PIN	Activada Desactivada	—	Permite configurar fácilmente los ajustes de red inalámbrica mediante WPS con un código PIN.	
		5. Estado WLAN	1. Estado	Activa (11b) Activa (11g) LAN alam. Activa LAN inalám activ AOSS activo Fallo d conexión	Permite ver el estado de red inalámbrica actual.	
			2. Señal	Fuerte Media Débil Ninguna	Permite ver la fuerza de la señal de red inalámbrica actual.	
			3. SSID	—	Permite ver la SSID actual.	
			4. Modo de com.	Ad-hoc Infraestructura	Permite ver el modo de comunicación actual.	

Menú principal	Submenú	Selecciones de menú		Opciones	Descripciones	Página	
7.Red (MFC-8890DW) (continuación)	2.WLAN (continuación)	6.A Predetermin.		1.Reiniciar 2.Salir	Permite restablecer la configuración predeterminada de red inalámbrica.	Consulte la <i>Guía del usuario en red</i> incluida en el CD-ROM.	
		7.WLAN disponible		Activada Desactivada*	Permite activar o desactivar la LAN inalámbrica manualmente.		
	3.E-mail/IFAX	1.Direcc. E-Mail	—		—		Permite especificar la dirección de correo. (Hasta 60 caracteres)
		2.Conf. Servidor	1.Servidor SMTP	Nombre? (hasta 64 caracteres) Dirección IP? [000-255]. [000-255]. [000-255]. [000-255]			Permite introducir la dirección del servidor SMTP.
			2.Puerto SMTP	[00001-65535]			Permite introducir el número del puerto POP3.
			3.Auten.paraSMTP	Ninguna* SMTP-AUTENTIC POP ante SMTP			Permite seleccionar el método de seguridad para la función de notificación por correo electrónico.
			4.Servidor POP3	Nombre? (hasta 64 caracteres) Dirección IP? [000-255]. [000-255]. [000-255]. [000-255]			Permite introducir la dirección del servidor POP3.
			5.Puerto POP3	[00001-65535]			Permite introducir el número del puerto POP3.
			6.Nombre buzón	—			Permite introducir el nombre del buzón de correo. (Hasta 60 caracteres)
			7.Contr. buzón	—			Permite introducir la contraseña para iniciar sesión en el servidor POP3. (Hasta 32 caracteres)
8.APOP	Si No*		Permite activar o desactivar APOP.				

Menú principal	Submenú	Selecciones de menú		Opciones	Descripciones	Página
7. Red (MFC-8890DW) (continuación)	3. E-mail/IFAX (continuación)	3. Conf buzón RX	1. Sondeo automat	Si* No	Permite que se consulte automáticamente el servidor POP3 para comprobar si hay mensajes nuevos.	Consulte la <i>Guía del usuario en red</i> incluida en el CD-ROM.
			2. Intervalo act.	10Min* (01-60)	Permite ajustar el intervalo de consulta del servidor POP3 para ver si hay mensajes nuevos.	
			3. Cabecera	Todo Asunto+De+Para Ninguno*	Permite seleccionar el contenido del encabezado del correo que desea imprimir.	
			4. Elim correo er	Si* No	Permite eliminar correos de error automáticamente.	
			5. Notificación	Si MDN No*	Permite recibir mensajes de notificación.	
		4. Conf buzón TX	1. Asunto envío	—	Permite visualizar el asunto adjunto a los datos del fax por Internet.	
			2. Límite tamaño	Si No*	Permite limitar el tamaño de los documentos de correo electrónico.	
			3. Notificación	Si No*	Permite enviar mensajes de notificación.	
		5. Configurar TX	1. Multifusión	Si No*	Permite transmitir un documento a otro equipo de fax.	
			2. Dominio seguro	TransmitirXX:	Permite registrar el nombre del dominio.	
			3. Informe trans.	Si No*	Permite imprimir el informe de multienvío de la transmisión.	

Menú principal	Submenú	Selecciones de menú		Opciones	Descripciones	Página
7.Red (MFC-8890DW) (continuación)	4.Esc. a E-mail	—	—	Color 100 ppp* Color 200 ppp Color 300 ppp Color 600 ppp Gris 100 ppp Gris 200 ppp Gris 300 ppp ByN 200 ppp ByN 200x100 PPP	Permite seleccionar el formato de archivo para enviar los datos escaneados por correo electrónico.	Consulte la <i>Guía del usuario en red</i> incluida en el CD-ROM.
	5.Escanear a FTP	—		Color 100 ppp* Color 200 ppp Color 300 ppp Color 600 ppp Gris 100 ppp Gris 200 ppp Gris 300 ppp ByN 200 ppp ByN 200x100 PPP	Permite seleccionar el formato de archivo para enviar los datos escaneados por FTP.	
	6.Escanear a red	—		Color 100 ppp* Color 200 ppp Color 300 ppp Color 600 ppp Gris 100 ppp Gris 200 ppp Gris 300 ppp ByN 200 ppp ByN 200x100 PPP	Es posible escanear documentos en blanco y negro o en color directamente en un servidor CIFS situado en su red local o en Internet.	
	7.Fax a Servid.	—		Si No*	Es posible almacenar una dirección con prefijo o sufijo en el equipo y enviar un documento desde un sistema de servidor de fax.	
	8.Zona horaria	—		UTCXXX:XX	Permite ajustar la zona horaria correspondiente a su país.	
	0.Restaurar red	1.Reiniciar	1.Sí 2.No	—	Permite restablecer todos los ajustes predeterminados de red.	
	2.Salir		—			

Menú principal	Submenú	Selecciones de menú	Opciones	Descripciones	Página
8.Info. equipo	1.No. de Serie	—	—	Permite verificar el número de serie del equipo.	161
	2.Cont. páginas	—	Total Fax/Lista Copia Imprimir	Permite verificar el número de todas las páginas que el equipo ha impreso después de haberse puesto en marcha.	161
	3.Vida piezas	1.Tambor 2.Unidad fusión 3.Láser 4.Kit Al.Pap.MP 5.Kit Al.Pap.1 6.Kit Al.Pap.2	—	Permite verificar el porcentaje de vida útil restante de una pieza del equipo. Kit Al.Pap.2 aparecerá únicamente si se encuentra instalada la bandeja LT5300 opcional.	161

Menú principal	Submenú	Selecciones de menú	Opciones	Descripciones	Página
0.Conf.inicial	1.Modo recepción	—	Sólo fax* Fax/Tel TAD externo Manual	Permite seleccionar el modo de recepción más acorde con sus necesidades.	48
	2.Fecha y hora	—	—	Permite mostrar la fecha y la hora en la pantalla LCD y la inserta en los faxes enviados.	Consulte la <i>Guía de configuración rápida</i>
	3.ID estación	—	Fax: Tel: Nomb:	Permite programar su nombre y número de fax para que aparezcan en todas las páginas enviadas.	
	4.Tono/Pulsos	—	Tonos* Pulsos	Permite seleccionar el modo de marcación.	
	5.Tono de marca.	—	Detección No detectado*	Permite acortar la pausa de detección de tono de marcación.	131
	6.Conex. Telef.	—	Normal* RDSI PBX	Permite seleccionar el tipo de línea telefónica.	54
	7.Restaurar	1.Red		1.Reiniciar 2.Salir	Es posible restablecer los ajustes predeterminados de fábrica del servidor de impresión, por ejemplo, la contraseña y la dirección IP.
2.Direc. y fax			1.Reiniciar 2.Salir	Permite restablecer todos los números de teléfono y ajustes de fax almacenados.	161
3.Todas config.			1.Reiniciar 2.Salir	Permite restablecer la configuración predeterminada de fábrica del equipo.	161

Introducción de texto

Al realizar determinadas configuraciones del menú, como la ID de estación, es posible que tenga que introducir caracteres de texto. Las teclas del teclado de marcación tienen letras impresas. Las teclas: **0**, **#** y ***** *no* tienen letras impresas porque se utilizan para caracteres especiales.

Pulse la tecla de marcación rápida tantas veces como se indica en esta tabla de referencia para acceder al carácter que desee.

Pulse la tecla	una vez	dos veces	tres veces	cuatro veces	cinco veces	seis veces	siete veces	ocho veces	nueve veces
1	@	.	/	1	@	.	/	1	@
2	a	b	c	A	B	C	2	a	b
3	d	e	f	D	E	F	3	d	e
4	g	h	i	G	H	I	4	g	h
5	j	k	l	J	K	L	5	j	k
6	m	n	o	M	N	O	6	m	n
7	p	q	r	s	P	Q	R	S	7
8	t	u	v	T	U	V	8	t	u
9	w	x	y	z	W	X	Y	Z	9

En las selecciones de menú que no permitan seleccionar caracteres en minúscula, utilice esta tabla de referencia.

Pulse la tecla	una vez	dos veces	tres veces	cuatro veces	cinco veces
2	A	B	C	2	A
3	D	E	F	3	D
4	G	H	I	4	G
5	J	K	L	5	J
6	M	N	O	6	M
7	P	Q	R	7	P
8	T	U	V	8	T
9	W	X	Y	9	W

Inserción de espacios

Para introducir un espacio en el número de fax, pulse ► una vez entre los números. Para introducir un espacio en el nombre, pulse ► dos veces entre los caracteres.

Corrección de errores

Si se equivocó al introducir una letra y desea modificarla, pulse ◀ para situar el cursor en el carácter incorrecto y, a continuación, pulse **Borrar/Volver**.

Repetición de letras

Para introducir un carácter de la misma tecla que el carácter anterior, pulse ► para mover el cursor a la derecha antes de pulsar la tecla de nuevo.

Caracteres y símbolos especiales

Pulse *, # o 0 y, a continuación, pulse ◀ o ▶ para situar el cursor en el símbolo o carácter que desee. Pulse **OK** para seleccionarlo. Los símbolos y caracteres siguientes aparecen en función de la selección de menú.

Pulse *	para	(espacio) ! " # \$ % & ' () * + , - . / €
Pulse #	para	: ; < = > ? @ [] ^ _ \ ~ ' { }
Pulse 0	para	(para el modelo con cable) Á É Í Ñ Ó Ú 0 (para el modelo inalámbrico) Á É Í Ñ Ó Ú 0 \ { } ~

Especificaciones generales

Tipo de impresora	Láser	
Método de impresión	Electrofotografía mediante escaneado por haz láser semiconductor	
Capacidad de la memoria	64 MB	
LCD (pantalla de cristal líquido)	22 caracteres × 5 líneas	
Fuente de alimentación	220 - 240 V 50/60Hz	
Consumo eléctrico	Máximo:	1080 W
	Modo Copia:	Promedio 680 W ¹
	Modo Reposo:	(MFC-8880DN) Promedio 18 W (MFC-8890DW) Promedio 19 W
	En espera:	Promedio 85 W

¹ Si se hace una copia de una hoja.

Dimensiones

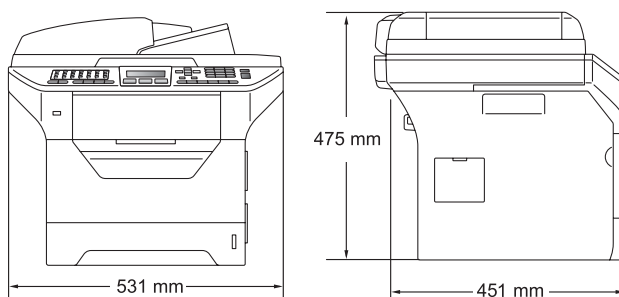

Peso	Con unidad de tambor/tóner:	18,6 kg
-------------	-----------------------------	---------

Nivel de ruido	Potencia de sonido	
	En servicio (copiando):	LwAd = 6,95 Bell
	En espera:	LwAd = 4,6 Bell
	Presión de sonido	
	En servicio (copiando):	LPAm = 56 dBA
	En espera:	LPAm = 30 dBA

Temperatura	En servicio: entre 10 y 32,5 °C
	Almacenamiento: entre 5 y 35 °C
Humedad	En servicio: 20 a 80% (no condensada)
	Almacenamiento: 10 a 90% (no condensada)
ADF (alimentador automático de documentos)	Hasta 50 páginas (escalonadas) [80 g/m ²]
	Condiciones ambientales recomendadas para obtener mejores resultados:
	Temperatura: entre 20 y 30°C
	Humedad: 50% - 70%
	Papel: Xerox Premier TCF 80 g/m ² o Xerox Business 80 g/m ²
Bandeja de papel	250 hojas [80 g/m ²]
Bandeja de papel 2 (opcional)	250 hojas [80 g/m ²]

Soportes de impresión

Entrada de papel

Bandeja de papel

- Tipo de papel: Papel fino, papel normal, papel bond, transparencias ¹ o papel reciclado
- Tamaño del papel: Carta, A4, B5 (ISO), A5, A5 (borde largo), B6 (ISO), A6 y Ejecutivo
- Peso del papel: Entre 60 y 105 g/m²
- Capacidad máxima de la bandeja de papel: Hasta 250 hojas de papel normal de 80 g/m²

Bandeja multipropósito (bandeja MP)

- Tipo de papel: Papel fino, papel normal, papel grueso, papel bond, transparencias, papel reciclado, sobres o etiquetas ¹
- Tamaño del papel: Ancho: entre 69,8 y 216 mm
Largo: entre 116 y 406,4 mm
- Peso del papel: Entre 60 y 163 g/m² ²
- Capacidad máxima de la bandeja multipropósito: Hasta 50 hojas de papel normal de 80 g/m²
Hasta 3 sobres

¹ Para las transparencias o etiquetas, se recomienda retirar las páginas impresas de la bandeja de papel de salida inmediatamente después de que salgan del equipo para evitar que puedan mancharse.

² Entre 60 y 105 g/m² para impresoras dúplex.

Bandeja de papel 2 (opcional)

- Tipo de papel: Papel fino, papel normal, papel bond o papel reciclado
- Tamaño del papel: Carta, A4, B5 (ISO), A5, B6(ISO) y Ejecutivo.
- Peso del papel: Entre 60 y 105 g/m²
- Capacidad máxima de la bandeja de papel: Hasta 250 hojas de papel normal de 80 g/m²

Salida del papel	■ Bandeja de salida	Hasta 150 hojas (cara abajo en la bandeja de salida de papel)
	■ Bandeja de salida trasera	Una hoja (cara arriba en la bandeja de salida trasera)
Impresión Dúplex	■ Tamaño del papel:	A4
	■ Peso del papel:	Entre 60 y 105 g/m ²
	■ Dúplex manual:	Sí
	■ Dúplex automática:	Sí

Fax

Compatibilidad	ITU-T Super Grupo 3	
Fax dúplex (Recepción)	Sí	
Sistema de codificación	MH/MR/MMR/JBIG	
Velocidad del módem	Retroceso automático: 33.600 bps	
Tamaño de documentos de una cara	Ancho de la unidad ADF:	entre 148 y 215,9 mm
	Longitud de la unidad ADF:	entre 148 y 355,6 mm
	Ancho del cristal de escáner:	Máx. 215,9 mm
	Longitud del cristal de escáner:	Máx. 355,6 mm
Tamaño de documentos de 2 caras (Dúplex)	Ancho de la unidad ADF:	entre 148 y 215,9 mm
	Longitud de la unidad ADF:	entre 148 y 297.0 mm
Ancho de escaneado	Máx. 208 mm	
Ancho de impresión	Máx. 208 mm	
Escala de grises	Niveles de 8 bits	
Tipos de sondeo	Normal, Seguro, Temporizador, Secuencial	
Control de contraste	Automático/Claro/Oscuro (ajuste manual)	
Resolución	Horizontal:	8 puntos/mm
	Vertical	
	■ Estándar:	3,85 líneas/mm
	■ Fina:	7,7 líneas/mm
	■ Foto:	7,7 líneas/mm
■ Superfina:	15,4 líneas/mm	

Marcación directa	40 (20 × 2)
Marcación abreviada	300 estaciones
Grupos	Hasta 20
Multienvíos	390 estaciones
Rellamada automática	3 veces, a intervalos de 5 minutos
Número de timbres	2, 3 u 4 timbres
Fuente de comunicaciones	Red telefónica pública
Transmisión desde la memoria	Hasta 600 ¹ /500 ² páginas
Recepción sin papel	Hasta 600 ¹ /500 ² páginas

- ¹ Por "Páginas" se entiende lo especificado en la "Tabla de pruebas Brother N.º 1" (una carta comercial normal, con resolución estándar y código JBIG). Las especificaciones y la documentación impresa están sujetas a modificación sin previo aviso.
- ² Por "Páginas" se entiende lo especificado en la "Tabla de pruebas ITU-T #1" (una carta comercial normal, con resolución estándar y código JBIG). Las especificaciones y la documentación impresa están sujetas a modificación sin previo aviso.

Copia

Color/Monocromo	Monocromo
Tamaño de documentos de una cara	Ancho de la unidad ADF: entre 148 y 215,9 mm Longitud de la unidad ADF: entre 148 y 355,6 mm Ancho del cristal de escáner: Máx. 215,9 mm Longitud del cristal de escáner: Máx. 355,6 mm
Tamaño de documentos de 2 caras (Dúplex)	Ancho de la unidad ADF: entre 148 y 215,9 mm Longitud de la unidad ADF: entre 148 y 297,0 mm
Ancho de copia:	Máx. 210 mm
Copias múltiples	Apila o clasifica hasta 99 páginas
Ampliar/Reducir	De 25% a 400% (en incrementos de 1%)
Resolución	Máx. 1200 × 600 ppp (impresión) ¹
Tiempo de la primera salida de copia	Menos de 10,5 segundos ² (desde el modo preparado)

¹ 1200 × 600 ppp al copiar con calidad de texto y escala del 100% desde el cristal de escaneado.

² El tiempo de la primera salida de copia puede variar en función del tiempo de calentamiento de la lámpara del escáner.

Escaneado

Color/Monocromo	Sí/Sí
Escaneado dúplex	Sí
Compatible con TWAIN	Sí (Windows® 2000 Professional/XP/XP Professional x64 Edition/Windows Vista®) Mac OS® X 10.3.9 o superior ¹
Compatible con WIA	Sí (Windows® XP/Windows Vista®)
Intensidad del color	Color de 24 bits
Resolución	Hasta 19200 × 19200 ppp (interpolada) ² Hasta 600 × 2400 ppp (óptica) ² (desde el cristal de escaneado) Hasta 600 × 1200 ppp (óptica) ² (desde el ADF)
Tamaño de documentos de una cara	Ancho de la unidad ADF: entre 148,0 y 215,9 mm Longitud de la unidad ADF: entre 148,0 y 355,6 mm Ancho del cristal de escáner: Máx. 215,9 mm Longitud del cristal de escáner: Máx. 355,6 mm
Tamaño de documentos de 2 caras (Dúplex)	Ancho de la unidad ADF: entre 148,0 y 215,9 mm Longitud de la unidad ADF: entre 148,0 y 297,0 mm
Ancho de escaneado	Máx. 212 mm
Escala de grises	Niveles de 8 bits

¹ Si desea obtener actualizaciones de controladores, visite la página <http://solutions.brother.com/>

² Máximo de 1200 × 1200 ppp escaneando con el controlador WIA en Windows® XP/Windows Vista® (con la utilidad del escáner Brother se puede seleccionar una resolución de hasta 19200 × 19200 ppp)

Impresión

Emulaciones	PCL6, BR-Script3 (PostScript [®] 3), IBM Pro-Printer XL, Epson FX-850
Controlador de impresora	Controlador basado en host para Windows [®] 2000 Professional/XP/XP Professional x64 Edition/Windows Vista [®] /Windows Server [®] 2003 ¹ /Windows Server [®] 2003 x64 Edition ¹ /Windows Server [®] 2008 ¹ BR-Script3 (archivo PPD) para Windows [®] 2000 Professional/XP/XP Professional x64 Edition/Windows Vista [®] /Windows Server [®] 2003 ¹ /Windows Server [®] 2003 x64 Edition ¹ /Windows Server [®] 2008 ¹ Controlador de impresora Macintosh [®] para Mac OS [®] X 10.3.9 o superior ² BR-Script3 (archivo PPD) para Mac OS [®] X 10.3.9 o superior ²
Resolución	1.200 ppp, HQ1200 (2.400 × 600 ppp), 600 ppp, 300 ppp
Velocidad de impresión para el modo Simplex	Hasta 30 páginas/minuto (tamaño A4) ³
Velocidad de impresión para la impresión Dúplex	Hasta 13 caras/minuto
Tiempo de la primera salida de impresión	Menos de 8,5 segundos (desde el estado Preparado y con la bandeja estándar)

¹ Imprimir sólo a través de red

² Si desea obtener actualizaciones de controladores, visite la página <http://solutions.brother.com/>

³ La velocidad de impresión puede cambiar en función del tipo de documento que está imprimiendo.

Interfaces

Paralela	Cable paralelo bidireccional blindado compatible con la especificación IEEE 1284 con una longitud máxima de 2,0 m. ¹
USB	Utilice un cable de interfaz USB 2.0 (tipo A/B) con una longitud máxima de 2,0 m. ^{2 3}
Cable LAN	Utilice un cable Ethernet UTP categoría 5 o superior.
LAN inalámbrica (MFC-8890DW)	El equipo es compatible con la comunicación inalámbrica IEEE 802.11b/g con la red LAN inalámbrica usando el modo de infraestructura o la conexión inalámbrica punto a punto en modo Ad-hoc.

- ¹ El cable paralelo no es compatible con Windows Vista[®], Windows Server[®] 2003, Windows Server[®] 2003 x64 Edition y Windows Server[®] 2008.
- ² El equipo dispone de una interfaz USB 2.0 de alta velocidad. El equipo puede conectarse también a un ordenador que disponga de una interfaz USB 1.1.
- ³ Los puertos USB de otros fabricantes no son compatibles con Macintosh[®].

Función de impresión directa

Compatibilidad

PDF versión 1.7 ¹, JPEG, Exif + JPEG, PRN (creado por el controlador de impresora Brother), TIFF (escaneado por todos los modelos MFC o DCP de Brother), PostScript®3™ (creado por el controlador de impresora BR-Script 3 de Brother), XPS versión 1.0.

¹ No se admiten los datos de formato PDF que incluyen un archivo de imagen JBIG2, JPEG2000 o archivos de transparencias.

Requisitos del ordenador

Requisitos mínimos del sistema y funciones de software de PC compatibles								
Plataforma informática y versión del sistema operativo		Velocidad mínima del procesador	Memoria RAM mínima	Memoria RAM recomendada	Espacio en el disco duro para la instalación		Funciones de software de PC compatibles	Interfaz de PC compatible ³
					Para controladores	Para aplicaciones		
Sistema operativo Windows® ¹	Windows® 2000 Professional ⁵	Intel® Pentium® II o equivalente	64 MB	256 MB	150 MB	310 MB	Impresión, PC Fax ⁴ , Escaneado	USB, 10/100 Base-Tx (Ethernet), 802.11 b/g inalámbrica (MFC-8890DW), paralela
	Windows® XP Home ^{2 5} Windows® XP Professional ^{2 5}		128 MB					
	Windows® XP Professional x64 Edition ²	CPU compatible de 64 bits (Intel®64 o AMD64)	256 MB	512 MB				
	Windows Vista® ²	Intel® Pentium® 4 o CPU compatible de 64 bits equivalente (Intel®64 o AMD64)	512 MB	1 GB	500 MB	500 MB		

E

Sistema operativo Windows® ¹	Windows Server® 2003 (imprimir sólo a través de red)	Intel® Pentium® III o equivalente	256 MB	512 MB	50 MB	N/D	Impresión	10/100 Base-Tx (Ethernet), 802.11 b/g inalámbrica (MFC-8890DW)
	Windows Server® 2003 x64 Edition (imprimir sólo a través de red)	CPU compatible de 64 bits (Intel®64 o AMD64)						
	Windows Server® 2008 (imprimir sólo a través de red)	Intel® Pentium® 4 o CPU compatible de 64 bits equivalente (Intel®64 o AMD64)	512 MB	2 GB				
Sistema operativo Macintosh®	Mac OS® X 10.3.9 - 10.4.3	PowerPC G4/G5, PowerPC G3 350MHz	128 MB	256 MB	80 MB	400 MB	Impresión, Envío de PC Fax ⁴ , Escaneado	USB, 10/100 Base-Tx (Ethernet), 802.11 b/g inalámbrica (MFC-8890DW)
	Mac OS® X 10.4.4 o superior	Procesador PowerPC G4/G5, Intel® Core™	512 MB	1 GB				

¹ Internet Explorer® 5.5 o superior.

² Máximo de 1.200 × 1.200 ppp escaneando con el controlador WIA en Windows® XP/Windows Vista® (con la utilidad del escáner se puede seleccionar una resolución de hasta 19.200 × 19.200 ppp)

³ Los puertos USB o paralelos de otros fabricantes no son compatibles.

⁴ PC Fax es compatible únicamente con blanco y negro.

⁵ PaperPort™ 11SE es compatible con Microsoft® SP4 o superior para Windows® 2000, y con SP2 o superior para XP.

Para obtener las actualizaciones de controladores más recientes, visite la página <http://solutions.brother.com/>.

Todas las marcas comerciales, y nombres de marcas y de productos son propiedad de sus respectivas compañías.

Consumibles

Vida útil del cartucho de tóner	Cartucho de tóner estándar:	
	TN-3230:	Unas 3.000 páginas (A4) ¹
	Cartucho de tóner de larga duración:	
	TN-3280:	Unas 8.000 páginas (A4) ¹
Unidad de tambor	DR-3200:	Unas 25.000 páginas (A4) ²

¹ Declaración de la duración aproximada del cartucho realizada conforme a ISO/IEC 19752.

² La duración del tambor es aproximada y puede variar según el tipo de uso.

Red Ethernet cableada

Nombre del modelo de tarjeta de red	NC-6800h tipo 2
LAN	Puede conectar su equipo a una red para poder utilizar las funciones de impresión en red, escaneado en red, PC-Fax y configuración remota. ^{1 2}
Compatibilidad	Windows® 2000 Professional, Windows® XP, Windows® XP Professional x64 Edition, Windows Vista®, Windows Server® 2003 ² , Windows Server® 2003 x64 Edition ² , Windows Server® 2008 ² Mac OS® X 10.3.9 o superior ^{3 4}
Protocolos	IPv4: ARP, RARP, BOOTP, DHCP, APIPA (Auto IP), Resolución de nombres WINS/NetBIOS, Resolución DNS, mDNS, Responder LLMNR, LPR/LPD, Puerto personalizado sin procesar/Port9100, IPP/IPPS, Cliente FTP y servidor, Servidor TELNET, Servidor HTTP/HTTPS, SSL/TLS, Cliente TFTP y servidor, Cliente SMTP, APOP, POP antes de SMTP, SMTP AUTH, SNMPv1/v2c/v3, ICMP, Responder LLTD, Cliente CIFS de impresión de servicios web, SNTP, LDAP, POP3/SMTP IPv6: (Desactivado de forma predeterminada) NDP, RA, Resolución DNS, mDNS, Responder LLMNR, LPR/LPD, Puerto personalizado sin procesar/Port9100, IPP/IPPS, Cliente FTP y servidor, Servidor TELNET, Servidor HTTP/HTTPS, SSL/TLS, Cliente TFTP y servidor, Cliente SMTP, APOP, POP antes de SMTP, SMTP AUTH, SNMPv1/v2c/v3, ICMPv6, Responder LLTD, Cliente CIFS de impresión de servicios web, SNTP, LDAP, POP3/SMTP
Tipo de red	Ethernet 10/100 Base TX con negociación automática (LAN cableada)

Utilidades de administración⁵

BRAdmin Light para Windows® 2000 Professional, Windows® XP, Windows® XP Professional x64 Edition, Windows Vista®, Windows Server® 2003, Windows Server® 2003 x64 Edition, Windows Server® 2008 y Mac OS® X 10.3.9 o superior⁴

BRAdmin Professional para Windows® 2000 Professional, Windows® XP, Windows® XP Professional x64 Edition, Windows Vista®, Windows Server® 2003, Windows Server® 2003 x64 Edition y Windows Server® 2008

Web BRAdmin para Windows® 2000 Professional, Windows® XP, Windows® XP Professional x64 Edition, Windows Vista®, Windows Server® 2003, Windows Server® 2003 x64 Edition y Windows Server® 2008

Ordenadores cliente con un navegador web que admita Java.

- ¹ Envío de PC-Fax para Mac®
- ² Imprimir sólo a través de red
- ³ Mac OS® X 10.3.9 o superior (mDNS)
- ⁴ Si desea obtener actualizaciones de controladores, visite la página <http://solutions.brother.com/>
- ⁵ BRAdmin Professional y Web BRAdmin están disponibles para su descarga en la página <http://solutions.brother.com/>

Red inalámbrica Ethernet (solamente MFC-8890DW)

Nombre del modelo de tarjeta de red	NC-7600w tipo 2
LAN	Puede conectar su equipo a una red para poder utilizar las funciones de impresión en red, escaneado en red, PC-Fax y configuración remota ^{1 2} .
Compatibilidad	Windows [®] 2000 Professional, Windows [®] XP, Windows [®] XP Professional x64 Edition, Windows Vista [®] , Windows Server [®] 2003 ² , Windows Server [®] 2003 x64 Edition ² y Windows Server [®] 2008 ² Mac OS [®] X 10.3.9 o superior ^{3 4}
Protocolos	IPv4: ARP, RARP, BOOTP, DHCP, APIPA (Auto IP), Resolución de nombres WINS/NetBIOS, Resolución DNS, mDNS, Respondedor LLMNR, LPR/LPD, Puerto personalizado sin procesar/Port9100, IPP/IPPS, Cliente FTP y servidor, Servidor TELNET, Servidor HTTP/HTTPS, SSL/TLS, Cliente TFTP y servidor, Cliente SMTP, APOP, POP antes de SMTP, SMTP AUTH, SNMPv1/v2c/v3, ICMP, Respondedor LLTD, Cliente CIFS de impresión de servicios web, SNTP, LDAP, POP3/SMTP IPv6 (Desactivado de forma predeterminada) NDP, RA, Resolución DNS, mDNS, Respondedor LLMNR, LPR/LPD, Puerto personalizado sin procesar/Port9100, IPP/IPPS, Cliente FTP y servidor, Servidor TELNET, Servidor HTTP/HTTPS, SSL/TLS, Cliente TFTP y servidor, Cliente SMTP, APOP, POP antes de SMTP, SMTP AUTH, SNMPv1/v2c/v3, ICMPv6, Respondedor LLTD, Cliente CIFS de impresión de servicios web, SNTP, LDAP, POP3/SMTP
Tipo de red	IEEE 802.11 b/g (LAN inalámbrica)

Utilidades de administración⁵

BRAdmin Light para Windows® 2000 Professional, Windows® XP, Windows® XP Professional x64 Edition, Windows Vista®, Windows Server® 2003, Windows Server® 2003 x64 Edition, Windows Server® 2008 y Mac OS® X 10.3.9 o superior⁴

BRAdmin Professional para Windows® 2000 Professional, Windows® XP, Windows® XP Professional x64 Edition, Windows Vista®, Windows Server® 2003, Windows Server® 2003 x64 Edition y Windows Server® 2008

Web BRAdmin para Windows® 2000 Professional, Windows® XP, Windows® XP Professional x64 Edition, Windows Vista®, Windows Server® 2003, Windows Server® 2003 x64 Edition y Windows Server® 2008

Ordenadores cliente con un navegador web que admita Java.

- 1 Envío de PC-Fax para Mac®
- 2 Imprimir sólo a través de red
- 3 Mac OS® X 10.3.9 o superior (mDNS)
- 4 Si desea obtener actualizaciones de controladores, visite la página <http://solutions.brother.com/>
- 5 BRAdmin Professional y Web BRAdmin están disponibles para su descarga en la página <http://solutions.brother.com/>.

Autenticación y encriptación para usuarios inalámbricos únicamente

Método de autenticación

El equipo Brother admite los siguientes métodos:

■ Sistema abierto

Se permite el acceso a la red a dispositivos inalámbricos sin ninguna autenticación.

■ Clave compartida

Todos los dispositivos que acceden a la red inalámbrica comparten una clave predeterminada secreta. El equipo Brother utiliza claves WEP como claves predeterminadas.

■ WPA-PSK/WPA2-PSK

Activa una clave precompartida de acceso protegido Wi-Fi (WPA-PSK/WPA2-PSK), que permite al equipo inalámbrico Brother asociarse con puntos de acceso utilizando el cifrado TKIP para WPA-PSK o AES para WPA-PSK y WPA2-PSK (WPA-Personal).

■ LEAP

Cisco Systems, Inc. ha desarrollado el protocolo Cisco LEAP (Protocolo ligero de autenticación extensible), que permite que el producto inalámbrico de Brother se asocie con puntos de acceso mediante encriptaciones CKIP.

■ EAP-FAST

Cisco Systems, Inc. ha desarrollado el protocolo EAP-FAST (Protocolo de autenticación extensible - Autenticación flexible mediante túneles seguros), que utiliza el ID y la clave de los usuarios para efectuar la autenticación, y algoritmos de claves simétricas para obtener un proceso de autenticación de túnel.

El equipo Brother admite las siguientes autenticaciones internas:

• EAP-FAST/NONE

MS-CHAPv2 se utiliza para el aprovisionamiento, y el método de EAP-FAST correspondiente al método de autenticación de segunda fase.

• EAP-FAST/MS-CHAPv2

Método EAP-FAST correspondiente a CCXv4 que utiliza MS-CHAPv2 como método interno.

• EAP-FAST/GTC

Método EAP-FAST correspondiente a CCXv4 que utiliza GTC como método interno.

Métodos de encriptación

La encriptación se utiliza para proteger los datos que se envían por la red inalámbrica. El equipo Brother admite los siguientes métodos de encriptación:

■ WEP

Al utilizar WEP (Privacidad equivalente a cableado), los datos se transmiten y se reciben con una clave segura.

■ TKIP

TKIP (Protocolo de integridad de clave temporal) proporciona una clave por paquete que mezcla una comprobación de integridad de mensajes y un mecanismo que vuelve a crear claves.

■ AES

AES (Estándar de encriptación avanzado) es un potente estándar de encriptación autorizado por Wi-Fi.

■ CKIP

El protocolo de integridad de clave original para LEAP de Cisco Systems, Inc.

E

Clave de red

Existen algunas reglas para cada método de seguridad:

■ Sistema abierto/Clave compartida con WEP

Esta clave consiste en un valor de 64 bits o 128 bits que debe introducirse en formato ASCII o hexadecimal.

- ASCII de 64 (40) bits:

Utiliza 5 caracteres de texto: por ej., “WLAN” (distingue entre mayúsculas y minúsculas).

- Hexadecimal de 64 (40) bits:

Utiliza 10 dígitos de datos hexadecimales, por ejemplo, “71f2234aba”.

- ASCII de 128 (104) bits:

Utiliza 13 caracteres de texto: por ej., “Wirelesscomms” (distingue entre mayúsculas y minúsculas).

- Hexadecimal de 128 (104) bits:

Utiliza 26 dígitos de datos hexadecimales, por ejemplo, “71f2234ab56cd709e5412aa2ba”.

■ WPA-PSK/WPA2-PSK y TKIP o AES

Utiliza una clave precompartida (PSK) que tiene 8 o más caracteres de longitud, hasta un máximo de 63 caracteres.

■ LEAP

Utiliza ID de usuario y contraseña.

- ID de usuario: longitud inferior a 64 caracteres.
- Clave: longitud inferior a 32 caracteres.

■ EAP-FAST

Utiliza ID de usuario y contraseña.

- ID de usuario: longitud inferior a 64 caracteres.
- Clave: longitud inferior a 32 caracteres.

Configuración inalámbrica pulsando un solo botón

Si su punto de acceso inalámbrico admite SecureEasySetup™, Wi-Fi Protected Setup (PBC ¹) o AOSS™, puede configurar el equipo fácilmente sin necesidad de conocer los ajustes de red inalámbrica. Pulsando un solo botón en el enrutador LAN inalámbrico o punto de acceso y utilizando el menú en el equipo, podrá configurar la red inalámbrica y los ajustes de seguridad. Consulte la Guía del usuario del enrutador LAN o punto de acceso inalámbrico para obtener instrucciones sobre cómo acceder al modo de pulsación de un solo botón.

¹ Configuración del botón de pulsación

Nota

Los puntos de acceso de los enrutadores que admiten SecureEasySetup™, Wi-Fi Protected Setup o AOSS™ incluyen los símbolos que se muestran a continuación.



Esta lista contiene todas las funciones y términos que aparecen en los manuales Brother. La disponibilidad de estas funciones se encuentra en función del modelo adquirido.

Acceso de recuperación remota

La capacidad de acceder remotamente al equipo desde un teléfono de marcación por tonos.

Acceso doble

El equipo puede escanear en la memoria faxes salientes o tareas programadas al mismo tiempo que envía, recibe o imprime un fax entrante.

ADF (alimentador automático de documentos)

El documento puede colocarse en la unidad ADF y escanear una página automáticamente al mismo tiempo.

Almacenamiento de fax

Puede almacenar faxes en la memoria.

Buscar

Un listado alfabético electrónico de los números de marcación directa, marcación abreviada y de grupos.

Cancelar tarea

Cancela una tarea de impresión programada y borra la memoria del equipo.

Código de acceso remoto

Su propio código de cuatro dígitos (---*) que le permite llamar al equipo y acceder al mismo a distancia.

Código de activación remota

Pulse este código (* 5 1) al contestar una llamada de fax desde una extensión o desde un teléfono externo.

Configuración temporal

Es posible seleccionar una serie de opciones para cada transmisión de fax y cada copia sin necesidad de modificar la configuración predeterminada.

Contraste

Opción de configuración para compensar documentos demasiado claros o demasiado oscuros, que permite aclarar los mensajes de fax o las copias oscuras, y oscurecer los claros.

Detección de faxes

Permite que el equipo responda a tonos CNG si el usuario interrumpe una llamada de fax contestándola.

Duración del timbre F/T

El tiempo durante el cual suena el semitimbre/doble timbre del equipo Brother (si el modo de recepción está configurado como Fax/Tel) para indicarle que debe atender una llamada de voz que el equipo ha contestado.

ECM (Modo de corrección de error)

Función que detecta errores durante la transmisión de faxes y vuelve a enviar las páginas del fax en las que se detectó un error.

Error de comunicación (o Error comm.)

Error que se produce al enviar o recibir un fax, normalmente causado por algún ruido en la línea o interferencias.

Escala de grises

Tonalidades de gris disponibles para copiar y enviar fotografías por fax.

Escaneado

El proceso de envío de la imagen electrónica de un documento en papel al ordenador.

Extensión telefónica

Un teléfono con el mismo número del fax que está conectado a una toma de teléfono de pared distinta.

Fax diferido

Función que permite enviar un determinado fax en otro momento.

Fax manual

Descolgar el auricular del teléfono externo para poder oír la respuesta del equipo receptor de fax antes de pulsar **Inicio** para comenzar la transmisión.

Fax/Tel

Esta modalidad permite recibir faxes y llamadas de teléfono. No la utilice si está utilizando un contestador automático (TAD).

Grupo de compatibilidad

La capacidad de un aparato de fax para comunicarse con otro. Está garantizada la compatibilidad entre grupos ITU-T.

ID de estación

La información almacenada que aparece en la parte superior de las páginas enviadas por fax. Incluye el nombre y número de fax del remitente.

Impresión de seguridad

El equipo imprime una copia de cada fax recibido y almacenado en la memoria. Esta es una medida de seguridad para que no pierda ningún mensaje en caso de producirse un corte en el suministro eléctrico.

Informe de actividad de fax

Imprime una lista con información acerca de los 200 mensajes de fax entrantes y salientes más recientes. TX significa Transmisión. RX significa Recepción.

Informe Xmit (informe de verificación de la transmisión)

Listado de cada transmisión que indica su fecha, hora y número.

LCD (pantalla de cristal líquido)

La pantalla del equipo que presenta los mensajes interactivos durante el proceso de programación en pantalla y que muestra la fecha y la hora cuando el equipo está inactivo.

Lista de Ayuda

Copia impresa del menú completo, que puede utilizar para programar el equipo si no tiene la Guía del usuario a mano.

Lista de configuración del usuario

Informe impreso que muestra la configuración actual del equipo.

Lista de índice de teléfonos

Un listado de los nombres y números guardados en la memoria de marcación directa y marcación abreviada, ordenados numéricamente.

Marcación abreviada

Un número preprogramado para facilitar la marcación. Debe pulsar **Buscar/M.abreviada**, seguido del número de marcación abreviada de tres dígitos, y pulsar **Inicio** para iniciar el proceso de marcación.

Marcación directa

Teclas del panel de control del equipo en las que podrá almacenar números para facilitar la marcación. Puede almacenar un segundo número en cada tecla si pulsa **21-40** y la tecla de marcación directa juntas.

Método de codificación

Método para codificar la información contenida en un documento. Todos los equipos de fax deben utilizar como mínimo el estándar Modified Huffman (MH). El equipo admite métodos para una mayor compresión, Modified Read (MR), Modified Modified Read (MMR) y JBIG, siempre y cuando el aparato receptor sea compatible con dichas normas.

Multienvíos

La capacidad de enviar el mismo mensaje de fax a más de un destinatario.

Modo Menú

Modo de programación para cambiar la configuración del equipo.

Modo Satélite

Efectúa cambios temporales en los tonos de fax para adaptarse a ruidos e interferencias en líneas telefónicas en el extranjero.

Número de grupo

Una combinación de números de marcación directa y marcación abreviada almacenados en una tecla de marcación directa o en una ubicación de marcación abreviada para multienvíos.

Número de timbres

El número de timbres antes de que el equipo conteste en los modos **Sólo fax** y **Fax/Tel.**

OCR (reconocimiento óptico de caracteres)

La aplicación de software ScanSoft™ PaperPort™ 11SE con OCR o Presto! PageManager convierte las imágenes de texto en texto que puede ser modificado por el usuario.

Pausa

Permite introducir un retraso de 3,5 segundos en la secuencia de marcación mientras se encuentra marcando mediante el teclado de marcación o se encuentra almacenando números de marcación abreviada y directa. Pulse **Remarcar/Pausa** tantas veces como desee para insertar pausas más prolongadas.

Período de actividad

El período de tiempo previamente programado entre las impresiones automáticas de informes de actividad del fax. Si lo desea, puede imprimir el informe de actividad de fax en cualquier momento sin que ello interrumpa el ciclo especificado.

Pulsos

Una modalidad de marcación rotativa en una línea telefónica.

Recepción sin papel

Opción que permite recibir faxes en la memoria del equipo cuando se ha agotado el papel.

Reducción automática

Esta función permite reducir el tamaño de los faxes entrantes.

Reenvío de faxes

Permite enviar un fax recibido y guardado en la memoria a otro número de fax previamente programado.

Rellamada automática

Una función que permite que el equipo vuelva a marcar el último número de fax transcurridos cinco minutos si el fax no se pudo enviar porque la línea estaba comunicando.

Resolución

El número de líneas verticales y horizontales por pulgada.

Resolución Fina

Una resolución fina de 203 × 196 ppp. Se utiliza para letra pequeña y gráficos.

Sondeo

El proceso durante el cual un equipo de fax llama a otro para recuperar mensajes de fax en espera.

TAD (contestador automático)

Se puede conectar un TAD externo al equipo.

Tareas restantes

Es posible comprobar qué tareas de fax programadas hay pendientes en la memoria, así como cancelarlas una por una.

Teléfono externo

Un contestador automático (TAD) o teléfono conectado al equipo.

Tonos

Una forma de marcación en la línea telefónica utilizada para los teléfonos por tonos.

Tonos CNG

Los tonos especiales (pitidos) que los aparatos de fax envían durante la transmisión automática para indicar al aparato receptor que proceden de un equipo de fax.

Tonos de fax

Las señales enviadas por los equipos de fax remitente y destinatario al comunicar información.

Transmisión

El proceso de envío de faxes a través de las líneas telefónicas desde el equipo a un aparato de fax receptor.

Transmisión automática de fax

Permite enviar un fax sin descolgar el auricular de un teléfono externo.

Transmisión en tiempo real

Si la memoria está llena, existe la posibilidad de enviar mensajes de fax en tiempo real.

Transmisión por lotes

Una función de ahorro de gasto, gracias a la cual todos los faxes retenidos con destino al mismo número son enviados como una única transmisión.

Volumen de la alarma

Ajuste del volumen del pitido de la alarma al pulsar una tecla o producirse un error.

Volumen del timbre

Ajuste del volumen del timbre del equipo.

A

Acceso doble	45
ADF (alimentador automático de documentos)	
envío de faxes	38
uso	21
Ahorro de tóner	27
Almacenamiento de faxes	69
activación	69
desactivación	71
impresión desde la memoria	53
Apple® Macintosh®	
Consulte la Guía del usuario del software incluida en el CD-ROM.	
Atascos	
documento	138
papel	139
Automática	
recepción de fax	49
Detección de faxes	51
recepción simplificada	51
remarcación de fax	60
AYUDA	
mensajes de la pantalla LCD	164
Tabla de menús	164, 166
uso de botones de menú	164
Ayuda	80
Lista de ayuda	80

B

Botón Ampliar/Reducir	83
Botón Buscar/M.abreviada	59, 60, 65
Botón Cancelar Trabajo	8
Botón Dúplex (2 caras)	38, 87, 88
Botón Hook	57
Botón Impresión Segura/Directa	8
Botón Remarcar/Pausa	61
Botón Resolución	8, 44
Botón Teléfono/R	8

C

Calidad	
copia	84
impresión	120, 123

Cancelación	
de tareas de fax en la memoria	47
de tareas en espera de efectuar la remarcación	47
multienvío en curso	41
opciones de fax remoto	71
trabajos de impresión	8
Cartucho de tóner, sustitución	155
Códigos de fax	
código de acceso remoto	71
código de contestación telefónica	57
código de recepción de fax	57
modificación	58, 71
Compensación	131
Conexión	
TAD externo (contestador automático)	55
teléfono externo	57
Conexiones de líneas múltiples (PBX)	56
Configuración remota	
Consulte la Guía del usuario del software incluida en el CD-ROM.	
Configuración temporal de copia	83
Consumibles	154
Contestador automático externo (TAD)	
conexión	55
ControlCenter2 (para Macintosh®)	
Consulte la Guía del usuario del software incluida en el CD-ROM.	
ControlCenter3 (para Windows®)	
Consulte la Guía del usuario del software incluida en el CD-ROM.	
Copia	
botón Ampliar/Reducir	83
botones	7, 83
calidad	84
configuración temporal	83
contraste	82, 85
dúplex	87, 88
entrada al modo de copia	82
memoria agotada	90
múltiple	82
N en 1 (formato de página)	86
ordenar (sólo con ADF)	84
selección de la bandeja	89
única	82
uso de ADF	84

uso del cristal de escaneado	86
Corte del suministro eléctrico	164
Cristal de escaneado	
envío de faxes	39
uso	22

D

Documento	
atasco	138
cómo cargar	21, 22
Dúplex (2 caras)	
copia	87, 88
impresión	
desde la unidad de memoria	
Flash USB	95
solución de problemas	139

E

EAP-FAST	210
Embalaje y transporte del equipo	162
Escala de grises	196, 199
Escaneado	
Consulte la Guía del usuario del software incluida en el CD-ROM.	
Etiquetas	12, 15, 16, 20
Extensión telefónica, uso	57

F

Fax, independiente	
envío	38
cancelación desde la memoria	47
contraste	44
desde el cristal de escaneado	39
desde la memoria (acceso doble)	45
desde la unidad ADF	38
extranjero	46
fax diferido	46
interferencias en la línea	
telefónica	131
lote diferido	46
manual	47
multienvío	41
resolución	44
transmisión en tiempo real	45
transmisión por sondeo	76

recepción	
desde una extensión telefónica ...	56, 57
en la memoria	
(almacenamiento de fax)	69
interferencias en la línea telefónica .	131
número de timbres, ajuste	50
recepción por sondeo	75
recepción simplificada	51
recuperación desde un sitio	
remoto	72, 74
reducción para ajustar al tamaño	
del papel	52
reenvío de faxes	74
sello de recepción de fax	52
sondeo secuencial	76
Folio	16, 24
Formato de página (N en 1)	86

G

Grupos para multienvío	65
------------------------------	----

I

Impresión	
Consulte la Guía del usuario del software incluida en el CD-ROM.	
Impresión directa	92
botón Direct	93
especificación	202
Imprimir	
atascos de papel	139
Botón Cancelar Trabajo	8
Botón Impresión Segura	8
botones	8
calidad	120, 123
controladores	200
especificaciones	200
fax de la memoria	53
informes	79
problemas	115, 118
resolución	200
Información general del panel de control	6
Información sobre el equipo	
comprobación de la vida útil restante de la unidad de tambor y las piezas de mantenimiento periódico	161
LED de estado	9
recuentos de páginas	161

Informes	78, 79
Actividad de fax	79
cómo imprimir	80
Configuración de la red	79
Configuración del usuario	79
Informe de actividad de fax	78
período de actividad	78
Lista de ayuda	79
Lista de índice de teléfonos	79
Verificación de la transmisión	78
Instrucciones de seguridad	107

L

LCD (pantalla de cristal líquido)	6, 164
contraste	28
lista de ayuda	79
LED de estado	9
Limpieza	
cristal de escaneado	147
filamento de corona	150
unidad del tambor	151
ventana del escáner láser	148
Línea telefónica	
conexiones	55
interferencias	131
líneas múltiples (PBX)	56
problemas	116
Localizador	
programación del número del localizador	68

LL

Llamada rápida	61
búsqueda	60
llamada rápida	
configuración	63
modificación	64
marcación abreviada	
perfil de escaneado personalizado	63
uso	59
marcación directa	
configuración	61
modificación	64
perfil de escaneado personalizado	61
uso	59

marcación en grupo	
configuración de grupos para multienvío	65
modificación	64
Llamada rápida	
multienvío	41
uso de grupos	41

M

Macintosh®	
Consulte la Guía del usuario del software incluida en el CD-ROM.	
Mantenimiento, rutinario	146
comprobación de la vida útil restante de la unidad de tambor y las piezas de mantenimiento periódico	161
sustitución	
cartucho de tóner	155
unidad de tambor	158
Manual	
marcación	59
recepción	49
transmisión	47
Marcación	
con el botón Buscar	60
directa	59
manual	59
marcación abreviada	59
remarcación automática de fax	60
restricción de marcación	34
una pausa	61
Marcación abreviada	
configuración	63
modificación	64
uso	59
Marcación directa	
configuración	61
modificación	64
uso	59
Marcación grupos (multienvío)	
Fax, independiente	41
Memoria	
adición de módulos SO-DIMM (opcional)	
instalación	114
almacenamiento	164
DIMM adicional (opcional)	113
Mensaje de memoria	
agotada	47, 90, 96, 135

Mensajes de error en la pantalla LCD ...	132
Error comm.	133
Impos. Impri. XX	134
Impos. Escanea XX	134
Memoria agotada	135
Sin papel	135
Modo de espera	28
Modo Fax/Tel	
código de contestación telefónica	57
código de recepción de fax	57
contestación desde una extensión telefónica	57
Duración del timbre F/T (doble timbre)	50
número de timbres	50
recepción de faxes	57
recepción simplificada	51
Modo, entrada	
copia	82
escáner	7
fax	38
Multienvío	
cancelación	41
configuración de grupos para	65
Multienvíos	41

N

N en 1 (formato de página)	86
Número de serie	
cómo encontrarlo ... Ver cubierta delantera	
Número de timbres, ajuste	50

O

Ordenar	84
---------------	----

P

Papel	15, 194
atasco	139
capacidad de la bandeja	16
cómo cargar	11
recomendado	15, 17
tamaño	16, 24
tamaño de documento	198, 199
tipo	16, 23

PaperPort™ 11SE con OCR
 Consulte la Guía del usuario del software incluida en el CD-ROM y la Ayuda de la aplicación PaperPort™ 11SE para acceder a las guías básicas.

PC Fax

Consulte la Guía del usuario del software incluida en el CD-ROM.

Portada	42
comentarios personalizados	43
impresa	43
para todos los faxes	43
sólo para el siguiente fax	43
Programación del equipo	164

R

Recuperación remota	71
código de acceso	71, 72
comandos	74
recuperación de los faxes	72

Red

envío de faxes

Consulte la Guía del usuario del software incluida en el CD-ROM.

escaneado

Consulte la Guía del usuario del software incluida en el CD-ROM.

impresión

Consulte la Guía del usuario en red incluida en el CD-ROM.

Red inalámbrica

Consulte la Guía de configuración rápida y la Guía del usuario en red incluida en el CD-ROM.

Reducción

copias	83
faxes entrantes	52

Reenvío de faxes

modificación remota	73, 74
programación de un número	68

Resolución

ajuste para el siguiente fax	44
copia	198
escaneado	199
fax (normal, fina, superfina, foto) ..	44, 196
imprimir	200

S

Seguridad	
Bloqueo de configuración	32
Bloqueo seguro de funciones	
clave del administrador	29
Usuario público	30
usuarios restringidos	30
Botón Impresión Segura/Directa	8
restricción de marcación	34
Selección de la bandeja	89
Sobres	12, 15, 18
Solución de problemas	115
atasco de documentos	138
atasco de papel	139
mensajes de error en la pantalla LCD	132
mensajes de mantenimiento en la pantalla LCD	132
si tiene problemas	
calidad de la copia	117
calidad de la impresión	120, 123
escaneado	119
impresión	115
línea telefónica	131
llamadas entrantes	117
manipulación de papel	119
red	120
software	119
Sondeo	
recepción por sondeo	75
sondeo secuencial	76
transmisión por sondeo	76
Sustitución	
cartucho de tóner	155
unidad de tambor	158

T

Tabla de menús	164, 166
uso de botones de menú	164
TAD (contestador automático), externo	49
conexión	55
grabación OGM	55
Teléfono externo, conexión	57
Teléfono inalámbrico (que no sea de Brother)	57
Texto, introducción	190

Tomas	
EXT	
TAD (contestador automático)	55
teléfono externo	57
Transmisión por lotes diferida	46
Transparencia	11, 12, 15
Transporte del equipo	162

U

Unidad de tambor	
comprobación (vida útil restante)	161
limpieza	150, 151
sustitución	158
Uso de la bandeja, ajuste	
copia	24
fax	25
imprimir	25
Usuarios restringidos	30

V

Volumen, ajuste	
alarma	26
altavoz	26
timbre	26

W

Windows®	
Consulte la Guía del usuario del software incluida en el CD-ROM.	

brother[®]

Este producto únicamente puede utilizarse en el país en el que se ha adquirido, las compañías locales Brother o sus distribuidores únicamente ofrecerán soporte técnico a aquellos equipos que se hayan adquirido en sus respectivos países.