

# HOG®

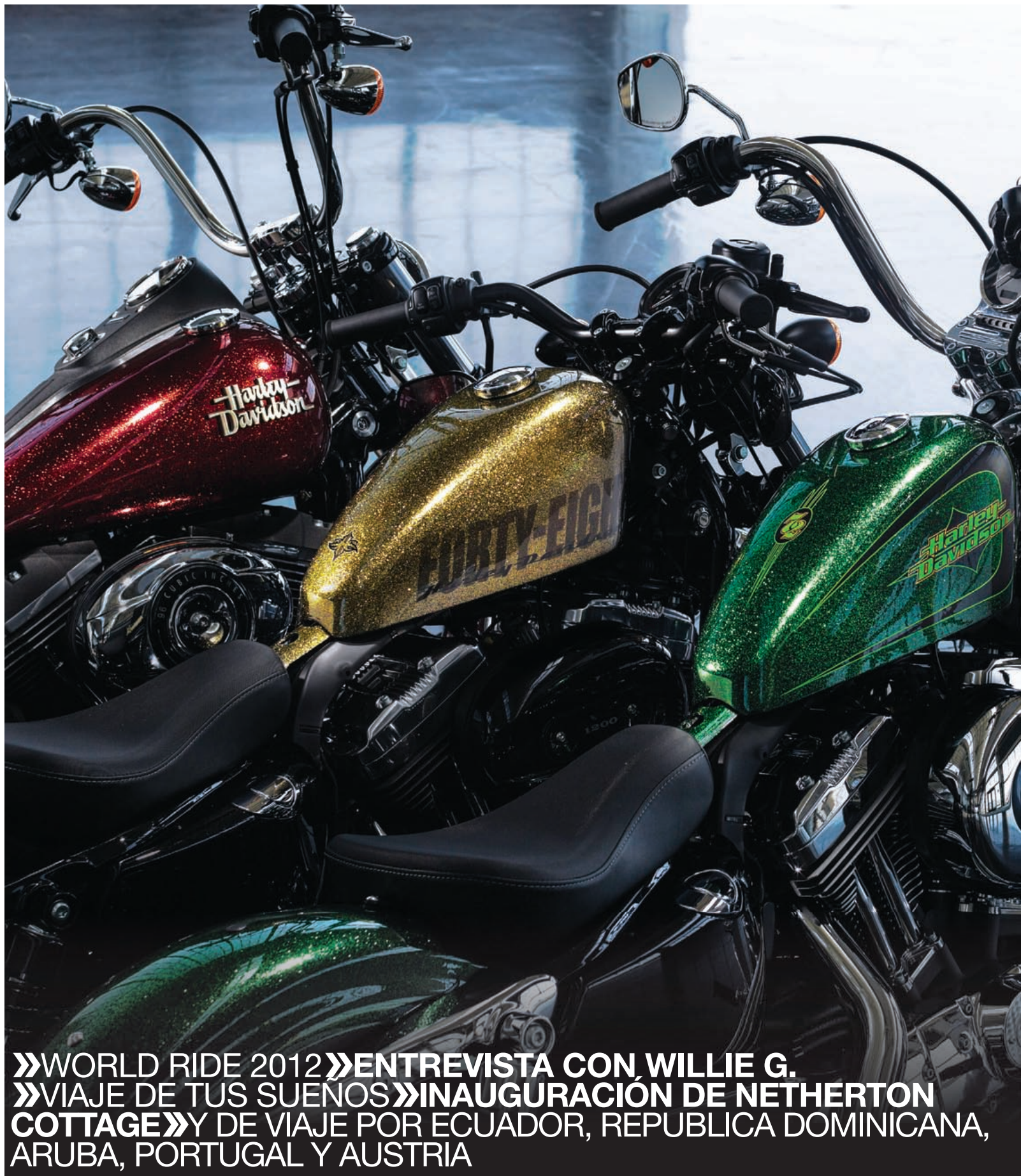

»WORLD RIDE 2012»ENTREVISTA CON WILLIE G.  
»VIAJE DE TUS SUEÑOS»INAUGURACIÓN DE NETHERTON  
COTTAGE»Y DE VIAJE POR ECUADOR, REPUBLICA DOMINICANA,  
ARUBA, PORTUGAL Y AUSTRIA



# LLANTAS CUSTOMIZADAS HARLEY-DAVIDSON<sup>(R)</sup> ESTILO A UN PRECIO A TU ALCANCE

AÑADE UN ACABADO CUSTOM AUTÉNTICO PARA TU MOTO SIN COMPROMETER LA RESISTENCIA NI EL RENDIMIENTO

- ACABADOS EN CROMO, O EN NEGRO PARA COMPLEMENTAR TU ESTILO PERSONAL
- CERTIFICADAS POR HARLEY-DAVIDSON PARA RENDIR UN FUNCIONAMIENTO GARANTIZADO POR LOS MÁS ALTOS ESTÁNDARES DE CALIDAD EN VARIAS HORAS DE PRUEBA
- ESCOJE ENTRE LLANTAS FORJADAS O DE FUNDICIÓN EN ESTILOS CLÁSICOS O CONTEMPORÁNEOS
- FINALIZA EL LOOK DE TU MOTO CON DISCOS DE FRENO, CORONAS, TAPAS DEL EJE Y OTROS ELEMENTOS EN CROMO



AGITATOR



AIR STRIKE



ANARCHY



BLADE



CHISEL



KNUCKLES



MAGNUM 5



REAPER



ROAD WINDER



ROULETTE



SLOTTED G-SPOKE



STINGER



TYPHOON



VAPOR

VISITA TU CONCESIONARIO HARLEY-DAVIDSON PARA MÁS INFORMACIÓN



LA REVISTA HOG® ES UNA PUBLICACIÓN DE HARLEY OWNERS GROUP® MEMBERS.HOG.COM

Jefe de proyecto  
**Jeremy Pick** Responsable de Operaciones y Comunicaciones del Harley Owners Group®

ENVÍA TUS COLABORACIONES A:  
HOGLATINAMERICA@HARLEY-DAVIDSON.COM

La revista HOG está redactada y diseñada para H.O.G.® por Archant Dialogue, Prospect House, Rouen Road, Norwich NR1 1RE, Reino Unido  
Tel: +44 (0) 1603 664242  
www.archantdialogue.co.uk



**Zoë Francis-Cox** Gerente editorial  
**Tom Smith** Editor digital  
**Matt Colley** Redactor adjunto  
**Nick Paul** Director artístico  
**Richard Berry** Editor artístico  
**Chris Smith** Maquetador  
**Mick Hurrell** Director gerente

Para consultas sobre publicidad, se ruega ponerse en contacto con **Andy Grant** (ventas) llamando al +44 (0) 1603 772554 andy.grant@archantdialogue.co.uk o **Kay Brown** (producción) llamando al +44 (0) 1603 772522



Nos preocupamos por ti. Conduce con prudencia, respetuosamente, cumpliendo con las normas de circulación y siendo consciente de tus limitaciones. Lleva siempre un casco homologado, gafas adecuadas y ropa protectora, e insiste en que tus pasajeros hagan lo mismo. Nunca conduzcas si haz consumido alcohol o drogas. Familiarízate con tu Harley®: lee con detenimiento y asimila todo el contenido del manual del propietario.

La revista HOG® es una publicación trimestral de Harley Owners Group, una división de Harley-Davidson Motor Company, Inc. Por diversos motivos, parte de la información contenida en este número puede sufrir cambios.

Harley-Davidson, Harley, H-D, Harley Owners Group, H.O.G., la revista HOG, el logotipo de la barra y el escudo, el logotipo H.O.G., el logotipo Harley-Davidson Authorized Rentals, Sportster, Dyna, Softail, V-Rod, MotorClothes y European Bike Week son marcas comerciales registradas de Harley-Davidson Michigan, LLC.

Ningún material contenido en esta publicación puede ser reproducido en circunstancia alguna sin el consentimiento expreso por escrito de su redactor. Todas las colaboraciones de los socios se convierten en propiedad de Harley-Davidson Motor Company, de sus sucursales y de los concesionarios Harley-Davidson y autorizados de Buell. Las colaboraciones no serán devueltas y podrán ser utilizadas por Harley-Davidson Motor Company para todos y cualquiera de sus fines comerciales. Las colaboraciones de los socios pueden aparecer publicadas tanto en la revista HOG como en la página web oficial de Harley Owners Group, www.hog.com. Harley Owners Group se reserva el derecho a editar las historias por motivos de contenido, longitud o claridad de redacción.

Todos los derechos reservados. ©2012 H-D®



## SIGAMOS HACIENDO HISTORIA... JUNTOS

**Estimados amigos,** Nos da mucho gusto saludarlos en esta edición de la Revista H.O.G. Latinoamérica. En este número encontrarán las últimas noticias y eventos para los amantes de las motocicletas Harley-Davidson.

Estamos muy emocionados porque gracias a ustedes estamos haciendo historia en Latinoamérica. En esta publicación queremos compartir el éxito del Día Internacional de la Mujer Motociclista y el 1er World Ride, donde acumulamos más de 12.5 millones de kilómetros alrededor del mundo. Estos eventos fueron celebrados en diferentes lugares a nivel mundial y los tenemos en exclusiva para ustedes.

Para continuar rockeando, tenemos cobertura de la entrega de motocicletas a nuestros amigos de la banda de rock mexicana Molotov. Les platicaremos sobre el 14° Rally Nacional H.O.G. Mérida, México 2012 y los avances que tenemos preparados para ustedes, así que aparten del 1 al 4 de noviembre de 2012 para rodar a Mérida.

Tenemos viajes y aventuras de nuestros amigos en Ecuador y la República Dominicana para que los visiten pronto. También encontrarán más información sobre Río Harley Days 2012 en la sección de Rally Roundup.

En la sección de entrevistas, el piloto Oscar Peralta de la escudería Harley-Davidson en el serial Nascar México nos cuenta como vive cada momento en sus límites.

Para la próxima revista nos gustaría saber más sobre el viaje de tus sueños así como nos contó nuestro amigo Ariel Hernán. Envíanos un artículo contándonos con lujo de detalles tu viaje. ¡No te olvides incluir fotos!

Nos despedimos hasta la próxima... A rodar se ha dicho y nos vemos en el camino...

**Barbie Villacis y David Yaspik**

*¡QUEREMOS SABER DE TI!*

**Comparte tus aventuras en tu Harley con nosotros. Envíanos un artículo contándonos los detalles de tu viaje por correo electrónico e imprimiremos los mejores artículos en la próxima edición de la revista. No te olvides de incluir fotos! Escríbenos a hoglatinamerica@harley-davidson.com**

## WILLIE G.

Entrevistamos a Willie G. Davidson con motivo de su jubilación del puesto de jefe del departamento de diseño, pág. 63

## WORLD RIDE

¡Latinoamérica se apoderó del mundo durante el World Ride 2012!, pág. 28

## CRONOLOGÍA

La revista *HOG*® hace un repaso de la historia de los bastidores Harley-Davidson®, pág. 57



# EN ESTE NÚMERO

## ARTÍCULOS

- |    |  |    |   |    |   |
|----|--|----|---|----|---|
| 24 | DÍA INTERNACIONAL DE LA MUJER MOTOCICLISTA<br>Las mujeres hicieron rugir sus motores alrededor del mundo | 34 | INTERVIEW<br>Te presentamos a Oscar Peralta   | 50 | UN ICONO EN LA INDIA<br>La revista <i>HOG</i> ® muestra la evolución del grupo en uno de los mercados internacionales de mayor crecimiento  |
| 28 | WORLD RIDE<br>Una rodada cuyo único objetivo es acumular kilómetros a nivel global                       | 36 | EL ARTE DE CUSTOMIZAR<br>El estilo Harley® se fusionó con algunos de los mejores ejemplos de arte mural del mundo | 54 | LA TIERRA DE LAS MIL CURVAS<br>Además de organizar todos los años los festejos de la European Bike Week®, la región austriaca de Carintia ofrece algunas de las carreteras más espectaculares para recorrer en moto |
| 31 | LOVE RIDE<br>La tercera edición del Love Ride México & Latinoamérica en la ciudad de Puebla, México      | 42 | ESPÍRITU ESCOCÉS<br>La inauguración de Netherton Cottage  |    |   |
| 32 | DREAM RIDE<br>Conoce a Ariel Hernán y más sobre su viaje maravilloso                                     | 45 | EN BUSCA DEL SOL<br>Un viaje espectacular por España y Portugal para asistir al European H.O.G.® Rally de Cascais |    |   |

# ¡FELIZ CUMPLEAÑOS!

Últimas noticias sobre la celebración del 110° aniversario de Harley-Davidson® en Europa y EE UU, pág. 16

# EL VIAJE DE MIS SUEÑOS

Ariel Hernán nos cuenta sobre su viaje en su Sportster 883 Iron, pág. 32

Índice



## NOTICIAS

- 03 BIENVENIDOS a la edición de septiembre de HOG®
- 06 ACTUALIZAR  
Noticias del mundo de H.O.G
- 07 NOTICIAS DE LOS CHAPTERS  
Te presentamos al Chapter de Honduras
- 08 DIRECTOR  
Te presentamos al Director del Baja Chapter México
- 09 INTAKE  
Tus cartas y fotografías

## RALLY ROUNDUP

- 18 EVENTOS  
Información sobre la celebración del 110° aniversario en Roma y Milwaukee, y más sobre el 14° Rally Nacional H.O.G. en Mérida y detalles sobre el 2° Rio Harley Days en Brasil
- 26 NOTICIAS  
El año de un vistazo

## SECCIONES REGULARES

- 57 LA HISTORIA DE HARLEY®  
La historia de los bastidores Harley-Davidson®
- 60 ARCHIVOS  
Descubre la historia de la emblemática chaqueta negra de cuero
- 84 MIS ACCESORIOS FAVORITOS  
Te mostramos unas cosas esenciales para cuando salgas en tu moto
- 87 TU EQUIPO H.O.G.®  
Te presentamos al equipo internacional del H.O.G.®, y te ofrecemos información actualizada sobre cómo renovar la afiliación y las ventajas que ofrece el H.O.G.®
- 90 EXHAUST  
Sonia Pineyro nos cuenta como consiguió el trabajo de sus sueños

- 63 REFLEXIONES SOBRE UNA CARRERA  
Una extensa entrevista con Willie G. Davidson con motivo de su jubilación
- 68 BATBIKE  
A medio camino entre James Bond y Batman se encuentra esta elegante máquina customizada de los constructores británicos Shaw
- 70 UNA MÁQUINA CON CARÁCTER  
El inglés Stuart Symonds demuestra que cuando se trata de construir una chopper, no hay nada que sustituya al ingenio y la imaginación

- 74 LA GRAN FIESTA DEL LAGO DE GARDA  
Sirmione Harley® Party, se celebró en mayo en Italia a orillas del Lago de Garda, fue un evento de tres días realmente inolvidable
- 76 CAPRICHOS IBÉRICOS  
Los socios del H.O.G.® del norte de España están preparados para contarte del magnífico viaje que han organizado
- 78 ECUADOR  
Viajando por mi lindo Ecuador

- 80 REPUBLICA DOMINICANA  
¿Estás listo para viajar por la autopista Iguana Tail?
- 82 LÍMITE DE VELOCIDAD: CERO  
Los problemas al conducir no siempre paran cuando el conductor lo hace. Te ofrecemos unos consejos sobre cómo garantizar la seguridad y la estabilidad cuando la moto está parada



FACEBOOK

Visita nuestras páginas en Facebook.com/H-D México y Facebook.com/harleydavidsondobrasil



¿NOS ESTÁS SIGUIENDO?

¡Se el primero en enterarte de lo que pasa!  
twitter.com/HDMEXICO

## ENTREGA DE MOTOCICLETAS A PACO AYALA Y RANDY EBRIGHT, INTEGRANTES DE LA BANDA MEXICANA DE ROCK MOLOTOV

El pasado 25 de julio del 2012 se llevó a cabo la entrega de las motocicletas a los integrantes de la banda mexicana de rock Molotov.

El evento dio inicio con un desayuno organizado para los asistentes del evento en la agencia Harley-Davidson Santa Fe, en la ciudad de México, donde se dieron cita más de 30 entusiastas de la marca.

Paco Ayala, bajista de la banda, escogió una Sportster Seventy-Two 2012 color Big Blue Pearl, cuyo estilo setentero único cautivó al rockero. Por su parte, Randy Ebright, baterista del grupo, eligió una Softail Slim 2012 color Vivid Black de llantas anchas. La línea robusta de la motocicleta fue el factor clave para su decisión.

Los dos rockstars recibieron con gran emoción sus motocicletas de manos de Francisco Montes,

gerente de marketing y relaciones públicas de Harley-Davidson de México.

Para la ocasión se preparó una rodada con todos los asistentes y medios de comunicación hacia la agencia Harley-Davidson Cuernavaca, en el estado de Morelos, en la que estrenaron las nuevas adquisiciones y recorrieron algunos kilómetros con los nuevos entusiastas de la marca.

Los dos integrantes de la banda firmaron un muro de la agencia Harley-Davidson Cuernavaca para inmortalizar el día tan especial, que seguramente quedará marcado para el resto de sus vidas.

Muchas gracias a nuestros distribuidores Harley-Davidson Santa Fe y Harley-Davidson Cuernavaca por las facilidades para llevar a cabo esta entrega.

ACTUALIZAR



Esríbenos a [HONGLATINAMERICA@HARLEY-DAVIDSON.COM](mailto:HONGLATINAMERICA@HARLEY-DAVIDSON.COM) comparte tus aventuras y conocimientos que has adquirido en el camino. Envíanos un correo incluyendo tu nombre, dirección, número H.O.G. y afiliación de Capítulo (si tienes).



## CHAPTER CATCH-UP

### HOG Honduras Chapter

**En el mes** de julio de 2012, nuestro capítulo celebra su primer aniversario con la enorme satisfacción y alegría de estar conformados por 50 miembros apasionados por la aventura y las motocicletas Harley-Davidson. El grupo tiene como objetivo fomentar la libertad de poder circular las carreteras de una forma segura, en familia y disfrutar de la hermandad y ese vínculo tan especial que se logra en la comunidad de Harleros.

Con el patrocinio de nuestro distribuidor en Honduras, Distribuciones Unlimited, hemos logrado organizar varios viajes, reuniones y eventos en donde incentivamos a todos los motociclistas a volverse parte de esta gran comunidad, que apoya a los niños más necesitados de nuestro país, organizando labores sociales y eventos para financiar hogares infantiles en las cercanías de la capital.

En nuestro último gran evento de diciembre de 2011 logramos recaudar la cantidad de \$35,000.00 para 200 niños del Hogar de Jesús de Nazareth en Comayagua. El donativo fue entregado justo antes de Navidad en las instalaciones del hogar, donde todos nuestros miembros compartieron un almuerzo seguido por la entrega de regalos y juegos en los que todos pudimos recibir lindos actos de dulzura y gratitud.

El Honduras Chapter publica sus actividades en <http://www.facebook.com/HOGHonduras> y yo los invito a rodar con nosotros, a volverse parte de esta gran familia amante de la carretera y las motos Harley-Davidson.

**Jorge Torres, Director**

#### ENVÍANOS NOTICIAS DE TU CHAPTER

¿Acabas de crear un chapter nuevo?, ¿haz celebrado hace poco un acontecimiento importante o un aniversario? Cuéntanos en no más de 200 palabras y lo publicaremos aquí. ¡Y no te olvides de mandarnos una foto! [hoglatinamerica@harley-davidson.com](mailto:hoglatinamerica@harley-davidson.com)

Revista de la experiencia H.O.G.<sup>®</sup> te invita a conocer a...

# Mario Maldonado

## Director Baja Chapter México

**H-D: ¿Como empezó tu afición a las motocicletas?**

MM: Desde niño siempre quise tener una motocicleta Harley-Davidson, me gustaba verlas pasar por la calle y soñaba con comprarme una.

**H-D: ¿Cuál fue tu primer contacto con Harley-Davidson?**

MM: Cuando abrieron el distribuidor Harley-Davidson Los Cabos iba a ver la ropa y los accesorios hasta que adquirí mi motocicleta, hace más de 15 o 20 años.

**H-D: ¿Qué te inspiró para adquirir una Harley-Davidson?**

MM: Siempre fue mi sueño adquirir una moto Harley-Davidson porque me gusta el estilo de vida, los amigos, la libertad, y el poder viajar a bordo de mi motocicleta.

**H-D: ¿Cuáles han sido los mejores momentos que has vivido con tu Harley Davidson?**

MM: Han sido muchos, pero los principales son todos los viajes que hemos hecho en grupo, mi primer viaje a Milwaukee y Sturgis, ir al rally de Zacatecas, al de León, Guanajuato, los eventos que organizamos para brindar apoyo a la comunidad con ciertas necesidades a través del H.O.G. Baja Chapter.

**H-D: ¿Cuál es la Harley-Davidson que más te gusta y por qué?**

MM: La Ultra Classic Electra Glide 2007, porque puedo viajar con ella.

**H-D: ¿Qué anécdota nos podrías compartir rodando en tu Harley-Davidson que te haya marcado?**

MM: Un viaje en el que iba solo. Recorrí de León, Guanajuato, a Querétaro, con todas las inclemencias del tiempo en contra, y con mucha lluvia y tráfico. Fue una experiencia difícil y muy interesante porque descubrí que tengo la capacidad de resolver la problemática y adaptarme, y lo que me marcó fue que empecé a descubrir apoyos en la carretera, agrupándome con nuevos amigos que me arroparon para llegar seguro a mi destino.

**H-D: ¿Cuál sería el viaje de ensueño que te gustaría realizar en tu Harley-Davidson?**

MM: Irme rodando hasta Argentina a bordo de mi motocicleta y recorrer toda Latinoamérica.

**H-D: ¿Qué sientes cuando manejas tu Harley-Davidson?**

MM: Me siento libre, integrado al medio ambiente, me encanta la sensación del viento, siento que respiro y encuentro un momento para pensar y estar conmigo mismo.

**H-D: ¿Quiénes conforman el H.O.G. Baja Chapter?**

MM: Es una combinación de diferentes culturas y nacionalidades. Somos mexicanos, americanos, canadienses, unidos por una pasión en un ambiente de amistad indescriptible. El Chapter estaba conformado por cinco miembros, al día de hoy somos más de 35 miembros activos. David

Comartin, quien representa a nuestro concesionario, siempre nos ha apoyado en los eventos y actividades.

**H-D: ¿Qué hace H.O.G. Baja Chapter cuando no está rodando?**

MM: Nosotros convivimos mucho, como familia, festejamos cualquier evento ya sea un cumpleaños, logros, reuniéndonos en los eventos mas importantes de las vidas de cada uno de los miembros.

**H-D: ¿Cuáles son los hobbies de H.O.G. Baja Chapter?**

MM: Aparte de rodar, nosotros disfrutamos la convivencia donde nos vemos como una gran familia, nos reunimos una vez a la semana para platicar, discutir los asuntos referentes al Chapter y organizar la salida de cada domingo a diferentes lugares de Baja.

**H-D: ¿Qué eventos realizas como Director del H.O.G. Baja Chapter?:**

MM: Nuestro Chapter realiza 3 eventos anuales:

- El rally Loreto en febrero, donde recorreremos Baja California y tenemos un avistamiento de ballenas.
- El Bike-Wash, que organizamos en mayo y es un evento benéfico para una institución pública, y este año fue para los bomberos de Cabo San Lucas.
- En diciembre nos vamos a Miraflores; uno de los pueblos marginados de Baja California Sur donde le llevamos juguetes a todos los niños. ■

Por David Yaspik

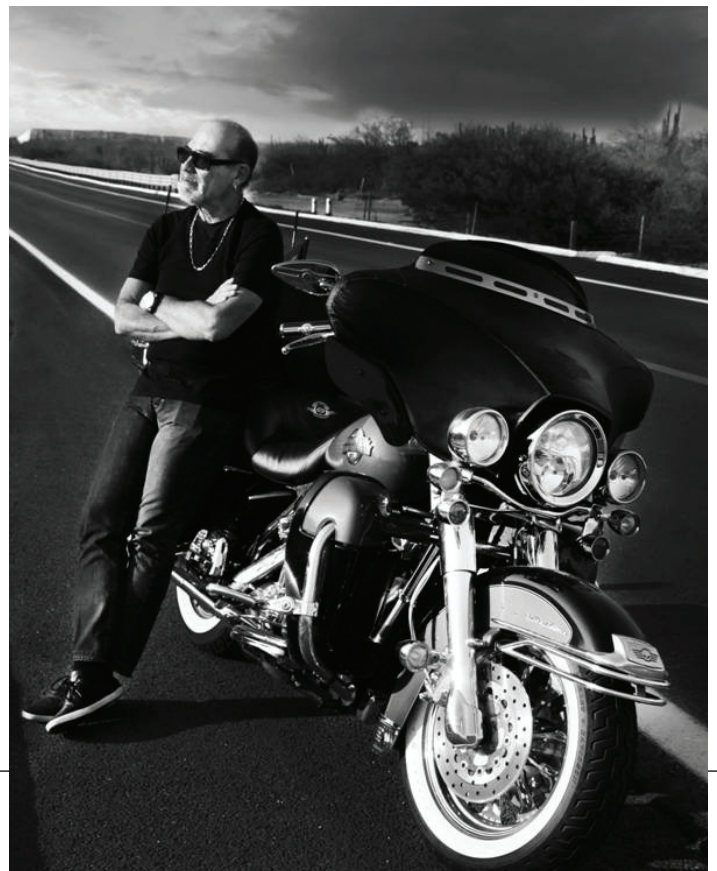



## ENVÍANOS TUS HISTORIAS

Ayuda a tus amigos de H.O.G.® compartiendo las aventuras y conocimientos que has adquirido en el camino.

- Envíanos un correo incluyendo tu nombre, dirección, número H.O.G. y afiliación de Capítulo (si tienes).
- Cuéntanos en breve tus historias, pero incluye suficiente información, de preferencia relevante. Nos reservamos el derecho a redactar tus cartas por duración y contenido, pero mientras más interesantes será más probable que lleguen a publicarse.
- Mándanos un correo electrónico a: [hoglatinamerica@harley-davidson.com](mailto:hoglatinamerica@harley-davidson.com)



### ¡HOLA, AMIGOS DEL H.O.G.!

Siempre quise tener una Harley-Davidson, y por diferentes motivos no concretaba el sueño. ¡Pero el año pasado finalmente me compré una hermosa HD 883 SuperLow Vivid Black!

En mi flamante moto viajo siempre a Carlos Keen, un pequeño pueblo de campo a 15 km de Luján, Buenos Aires, que es la ciudad en la que vivo. En Carlos Keen tengo un restaurante y posada de campo en la que trabajo todos los fines de semana. El trayecto es muy agradable y lo disfruto en todas las estaciones del año. En primavera y verano los campos están verdes y radiantes. En otoño e invierno, los rojos y amarillos se hacen presentes en toda la ruta.

Este verano viajamos con mi familia a Valeria del Mar y por supuesto yo salí en punta en mi Harley. ¡400 kilómetros de ruta disfrutados en cada momento!

Una vez en Valeria, disfrutamos de la playa, un asado, amigos y más ruta acompañado por mi esposa.

Como verán estoy viviendo el sueño... y si de algo me arrepiento

¡es de no haberlo hecho antes!

¡Saludos a todos y buenas rutas!

**Julian Escuredo** ■

## ENVÍANOS TUS HISTORIAS

Ayuda a tus amigos de H.O.G.® compartiendo las aventuras y conocimientos que has adquirido en el camino.

- Envíanos un correo incluyendo tu nombre, dirección, número H.O.G. y afiliación de Capítulo (si tienes).
- Cuéntanos en breve tus historias, pero incluye suficiente información, de preferencia relevante. Nos reservamos el derecho a redactar tus cartas por duración y contenido, pero mientras más interesantes será más probable que lleguen a publicarse.
- Mándanos un correo electrónico a:

[hoglatinamerica@harley-davidson.com](mailto:hoglatinamerica@harley-davidson.com)



# INTAKE GALERÍA

## Queremos tus fotos!



Envíen sus fotos por  
correo electrónico a:  
[hoglatinamerica@  
harley-davidson.com](mailto:hoglatinamerica@harley-davidson.com)

Envíanos tus fotos en tu Harley por  
correo electrónico e imprimiremos  
las mejores imágenes en la  
próxima edición de la revista  
HOG. Asegúrate de incluir tu

nombre, país y cuéntanos un  
poco sobre la foto que nos envías.  
Envíalas por correo electrónico a:  
[hoglatinamerica@  
harley-davidson.com](mailto:hoglatinamerica@harley-davidson.com)



Arriba: Rafael Corte Mello parada para disfrutar de las vistas de la Sierra del Río del Rastro, a la llegada a Bom Jesús de Sierra, Santa Catarina



Izquierda: Pablo Graff Visitando Santa Rosa y La Pampa en Argentina



Izquierda: Mauricio Paez. Saludos de parte de mi País Colombia. Aquí les envío una foto de mi viaje de Alaska a Panamá



Derecha: Jose Masi. Les presento mi Street Bob más el arte del graffiti en mi país Buenos Aires, Argentina

Abajo: João Dias aquí está el tatuaje que me hice en honor del viaje que gane en el concurso Cultura de Harley-Davidson del año pasado



Izquierda: Roberto Prado Domingues en camino a Big Sur, California





Fernando Gavioli, Alessandro Casa, Leonardo Segat, Rudimar Panaroto, Grand Canyon



Jean-Pierre Postel, France



Karim Souami, France

Paul Robertson, South Africa





Andriy Antoniv, Ukraine





HOGSBACK CHAPTER



OPALE SHOR



FRANC





100

100

CHPTER

®

BOX



HOG LANE

ROTATION

Carmela De Rosa, Italy



Andrea Libonati, Italy







ASTURIAS CHAPTER



HARLEY OWNERS GROUP

ESPAÑA

PTER

NCE

HARLEY  
DAVIDE



↑ Ciprian Sabou, Jersey



↑ Ernesto Girelli, Italy



↑ Howard Wolff, South Africa

Alessio Franchi, Italy







↑ Karel Verherstraeten, Belgium



↑ Marco Venturi, Italy



↑ Maciej Sankowski, Poland



↑ Massimo Antoci, Italy



↑ Arnaud Debruche, Belgium



↑ Gerald Gruber, Switzerland



↑ Michel Brou, France

# ROMA 2013

RALLY ROUNDUP



CELEBRACIÓN DEL 110º ANIVERSARIO DE HARLEY-DAVIDSON®

## MIRA LO QUE TE ESPERA...

Una marca internacional merece festejos internacionales. Por ese motivo Harley-Davidson® tiene pensado celebrar su 110º aniversario con fiestas por todo el mundo, entre las que destacarán los eventos de Roma y Milwaukee. ¿Y qué encontraras si decides ir a Roma?

**Con motivo de** 110º aniversario, Harley-Davidson® está organizando la fiesta del siglo para 2013. La hermosa ciudad de Roma se llenará con la presencia de los motociclistas y aficionados Harley-Davidson, que visitaran la ciudad y el puerto de Ostia para disfrutar de una fiesta inolvidable.

Uno de los actos más destacados será, sin duda, la bendición de motos que llevará a cabo el Papa Benedicto XVI en la Ciudad del Vaticano. El Harley® Village se situará en el puerto de Ostia y el Estadio Olímpico de la ciudad acogerá fabulosos conciertos de rock.

Escenarios para actuaciones musicales, bares, concesionarios,



YEARS OF FREEDOM

comerciantes, pruebas de conducción, 'Jumpstart', Custom Bike Show y merchandising: las personas que habitualmente van a los eventos legendarios de Harley-Davidson ya saben lo bueno que son todas las atracciones, y podrán disfrutar en compañía de otras 250.000 personas.

Para participar en la experiencia del siglo, reserva tu lugar hoy mismo y formaras parte de la historia.

**Visita [www.harley-davidson.com](http://www.harley-davidson.com) para más información sobre las últimas noticias.**



## ADELANTO

Celebración del 110º aniversario  
de Harley-Davidson®  
Roma, Italia

13-16 junio de 2013

[harley-davidson.com/110](http://harley-davidson.com/110)



**BENDICIÓN DEL PAPA**  
**HARLEY® VILLAGE EN EL PUERTO DE OSTIA**  
**MÚSICA EN DIRECTO EN EL ESTADIO OLÍMPICO**  
**ZONA EXCLUSIVA DE H.O.G.®**  
EL DESFILE MÁS GRANDE DE LA HISTORIA –  
DEL PUERTO DE OSTIA AL CENTRO DE ROMA  
**RESERVA TU LUGAR**





RIO HARLEY DAYS 2012

# PREPÁRENSE: ¡RÍO HARLEY DAYS 2012 ESTÁ POR LLEGAR!

Una vez más, el evento internacional de Harley-Davidson promete convocar a los amantes de la marca durante tres días de fiesta con mucho rock 'n roll

**En este momento,** motores ya deben estar calentándose... ¡Río Harley Days 2012 está por llegar! Tenemos la certeza de que todos los fanáticos de la marca contarán con tres días para disfrutar con amigos y familiares de momentos llenos de diversión y entretenimiento en compañía de Harley-Davidson.

Entre el 14 y el 16 de septiembre, Marina da Gloria verá nuevamente su silencio y tranquilidad interrumpidos por el estruendo de las fantásticas Big Twins que van a invadir el lugar, provenientes de todas partes de Brasil y visitantes de América Latina.

Este año, las instalaciones y organización han sido mayores. Empezando por el área de HOG que será aún más grande que el año pasado y contará con un restaurante y una tienda de accesorios MotorClothes® exclusivos para los fanáticos más apasionados de la marca. Además, se duplicará el número de motocicletas para los paseos de prueba, incluyendo los modelos lanzados este año como Street Glide, Fat Bob, Custom 1200, Switchback y otros más. Otras novedades previstas son los restaurantes y una tienda de accesorios

mucho más grande (con cerca de 500 metros cuadrados) y mejor equipada para servir a todos con mayor comodidad y seguridad.

Quien fue al evento del año pasado o a algún otro evento del mismo tipo fuera del país, ya sabe lo que le espera: durante los tres días de Río Harley Days 2012, habrá atracciones para toda la familia; tales como paseos guiados a puntos turísticos de la ciudad, un área de exhibición y ventas, un concurso de motos customizadas, y un área para niños. Además, la ya mencionada área de H.O.G, la tienda de MotorClothes® e imposible de olvidar: el desfile de motocicletas que el año pasado reunió a más de 1,500 motos, las cuales circularon por las calles de Río de Janeiro. ¡Este año vamos a batir el récord!

Por supuesto, no podemos dejar fuera al rock 'n roll. Este año, nombres importantes como Skank y el Ultraje a Rigor prometen armar la fiesta en grande. De igual forma, la banda Rock Stock, —ya tradicional en los eventos de Harley-Davidson— también ¡ha garantizado su presencia!

Aquellos que aún no han comprado sus entradas, ¡no hay tiempo que perder! Éstas están a la venta en todos los concesionarios de Brasil o en el sitio web: [www.rioharleydays.com](http://www.rioharleydays.com). ¡Sobra decir que los miembros de H.O.G cuentan con descuentos especiales!

Río Harley Days 2012 será una gran fiesta, dedicada especialmente para los aficionados brasileños y los visitantes de América Latina. ¡No te la puedes perder! ■

# Rio Harley Days 2012

## ADELANTO

Rio Harley Days 2012

Septiembre

[www.harley-davidson.com.br](http://www.harley-davidson.com.br)

**Fecha:** Del 14 al 16 de septiembre

**Horario:** 6 p.m. a 12:00 a.m. (viernes); 10 a.m.-1 p.m. (sábado) y de 10 a.m. a 8 p.m. (el domingo)

**Lugar:** Marina da Gloria – Rua Infante Dom Henrique, s / n, Gloria, Río de Janeiro, RJ

**Edad:** Libre – los menores de edad deben estar acompañados por sus padres

**Viernes o domingo:** R \$80.00 (miembros H.O.G.),  
\$160.00 (sin membresía)

**Sábado:** R \$ 118.00 (miembros H.O.G.),  
R \$ 235.00 (sin membresía)

**Paquete de tres días:** R \$197.00 (miembros H.O.G.),  
R \$ 395.00 (sin membresía)

\*Descuento de 50% es solamente válido para aquellos que no son miembros de H.O.G. Los miembros cuentan con una tabla especial de descuentos.

\*\* La donación de un kilo de alimentos no perecederos también garantiza el pago de 50% de la entrada.

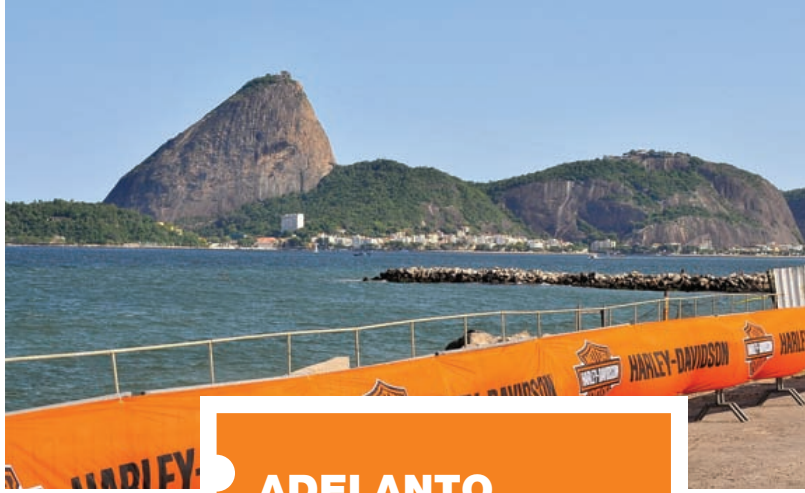



# MÉRIDA

**ANTES DEL FIN DEL MUNDO**

**14 RALLY-NACIONAL**

**1 al 4 de Noviembre**

**YUCATÁN**



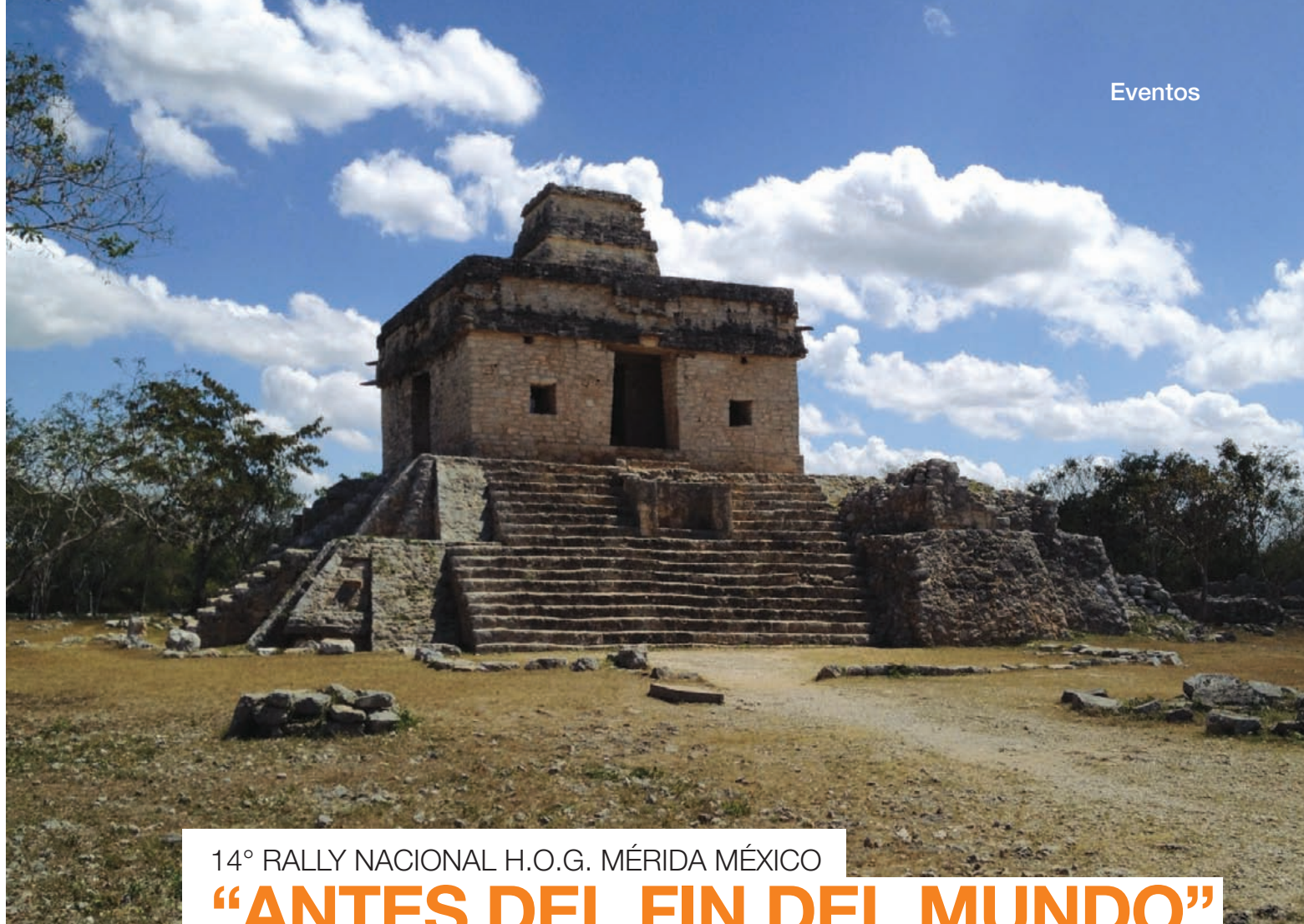

14° RALLY NACIONAL H.O.G. MÉRIDA MÉXICO

## “ANTES DEL FIN DEL MUNDO”

### ADELANTO

14° Rally Nacional H.O.G. Mérida  
Mérida, México

Noviembre 1-4

**Este año estamos** preparando para ustedes el 14° Rally H.O.G. en la ciudad de Mérida, Yucatán, México, que se llevará a cabo del 1 al 4 de noviembre de 2012. Será un Rally donde el misticismo de la cultura maya se fundirá con la pasión de los motores Harley-Davidson.

La ciudad de Mérida es la capital del estado de Yucatán, situado en el sureste del territorio mexicano a 130 km de Campeche y a 320 km de Cancún. Mejor conocida como “la ciudad Blanca” por la combinación de piedra clara en sus construcciones donde lo moderno y lo ancestral conviven de manera natural.

En este evento itinerante se desarrollarán actividades recreativas, deportivas, turísticas, gastronómicas y culturales para los propietarios de

motocicletas Harley-Davidson.

Durante cuatro días podrás disfrutar rodadas por las principales avenidas de la ciudad como Paseo Montejo, avenida inspirada en los Champs Elysées de Paris, visitar la playa de Puerto Progreso, situado a 35 km Mérida, además de conocer cuevas y ríos subterráneos llamados cenotes, y haciendas virreinales del siglo XVII, para vivir el esplendor de la cultura maya marcada en cada rincón de la ciudad.

En este rally nos esforzamos en sorprenderte en cada actividad, por ello será un evento temático denominado “Antes del fin del mundo”, llamado así por el término del último Katun o ciclo maya. Cuidamos cada detalle para hacerlo inolvidable, desde las rodadas, la gastronomía y los eventos en locaciones únicas, hasta en la vida nocturna de la ciudad.

**Para más información consulta**  
[www.hognacional.com](http://www.hognacional.com)

**¡Prepárate para asistir al rally y nos vemos en Mérida!**

**Por David Yaspik**

## SEPTIEMBRE

15° European Bike Week, Faaker See, Austria  
4-9 de septiembre

**1° Rally Estatal Morelos, (Cuernavaca-Acapulco), México**  
13-16 de septiembre

2° Rio Harley Days, Rio de Janeiro, Brasil  
14-16 de septiembre

Central South Africa Rally, Sudáfrica  
21-24 de septiembre

## OCTUBRE

**1° Rally Estatal Toluca, México**  
4-7 de octubre

4° H.O.G.® Lebanon Tour  
5-7 de octubre

Encuentro Ruinas Copán, Honduras  
12-14 de octubre

**Mendoza's HOG Rally, Argentina**  
12-15 de octubre

SIM Salón Internacional de la Motocicleta, México  
18-21 de octubre

Australia H.O.G.® Rally  
19-21 de octubre



West Coast Rally, Sudáfrica  
25-28 de octubre

## NOVIEMBRE

**14° H.O.G. Rally Nacional Mérida, México**  
1-4 de noviembre

National H.O.G. Rally – Floripa 2012, Florianópolis, Brasil  
2-4 de noviembre

Mallorca Bike Week, Mallorca  
5-11 de noviembre

2° H.O.G.® Egypt Rally  
15-17 de noviembre

**XIII Rally Tegucigalpa, Honduras**  
30 de noviembre al 2 de diciembre

## DICIEMBRE

4° Saudi National Rally, Arabia Saudí  
19-21 de diciembre

**Encuentro Internacional Punta del Este**  
6-8 de diciembre

## ABRIL DE 2013

H.O.G.® Officer Training (HOT), Milwaukee  
18-21 de abril

## MAYO

European H.O.G.® Rally – Celebración del 30° aniversario, Grimaud, Golfo de San Tropez, Francia  
1-3 de mayo

Magic Bike Rüdeshheim, Alemania  
30 de mayo - 2 de junio

Ireland Bike Fest, Killarney, Irlanda  
31 de mayo - 3 de junio

## JUNIO

Celebración europea del 110° aniversario, Roma  
13-16 de junio

Hamburg Harley Days, Hamburgo, Alemania  
21-23 de junio







## JULIO

Barcelona Harley Days,  
Barcelona, España  
5-7 de julio

## AGOSTO

5° Friendship Ride,  
Alemania  
9-11 de agosto

Harley on Safari,  
Sun City, Sudáfrica  
15-18 de agosto

Celebración del  
110° aniversario de  
Harley-Davidson y del  
30° aniversario del  
H.O.G.®, Milwaukee  
28 de agosto – 1 de  
septiembre

## SEPTIEMBRE

Evento de clausura  
del 110° aniversario,  
Faaker See, Austria  
3-8 de septiembre

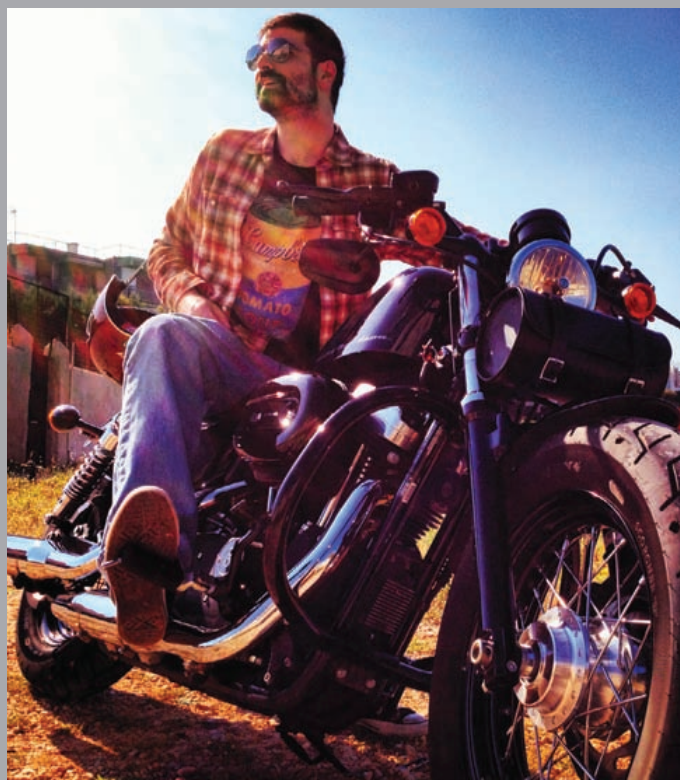

Para más información sobre todos los eventos y para ver los vídeos y las fotos de los eventos del año pasado, visita [www.harley-davidson.com](http://www.harley-davidson.com).

Harley-Davidson rindió homenaje a las mujeres motociclistas de todo el planeta durante la 6ª Edición Anual del Día Internacional de la Mujer Motociclista



# LAS MUJERES HICIERON RUGIR SUS MOTORES ALREDEDOR DEL MUNDO

**PARA CELEBRAR ESTA** iniciativa los concesionarios de H-D Santa Fé en México, Guatemala, Chile, Colombia, Lifestyle Costa Rica, Panamá y Big Twin Aruba organizaron actividades para las mujeres de su país invitándolas a disfrutar de desayunos, almuerzos, pasarelas, clínicas de motocicleta, paseos, entrevistas y obsequios H-D.

Aruba en especial, celebró su tercer paseo anual de Ladies of Harley conjuntamente con el HOG Chapter de Aruba, que contó con la presencia de Karen Davidson, directora creativa de Harley-Davidson General Merchandise y bisnieta del cofundador William Davidson. Más de 300 motociclistas participaron en este gran evento que duró un fin de semana y estuvo lleno de actividades organizadas por Harley-Davidson Big Twin Aruba.

El viernes 4 de mayo se dieron inicio las celebraciones con un Garage Party, una fiesta únicamente para mujeres, donde las invitadas aprendieron cómo levantar la moto tras una caída y »



ON

# HARLEY-DAVIDSON







FOTOS: WENDIEF CAÑO JARA (COSTA RICA); RICHARD MARELLI & SERAFÍN REBOLLO (MÉXICO & ARUBA)

qué ropa deben usar para estar protegidas durante un ride.

El sábado las motocicletas se encontraron para el Night Ride organizado por el HOG Aruba Chapter desde el concesionario localizado en la capital, Oranjestad, hasta San Nicolás, en el otro extremo de la isla. Es interesante mencionar que Aruba es una isla de 30 km de largo y 10 km de ancho en sus puntos más anchos. El Night Ride terminó en el área hotelera de la isla en Moomba Beach con una fiesta baile bajo la supermoon, la luna llena más cercana a la Tierra y más grande de este año.

El domingo comenzó con un total de 300 motociclistas en el HOG Awareness Ride y el Ladies Ride 2012, donde las mujeres recorrieron la bella isla de Aruba en una ruta separada de la de los hombres. El ride terminó con un evento donde Alicia Vrolijk, la reina de 2011, coronó a la nueva reina de "Las Damas de Harley" de 2012, Gina Angela-Werleman.

¡Que vivan las mujeres de Harley-Davidson! ■

Por Barbie Villacis

# WORLD RIDE 2012

## ¡Un gran triunfo para Latinoamérica!

**EL PASADO 24 y 25 de julio** ¡Latinoamérica se apoderó del mundo durante el World Ride 2012! Una rodada cuyo único objetivo fue el acumular kilómetros a nivel global y que convocó a motociclistas de más de 66 países unidos por su pasión y camaradería.

Para aquellos que no han escuchado sobre la iniciativa, esta empezó en 2008 como el "Million Mile Monday", una rodada anual que acontecía un lunes de junio donde Harley-Davidson invitaba a todos los entusiastas de la marca a sacar sus motocicletas del garaje para celebrar la experiencia de rodar juntos. Este año, el evento se extendió a dos días con el objetivo de invitar a motociclistas del mundo entero y se lo denominó World Ride.

Todos los kilómetros recorridos por los participantes en el World Ride fueron computados en el sitio web de Harley-Davidson, donde un odómetro marcó la distancia viajada por todos los participantes. Cada motociclista tuvo la oportunidad de descargar un certificado de participación en el que se registró su kilometraje.

Como este año el evento se lanzó a nivel global, Latinoamérica se hizo presente con

la fuerte participación de varios de nuestros países. Colombia organizó a un grupo de más de 30 integrantes para acumular kilómetros. Costa Rica, República Dominicana, Puerto Rico, Honduras, Guatemala, Argentina, Aruba y Chile rodaron con sus capítulos H.O.G., en tanto que en Venezuela y Uruguay los harleros se reunieron con amigos para sumar kilómetros.

México organizó una rodada que dio inicio en la agencia Harley-Davidson Santa Fe en la ciudad de México. Se dieron cita más de 60 entusiastas de la marca, medios de comunicación y celebridades como Paco Ayala y Randy Ebright, ambos integrantes de la banda de rock mexicano Molotov. La rodada siguió hasta la agencia de Harley-Davidson Cuernavaca y finalizó en el lago de Tequesquitengo, donde se tenía preparado un pequeño festejo.

En Brasil las agencias The One Harley-Davidson, Rio Harley-Davidson, Tennessee Harley-Davidson y Brasilia Harley-Davidson invitaron a sus clientes a rodar hacia diferentes localidades hermosas como el Río de Iguazú, Guarapuava y Ponta Grossa en Paraná.

Finalmente, Ecuador aprovechó esta

iniciativa para brindar ayuda a niños de bajos recursos que sufren de cáncer. El grupo HOG de Quito participó de una rodada llamada 12 Horas de Amor, que consistió en invitar a corredores de diferentes empresas a rodar para recaudar fondos que serán donados a la construcción de un albergue para los niños del Hospital Baca Ortiz de Quito.

Más de 12.5 millones de kilómetros fueron acumulados alrededor del mundo con motivo de este evento. Latinoamérica jugó un papel importante al colocarse dentro de los primeros cinco lugares del ranking mundial como se aprecia a continuación:

Estados Unidos: 9, 646, 870 km  
Brasil: 672,940 km  
Canadá: 365, 072 km  
México: 273, 720 km  
España: 253,129 km

¡Muchas gracias todos nuestros distribuidores en Latinoamérica por llevar a cabo esta iniciativa y hacer historia a nivel mundial!

**Por Barbie Villacis & David Yaspik**



World Ride 2012



# EMPACADO Y LISTO

*NO TENGAS TUS ACCESORIOS DE MOTO EN EL PISO, CÚDALOS AL IGUAL QUE TU MOTO. Usa el sistema de versatile Harley-Davidson® detach depot almacenamiento para garaje.*

[H-D.COM/DETACHDEPOT](http://H-D.COM/DETACHDEPOT)





# 3er Love Ride

## MÉXICO & LATINOAMÉRICA

Puebla, México

EL PASADO 28 de abril de 2012 se llevó a cabo la tercera edición del Love Ride México & Latinoamérica en la ciudad de Puebla, México, donde más de 8 mil asistentes procedentes de toda la República Mexicana se unieron por una misma causa, rodar para ayudar.

El evento inició en la distribuidora Harley-Davidson Puebla, donde se dieron cita los participantes para partir al centro de Cholula y llevar a cabo la ceremonia de inauguración y el banderazo de salida del desfile por parte de las autoridades y organizadores del evento.

En una rodada abanderada por el director de Harley-Davidson Puebla y contando con la piloto de carreras Brenda Villareal como invitada especial, cientos de motocicletas recorrieron las calles de la ciudad de Puebla con el único fin de ayudar a los niños que sufren de cáncer.

Ya en la explanada del Complejo Cultural Universitario los encargados de abrir el espectáculo fueron el grupo de rock Los Búfalos, que llegaron desde España para presentar su nuevo disco, seguidos por El borrego y su banda, que pusieron a bailar a todos los asistentes con el singular ritmo de música de banda. Otra de las sorpresas de la tarde fue la rockera mexicana Élan, que junto con su banda dio un espectáculo realmente aplaudido por los asistentes.

El momento esperado llegó cuando se dio a conocer que la suma recolectada durante todo el evento era de 483 mil

pesos y fue sin duda el mayor apoyo de los Harleros y asistentes a la fundación Una Nueva Esperanza.

Luego llegó el momento cumbre de la noche cuando el rockero Argentino Miguel Mateos salió al escenario y dejó sin garganta a los asistentes, que corearon a todo pulmón éxitos como Es tan fácil romper un corazón y Cuando seas grande entre otras canciones.

Muchas felicidades a Arturo Ruíz y Juan Carlos Lora por haber organizado este evento y por su labor altruista para los niños de México. ■



# EL VIAJE DE MIS SUEÑOS



Todo empezó como un juego cuando nos dimos cuenta que se podía hacer realidad. En febrero de 2011, estando en Punta del Este, Maxi, mi amigo, me prestó su Sportster Custom. La sensación que tuve al montar una HD fue única; solo un Rider de HD sabe a qué me refiero. A mi regreso a Buenos Aires llegué a un concesionario Harley y sin titubear le dije a Ariel, asistente de ventas de HD, “quiero comprarme una Sportster 883 IRON”. Desde ese momento no veía la hora de poder montar mi primera HD, un sueño que ya empezaba a vivir con los ojos bien abiertos.





**DESPUÉS DE ESPERAR** la entrega durante nueve meses por políticas de restricción aduaneras en mi país, me di cuenta que esperé tanto como un padre espera ver nacer a su hijo, y junto con mi compañera de sueño, Natalia, la bautizamos Candela, nuestra hija. Fue ahí cuando los dos nos enamoramos de nuestra HD y soñamos un poco más.

Si habíamos llegado a nuestra Sportster, ¿por qué no recorrer la histórica Route 66? Fue así que en diciembre de 2011 planeamos la soñada e histórica ruta de jinetes. En el mes de abril de 2012 emprendimos ese soñado viaje, que mágicamente empezaba a escribirse ante nuestros ojos y en nuestro corazón.

Sentíamos una gran emoción por empezar la aventura que nos llevaría a recorrer parte de la histórica 66 y encontrarnos con nosotros mismos.

Nuestro viaje inició una mañana fría en Las Vegas, donde alquilamos una Ultra Classic Electra Glide, un cambio muy importante a comparación con nuestra pequeña Sportster 883 IRON. Pero nuestro espíritu aventurero no claudicó, sino se alimentó aún más, y teniendo ya todo listo solo nos quedó poner nuestra bandera argentina en ella y salir a los legendarios caminos.

Nuestra primera parada fue en la presa Hoover, la mayor de Estados Unidos, con un escenario imponente e increíble para nosotros. Luego de permanecer un tiempo contemplando el lugar y tomando fotografías nos dirigimos a Kingman. Si bien el frío se hacía sentir, nuestras ganas siempre predominaron y nunca flaqueamos ante las inclemencias del tiempo. Kingman es un pueblo maravilloso, con personas muy amables que nos guiaban, nos daban ánimo y aseguraban que estábamos en la ruta soñada para cualquier rider. Llegamos cerca del mediodía al concesionario HD de esa ciudad, y hablando con los asistentes del local, nos contaron que se estaba dando una semana atípica para el mes de abril, pero eso no nos desalentó. Decidimos que Seligman

## “Sentíamos una gran emoción por empezar la aventura que nos llevaría recorrer parte de la histórica 66”

sería el próximo punto de parada, y hacia allá nos dirigimos.

Sin vacilar nos subimos en nuestra moto y partimos hacia ese pueblo mágico, tan bien recreado en la película Cars. Afortunadamente, a mitad del camino nos dio hambre y debimos parar en una gasolinera a reponer energía. Fue en ese lugar donde conocimos a Mike, un auténtico rider, un miembro HOG de ley. Había partido desde su Oklahoma natal y hacía dos semanas que cabalgaba la 66. Su meta: la costa de California. Viajaba solo,



como tradición, sin más que algunas mantas enrolladas y diferentes objetos que se podían ver al desarmar una de sus valijas. Nos preguntó de dónde éramos y hacia dónde íbamos. Nos deseó suerte y continuó su camino. Nosotros quedamos perplejos; Mike era un personaje sacado de una típica película de Hollywood, en donde nosotros éramos los protagonistas.

Así, continuamos nuestro viaje a Seligman, un pueblo detenido en el tiempo, maravilloso, colorido y alegre, en donde en cualquier rincón se podía descubrir y respirar la historia de esta ruta que supo un día atravesar los Estados Unidos y que vio pasar a tantos viajantes. Definitivamente fue allí donde entendimos que tantos meses de preparación de nuestro viaje y tantos detalles calculados y estudiados hasta la perfección eran inútiles y que de ahí en adelante solo aprenderíamos de los lugareños sobre la mítica ruta.

Maravillados por tanta hospitalidad partimos hacia Oatman. Sabíamos que la

Ruta 66 era scenic y también lo leímos en un cartel, pero... ¡Señores! ¡Dios! No hay descripción para tanta belleza, no hay suficientes adjetivos para graficar lo que pasa por el corazón de un rider en este tramo de la carretera. Bajo un cielo imperturbablemente diáfano y sinuosos caminos de precipicio, que mostraban una postal en cada curva, llegamos hasta lo más alto: Oatman. Eran alrededor de las siete de la tarde y literalmente era un pueblo fantasma. Sin embargo, también pudimos obtener lo mejor de él y recorrerlo íntegramente.

La tarde se apagaba, pero nuestros ánimos y nuestra moto seguían intactos, expectantes por un nuevo desafío, así que continuamos nuestro camino a Needles, California, en donde nos esperaba un clima cálido, como un abrazo tibio que nos envolvía y nos invitaba a relajarnos, a revisar y disfrutar todo lo que habíamos hecho tan solo en un día. Increíble, ¿no?

A la mañana siguiente, ya descansados y ávidos de nuevas aventuras emprendimos nuestro regreso a Las Vegas, pero no sin antes visitar Calico, uno de los asentamientos mineros más destacados durante la fiebre del oro en los Estados Unidos.

La vuelta hacia Las Vegas era una mezcla de sensaciones. Tristeza, porque nuestro viaje estaba llegando a su fin, y alegría por toda la experiencia vivida, por todos los recuerdos que nos llevamos, pero sobre todo, por el sueño que se hizo realidad y quedó grabado en nuestra memoria y espíritu de Rider HD. ■

### Ariel Hernán





## Entrevista a Oscar Peralta por David Yaspik

### H-D ¿Quién es Oscar Peralta y cuál es su relación con NASCAR?

O. P. Es una persona muy apasionada, que le gusta vivir cada momento al límite, buscando siempre cómo superarse, con un espíritu competitivo desde que nació y, como mucha gente lo dice, con "gasolina en la sangre". Alguien que después de 24 años de estar en las pistas y pasar por las principales categorías de México y el mundo, llegó a correr a esta importante categoría llamada Nascar que, hoy por hoy, sin lugar a dudas junto con la Fórmula Uno, es una de las series más importantes de todo el mundo.



Piloto de la escudería Harley-Davidson  
en el serial Nascar México

# Oscar Peralta

## H-D ¿Cuándo inicias tu afición por el motociclismo y en especial por Harley-Davidson?

O. P. Desde antes que yo aprendiera a caminar, cuando escuchaba una motocicleta de mi papá, siempre sonreía, me ponía de buen humor. Mi padre fue un amante del motociclismo y me llevaba a dar vueltas en su moto. Harley-Davidson llega a mí cuando empiezo a notar el ruido y el torque del motor en V, el cromo, el estilo tan diferente y la pasión que cada dueño tiene por su motocicleta.

## H-D ¿Cómo marcó tu vida Harley-Davidson?

O. P. En el año 2002 cuando vi un programa de Discovery Channel titulado Cómo fue creada la V-Rod, terminó de engancharme porque me dio a conocer todo lo que está detrás de la marca; el

diseño, la ingeniería, y lo que conlleva la pasión con la que crean un modelo. En ese momento sentí que mi vida en motocicleta iba a seguir en una Harley-Davidson.

## H-D ¿Cuál fue tu primera Harley-Davidson y cuáles son los momentos e historias que has vivido con ella?

O. P. Mi primera Harley-Davidson fue una Sportster año 1984, y mis recuerdos son de rebeldía, de cuando la usaba para salir a tomar un café y pasear con los cuates. Mi mejor recuerdo es de cuando me fui en una V-Rod 2005 a Sturgis y comprobé lo increíble de estas motos pues recorrimos todo el trayecto sin ningún problema. Al llegar a Sturgis nos dimos cuenta de lo fabuloso del ambiente Harley-Davidson cuando estás en un lugar con más de medio millón de motos

rodeado de una pasión que te une, es algo indescriptible.

## H-D Cuéntanos más de tu viaje a Sturgis y la aventura que viviste.

O. P. Fue un viaje de 28 días y el trayecto me llevó por unos paisajes increíbles al cruzar por los estados de Colorado y Wyoming, hasta llegar a Dakota del Sur. Es como cuando los musulmanes van a la Meca, los Harleros van a Sturgis. Me impresionó mucho la pasión que une y la fortaleza de la marca. Aunque van otras marcas, 98% son Harley-Davidson y te das cuenta del impacto que tienen en la vida diaria de cada persona que está ahí y lo que esa moto representa para ellos. Es entonces que entiendes la fortaleza de la marca; aparte de hacer una buena máquina y un buen producto, también hace algo que

ninguna otra marca ha podido lograr, que es ese enlace perfecto con su consumidor formando una relación para toda la vida.

## H-D ¿Qué significan para ti las motocicletas Harley-Davidson?

O. P. Es muy fácil. Me despierto pensando en una Harley y me duermo pensando en una Harley.

## H-D ¿Qué te viene a la mente si te digo Nascar y motocicletas Harley-Davidson?

O. P. Pasión. Dos tipos de adrenalina, una especial para la Nascar y otra para Harley. Sientes unas ansias, mariposas en la panza... Nos une la gasolina, la pasión, los motores y la tradición norteamericana pues las dos tienen mucho arraigo en los Estados Unidos. ■



Cuando se llevó una moto Harley-Davidson® a uno de los distritos de arte mural más famosos del mundo, sucedió algo muy especial...

Las motos Harley-Davidson® son sinónimo de excepcionalidad en diseño, estilo y mecánica, lo cual convierte a cada moto en una auténtica obra de arte. De hecho, arte y diseño forman parte integral de la historia de la marca. El jefe del departamento de diseño de Harley-Davidson®, Frank Savage, es famoso por sus esculturas, y todos los miembros de

su departamento cultivan alguna rama del arte. El nieto de uno de los socios fundadores de la compañía, Willie G, que estudia en el Art Center College of Design de Los Ángeles, siempre consideró sus motos como la máxima expresión del arte escultórico. “Color, forma, textura, contraste, juego de luces y proporciones son elementos de importancia crítica para su éxito visual. Esos mismos elementos se

tienen en cuenta cuando se crea una pintura, solo que en ese caso es en dos dimensiones en lugar de tres”, explica.

Karen Davidson, Directora Creativa de General Merchandising, también es aficionada al diseño y canaliza esa pasión a través del diseño de Harley-Davidson MotorClothes®. Señalando el tanque de su Sportster® de 1972 afirma: “Esto es arte customizado. Nadie hace customización

# CUSTOMIZAR



de fábrica como Harley-Davidson”.

Willie G también hace referencia al arte en términos de customización de las motos Harley-Davidson. “Las motos son objetos muy personales de los que sus dueños se enorgullecen muchísimo. Así que el hecho de que les cambien la pintura, el guardabarros o añadan cierto tipo de accesorios y las customicen a su gusto es, en mi opinión, una

auténtica forma de arte”.

La habilidad de convertir cada moto en algo tan individual como su propio dueño ha sido siempre algo intrínseco de Harley-Davidson®, y la marca ha sido siempre pionera en el campo de la customización de motos. Incluso hay ejemplos de motos Harley-Davidson de 1905 a las que se ha añadido portaequipajes y luces especiales. En 1909

se introdujeron los tanques de gasolina customizados y en

1956 las motos Harley® ya se decoraban con parabrisas, cubiertas de motor y todo tipo de accesorios que contribuyen a que la moto sea única.

En la actualidad se dispone de más de 9.000 accesorios para customizar el ajuste, la función y el estilo de las motos Harley-Davidson – desde kits de audio y »



altavoces hasta embellecedores de motor, sillines, manubrios y llantas. La pintura es también una de las piezas fundamentales de esa customización.

Un diseño de pintura le da a la moto una identidad auténtica y refleja la de su propietario.

Está claro que Harley-Davidson y el arte son dos conceptos que van unidos. Ese es el motivo por el que la compañía llevó unos cuantos modelos al distrito Wynwood de Miami, la combinación resultó perfecta. Wynwood es un nuevo y prometedor distrito artístico que cuenta con más de 70

galerías, museos y colecciones. También es famoso por sus murales, en los que algunos de los artistas urbanos de renombre han creado una exposición permanente.

Harley-Davidson también tiene su propio mural en el Harley-Davidson Museum™ de Milwaukee. Conocido como 'Tank Wall', el mural de los tanques de gasolina, en él se muestran algunos de los tanques más icónicos que se han conducido, diseñado y customizado. Cada diseño deja constancia de la época en la que fue diseñado, además de formar parte de la historia de Harley y de ser una obra de arte por derecho propio.

Cada tanque es una expresión de la arraigada 'libertad para crear' que ofrecen las motos Harley-Davidson.

El motivo que nos llevó a visitar Miami para tomar estas impresionantes fotos de las motos delante de los murales urbanos de Wynwood fue el lanzamiento del 'Virtual Tank Wall', el mural virtual de tanques de gasolina Harley-Davidson. El sitio web muestra una selección de estos emblemáticos diseños creados a lo largo de los últimos cien años, así como las historias que cuentan. Para celebrar el lanzamiento organizamos un concurso de





la sede de Harley-Davidson Europa, Medio Oriente y África que invitaba a los clientes y aficionados de la región a diseñar su propio tanque. El premio para el ganador consistía en una Sportster decorada con su propio diseño, y un viaje al Harley-Davidson Museum™. Se invitó a los artistas de Wynwood a tomar parte en la iniciativa y se les pidió que para inspirar a los participantes diseñaran su propio tanque con forma de cacahuete de la Sportster. El artista David 'LEBO' Le Batard explicaba: "Me pidieron que diseñara tres tanques para el lanzamiento del Mural virtual".

El concurso atrajo a miles de participantes

de la región de Europa, Medio Oriente y África, así que Willie G y su equipo no lo tuvieron fácil para decidir cuál sería la selección final, y el público lo tuvo aun más difícil para votar por los diseños ganadores.

LEBO tiene unos consejos para los que estén pensando en crear su propio diseño: "Adopta un enfoque bien estructurado, que cuente una historia con la que la gente pueda empatizar pero que no deje de tener un significado especial para ti". ■

Si quieres ver los diseños visita [tankwall.harley-davidson.com](http://tankwall.harley-davidson.com)







### Y EL GANADOR ES...

El artista belga Gert Vanzier ha sido el ganador del concurso 'Art of Custom 2012', que está considerado como el máximo exponente del arte que refleja el espíritu Harley-Davidson®.

Gert se impuso a otros 3.000 participantes procedentes de 16 países con su diseño de calavera llamado 'King Skull Black'. Su diseño no sólo fascinó a los miembros del jurado, también ganó con el 28% de los votos del público, convirtiéndose en un merecido ganador.

Gert recibirá un premio único: la reproducción de su diseño en una Harley-Davidson Sportster® – y un viaje al hogar de Harley-Davidson y sede de su emblemático museo, Milwaukee (Wisconsin).

Cuando le informaron de su victoria, Gert comentó: "No sé qué decir. Es como ver que un sueño de la infancia se hace realidad. Deseo ver cómo queda mi diseño en una Sportster".

Matthew Knott, Jefe de relaciones públicas y comunicaciones de la sede de Harley-Davidson Europa, Medio Oriente y África, explicó que el diseño de Gert Vanzier llamó enseguida la atención de los jueces: "El objetivo de este concurso es ofrecerle a los participantes libertad para crear y expresarse. El arte y la customización forman parte integral de Harley-Davidson y es un placer compartirlas con las 3.000 personas que se inscribieron en este concurso".

El panel de jueces estuvo formado por Willie G. Davidson, nieto del socio fundador William Davidson, los integrantes del equipo de diseño Ray Drea y Frank Savage, y los artistas de fama internacional Lebo y Terry Bradley. Todos ellos se quedaron impresionados con la calidad del trabajo enviado por los participantes.

Gert viajará a Milwaukee acompañado por los dos finalistas: el español Miguel Ángel Pulido con 'Rey Muerto' y el francés Sébastien Agnona con 'Skull Dark Custom', que también verán los diseños que han realizado para decorar el tanque de la Sportster exhibidos en el famoso Harley-Davidson Museum™.

El diseño ganador de Gert 'King Skull Black'



Finalistas: 'Skull Dark Custom' de Sébastien Agnona (arriba) y 'Rey Muerto' de Miguel Ángel Pulido (derecha)



Combina las siguientes cosas...una casita escocesa, una conexión con la familia Davidson y una buena dosis de determinación; el resultado es... un logro extraordinario que ha hecho historia. Y ahora tú también puedes ser parte de él



# Espíritu escocés

LA REVISTA HOG® recibió una invitación en julio para asistir a la inauguración oficial de Netherton Cottage en el pequeño pueblo de Aberlemno, situado en el condado de Angus al este de Escocia. Aunque esperábamos encontrarnos con una reunión entusiasta de todos aquellos que participaron durante cuatro años en este proyecto histórico, no estábamos preparados para la enorme celebración que atrajo a socios del H.O.G.® de toda Escocia y a toda una comunidad.

Todo comenzó con tres personas: el fan de Harley-Davidson® Mike Sinclair, la trabajadora social Maggie Sherrit y su amigo de toda la vida Keith Mackintosh. Los tres compartían un mismo sueño.

Por eso compraron la casa que había pertenecido a Sandy y Margaret Davidson. En esta pequeña vivienda, de tan solo cuatro habitaciones y una despensa, criaron a sus seis hijos, uno de los cuales sería posteriormente el padre de tres de los fundadores de la Harley-Davidson Motor Company.

En 1857 el herrero Sandy Davidson se trasladó con su familia a Estados Unidos en busca de una nueva vida, el hogar de la familia Davidson en Escocia quedó abandonado.

En el 2008, nuestro triunfante trio salvó los restos de la casa de una orden de demolición y embarcaron en un proyecto cuya conclusión les llevaría a comprobar

los límites de su resistencia. Tuvieron que luchar con los permisos de obras y el clima escocés pero lo consiguieron, y el 14 de julio de 2012, la casa fue inaugurada oficialmente al son de las gaitas escocesas y el rugido de cientos de Harley-Davidsons.

Con el nombre del Legado Davidson, la inauguración de la casa concluyó la primera fase de un plan ideado para celebrar la historia de Harley-Davidson en Escocia, y crear un museo y centro para visitantes. La casa ya está abierta al público.

A la vivienda se accede a través de una puerta de madera pintada en rojo. Si se gira a la izquierda se entra en la cocina, donde se puede ver una auténtica cocina de hierro forjado junto a la pared del



## Mensaje desde Milwaukee

Nos gustaría expresar nuestro sincero agradecimiento a Mike, Maggie y Keith por la pasión, determinación y esfuerzo que han puesto en restaurar la casa de nuestra familia. También deseamos enviar nuestra gratitud a las poblaciones de Aberlemno y Brechin por el apoyo prestado. Resulta increíble presenciar cómo esta parte de la historia de nuestra familia es rescatada y conservada por miembros de nuestra familia de motociclistas Harley-Davidson® del resto del mundo. Esperamos visitar pronto el hogar de nuestros antepasados, donde comenzó a forjarse el hierro que evolucionó hasta convertirse en las motos Harley-Davidson.

**Bill Davidson**



## UN FIN DE SEMANA EN PLENA NATURALEZA

Si te gusta pasar un fin de semana largo en Escocia, son muchas

las cosas que puedes explorar tomando como base Netherton Cottage. Nosotros volamos a Edimburgo y alquilamos una Ultra Classic™ y una Street Glide® para nuestro fin de semana largo. Del concesionario Edinburgh Harley-Davidson® nos dirigimos directamente a Perth por la M90 y de allí cambiamos a la A85. Seguimos avanzando hacia el oeste por esta carretera hasta Crianlarich y después a Fort William. En algunas de las carreteras del Parque Nacional y de Glen Coe se puede meter gas y las vistas son espectaculares. De Fort William nos dirigimos al norte, a Loch Ness, circulando por la margen norte del lago con intención de encontrar un hotel antes de llegar a Inverness. La margen sur del lago es una carreterita estrecha de un solo carril. Nos habían recomendado hacerla, pero en esa margen no hay ningún tipo de alojamiento, así que depende de los planes que tengas.

Al día siguiente seguimos en dirección norte hasta Inverness y de ahí hacia el este a Nairn. Una vez en Nairn giramos hacia el sur y nos encontramos en una zona de carreteras mucho más tranquilas que nos llevaron a través de las Highlands y el Parque Nacional Cairngorms. Las carreteras que recorren estas montañas son de las mejores que he visto en mi vida para hacer en moto. Seguimos hacia el sur hasta Grantown-on-Spey (famosa por el rally 'Thunder in the Glens', que se celebra todos los años en el mes de agosto) y de ahí a Ballater. Después nos dirigimos al este hacia Stonehaven para volver a la A90, que es de donde sale la carretera que llega a Netherton Cottage. Otra opción en Ballater es girar a la derecha para ir a visitar el castillo de Balmoral antes de seguir ruta hacia la bonita ciudad de Pitlochry. Pasamos todo el día siguiente avanzando otra vez hacia el oeste, pero en esta ocasión más hacia el norte pasando por Loch Tummel y Tay Forest antes de poner rumbo al sur hacia Killin y Aberfoyle.

El último día visitamos el castillo de Stirling antes de devolver las motos a media tarde. Escocia es un país fabuloso con carreteras perfectas para la moto, y ahora hay un motivo realmente especial para hacerle una visita.

[www.h-drentals.com](http://www.h-drentals.com)

tranquila situada a 32 kilómetros al noreste de Dundee, que se convirtió en un foco de actividad cuando cientos de Harley-Davidsons flanquearon las aceras de la calle mayor, y otros cuantos cientos más acudieron a ver como toda la comunidad celebraba la inauguración de Netherton Cottage.

La fiesta duro hasta la noche, pero para Maggie, Mike y Keith la segunda parte de su aventura está a punto de comenzar... ■

**Para reservar estancia en Netherton Cottage y ver cómo era la vida cuando la familia Davidson vivía allí, visita [www.davidsonlegacy.com](http://www.davidsonlegacy.com)**

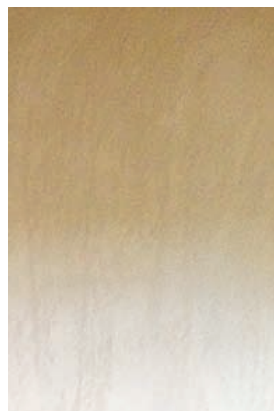

fondo, que ha sido reconstruida. Las losas de piedra del suelo también son originales. A la derecha de la puerta, por delante de la escalera hay una despensa, se entra en el salón de la casa, que en aquellos tiempos se reservaba para ocasiones especiales. En el piso de arriba de esta pequeña vivienda hay dos dormitorios con techos altos. El equipo los ha restaurado con esmero y los ha decorado con fotografías y objetos históricos que les dan un ambiente de finales del siglo XIX.

En el exterior, un edificio de madera alberga los baños y una cocina moderna para los huéspedes que prefieran disponer de comodidades durante su estancia. Un muro de tachuelas y una losa situada en el

suelo y grabada con el Legado Davidson dejan constancia de la finalización de este proyecto de restauración y protección de esta parte tan importante de la historia de Harley®.

Y, por supuesto, Netherton Cottage ofrece a los motociclistas Harley la base perfecta para explorar algunas de las rutas más impresionantes de Escocia, ya que se sitúa a tan sólo 32 kilómetros de la costa este de Escocia y de la ciudad portuaria de Aberdeen. Las Highlands se encuentran más al norte y si se avanza hacia el oeste, en un par de horas se llega a Glen Coe y el Parque Nacional de Loch Lomond. Y justo al lado, Aberlemno está a tan sólo 6,5 kilómetros de Brechin, una ciudad



# LA CIENCIA DETRÁS DEL **BRILLO**

*SOLO LOS PRODUCTOS DE LIMPIEZA GENUINOS HARLEY-DAVIDSON® SON FORMULADOS ESPECIALMENTE PARA LIMPIAR, PROTEGER, Y DETALLAR LAS SUPERFICIES DE TU MOTOCICLETA. El metal, la pintura, la piel y el vinilo, al igual que las llantas y el parabrisas se verán más brillantes y durarán por más tiempo.*

**[H-D.COM/SURFACECARE](http://H-D.COM/SURFACECARE)**



# En busca del sol

PUES BIEN, UNA VEZ MÁS VOLVÍA A PONERME EN MARCHA. DESPUÉS DE HABER IDO A UNA SERIE DE EVENTOS EN FRANCIA, LETONIA, SUIZA, AUSTRIA Y CROACIA, ESTABA DESEANDO EXPLORAR TERRENO NUEVO CON EL VIAJE A LA SOLEADA CASCAIS PARA ASISTIR AL 21º EUROPEAN H.O.G.® RALLY EN PORTUGAL...



**P**ara nosotros, los británicos, es un auténtico lujo conducir por Europa continental. Dejar atrás la congestionada red vial del Reino Unido y disfrutar de carreteras con un tráfico más fluido, sólo una distracción agradable en medio del hermoso paisaje.

Nada más empezar a planear el viaje a Portugal para ir al European H.O.G.® Rally de este año, saqué los mapas y me puse a buscar la ruta más interesante para llegar al extremo más occidental de Europa.

Para mí era territorio desconocido, ya que hasta entonces los únicos destinos a los que había ido desde Calais se situaban hacia el este y el sureste. El centro de Francia tenía buena pinta y permitía entrar directamente en los emocionantes Pirineos, pero también me atraía la idea de bajar por la costa occidental, pasando por La Rochelle, Burdeos y Biarritz. Una vez en

España, tenía claro que teníamos que poner rumbo directamente al sur en dirección a Lisboa para llegar al rally a tiempo.

Planeamos la ruta, reservamos habitación en unos cuantos hoteles, llevamos las Fat Boy® a hacer una revisión, cargamos el equipaje y acomodamos todo para ponernos en marcha. Así estaban las cosas el día antes de empezar el viaje...

Sin embargo, otro lujo para nosotros, los británicos, es un verano con sol, y cuando comprobamos el pronóstico meteorológico para el día siguiente vimos que se aproximaba una tormenta impresionante desde el oeste, que iba a azotar Inglaterra y toda Francia durante los próximos días. Sabíamos que nos esperaba un viaje con mucha lluvia y viento a través de Francia y el norte de España, reservamos un hotel enseguida y corriendo en el ferry que hace la travesía Portsmouth – Santander en 24 horas, decidimos echar la ruta que habíamos planeado con tanto esmero a la basura. »



**Texto y fotografías de: Zoë Francis-Cox**



Sintiéndonos totalmente liberados y con la emoción de unos planes completamente nuevos, mi esposo y yo fuimos rumbo a Portsmouth. Mis padres pasan la mitad del año en el sur de España, cerca de Murcia, y como en ese momento estaban allí, ya me estaba empezando a imaginar que el viaje iba a incluir una visita sorpresa. El nuevo plan era poner rumbo al sureste y después al oeste, cubriendo la mayor cantidad de terreno en España.

Entramos en Santander al caer la tarde, y partimos en dirección sur e inmediatamente nos sorprendió lo buenas que eran las carreteras para andar en moto. Seguimos una carretera muy bien asfaltada que subiendo y bajando por las montañas nos llevó hasta el corazón del valle de Zamanzas, donde paramos a dormir en un molino reconvertido. Su propietario, Javier, hace todo él mismo, desde el queso y el pan hasta el licor que tomamos después de la cena. ¡Una fantástica carta de presentación del norte de España y un gran comienzo de nuestra nueva aventura!

A la mañana siguiente nos dirigimos a Burgos y después, dejando atrás las montañas, entramos en las carreteras más rápidas de la provincia de Soria. El paisaje

**“La N-330 es espectacular. La carretera serpentea entre las rocas y atraviesa diminutos pueblecitos”**





adquirió un aspecto dramático con franjas de terreno en tonalidades verdes y rojizas, que se entremezclaban con el amarillo de los trigales. Llegamos a Ateca por carreteras regionales, atravesando valles en los que las águilas flotaban suspendidas en el aire y los castillos de las colinas marcaban la ubicación de antiguas ciudades, que habían sido sustituidas por viviendas más modernas. Ateca es un lugar tranquilo que tiene un impresionante castillo que domina las pequeñas calles.

Al día siguiente tomamos rumbo al sureste, a Teruel, y después seguimos en dirección sur. La N-330 es espectacular. La carretera serpentea entre rocas y atraviesa diminutos pueblecitos antes de llegar a Requena.

Esa noche nos alojamos en el hotel San José, a las afueras de Requena, donde compartimos hotel con el equipo de fútbol de San Fernando. Al día siguiente nos levantamos temprano, porque queríamos llegar a la casa de mis padres al mediodía. Un cambio de ruta no planeado nos retrasó hasta media tarde, pero valió la pena, aunque sólo fuese por ver la cara de mis padres cuando el rugido de nuestras motos rompió el

silencio que rodea su residencia española.

Resultó muy agradable disponer de tiempo y hacer una parada para disfrutar del sol y las playas de esa parte de España, y pasar un tiempo con mis padres, mientras todos sus amigos españoles venían a inspeccionar nuestras motos.

El lunes por la mañana salimos rumbo a Granada. Allí hicimos una parada en el concesionario, donde conocimos a su director, José Manuel Arquelladas Hita, y a su equipo. Salimos por la tarde, avanzando por los inmensos olivares que flanquean la carretera que llega a Córdoba.

Cuando entramos en Extremadura, el viento soplaba con fuerza por la carretera que nos llevaba hacia el interior de esta región en busca de un lugar donde dormir. Esta parte de España es muy llana y desolada... kilómetro tras kilómetro de carreteras rectas. Finalmente nos alojamos en otro bonito hotel en el que disfrutamos del vino y la gastronomía local, mientras los motores de nuestras Fat Boys se enfriaban en el garaje subterráneo.

El plan para el día siguiente era cruzar la frontera portuguesa. Partimos con una agradable temperatura de 32 grados, que era más o menos la que nos había

acompañado durante todo el viaje hasta la fecha. No habíamos recorrido ni 20 kilómetros cuando de repente... un pinchazo. La llanta de atrás de 21 pulgadas de la moto de mi esposo estaba completamente sin aire. Estaba claro que no íbamos a ninguna parte. Decidimos llamar a H.O.G.® Assistance. Nos vinieron a recoger a la rotonda donde nos encontrábamos en tan sólo 20 minutos y nos llevaron a Zafra, a cuatro kilómetros de distancia. Allí nos enteramos de la existencia de los maravillosos kits de reparación de pinchazos para llantas sin cámara y, milagrosamente, nos encontramos de vuelta en la carretera en menos de una hora, llevando con nosotros un nuevo kit de reparación de pinchazos (¡no entendemos cómo es que nunca habíamos oído hablar antes de ellos!).

A medida que nos acercábamos a la frontera, el seco y arenoso paisaje empezó a adquirir una tonalidad verdosa. Entramos en Portugal, donde ganamos una hora con el cambio de horario. Poco después distinguimos ante nosotros las azules y cristalinas aguas de una serie de lagos. La carretera era bonita pero tenía más tráfico del que estábamos »



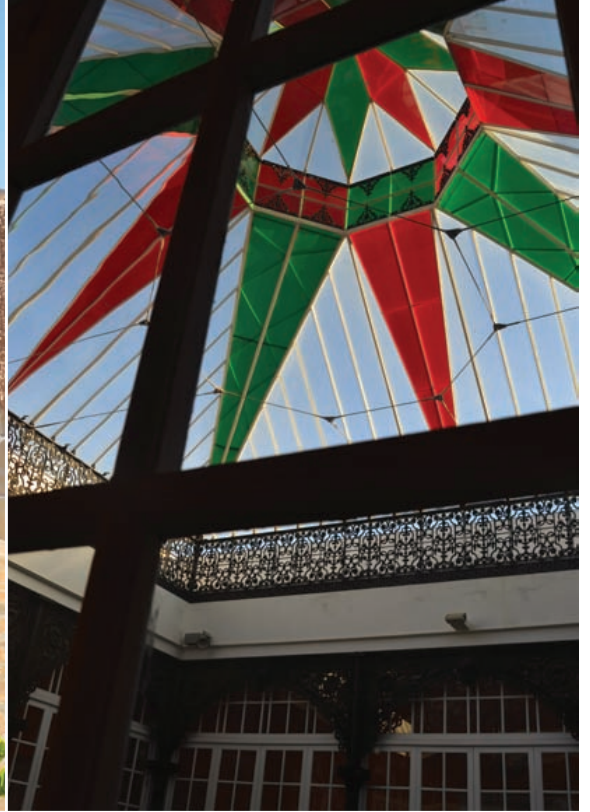



acostumbrados. Fuimos rumbo a Évora donde íbamos a dormir por última vez antes de llegar a nuestro destino. Évora es una bonita ciudad que rezuma cultura. Catedrales, iglesias, monasterios, conventos, calles empedradas. De hecho, nuestro hotel era un antiguo convento. Para cenar probamos un plato típico que llaman sopa de tomate, pero que es más bien un guiso de verduras con carne de cerdo y cordero. La carne es algo que abunda en esta región.

La mañana siguiente recorrimos la corta distancia que nos separaba de Cascais. Nada más cruzar el espectacular puente Vasco da Gama para entrar en Lisboa, nos vimos inmersos en el bullicio de esta ciudad moderna y cosmopolita. Fue un tremendo contraste con respecto a los últimos días, pero fue igual de interesante. Al salir de Lisboa nos desviamos para ir a visitar Sintra, una ciudad histórica que se sitúa cerca de las montañas con vistas a Lisboa. Paramos a comer en la plaza central y nos pusimos felices cuando empezamos a notar la cálida y familiar

sensación de estar rodeados de otros socios del H.O.G.® llegados de toda Europa. Un grupo de socios alemanes parquearon al lado de nuestras Fat Boys, y vimos como otras motos procedentes de lugares tan lejanos como Polonia e Italia atravesaban la ciudad para visitar el castillo en lo alto de la montaña. Esta reunión anual de la familia H.O.G. de EMEA es un acontecimiento realmente especial. La conexión entre todos que se han subido a sus motocicletas con un mismo destino en mente es algo que no se puede explicar; hay que vivirlo.

Reflexionamos sobre nuestra aventura: haber tirado a la basura todo lo que habíamos planeado en favor de la espontaneidad, el pinchazo, la visita sorpresa a mis padres y explorar un país nuevo. Habíamos disfrutado cada minuto del viaje. La sensación de llegar a un sitio nuevo guiados por nuestras Harleys® y el espíritu de aventura, sabiendo que podíamos ir adonde quisiéramos, cuando quisiéramos y tomándonos el tiempo que quisiéramos. ¡Eso no tiene precio! ■

### **DATOS ÚTILES PARA EL VIAJE:**

*H.O.G.® Assistance, el Manual de Touring y el kit de reparación de pinchazos para llantas sin cámara son las tres cosas más valiosas que puedes llevar en un viaje.*

*Si estas buscando algo un poco diferente cuando viajes por España y Portugal, encontramos algunos sitios para alojarnos realmente especiales en la página web de Alistair Sawday: [www.sawdays.co.uk](http://www.sawdays.co.uk). También recomienda sitios en Francia.*

*La travesía en ferry es bastante cara pero es una forma rápida de viajar de Inglaterra a España y la experiencia resultó divertida. Ten en cuenta que el barco se puede llegar a mover bastante.*

## H.O.G.® en la India



Entre la cacofonía del denso tráfico que abarrotan las calles de Nueva Delhi, hay un nuevo sonido que está marcando la pauta. Entre el crujir de los renqueantes autobuses y sobrecargados camiones, el incesante pitido de las bocinas y el petardeo de los rickshaws motorizados se consigue oír el rítmico, fiable y reconfortante sonido del motor de las nuevas reinas de la carretera: las motos Harley-Davidson®. Las impresionantes máquinas y sus jinetes constituyen el nuevo atractivo de las calles de la capital, y atraen miradas de admiración y la atención del público adondequiera que van.

A medida que avanzamos por el denso tráfico de Nueva Delhi, las Harley® empiezan a congregarse una escolta de Enfield Bullets y motos Hero de fabricación india. Cuando nos paramos en los semáforos o en los cruces, todo el mundo quiere tomarse una foto con una Harley y su conductor, o lanzarle miradas de admiración. Cuando hacemos un descanso al borde de la carretera, nos vemos rodeados de una multitud de curiosos en cuestión de minutos.

Hicimos un rápido recorrido en moto por Nueva Delhi durante el cual pasamos por delante de templos, avanzamos por los bulevares del barrio diplomático, admiramos la impresionante altura del minarete de Qutb Minar y descendimos la suave pendiente que va desde la sede del parlamento indio hasta la solidez monolítica del arco India Gate Memorial. Las calles del casco antiguo de la ciudad son demasiado estrechas para estas máquinas, pero las anchas avenidas de Nueva Delhi permiten a los conductores disfrutar a los mandos de sus máquinas.

En la actualidad, la capital india es uno de los principales mercados H-D® y tiene su propio concesionario – algo de lo que también disponen otras siete ciudades del país, entre ellas Bangalore, Bombay, Pune y Calcuta.

Durante las últimas semanas los motociclistas de Delhi han creado su propio Harley Owners Group® Chapter, »





# LA INDIA

MARK NICHOLLS SALIÓ A DAR UNA VUELTA POR LAS CALLES DE NUEVA DELHI CON EL NUEVO H.O.G.® CAPITAL CHAPTER





De izquierda a derecha:  
Rishab Gulshan, Laxman  
Viswanath y Karan Malhotra

que han llamado apropiadamente H.O.G.® Capital Chapter. Para celebrarlo han hecho una excursión inaugural a Jaipur en la provincia de Rajastán.

Las Harleys son máquinas que han sido construidas para circular por carretera. Por suerte, la India está creando con rapidez una gran red de carreteras, como la que une la capital con Agra o la ruta a Jaipur. Sin embargo, cuando tienen que circular por la capital india, los motociclistas Harley se levantan temprano para encontrar las calles vacías y el aire fresco, o salen a pasar el día fuera de la capital el domingo por la mañana. “Circular por Delhi es complicado por culpa del tráfico”, explica Karan Malhotra desde su Road King® negra. “Cuando nos paramos o nos encontramos un atasco, la gente rodea las motos. En cuestión de cinco minutos nos vemos completamente atrapados por una multitud que quiere sacar fotos y tocar las motos. Tenemos que planificar y elegir bien las rutas. Las vías rápidas son una opción más adecuada para salir en moto, aunque como no todas tienen barreras de seguridad, aún existe el riesgo de que

alguna vaca o un perro se crucen por delante de la moto. Sin embargo, son las rutas que ya tienen barreras de seguridad las que permiten sentir de verdad la potencia de las máquinas, lo cual, para nosotros, es una sensación maravillosa”.

Karan, que a sus 32 años es un empresario de éxito que dirige una compañía de gestión de eventos, siempre ha tenido motos, incluidas una Lambretta y una Royal Enfield. Con respecto a las motos afirma: “Tener una Harley es un sueño que me acompaña desde la infancia, y ahora que soy propietario de una es incluso mejor de lo que me había imaginado. Disfruto de cada minuto que paso en ella”.

Laxman Viswanath, que se compró una Fat Boy® amarilla en enero, conduce en moto desde principios de los 80. Laxman vivió muchos años en Estados Unidos y allí se aficionó a las Harleys. Ahora, ya retirado, ha vuelto a la India donde, a sus 59 años, tiene intención de seguir viviendo el sueño Harley y compartiéndolo con otros. “Conduzco en moto todos los días. A veces por Delhi y otras en viajes más largos, como hasta Goa, que está a unos 2.000 km”, nos explica. “Claro que conducir una Harley-Davidson tiene sus problemas en la India. Nunca sabes cuándo te vas a encontrar una vaca suelta y la gente todavía no entiende las Harleys, por lo que no nos dejan el espacio que necesitamos”.

Rishab Gulshan, que con 34 años es socio en la empresa Boston Consulting Group, conduce una Screamin' Eagle® CVO negra. Afirma: “Aunque el tráfico en la India es impredecible, conducir una Harley es bastante menos estresante

que hacerlo en una moto deportiva”.

Cuando la gente rodea una Harley, lo primero que preguntan es el precio de la moto. “Aquí son caras porque el impuesto de importación es muy alto. Lo normal es pagar mucho más de lo que se haría en Estados Unidos, por ejemplo”, comenta Rishab. “Por eso, para nosotros, estas motos son una auténtica pasión”.

Estos motociclistas Harley-Davidson forman parte de un grupo de pioneros que han ayudado a introducir esta emblemática marca en la India y su capital tras la apertura del primer concesionario de Delhi en julio de 2010.

El H.O.G. Capital Chapter, con más de 275 socios y un sólido núcleo integrado por unos 150 motociclistas, ha ofrecido un punto de referencia y anunciado su llegada con una popular excursión inaugural desde la ciudad satélite de Delhi, Gurgaon, hasta Jaipur.

Esta primera excursión tuvo lugar en el mes de abril y a ella se apuntaron casi 60 socios que pernoctaron en la “ciudad rosa” y regresaron a la capital al día siguiente.

El director del Capital Chapter, Sanjeev Mohanty, nos explica que los motociclistas Harley sentían la necesidad de estar más organizados y de ayudar a promocionar la marca Harley-Davidson y su cultura en la India. El nuevo H.O.G. Chapter les ofreció la oportunidad de hacerlo. “H.O.G. es un grupo de motociclistas emblemático, que tiene 1,3 millones de socios en todo el mundo, y nosotros nos consideramos parte de él”, afirma Sanjeev, que a sus 40 años conduce una Road King azul metalizada. “Uno de los grandes objetivos era crear un grupo de motociclistas



El director del chapter,  
Sanjeev Mohanty

Harley-Davidson que fuese uniforme; un foro para compartir ideas, salir en moto juntos y promover la cultura Harley. Otra prioridad importante para nosotros es la seguridad de nuestros conductores cuando salen a la carretera”.

Sanjeev, que está casado con Guneet y es padre de dos niñas, se compró su primera Harley en agosto de 2011 – una Street Bob® – pero la vendió cuando se dio cuenta de que la Road King se adaptaba mejor a su estilo de conducción. Sanjeev sigue diciendo: “Hay problemas que dividen a la India como país, por ejemplo la política y la pobreza, pero somos una nación llena de espíritu y energía. Tener una moto es parte integral de ser indio. Es algo con lo que todos soñamos desde niños. Yo me prometí a mí mismo que si llegaba a tener una moto sería una Harley-Davidson”.

H.O.G. Capital Chapter, que organiza tres excursiones largas al año, además de salidas mensuales los domingos por la mañana y reuniones formales periódicas, ha recibido un apoyo considerable de Harley-Davidson India y del H-D Capital Showroom en Promenade Mall (Vasant Kunj). El Chapter también se dedicará a recaudar fondos para causas benéficas.

Además de Sanjeev, los actuales oficiales del H.O.G. Capital Chapter son Anil Arora (vicepresidente), Samir Malhotra (tesorero) y Siddarth Oberoi (secretario). “Es una pasión y algo que consume mucho tiempo. Todos tenemos trabajo y familia, pero encontramos tiempo para esto porque es nuestro hobby”, explica Sanjeev. “Me tomo la labor de director muy en serio, así como la responsabilidad que siento hacia nuestros socios y hacia mejorar su experiencia. Como oficiales del Capital Chapter, nuestra intención es esforzarnos el primer año en crear una buena cota de referencia y que el grupo tenga una buena base cuando otros oficiales pasen a ocupar nuestros puestos.

El Capital Chapter se reúne normalmente en el pub Downtown de Gurgaon, que dispone de una zona de aparcamiento exclusiva para Harleys y una ‘esquina Harley’ dentro del pub con vasos, posavasos y pósters del H.O.G. Y con una base de socios que parece crecer a diario, el reconfortante repiqueteo de los motociclistas Harley está destinado a convertirse en un sonido familiar en las calles y avenidas de Nueva Delhi. ■

**Para más información sobre H.O.G. y Harley-Davidson en la India, visita [www.harley-davidson.in](http://www.harley-davidson.in)**



## EXCURSIÓN DEL H.O.G.® EN EL OESTE DEL PAÍS



En el oeste, los socios del Seven Islands Chapter India y del Nine Bridges Chapter India – un total de 40 motociclistas de Bombay y 22 de Ahmedabad – se dieron cita en Daman, donde los integrantes de los dos chapters organizaron una cena y dieron una vuelta en moto por la ciudad.



# *La tierra de las mil curvas*



**CARINTIA (AUSTRIA): REGIÓN LLENA DE CARRETERAS SERPENTEANTES QUE DISCURREN ENTRE LAGOS Y PUERTOS DE MONTAÑA, IDEAL PARA LOS AFICIONADOS A LAS MOTOS**

**Texto:** Hannes Mösslacher (*Kronen Zeitung*)



Cuando te dirijas hacia Klagenfurt y al sureste de Austria asegúrate de que tus guantes y tus botas estén bien ajustadas y que sean cómodas, ya que en esta zona hay muchos lagos, las carreteras son muy curvadas y los nombres en las señales de tráfico aparecen en dos idiomas. Estar preparado es fundamental porque estarás cambiando de velocidad constantemente y tendrás que utilizar el freno de vez en cuando. A partir de Miklauzhof la carretera se ajusta a la montaña; 90 grados a la izquierda, 120

grados a la derecha y no hay vía recta.

Al llegar a Eisenkappel la carretera se divide: a la izquierda hacia Paulitschsattel y de allí a Seeberg, y a la derecha en dirección a Schalda – es difícil decidir cual es mas bonita que la otra. Un recorrido para la mañana, otro para después del almuerzo y el último para terminar el día: sólo hay que dejarse guiar por el sol. Conducir junto a las aguas cristalinas del río Vellach, a veces por tramos de un solo sentido y sin demasiada visibilidad, es una experiencia increíble. Después se llega a una curva cerradísima en la que hay que inclinar la

moto al máximo hacia la derecha mientras se reduce la velocidad al mínimo con el pie izquierdo. A partir de ahí la ondulante carretera comienza un espectacular y dramático ascenso hacia el cielo. No hay tiempo para descansar y está prohibido hasta pensar. Al llegar a la cima el horizonte se abre. Junto a la carretera hay un 'Salettl', una pérgola tradicional austríaca, que te invita a descansar, reflexionar y soñar. »



## Austria

En Carintia no resulta difícil encontrar rutas de este tipo: agradables y espectaculares, largas y cortas. Todas las curvas de la región convierten este lugar en un destino perfecto para todos aquellos que anhelan una sensación de libertad y contacto con la naturaleza, ya sea durante un par de horas o, de ser posible, un par de días.

El soleado sur de Austria se ha convertido en un secreto a voces dentro de la comunidad del motociclismo y Carintia tiene presentes las necesidades de los visitantes que llegan sobre dos ruedas. Es habitual encontrar carteles que dan la bienvenida a todos los que viajan en moto. Aquellos que estén enamorados de su motocicleta pueden llevársela prácticamente a la habitación en el hotel Gailtaler Hof, situado en Koetschach-Mauthen y dirigido por Christine Engl. En el hotel las preciadas motos están protegidas y a salvo de la lluvia hasta que llega la hora de sacarlas a pasear, guiados por la propia directora del hotel, quien no sólo se encarga de mostrarle a sus huéspedes las carreteras más bonitas de la zona sino que también les enseña los mejores lugares donde parar a comer platillos deliciosos. Christine también ofrece excursiones que salen desde Carintia y entran a la región de Friuli, en el noreste de Italia, en el hermoso sur del Tirol o en la vecina nación de Eslovenia. El negocio de Christine es uno de varios que operan en la zona y si quieres más información al respecto la puedes encontrar en [www.motorrad.kaernten.at](http://www.motorrad.kaernten.at)

Los motociclistas más tempraneros se lanzan a la carretera en la primavera, en cuanto limpian el asfalto de piedras y gravilla. El siguiente punto de interés son los valles, seguidos por los puertos de montaña: Soboth, Nassfeld, Plöcken, Gailberg, el valle de Lesachtal, Katschberg, Turrach, Flattnitz. Para los clásicos hay que esperar a que la nieve se derrita; la carretera de Nockalm, por ejemplo, y el Glockner son de los que más gente atraen. La temporada es larga, dura hasta octubre, y por supuesto, septiembre es el mes más especial.

En septiembre es cuando una avalancha de motociclistas Harley-Davidson® procedentes de todo el mundo invaden Carintia, cuando los voluminosos motores de dos cilindros hacen que el aire retumbe y las motos llegan en masa: es el momento en que Carintia cae presa de la fiebre Harley. Es una fiebre contagiosa y nadie es inmune a ella. El año pasado 100.000 personas acudieron a divertirse, a salir en moto, maravillarse del entorno y simplemente disfrutar del ambiente desenfadado de la fiesta más grande del viejo continente: el European Bike Week®. ■

[www.europeanbikeweek.com](http://www.europeanbikeweek.com)



**“Es habitual encontrar carteles que dan la bienvenida a todos los que viajan en moto”**



**EUROPEAN BIKE WEEK**  
4-12 de septiembre de 2012

Si te gustaría hacer un recorrido por la espectacular región de Carintia con una visita a el European Bike Week de Faaker See puedes visitar <http://www.harley-davidson.com> y podrás ver el calendario de eventos con mas información.

# ENTRE BASTIDORES

LOS BASTIDORES HARLEY-DAVIDSON® actúan como 'esqueleto' de la moto. Pero igual de importantes son las características de manejo, rigidez, comportamiento del motor o, incluso, la comodidad. Para William S. Harley y Arthur Davidson la mayoría de los cambios que han sufrido los bastidores de las motos a lo largo de la historia de la Motor Company resultarían impensables... ■

En este número, el responsable de los archivos del Harley-Davidson Museum™, Bill Jackson, nos cuenta cómo fue la evolución del esqueleto de la moto...

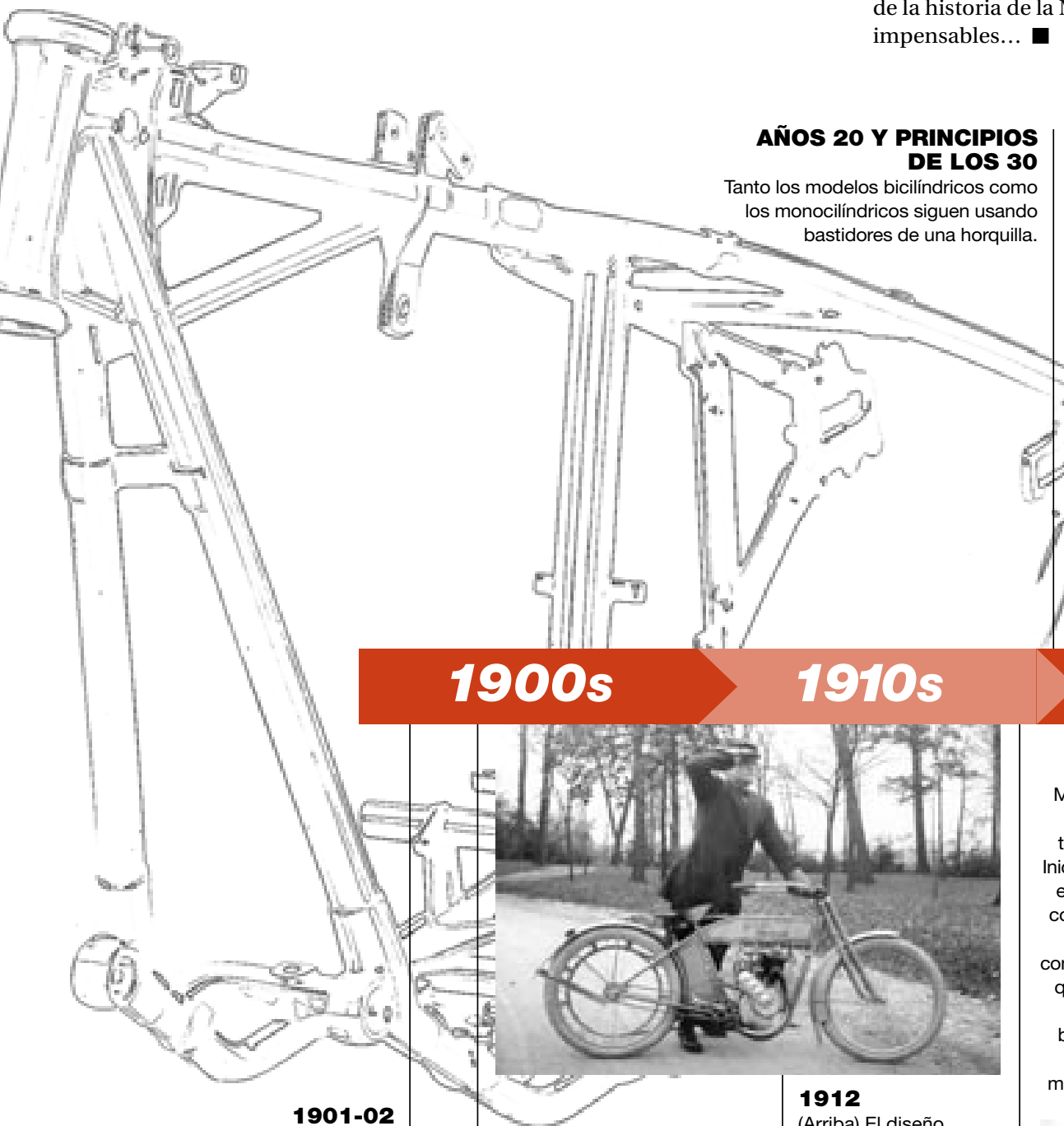

## AÑOS 20 Y PRINCIPIOS DE LOS 30

Tanto los modelos bicilíndricos como los monocilíndricos siguen usando bastidores de una horquilla.



## 1900s → 1910s → 1920s

### 1901-02

William S. Harley y Arthur Davidson experimentaron con su propia bicicleta motorizada. El pequeño bastidor en forma de rombo de la bicicleta sólo admitía un motor muy pequeño, y la potencia era muy baja.



### 1903

(Izquierda) En una entrevista que se le hizo posteriormente a Walter Davidson, éste afirmaba que los dos hermanos volvieron a empezar el proyecto utilizando un motor monocilíndrico más grande, que exigió un nuevo diseño de bastidor en el que entrara el nuevo motor. Con una producción de tres unidades, estas fueron las primeras motocicletas Harley-Davidson® que se vendieron. A este tipo de bastidor se le llama veces

### 1912

(Arriba) El diseño de los bastidores Harley-Davidson se modificó para permitir una posición más baja del asiento. Esto también fue un cambio en la forma del tanque de gasolina.

**1925**  
(Arriba) En Milwaukee se crea un bastidor totalmente nuevo. Inicialmente se creó en respuesta a los comentarios de los clientes y concesionarios, que querían un asiento más bajo. Este bastidor mejoró la apariencia y el manejo de la moto.

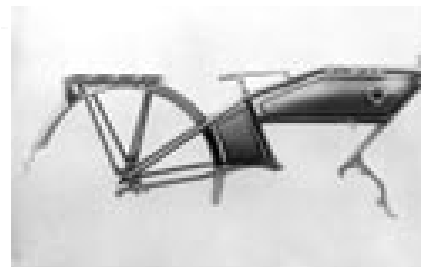

### 1919

(Arriba) El modelo W (también llamado modelo 'Sport') fue una novedad para Harley-Davidson, ya que empleaba un diseño 'keystone' en el que el motor formaba parte integral del chasis. La Sport sólo se produjo hasta 1923 pero también tuvo éxito entre los



**1952**

(Izquierda) El nuevo modelo K incorporó el primer bastidor que permitía el montaje de suspensión trasera y basculante. El bastidor del modelo K sirvió de base para crear el modelo que lo sustituyó, la Sportster, en 1957.



SELECCIÓN DE FOTOGRAFÍAS POR CORTESÍA DE HARLEY-DAVIDSON MOTOR COMPANY ARCHIVES. COPYRIGHT H-D



**1948**

Además de un nuevo motor con válvulas en cabeza, que pasaría a conocerse como 'Panhead', las big twins también recibieron un nuevo diseño de bastidor, que años después se conocería como 'wishbone'.

**1930s**

**1940s**

**1950s**

**1960s**

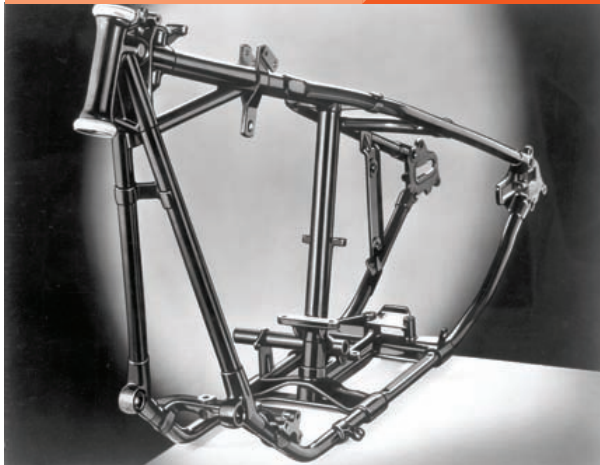

**1936**

(Arriba) El nuevo modelo EL (o '61') incorporaba muchas novedades para Harley-Davidson®, como una horquilla de doble brazo que permitía un mejor manejo y mayor rigidez en el motor.

**1958**

(Derecha) El nuevo modelo Duo Glide fue la incorporación de la suspensión trasera en las big twins. Con basculante y amortiguadores, el nombre Duo Glide indica que ahora tanto la parte frontal como la parte trasera de la moto disponían de amortiguación frente a los baches.

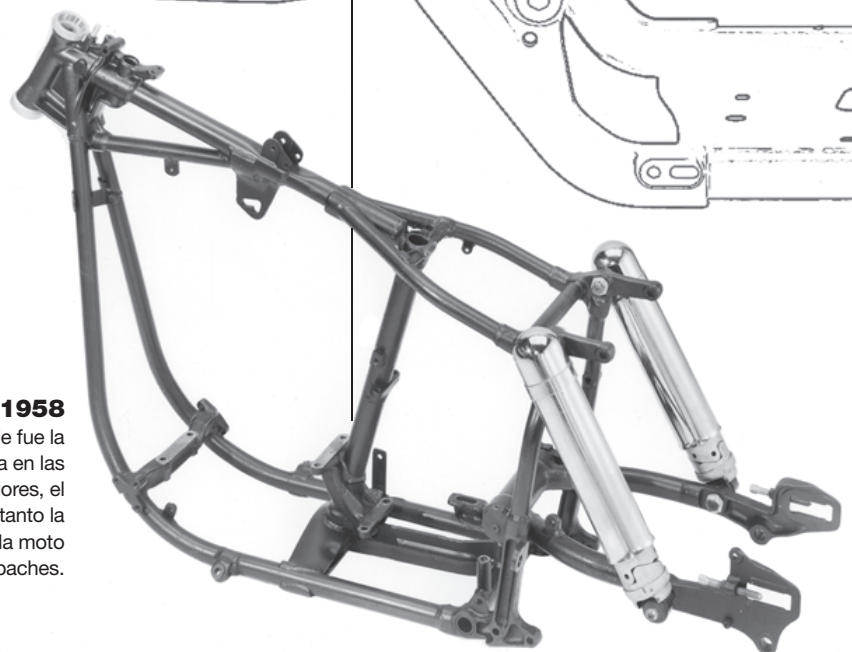



**1991**

(Abajo izquierda) La nueva FXDB Dyna Glide Sturgis se creó en su totalidad utilizando diseño asistido por ordenador (CAD). Los motores estaban montados en un bastidor central sobre dos tacos de goma.

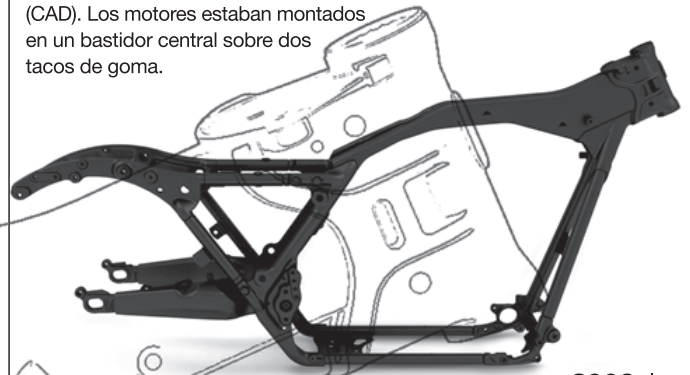

**1977**

(Arriba) La nueva XLCR Café Racer, se creó en respuesta a la popularidad de las café racers en el Reino Unido e introdujo la novedad de un bastidor triangular, que posteriormente se usó en las Sportsters en 1979.



**2009**

(Arriba) El bastidor Touring se rediseña para el modelo de 2009. Al alargar la distancia entre ejes en más de 1,2 cm, el diseño modular permite añadir un cuarto taco de goma. Esto mejora el manejo, aumenta la capacidad de carga, rebaja la posición del asiento y contribuye a la comodidad general para larga distancias. Gracias al diseño modular, el frontal del bastidor también puede utilizarse en las trikes, que se introdujeron un año más tarde.

**2004**

(Abajo) El nuevo bastidor de las Sportsters permite ensamblar el motor sobre tacos de goma.

**1970s**

**1980s**

**1990s**

**2000s**

**1980**

La nueva FLT Tour Glide es el primer modelo touring con carenado montado sobre el bastidor y motor montado sobre tacos de goma. El diseño también situaba las horquillas detrás del cabezal de dirección, lo cual daba una sensación de mayor ligereza a la moto.

**1999**

La VRSCA V-Rod utiliza por primera vez un bastidor perimetral hidroformado en una Harley-Davidson. Esto significa que todas las curvas del bastidor se crean utilizando agua a presión. El resultado es un bastidor de mayor solidez y rigidez.



**1982**

El nuevo bastidor FXR, con su diseño triangular, estaba montado sobre tres tacos de goma para que el manejo fuese más suave. El diseño FXR se recuperó con el nacimiento de las CVO en el año 1999 con el modelo FXR2.

**2008**

(Derecha) La suspensión 'rockertail' se empieza a utilizar en la gama Softail. Esto permite incorporar el guardabarros trasero al basculante y así hacer que las líneas traseras de la moto parezcan más bajas.

**1984**

Una nueva moto llamada FXST Softail® presenta el aspecto de una antigua 'hardtail' sin suspensión trasera. Un nuevo e inteligente diseño de basculante permite ocultar los amortiguadores traseros bajo la carrocería.



# Diseñado para la aventura

Como parte de la celebración del centenario de la ropa de moto Harley-Davidson®, vamos a mirar al pasado y hacer un repaso de uno de los elementos más emblemáticos de la cultura de la motocicleta: la chaqueta negra de cuero

**LA CHAQUETA NEGRA** de cuero. Estas simples palabras evocan imágenes de rebelión y rock 'n' roll sin necesidad de tener que añadir ninguna otra descripción. Incluso las variaciones de la chaqueta clásica irradian una actitud de 'cuidadito conmigo'. Pero, ¿a cuándo se remonta el origen de su historia y cómo una simple prenda de ropa consiguió adquirir semejante carga cultural?

La chaqueta negra de cuero para moto tiene sus orígenes en la ropa de cuero que se utilizaba como protección a comienzos del siglo XX. Con la llegada del transporte en cabinas abiertas – como en el caso de las motos y los aviones – los abrigos de cuero se convirtieron en una prenda popular, tanto para hombre como para mujer, y podían adquirirse a través de catálogos especializados y en las principales tiendas.

Los conductores de motos fueron unos de los primeros defensores de la ropa de cuero, y en la década de 1920 Harley-Davidson® ya incluía un abrigo tres cuartos y una 'versión deportiva' más corta en su catálogo de piezas y accesorios. Las chaquetas de estilo deportivo siguieron manteniendo su popularidad como prenda de abrigo en los años 30 y 40.

Durante la Segunda Guerra Mundial las chaquetas de los pilotos de avión tuvieron una profunda influencia en la evolución de la chaqueta de cuero para moto, tanto en lo que respecta al diseño como a las posibilidades de personalización. Las tripulaciones de los aviones solían pintar en sus chaquetas los nombres y logotipos que decoraban los morros de sus aviones.

Con el regreso de las tropas al final de la guerra, los estilos de chaqueta a disposición de la población civil se concretaron en una clásica prenda hasta la cintura y de líneas ajustadas al cuerpo, que incluía detalles prácticos como bolsillos de plastón con cremallera, mangas pegadas al brazo con cremalleras en las muñecas y cierres en el cuello. Había modelos para hombre y para mujer.

En 1947 Harley-Davidson sacó su primera versión de lo que se convertiría en el modelo clásico 'Cycle Champ', fabricado en piel de caballo. Fabricantes de accesorios como Buco y Beck – y tiendas especializadas en cuero como Langlitz, Trojan, y Schott – vendían variaciones

del estilo clásico junto con marcas nacionales como Sears, J.C. Penney y Montgomery Ward.

Durante esa misma época, la chaqueta negra de cuero comenzó a adquirir un sinnúmero de connotaciones culturales. En el mundo de Hollywood es la prenda de rigor de los tipos duros, tanto buenos como malos, desde que Marlon Brando la puso de moda en la película de 1953 *Salvaje*, hace seis décadas. Y todos recuerdan a Arnold Schwarzenegger con su chaqueta de cuero en una Fat Boy® en *Terminator 2*.

La chaqueta que se diseñó en 2011 para *Millennium: Los hombres que no amaban a las mujeres* es un ejemplo excelente de cómo una chaqueta negra de cuero es capaz de aumentar la dureza de un personaje, incluso sin necesidad de una moto.

Este tipo de chaqueta se convirtió también en el uniforme de las estrellas del rock que personificaban la rebeldía anticultural. Desde los inicios del rock, la chaqueta de cuero ha conseguido imponerse en todo tipo de estilos musicales, y la llevan desde Judas Priest a Justin Bieber. Uno de los primeros en adoptar esta prenda fue Elvis Presley, que fue retratado en numerosas ocasiones luciendo una chaqueta J.C. Penney a mediados de los años 50. Por supuesto, tampoco podemos olvidarnos de una de las piezas más famosas de Hollywood: la chaqueta que llevaba el personaje Derek Smalls (Harry Shearer) en el clásico de 1984 *This is Spinal Tap*.

Las estrellas de Hollywood la lucen en la alfombra roja. Los diseñadores de moda la combinan con los vestidos más delicados. Una temporada tras otra las chaquetas de cuero reaparecen como elemento básico en la mayoría de las colecciones de moda. Los motociclistas de todo el mundo siguen siendo unos incondicionales de esta prenda. Pero ¿por qué? Porque algunas prendas trascienden el concepto de moda para convertirse en leyendas imperecederas... y la chaqueta negra de cuero es una de ellas. ■

**En el Harley-Davidson Museum® encontraréis todo tipo de objetos interesantes pertenecientes a la historia de Harley. [h-dmuseum.com](http://h-dmuseum.com).**



# NO PIERDAS TU RUMBO

EL ROAD TECH™ ZUMO® 660 Y EL 665 GPS NAVIGATORS.  
Usalo con tus guantes, touchscreen. Base de datos de los  
concesionarios incorporada. Fácil de leer bajo la luz del sol.  
Garantía de dos-años.

[H-D.COM/ZUMO](http://H-D.COM/ZUMO)





REFLEXIONES SOBRE

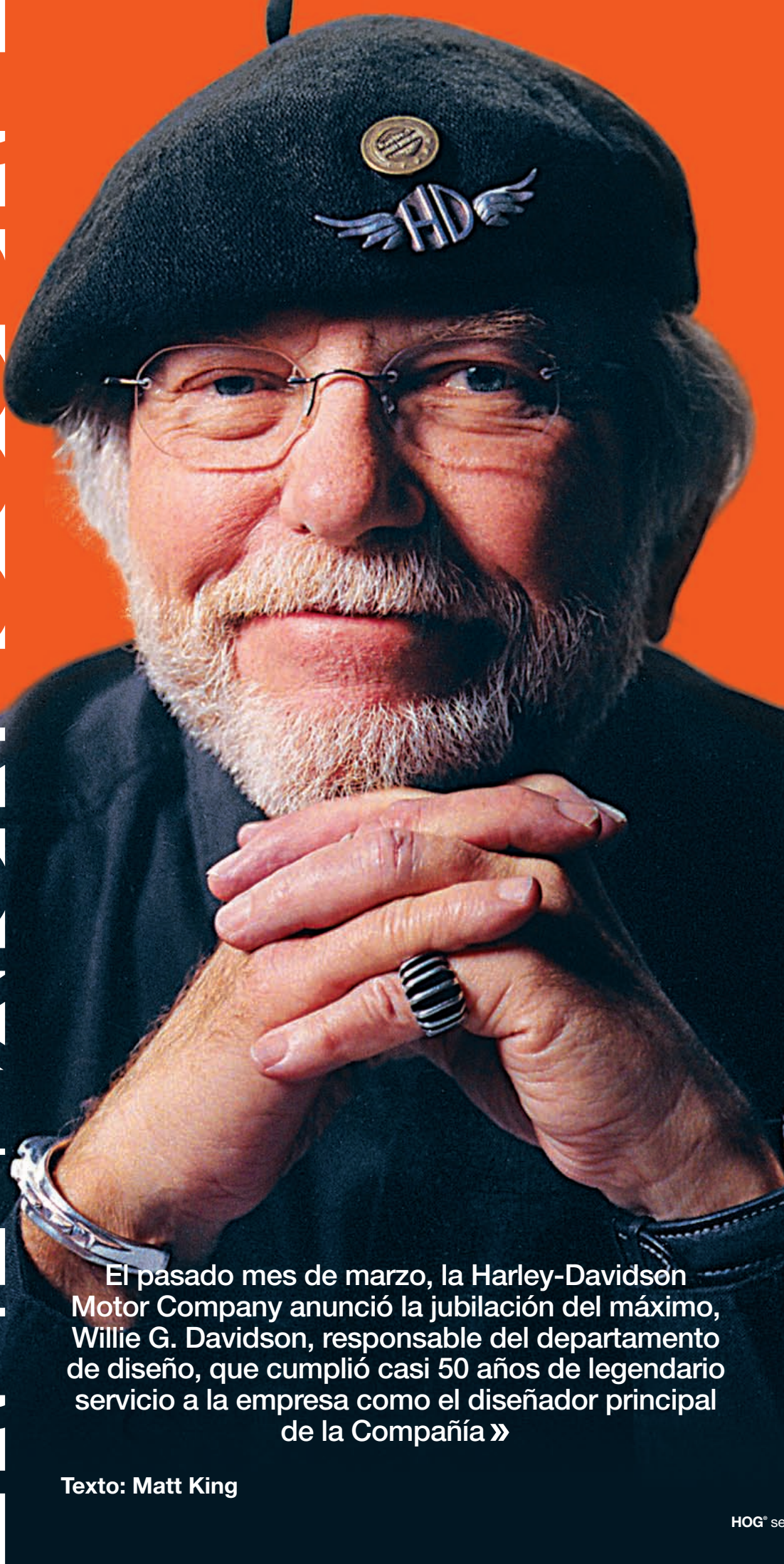

UNA CARRERA

El pasado mes de marzo, la Harley-Davidson Motor Company anunció la jubilación del máximo, Willie G. Davidson, responsable del departamento de diseño, que cumplió casi 50 años de legendario servicio a la empresa como el diseñador principal de la Compañía »

Texto: Matt King

**La revista HOG: Después de 49 años en el departamento de diseño de Harley-Davidson, anunció que iba a dejar sus responsabilidades diarias para bajar un poco el ritmo de trabajo. ¿Se va a retirar?**

Willie G. Davidson: Sí, me retiro oficialmente el 1 de mayo de 2012. Sin embargo, seguiré manteniendo mi relación con la Motor Company y con nuestros clientes como embajador de la marca y jefe emérito de diseño. Me verán asistiendo a concentraciones y carreras en Estados Unidos, y el resto del mundo, y tendré mi oficina en el Harley-Davidson Museum®.

**HOG: Hablemos de cómo fueron sus inicios en la Motor Company. ¿Nos puede dar una idea de cómo comenzó su carrera en Harley-Davidson?**

WGD: Desde muy joven siempre sentí pasión por el dibujo, y muchas veces la temática de mis bocetos era un vehículo: motos o hot rods. Intenté encontrar un lugar donde poder encauzar mi pasión por el diseño y fue así como encontré el Art Center College of Design en Pasadena, que tiene un programa de diseño industrial fantástico especializado en transporte. Cursé allí mis estudios y volví a casa con un título. Harley-Davidson siempre despertó en mí un gran interés, pero cuando acabé mis estudios era otro joven diseñador más en busca de experiencia laboral. Tuve la suerte de encontrar trabajo en Milwaukee en la empresa Brooks Stevens & Associates.

Brooks era un diseñador muy conocido y relacionado con todo tipo de productos, desde motores fueraborda hasta scooters, y era muy bueno en automóviles. Al mismo tiempo empecé a trabajar en mi tiempo libre para Harley-Davidson, que no tenía un departamento de diseño oficial. Al hablar con el personal de H-D me pareció evidente que sería una buena idea tener un departamento de diseño dentro de la propia empresa. Así que en 1963 me incorporé a la empresa y puse en marcha el departamento de diseño de Harley-Davidson. Fue fantástico porque me dieron carta blanca para empezar desde cero. Con mi afición por las motos y mis conocimientos de customización, disponer de esa libertad fue maravilloso.

**HOG: ¿Al principio el departamento era solo usted?**

WGD: Sí, al principio era yo solo y un fabricante de modelos autodidacta.

**HOG: ¿Supongo que el departamento sería más pequeño y que todo se localizaría en Juneau Avenue?**

WGD: Sí, estaba todo en Juneau. Esta oficina técnica [el Centro de Desarrollo de Productos Willie G. Davidson] no existía. Tampoco existían las fábricas de York, Kansas City ni Tomahawk; éramos una empresa mucho más pequeña. Por aquel entonces trabajaba en los modelos ya existentes, cambiando tanques, placas metálicas y algunos detalles.

Compramos la Tomahawk Boat Company en 1964, aproximadamente un año después de que me incorporase a la empresa y, de hecho, nos dedicamos al negocio de las embarcaciones durante unos dos años. Compramos Tomahawk para la división de fibra de vidrio: carrocerías de sidecars, maletas y el carenado en forma de ala de murciélago, que se introdujo en 1967. Lo diseñé yo en colaboración con el taller de modelos de Tomahawk. Me alegra poder decir que todavía sigue siendo el frontal más característico de los modelos Touring® y que las maletas siguen teniendo la misma forma con que las creé a finales de los 60. Me enorgullece que esos diseños hayan durado todos estos años como piezas emblemáticas de la marca.

**HOG: ¿Se acuerda de cuál fue el primer proyecto en el que participó?**

WGD: Antes de empezar a trabajar para la Company hice el emblema con el Harley-guión-Davidson superpuesto que decoraba la insignia circular del modelo de 1957 en el depósito de gasolina.

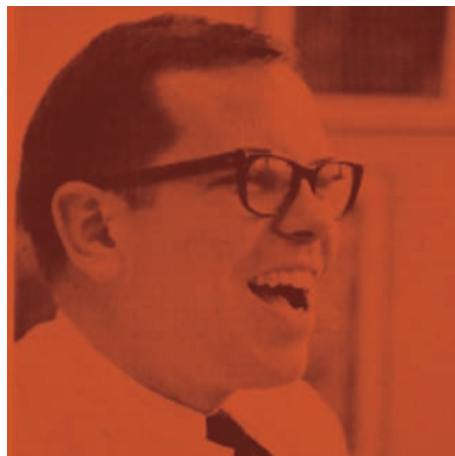

**HOG: ¿Cuál fue la primera moto en la que empezó a hacer algo de diseño?**

WGD: Participé en el diseño de las configuraciones de los tanques y los embellecedores de la Sportster®. También trabajé en la Electra Glide® de 1965, que fue la primera big twin de arranque eléctrico. Fui yo quien dio nombre a esa moto y creó la inscripción del guardabarros delantero.

**HOG: ¿Cómo ha cambiado el proceso de diseñar durante su carrera – no sólo las técnicas sino el papel que desempeña el diseño en el producto acabado?**

WGD: El cambio más importante en todos estos años fue la llegada del computador. Cuando comencé a trabajar, hacíamos los modelos en arcilla. Primero dibujaba un boceto que a continuación se interpretaba en arcilla. Después trabajábamos las superficies hasta dejarlas como queríamos y, por último, lo transformábamos en plantillas para crear los moldes definitivos. Era un proceso arduo; ahora las cosas se hacen mucho más rápido.

Siempre teníamos presente el impacto visual. Esa es nuestra auténtica ventaja competitiva. La parte emocional de la compra tiene mucho que ver con ese primer impacto visual. Es lo que atrapa a la gente. La forma sigue a la función, pero yo creo que tanto la forma como la función siguen a la emoción, que es en lo que nosotros destacamos.

**HOG: ¿Qué importancia tiene la relación entre el diseño y la mecánica en la creación de una moto?**

WGD: Hay una gran unión entre el diseño y la mecánica. Todos trabajamos juntos. La función da lugar a determinadas formas, que nosotros tenemos presentes. A partir de ahí vamos probando y cambiando hasta que conseguimos crear un motor, tapas, guardabarros, llantas, pintura, manubrio, etc. que sean bonitos. Pero el resultado final que sale a la carretera tiene que ser una combinación muy bien conseguida de presencia, sonido y manejo. Eso es lo que nos ha colocado en el puesto que ocupamos actualmente en el mercado.

**HOG: ¿Tiene un proyecto de diseño favorito en el que haya trabajado?**

WGD: Hice la Super Glide® de 1971 con cola de barco, que resultó demasiado »

# EL LOGOTIPO 'NUMBER ONE'



Willie G diseñó el famoso logotipo 'Number One' en honor al corredor Mert Lawwill, que consiguió la placa de matrícula 'Número 1' de la AMA en la modalidad de carreras en pista de tierra para Harley-Davidson en 1969. "Quería señalar la ocasión con algo extra especial", explica Willie. "Se ha convertido en un logotipo muy reconocido y consagrado para nosotros, y me siento muy orgulloso de él".



## SUPER GLIDE® DE 1971

Considerada como la primera moto customizada de fábrica, esta moto dio origen a la serie FX de H-D al combinar piezas de la gama Sportster® – especialmente el frontal – con el chasis de las big twins de mayor tamaño. El actual modelo Super Glide® monta un chasis Dyna®, que permite la instalación de una mayor variedad de frontales y niveles de equipaje, y continúa llenando el nicho intermedio entre los modelos Harley® más pequeños y los más grandes.



## XLCR CAFÉ RACER®

El estilo café racer evolucionó durante su época de mayor popularidad. A mediados de los 70 la venta de motos japonesas había superado a la de motos británicas, y el aspecto de las auténticas motos de competición Grand Prix había cambiado. Los tanques de combustible de competición, que se hacían a mano en los años 60, se habían transformado en tanques delgados y cuadrados fabricados en fibra de vidrio. En 1977 unos cuantos fabricantes se dieron cuenta de la popularidad de las café racers y comenzaron a producir modelos café racer de fábrica, entre los que destacaba la Harley-Davidson® XLCR.



avanzada para la época. Después hice la [XLCR] café racer. A ésta le siguió la primera Low Rider®, que fue todo un éxito. Todas esas motos fueron auténticas declaraciones de principios y estoy muy orgulloso de todas ellas. Desde que empecé a trabajar, he tenido muchas favoritas. Sin embargo, es muy gratificante que mi diseño de la actual FLHX Street Glide® haya sido tan bien acogido por nuestros clientes.

**HOG: Si nos remontamos casi 110 años, ¿le sorprende el tamaño que ha alcanzado la empresa y el impacto que la marca ha tenido en todo el mundo?**

WGD: ¡Creo que es impresionante! El mundo de las motos ha atravesado muy diversas fases. Cuando surgió el transporte mecánico, la moto se convirtió en el sustituto del caballo. Después llegó el Modelo T, que se convirtió en el medio de transporte más popular. Más adelante, el interés por la moto dejó de ser el transporte para centrarse en el deporte. Las motos siempre han atraído a un tipo especial de seguidores. Creo que una de las cosas en las que se hizo más hincapié fue el factor diversión, y eso animó a la gente a probarla. Se ha convertido en una gran afición para muchas personas. Esa ha sido una de las principales razones de nuestro éxito y crecimiento a través de los años.

**HOG: ¿Qué enfoque ha adoptado para encontrar inspiración al diseñar y ha cambiado ese enfoque con el paso de los años?**

WGD: Soy un artista con gasolina en las venas. No sólo me interesan los conceptos bidimensionales, como la pintura, también me interesan mucho los conceptos

tridimensionales. También soy un aficionado a las máquinas: tengo una colección de motos, salgo en ellas y voy a eventos. Además leo libros y veo vídeos. Todo forma parte de un mismo paquete de pasión, emoción y entusiasmo.

La forma en que visualizo las cosas es parte de mi ADN. Ya sea arquitectura, moda o vehículos, me fijo en las cosas constantemente. No es algo que pueda activar o desactivar: es como un mecanismo que funciona todo el tiempo. Soy incapaz de mirar algo sin analizar su impacto visual. La gran ventaja que he tenido durante todos los años que he pasado en Harley-Davidson es que he ido a las concentraciones. Allí es donde veo a las personas que eligen nuestras motos, sus estilos de conducción, la sensación de conjunto. Es como hacer un sondeo personalizado simultáneo de un montón de motociclistas.

**HOG: Deja el departamento de diseño en muy buenas manos...**

WGD: En la actualidad el departamento está integrado por 19 personas. Tanto el vicepresidente de diseño, Ray Drea, como yo, hemos prestado siempre una atención especial a elegir diseñadores de talento que sientan una afinidad especial por las dos ruedas. Con el paso de los años hemos creado un gran equipo formado por gente de una habilidad enorme. Es un grupo diverso: creadores, fabricantes de modelos, diseñadores con sensibilidad que entienden las formas, la pintura, los accesorios y los gráficos.

Ray es un experto y lleva en la empresa 19 años. Es un artista y diseñador de gran talento, con sangre negra y naranja en las venas. Creo que el departamento está muy bien equipado para el futuro.

**HOG: ¿Va a hacer algún tipo de aportación en materia de diseño a partir de ahora?**

WGD: Continuaré haciendo diseños especiales y nunca dejaré de pintar ni dibujar – forma parte de mi vida y seguiré haciéndolo mientras pueda sostener un lápiz.

**HOG: ¿Nos puede dar su opinión sobre el H.O.G.® y la importancia que ha tenido para usted personalmente y para la empresa?**

WGD: Si nos remontamos a principios

del siglo XX, vemos esas enormes fotos panorámicas de grupos de motociclistas Harley con las motos alineadas. Todos llevan camisetas Harley y banderines Harley en el frontal de la moto. Desde el principio, siempre existió un ambiente de camaradería entre los motociclistas, que disfrutaban reuniéndose y haciendo excursiones en moto juntos. En 1983 se creó el Harley Owners Group®. El gran éxito que ha tenido se debe a la camaradería que siempre ha existido como parte de nuestra marca. Nancy y yo hemos participado de algunas salidas del H.O.G. fantásticas, que constituyen momentos álgidos de nuestra vida y siempre formarán parte de nuestros recuerdos. Y esperamos participar en otros eventos del H.O.G. en el futuro. Es parte de nuestra cultura y de nuestra marca. Es el club de motociclistas que más éxito tiene en el mundo. Nuestros concesionarios lo apoyan y los socios lo han adoptado con entusiasmo. Forma una parte importante de nuestra historia y de nuestro futuro.

**HOG: Aunque por supuesto su legado aún no está completo, ¿cómo resumiría su carrera hasta la fecha? ¿Qué es lo que más le gustaría que la gente recuerde del trabajo que ha hecho aquí?**

WGD: Bueno, yo siempre he pensado que el departamento de diseño es como 'el guardián de la llama'. Cuando uno se acerca al garaje con una cerveza fría y se para a mirar la moto, tiene que sentir emoción. Y eso es lo que quiero que la gente sienta al entrar en el concesionario.

Creo que las motos poseen belleza mecánica y creo que nosotros, como diseñadores, lo comprendemos. La marca es lo que tenemos siempre más presente





en nuestras mentes, y queremos mantener esa emoción viva.

Creo que esas son las palabras que mejor describen mis sentimientos en este momento. Por eso voy a mantener mi relación con la empresa. Para mí es importante.

**HOG: Pasará a ocupar un nuevo puesto como jefe emérito de diseño y seguirá siendo embajador de la Company en eventos y en el H-D Museum, donde tendrá su oficina. ¿Díganos cómo ve este cambio?**

WGD: Como algo muy positivo, porque siempre he tenido una relación muy estrecha con los aficionados a nuestras motos, y me encanta ir a los eventos. He tenido la oportunidad de estrechar la mano y acercarme a nuestros consumidores. Nuestros clientes

son buenos amigos. Trabajar más estrechamente con el museo es algo que quería hacer desde hace tiempo. Sabía de la existencia de las colecciones [Archivos] desde mucho antes de empezar a trabajar aquí. De pequeño, si me portaba bien, mi padre me llevaba a la fábrica, cuando era presidente de la empresa, y me dejaba pasear por entre las piezas de la colección. Siempre me pareció una gran idea devolver esas colecciones a los motociclistas a través de un hermoso museo en el que se exhiben todas esas piezas tan fabulosas.

Nuestra familia donó la escultura de bronce 'Hill Climber', obra de Jeff Decker, que se encuentra cerca de la entrada. Como familia queríamos hacer algo visual para el museo, y creo que esa escultura es un digno tributo a la historia de Harley-Davidson. El museo es algo muy especial

para mí y mi familia. De hecho, mi hijo Bill es su vicepresidente. No se me ocurre un lugar mejor para tener mi oficina y mantenerme en contacto con los motociclistas Harley y nuestra historia.

**HOG: Puede que algunos días estén cortos de personal y Bill lo ponga a trabajar en la taquilla.**

WGD: ¡Pues trabajo es trabajo! Mi vida y la de mi familia siempre han girado en torno a la marca Harley-Davidson. No me puedo imaginar verme excluido de ella, así que éste es el siguiente paso lógico en mi progresión personal. ¡Es genial! ■

**Si quieres compartir tus propias historias sobre Willie G. o simplemente enviarle tu agradecimiento por los recuerdos, visita [h-d.com/willieg](http://h-d.com/willieg).**





# Batbike



Las instrucciones eran 'crear un cruce entre Batman y James Bond': una moto potente, oscura y de líneas depuradas, puro estilo y elegancia. El equipo de Shaw's Speed & Custom sabía que la moto donante exigía especial atención. La V-Rod® Muscle era la elección obvia.

Mientras las piezas para transformar el diseño de la V-Rod se fabricaban utilizando maquinaria de precisión en Alemania, el equipo desmontó hasta la última tuerca y tornillo de la nueva moto. El bastidor se modificó para ocultar los amortiguadores traseros en la parte inferior del bastidor y así poder montar un bonito basculante monobrazo. Las horquillas delanteras se cambiaron por otras Marzocchi para superbike con tijas customizadas. Los discos de freno se sustituyeron por otros más grandes y las pinzas también se aumentaron a 6 pistones.

La nueva llanta de atrás de 300mm se eligió



a juego con el disco de freno de atrás con pinza de seis pistones opuestos. El equipo de Shaw's fabricó el sistema de escape a medida con nuevos cabezales y secciones traseras de fibra de carbono. También sustituyeron la tapa del embrague y la primaria, las cubiertas del radiador frontal y el colector de barrido, la sección del asiento, el manubrio, el mando de acelerador interno y el montaje de la luz. La consola central tiene un revestimiento de perspex oscuro, que se ilumina con un velocímetro digital en rojo brillante a juego con la decoración en rojo y negro de las piezas anodizadas de la moto.

La Batbike ganó el primer puesto en la categoría de motos con refrigeración líquida del Custom Bike Show del Harley-Davidson® Euro Festival de San Tropez de este año. ■



# UNA MÁQUINA CON MUCHO CARÁCTER

Chasis Knucklehead, llantas de cross, motor Shovelhead... esta moto fue construida con piezas que Stuart Symonds tenía guardadas o fueron compradas a un buen precio, lo cual demuestra que no hay nada que sustituya el ingenio y la imaginación cuando se trata de construir una chopper »

Texto y fotografías de: Guy Bolton







## Customización

**HACE FALTA TENER** visión y conocimientos para transformar un cobertizo lleno de piezas de distintas marcas y modelos en una moto que funcione.

Stuart Symonds puso sus manos a la obra con una llanta delantera Honda de 23 pulgadas y un chasis Harley-Davidson® Knucklehead muy antiguo (1937-39) y bastante maltratado. No todo el mundo es capaz de ver el potencial de unas piezas tan distintas, pero Stuart sí. Como muchos de los motociclistas británicos que construyen choppers en sus garajes, Stuart adopta un enfoque práctico y lógico durante el proceso. “Obtengo una serie de piezas que tengo en mis repisas o tiradas por ahí, y las uno para ver si sale algo. Cuando organizo y separo lo que no me gusta me ayuda a identificar

mejor mi proyecto”.

Según esa teoría, no cabe duda de que le gustó el chasis Knucklehead viejo pero bonito que compró a buen precio a través de un contacto en Inglaterra. También le gustó la llanta, y el perfil. Esto lo ayudó a desarrollar ideas sobre una moto de líneas altas y estilizadas.

Stuart tenía una Shovelhead con chasis basculante que llevaba años parqueada en el garaje, así que decidió desmontarle el motor de 1975 para utilizarlo en la nueva chopper – lógico ¿no? “Fue mi primera Shovel y hacía siglos que la tenía”, explica Stuart. “Tenía algunas fallas y le había reconstruido los rodamientos hacía unos años”.

Stuart también necesitaba una caja de cambios y se las arregló para fabricar una

con piezas sueltas que tenía en una caja en el garaje, luego le añadió una nueva tapa de trinquete. Otra pieza que encontró a mano fue un tanque de aceite FL estándar, que también se encargó de acondicionar.

Stuart acabó interesándose en las motos antiguas del mismo modo que muchos otros aficionados: de los viejos Volkswagen pasó a las motos deportivas, de ahí a las súper motos y después llegó un momento en que se preguntó “¿de verdad quiero conducir tan rápido?” y fue entonces cuando se aficionó a las viejas Harleys® (Sportster, WLA, Shovel). “Las máquinas antiguas tienen más carácter”, dice encogiéndose de hombros. Stuart ha conseguido mantener sus motos en la carretera a base de enseñarse a sí mismo a soldar y construir. Ahora tiene un bonito

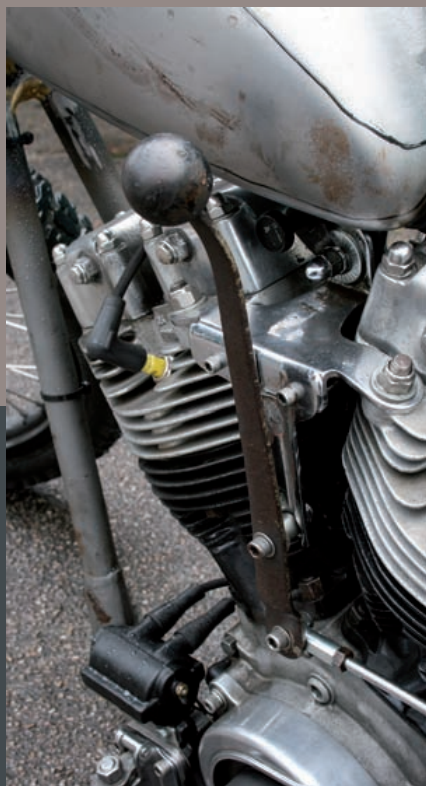

torno Glossop de 1898 en el garaje que le permite fabricar con facilidad piezas pequeñas para proyectos como éste.

“Construí la moto rápidamente. Fue más una cuestión de montar piezas que de fabricarlas”, explica Stuart, “lo que más problemas me dio fue el chasis”. El proceso consistió en limpiar el chasis, cambiar el poste del asiento por otro nuevo y manipular el metal para poder instalar el motor Shovel. Stuart hizo todo el trabajo él mismo pero dejó las últimas soldaduras en manos de un taller mecánico local.

“Mi bolsillo es el que dicta lo que puedo y lo que no puedo usar a la hora de fabricar la moto”, dice sonriendo, así que el tanque Wassell acabó siendo una reproducción. La pinza de freno Softail que proveniente de su colección de piezas se encarga de

fijar el disco de freno trasero de 11 pulgadas al cubo trasero Shovel estándar. La llanta trasera es una Jones de 19 pulgadas. Los pedales son un freno FX de serie (con el cilindro maestro escondido detrás de la caja de cambios) y un elegante pedal de marchas procedente de la tierra del sol naciente.

La montura de la placa fue fabricada por Shaun en Barnsley. Las luces traseras son Triumph y las delanteras son Lucas. El Springer frontal es una reproducción “con una tija superior Knucklehead auténtica”. La base sencilla de acero del asiento esta sobre las guías del chasis, pero Stuart afirma que no es incómodo.

Stuart construyó esta moto con la idea de que fuera “fácil de desmontar. Todo es inoxidable, así en el futuro no tendré

problemas de tuercas oxidadas”. ¿Óxido? Sí, porque Stuart utiliza la moto durante todo el año. “Todavía tengo que reparar una serie de cosas, como una fuga en la toma de admisión que me está volviendo loco”, explica con una sonrisa, “pero, ¿no es eso lo que pasa siempre con las choppers?”

**Si te gusta leer sobre choppers, bobbers y hot rods de estilo tradicional, y prefieres máquinas construidas en casa, te encantará Greasy Kulture Magazine – [www.greasykulture.com](http://www.greasykulture.com)**





Los Chapters de Brescia y Verona ayudaron a organizar un impresionante evento a orillas del Lago de Garda en mayo. El evento de Sirmione Harley® fue una fiesta espectacular que se prolongó durante tres días

# LA GRAN FIESTA DEL LAGO DE GARDA

COMO SI SE tratara de un cuento de hadas, durante un fin de semana del mes de mayo la hermosa y encantadora península de Sirmione se llenó de color, emoción, muchísimo ruido y música... y una serie de personajes 'únicos' que no pasaron desapercibidos. Como tampoco lo hicieron las maravillosas Harley-Davidson® de todo tipo y color. Como siempre, Claudio Campestrini, director del concesionario H-D® de Verona, llegó en una 'Schiacciasass'—fue un espectáculo. Su última creación, que resultó premiada en el Verona Bike Show, recorrió las calles de Sirmione en compañía de muchas otras motos.

Los tres días de celebraciones y la magia de Sirmione se palpaban en el Harley-Davidson Village, donde se ofrecían todo tipo de productos, estándar y originales, para jóvenes, mayores, e incluso bebés! También hubo pruebas de conducción,



excursiones guiadas, puestos de venta, música en directo y mucho más. Los hoteles, restaurantes, calles y playas estaban al reventar con gente: toda la margen del lago estaba llena de motos y de motociclistas Harley®.

Y el desfile... ¿qué te puedo decir? Fue increíble: más de 700 Harleys en una formación que superaba los 5 kilómetros. Nuestro enorme agradecimiento a la policía y los carabinieri, así como a los voluntarios de los chapters de Verona y Brescia, por hacer que este espectacular despliegue resultara todo un éxito. Felicitaciones al alcalde, Alessandro Mattinzoli, y al concejal Giordano Signori por conseguir que en la hermosa población de Sirmione se uniera con éxito el espíritu de gente de diversos orígenes, y que se integraran distintas culturas y estilos de vida.

Gracias también a Mónica Isabelli, hotelera de Sirmione y nuestra conexión vital, sin la cual la magia del evento Sirmione Harley no se hubiera echo realidad.

El sonido y la emoción retumbaron por la calle Lungolago Diaz cuando ésta se vio invadida por más de 2 kilómetros de V-Twin americanas. Tuvieron que vaciar el Piazzale Porto, el Piazzale Europa y el Viale Marconi para poder alojar la inesperada avalancha de motos. Fue un fin de semana en el que nuestras adoradas motos fueron las auténticas protagonistas de la fiesta, junto con el entusiasmo de los miembros de la familia Harley-Davidson, a quienes queremos enviar nuestro agradecimiento por haber acudido desde toda Europa.

Gracias también a los socios de los diversos chapters italianos, que se desplazaron desde lugares tan lejanos como la hermosa Sicilia, y también a los socios de los grupos europeos. Gracias a Giacomo Marzoli, Director de H.O.G.® Italia, al personal de H-D®



Italia, y a Laurent y Thierry Martino por el hermoso trofeo de plata, creado especialmente para el evento (felicitaciones a Alberto, el afortunado ganador). También debemos enviar nuestro agradecimiento a Susanna y Andrea de Biker Explorer TV, a Danilo de 'Low Ride' y sus fotógrafos, a Sergio y Anastasya, que recorrieron 3.000 kilómetros desde Rusia junto con sus compañeros del Red Square Chapter, a nuestros amigos de Suiza, Irlanda, Dubái y Francia, a Gunter de Alemania con su tropa (¿cuántos eran en total?) y a nuestros amigos de Austria y España.

El evento Sirmione Harley fue inolvidable, no sólo por los miles de aficionados a las motos que acudieron hasta allí, sino por el resto de las personas que participaron en esta fiesta de tres días y se sintieron atraídas y fascinadas por el mundo Harley-Davidson. Como Sirmione es un rincón del paraíso, el cuento de hadas tiene un final feliz, como debe ser, y volverá a repetirse el año próximo, el 23-26 de mayo de 2013. ■





# *Puro capricho ibérico*

¿TE GUSTARÍA HACER UN VIAJE FANTÁSTICO EN MOTO SEGUIDO DE UNOS DÍAS DE DESCANSO EN LA COSTA MEDITERRÁNEA? H.O.G.® ESPAÑA TE HACE UNAS SUGERENCIAS...

**Texto:** Sue Nagel, Directora del H.O.G.® en España y Portugal

**Q**ué te parece la idea de hacer un viaje por sinuosas carreteras de montaña, prados verdes y la pintoresca costa del norte del Mediterráneo? ¿Cenar en un espectacular castillo histórico y

después parar a descansar y relajarte en un lujoso apartamento o en una casa al pie de la playa? Si te parece una propuesta atractiva, ¡sigue leyendo!

Los socios del H.O.G.® español han preparado para ti —un espectacular recorrido por el norte del país; y hemos

conseguido incluir unos cuantos extras muy especiales.

Hace dos años, en la sección de 'hospitalidad' de esta revista, te presentamos un hotel con restaurante cerca de Girona. Sabemos que desde entonces se han alojado en él muchos



socios del H.O.G. y se han quedado encantados.

Se trata de una finca antigua restaurada y situada a tan sólo 20 kilómetros de la frontera francesa, que tiene 20 habitaciones decoradas con mucho gusto. La finca se encuentra en medio de prados verdes, pero resulta fácil de encontrar y ofrece parqueo gratuito para motos.

Después de darte un chapuzón en la piscina o relajarte en el jardín, puedes comer como un rey en el restaurante del hotel, y sin tener que pagar un ojo de la cara. Por ser socios del H.O.G., también recibes un descuento especial en todas las comidas.

El propietario del hotel, que también tiene una Harley-Davidson®, ofrece precios muy especiales a todos los socios del

H.O.G. Para más información sobre el alojamiento, visita [www.maspau.com](http://www.maspau.com).

Entre las atracciones de la zona encontraras el pueblo de Figueras, a sólo cinco minutos del hotel, que acoge el famoso museo de Salvador Dalí y unos cuantos restaurantes de tapas realmente buenos.

Cuando estés cansado de recorrer campos vete rumbo a la Costa Brava, que se encuentra a tan sólo 40 minutos de distancia. Allí puedes alquilar un apartamento o una casa en la playa. Xavier y Marion, que son socios del H.O.G., son los dueños y ofrecen ofertas especiales. Recibirás un trato muy amable y en varios idiomas. ¿Y qué me dices de una botella de champán gratis como bienvenida? ¡Incluso puedes participar en el sorteo de unas vacaciones de una semana gratis! Para ver

la oferta disponible y hacer reservaciones visita [www.calamarquesa.com](http://www.calamarquesa.com).

Los socios del Girona H.O.G. Chapter estarán encantados de ayudarte con cualquier cosa que necesites. Si tienes pensado ir con un grupo de amigos o con tu chapter, ponte en contacto con ellos antes de ir, te ayudaran como guías en alguna excursión. Tan sólo tienes que mandar un email a [director@gironachapter.com](mailto:director@gironachapter.com). Si prefieres llegar en avión a la región y después alquilar una moto en uno de los concesionarios pertenecientes del programa Harley-Davidson Rentals, entra en la sección 'Rentals' de [www.harley-davidson.com](http://www.harley-davidson.com) para localizar el concesionario más conveniente.

¡España te espera! ■



# GRAN AVENTURA ECUATORIANA CON HARLEY-DAVIDSON

ECUADOR ES UN PAÍS PEQUEÑO, CON EXCELENTES CARRETERAS PARA RODAR E INCREÍBLES PAISAJES. NUESTRAS ONCE MOTOS SALIERON DESDE QUITO MUY TEMPRANO

**Texto:** por Roy Calero

**C**on el honor de haber sido designado capitán de ruta, tomamos carretera hacia Riobamba, con un poco de frío en el paso del Cotopaxi, al que vimos desde lejos, pero enseguida llegamos a Latacunga. Luego, en Salcedo, presenciamos un choque entre dos vehículos que nos recordó que la seguridad es, ante todo, esencial.

En pocos minutos cruzamos el paso lateral de Ambato y pronto estuvimos en Riobamba, no sin antes congelarnos los huesos frente al majestuoso Chimborazo: ¡qué ruta!, ¡qué serranía que tenemos! Y en un día especialmente despejado, vino la primera parada larga para el esperado desayuno.

Después continuamos por las montañas buscando costa y clima cálido para calentar el cuerpo y el ritmo. Al tomar la carretera denominada Pallatanga, que baja al trópico, las curvas fueron irresistibles. Serpenteamos y nos deslizamos suavemente en nuestras máquinas, aprovechando el viento aún

fresco, con ese olor de frío y calor a la vez, siempre teniendo al Jefe Roger en el espejo de mi V-Rod, y él a Diego en el suyo. De pronto, bajó la velocidad y repetí “nuestro tercer compañero desapareció del espejo, hay que parar”. Llegó todo el grupo menos Diego y nuestra cordial escoba, Federico. La tercera moto, una V-Rod Muscle, tocó la alarma del pedal izquierdo en el piso, haciendo que nuestro compañero perdiera la curva y cayera de la motocicleta. Tal era su adrenalina que se volvió a parar y se sentó en su caballo de acero de manera que nadie se percató que había caído, solamente Federico, que al venir último, se detuvo. Roger y yo regresamos a buscarlo y cuando lo encontramos, ya más calmado, continuó el camino sin mayor novedad que la experiencia vivida.

Ya en la costa, los caminos son más rápidos. Calor en el rostro, disfrute total sobre las máquinas con más oxígeno que te invitan a desarrollar tus más altos instintos.

Al acercarnos al famoso Guayas, habíamos acordado encontrarnos con un cordial grupo de esa ciudad comandado

por el capitán de ruta Freddy, pero por error de interpretación de carreteras no logramos interceptarlos para hacer la entrada triunfal al puerto principal. Finalmente nos encontramos todos en el hotel, ¡qué recibimiento, qué algarabía y alboroto al mejor estilo Harley! Paralizamos la famosa avenida 9 de Octubre con el ruido de nuestros motores y lo llamativo de los participantes.

Después de una merecida cerveza y descanso cenamos en el hotel. Para nuestra grata sorpresa, nos visitaron cerca de 40 amigos de Guayaquil en un ambiente de camaradería, amistad y confraternidad como pocos. Fotos, fotos y más fotos que quedarán en nuestra memoria como visitantes. Después de la cena volvimos a rodar, luego una foto en el Malecón 2000 y una vuelta corta a Samborondón para cerrar la noche. ¡Qué día!, ¿cierto? Y pasaron todavía otros cinco, y más divertidos.

Salimos de Guayaquil a Salinas, entre el tráfico de Guayaquil el viernes por la mañana, pero la rodada sería corta hasta la primera parada. Nos esperaba una





invitación especial del Capitán Freddy a su hogar. Comimos camarones jumbo, como se les conoce internacionalmente, preparados por las mismas manos de este personaje anfitrión, que quedará marcado como un líder definitivo del motociclismo para los que tenemos el gusto de conocerlo. Me chupé los dedos, no es exageración.

Después de un par de horas de compartir esta delicia de comida y atenciones de rey, nos alistamos para rodar a Salinas, pero uno de nuestros amigos, Roberto, había dejado su moto en contacto y ya se pueden imaginar, no prendió por nada. Parecía que todo estaba preparado para que el capitán Freddy demostrara una vez más su gentileza llamando al "Mago", quien, el día anterior, le había arreglado la motocicleta a Diego, y con sus trucos, arrancó la Cross Bones.

Nos alistamos rápidamente y nuevamente a disfrutar del sol, el calor, el paisaje y la compañía de Freddy, su esposa y otra pareja de motociclistas de Guayaquil que nos acompañaría hasta Salinas. En poco tiempo, el olor a mar. El océano Pacífico en todo su esplendor nos recibió y paramos para las respectivas fotos frente al agua azul y la espuma blanca de la playa en Punta Carnero.

Descansamos toda la tarde para prepararnos para el tercer día. Esta vez la aventura era por la famosa Ruta del Sol de sur a norte, desde Salinas hasta Manta, capital atunera de Ecuador y puerto natural por excelencia.

Salimos nuevamente temprano para aprovechar el día. La ruta, espectacular, recomendable para todos. Mucho mar azul a la izquierda, buena carretera y poco tráfico. En la primera población, San Pablo, hay kilómetros de playa a menos de 50 metros de la vía. Después la ya internacionalmente famosa Montañita y enseguida una cordillera costera, que nos hizo recordar



nuestros orígenes serranos. Luego llegamos a Puerto López, donde se ven las ballenas cada agosto. Fotos en toda la ruta, claro está. Después de pasar por Puerto Cayo, Manta era cuestión de minutos.

Después de registrarnos, corrimos a alistarnos, pues teníamos la invitación de Edison, capitán de Portoviejo caballista de afición, pero Harlista de corazón. Un hombre que cambia con facilidad su caballo animal por su máquina infernal y tiene la misma destreza en ambas monturas. Pero lo más valioso es su capacidad para servir a los amigos y entregarse sin límites a la fiesta, al trago, hasta quedar jumo, como se dice en esa zona emborracharse con licor fuerte. Por eso fuimos en autobús y no en moto, muy educaditos.

No puedo dejar de describir los manjares con los que nos alimentaron. Lo digo de esta forma porque uno por sí solo no habría podido comer tanto, ni tan sabroso, de no haber sido por la cordialidad de Edison y su esposa, mi comadrita Peggy.

Solo imagínense la mesa: sal prieta y maní resquebrajado con verde asado en leña, sopa de haba tierna con hueso de cerdo y de segundo, seco de gallina criolla, el respectivo postre, y por si alguien se quedó con hambre, un festín de mariscos empanados. Uf me llené solo de recordarlo.



Luego rock al mejor estilo HD y a bailar se dijo. Hasta el cojo bailó, literalmente. Al mejor estilo manaba, nuestros anfitriones nos entregaron una alforja de tela con algunos recuerdos muy útiles, cuyo uso nos explicó el capitán Edison. El resto ya no les cuento, regresamos al hotel y caímos rendidos, no era para menos.

El cuarto día, el mismo anfitrión nos invitó a Crucita que se conoce, con razón, como "la Bella", una de las playas más nombradas de la zona de Manta. Rodamos en nuestras máquinas bajo el capitaneo de Edison, y al llegar, nos esperaba otra sacrificada comida,

esta vez parrillada, no sin antes haber pasado por el jacuzzi con vista a la playa bajo el ardiente sol manabita y con la espectacular vista de parapentes en el cielo azul. Regresamos al hotel a descansar. Nos hacía falta ¿no les parece? La vida de Harley-Davidson en Ecuador es muy dura.

Luego llegó el día cinco y la hora de descansar, de estar en la piscina, relajarse y meditar. Cómo una maravillosa marca puede traer tanto placer, tanta amistad y camaradería, gracias Harley. Pero aún faltaba el regreso.

El sexto día definimos ir por la ruta más larga para poder disfrutar más de todo. Esta carretera todavía tiene tramos en construcción y hay lodo, tierra y maquinaria en la vía, y así llegó el susto. Federico resbaló en el fango sin más consecuencias que terminar de ensuciar su uniforme, levantarse y continuar. Salimos temprano en la mañana de Manta y llegamos por la tarde a Quito, todos sanos y salvos y más que nada con todo el placer de haber dejado un camino de satisfacciones y amigos en todo momento.

Federico, compañero motociclista a quien dedico este párrafo, fue nuestra escoba. Qué seguridad sentir que él va de último y se preguntarán por qué. Tiene el espíritu joven, un carácter jovial, la energía de un niño de seis años, aguerrido y combatiente de una enfermedad terminal. No se amilana ante nada y disfruta de su Harley-Davidson más que cualquiera de nosotros, mis honores a Federico. ■







# En Harley desde la Iguana Tail,

# República Dominicana

**TODOS LOS QUE SOMOS AMANTES DEL ASFALTO Y LA AVENTURA EN HARLEY-DAVIDSON ESTAMOS EN CONSTANTE BÚSQUEDA DE NUEVAS VÍAS Y CARRETERAS POR DONDE DISFRUTAR DEL ENTORNO Y LA VELOCIDAD DE NUESTRAS MOTOS. LOS VIAJES EN HARLEY ALREDEDOR DEL MUNDO SON EXCITANTES Y A TRAVÉS DE ELLOS CONOCEMOS ECOSISTEMAS CON UNA BIODIVERSIDAD IMPRESIONANTE**

**E**n ruta por la Cherohala Scenic Skyway, también llamada The Mile High Legend, para tomar la Tail of the Dragon, vía que conecta el oeste de Carolina del Norte con el este de Tennessee en EEUU, nos sorprendimos al ver cómo este tramo es un lugar de “culto” para el amante de la aventura sobre dos ruedas, ya que en 11 millas se entrelazan 318 cerradas curvas, que se disfrutan al máximo al tomarlas a 75 mph.

Esta experiencia nos deja pensando y deseando tener algo similar en nuestro país y hacer de ello un lugar temático en donde hagan simbiosis las Harley-Davidson, la ecología y el asfalto.

En marzo de 2006 se iniciaron los trabajos de la nueva autopista del Nordeste, un esfuerzo mancomunado entre el sector privado y el gubernamental de la República Dominicana, que uniría la autopista de Las Américas y el cruce de

Molenillos (a la entrada de Samaná). Cruzamos los dedos para que el trazado de esa nueva vía siguiera los patrones del agreste entorno y, efectivamente, así fue. Dentro de los 110 kilómetros hasta el cruce de Molenillos se pasa por diversos microclimas con diferentes tipos de vegetación. De esta forma podemos pasar por el clima seco del sur, cruzar por hermosas plantaciones de palma africana y caer en el templado clima de la parte norte del país. Sin embargo, la experiencia más interesante es disfrutar de lo que hoy hemos denominado “Iguana Tail”. Este tramo empieza cerca del parque nacional de Los Haitises y está trazado entre los cortes hechos a las montañas con 37 excelentes y cerradas curvas en 13 kilómetros que, si son tomadas con las precauciones debidas en nuestras Harleys, se hacen disfrutar hasta la última.

Es un premio a lo excitante del rodar sobre nuestras potentes máquinas y, contra el viento, domar cada bifurcación

y cada tramo de la Iguana. Disponer de vías de acceso como éstas, en donde los beneficios son mucho más que la rapidez y el ahorro, hacen que coloquemos a nuestro país en un nivel de turismo de aventura en motocicleta y que empecemos a fomentarlo como tal. Queremos hacer de este tramo el lugar de “culto” a la aventura y la ecología, y atraer a personas de todo el mundo interesadas en conocer y disfrutar de sus Harleys en un ambiente de naturaleza extrema.

Recuerden que “Dios vino en una Harley” y seguro que hubiese recorrido la Iguana Tail. Quiero invitar a todo aquel que no conozca nuestra Iguana Tail a que tome su motocicleta, tome su ruta por la autopista del Nordeste y disfrute de sus 37 curvas en 13 kilómetros... Adrenalina y asfalto garantizados.

**-Manuel B. Sajour, Santo Domingo  
República Dominicana**

# Límite de velocidad: **cero**

Los problemas al conducir no siempre terminan cuando el conductor apaga la moto...



**UN BUEN VIAJE** en moto depende normalmente del comportamiento del conductor mientras la moto está en movimiento. Sin embargo, el hecho de detener y apagar la moto no significa que también se tenga que desconectar el cerebro. La forma en que te comportas mientras la moto está parada también tiene importancia y puede influir en el tipo de día que tengas.

## **El juego de la espera**

¿Dispones de unos cuantos segundos mientras esperas a que cambie el semáforo? Éstas son unas cuantas cosas que puedes hacer para mantener la mente ocupada...

## **Apoyar el pie en el suelo**

Algo que puede causarte problemas mientras estas parado es que el agarre del pie al suelo no sea bueno. Los stops y los semáforos son lugares donde normalmente suele haber manchas de aceite en el asfalto. Asegúrate de no poner el pie sobre una mancha de aceite, sobre todo cuando este mojado, ya que te hará patinar y te puedes caer y arrastraras la moto contigo.

## **Ten ojos en la espalda**

También es buena idea estar pendiente de lo que sucede detrás de ti. Cualquier conductor despistado puede acercarse tanto a ti y llegar a golpearte la moto o, incluso peor, que la velocidad a la que se aproxima sea tan grande que acabe lanzándote por el aire. Aunque este tipo de incidentes no sean muy frecuentes no los hace menos graves. Acostúmbrate a mirar en los retrovisores mientras estas parado y siempre estar listo para alejarte (de forma segura) del peligro, si fuese necesario. Haz que la luz de freno parpadee si ves que alguien se aproxima de forma peligrosa, localiza una 'ruta de escape' y asegúrate de que tengas la moto en primera para poder salir rápidamente si tienes que hacerlo.

## **Sentido común con los sensores**

Por último, algo que no afecta a la seguridad pero que frustra a muchos son

los semáforos con sensores de tráfico que detectan la presencia de vehículos y se ponen en verde o activan las flechas de giro. A veces estos sensores no son demasiado buenos a la hora de detectar a las motos. De hecho, en los chats de Internet es un tema que se discute con frecuencia. Por eso a continuación te ofrecemos información básica sobre cómo actuar ante ellos: una concepción errónea muy extendida es que el problema se debe a la falta de peso de la moto. Sin embargo, la mayoría de los sensores se activan electromagnéticamente, es decir, detectan el metal, no el peso. Éstas son cosas que puedes hacer para ayudar a que detecten la presencia de la moto:

1. Sitúa las dos ruedas de la moto delante de las líneas que demarcan el alcance del sensor en el pavimento.
2. Si esto no funciona, inclina la moto ligeramente y con cuidado hacia la zona central del área del sensor. Esto aumenta la cantidad de moto que el sensor es capaz de 'ver'.

En algunos países no constituye una infracción que los conductores de motos se salten por su cuenta y riesgo un semáforo si el sensor no se activa. Pero asegúrate de que conoces las normas de circulación locales antes de hacerlo.

### Estacionar

Incluso los conductores más experimentados se encuentran a veces en la desafortunada y bochornosa situación de cometer un despiste al estacionarse.

### Pata de soporte

Un error que es fácil de cometer es no darse cuenta de que la superficie esta demasiado blanda para aguantar el peso de la moto sobre la pata de soporte. Esta situación se puede dar en parqueos que están sucios o tienen gravilla y en superficies cubiertas de hierba (en ambos casos sobre todo cuando están mojados) o, con mucha frecuencia, en superficies asfaltadas cuando hace calor.

Muchos motociclistas sabios y experimentados llevan siempre consigo algún tipo de plataforma para usar en estas situaciones. La idea consiste en distribuir el peso de la moto sobre una superficie de mayor tamaño para evitar que la pata de soporte se hunda en el terreno, y evitar una desagradable sorpresa al volver a subirse

en la moto. Esto puede conseguirse de varias formas.

Este tipo de plataformas pueden adquirirse fácilmente en plástico u otros materiales rígidos y normalmente son baratas. Otra opción consiste en usar un pequeño recuadro de madera contrachapada. Este truco funcionará aunque el trozo de madera sea muy fino. Si no dispones de nada de lo anterior, hay otras cosas que te sacarán del apuro. Un sustituto muy usado es una lata de bebida aplastada. También puede utilizarse una piedra plana, o incluso un palo que tenga la forma adecuada. Lo importante es colocar algo duro, plano y estable debajo de la pata de soporte para impedir que se hunda de forma inesperada.

### A partir de aquí es desnivelado

Otro aspecto importante a tener en cuenta al parquear son los desniveles. Un error típico de novato es parquear la moto en un espacio fantástico cerca de la puerta del restaurante y después de comer darse cuenta de que ha parqueado en desnivel y no es capaz de mover la moto. Como siempre, la clave está en ser conscientes del entorno. Cuando te estés parqueando pon atención a: si el espacio está ligeramente desnivelado, voltea la moto y dale marcha atrás. Así cuando arranques tendrás toda la potencia del impresionante motor v-twin de tu moto, en lugar de usar la potencia de tus piernas.

También tienes que tener en cuenta la inclinación lateral. Si la superficie a la izquierda de la moto está a un nivel más bajo que la de la derecha, la inclinación puede resultar excesiva para mantener la moto vertical, especialmente si el terreno es blando o está mojado, como hemos explicado antes. En este caso, al igual que sucede con el parqueo en cuesta, lo mejor es dar la vuelta a la moto para que la pata de soporte se sitúe en el terreno más elevado. Sin embargo, evita que la moto quede tan vertical que la más leve brisa (o un niño despistado) la derribe. Si el desnivel es tan grande que no permite que parques la moto de forma segura para ninguno de los dos lados, busca otro sitio.

### Universos paralelos

Independientemente de que parques en batería o en paralelo, lo importante es que siempre tengas presente la cuestión de la visibilidad cuando dejes la moto en un espacio destinado a un carro. Es decir,

parquea la moto como un carro, que no parezca que el espacio esta vacío. Si parqueas en batería, no lleses la moto hasta el fondo, salvo que vayas a compartir la plaza de parqueo con otras motos. Asegúrate de que cualquier conductor que llegue después en carro vea la moto antes de que sea demasiado tarde.

También debes tomar las mismas precauciones cuando parques en paralelo a la acera. No parques en paralelo como lo haces con un carro. Lo correcto es entrar en el espacio marcha atrás y dejar la moto parqueada en ángulo con la parte delantera sobresaliendo hacia afuera. No totalmente perpendicular, pero sí en un ángulo de entre 45 y 60 grados. Lo suficiente como para que después te resulte fácil reincorporarte al tráfico y que la moto resulte más visible para el resto de los conductores.

### Cuestión de andar

El hecho de apagar la moto no significa necesariamente que ya no tengas que moverla y, con frecuencia, el hecho de tener que empujarla presenta la oportunidad perfecta para que se te caiga al suelo. Afortunadamente, los conocimientos necesarios para mantener la moto en pie en este tipo de situaciones son bastante básicos.

Lo más importante es mantener las ruedas y el chasis derechos, y en un ángulo lo más vertical posible. Cuando está en movimiento, la moto se inclina bastante al girar. Cuando está parada, no hace falta que el ángulo de inclinación sea excesivo para que la moto se venga abajo (depende de lo fuertes que seas). Dirige la moto con el manubrio haciendo uso de los brazos y las manos, pero no desplaces el peso de tu cuerpo ni empujes la moto con las piernas o el cuerpo.

Toma tiempo: las cosas resultan mucho más fáciles si se hacen despacio y con calma. Y si te encuentras en una situación comprometida, como por ejemplo parados en cuesta, no debes pedir a tu acompañante o a otra persona que te de un empujón.

Por último, asegúrate de que sabes cómo levantar la moto sin ayuda, en el caso de que se te caiga. En lo que respecta a los hombres, no te olvides de que esto es algo que tu también debes saber hacer de forma segura. Y una vez más, no tengas vergüenza de pedir ayuda si la necesitas. ■

# Mis objetos favoritos



La revista HOG® te sugiere unas ideas sobre cosas que puedes llevar en el equipaje cuando salgas a la carretera...

**ENVIANOS tus objetos favoritos**  
¿Qué es lo que llevas siempre cuando sales en tu motocicleta?  
Cuéntanos en [hoglatinamerica@harley-davidson.com](mailto:hoglatinamerica@harley-davidson.com)

2.



1.

chromo

naranja

## 1. Seguridad inteligente

Candado de disco de freno y cordel recordatorio

Diseñado para impedir el robo de la moto, este candado proporciona seguridad, protección y la tranquilidad de saber que no se puede cortar ni forzar con herramientas. El candado está fabricado en acero forjado endurecido y tiene un cilindro de disco de alta seguridad con doble refuerzo y llave tipo navaja. De diseño compacto y elegante, el candado está disponible con acabado cromado con efecto de espejo o naranja para máxima visibilidad. El kit incluye dos llaves tipo navaja y un cordel recordatorio de alta visibilidad que va del candado al manubrio para recordar al conductor que el candado todavía está puesto. Se ofrece un servicio de registro y reposición de llaves.

Artículo nº:  
46086-98A (chromo)  
94873-10 (naranja)

<http://tinyurl.com/disc-brake-lock>

## 2. Puro cuero

Bolsa de parabrisas

Elegante y con tapa repujada, está práctica bolsa de parabrisas para modelos Fat Boy® también está decorada con pespunte en punto español y tachuelas cromadas. Esta bolsa de cuero de instalación fácil tiene un cierre sencillo de velcro que permite abrirla con una sola mano. Se puede montar en parabrisas King-Size (menos en Flame y Skull with Wings King-Size) y parabrisas compactos (menos FXSTD, Flame y Skull with Wings). No se puede montar en parabrisas con el logotipo 100th Anniversary ni en modelos equipados con indicadores en el manubrio o radio Road Tech montada en el elevador. Para ver bolsas de parabrisas compatibles con otros modelos, visita la página que aparece más abajo.

Artículo nº: 57216-07A

<http://tinyurl.com/Windshield-Bags>



mini



medio

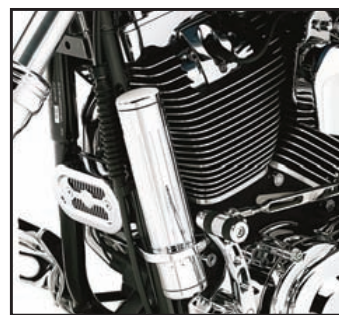

grande

### 3. Guardar lo esencial

Tubo de almacenamiento estilo billet

Fabricado en aluminio billet 6061, este decorativo tubo de almacenamiento estilo billet ofrece un práctico espacio para guardar las herramientas que quieras tener a mano, las gafas de sol (versiones 5cm) o la documentación de la moto. El tubo está acabado en cromo con efecto de espejo, es estanco y tiene tapas de rosca con sello O-ring en los dos extremos para acceso fácil. La abrazadera estilo billet es ajustable para permitir un montaje sin interferencias en la horquilla frontal de algunos modelos. Disponible en tres tamaños para las distintas necesidades de almacenamiento. Incluye toda la tornillería de fijación necesaria.

Artículo n°:  
64120-06 (mini)  
64100-03 (medio)  
64101-03 (grande)

<http://tinyurl.com/Billet-Storage-Tube>



4.

### 4. Limpiador-brillantador

Chrome Clean & Shine

Limpiador profesional no abrasivo, cuya fórmula garantiza brillo máximo en todo tipo de superficies cromadas. La fórmula es resistente a los detergentes, fácil de aplicar y proporciona un brillo duradero con ayuda de un paño para limpiar. También se puede usar para limpiar acabados decorativos de acero inoxidable y aluminio pulido. Contenido del envase: 113gr.

Artículo n°: 93600082

<http://tinyurl.com/chrome-clean-shine>



5.

### 5. Para proteger los labios

Chopper Chap

Chopper Chap es un bálsamo labial formulado especialmente para motociclistas. Con protección solar SPF 15 e hidratación extra, el bálsamo Chopper Chap no necesita volver a aplicarse y mantendrá los labios protegidos durante todo el tiempo que estes en la moto. El bálsamo, que tiene un ligero sabor a limón, está envasado en un tubo con una tapa elegante en forma de llanta cromada. Para más información sobre éste y otros producción cosméticos de la gama, visitad [www.cruisingchrome.com](http://www.cruisingchrome.com). Estamos tan seguros de la calidad del producto, que incluso ofrecemos una garantía de devolución del importe a todos los que no se queden completamente satisfechos de su calidad.

[www.cruisingchrome.com](http://www.cruisingchrome.com)



6.

### 6. Toma el tiempo

Relojes Harley-Davidson® de Bulova

Con un acabado cuidando hasta el más mínimo detalle, la Colección Spoke de la línea de relojes Harley-Davidson® de Bulova se inspira en populares diseños de llanta – entre los que incluye la dinámica ThunderStar™ de cinco radios – para crear una auténtica declaración de legendario estilo americano. De líneas perfectas para la carretera y máxima precisión, la colección incluye éste sólido cronógrafo de acero inoxidable con bisel de aluminio anodizado en negro, carátula multinivel en negro y gris, subesfera 24 horas, manecillas e índices luminosos, taquímetro, fondo atornillado, hebilla plegable y sumergible hasta 100 metros.

<http://tinyurl.com/Harley-Davidson-Bulova>

# HARLEY® FOR YOUR HOME.

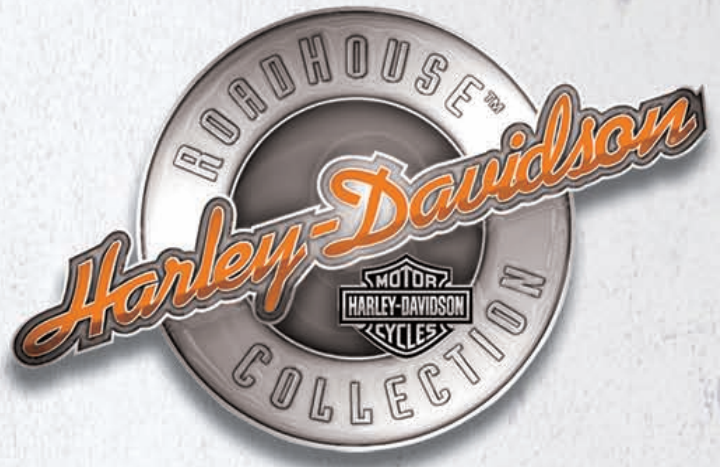

## ¡REGALOS PARA TU MOTOCICLISTA FAVORITO!



**RoadhouseCollection.com**

**info@brandedproducts.com**

Disponibles online, en tiendas autorizadas y en concesionarios Harley-Davidson® oficiales.

Cristalería • Accesorios para bar • Relojes de neón  
 Taburetes de bar • Mesas de café • Rótulos de bares  
 Mobiliario para salas de juegos • Espejos • Camping  
 Rótulos de neón • ¡y mucho más!

*Ace* PRODUCT MANAGEMENT GROUP, INC.

H-D, Harley, Harley-Davidson and the Bar & Shield Logo are among the trademarks of H-D Michigan, LLC. ©2012. All Rights Reserved. Manufactured by Ace Product Management Group, Inc. under license from Harley-Davidson Motor Company.



# TE PRESENTAMOS AL EQUIPO DE H.O.G

ADEMÁS DE TENER MÁS DE UN MILLÓN DE SOCIOS REPARTIDOS POR TODO EL MUNDO, H.O.G.® DISPONE DE UN EQUIPO CUYO OBJETIVO ES ASEGURARSE DE QUE DISFRUTES AL MÁXIMO DE TU HARLEY-DAVIDSONS® Y DE TU AFILIACIÓN AL H.O.G.

## OFICINA CENTRAL



**Nigel Villiers**  
Director  
Internacional de  
Experiencia del  
Cliente

**Alison Povey**  
Responsable de  
Planificación y  
Ejecución de  
Eventos

**Jeremy Pick**  
Director, Operaciones  
y Comunicaciones

**Claire Lindsey-Bray**  
Responsable de  
Programas de  
Marketing para  
Concesionarios

**Alexia Harmon**  
Coordinador Senior  
de Experiencia del  
Cliente

**Vicki Claridge**  
Finanzas de  
Experiencia  
del Cliente



**Helen Charlett**  
Asistente  
de Eventos



**Gemma Kirby**  
Especialista de  
Operaciones



**Abigail Hearn**  
Coordinadora  
de Experiencia  
del Cliente

## RESPONSABLES REGIONALES DEL H.O.G.

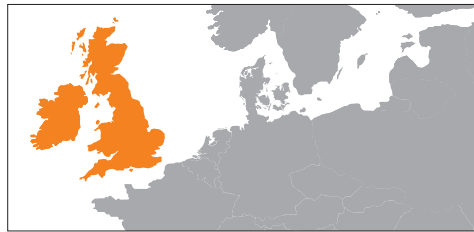

**REINO UNIDO E IRLANDA** Responsable del H.O.G.®, Marjorie Rae



**FRANCIA** Responsable del H.O.G.®, Stephane Sahakian



**ALEMANIA Y AUSTRIA** Responsable del H.O.G.®, Evelyne Doering

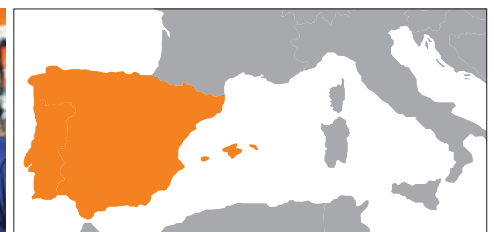

**ESPAÑA Y PORTUGAL** Responsable del H.O.G.®, Sue Nagel

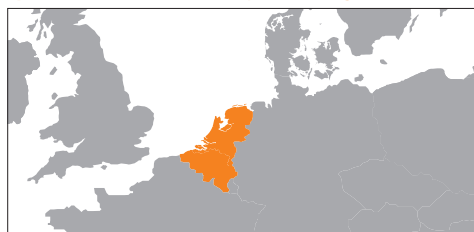

**BENELUX** Responsable del H.O.G.®, Liza van Hernen



**ITALIA** Responsable del H.O.G.®, Giacomo Marzoli

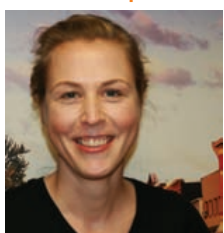

**SUIZA** Responsable del H.O.G.®, Antoinette Hug



**EUROPA CENTRAL Y ORIENTAL Y ESCANDINAVIA**

Director regional de H.O.G.® y del Servicio al cliente – Bjorn Solberg



**ÁFRICA, ORIENTE MEDIO Y SUDESTE DE EUROPA**

Director regional de H.O.G.® y del Servicio al cliente – Martin Engelbrecht



**Europa Central y Oriental**

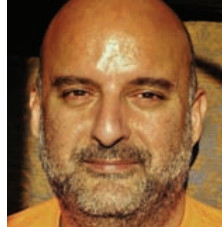

Responsable del H.O.G.® y Servicios a motociclistas en el Medio Oriente y Norte de África – Ahmed Farahat

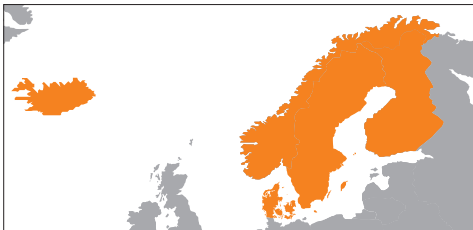

**Escandinavia**

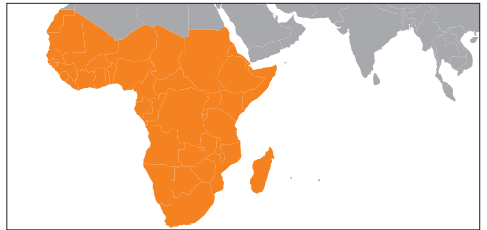

Director de H.O.G.® y Servicios a motociclistas, África – Carl Frayne



**Comunidad de Estados Independientes**



Sudeste de Europa – Martin Engelbrecht



**LATINOAMÉRICA**

Responsable del H.O.G.®, Barbie Villacis



**INDIA** Sanjay Tripathi, Director de Marketing



Responsable del H.O.G.® en México, David Yaspik



Vijay Thomas, Subdirector de Marketing y Milind Shah, Ejecutivo de Marketing



Responsables del H.O.G.® en Brasil, Julio Vitti y Estevo Sanches

## CENTRO DE ATENCIÓN AL CLIENTE

Para cualquier consulta sobre cuestiones de afiliación:

e: [hoglatinamerica@harley-davidson.com](mailto:hoglatinamerica@harley-davidson.com)  
w: [members.hog.com](http://members.hog.com)

t: 00 800 446 9464  
(TELÉFONO GRATUITO)



Denise Watts  
Responsable de Programas



Judit Voros  
Responsable de Equipos

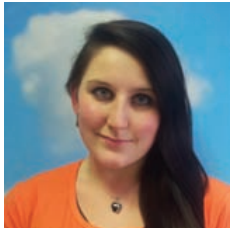

Katie Rolfe  
Responsable de Operaciones

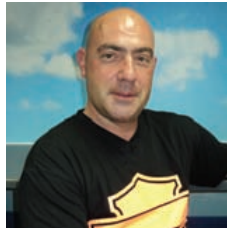

Mario Zaspel  
Representante Senior de Servicios al Cliente



Peter Matzke



Ways Farah Usuf



Adriano Bagni



Gargee Steck

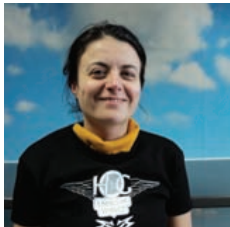

Nadia Ferrara

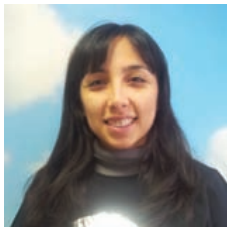

Alba Rocio Croci



Richard Hardy

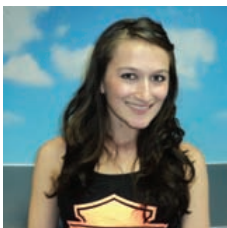

Laura Duque

## PARA RENOVAR TU AFILIACIÓN AL H.O.G.® ...

A través de Internet, beneficiaros de los paquetes de reserva de plaza en eventos o para gestionar tu afiliación, tienes que configurar tu perfil en [members.hog.com](http://members.hog.com)

Es fácil y sólo lleva unos minutos. Esto es lo que hay que hacer:

1. Visita [members.hog.com](http://members.hog.com)
2. Selecciona **CREATE PROFILE** (CREAR PERFIL)

Completa el formulario. Sabemos que por ahora sólo está disponible en inglés, pero puede que esta traducción te sirva de ayuda:

3. Tecla tu dirección de email
4. Tecla una contraseña
5. Verifica la contraseña
6. Tecla tu nombre
7. Tecla la inicial de tu segundo nombre
8. Tecla tus apellidos
9. Tecla tu fecha de nacimiento – mes, día y año
10. ¿Eres ♂ (hombre) o ♀ (mujer)?
11. Tecla tu número de afiliación al H.O.G.

¡No te olvides de marcar la casilla para que te enviemos la actualización mensual de la revista HOG®!

Haz clic aquí para **SAVE CHANGES** (GUARDAR LOS CAMBIOS)

## AFILIACIÓN AL H.O.G.®

Para conocer las ventajas de ser socio de pleno derecho o asociado del H.O.G.®, visita [hog.com](http://hog.com)

Si ya eres socio del H.O.G., no te olvides de entrar en [members.hog.com](http://members.hog.com) para crear un perfil y así recibir toda la información y ventajas que ofrece el H.O.G.®.

REPRESENTANTES DE SERVICIOS AL CLIENTE

ADMINISTRADORES

**Sonia Pineyro nos cuenta como consiguió el trabajo de sus sueños**



EXHAUST

# Un sueño hecho realidad...

**COMO MADRE SOLTERA**, he tenido que trabajar doble para poder mantener a mi familia. En el año 2000, me encontré divorciada, con dos niños pequeños y con un salario aún más pequeño. Fue entonces cuando decidí volver a la escuela para hacer una maestría y enfocarme en mi carrera.

Tuve la oportunidad de trabajar en una serie de industrias como la del entretenimiento, ventas, seguros y la manufactura. Mi experiencia y conocimientos fueron evolucionando con cada nueva oportunidad que tuve. Sin embargo, ninguno de esos trabajos era realmente “el trabajo de mis sueños”.

Cuando trabajas en el área de recursos humanos sabes que tener que despertar cada día para ir a un trabajo que no te gusta, es como cumplir una sentencia de por vida. Pero levantarte para ir al trabajo de tus sueños, ¿es como ganarte la lotería!

Hace siete años salí con alguien que vivía por las motocicletas. Me encantaba andar subida en la moto con él y, aunque iba solo de pasajera, me gustaba estar rodeada de motos. Los fines de semana, me fascinaba dar paseos, cortos y largos. Desafortunadamente la relación no duró mucho pero lo más triste no fue eso; lo que en verdad me entristeció fue que ¡ya no iba

a andar en moto! Necesitaba alegrarme y fue cuando pensé: ¡tengo que aprender a manejar una moto!

Empecé con el curso de principiantes. ¡Guau! ¡Qué emoción! Fue amor a primera rodada. La sensación de andar en moto fue liberadora y se convirtió en la mejor forma que tengo para quitarme el estrés; algo que hago exclusivamente para mí. Lo mejor fue que descubrí una enorme comunidad que entendía de verdad lo que yo sentía. Mi primera moto fue una Ninja 1000, la cual vendí hace tres años. El año pasado me compré mi primera cruiser: una Honda Shadow 750. En un momento, me preocupó el que quizá no me iba a encantar andar en una cruiser, pero resulta que no tenía nada de que preocuparme ya que la comunidad de cruisers es ¡aún más grande!

En octubre, cuando vi el anuncio para una posición en recursos humanos en Harley-Davidson en Miami, pensé: “Dios ha escuchado mis plegarias”. Después de leer la descripción, supe que éste era “el trabajo de mis sueños”. ¿Qué más podía pedir? Ésta era la oportunidad perfecta para compaginar mi carrera y mi pasatiempo.

Fui a mi primera entrevista con recursos

humanos y después fui a una segunda entrevista con el equipo de liderazgo. La peor parte fue la espera. Sin embargo, algo dentro de mí me dijo: “SONIA, ÉSTA ES TU OPORTUNIDAD”. Éste era el trabajo de mis sueños y ¡tenía que ser mío!

La espera durante la época navideña, donde la compañía cierra, fue una verdadera tortura. Finalmente, a mediados de enero recibí una llamada para avisarme que ¡me ofrecían el trabajo! Permanecí sentada durante un momento sin dar una respuesta y al final supe que tenía que responder con ¡un sí rotundo! Fue un torbellino de emociones.

Sobra decir que, hasta el momento, el camino ha sido increíble. Estoy feliz de ser parte de una compañía extraordinaria y de un equipo fantástico. Por fin me siento parte de un equipo que de verdad representa los valores de la empresa, su misión y sus objetivos. Una compañía. Un equipo. Una dirección.

¡Ahora estoy en el proceso de vender mi Honda para comprarme una Fat Boy! Sé que lo mejor está por venir y por lo tanto puedo finalmente disfrutar del camino. ■

**Sonia Pineyro es la Gerente Regional de Recursos Humanos para América Latina**



# COMIENZA CON UNA MILLA

EL PROGRAMA DE KILOMETRAJE DE H. O. G.®. GANA PREMIOS HACIENDO LO QUE MÁS TE GUSTA: RODAR — COMENZANDO CON SOLO 1.000 MILLAS. Que tan lejos viajes es cosa tuya, pero el viaje empieza en [members.hog.com](http://members.hog.com). Descarga el formulario de inscripción hoy y visita el concesionario más cercano a ti para inscribirte. Es una razón más para ponerte en camino con H. O. G.





## KIT DE PARLANTES Y AMPLIFICADOR BOOM!™ AUDIO CRUISER

# MÚSICA PARA TU VIAJE

SONIDO DE MÁXIMA CALIDAD DISEÑADO Y FABRICADO ESPECÍFICAMENTE PARA LOS MODELOS SPORTSTER®, SOFTAIL®, Y ROAD KING®.

- TU MOTO SE VERÁ MEJOR Y TENDRÁ MEJOR SONIDO CON NUESTRO KIT.
- AMPLIFICADOR DE DOS CANALES Y 40 VATIOS DE POTENCIA INSTALADO DISCRETAMENTE EN EL CHASIS.
- DOS PARLANTES DE 3,5 PULGADAS OCULTOS EN LAS ARMADURAS MOLDEADAS DISPONIBLES EN CROMO Y NEGRO.
- EL SONIDO LLEGA DIRECTAMENTE DONDE MÁS LO DISFRUTAS: A TUS OÍDOS.
- CONTROL MANUAL INTEGRADO PARA QUE PUEDAS SUBIR Y BAJAR EL VOLUMEN SIN TENER QUE SOLTAR EL TIMÓN.
- TIENE UNA TOMA AUXILIAR QUE RECONOCE VARIOS FABRICANTES PORTÁTILES DE AUDIO.
- TAMBIÉN DISPONIBLE PARA APLICACIONES QUE VAN MONTADAS EN EL PARABRISAS.

COBERTURA PARA REPRODUCTORES DIGITALES PORTÁTILES DE AUDIO PARA TU MOTOCICLETA.

- COBERTURA DE NEOPRENO PARA MÁXIMA PROTECCIÓN. IMANES PEGAN LA COBERTURA FIRMEMENTE A LA MOTO.
- EL ACABADO ANTIDESLIZANTE DEL INTERIOR PERMITE ACOMODAR REPRODUCTORES DE DISTINTOS TAMAÑOS.
- SISTEMA DE DOBLE CREMALLERA QUE PERMITE LA SALIDA DE LOS CABLES DE CONEXIÓN Y MICRÓFONOS POR CUALQUIER LUGAR DE LA PARTE SUPERIOR, INFERIOR Y LATERAL DE LA COBERTURA.
- FUNCIONA BIEN CON LA MAYORÍA DE LOS MP3 Y OTROS REPRODUCTORES PERSONALES DE MÚSICA, PERO NO SE DEBE USAR CON REPRODUCTORES DE MEMORIA.



VISITA TU CONCESIONARIO HARLEY-DAVIDSON PARA MÁS INFORMACIÓN