

# SONY®

## Home Theatre System

---

Operating Instructions US

---

Mode d'emploi FR

---

Manual de Instrucciones ES

## For the customers in the USA

### Owner's Record

The model and serial numbers are located at the rear exterior of the Subwoofer. Record these numbers in the space provided below. Refer to them whenever you call upon your Sony dealer regarding this product.

Model No. \_\_\_\_\_

Serial No. \_\_\_\_\_

## WARNING

### To reduce the risk of fire or electric shock, do not expose this apparatus to rain or moisture.

To reduce the risk of fire, do not cover the ventilation opening of the appliance with newspapers, tablecloths, curtains, etc.

Do not expose the appliance to naked flame sources (for example, lighted candles).

To reduce the risk of fire or electric shock, do not expose this appliance to dripping or splashing, and do not place objects filled with liquids, such as vases, on the appliance.

Do not install the appliance in a confined space, such as a bookcase or built-in cabinet.

Do not expose batteries or appliances with battery-installed to excessive heat, such as sunshine and fire.

To prevent injury, this apparatus must be securely placed on the cabinet or attached to the floor/wall in accordance with the installation instructions.

Indoor use only.

### On power sources

- The unit is not disconnected from the mains as long as it is connected to the AC outlet, even if the unit itself has been turned off.

- As the main plug is used to disconnect the unit from the mains, connect the unit to an easily accessible AC outlet. Should you notice an abnormality in the unit, disconnect the main plug from the AC outlet immediately.

## For the customers in the USA



This symbol is intended to alert the user to the presence of uninsulated "dangerous voltage" within the product's enclosure that may be of sufficient magnitude to constitute a risk of electric shock to persons.



This symbol is intended to alert the user to the presence of important operating and maintenance (servicing) instructions in the literature accompanying the appliance.

Properly shielded and grounded cables and connectors must be used for connection to host computers and/or peripherals in order to meet FCC emission limits.

### NOTE:

This equipment has been tested and found to comply with the limits for a Class B digital device, pursuant to Part 15 of the FCC Rules. These limits are designed to provide reasonable protection against harmful interference in a residential installation. This equipment generates, uses and can radiate radio frequency energy and, if not installed and used in accordance with the instructions, may cause harmful interference to radio communications.

However, there is no guarantee that interference will not occur in a particular installation. If this equipment does cause harmful interference to radio or television reception, which can be determined by turning the equipment off and on, the user is encouraged to try to correct the interference by one or more of the following measures:

- Reorient or relocate the receiving antenna.
- Increase the separation between the equipment and receiver.
- Connect the equipment into an outlet on a circuit different from that to which the receiver is connected.
- Consult the dealer or an experienced radio/TV technician for help.

### **CAUTION**

You are cautioned that any changes or modifications not expressly approved in this manual could void your authority to operate this equipment.

This equipment must not be co-located or operated in conjunction with any other antenna or transmitter.

This equipment complies with FCC radiation exposure limits set forth for an uncontrolled environment and meets the FCC radio frequency (RF) Exposure Guidelines. This equipment has very low levels of RF energy that is deemed to comply without maximum permissive exposure evaluation (MPE).

### **Important Safety Instructions**

- 1) Read these instructions.
- 2) Keep these instructions.
- 3) Heed all warnings.
- 4) Follow all instructions.
- 5) Do not use this apparatus near water.
- 6) Clean only with dry cloth.
- 7) Do not block any ventilation openings. Install in accordance with the manufacturer's instructions.
- 8) Do not install near any heat sources such as radiators, heat registers, stoves, or other apparatus (including amplifiers) that produce heat.
- 9) Do not defeat the safety purpose of the polarized or grounding-type plug. A polarized plug has two blades with one wider than the other. A grounding type plug has two blades and a third grounding prong. The wide blade or the third prong are provided for your safety. If the provided plug does not fit into your outlet, consult an electrician for replacement of the obsolete outlet.
- 10) Protect the power cord from being walked on or pinched particularly at plugs, convenience receptacles, and the point where they exit from the apparatus.
- 11) Only use attachments/accessories specified by the manufacturer.
- 12) Use only with the cart, stand, tripod, bracket, or table specified by the manufacturer, or sold with the apparatus. When a cart is used, use caution when moving the cart/apparatus combination to avoid injury from tip-over.
- 13) Unplug this apparatus during lightning storms or when unused for long periods of time.
- 14) Refer all servicing to qualified service personnel. Servicing is required when the apparatus has been damaged in any way, such as power-supply cord or plug is damaged, liquid has been spilled or objects have fallen into the apparatus, the apparatus has been exposed to rain or moisture, does not operate normally, or has been dropped.



## For the customers in Canada

Properly shielded and grounded cables and connectors must be used for connection to host computers and/or peripherals.

This device complies with Industry Canada's licence-exempt RSSs. Operation is subject to the following two conditions:

- (1) This device may not cause interference; and
- (2) This device must accept any interference, including interference that may cause undesired operation of the device.

This equipment complies with IC radiation exposure limits set forth for an uncontrolled environment and meets RSS-102 of the IC radio frequency (RF) Exposure rules.

This equipment has very low levels of RF energy that is deemed to comply without maximum permissive exposure evaluation (MPE). But it is desirable that it should be installed and operated keeping the radiator at least 20 cm or more away from person's body.

## Copyrights and Trademarks

- This system incorporates Dolby\* Digital.
  - \* Manufactured under license from Dolby Laboratories. Dolby and the double-D symbol are trademarks of Dolby Laboratories.
- The BLUETOOTH® word mark and logos are registered trademarks owned by Bluetooth SIG, Inc. and any use of such marks by Sony Corporation is under license. Other trademarks and trade names are those of their respective owners.

- The terms HDMI and HDMI High-Definition Multimedia Interface, and the HDMI Logo are trademarks or registered trademarks of HDMI Licensing Administrator, Inc. in the United States and other countries.
- The N-Mark is a trademark or registered trademark of NFC Forum, Inc. in the United States and in other countries.
- Android™ is a trademark of Google LLC.
- Google Play is a trademark of Google LLC.
- MPEG Layer-3 audio coding technology and patents licensed from Fraunhofer IIS and Thomson.
- Windows Media is either a registered trademark or trademark of Microsoft Corporation in the United States and/or other countries.
- This product is protected by certain intellectual property rights of Microsoft Corporation. Use or distribution of such technology outside of this product is prohibited without a license from Microsoft or an authorized Microsoft subsidiary.
- "BRAVIA" is a trademark of Sony Corporation.
- "ClearAudio+" is a trademark of Sony Corporation.
- "PlayStation" is a registered trademark of Sony Computer Entertainment Inc.
- Apple, iPhone, iPod, and iPod touch are trademarks of Apple Inc., registered in the U.S. and other countries.

Use of the Made for Apple badge means that an accessory has been designed to connect specifically to the Apple product(s) identified in the badge, and has been certified by the developer to meet Apple performance standards. Apple is not responsible for the operation of this device or its compliance with safety and regulatory standards.

## Compatible iPhone/iPod models

The compatible iPhone/iPod models are as follows. Update your iPhone/iPod with the latest software before using with the system.

Made for:

- iPhone 6s/iPhone 6s Plus/iPhone 6/iPhone 6 Plus/iPhone 5s/iPhone 5c/iPhone 5
- iPod touch (6th generation)/iPod touch (5th generation)
- Other system and product names are generally trademarks or registered trademarks of the manufacturers. ™ and ® marks are not indicated in this document.

---

## About these operating instructions

- The instructions in these Operating Instructions describe the controls on the remote control. You can also use the controls on the Subwoofer if they have the same or similar names as those on the remote control.
- Some illustrations are presented as conceptual drawings, and may be different from the actual products.
- The default setting is underlined.
- The text enclosed in double quotation mark (“--”) appears in the front panel display.

---

# Table of Contents

---

**Connecting** ➔ Startup Guide (separate document)

---

About these operating instructions .....	5
Guide to parts and controls .....	7

## Listening

Listening to sound from the connected devices .....	11
Listening to music from a USB device .....	12

## Sound Adjustment

Enjoying sound effects .....	13
------------------------------	----

## BLUETOOTH Functions

Listening to music from a BLUETOOTH device .....	14
Controlling the system using a smartphone or tablet (Sony   Music Center) .....	16

## Settings and Adjustments

Using the setup display .....	17
-------------------------------	----

## Other Functions

Using the Control for HDMI function .....	20
Using the "BRAVIA" Sync function .....	21
Saving power in standby mode .....	22
Mounting the Bar Speaker and the Surround Speakers on a wall .....	22
Operating the system using the remote control .....	23
Adjusting the volume of Subwoofer .....	23

## Additional Information

Precautions .....	24
Troubleshooting .....	25
Playable types of files .....	29
Supported audio formats .....	29
Specifications .....	30
On BLUETOOTH communication .....	31

# Guide to parts and controls

For more information, refer to the pages indicated in parentheses.

## Subwoofer

### Top panel

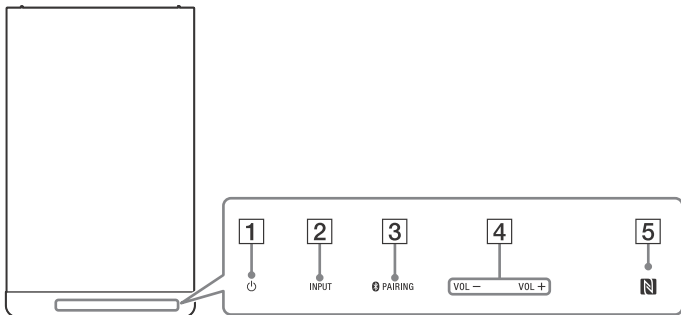

- 1** **⏻ (power) touch key**  
Turns on the system, or sets it to standby mode.
- 2** **INPUT touch key**  
Selects the device you want to use.
- 3** **🔗 PAIRING touch key**
- 4** **VOL (volume) +/- touch key**

- 5** **N (N-Mark) (page 15)**  
Position the NFC-compatible device near this indication to activate the NFC function.

### About touch keys

The touch keys work when you touch them lightly. Do not press on them with excessive force.

## Front panel

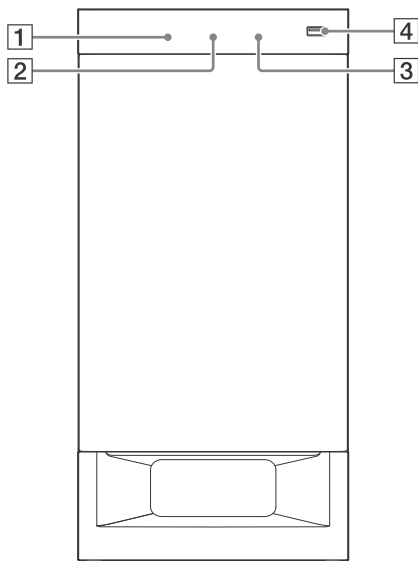

**1 Remote control sensor**  
(page 23)

**2 Front panel display**

**3 Blue LED indicator**

Shows the BLUETOOTH status as follows.

During BLUETOOTH pairing	Flashes quickly
--------------------------	-----------------

The system is attempting to connect with a BLUETOOTH device	Flashes
---	---------

The system has established connection with a BLUETOOTH device	Lights up
---	-----------

**4 USB (USB) port** (page 12)



## Rear panel

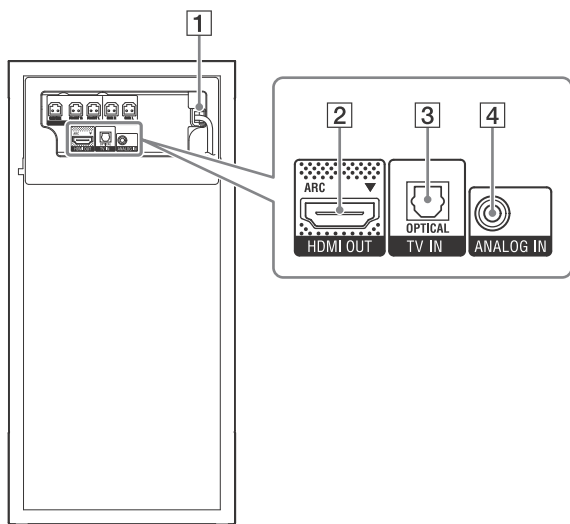

**1** AC power cord (mains lead)

**2** HDMI OUT (ARC) jack

**3** TV IN (OPTICAL) jack

**4** ANALOG IN jack

## Remote control

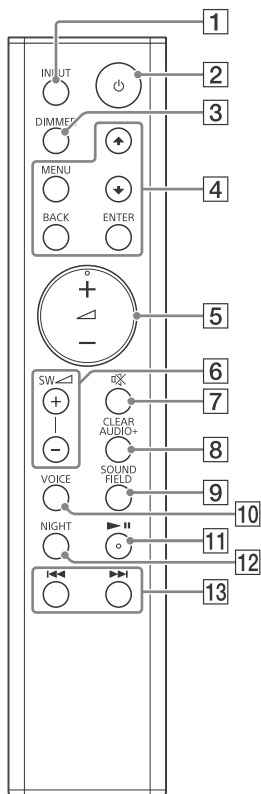

### 1 INPUT (page 11)

### 2 (power)

Turns on the system, or sets it to standby mode.

### 3 DIMMER

Adjusts the brightness of the front panel display.

“BRIGHT” → “DARK” → “OFF”

- The front panel display is turned off when “OFF” is selected. It turns on automatically when you press any buttons, then turns off again if you do not operate the system for several seconds. However, in some cases, the front panel display may not turn off. In this case, the brightness of the front panel display is same as “DARK”.

### 4 MENU

Turns on/off the menu in the front panel display.

↑/↓

Selects the menu items.

### ENTER

Enters the selection.

### BACK

Return to the previous display. Stops USB playback.

### 5 (volume) +\*/-

Adjusts the volume.

### 6 SW (subwoofer volume) +/- (page 23)

Adjusts the volume of bass sound.

### 7 (muting)

Turns off the sound temporarily.

### 8 CLEARAUDIO+

Automatically selects the suitable sound setting for the sound source.

### 9 SOUND FIELD (page 13)

Selects a sound mode.

### 10 VOICE (page 13)

### 11 \* (play/pause)

Pauses or resumes playback.

### 12 NIGHT (page 13)

**13** **⏮/⏭ (previous/next/rewind/fast forward)**

Press to select the previous/next track or file.

Hold down to search backward or forward.

- \* The **▶||** and **⏪ +** buttons have a tactile dot. Use the tactile dot as a reference when operating the remote control.

**Listening****Listening to sound from the connected devices****Press INPUT repeatedly.**

When you press INPUT once, the current device appears in the front panel display, then each time you press INPUT, the device changes cyclically as follows.

"TV" → "ANALOG" → "BT" → "USB"

**"TV"**

Device (TV, etc.) that is connected to the TV IN (OPTICAL) jack, or a TV compatible with the Audio Return Channel function that is connected to the HDMI OUT (ARC) jack

**"ANALOG"**

Device (Digital media player, etc.) that is connected to the ANALOG IN jack

**"BT"**

BLUETOOTH device that supports A2DP (page 14)

**"USB"**

USB device that is connected to the  (USB) port (page 12)

# Listening to music from a USB device

You can play music files on a connected USB device.

For playable types of files, see “Playable types of files” (page 29).

## 1 Connect the USB device to the (USB) port.

Refer to the operating instructions of the USB device before connecting.

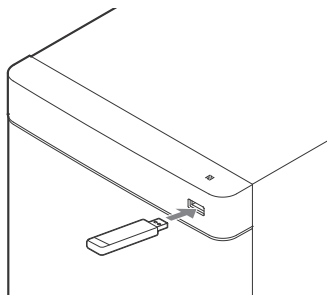



## 2 Press INPUT repeatedly to select “USB”.

The USB content list appears on the TV screen.

## 3 Press / to select the content you want, then press ENTER.

The selected content starts playing.

## 4 Adjust the volume.

- Adjust the volume of the system by pressing  +/-.
- Adjust the volume of Subwoofer by pressing SW  +/-.

### Note

Do not remove the USB device during operation. To avoid data corruption or damage to the USB device, turn the system off before removing the USB device.

## Information of USB device on the TV screen

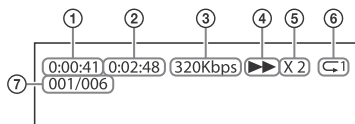

- ① Playing time
- ② Total playing time
- ③ Bit rate
- ④ Playback status
- ⑤ Rewind/fast forward speed
- ⑥ Repeat play status
- ⑦ Selected file index/Total files in the folder

### Notes

- Depending on the source being played, some information may not be displayed.
- Depending on the play mode, the information displayed may be different.

## Sound Adjustment

### Enjoying sound effects

You can easily enjoy pre-programmed sound fields that are tailored to different kinds of sound sources.

#### Selecting the sound field

**Press SOUND FIELD repeatedly until the sound field you want appears in the front panel display.**

---

##### "CLEARAUDIO+"

You can enjoy the sound with Sony-recommended sound field. Sound field is automatically optimized according to playback content and function.

---

##### "MOVIE"

Sounds are played back with surround effects, and they are realistic and powerful, making them suitable for movies.

---

##### "MUSIC"

Sound effects are optimized for listening to music.

---

##### "SPORTS"

Commentary is clear, cheers are heard as surround-sound, and sounds are realistic.

---

##### "GAME"

Sounds are powerful and realistic, suitable for game play.

---

##### "STANDARD"

Sound that corresponds to every source.

---

#### Tip

You can also press CLEARAUDIO+ to select "CLEARAUDIO+".

### Using the Night Mode function

This function is useful when watching movies late at night. You will be able to hear the dialog clearly even at a low volume level.

**Press NIGHT to select "N.ON".**

To inactivate the Night Mode function, press NIGHT to select "N.OFF".

### Using the Clear Voice function

This function helps make dialogs clearer.

**Press VOICE repeatedly.**

- "UP OFF": The Clear Voice function is turned off.
- "UP 1": Dialog range is enhanced.
- "UP 2": Dialog range is enhanced more than "UP 1" mode.

## BLUETOOTH Functions

# Listening to music from a BLUETOOTH device



## Pairing this system with a BLUETOOTH device

Pairing is an operation where BLUETOOTH devices register with each other beforehand. Once a pairing operation is performed, it does not need to be performed again.

- 1 Place the BLUETOOTH device within 1 meter (3.3 feet) from the Subwoofer.**
- 2 Press  PAIRING on the Subwoofer.**  
The blue LED indicator flashes quickly during BLUETOOTH pairing.
- 3 Turn on the BLUETOOTH function, and then select "HT-RT3" after searching for it on the BLUETOOTH device.**



Perform this step within 5 minutes, otherwise pairing mode will be canceled.

When the BLUETOOTH connection is established, the blue LED indicator lights up.



## Notes

- If passkey is required on the BLUETOOTH device, enter "0000". Passkey may be called "Passcode", "PIN code", "PIN number" or "Password".
- You can pair up to 9 BLUETOOTH devices. If the 10th BLUETOOTH device is paired, the least recently connected device will be replaced by the new one.

## Listening to music from the paired device

- 1 Turn the BLUETOOTH function of the paired device to on.**
- 2 Press INPUT repeatedly to select "BT".**  
The system automatically reconnects to the BLUETOOTH device it was most recently connected to.  
When the BLUETOOTH connection is established, the blue LED indicator lights up.
- 3 Start playback on the BLUETOOTH device.**
- 4 Adjust the volume.**
  - Adjust the volume of the BLUETOOTH device.
  - Adjust the volume of the system by pressing .
  - Adjust the volume of Subwoofer by pressing SW .

## Notes

- Once the system and the BLUETOOTH device are connected, you can control playback by pressing  and .
- You can connect to the system from a paired BLUETOOTH device even when the system in standby mode, if you set the "BTSTB" to "ON" (page 18).
- The audio playback on this system may be delayed from that on the BLUETOOTH device because of the characteristics of the BLUETOOTH wireless technology.

**Tip**

You can enable or disable codec AAC from BLUETOOTH device (page 18).

## To disconnect the BLUETOOTH device

Perform any of the following items.

- Press **PAIRING** on the Subwoofer again.
- Disable the BLUETOOTH function on the BLUETOOTH device.
- Turn off the system or the BLUETOOTH device.

## Connecting to a remote device by One-touch function (NFC)

NFC (Near Field Communication) is a technology enabling short-range wireless communication between various devices.

By holding an NFC-compatible remote device near to the N-Mark on the Subwoofer, the system and remote device proceed to complete pairing and the BLUETOOTH connection automatically.

### Compatible remote devices

Remote devices with a built-in NFC function  
(OS: Android 2.3.3 or later, excluding Android 3.x)

**Notes**

- The system only can recognize and connect to one NFC-compatible remote device at a time.
- Depending on your remote device, you may need to perform the following items on your remote device in advance.
  - Turn on the NFC function. For details, refer to the operating instructions of the remote device.
  - If your remote device is having an older OS version than Android 4.1.x, download and start the "NFC Easy Connect" application. "NFC Easy Connect" is a free application for Android remote devices that can be obtained from Google Play™. (The application may not be available in some countries/regions.)

- 1 Hold the remote device near to the N-Mark on the Subwoofer until the remote device vibrates.**

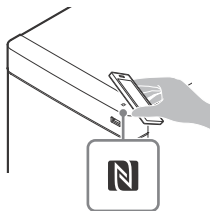

Follow the on-screen instructions displayed on the remote device, and complete the procedure for BLUETOOTH connection. When the BLUETOOTH connection is established, the blue LED indicator lights up.

- 2 Start playback of audio source on the remote device.**

For details on playback operations, refer to the operating instructions of your remote device.

### 3 Adjust the volume.

- Adjust the volume of the BLUETOOTH device.
- Adjust the volume of the system by pressing  $\triangleleft$  +/-.
- Adjust the volume of Subwoofer by pressing SW  $\triangleleft$  +/-.

#### Tip

If pairing and the BLUETOOTH connection fail, do the following.

- Hold the remote device near to the N-Mark on the Subwoofer again.
- Remove the case from the remote device if using a commercially available remote device case.
- Relaunch "NFC Easy Connect" application.

### To stop playback by One-touch function

Hold the remote device near to the N-Mark on the Subwoofer again.



## Controlling the system using a smartphone or tablet (Sony | Music Center)

Sony | Music Center is an application for controlling compatible Sony audio devices using the mobile device such as a smartphone or tablet.

For details about Sony | Music Center, refer to the following URL.  
<http://www.sony.net/smqca/>

Sony | Music Center allows you to:

- enjoy music at home seamlessly.
- change commonly used settings, select the input of the system, and adjust the volume.
- enjoy music content stored on a smartphone with the system.
- enjoy music visually with your smartphone display.

#### Notes

- Sony | Music Center uses the BLUETOOTH function of the system.
- What you can control with Sony | Music Center varies depending on the connected device. The specification and design of the application may change without notice.

## Using Sony | Music Center

- 1 Download free Sony | Music Center app on the mobile device.
- 2 Connect the system and mobile device with the BLUETOOTH connection (page 14).
- 3 Start Sony | Music Center.
- 4 Operate by following the Sony | Music Center screen.

#### Note

Use the latest version of Sony | Music Center.



# Using the setup display

You can set the following items with the menu.

Your settings are retained even if you disconnect the AC power cord (mains lead).

- 1** Press **MENU** to turn on the menu in the front panel display.
- 2** Press **BACK/▲/▼/ENTER** repeatedly to select the item and press **ENTER** to select the setting you want.
- 3** Press **MENU** to turn off the menu.

## Menu list

The default settings are underlined.

Menu items	Function
"LVL >" (Level)	"SUR.L"/"SUR.R" (Surround left/right speaker level)  <b>Note</b> Be sure to set "TTONE" to "ON" for easy adjustment.
"ATT" (Attenuation settings – Analog)	Distortion may occur when you listen to a device connected to the ANALOG IN jack. You can prevent distortion by attenuating the input level on the system. <ul style="list-style-type: none"> <li>• <u>"ON"</u>: Attenuates the input level. The output level will decrease at this setting.</li> <li>• "OFF": Normal input level.</li> </ul>
"DRC" (Dynamic range control)	Useful for enjoying movies at low sound volume. DRC applies to Dolby Digital sources. <ul style="list-style-type: none"> <li>• <u>"ON"</u>: Compresses sound in accordance with the information contained in the content.</li> <li>• <u>"OFF"</u>: Sound is not compressed.</li> </ul>
"TTONE" (Test tone)	<ul style="list-style-type: none"> <li>• <u>"ON"</u>: The test tone is output from each speaker in sequence.</li> <li>• <u>"OFF"</u>: Turns off the test tone.</li> </ul>
"SPK >" (Speaker)	<ul style="list-style-type: none"> <li>• <u>"STDRD"</u>: Select this setting if you install the Bar Speaker and the Surround Speakers in standard position.</li> <li>• "FRONT": Select this setting if you install the Bar Speaker and the Surround Speakers in front.</li> </ul>
"SUR.L"/"SUR.R" (Surround left/right speaker distance)	<u>"3.0 M"</u> : Adjusts the distance from the seating position to the Surround Speakers from 1.0 meter (3.3 feet) to 6.0 meters (19.7 feet).

Menu items	Function	
<b>"AUD &gt;"</b> (Audio)	"DUAL" (Dual mono)	You can enjoy multiplex broadcast sound when the system receives a Dolby Digital multiplex broadcast signal. <ul style="list-style-type: none"> <li>• <b>"M/S"</b>: Mixed sound of both the main and sub languages will be output.</li> <li>• <b>"MAIN"</b>: Sound of the main language will be output.</li> <li>• <b>"SUB"</b>: Sound of the sub language will be output.</li> </ul>
	"TV AU" (TV audio)	<ul style="list-style-type: none"> <li>• <b>"AUTO"</b>: Select this setting when the system is connected to an HDMI (ARC) jack of a TV with an HDMI cable.</li> <li>• <b>"OPT"</b>: Select this setting when the system is connected to a TV with the optical digital cable.</li> </ul>
	"EFCT" (Sound effect)	<ul style="list-style-type: none"> <li>• <b>"ON"</b>: The sound of the selected sound field is played. It is recommended to use this setting.</li> <li>• <b>"OFF"</b>: The input source is down-mixed for 2 channels.</li> </ul>
	"STRM" (Stream)	Shows the current audio stream information. See page 29 on the supported audio formats.
<b>"HDMI-&gt;"</b>	"CTRL" (Control for HDMI)	<ul style="list-style-type: none"> <li>• <b>"ON"</b>: The Control for HDMI function is enabled. Devices connected with an HDMI cable can control each other.</li> <li>• <b>"OFF"</b>: Off.</li> </ul>
	"TVSTB" (Standby Linked to TV)	This function is available when you set "CTRL" to "ON". <ul style="list-style-type: none"> <li>• <b>"AUTO"</b>: If the input of the system is "TV", the system turns off automatically when you turn off the TV.</li> <li>• <b>"ON"</b>: The system turns off automatically when you turn off the TV regardless of the input.</li> <li>• <b>"OFF"</b>: The system does not turn off when you turn off the TV.</li> </ul>
	"COLOR" (HDMI color)	<ul style="list-style-type: none"> <li>• <b>"AUTO"</b>: Automatically detects the type of external device, and switches to the matching color setting.</li> <li>• <b>"YCBCR"</b>: Outputs YCbCr video signals.</li> <li>• <b>"RGB"</b>: Outputs RGB video signals.</li> </ul>
<b>"BT &gt;"</b> (BLUETOOTH)	"BTAAC" (BLUETOOTH Advanced audio coding)	You can set whether or not the system uses AAC via BLUETOOTH. <ul style="list-style-type: none"> <li>• <b>"ON"</b>: Enable AAC codec.</li> <li>• <b>"OFF"</b>: Disable AAC codec.</li> </ul> <p><b>Note</b></p> <p>If you change the "BTAAC" setting when a BLUETOOTH device is connected, the codec setting is only reflected after the next connection.</p>
	"BTSTB" (BLUETOOTH standby)	When the system has pairing information, the system is in BLUETOOTH standby mode even when it is turned off. <ul style="list-style-type: none"> <li>• <b>"ON"</b>: BLUETOOTH standby mode is enabled.</li> <li>• <b>"OFF"</b>: BLUETOOTH standby mode is disabled.</li> </ul>
	"INFO" (BLUETOOTH device information)	The detected BLUETOOTH device name and device address appear in the front panel display. "NO DEVICE" appears if the system is not connected to a BLUETOOTH device.
	<b>"USB &gt;"</b>	"REPT" (Playback mode)

Menu items		Function
"SYS >" (System)	"ASTBY" (Auto standby)	<ul style="list-style-type: none"><li>• "ON": Turns on the auto standby function. When you do not operate the system for about 20 minutes, the system enters standby mode automatically.</li><li>• "OFF": Off.</li></ul>
	"VER" (Version)	The current firmware version information appears in the front panel display.

## Other Functions

### Using the Control for HDMI function

Connecting a device such as a TV or Blu-ray Disc player compatible with the Control for HDMI function\* by HDMI cable (High Speed HDMI Cable with Ethernet, not supplied) enables you to easily operate the device by a TV remote control.

The following functions can be used with the Control for HDMI function.

- System Power Off function
- System Audio Control function
- Audio Return Channel
- One-Touch Play function

\* Control for HDMI is a standard used by CEC (Consumer Electronics Control) for allowing HDMI (High-Definition Multimedia Interface) devices to control each other.

#### Note

These functions may work with devices other than those manufactured by Sony, but operation is not guaranteed.

### Preparing to use the Control for HDMI function

Set "HDMI>" – "CTRL" on the system to "ON" (page 18). The default setting is "ON".

Enable the Control for HDMI function settings for the TV and other device connected to the system.

#### Tip

If you enable the Control for HDMI ("BRAVIA" sync) function when using a TV manufactured by Sony, the Control for HDMI function of the system is also enabled automatically. When settings are completed, "DONE" appears in the front panel display.

### System Power Off function

When you turn off the TV, the system will turn off automatically. Set "HDMI>" – "TVSTB" on the system to "ON" or "AUTO" (page 18). The default setting is "AUTO".

### System Audio Control function

If you turn on the system while you are watching the TV, the TV sound will be output from the speakers of the system. The volume of the system can be adjusted using the TV's remote control. If the TV sound was output from the speakers of the system the previous time you watched the TV, the system will be turned on automatically when you turn on the TV again. Operations can also be made by the TV's menu. For details, refer to the operating instructions of your TV.

#### Notes

- Sound is only output from the TV if other than "TV" input is selected when using the Twin Picture function on the TV. When you disable the Twin Picture function, the sound is output from the system.
- The number for the system's volume level is displayed on the TV screen depending on the TV. The volume number displayed on the TV may differ from the number on the front panel display of the system.

- Depending on the settings of the TV, the System Audio Control function may not be available. For details, refer to the operating instructions of your TV.

## Audio Return Channel

If the system is connected to a TV's HDMI IN jack compatible with Audio Return Channel, you can listen to TV sound from the speakers of the system without connecting an optical digital cable.

On the system, set "AUD >" – "TV AU" to "AUTO" (page 18). The default setting is "AUTO".

### Note

If the TV is not compatible with Audio Return Channel, an optical digital cable needs to be connected (Refer to the supplied Startup Guide).

## One-Touch Play function

When you play content on a device (Blu-ray Disc player, "PlayStation®4", etc.) connected to the TV, the system and TV are turned on automatically, the input of the system is switched to the input for the TV, and sound is output from the speakers of the system.

### Notes

- If the TV sound was output from the speakers of the TV the previous time you watched the TV, the system does not turn on and the sound and picture are output from the TV even if device content is played.
- Depending on the TV, the beginning part of content being played may not play correctly.

## Using the "BRAVIA" Sync function

In addition to the Control for HDMI function, you can also use the following function on devices compatible with the "BRAVIA" sync function.

- Scene Select function

### Note

This function is proprietary function of Sony. This function cannot operate with products other than those manufactured by Sony.

## Scene Select function

The sound field of the system is automatically switched according to the TV's Scene Select or Sound Mode function settings. For details, refer to the operating instructions of your TV. Set the sound field to "CLEARAUDIO+" (page 13).

## Notes on HDMI connections

- Use a High Speed HDMI cable. If you use a Standard HDMI cable, 1080p content may not be displayed properly.
- Use an HDMI-authorized cable. Use a Sony High Speed HDMI cable with the Cable Type Logo.
- We do not recommend using an HDMI-DVI conversion cable.
- Check the setup of the connected equipment if an image is poor or the sound does not come out of the equipment connected via the HDMI cable.
- Audio signals (sampling frequency, bit length, etc.) transmitted from an HDMI jack may be suppressed by the connected equipment.

- Sound may be interrupted when the sampling frequency or the number of channels of audio output signals from the playback equipment is switched.
- If the connected equipment is not compatible with copyright-protection technology (HDCP), the image and/or the sound from the HDMI OUT jack of this system may be distorted or may not be output. In such a case, check the specifications of the connected equipment.
- Be sure to subcontract the installation to Sony dealers or licensed contractors and pay special attention to safety during the installation.
- Sony shall not be held responsible for accidents or damage caused by improper installation, insufficient wall strength, improper screw installation or natural calamity, etc.

## Saving power in standby mode

Check that you have made the following settings:

- "CTRL" in "HDMI" is set to "OFF" (page 18).
- "BTSTB" in "BT" is set to "OFF" (page 18).

## Mounting the Bar Speaker and the Surround Speakers on a wall

You can mount the Bar Speaker and the Surround Speakers on a wall.

### Notes

- Prepare screws (not supplied) that are suitable for the wall material and strength. As a plasterboard wall is especially fragile, attach the screws securely in the wall beam. Install the speakers on a vertical and flat wall where reinforcement is applied.

### 1 Prepare screws (not supplied) that are suitable for the holes at the rear of the Bar Speaker or Surround Speakers.

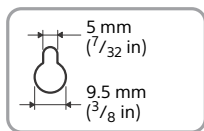
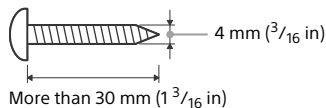

Hole at the rear of the speakers

### 2 Fasten the screws in the wall.

The screw should protrude as illustration.

For the Bar Speaker

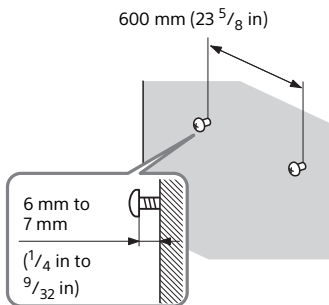

### For the Surround Speakers

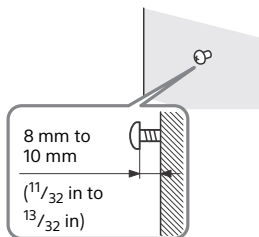

### 3 Hang the Bar Speaker or Surround Speakers on the screws.

Align the holes at the rear of the speakers with the screws.

#### For the Bar Speaker

Hang the Bar Speaker on the two screws.

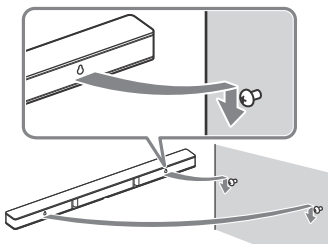

#### For the Surround Speakers

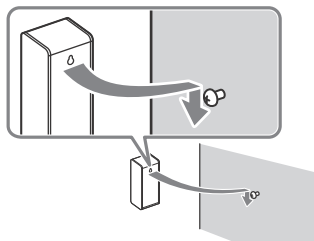

## Operating the system using the remote control

Point the remote control at the Subwoofer's remote control sensor.

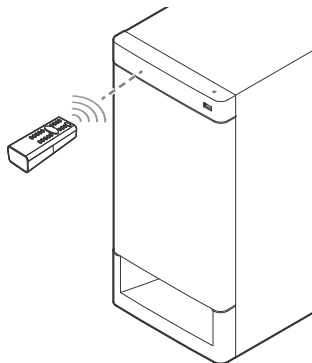

## Adjusting the volume of Subwoofer

The Subwoofer is designed for playback of bass or low frequency sound.

Press SW  $\triangle$  +/- to adjust the volume of Subwoofer.

#### Note

When the input source does not contain much of bass sound, such as in TV programs, the sound from the Subwoofer may be difficult to hear.

### Precautions

#### On safety

- Should any solid object or liquid fall into the system, unplug the system and have it checked by qualified personnel before operating it any further.
- Do not touch the AC power cord (mains lead) with wet hands. Doing so may cause an electric shock.
- Do not climb on the Bar Speaker, Subwoofer and Surround Speakers as you may fall down and injure yourself, or system damage may result.

#### On power sources

- Before operating the system, check that the operating voltage is identical to your local power supply. The operating voltage is indicated on the nameplate at the rear of the Subwoofer.
- If you are not going to use the system for a long time, be sure to disconnect the system from the wall outlet (mains). To disconnect the AC power cord (mains lead), grasp the plug itself; never pull the cord.
- One blade of the plug is wider than the other for the purpose of safety and will fit into the wall outlet (mains) only one way. If you are unable to insert the plug fully into the outlet, contact your dealer.
- AC power cord (mains lead) must be changed only at a qualified service shop.

#### On heat buildup

Although the system heats up during operation, this is not a malfunction. If you continuously use this system at high volume, the system temperature rises considerably. To avoid burning yourself, do not touch the system.

#### On placement

- Place the system in a location with adequate ventilation to prevent heat buildup and prolong the life of the system.
- Do not place the system near heat sources or in a place subject to direct sunlight, excessive dust, or mechanical shock.
- Do not place the Bar Speaker, Subwoofer and Surround Speakers on a soft surface (rugs, blankets, etc.) or place anything at the rear of the Bar Speaker, Subwoofer and Surround Speakers that might block the ventilation holes and cause malfunctions.
- If the system is being used in combination with a TV, VCR, or tape deck, noise may result and picture quality may suffer. In such a case, place the system away from the TV, VCR, or tape deck.
- Use caution when placing the system on a surface that has been specially treated (with wax, oil, polish, etc.), as staining or discoloration of the surface may result.
- Take care to avoid any possible injury from the corners of the Bar Speaker, Subwoofer and Surround Speakers.
- Keep 3 cm (1<sup>3</sup>/<sub>16</sub> in) or more space under the Bar Speaker and Surround Speakers when you hang it on a wall.

#### On operation

Before connecting other equipment, be sure to turn off and unplug the system.

#### If you encounter color irregularity on a nearby TV screen

Color irregularities may be observed on certain types of TV.

- If color irregularity is observed...  
Turn off the TV, then turn it on again after 15 to 30 minutes.
- If color irregularity is observed again...  
Place the system further away from the TV.



## On cleaning

Clean the system with a soft, dry cloth. Do not use any type of abrasive pad, scouring powder, or solvent such as alcohol or benzene.

If you have any question or problem concerning your system, please consult your nearest Sony dealer.

## Troubleshooting

If you experience any of the following difficulties while using the system, use this troubleshooting guide to help remedy the problem before requesting repairs. Should any problem persist, consult your nearest Sony dealer.

### General

**The power does not turn on.**

- Check that the AC power cord (mains lead) is connected securely.

**The system does not work normally.**

- Disconnect the AC power cord (mains lead) from the wall outlet (mains), then reconnect after several minutes.

**The system is turned off automatically.**

- The auto standby function is working. Set "ASTBY" in "SYS >" to "OFF" (page 19).

**The system does not turn on even when the TV is turned on.**

- Set "HDMI>" – "CTRL" to "ON" (page 18). The TV must support the Control for HDMI function (page 20). For details, refer to the operating instructions of your TV.

- Check the speaker settings of the TV. The system power syncs with the speaker settings of the TV. For details, refer to the operating instructions of your TV.
- If the sound was output from the speakers of the TV the previous time, the system does not turn on even when the TV is turned on.

**The system turns off when the TV is turned off.**

- Check the setting of "HDMI>" – "TVSTB" (page 18). When "TVSTB" is set to "ON", the system turns off automatically when you turn off the TV regardless of the input.

**The system does not turn off even when the TV is turned off.**

- Check the setting of "HDMI>" – "TVSTB" (page 18). To turn the system off automatically regardless of the input when you turn off the TV, set "TVSTB" to "ON". The TV must support the Control for HDMI function (page 20). For details, refer to the operating instructions of your TV.

### Sound

**No TV sound is output from the system.**

- Check the type and connection of the HDMI cable, optical digital cable, or analog audio cable that is connected to the system and the TV (refer to the supplied Startup Guide).
- When the system is connected with a TV compatible with Audio Return Channel, make sure the system is connected to an ARC-compatible HDMI input jack of the TV (refer to the supplied Startup Guide). If sound is still not output or if sound is interrupted, connect the supplied optical digital cable and set "AUD >" – "TV AU" to "OPT" (page 18).

- If your TV is not compatible with Audio Return Channel, TV sound will not be output from the system even if the system is connected to the TV's HDMI input jack. To output TV sound from the system, connect the supplied optical digital cable (refer to the supplied Startup Guide).
- If sound is not output from the system even if the system and TV are connected by optical digital cable or if the TV does not have an optical digital sound output jack, connect an analog audio cable (not supplied) and switch input of the system to "ANALOG" (page 11).
- Switch input of the system to "TV" (page 11).
- Increase the volume on the system or cancel muting.
- Depending on the order in which you connect the TV and the system, the system may be muted and "MUTING" is displayed in the front panel display of the system. If this happens, turn on the TV first, then the system.
- Set the speakers setting of the TV (BRAVIA) to Audio System. Refer to the operating instructions of your TV on how to set the TV.
- Depending on the TV and the playback sources, sound may not be output from the system. Set the audio format setting of the TV to "PCM". For details, refer to the operating instructions of your TV.

**The sound is output from both the system and the TV.**

- Mute the sound of the system or the TV.

**No sound or only very low-level sound is heard from the Subwoofer.**

- Make sure the AC power cord (mains lead) of the Subwoofer is connected properly (refer to the supplied Startup Guide).
- Press SW  $\triangleleft$  + to increase the Subwoofer volume (pages 10, 23).

- The Subwoofer is for reproducing bass sound. In the case of input sources that contain very little bass sound components (i.e., a TV broadcast), the sound from the Subwoofer may be difficult to hear.
- When you play content compatible with copyright protection technology (HDCP), it is not output from the Subwoofer.

**No sound or only very low-level sound of the device connected to the system is heard from the system.**

- Press the  $\triangleleft$  + and check the volume level (page 10).
- Press  $\boxtimes$  or  $\triangleleft$  + to cancel the muting function (page 10).
- Make sure the input source is selected correctly. You should try other input sources by pressing INPUT repeatedly (page 11).
- Check that all the cables and cords of the system and the connected device are firmly inserted.
- Depending on the audio format, sound may not be output. Make sure that the audio format is compatible with the system (page 29).

**No sound or only very low-level sound is heard from the Surround Speakers.**

- Make sure cable of the Surround Speakers is connected properly to the Subwoofer (refer to the supplied Startup Guide).
- Multi-channel sound which has not been recorded as surround sound is not output from the Surround Speakers.
- If you want to output 2-channel sound from the Surround Speakers, press the CLEARAUDIO+ and set the sound field setting to "CLEARAUDIO+".

- Depending on the sound source, the sound from the Surround Speakers may have been recorded with a soft sound effect.

### **The surround effect cannot be obtained.**

- Depending on the input signal and the sound field setting, surround sound processing may not work effectively. The surround effect may be subtle, depending on the program or disc.
- To play multi channel audio, check the digital audio output setting on the device connected to the system. For details, refer to the operating instructions supplied with the connected device.

## **USB device**

### **The USB device is not recognized.**

- Try the following:
  - ① Turn the system off.
  - ② Remove and reconnect the USB device.
  - ③ Turn the system on.
- Make sure that the USB device is securely connected to the  (USB) port.
- Check if the USB device or a cable is damaged.
- Check if the USB device is on.
- If the USB device is connected via a USB hub, disconnect it and connect the USB device directly to the Subwoofer.

## **BLUETOOTH device**

### **BLUETOOTH connection cannot be completed.**

- Make sure that the blue LED indicator is lit (page 8).

- Make sure the BLUETOOTH device to be connected is turned on and the BLUETOOTH function is enabled.
- Move the BLUETOOTH device closer to the Subwoofer.
- Pair this system and the BLUETOOTH device again. You may need to cancel the pairing with this system using your BLUETOOTH device first.

### **Pairing cannot be done.**

- Move the BLUETOOTH device closer to the Subwoofer.
- Make sure this system is not receiving interference from a wireless LAN equipment, other 2.4 GHz wireless devices, or a microwave oven. If a device that generates electromagnetic radiation is nearby, move the device away from this system.
- Pairing may not be possible if other BLUETOOTH devices are present around the system. In this case, turn off the other BLUETOOTH devices.

### **No sound is output from the connected BLUETOOTH device.**

- Make sure that the blue LED indicator is lit (page 8).
- Move the BLUETOOTH device closer to the Subwoofer.
- If a device that generates electromagnetic radiation, such as a wireless LAN equipment, other BLUETOOTH devices, or a microwave oven is nearby, move the device away from this system.
- Remove any obstacle between this system and the BLUETOOTH device or move this system away from the obstacle.
- Reposition the connected BLUETOOTH device.
- Try changing the wireless frequency of the Wi-Fi router, computer, etc. to 5 GHz band.

- Increase the volume on the connected BLUETOOTH device.

### **The sound is not in sync with the image.**

- When you are watching movies, you may hear the sound with a slight delay from the image.

## **Remote control**

### **The remote control does not function.**

- Point the remote control to the remote control sensor on the Subwoofer (pages 8, 23).
- Remove any obstacles in the path between the remote control and the Subwoofer.
- Replace both batteries in the remote control with new ones, if they are weak.
- Make sure you are pressing the correct button on the remote control.

### **The TV remote control does not work.**

- Install the system so that it does not obstruct the remote control sensor of the TV.

## **Others**

### **The Control for HDMI function does not work properly.**

- Check the connection with the system (refer to the supplied Startup Guide).
- Enable the Control for HDMI function on the TV. For details, refer to the operating instructions of your TV.
- Wait a while, and then try again. If you unplug the system, it will take a while before operations can be made. Wait for 15 seconds or longer, and then try again.

- Make sure the devices connected to the system support the Control for HDMI function.

- Enable the Control for HDMI function on the devices connected to the system. For details, refer to the operating instructions of your device.

- The type and number of devices that can be controlled by the Control for HDMI function is restricted by the HDMI CEC standard as follows:

- Recording devices (Blu-ray Disc recorder, DVD recorder, etc.): up to 3 devices
- Playback devices (Blu-ray Disc Player, DVD player, etc.): up to 3 devices
- Tuner-related devices: up to 4 devices
- Audio system (receiver/headphone): up to 1 device (used by this system)

### **If "PRTCT" appears in the front panel display of the Subwoofer.**

- Press  to turn off the system. After the display turns off, disconnect the AC power cord (mains lead) then check that nothing is blocking the ventilation holes of the Subwoofer.

### **The front panel display of the Subwoofer is not lit.**

- Press DIMMER to set the brightness to "BRIGHT" or "DARK", if set to "OFF" (page 10).

### Sensors of the TV do not work properly.

- The system may block some sensors (such as the brightness sensor) and the remote control receiver of your TV, or the “emitter for 3D glasses (infrared transmission)” of a 3D TV that supports the infrared 3D glass system or the wireless communication. Move the system away from the TV within a range that allow those parts to operate properly. For the locations of the sensors and remote control receiver, refer to the operating instructions supplied with the TV.

## Reset

If the system still does not operate properly, reset the system as follows. Be sure to use the touch keys on the Subwoofer to perform this operation.

- 1 While holding INPUT, touch VOL – and  simultaneously for 5 seconds.**  
“RESET” appears in the front panel display, and the settings of the menu and sound fields, etc. return to their initial status.
- 2 Disconnect the AC power cord (mains lead).**

## Playable types of files

Codec	Extension
MP3 (MPEG-1 Audio Layer III)	.mp3
AAC	.m4a, .mp4*, .3gp*
WMA9 Standard	.wma
LPCM	.wav

\* The system does not play files with video content.

### Notes

- Some files may not play depending on the file format, the file encoding, or the recording condition.
- Some files edited on a PC may not play.
- The system does not play coded files such as DRM and Lossless.
- The system can recognize the following files or folders in USB devices:
  - up to 200 folders
  - up to 150 files/folders in a single layer
- Some USB devices may not work with this system.
- The system can recognize Mass Storage Class (MSC) devices.

## Supported audio formats

Audio formats supported by this system are as follows.

- Dolby Digital
- LPCM 2ch
- AAC

# Specifications

## Subwoofer (SA-WRT3)

### Amplifier section

#### USA models:

POWER OUTPUT AND TOTAL HARMONIC DISTORTION:  
(FTC)

Front L + Front R:

With 2.5 ohms loads, both channels driven, from 200 Hz – 20,000 Hz; rated 30 watts per channel minimum RMS power, with no more than 1% total harmonic distortion from 250 milliwatts to rated output.

POWER OUTPUT (reference):

Front L/Front R/Surround L/

Surround R:

65 W (per channel at 2.5 ohms, 1 kHz)

Center:

170 W (at 4 ohms, 1 kHz)

Subwoofer:

170 W (at 4 ohms, 1 kHz)

#### Canadian models:

POWER OUTPUT (rated)

Front L + Front R:

35 W + 35 W (at 2.5 ohms, 1 kHz, 1% THD)

POWER OUTPUT (reference):

Front L/Front R/Surround L/

Surround R:

65 W (per channel at 2.5 ohms, 1 kHz)

Center:

170 W (at 4 ohms, 1 kHz)

Subwoofer:

170 W (at 4 ohms, 1 kHz)

Inputs

USB

ANALOG IN

TV IN (OPTICAL)

Output

HDMI OUT (ARC)

### HDMI section

Connector

Type A (19pin)

### USB section

⚡ (USB) port  
Type A

### BLUETOOTH section

Communication system

BLUETOOTH Specification version 4.2

Output

BLUETOOTH Specification Power Class 1

Maximum communication range

Line of sight approx. 25 m (82 ft)<sup>1)</sup>

Frequency band

2.4 GHz band (2.4000 GHz – 2.4835 GHz)

Modulation method

FHSS (Freq Hopping Spread Spectrum)

Compatible BLUETOOTH profiles<sup>2)</sup>

A2DP 1.2 (Advanced Audio Distribution Profile)

AVRCP 1.6 (Audio Video Remote Control Profile)

Supported Codecs<sup>3)</sup>

SBC<sup>4)</sup>, AAC<sup>5)</sup>

Transmission range (A2DP)

20 Hz – 20,000 Hz (Sampling frequency 32 kHz, 44.1 kHz, 48 kHz)

<sup>1)</sup> The actual range will vary depending on factors such as obstacles between devices, magnetic fields around a microwave oven, static electricity, cordless phone, reception sensitivity, antenna's performance, operating system, software application, etc.

<sup>2)</sup> BLUETOOTH standard profiles indicate the purpose of BLUETOOTH communication between devices.

<sup>3)</sup> Codec: Audio signal compression and conversion format

<sup>4)</sup> Subband Codec

<sup>5)</sup> Advanced Audio Coding

### Speaker section

Speaker system

Subwoofer system, Bass reflex

Speaker

160 mm (6 <sup>3</sup>/<sub>8</sub> in) cone type

### General

Power requirements

120 V AC, 60 Hz

## Power consumption

On: 85 W

Standby: 0.5 W or less (Power saving mode)

(When "CTRL" in "HDMI>" and "BTSTB" in "BT >" are set to "OFF")

Standby: 2.8 W or less<sup>6)</sup>

(When "CTRL" in "HDMI>" or "BTSTB" in "BT >" is set to "ON")

## Dimensions (w/h/d) (approx.)

190 mm × 392 mm × 315 mm

(7<sup>1</sup>/<sub>2</sub> in × 15<sup>1</sup>/<sub>2</sub> in × 12<sup>1</sup>/<sub>2</sub> in)

## Mass (approx.)

7.8 kg (17 lb 4 oz)

- <sup>6)</sup>The system will automatically enter Power saving mode when there is no HDMI connection and no BLUETOOTH pairing history, regardless of the settings you have made for "CTRL" in "HDMI>" and "BTSTB" in "BT >".

## Bar Speaker (SS-RT3)

### Front L/Front R/Center speaker section

#### Speaker system

Full range speaker system, Bass reflex

#### Speaker

40 mm (1<sup>5</sup>/<sub>8</sub> in) × 100 mm (4 in) cone type × 3

#### Dimensions (w/h/d) (approx.)

900 mm × 52 mm × 70 mm

(35<sup>1</sup>/<sub>2</sub> in × 2<sup>1</sup>/<sub>8</sub> in × 2<sup>7</sup>/<sub>8</sub> in)

#### Mass (approx.)

2.1 kg (4 lb 11 oz)

## Surround Speakers (SS-SRT3)

#### Speaker system

Full range speaker system, Bass reflex

#### Speaker

65 mm (2<sup>5</sup>/<sub>8</sub> in) cone type

#### Dimensions (w/h/d) (approx.)

80 mm × 191 mm × 70 mm

(3<sup>1</sup>/<sub>4</sub> in × 7<sup>5</sup>/<sub>8</sub> in × 2<sup>7</sup>/<sub>8</sub> in)

(projecting parts not included)

#### Mass (approx.)

0.75 kg (1 lb 11 oz)

Design and specifications are subject to change without notice.

## On BLUETOOTH communication

- BLUETOOTH devices should be used within approximately 10 meters (33 feet) (unobstructed distance) of each other. The effective communication range may become shorter under the following conditions.
  - When a person, metal object, wall or other obstruction is between the devices with a BLUETOOTH connection
  - Locations where a wireless LAN is installed
  - Around microwave ovens that are in use
  - Locations where other electromagnetic waves are generated
- BLUETOOTH devices and wireless LAN (IEEE 802.11b/g) device use the same frequency band (2.4 GHz). When using your BLUETOOTH device near a device with wireless LAN capability, electromagnetic interference may occur. This could result in lower data transfer rates, noise, or inability to connect. If this happens, try the following remedies:
  - Use this system at least 10 meters (33 feet) away from the wireless LAN device.
  - Turn off the power to the wireless LAN device when using your BLUETOOTH device within 10 meters (33 feet).
  - Install this system and BLUETOOTH device as close to each other as possible.

- The radio waves broadcast by this system may interfere with the operation of some medical devices. Since this interference may result in malfunction, always turn off the power on this system and BLUETOOTH device in the following locations:
  - In hospitals, on trains, in airplanes, at gas stations, and any place where flammable gasses may be present
  - Near automatic doors or fire alarms
- This system supports security functions that comply with the BLUETOOTH specification to ensure secure connection during communication using BLUETOOTH technology. However, this security may be insufficient depending on the setting contents and other factors, so always be careful when performing communication using BLUETOOTH technology.
- Sony cannot be held liable in any way for damages or other loss resulting from information leaks during communication using BLUETOOTH technology.
- BLUETOOTH communication is not necessarily guaranteed with all BLUETOOTH devices that have the same profile as this system.
- BLUETOOTH devices connected with this system must comply with the BLUETOOTH specification prescribed by the Bluetooth SIG, Inc., and must be certified to comply. However, even when a device complies with the BLUETOOTH specification, there may be cases where the characteristics or specifications of the BLUETOOTH device make it impossible to connect, or may result in different control methods, display or operation.
- Noise may occur or the audio may cut off depending on the BLUETOOTH device connected with this system, the communications environment, or surrounding conditions.





## Pour les clients aux États-Unis

### Enregistrement du propriétaire

Les numéros de modèle et de série sont situés derrière du subwoofer, à l'extérieur. Reportez ces numéros dans l'espace fourni ci-dessous. Reportez-vous à ces numéros lorsque vous appelez votre fournisseur Sony pour ce produit.

N° de modèle \_\_\_\_\_

N° de série \_\_\_\_\_

## AVERTISSEMENT

### Pour réduire le risque d'incendie ou d'électrocution, n'exposez pas cet appareil à la pluie ou à l'humidité.

Pour réduire le risque d'incendie, n'obstruez pas l'orifice de ventilation de l'appareil avec un journal, une nappe, une tenture, etc.

N'exposez pas l'appareil à une source de flamme nue (notamment une bougie allumée).

Pour réduire le risque d'incendie ou d'électrocution, n'exposez pas cet appareil à un écoulement d'eau ou à des éclaboussures, et ne placez pas d'objets remplis de liquides, notamment des vases, sur l'appareil. N'installez pas l'appareil dans un espace confiné, comme dans une bibliothèque ou un meuble encastré. N'exposez pas les piles ou un appareil contenant des piles à une chaleur excessive, notamment aux rayons du soleil ou au feu.

Pour éviter de vous blesser, cet appareil doit être convenablement placé sur le meuble ou fixé au sol/mur selon les instructions d'installation.

Pour utilisation en intérieur uniquement.

## Sources d'alimentation

- L'unité n'est pas déconnectée du secteur tant qu'elle reste branchée à la prise de courant, même si l'unité proprement dite a été mise hors tension.
- Comme la prise secteur sert à déconnecter l'unité du secteur, connectez l'unité à une prise de courant facilement accessible. Si vous constatez une anomalie sur l'unité, débranchez immédiatement la prise secteur de la prise de courant.

## Pour les clients aux États-Unis



Ce symbole avertit l'utilisateur de la présence d'une « tension dangereuse » non isolée dans le boîtier du produit qui peut être suffisamment importante pour constituer un risque d'électrocution des personnes.



Ce symbole avertit l'utilisateur de la présence d'instructions d'utilisation et de maintenance (entretien) importants dans les documents fournis avec l'appareil.

Des câbles et connecteurs correctement isolés et mis à la terre doivent être utilisés pour la connexion d'ordinateurs hôtes et/ou de périphérique, en conformité avec les limites d'émission FCC.

## REMARQUE :

Cet équipement a été testé et déclaré conforme aux limitations d'un appareil numérique de Classe B, selon la partie 15 de la Réglementation FCC. Ces limitations sont conçues pour offrir une protection raisonnable contre des interférences nuisibles dans une installation résidentielle. Cet équipement génère, utilise et peut émettre une énergie de fréquence radio et, s'il n'est pas installé et utilisé conformément aux instructions, il peut causer des interférences nuisibles aux communications radio. Cependant, il n'y a aucune garantie que ces interférences ne se produisent pas dans une installation particulière. Si cet équipement cause des interférences nuisibles avec la réception radio ou de télévision, ce qui peut être constaté en allumant et éteignant l'équipement, l'utilisateur est encouragé à corriger ces interférences en effectuant l'une ou plusieurs des mesures suivantes :

- Réorientez ou remplacez l'antenne de réception.
- Augmentez la distance séparant l'équipement du récepteur.
- Connectez l'équipement sur une prise d'un circuit différent de celui où lequel le récepteur est connecté.
- Consultez le fournisseur ou un technicien qualifié radio/TV pour obtenir de l'aide.

## ATTENTION

Vous êtes informé que tout changement ou modification non expressément approuvé dans ce manuel peut annuler votre droit d'utilisation de cet équipement.

Cet équipement ne doit pas être situé à proximité ou utilisé avec une autre antenne ou un autre transmetteur.

Cet équipement est conforme aux limites d'exposition aux radiations FCC mises en places pour un environnement non contrôlé et respectent les Directives d'exposition aux fréquences radio (RF) de la FCC. Cet équipement émet une énergie RF très faible qui est considérée conforme sans évaluation de l'exposition maximale permise (EMP).

## Instructions de sécurité importantes

- 1) Veuillez lire ces instructions.
- 2) Conservez ces instructions.
- 3) Tenez compte de tous les avertissements.
- 4) Suivez toutes les instructions.
- 5) N'utilisez pas cet appareil près de l'eau.
- 6) Nettoyez l'appareil uniquement avec un chiffon sec.
- 7) Ne bloquez pas les orifices de ventilation. Installez l'appareil en respectant les instructions du fabricant.
- 8) N'installez pas l'appareil près de sources de chaleur, notamment un radiateur, un appareil de chauffage, un réchaud ou autre appareil (y compris amplificateurs) produisant de la chaleur.
- 9) N'empêchez pas les fins de sécurité de la prise polarisée ou avec mise à la terre. Une prise polarisée dispose de deux fiches, l'une plus grande que l'autre. Une prise avec mise à la terre dispose de deux fiches et une troisième broche de mise à la terre. La fiche longue ou la troisième broche de mise à la terre sont présentes pour votre sécurité. Si la prise fournie de rentre pas dans votre prise de courant, consultez un technicien pour qu'il remplace la prise de courant obsolète.

- 10) Protégez le cordon d'alimentation pour ne pas marcher dessus ni le pincer, en particulier au niveau de la prise, des multi-prises et au point de sortie de l'appareil.
- 11) N'utilisez que les pièces/accessoires spécifiés par le fabricant.
- 12) N'utilisez l'appareil qu'avec la charrette, le stand, le trépied, le socle ou la table spécifiés par le fabricant, ou vendus avec l'appareil. Lors de l'utilisation d'une charrette, faites attention lors du déplacement de l'ensemble charrette/appareil pour éviter toute blessure par renversement.



- 13) Débranchez l'appareil pendant les orages ou lorsqu'il est inutilisé pendant une longue période.
- 14) Consulter des techniciens d'entretien qualifiés pour tout entretien de l'appareil. L'entretien est nécessaire lorsque l'appareil a été endommagé, notamment si le cordon d'alimentation ou la prise est endommagée, si du liquide s'est renversé ou si des objets sont tombés sur l'appareil, s'il a été exposé à la pluie ou à l'humidité, s'il ne fonctionne pas normalement ou s'il est tombé.

### **Pour les clients au Canada**

Des câbles et connecteurs correctement isolés et mis à la terre doivent être utilisés pour la connexion d'ordinateurs hôtes et/ou de périphérique.

Le présent appareil est conforme aux CNR d'Industrie Canada applicables aux appareils radio exempts de licence. L'exploitation est autorisée aux deux conditions suivantes :

- (1) l'appareil ne doit pas produire de brouillage;
- (2) l'utilisateur de l'appareil doit accepter tout brouillage radioélectrique subi, même si le brouillage est susceptible d'en compromettre le fonctionnement.

Cet équipement est conforme aux limites d'exposition aux rayonnements énoncées pour un environnement noncontrôlé et respecte les règles d'exposition aux fréquences radioélectriques (RF) CNR-102 de l'IC. Cet équipement émet une énergie RF très faible qui est considérée comme conforme sans évaluation de l'exposition maximale autorisée. Cependant, cet équipement doit être installé et utilisé en gardant une distance de 20 cm ou plus entre le dispositif rayonnant et le corps.

### **Droits d'auteur et marques commerciales**

- Ce système intègre Dolby\* Digital.  
\* Fabriqué sous licence de Dolby Laboratories.  
Dolby et le symbole double-D sont des marques déposées de Dolby Laboratories.
- Le mot et les logos BLUETOOTH® sont des marques déposées de Bluetooth SIG, Inc. et toute utilisation de ces marques par Sony Corporation est sous licence. Les autres marques commerciales et noms de marques appartiennent à leurs propriétaires respectifs.

- Les termes HDMI et HDMI High-Definition Multimedia Interface, de même que le logo HDMI sont des marques commerciales ou des marques déposées de HDMI Licensing Administrator, Inc. aux États-Unis et dans d'autres pays.
- Le N-Mark est une marque commerciale ou une marque déposée de NFC Forum, Inc. aux États-Unis et dans d'autres pays.
- Android™ est une marque de commerce de Google LLC.
- Google Play est une marque de commerce de Google LLC.
- Technologie de codage audio et brevets MPEG Layer-3 sous licence Fraunhofer IIS et Thomson.
- Windows Media est une marque déposée ou une marque commerciale de Microsoft Corporation aux États-Unis et/ou dans d'autres pays.
- Ce produit est protégé par des droits de propriété intellectuelle de Microsoft Corporation. Il est interdit d'utiliser ou de distribuer cette technologie hors de ce produit sans disposer d'une licence appropriée de Microsoft ou d'une filiale de Microsoft autorisée.
- « BRAVIA » est une marque commerciale de Sony Corporation.
- « ClearAudio+ » est une marque commerciale de Sony Corporation.
- « PlayStation » est une marque déposée de Sony Computer Entertainment Inc.
- Apple, iPhone, iPod et iPod touch sont des marques commerciales d'Apple Inc., déposées aux États-Unis et dans d'autres pays.

L'utilisation du badge Made for Apple signifie qu'un accessoire a été conçu pour être raccordé spécifiquement au produit ou aux produits Apple identifiés dans le badge, et a été certifié par le constructeur pour satisfaire les normes de performance d'Apple. Apple n'est pas responsable du fonctionnement de cet appareil ni de sa conformité avec les consignes et normes de sécurité.

### **Modèles iPhone/iPod compatibles**

Les modèles iPhone/iPod compatibles sont les suivants. Mettez à jour votre iPhone/iPod avec le logiciel le plus récent avant de l'utiliser avec le système.

Conçu pour :

- iPhone 6s/iPhone 6s Plus/iPhone 6/iPhone 6 Plus/iPhone 5s/iPhone 5c/iPhone 5
- iPod touch (6ème génération)/iPod touch (5ème génération)
- Les autres noms de systèmes et de produits sont généralement des marques commerciales ou des marques déposées des fabricants. Les marques ™ et ® ne sont pas indiquées dans ce document.

---

## À propos de ce mode d'emploi

- Les instructions contenues dans le présent mode d'emploi décrivent les commandes de la télécommande. Vous pouvez également utiliser les commandes du subwoofer, si elles portent le même nom ou un nom analogue à celles de la télécommande.
- Certaines illustrations sont des dessins conceptuels qui peuvent être différents des produits effectivement commercialisés.
- Le réglage par défaut est souligné.
- Le texte entre guillemets (« -- ») apparaît sur l'affichage de la façade.

---

# Table des matières

---

**Connexion** ➔ Guide de démarrage (document séparé)

---

À propos de ce mode d'emploi .....	6	<b>Réglages et ajustements</b>	
Index des composants et des commandes .....	8	Utilisation de l'écran de configuration .....	18
<b>Écoute</b>		<b>Autres fonctions</b>	
Écoute de son depuis des périphériques connectés .....	12	Utilisation de la fonction Contrôle pour HDMI .....	21
Pour écouter de la musique à partir d'un périphérique USB .....	13	Utilisation de la fonction « BRAVIA » Sync .....	22
<b>Réglage du son</b>		Économie d'énergie en mode veille .....	23
Pour utiliser des effets sonores .....	14	Pour monter la barre de haut-parleurs et des haut-parleurs surround sur un mur .....	23
<b>Fonctions BLUETOOTH</b>		Pour utiliser le système avec la télécommande .....	25
Pour écouter de la musique à partir d'un périphérique BLUETOOTH .....	15	Pour régler le volume du subwoofer .....	25
Contrôler le système à l'aide d'un smartphone ou d'une tablette (Sony   Music Center) .....	17	<b>Informations complémentaires</b>	
		Précautions .....	25
		Dépannage .....	26
		Types de fichiers compatibles .....	31
		Formats audio pris en charge .....	32
		Spécifications .....	32
		Communication BLUETOOTH .....	33



# Index des composants et des commandes

Pour plus d'informations, reportez-vous aux pages indiquées entre parenthèses.

## Subwoofer

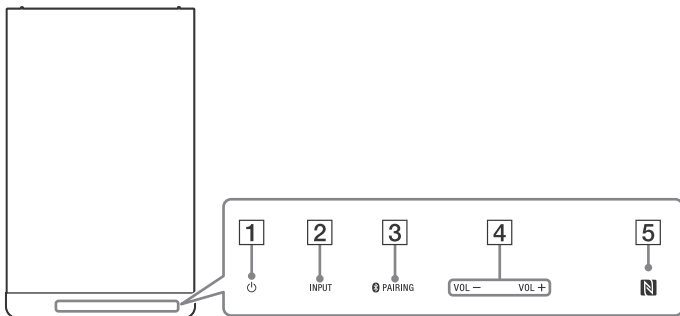
### Panneau supérieur



- 1 Touche  (marche)**  
Mettre le système sous tension ou en mode veille.
- 2 Touche INPUT**  
Sélectionne le périphérique que vous souhaitez utiliser.
- 3 Touche  PAIRING**
- 4 Touche VOL (volume) +/-**

- 5  (N-Mark) (page 16)**  
Placer le périphérique compatible NFC à côté de ce symbole pour activer la fonction NFC.

### À propos des touches

Les touches fonctionnent lorsque vous les effleurez. N'appuyez pas dessus trop fortement.



## Façade

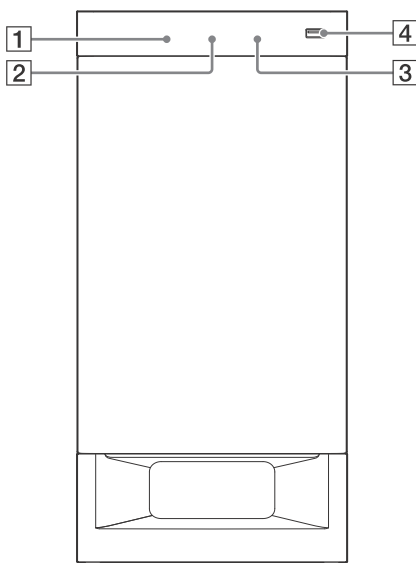

**1** Capteur de télécommande  
(page 25)

**4** Port  (USB) (page 13)

**2** Affichage de la façade

**3** Voyant DEL bleu

Affiche l'état BLUETOOTH comme suit.

Pendant l'appairage BLUETOOTH	Clignote rapidement
-------------------------------	---------------------

Le système est en train d'essayer de se connecter à un périphérique BLUETOOTH	Clignote
---	----------

Le système s'est connecté à un périphérique BLUETOOTH	Éclairage continu
---	-------------------

## Panneau arrière

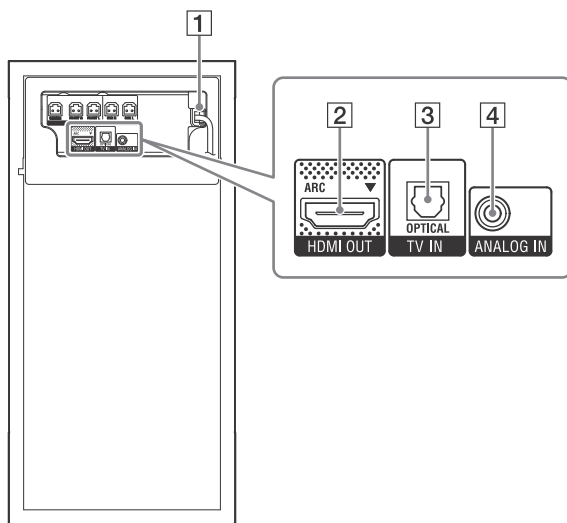

**1** Cordon d'alimentation CA

**2** Prise HDMI OUT (ARC)

**3** Prise TV IN (OPTICAL)

**4** Prise ANALOG IN

## Télécommande

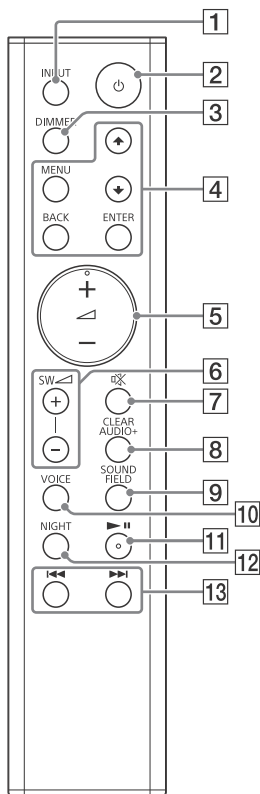

**1 INPUT (page 12)**

**2 ⏻ (marche)**

Mettre le système sous tension ou en mode veille.

**3 DIMMER**

Règle la luminosité de l'affichage de la façade.

« BRIGHT » → « DARK » → « OFF »

- L'affichage de la façade s'éteint lorsque « OFF » est sélectionné. Il s'allume automatiquement lorsque vous appuyez sur une touche et s'éteint de nouveau si vous ne commandez pas le système pendant plusieurs secondes. Cependant, dans certains cas, l'affichage de la façade peut s'éteindre. Dans ce cas, la luminosité de l'affichage de la façade est le même que « DARK ».

**4 MENU**

Active/désactive le menu sur l'affichage de la façade.

↕

Sélectionne les éléments du menu.

**ENTER**

Entre la sélection.

**BACK**

Revenir à l'affichage précédent. Arrête la lecture depuis le périphérique USB.

**5 ▽ (volume) +\*/-**

Régler le volume.

**6 SW ▽ (volume du subwoofer) +/- (page 25)**

Règle le volume du son de basse.

**7 ⊗ (mise en sourdine)**

Désactiver temporairement le son.

**8 CLEARAUDIO+**

Sélectionne automatiquement le réglage sonore adapté à la source audio.

**9 SOUND FIELD (page 14)**

Sélectionne le mode son.

**10 VOICE (page 14)**

**11 ►||\* (lire/pause)**

Suspend ou redémarre la lecture.

**12 NIGHT (page 14)**

**13 ◀◀/▶▶ (précédent/suivant/  
rembobinage/avance rapide)**

Appuyez pour sélectionner la page ou le fichier précédent/suivant.

Maintenez les touches enfoncées pour faire une recherche en arrière ou en avant.

\* Les touches ►|| et ◀ + ont un point tactile. Utilisez le point tactile comme repère lorsque vous utilisez la télécommande.

## Écoute

### Écoute de son depuis des périphériques connectés

#### Appuyez plusieurs fois sur INPUT.

Lorsque vous appuyez une fois sur INPUT, la fonction en cours apparaît sur l'affichage de la façade. À chaque fois que vous appuyez sur INPUT, la fonction change comme suit.

« TV » → « ANALOG » → « BT » →  
« USB »

---

#### « TV »

Périphérique (téléviseur, etc.) connecté à la prise TV IN (OPTICAL), ou téléviseur compatible avec la fonction Audio Return Channel connecté à la prise HDMI OUT (ARC)

---

#### « ANALOG »

Périphérique (lecteurs de médias numériques, etc.) connecté à la prise ANALOG IN

---

#### « BT »

Périphérique BLUETOOTH prenant en charge le format A2DP (page 15)

---

#### « USB »

Périphérique USB connecté au port  (USB) (page 13)

---

## Pour écouter de la musique à partir d'un périphérique USB

Vous pouvez lire des fichiers musique à partir d'un périphérique USB connecté. Pour connaître les différents types de fichiers compatibles, reportez-vous à la section « Types de fichiers compatibles » (page 31).

### 1 Connectez le périphérique USB au port (USB).

Reportez-vous au mode d'emploi du périphérique USB avant de le connecter.

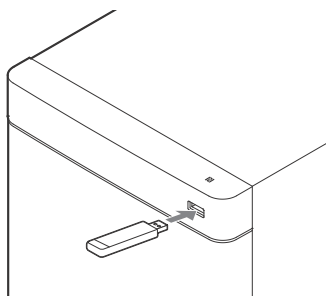



### 2 Appuyez plusieurs fois sur INPUT pour sélectionner « USB ».

La liste du contenu USB s'affiche à l'écran du téléviseur.

### 3 Appuyez sur / pour sélectionner le contenu de votre choix et appuyez ensuite sur ENTER.

Le contenu sélectionné commence la lecture.

### 4 Réglez le volume.

- Réglez le volume du système en appuyant sur  +/-.
- Réglez le volume du subwoofer en appuyant sur SW  +/-.

#### Remarque

N'ôtez pas le périphérique USB lors de son utilisation. Pour éviter toute corruption ou endommagement des données sur le périphérique USB, éteignez le système avant d'enlever un périphérique USB.

### Informations sur le périphérique USB sur l'écran du téléviseur

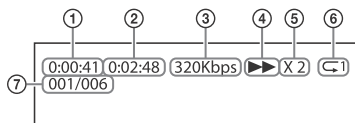

- ① Temps de lecture
- ② Temps de lecture total
- ③ Bit rate
- ④ Statut de lecture
- ⑤ Vitesse de rembobinage/avance rapide
- ⑥ Statut de lecture répétée
- ⑦ Index des fichiers sélectionnés/ Fichiers totaux dans le dossier

#### Remarques

- En fonction de la source en cours de lecture, certaines informations peuvent ne pas s'afficher.
- En fonction du mode de lecture, les informations affichées peuvent être différentes.

## Réglage du son

### Pour utiliser des effets sonores

Vous pouvez facilement utiliser des champs acoustiques préalablement programmés qui sont faits sur mesure en fonction des différentes sources audio.

#### Sélection du champ acoustique

**Appuyez plusieurs fois sur SOUND FIELD jusqu'à ce que le champ acoustique souhaité apparaisse sur l'affichage de la façade.**

---

##### « CLEARAUDIO+ »

Vous pouvez apprécier le son avec le champ acoustique recommandé par Sony. Le champ acoustique est automatiquement optimisé en fonction du contenu lu et de la fonction.

---

##### « MOVIE »

Les sons sont lus avec des effets surround et ils sont réalistes et puissants, ce qui les rend adaptés aux films.

---

##### « MUSIC »

Les effets sonores sont optimisés pour l'écoute de musique.

---

##### « SPORTS »

Les commentaires sont clairs, les acclamations sont perçues comme un son d'ambiance et les sons sont ressemblants.

---

##### « GAME »

Les sons sont puissants et réalistes, adaptés aux jeux vidéo.

---

##### « STANDARD »

Son qui correspond à chaque source.

---

#### Astuce

Vous pouvez aussi appuyer sur CLEARAUDIO+ pour sélectionner « CLEARAUDIO+ ».

### Pour utiliser la fonction Mode nocturne

Cette fonction est utile pour regarder des films lorsqu'il est tard la nuit. Vous pourrez écouter clairement les dialogues même lorsque le volume est faible.

**Appuyez sur NIGHT pour sélectionner « N.ON ».**

Pour désactiver la fonction Mode nocturne, appuyez sur NIGHT pour sélectionner « N.OFF ».

### Pour utiliser la fonction Voix claire

Cette fonction rend les dialogues plus clairs.

**Appuyez plusieurs fois sur VOICE.**

- « UP OFF » : La fonction Voix claire est désactivée.
- « UP 1 » : La gamme des dialogues est améliorée.
- « UP 2 » : La plage de dialogue est améliorée davantage qu'en mode « UP 1 ».

## Fonctions BLUETOOTH

## Pour écouter de la musique à partir d'un périphérique BLUETOOTH



### Appairage de ce système avec un périphérique BLUETOOTH

L'appairage est une opération où les périphériques BLUETOOTH s'enregistrent entre-eux à l'avance. Une fois l'opération d'appairage effectuée, elle ne doit plus l'être.

**1** Placez le périphérique BLUETOOTH à 1 mètre (3,3 pieds) du subwoofer.

**2** Appuyez sur PAIRING sur le subwoofer.

Le voyant DEL bleu clignote rapidement pendant l'appairage BLUETOOTH.

**3** Activez la fonction BLUETOOTH, puis sélectionnez « HT-RT3 » après l'avoir recherché sur le périphérique BLUETOOTH.

Effectuez cette étape dans les 5 minutes, autrement le mode d'appairage sera annulé.

Lorsque la connexion BLUETOOTH est établie, le voyant DEL bleu s'allume.

#### Remarques

- Si une clé est requise pour le périphérique BLUETOOTH, saisissez « 0000 ». La clé peut être appelée « Clé », « Code NIP », « Numéro NIP » ou « Mot de passe ».
- Vous pouvez appairer jusqu'à 9 périphériques BLUETOOTH. Si un dixième périphérique BLUETOOTH est appairé, le dernier périphérique connecté sera alors remplacé par le nouveau.

### Pour écouter de la musique à partir d'un périphérique appairé

**1** Activez la fonction BLUETOOTH sur le périphérique appairé.

**2** Appuyez plusieurs fois sur INPUT pour sélectionner « BT ».

Le système se reconnecte automatiquement au dernier périphérique BLUETOOTH auquel il a été connecté.

Lorsque la connexion BLUETOOTH est établie, le voyant DEL bleu s'allume.

**3** Commencez la lecture sur le périphérique BLUETOOTH.

**4** Réglez le volume.

- Règle le volume du périphérique BLUETOOTH.
- Réglez le volume du système en appuyant sur +/-.
- Réglez le volume du subwoofer en appuyant sur SW +/-.

### Remarques

- Une fois que le système et le périphérique BLUETOOTH sont connectés, vous pouvez contrôler la lecture en appuyant sur ►► et ◀◀/▶▶.
- Vous pouvez vous connecter au système à partir d'un périphérique BLUETOOTH apparié même lorsque le système est en mode veille, si vous mettez « BTSTB » sur « ON » (page 20).
- La lecture audio sur ce système peut être différée de celle sur le périphérique BLUETOOTH de par les caractéristiques de la technologie sans fil BLUETOOTH.

### Astuce

Vous pouvez activer ou désactiver le codec AAC à partir du périphérique BLUETOOTH (page 20).

## Pour déconnecter le périphérique BLUETOOTH

Réalisez une des actions suivantes.

- Appuyez à nouveau sur  PAIRING sur le subwoofer.
- Désactivez la fonction BLUETOOTH sur le périphérique BLUETOOTH.
- Éteignez le système ou le périphérique BLUETOOTH.

## Connexion d'un périphérique à distance à l'aide de la fonction One-touch (NFC)

La technologie NFC (Near Field Communication) permet une communication sans fil à faible portée entre différents périphériques. Lorsque vous placez un périphérique à distance compatible NFC à côté du N-Mark du subwoofer, le système et le périphérique à distance effectuent l'appairage et la connexion BLUETOOTH automatiquement.

## Périphériques à distance compatibles

Périphériques à distance intégrant une fonction NFC  
(OS : Android 2.3.3 ou ultérieur, sauf Android 3.x)

### Remarques

- Le système ne peut reconnaître et connecter qu'un périphérique à distance compatible NFC à la fois.
- En fonction de votre périphérique à distance, vous devrez réaliser à l'avance les actions suivantes sur votre périphérique à distance.
  - Activez la fonction NFC. Pour obtenir plus de détails, reportez-vous au mode d'emploi du périphérique à distance.
  - Si la version de votre SE est antérieure à la version Android 4.1.x, téléchargez et lancez l'application « NFC Easy Connect ». « NFC Easy Connect » est une application gratuite pour les périphériques à distance Android téléchargeable sur Google Play™. (Il est possible que l'application ne soit pas disponible dans certains pays/régions.)

- 1 Placez le périphérique à distance près du N-Mark situé sur le subwoofer jusqu'à ce que le périphérique à distance vibre.**

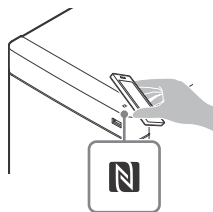

Suivez les instructions affichées sur l'écran du périphérique à distance, puis terminez la procédure de connexion BLUETOOTH. Lorsque la connexion BLUETOOTH est établie, le voyant DEL bleu s'allume.



## 2 Démarrez la lecture d'une source audio sur le périphérique à distance.

Pour obtenir plus de détails sur les opérations de lecture, reportez-vous au mode d'emploi de votre périphérique à distance.

## 3 Réglez le volume.

- Règle le volume du périphérique BLUETOOTH.
- Réglez le volume du système en appuyant sur  $\triangleleft$  +/-.
- Réglez le volume du subwoofer en appuyant sur SW  $\triangleleft$  +/-.

### Astuce

Si l'appairage et la connexion BLUETOOTH échouent, effectuez la procédure suivante.

- Placez de nouveau le périphérique à distance près du N-Mark sur le subwoofer.
- Enlevez l'étui du périphérique à distance si vous en utilisez un.
- Relancez l'application « NFC Easy Connect ».

## Pour arrêter la lecture avec la fonction One-touch

Placez de nouveau le périphérique à distance près du N-Mark sur le subwoofer.



## Contrôler le système à l'aide d'un smartphone ou d'une tablette (Sony | Music Center)

Sony | Music Center est une application permettant d'utiliser des périphériques audio Sony compatibles à l'aide d'un périphérique mobile tel qu'un téléphone intelligent ou une tablette.

Pour plus de détails sur Sony | Music Center, reportez-vous à l'adresse URL suivante.

<http://www.sony.net/smcqa/>

Sony | Music Center vous permet :

- d'apprécier facilement la musique à la maison.
- de modifier les réglages courants, de sélectionner l'entrée du système et de régler le volume.
- d'écouter avec le système de la musique stockée sur un smartphone.
- de profiter de la musique visuellement avec l'écran de votre smartphone.

### Remarques

- Sony | Music Center utilise la fonction BLUETOOTH du système.
- Les options qu'il est possible de contrôler à l'aide de Sony | Music Center varient selon le périphérique connecté. Les caractéristiques techniques et la conception de l'application peuvent être modifiées sans avis préalable.

## Utilisation de Sony | Music Center

- 1 Téléchargez l'application gratuite Sony | Music Center sur le périphérique mobile.
- 2 Connectez le système et le périphérique mobile avec la connexion BLUETOOTH (page 15).
- 3 Démarrez Sony | Music Center.
- 4 Laissez-vous guider par l'écran Sony | Music Center.

### Remarque

Utilisez la plus récente version de Sony | Music Center.

# Utilisation de l'écran de configuration

Vous pouvez régler les éléments suivants avec le menu.

Vos réglages sont conservés même si vous débranchez le cordon d'alimentation CA.

- 1 Appuyez sur **MENU** pour activer le menu sur l'affichage de la façade.
- 2 Appuyez plusieurs fois sur **BACK/▲/▼/ENTER** pour sélectionner l'élément et appuyez sur **ENTER** pour sélectionner le réglage souhaité.
- 3 Appuyez sur **MENU** pour désactiver le menu.

## Liste du menu

Les réglages par défaut sont soulignés.

Éléments du menu	Fonction
« <b>LVL</b> > » (Niveau)	« SUR.L »/« SUR.R » (Niveau du haut-parleur gauche/ droit surround)  <b>Remarque</b> Veillez à régler le « TTONE » sur « ON » pour un réglage facile.
« ATT » (Réglages d'atténuation - Analogique)	Une distorsion peut se produire lors de l'écoute d'un périphérique connecté à la prise ANALOG IN. Vous pouvez éviter la distorsion en atténuant le niveau d'entrée du système. • « ON » : Atténue le niveau d'entrée. Le niveau de sortie diminue lorsque ce réglage est défini. • « OFF » : Niveau d'entrée normal.
« DRC » (Contrôle de la plage dynamique)	Utile pour profiter des films à un faible volume sonore. Le DRC s'applique aux sources Dolby Digital. • « ON » : Comprime le son en fonction des informations intégrées au contenu. • « OFF » : Le son n'est pas compressé.
« TTONE » (Test de tonalité)	• « ON » : Le test de tonalité est émis par chaque haut-parleur par séquence. • « OFF » : Désactive le test de tonalité.
« <b>SPK</b> > » (Haut-parleur)	• « <b>STDRD</b> » : Sélectionnez ce réglage si vous installez la barre de haut-parleurs et les haut-parleurs surround dans une position standard. • « <b>FRONT</b> » : Sélectionnez ce réglage si vous installez la barre de haut-parleurs et les haut-parleurs surround à l'avant.
« SUR.L »/« SUR.R » (Distance du haut-parleur gauche/ droit surround)	« <b>3.0 M</b> » : Règle la distance entre la position d'assisé et les haut-parleurs surround, de 1,0 mètre (3,3 pieds) à 6,0 mètres (19,7 pieds).

Éléments du menu	Fonction
« AUD > » (Audio)	<p>« DUAL » (Mono double)</p> <p>Vous pouvez écouter un son diffusé en multiplex lorsque le système reçoit un signal diffusé en multiplex Dolby Digital.</p> <ul style="list-style-type: none"> <li>• « M/S » : Un mixage des langues principale et secondaire est reproduit.</li> <li>• « MAIN » : Le son de la langue principale est reproduit.</li> <li>• « SUB » : Le son de la langue secondaire est reproduit.</li> </ul>
« TV AU » (Audio TV)	<ul style="list-style-type: none"> <li>• « AUTO » : Sélectionnez ce réglage lorsque le système est connecté à une prise jack HDMI (ARC) d'un téléviseur avec un câble HDMI.</li> <li>• « OPT » : Sélectionnez ce réglage lorsque le système est connecté à un téléviseur avec le câble optique numérique.</li> </ul>
« EFCT » (Effet sonore)	<ul style="list-style-type: none"> <li>• « ON » : Le son du champ acoustique sélectionné est lu. Il est recommandé d'utiliser ce réglage.</li> <li>• « OFF » : La source d'entrée est mixée en aval pour 2 canaux.</li> </ul>
« STRM » (Flux)	Affiche les informations sur le flux audio en cours. Voir la page 32 concernant les formats audio pris en charge.
« HDMI > »	<p>« CTRL » (Contrôle pour HDMI)</p> <ul style="list-style-type: none"> <li>• « ON » : La fonction Contrôle pour HDMI est activée. Les périphériques connectés avec un câble HDMI peuvent se contrôler l'un l'autre.</li> <li>• « OFF » : Désactivé.</li> </ul> <p>« TVSTB » (Veille liée au téléviseur)</p> <p>Cette fonction est disponible lorsque vous réglez « CTRL » sur « ON ».</p> <ul style="list-style-type: none"> <li>• « AUTO » : Si l'entrée du système est « TV », le système s'éteint automatiquement lorsque vous éteignez le téléviseur.</li> <li>• « ON » : Le système s'éteint automatiquement lorsque vous éteignez le téléviseur, quelle que soit l'entrée.</li> <li>• « OFF » : Le système ne s'éteint pas lorsque vous éteignez le téléviseur.</li> </ul> <p>« COLOR » (Couleur HDMI)</p> <ul style="list-style-type: none"> <li>• « AUTO » : Détecte automatiquement le type de périphérique externe et bascule vers le réglage de couleurs correspondant.</li> <li>• « YCBCR » : Reproduit des signaux vidéo YCbCr.</li> <li>• « RGB » : Émet des signaux vidéo RGB.</li> </ul>

Éléments du menu	Fonction
« BT > » (BLUETOOTH)	<p>« BTAAC » (Cryptage audio BLUETOOTH Advanced)</p> <p>Vous pouvez définir si le système doit utiliser ou non l'AAC via BLUETOOTH.</p> <ul style="list-style-type: none"> <li>• « ON » : Activer codec AAC.</li> <li>• « OFF » : Désactiver codec AAC.</li> </ul> <p><b>Remarque</b></p> <p>Si vous modifiez le réglage « BTAAC » lorsqu'un périphérique BLUETOOTH est connecté, le réglage du codec ne s'applique qu'à la prochaine connexion.</p>
	<p>« BTSTB » (BLUETOOTH en mode veille)</p> <p>Lorsque le système reçoit des informations d'appairage, le système est en mode veille BLUETOOTH même lorsqu'il est éteint.</p> <ul style="list-style-type: none"> <li>• « ON » : Le mode de veille BLUETOOTH est activé.</li> <li>• « OFF » : Le mode de veille BLUETOOTH est désactivé.</li> </ul>
	<p>« INFO » (Informations sur le périphérique BLUETOOTH)</p> <p>Le nom du périphérique BLUETOOTH détecté et l'adresse du périphérique apparaissent sur l'affichage de la façade. « NO DEVICE » apparaît si le système n'est pas connecté à un périphérique BLUETOOTH.</p>
« USB > »	<p>« REPT » (Mode de lecture)</p> <ul style="list-style-type: none"> <li>• « NONE » : Lit toutes les plages.</li> <li>• « ONE » : Répète une plage.</li> <li>• « FLDER » : Répète toutes les plages d'un dossier.</li> <li>• « RANDM » : Répète toutes les plages d'un dossier en ordre aléatoire.</li> <li>• « ALL » : Répète toutes les plages.</li> </ul>
« SYS > » (Système)	<p>« ASTBY » (Mode veille automatique)</p> <ul style="list-style-type: none"> <li>• « ON » : Active la fonction de veille automatique. Si vous ne commandez pas le système pendant environ 20 minutes, le système se met automatiquement en mode veille.</li> <li>• « OFF » : Désactivé.</li> </ul> <p>« VER » (Version)</p> <p>Les informations sur la version actuelle du micrologiciel apparaissent sur l'affichage de la façade.</p>

## Autres fonctions

### Utilisation de la fonction Contrôle pour HDMI

Le fait de connecter un périphérique tel qu'un téléviseur ou un lecteur de Blu-ray Disc compatible avec la fonction Contrôle pour HDMI\* par HDMI câble (Câble HDMI haute vitesse avec Ethernet, non fourni) vous permet d'utiliser facilement le périphérique à l'aide d'une télécommande de téléviseur.

Les fonctions suivantes peuvent être utilisées avec la fonction Contrôle pour HDMI.

- Fonction Mise hors tension du système
- Fonction Contrôle audio du système
- Audio Return Channel
- Fonction Lecture une touche

\* Contrôle pour HDMI est une norme utilisée par CEC (Consumer Electronics Control) pour mettre aux périphériques HDMI (High-Definition Multimedia Interface) de se contrôler l'un l'autre.

#### Remarque

Ces fonctions peuvent fonctionner sur des périphériques qui n'ont pas été fabriqués par Sony, mais cela n'est pas garanti.

### Préparation à l'utilisation de la fonction Contrôle pour HDMI

Réglez « HDMI> » – « CTRL » du système sur « ON » (page 19). Le réglage par défaut est « ON ».

Activez les réglages de la fonction Contrôle pour HDMI pour le téléviseur et tout autre périphérique connecté au système.

#### Astuce

Si vous activez la fonction Contrôle pour HDMI (sync « BRAVIA ») lorsque vous utilisez un téléviseur fabriqué par Sony, la fonction Contrôle pour HDMI du système est également activée automatiquement. Une fois les réglages terminés, « DONE » apparaît sur l'affichage de la façade.

### Fonction Mise hors tension du système

Lorsque vous éteignez le téléviseur, le système s'éteint automatiquement. Réglez « HDMI> » – « TVSTB » du système sur « ON » ou « AUTO » (page 19). Le réglage par défaut est « AUTO ».

### Fonction Contrôle audio du système

Si vous allumez le système lorsque vous regardez la télévision, le son du téléviseur sera émis par les haut-parleurs du système. Le volume du système peut être réglé à l'aide de la télécommande du téléviseur.

Si le son du téléviseur a été émis par les haut-parleurs du système la dernière fois que vous avez regardé la télévision, le système sera mis en marche automatiquement lorsque vous allumez de nouveau le téléviseur.

Les opérations peuvent également être effectués via le menu du téléviseur.

Pour obtenir plus de détails, reportez-vous au mode d'emploi de votre téléviseur.

#### Remarques

- Le son n'est émis par le téléviseur que si une autre entrée « TV » est sélectionnée lors de l'utilisation de la fonction Double image sur le téléviseur. Si vous désactivez la fonction Double image, le son est émis par le système.

- Le numéro correspondant au volume du système s'affiche sur l'écran du téléviseur en fonction du téléviseur. Le numéro du volume affiché sur le téléviseur peut ne pas correspondre avec le numéro affiché sur le panneau avant du système.
- En fonction des réglages du téléviseur, la fonction Contrôle audio du système peut ne pas être disponible. Pour obtenir plus de détails, reportez-vous au mode d'emploi de votre téléviseur.

## Audio Return Channel

Si le système est connecté à une prise HDMI IN du téléviseur compatible avec Audio Return Channel, vous pouvez écouter le son du téléviseur depuis les haut-parleurs du système sans connecter de câble optique numérique. Sur le système, réglez « AUD > » – « TV AU » sur « AUTO » (page 19). Le réglage par défaut est « AUTO ».

### Remarque

Si le téléviseur n'est pas compatible avec Audio Return Channel, un câble optique numérique doit être connecté (reportez-vous au Guide de démarrage fourni).

## Fonction Lecture une touche

Si vous lisez du contenu sur un périphérique (lecteur de Blu-ray Disc, « PlayStation®4 », etc.) connecté au téléviseur, le système et le téléviseur s'allument automatiquement, l'entrée du système bascule vers l'entrée du téléviseur et le son est émis par les haut-parleurs du système.

### Remarques

- Si le son du téléviseur était émis par les haut-parleurs du téléviseur la dernière fois que vous avez regardé la télévision, le système ne s'allume pas et le son et l'image sont émis par le téléviseur même si c'est le contenu du périphérique qui est lu.

- En fonction du téléviseur, la partie de début du contenu en cours de lecture peut ne pas être lue correctement.

## Utilisation de la fonction « BRAVIA » Sync

Outre la fonction Contrôle pour HDMI, vous pouvez également utiliser la fonction suivante sur les périphériques compatibles avec la fonction « BRAVIA » Sync.

- Fonction Sélection de scène

### Remarque

Cette fonction est une fonction propriétaire de Sony. Cette fonction peut uniquement être utilisée avec les produits fabriqués par Sony.

## Fonction Sélection de scène

Le champ acoustique du système s'adapte automatiquement aux paramètres de la fonction Sélection de scène ou Sound Mode du téléviseur. Pour obtenir plus de détails, reportez-vous au mode d'emploi de votre téléviseur.

Réglez le champ acoustique sur « CLEARAUDIO+ » (page 14).

## Remarques à propos des connexions HDMI

- Utilisez un câble HDMI haute vitesse. Si vous utilisez un câble HDMI standard, il est possible que les contenus de 1080p ne s'affichent pas correctement.
- Utilisez un câble HDMI certifié. Utilisez un câble HDMI haute vitesse Sony avec le logo du type de câble.
- Nous ne vous recommandons pas d'utiliser un câble de conversion HDMI-DVI.

- Vérifiez la configuration de l'équipement connecté si une image est mauvaise ou si le son n'est pas émis par l'équipement connecté via le câble HDMI.
- Les signaux audio (fréquence d'échantillonnage, longueur binaire, etc.) transmis par une prise HDMI peuvent être supprimés par l'équipement connecté.
- Le son peut être interrompu lorsque la fréquence d'échantillonnage ou le nombre de canaux des signaux de sortie audio de l'équipement de lecture sont commutés.
- Si l'équipement connecté n'est pas compatible avec la technologie de protection des droits d'auteur (HDCP), l'image et/ou le son provenant de la prise HDMI OUT de ce système peut être déformé ou ne pas être émis. Dans un tel cas, veuillez vérifier les spécifications de l'équipement connecté.

## Économie d'énergie en mode veille

Vérifiez que vous avez effectué les réglages suivants :

- « CTRL » dans « HDMI » est réglé sur « OFF » (page 19).
- « BTSTB » dans « BT » est réglé sur « OFF » (page 20).

## Pour monter la barre de haut-parleurs et des haut-parleurs surround sur un mur

Vous pouvez monter la barre de haut-parleurs et les haut-parleurs surround sur un mur.

### Remarques

- Utilisez des vis (non fournies) adaptées au matériau et à la résistance du mur. Comme les plaques de plâtre sont particulièrement fragiles, fixez fermement les vis dans la poutre du mur. Installez les haut-parleurs sur une paroi verticale et plane au niveau d'un renforcement.
- Assurez-vous de confier l'installation à un détaillant ou entrepreneur Sony et faites particulièrement attention à la sécurité pendant l'installation.
- Sony ne peut être tenu responsable de tout accident ou dégât entraîné par une installation incorrecte, une résistance insuffisante du mur, une mauvaise fixation des vis, une catastrophe naturelle, etc.

### 1 Préparez des vis (non fournies) adaptées aux orifices situés au dos de la barre de haut-parleurs ou des haut-parleurs surround.

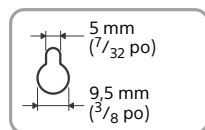
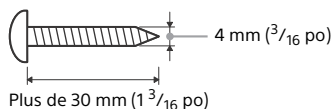

Orifice à l'arrière des haut-parleurs

## 2 Fixez les vis dans le mur.

La vis doit dépasser comme sur l'illustration.

### Pour la barre de haut-parleurs

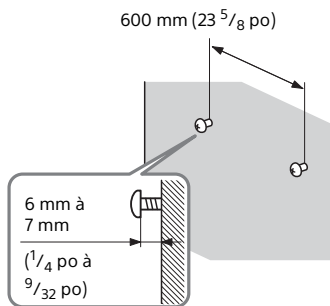

### Pour les haut-parleurs surround

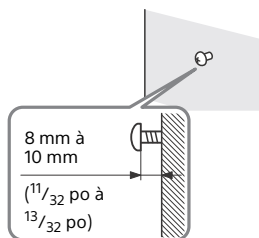

## 3 Accrochez la barre de haut-parleurs ou les haut-parleurs surround aux vis.

Alignez les orifices à l'arrière des haut-parleurs avec les vis.

### Pour la barre de haut-parleurs

Accrochez la barre de haut-parleurs aux deux vis.

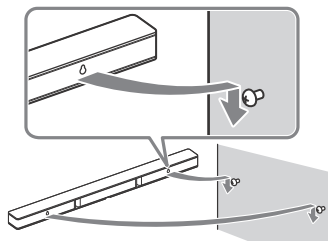

### Pour les haut-parleurs surround

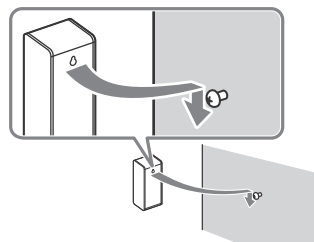



## Pour utiliser le système avec la télécommande

Pointez la télécommande sur le capteur de télécommande du subwoofer.

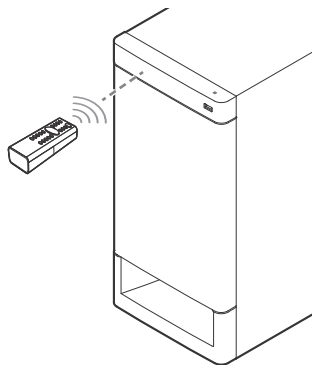

## Pour régler le volume du subwoofer

Le subwoofer est conçu pour reproduire les graves ou les basses fréquences.

**Appuyez sur SW  $\triangleleft$  +/- pour régler le volume du subwoofer.**

### Remarque

Si la source d'entrée ne contient pas beaucoup de son de basse, comme les programmes de télévision, le son émis par le subwoofer peut être difficile à entendre.

## Informations complémentaires

### Précautions

#### Sécurité

- Si un objet ou du liquide venait à pénétrer à l'intérieur du système, débranchez le système et faites-le vérifier par une personne qualifiée avant de le remettre en marche.
- Ne touchez pas le cordon d'alimentation CA avec des mains humides. Vous risqueriez de vous électrocuter.
- Ne montez pas sur la barre de haut-parleurs, le subwoofer et les haut-parleurs surround car vous pourriez tomber, vous blesser ou endommager le système.

#### Sources d'alimentation

- Avant de commander le système, assurez-vous que la tension soit la même que celle de votre réseau local. La tension de fonctionnement est indiquée sur la plaque signalétique derrière le subwoofer.
- Débranchez le système de la prise murale si vous prévoyez de ne pas l'utiliser pendant une période prolongée. Pour débrancher le cordon d'alimentation CA, tirez sur la fiche, mais ne tirez jamais sur le cordon proprement dit.
- Pour des raisons de sécurité, une broche de la fiche est plus large que l'autre et ne rentrera dans la prise murale que dans un sens. Si vous n'arrivez pas à insérer complètement la fiche dans la prise, contactez votre revendeur.
- Le cordon d'alimentation CA ne peut être remplacé que par un atelier d'assistance qualifié.

## À propos de l'échauffement

Si le système chauffe lors de son utilisation, ce n'est pas un dysfonctionnement.

En cas d'utilisation continue à un volume fort de ce système, sa température augmente considérablement. Pour éviter de vous brûler, ne touchez pas le système.

## Installation

- Installez le système dans un endroit suffisamment ventilé pour éviter toute accumulation de chaleur et prolonger la vie du système.
- Ne placez pas le système près d'une source de chaleur ni à un endroit exposé à la lumière directe du soleil, à une poussière excessive ou à des chocs mécaniques.
- Ne placez pas la barre de haut-parleurs, le subwoofer et les haut-parleurs surround sur une surface molle (carpettes, couvertures, etc.) ; ne placez rien derrière la barre de haut-parleurs, le subwoofer et les haut-parleurs surround qui pourrait boucher les trous de ventilation et causer des pannes.
- Si le système est utilisé en combinaison avec un téléviseur, un magnétoscope ou un magnétophone, cela peut provoquer du bruit et altérer la qualité de l'image. Dans ce cas, placez le système à l'écart du téléviseur, du magnétoscope ou du magnétophone.
- Agissez avec prudence si vous allez placer le système sur une surface qui a reçu un traitement spécial (cire, huile, polissage, etc.) car cela pourrait tâcher ou décolorer la surface.
- Faites attention aux bords de la barre de haut-parleurs, du subwoofer et des haut-parleurs surround car il peuvent causer des blessures.
- Laissez un espace de 3 cm ( $1\frac{3}{16}$  po) au moins sous la barre de haut-parleurs et les haut-parleurs surround lorsque vous les suspendez à un mur.

## Fonctionnement

Avant de connecter d'autres équipements, assurez-vous d'éteindre et de débrancher le système.

## Si vous constatez des irrégularités de couleur sur un écran de téléviseur se trouvant à proximité

Des irrégularités de couleur peuvent être observées sur certains types de téléviseurs.

- Si des irrégularités de couleur sont observées...  
Éteignez le téléviseur puis rallumez-le après 15 à 30 minutes.
- Si des irrégularités de couleur sont à nouveau observées...  
Éloignez le système du téléviseur.

## Nettoyage

Nettoyez le système avec un chiffon doux et sec. N'utilisez pas de tampon abrasif, de poudre à récurer ou de solvant tel que l'alcool ou la benzine.

Si vous avez des questions ou des problèmes en ce qui concerne votre système, veuillez consulter votre revendeur Sony le plus proche.

---

## Dépannage

Si vous rencontrez l'un des problèmes suivant en utilisant le système, consultez ce guide de dépannage pour vous aider à remédier à ce problème avant de demander une réparation. Si le problème persiste, consultez votre revendeur Sony le plus proche.

## Général

### L'alimentation ne s'allume pas.

- Vérifiez que le cordon d'alimentation CA est correctement connecté.

### Le système ne fonctionne pas normalement.

- Déconnectez le cordon d'alimentation CA de la prise murale, puis reconnectez-le après quelques minutes.

### Le système s'éteint automatiquement.

- La fonction de veille automatique fonctionne. Réglez « ASTBY » dans « SYS > » sur « OFF » (page 20).

### Le système ne s'allume pas même lorsque le téléviseur est allumé.

- Réglez « HDMI> » – « CTRL » sur « ON » (page 19). Le téléviseur doit prendre en charge la fonction Contrôle pour HDMI (page 21). Pour obtenir plus de détails, reportez-vous au mode d'emploi de votre téléviseur.
- Vérifier le réglage des haut-parleurs du téléviseur. L'alimentation du système se synchronise avec les réglages des haut-parleurs du téléviseur. Pour obtenir plus de détails, reportez-vous au mode d'emploi de votre téléviseur.
- Si le son était émis par les haut-parleurs du téléviseur la dernière fois, le système ne s'allume pas même lorsque le téléviseur est allumé.

### Le système s'éteint si le téléviseur est éteint.

- Vérifiez le réglage de « HDMI> » – « TVSTB » (page 19). Si « TVSTB » est réglé sur « ON », le système s'éteint automatiquement lorsque vous éteignez le téléviseur, quelle que soit l'entrée.

### Le système ne s'éteint pas même lorsque le téléviseur est éteint.

- Vérifiez le réglage de « HDMI> » – « TVSTB » (page 19). Pour éteindre le système automatiquement quelle que soit l'entrée lorsque vous éteignez le téléviseur, réglez « TVSTB » sur « ON ». Le téléviseur doit prendre en charge la fonction Contrôle pour HDMI (page 21). Pour obtenir plus de détails, reportez-vous au mode d'emploi de votre téléviseur.

## Son

### Le système n'émet aucun son de téléviseur.

- Vérifiez le type et la connexion du câble HDMI, du câble optique numérique ou du câble audio numérique qui est connecté au système et au téléviseur (reportez-vous au Guide de démarrage fourni).
- Lorsque le système est connecté à un téléviseur compatible avec Audio Return Channel, assurez-vous que le système est connecté à une prise d'entrée HDMI compatible ARC du téléviseur (reportez-vous au Guide de démarrage fourni). Si le son n'est toujours pas émis ou si le son s'interrompt, connectez le câble optique numérique fourni et réglez « AUD > » – « TV AU » sur « OPT » (page 19).
- Si votre téléviseur n'est pas compatible avec Audio Return Channel, le son du téléviseur ne sera pas émis par le système même si ce dernier est connecté à la prise d'entrée HDMI du téléviseur. Pour que le son du téléviseur soit émis par le système, connectez le câble optique numérique fourni (reportez-vous au Guide de démarrage fourni).

- Si le son n'est pas émis par le système même si le système et le téléviseur sont connectés par câble optique numérique ou si le téléviseur n'a pas de prise de sortie audio optique numérique, connectez un câble audio analogique (non fourni) et basculez l'entrée du système sur « ANALOG » (page 12).
- Basculez l'entrée du système sur « TV » (page 12).
- Augmentez le volume sur le système ou retirez la sourdine.
- En fonction de l'ordre dans lequel vous connectez le téléviseur et le système, le système peut être mis en sourdine et « MUTING » apparaît sur l'affichage de la façade du système. Si cela se produit, allumez d'abord le téléviseur, puis le système.
- Réglez les paramètres des haut-parleurs du téléviseur (BRAVIA) sur Système audio. Reportez-vous au mode d'emploi de votre téléviseur pour savoir comment régler le téléviseur.
- En fonction du téléviseur et des sources de lecture, le son peut ne pas provenir du système. Réglez les paramètres de format audio du téléviseur sur « PCM ». Pour obtenir plus de détails, reportez-vous au mode d'emploi de votre téléviseur.

#### **Le son est reproduit depuis le système et le téléviseur.**

- Mettez en sourdine le système ou le téléviseur.

#### **Aucun son ou un son très faible uniquement est reproduit par le subwoofer.**

- Assurez-vous que le cordon d'alimentation CA du subwoofer est correctement branché (reportez-vous au Guide de démarrage fourni).
- Appuyez sur SW  $\blacktriangleleft$  + pour augmenter le volume du subwoofer (pages 11, 25).

- Le subwoofer sert à reproduire le son de basse. Si les sources d'entrée ne contiennent que de très faibles composants de son de basse (soit une émission de télévision), le son du subwoofer peut être difficile à entendre.
- Lorsque vous lisez du contenu compatible avec la technologie de protection du copyright (HDCP), il ne sort pas du subwoofer.

#### **Le dispositif connecté au système n'émet pas de son ou bien un son très faible est émis par le système.**

- Appuyez sur  $\blacktriangleleft$  + et vérifiez le volume (page 11).
- Appuyez sur  $\text{M}$  ou  $\blacktriangleleft$  + pour annuler la fonction de mise en sourdine (page 11).
- Assurez-vous de sélectionner la bonne source d'entrée. Pour utiliser d'autres sources d'entrée, appuyez plusieurs fois sur INPUT (page 12).
- Assurez-vous que tous les câbles et cordons du système et du périphérique connecté soit fermement insérés.
- En fonction du format audio, le son peut ne pas être émis. Assurez-vous que le format audio est compatible avec le système (page 32).

#### **Aucun son ou un son très faible uniquement est reproduit par les haut-parleurs surround.**

- Assurez-vous que le câble des haut-parleurs surround est correctement connecté au subwoofer (reportez-vous au Guide de démarrage fourni).
- Le son multicanal qui n'a pas été enregistré comme son surround n'est pas émis par les haut-parleurs surround.
- Si vous souhaitez que les haut-parleurs surround émettent du son à 2 canaux, appuyez sur CLEARAUDIO+ et réglez le champ acoustique sur « CLEARAUDIO+ ».

- En fonction de la source audio, le son émis par les haut-parleurs surround peut avoir été enregistré avec un effet sonore doux.

#### L'effet surround ne peut pas être obtenu.

- En fonction du signal d'entrée et du réglage du champ acoustique, le traitement du son surround peut ne pas fonctionner efficacement. L'effet surround peut être subtile selon le programme ou le disque.
- Pour lire de l'audio multicanal, vérifiez le réglage de la sortie audio numérique sur le périphérique connecté au système. Pour obtenir plus de détails, reportez-vous au mode d'emploi fourni avec le périphérique connecté.

## Périphérique USB

#### Le périphérique USB n'est pas reconnu.

- Essayez d'effectuer les actions suivantes :
  - ① Mettez le système hors tension.
  - ② Enlevez et reconnectez le périphérique USB.
  - ③ Mettez le système sous tension.
- Vérifiez que le périphérique USB est correctement connecté au port  (USB).
- Vérifiez si le périphérique USB ou un câble est endommagé.
- Vérifiez si le périphérique USB est activé.
- Si le périphérique USB est connecté via un hub USB, déconnectez-le et connectez-le directement sur le subwoofer.

## Périphérique BLUETOOTH

#### La connexion BLUETOOTH ne peut être complétée.

- Assurez-vous que le voyant DEL bleu est allumé (page 9).
- Assurez-vous que le périphérique BLUETOOTH à connecter est sous tension et que la fonction BLUETOOTH a été activée.
- Placez le périphérique BLUETOOTH plus près du subwoofer.
- Appairez de nouveau ce système et le périphérique BLUETOOTH. Il peut s'avérer nécessaire d'annuler l'appairage avec ce système en utilisant d'abord votre le périphérique BLUETOOTH.

#### Impossible d'effectuer l'appairage.

- Placez le périphérique BLUETOOTH plus près du subwoofer.
- Assurez-vous que ce système ne reçoit pas d'interférences provenant d'un équipement LAN sans fil, d'un autre périphérique sans fil 2,4 GHz ou d'un four à micro-ondes. Si un périphérique générant des ondes électromagnétiques est placé à côté du système, déplacez ce dernier à l'écart du système.
- L'appairage peut être impossible si d'autres périphériques BLUETOOTH sont présents autour du système. Dans ce cas, mettez les autres périphériques BLUETOOTH hors tension.

#### Aucun son n'est reproduit à partir du périphérique BLUETOOTH connecté.

- Assurez-vous que le voyant DEL bleu est allumé (page 9).
- Placez le périphérique BLUETOOTH plus près du subwoofer.

- Si un périphérique émettant des radiations électromagnétiques, tels qu'un équipement LAN sans fil, d'autres périphériques BLUETOOTH ou un micro-onde se trouve à proximité, éloignez le périphérique de ce système.
- Supprimez tout obstacle entre ce système et le périphérique BLUETOOTH ou éloignez ce système de l'obstacle.
- Remettez le périphérique BLUETOOTH connecté en place.
- Essayez de mettre la fréquence sans fil du routeur Wi-Fi, ordinateur, etc. sur la plage 5 GHz.
- Augmentez le volume du périphérique BLUETOOTH connecté.

#### **Le son n'est pas synchronisé avec l'image.**

- Lorsque vous regardez des films, il se peut que vous entendiez le son avec un léger retard par rapport à l'image.

## **Télécommande**

#### **La télécommande ne fonctionne pas.**

- Pointez la télécommande vers le capteur de télécommande du subwoofer (pages 9, 25).
- Supprimez tout obstacle situé entre la télécommande et le subwoofer.
- Remplacez les deux piles de la télécommande par des neuves, si elles sont déchargées.
- Assurez-vous d'appuyer sur le bon bouton de la télécommande.

#### **La télécommande du téléviseur ne fonctionne pas.**

- Installez le système de manière à ce qu'il n'obstrue pas le capteur de télécommande du téléviseur.

## **Autres**

#### **La fonction Contrôle pour HDMI ne fonctionne pas correctement.**

- Vérifiez la connexion avec le système (reportez-vous au Guide de démarrage fourni).
- Activez la fonction Contrôle pour HDMI sur le téléviseur. Pour obtenir plus de détails, reportez-vous au mode d'emploi de votre téléviseur.
- Attendez un moment, puis réessayez. Si vous débranchez le système, un délai sera nécessaire avant de pouvoir effectuer des opérations. Attendez 15 secondes ou plus, puis reessayez.
- Assurez-vous que les périphériques connectés au système prennent en charge la fonction Contrôle pour HDMI.
- Activez la fonction Contrôle pour HDMI sur les périphériques connectés au système. Pour obtenir plus de détails, reportez-vous au mode d'emploi de votre périphérique.
- Le type et le nombre de périphériques pouvant être contrôlés par la fonction Contrôle pour HDMI sont restreints par la norme HDMI CEC comme suit :
  - Périphériques d'enregistrement (enregistreur de Blu-ray Disc, enregistreur de DVD, etc.) : jusqu'à 3 périphériques
  - Périphériques de lecture (lecteur de Blu-ray Disc, lecteur de DVD, etc.) : jusqu'à 3 périphériques
  - Périphériques à tuner : jusqu'à 4 périphériques
  - Système audio (récepteur/écouteur) : jusqu'à 1 périphérique (utilisé par ce système)

Si « PRTCT » apparaît sur l'affichage de la façade du subwoofer.

→ Appuyez sur  pour éteindre le système. Une fois l'affichage désactivé, débranchez le cordon d'alimentation CA puis vérifiez que rien ne bouche les trous de ventilation du subwoofer.

L'affichage de la façade du subwoofer n'est pas éclairé.

→ Appuyez sur DIMMER pour régler la luminosité sur « BRIGHT » ou « DARK », si elle est sur « OFF » (page 11).

Les capteurs du téléviseur ne fonctionnent pas correctement.

→ Le système peut bloquer certains capteurs (tels que le capteur de luminosité) et le récepteur de télécommande de votre téléviseur, ou l'« émetteur pour lunettes 3D (transmission par infrarouges) » d'un téléviseur 3D qui utilise le système de verre 3D infrarouge ou la communication sans fil. Éloignez le système du téléviseur à une distance qui permette le fonctionnement de ces pièces. Pour connaître l'emplacement des capteurs et du récepteur de la télécommande, reportez-vous au mode d'emploi fourni avec le téléviseur.

## Réinitialisation

Si le système ne fonctionne toujours pas correctement, réinitialisez le système comme suit.

Assurez-vous d'utiliser les touches sur le subwoofer pour réaliser cette opération.

## 1 Tout en maintenant appuyé INPUT, touchez VOL – et simultanément pendant 5 secondes.

« RESET » apparaît sur l'affichage de la façade, et les réglages du menu et des champs acoustiques, etc. reprennent leur statut initial.

## 2 Débranchez le cordon d'alimentation CA.

## Types de fichiers compatibles

Codec	Extension
MP3 (MPEG-1 Audio Layer III)	.mp3
AAC	.m4a, .mp4*, .3gp*
Standard WMA9	.wma
LPCM	.wav

\* Le système ne lit pas les fichiers vidéo.

### Remarques

- Selon le format de fichier, le codage de fichier ou les conditions d'enregistrement, il se peut que certains fichiers soient illisibles.
- Il se peut que certains fichiers modifiés à l'aide d'un ordinateur soient illisibles.
- Le système ne lit pas les fichiers encodés du type DRM et Lossless.
- Le système reconnaît les fichiers ou dossiers suivants dans les périphériques USB :
  - jusqu'à 200 dossiers
  - jusqu'à 150 fichiers/dossiers dans un même niveau.
- Il est possible que certains périphériques USB ne fonctionnent pas avec ce système.
- Le système peut reconnaître les périphériques Mass Storage Class (MSC).

## Formats audio pris en charge

Ce système prend en charge les formats audio suivants.

- Dolby Digital
- LPCM 2ch
- AAC

## Spécifications

### Subwoofer (SA-WRT3)

#### Section amplificateur

##### Modèles destinés aux États-Unis :

PUISSANCE DE SORTIE ET DISTORSION D'HARMONIQUE TOTALE : (FTC)

Avant G + Avant D :  
Avec des charges de 2,5 ohms, les deux canaux en fonctionnement, de 200 Hz à 20 000 Hz ; puissance RMS débit 30 watts minimum par canal, avec un maximum de 1% de distorsion d'harmonique totale, de 250 milliwatts à la puissance nominale.

PUISSANCE DE SORTIE (référence) :

Avant G/Avant D/Surround G/Surround D :  
65 W (par canal sous 2,5 ohms, 1 kHz)  
Central :  
170 W (sous 4 ohms, 1 kHz)  
Subwoofer :  
170 W (sous 4 ohms, 1 kHz)

##### Modèles destinés au Canada :

PUISSANCE DE SORTIE (nominale)

Avant G + Avant D :  
35 W + 35 W (sous 2,5 ohms, 1 kHz, 1% DHT)

PUISSANCE DE SORTIE (référence) :

Avant G/Avant D/Surround G/Surround D :  
65 W (par canal sous 2,5 ohms, 1 kHz)  
Central :  
170 W (sous 4 ohms, 1 kHz)  
Subwoofer :  
170 W (sous 4 ohms, 1 kHz)

Entrées

USB  
ANALOG IN  
TV IN (OPTICAL)

Sortie

HDMI OUT (ARC)

#### Section HDMI

Connecteur

Type A (19 broches)

#### Section USB

Port  $\updownarrow$  (USB)

Type A

#### Section BLUETOOTH

Système de communication

Caractéristiques techniques  
BLUETOOTH version 4.2

Sortie

Caractéristiques techniques  
BLUETOOTH classe puissance 1

Plage de communication maximum  
Ligne visuelle d'environ 25 m (82 pi)<sup>1)</sup>

Bande de fréquence

Bande 2,4 GHz (2,4000 GHz – 2,4835 GHz)

Méthode de modulation

FHSS (Freq Hopping Spread Spectrum)

Profils BLUETOOTH compatibles<sup>2)</sup>

A2DP 1.2 (Advanced Audio Distribution Profile)

AVRCP 1.6 (Audio Video Remote Control Profile)

Codecs pris en charge<sup>3)</sup>

SBC<sup>4)</sup>, AAC<sup>5)</sup>

Plage de transmission (A2DP)

20 Hz – 20 000 Hz (Fréquence d'échantillonnage 32 kHz, 44,1 kHz, 48 kHz)



- 1) La plage actuelle varie en fonction de facteurs tels que des obstacles entre les appareils, un champ magnétique présent à proximité d'un micro-onde, de l'électricité statique, un téléphone sans fil, la sensibilité de réception, la performance de l'antenne, le système d'exploitation, l'application logicielle, etc.
- 2) Les profils standard BLUETOOTH indiquent le but de la communication BLUETOOTH entre les appareils.
- 3) Codec : Compression de signal audio et format de conversion
- 4) Codec subband
- 5) Codage audio avancé

### Section haut-parleur

Système de haut-parleurs

Système du subwoofer, Reflex graves

Haut-parleur

Conique de 160 mm (6 <sup>3</sup>/<sub>8</sub> po)

### Général

Alimentation

120 V CA, 60 Hz

Consommation d'énergie

Allumé : 85 W

En veille : 0,5 W ou moins (en mode Économie d'énergie)

(Lorsque « CTRL » dans « HDMI » et « BTSTB » dans « BT » sont réglés sur « OFF »)

En veille : 2,8 W ou moins<sup>6)</sup>

(Lorsque « CTRL » dans « HDMI » ou « BTSTB » dans « BT » est réglé sur « ON »)

Dimensions (l/h/p) (environ)

190 mm × 392 mm × 315 mm

(7 <sup>1</sup>/<sub>2</sub> po × 15 <sup>1</sup>/<sub>2</sub> po × 12 <sup>1</sup>/<sub>2</sub> po)

Poids (environ)

7,8 kg (17 lb 4 oz)

- 6) Le système entre automatiquement en mode Économie d'énergie lorsqu'il n'y a aucune connexion HDMI et aucun historique d'appairage BLUETOOTH, quels que soient les réglages effectués pour « CTRL » dans « HDMI » et « BTSTB » dans « BT ».

## Barre de haut-parleurs (SS-RT3)

### Section haut-parleur Avant G/Avant D/Central

Système de haut-parleurs

Système de haut-parleur pleine plage,

Reflex graves

Haut-parleur

Conique de 40 mm (1 <sup>5</sup>/<sub>8</sub> po) ×

100 mm (4 po) × 3

Dimensions (l/h/p) (environ)

900 mm × 52 mm × 70 mm

(35 <sup>1</sup>/<sub>2</sub> po × 2 <sup>1</sup>/<sub>8</sub> po × 2 <sup>7</sup>/<sub>8</sub> po)

Poids (environ)

2,1 kg (4 lb 11 oz)

## Haut-parleurs surround (SS-SRT3)

Système de haut-parleurs

Système de haut-parleur pleine plage,

Reflex graves

Haut-parleur

Conique de 65 mm (2 <sup>5</sup>/<sub>8</sub> po)

Dimensions (l/h/p) (environ)

80 mm × 191 mm × 70 mm

(3 <sup>1</sup>/<sub>4</sub> po × 7 <sup>5</sup>/<sub>8</sub> po × 2 <sup>7</sup>/<sub>8</sub> po)

(pièces de projection non incluses)

Poids (environ)

0,75 kg (1 lb 11 oz)

La conception et les caractéristiques techniques sont susceptibles de changer sans avis préalable.

## Communication BLUETOOTH

- Les périphériques BLUETOOTH doivent être utilisés dans un rayon de 10 mètres (33 pieds) (distance sans obstacles) l'un de l'autre. La plage de communication effective peut être réduite dans les cas suivants.

- Si une personne, un objet métallique, un mur ou autre obstacle est présent entre les périphériques connectés en BLUETOOTH
- Des lieux où une connexion LAN sans fil est installée
- Autour d'un micro-onde en fonctionnement
- Des lieux où d'autres ondes électromagnétiques sont générées
- Les périphériques BLUETOOTH et à LAN sans fil (IEEE 802.11b/g) utilisent la même bande de fréquence (2,4 GHz). Lorsque vous utilisez votre périphérique BLUETOOTH à proximité d'un périphérique ayant des capacités LAN sans fil, des interférences électromagnétiques peuvent survenir. Cela risque de provoquer des taux de transfert de données inférieurs, du bruit ou une impossibilité de se connecter. Si cela se produit, essayez les solutions suivantes :
  - Utilisez ce système à une distance minimum de 10 mètres (33 pieds) du périphérique LAN sans fil.
  - Mettez le périphérique LAN sans fil hors tension lorsque vous utilisez votre périphérique BLUETOOTH dans un rayon de 10 mètres (33 pieds).
  - Installez ce système et le périphérique BLUETOOTH le plus proche possible l'un de l'autre.
- Les ondes radio émises par ce système peuvent interférer avec le fonctionnement de certains périphériques médicaux. Ces interférences pouvant provoquer un dysfonctionnement, mettez toujours ce système et le périphérique BLUETOOTH hors tension dans les endroits suivants :
  - Dans les hôpitaux, les trains, les avions, les stations essences et tout lieu où se trouvent des gaz inflammables
  - Près des portes automatiques ou des alarmes incendies
- Ce système prend en charge des fonctions de sécurité conformes aux spécifications BLUETOOTH afin de garantir une connexion sécurisée lors de la communication à l'aide de la technologie BLUETOOTH. Cependant, cette sécurité peut être insuffisante selon le contenu du réglage et d'autres facteurs, faites donc toujours attention lorsque vous effectuez une communication à l'aide de la technologie BLUETOOTH.
- Sony ne peut pas être tenu responsable pour tout dommage ou toute perte causée par des fuites d'information lors de la communication à l'aide de la technologie BLUETOOTH.
- La communication BLUETOOTH n'est pas forcément garantie avec tous les périphériques BLUETOOTH ayant le même profil que ce système.
- Les périphériques BLUETOOTH connectés à ce système doivent être conformes aux caractéristiques techniques BLUETOOTH prescrites par Bluetooth SIG, Inc., et doivent être certifiés conforme. Cependant, même dans le cas d'un périphérique BLUETOOTH certifié conforme, il est possible que certaines caractéristiques ou spécifications du périphérique BLUETOOTH rendent la connexion impossible, ou entraînent des méthodes de contrôle, un affichage ou un fonctionnement différent.
- Du bruit peut survenir ou le son peut se couper en fonction du périphérique BLUETOOTH connecté à ce système, de l'environnement de communication ou des conditions environnantes.



## Para clientes de los EE.UU.

### Registro del propietario

Los números de modelo y serie están situados en la parte externa posterior del Altavoz de subgraves activo (subwoofer). Registre estos números en el espacio proporcionado a continuación. Indíquelos siempre que llame a su distribuidor Sony relacionado con este producto.

No. de modelo \_\_\_\_\_

No. de serie \_\_\_\_\_

## ADVERTENCIA

### Para reducir el riesgo de incendio o descargas eléctricas, no exponga este aparato a la lluvia ni humedad.

Para reducir el riesgo de incendio, no cubra la abertura de ventilación del aparato con periódicos, manteles, cortinas, etc.

No exponga el aparato a fuentes de llamas expuestas (por ejemplo, velas encendidas).

Para reducir el riesgo de incendio o descargas eléctricas, no exponga este aparato a derrames ni salpicaduras, y no coloque objetos llenos con líquidos, como jarrones, sobre el aparato.

No instale el aparato en un espacio cerrado, como un estante para libros o un gabinete integrado.

No exponga baterías ni aparatos con las baterías instaladas a calor excesivo, como la luz del sol y el fuego.

Para evitar lesiones, este aparato se debe instalar firmemente en el gabinete o acoplado al piso/pared de acuerdo a las instrucciones de instalación.

Para uso en interiores solamente.

## En fuentes eléctricas

- La unidad no se desconecta de la red eléctrica mientras permanezca enchufada al tomacorriente de CA, incluso si la unidad está apagada.
- Si se utiliza un enchufe principal para desconectar la unidad de la red eléctrica, conecte la unidad a un tomacorriente de CA fácilmente accesible. Si nota alguna anomalía en la unidad, desconecte inmediatamente el enchufe principal del tomacorriente de CA.

## Para clientes de los EE.UU.



Este símbolo tiene la intención de alertar al usuario sobre la presencia de "voltaje peligroso" sin aislamiento dentro de la carcasa del producto que puede ser lo suficientemente alto para representar un riesgo de descargas eléctricas para las personas.



Este símbolo tiene la intención de alertar al usuario sobre la presencia de instrucciones importantes de operación y mantenimiento (servicio) en el material impreso anexo al aparato.

Para cumplir con los límites de emisiones de la FCC se deben utilizar cables y conectores correctamente blindados y conectados a tierra para conexión a computadoras principales y/o componentes periféricos.

#### NOTA:

Este equipo ha sido probado y se comprobó que cumple con los límites para un dispositivo digital Clase B, en conformidad con la Parte 15 de las Normas de la FCC. Estos límites están diseñados para proporcionar protección razonable contra interferencia negativa en una instalación residencial. Este equipo genera, utiliza y puede irradiar energía de radiofrecuencia y, si no se instala y utiliza de acuerdo a las instrucciones, puede causar interferencia negativa a las radiocomunicaciones. Sin embargo, no hay garantía de que no ocurrirá interferencia en una instalación en particular. Si este equipo causa interferencia negativa a la recepción de radio o televisión, lo cual puede ser determinado apagando y encendiendo el equipo, se le exhorta al usuario a tratar de corregir la interferencia realizando una o más de las siguientes acciones:

- Reoriente o reubique la antena receptora.
- Aumente la separación entre el equipo y el receptor.
- Conecte el equipo en un tomacorriente de un circuito diferente al que está conectado el receptor.
- Para obtener ayuda, consulte al distribuidor o a un técnico de radio/TV calificado.

#### PRECAUCIÓN

Se le advierte que cualquier cambio o modificación no aprobada expresamente en este manual podría invalidar su permiso para operar este equipo.

Este equipo no se debe colocar ni operar en conjunto con ninguna otra antena o transmisor.

Este equipo cumple con los límites de exposición a la radiación de la FCC definidos para un ambiente no controlado y cumple con los lineamientos de exposición a radiofrecuencia (RF) de la FCC. Este equipo tiene niveles muy bajos de energía de RF que se considera cumplen sin que se requiera una evaluación de exposición máxima permisible (MPE).

#### Instrucciones importantes de seguridad

- 1) Lea estas instrucciones.
- 2) Guarde estas instrucciones.
- 3) Preste atención a todas las advertencias.
- 4) Siga todas las instrucciones.
- 5) No utilice este aparato cerca del agua.
- 6) Limpie únicamente con un trapo seco.
- 7) No bloquee ninguna abertura de ventilación. Instale de acuerdo a las instrucciones del fabricante.
- 8) No instale cerca de ninguna fuente de calor como radiadores, registros de calor, estufas u otros aparatos (incluyendo amplificadores) que produzcan calor.
- 9) No deje sin efecto el propósito de seguridad del enchufe polarizado o de tipo con conexión a tierra. Un enchufe polarizado tiene dos hojas, una más ancha que la otra. Un enchufe de tipo con conexión a tierra tiene dos hojas y una tercera clavija con conexión a tierra. La hoja ancha o la tercera clavija se proporcionan para su seguridad. Si el enchufe proporcionado no entra en su tomacorriente, consulte a un eléctrico para que reemplace el tomacorriente obsoleto.
- 10) Proteja el cable de alimentación para evitar pisarlo o aplastarlo especialmente en los enchufes, receptáculos de tomas múltiples y en el lugar por donde salen del aparato.

- 11) Utilice únicamente aditamentos/ accesorios especificados por el fabricante.
- 12) Utilice únicamente con el carrito, plataforma, trípode, soporte o mesa especificada por el fabricante, o vendida con el aparato. Cuando utilice un carrito, tenga precaución al moverlo junto con el aparato para evitar lesiones provocadas por una volcadura.



- 13) Desenchufe este aparato durante tormentas eléctricas o cuando no se utilice por períodos de tiempo prolongados.
- 14) Remita cualquier servicio a personal de servicio calificado. Este aparato requiere servicio si se dañó de alguna manera, como por ejemplo si se dañó un cable o enchufe eléctrico, si se derramó líquido o cayeron objetos dentro del aparato, si el aparato se expuso a lluvia o humedad, si no opera correctamente o si se dejó caer.

### Para clientes de Canadá

Se deben utilizar cables y conectores correctamente blindados y conectados a tierra para conexión a computadoras principales y/o componentes periféricos.

Este dispositivo cumple con las normas industriales canadienses RSS de excepción de licencias.

La operación está sujeta a las siguientes dos condiciones:

(1) Este dispositivo no puede causar interferencias; y

(2) Este dispositivo debe aceptar cualquier interferencia, entre las que se incluyen interferencias que pueden causar la operación no deseada del dispositivo.

Este equipo cumple con los límites de exposición a la radiación de la IC definidos para un entorno no controlado y cumple con la RSS-102 de las normas de exposición a radiofrecuencia (RF) de la IC.

Este equipo tiene niveles muy bajos de energía de RF que se considera cumplen sin que se requiera una evaluación de exposición máxima permisible (MPE). Sin embargo, convendría instalar y operar este equipo manteniendo el radiador a una distancia de al menos 20 cm o más del cuerpo de la persona.

### Derechos de autor y marcas registradas

- Este sistema cuenta con Dolby\* Digital.  
\* Fabricado con la autorización de Dolby Laboratories.  
Dolby y el símbolo de doble D son marcas comerciales de Dolby Laboratories.
- La marca mundial y los logos de BLUETOOTH® son marcas comerciales registradas propiedad de Bluetooth SIG, Inc. y cualquier uso de dichas marcas por parte de Sony Corporation es bajo licencia. Otras marcas registradas y nombres comerciales son propiedad de sus respectivos propietarios.
- Los términos HDMI y HDMI High-Definition Multimedia Interface, y el logotipo de HDMI son marcas comerciales o marcas comerciales registradas de HDMI Licensing Administrator, Inc. en los Estados Unidos y otros países.
- N-Mark es una marca registrada o marca comercial registrada del NFC Forum, Inc., en los Estados Unidos y en otros países.

- Android™ es una marca comercial de Google LLC.
- Google Play es una marca comercial de Google LLC.
- Tecnología de codificación de audio MPEG Layer-3 y patentes con licencia de Fraunhofer IIS y Thomson.
- Windows Media es una marca comercial registrada o marca registrada de Microsoft Corporation en los Estados Unidos y/o en otros países.
- Este producto está protegido por ciertos derechos de propiedad intelectual de Microsoft Corporation. El uso o distribución de dicha tecnología fuera de este producto está prohibido sin una licencia de Microsoft o de una subsidiaria autorizada de Microsoft.
- "BRAVIA" es una marca registrada de Sony Corporation.
- "ClearAudio+" es una marca registrada de Sony Corporation.
- "PlayStation" es una marca comercial registrada de Sony Computer Entertainment Inc.
- Apple, iPhone, iPod y iPod touch son marcas comerciales de Apple Inc., registradas en Estados Unidos y otros países.

El uso de la insignia Made for Apple significa que un accesorio ha sido diseñado para conectarse específicamente al producto o a los productos Apple identificados en la insignia, y ha sido certificado por el fabricante de que cumple las normas de rendimiento de Apple. Apple no se hace responsable por el funcionamiento de este dispositivo o su cumplimiento con normas de seguridad y regulatorias.

### **Modelos de iPhone/iPod compatibles**

Los modelos de iPhone/iPod compatibles son los siguientes. Actualice su iPhone/iPod con el software más reciente antes de utilizarlo con el sistema.

Fabricado para:

- iPhone 6s/iPhone 6s Plus/iPhone 6/iPhone 6 Plus/iPhone 5s/iPhone 5c/iPhone 5
- iPod touch (6ª generación)/iPod touch (5ª generación)
- Otros nombres de sistemas y productos son generalmente marcas registradas o marcas comerciales registradas de los fabricantes. Las marcas ™ y ® no están indicadas en este documento.

---

## Acerca de este Manual de Instrucciones

- Este Manual de Instrucciones describe los controles del control remoto. También puede utilizar los controles del Altavoz de subgraves activo (subwoofer) si tienen los mismos nombres o nombres similares a los del control remoto.
- Algunas ilustraciones se presentan como dibujos conceptuales, y pueden ser diferentes de los productos reales.
- El ajuste predeterminado está subrayado.
- El texto enmarcado con comillas ("--") aparece en la pantalla del panel frontal.



---

# Contenidos

---

**Conexión** ➔ Guía de inicio (documento independiente)

---

Acerca de este Manual de Instrucciones .....	6
Guía para partes y controles .....	8

## Escuchar

Escuchar sonido de los dispositivos conectados .....	12
Cómo escuchar música desde un dispositivo USB .....	13

## Ajustes de sonido

Cómo disfrutar de los efectos de sonido .....	14
---	----

## Función BLUETOOTH

Cómo escuchar música desde un dispositivo BLUETOOTH .....	15
Cómo controlar el sistema con un smartphone o una tableta (Sony   Music Center) .....	17

## Configuraciones y ajustes

Cómo utilizar la pantalla de configuración .....	18
--	----

## Otras funciones

Utilizar la función Control para HDMI .....	21
Uso de la función Sync de "BRAVIA" .....	22
Ahorro de energía en el modo en espera .....	23
Montar el panel de altavoces y los de altavoces de sonido envolvente .....	23
Operar el sistema utilizando el control remoto .....	25
Ajustar el volumen del Altavoz de subgraves activo (subwoofer) .....	25

## Información adicional

Precauciones .....	25
Localización y corrección de fallas .....	26
Tipos de archivos reproducibles .....	31
Formatos de audio soportados .....	32
Especificaciones .....	32
Sobre la comunicación BLUETOOTH .....	34



# Guía para partes y controles

Para obtener más información, consulte las páginas indicadas entre paréntesis.

## Altavoz de subgraves activo (subwoofer)

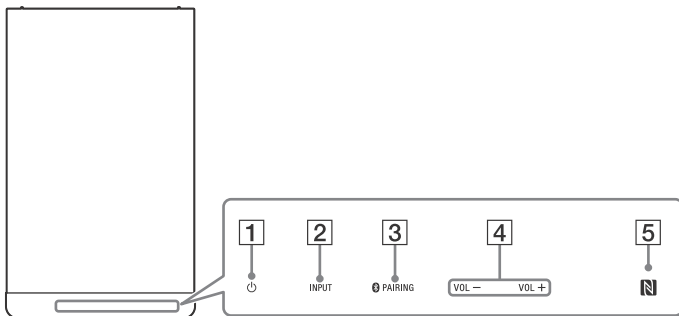
### Panel superior



- 1 Tecla táctil  (encender)**  
Enciende el sistema o lo ajusta en el modo en espera.
- 2 Tecla táctil INPUT**  
Selecciona el dispositivo que desea utilizar.
- 3 Tecla táctil  PAIRING**
- 4 Tecla táctil VOL (volumen) +/-**

- 5  (N-Mark) (página 16)**

Coloque el dispositivo compatible con NFC cerca de esta indicación para activar la función NFC.

### Acerca de las teclas táctiles

Las teclas táctiles funcionan cuando se tocan ligeramente. No los presione con demasiada fuerza.

## Panel frontal

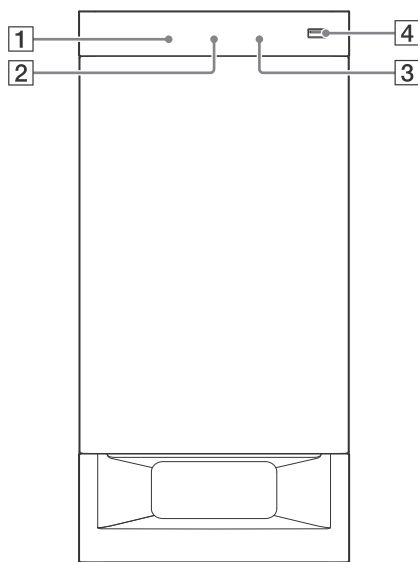

**1** Sensor del control remoto (página 25)

**2** Pantalla del panel frontal

**3** Indicador LED azul

Muestra el estado de BLUETOOTH del siguiente modo.

Durante el emparejamiento de BLUETOOTH	Destella rápidamente
--	----------------------

El sistema está intentando conectarse a un dispositivo BLUETOOTH	Destellos
--	-----------

El sistema ha establecido conexión con un dispositivo BLUETOOTH	Encendido
---	-----------

**4** Puerto USB (página 13)

## Panel trasero

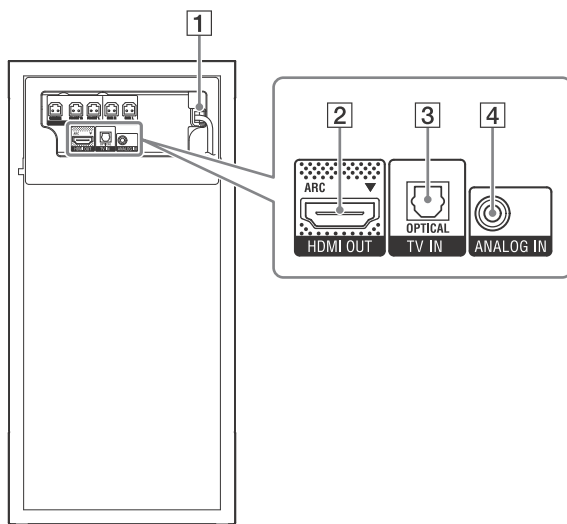

**1** Cable de alimentación de CA

**2** Toma HDMI OUT (ARC)

**3** Toma TV IN (OPTICAL)

**4** Toma ANALOG IN

## Control remoto

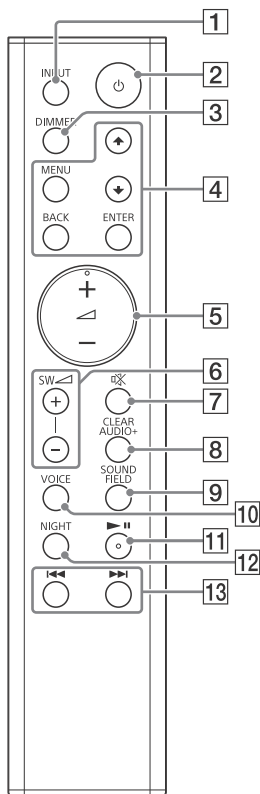

**1 INPUT (página 12)**

**2  (encender)**

Enciende el sistema o lo ajusta en el modo en espera.

**3 DIMMER**

Ajusta el brillo de la pantalla del panel frontal.

“BRIGHT” → “DARK” → “OFF”

- La pantalla del panel frontal se apaga al seleccionar “OFF”. Se enciende automáticamente al presionar cualquier botón y se vuelve a apagar si no opera el sistema durante unos segundos. Sin embargo, en algunos casos, es posible que la pantalla del panel frontal no se apague. En este caso, el brillo de la pantalla del panel frontal es el mismo que “DARK”.

**4 MENU**

Enciende/apaga el menú en la pantalla del panel frontal.

↑/↓

Selecciona los elementos del menú.

**ENTER**

Introduce la selección.

**BACK**

Regresa a la pantalla anterior. Detiene la reproducción del USB.

**5  (volumen) +\*/-**

Ajusta el volumen.

**6 SW  (volumen del Altavoz de subgraves activo (subwoofer)) +/- (página 25)**

Ajusta el volumen de los sonidos graves.

**7  (silenciado)**

Suspende el sonido temporalmente.

**8 CLEARAUDIO+**

Selecciona automáticamente el ajuste adecuado de sonido para la fuente de sonido.

**9 SOUND FIELD (página 14)**

Selecciona un modo de sonido.

**10 VOICE (página 14)**

**11 ►||\* (reproducir/pausa)**

Pone en pausa o reanuda la reproducción.

**12 NIGHT (página 14)**

**13 ◀◀/▶▶ (anterior/siguiente/retroceso/avance rápido)**

Presione para seleccionar la pista o archivo anterior/siguiente.

Presionar hacia abajo para buscar hacia delante o hacia atrás.

\* Los botones ►|| y ◀ + tienen un punto táctil. Use el punto táctil como referencia cuando opere el control remoto.

## Escuchar

### Escuchar sonido de los dispositivos conectados

#### Presione repetidamente INPUT.

Cuando se presiona INPUT una vez, el dispositivo actual aparece en la pantalla del panel frontal y posteriormente, cada vez que se presiona INPUT, el dispositivo cambia cíclicamente de la siguiente manera.

"TV" → "ANALOG" → "BT" → "USB"

---

#### "TV"

Dispositivo (TV, etc.) que está conectado a la toma del TV IN (OPTICAL) o a un TV compatible con la función de canal de retorno de audio que está conectado a la toma HDMI OUT (ARC)

---

#### "ANALOG"

Dispositivo (reproductor de medios digitales, etc.) que está conectado a la toma ANALOG IN

---

#### "BT"

Dispositivo BLUETOOTH que soporta A2DP (página 15)

---

#### "USB"

Dispositivo USB que está conectado al puerto  (USB) (página 13)

---

# Cómo escuchar música desde un dispositivo USB

Puede reproducir archivos de música en un dispositivo USB conectado.

Para tipos de archivos reproducibles, consulte "Tipos de archivos reproducibles" (página 31).

## 1 Conecte el dispositivo USB al puerto (USB).

Consulte el Manual de Instrucciones del dispositivo USB antes de hacer la conexión.

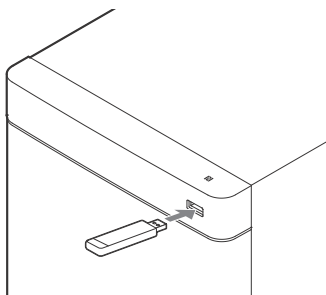



## 2 Presione repetidamente INPUT para seleccionar "USB".

Aparecerá la lista de contenidos USB en la pantalla del TV.

## 3 Presione / para seleccionar el contenido que desea, luego presione ENTER.

Se iniciará la reproducción del contenido seleccionado.

## 4 Ajuste el volumen.

- Ajuste el volumen del sistema pulsando  +/-.
- Ajuste el volumen del Altavoz de subgraves activo (subwoofer) pulsando SW  +/-.

### Nota

No quite el dispositivo USB cuando esté en funcionamiento. Para evitar corrupción de datos o daño del dispositivo USB, apague el sistema antes de quitar el dispositivo USB.

## Información del dispositivo USB en la pantalla del TV

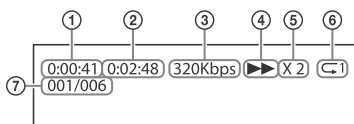

- ① Tiempo de reproducción
- ② Tiempo de reproducción total
- ③ Tasa de bits
- ④ Estado de la reproducción
- ⑤ Velocidad de retroceso/avance rápido
- ⑥ Repetir estado de reproducción
- ⑦ Índice de archivos seleccionado/archivos totales en la carpeta

### Notas

- En función de la fuente que se reproduzca, puede que no se muestre alguna información.
- En función del modo de reproducción, la información mostrada puede ser diferente.

## Ajustes de sonido

### Cómo disfrutar de los efectos de sonido

Puede disfrutar fácilmente de campos de sonido preprogramados que están hechos a la medida para diferentes tipos de fuentes de sonido.

#### Selección del campo de sonido

**Presione repetidamente SOUND FIELD hasta que el campo de sonido que desea aparezca en la pantalla del panel frontal.**

---

##### "CLEARAUDIO+"

Puede disfrutar del sonido con el campo de sonido recomendado de Sony. El campo de sonido se optimiza automáticamente de acuerdo con el contenido de reproducción y la función.

---

##### "MOVIE"

Los sonidos se reproducen con efectos envolventes y son realistas y potentes, lo que los hace adecuados para películas.

---

##### "MUSIC"

Los efectos de sonido han sido optimizados para escuchar música.

---

##### "SPORTS"

Los comentarios se escuchan de forma clara, se pueden escuchar los ánimos de los aficionados de fondo y los sonidos son realistas.

---

##### "GAME"

Los sonidos son potentes y realistas, adecuados para la reproducción de juegos.

---

##### "STANDARD"

Sonido que se corresponde con todas las fuentes.

---

#### Consejo

También puede presionar CLEARAUDIO+ para seleccionar "CLEARAUDIO+".

## Uso de la función de modo Noche

Esta función resulta útil cuando se ven películas a una hora tardía por la noche. Podrá escuchar los diálogos de forma clara incluso con un nivel de volumen bajo.

#### Presione NIGHT para seleccionar "N.ON".

Para desactivar la función del modo Noche, presione NIGHT para seleccionar "N.OFF".

## Uso de la función Voz clara

Esta función ayuda a que los diálogos sean más claros.

#### Presione repetidamente VOICE.

- "UP OFF": La función Voz clara está apagada.
- "UP 1": Se mejora el rango de los diálogos.
- "UP 2": El rango de diálogo se mejora más que el modo "UP 1".



## Funcións BLUETOOTH

# Cómo escuchar música desde un dispositivo BLUETOOTH



## Cómo emparejar este sistema con un dispositivo BLUETOOTH

El emparejamiento es una operación en donde los dispositivos BLUETOOTH se registran uno con otro por adelantado. Una vez que se realiza esta operación, no es necesario volverla a realizar.

- 1 Coloque el dispositivo BLUETOOTH a 1 metro (3,3 pies) del Altavoz de subgraves activo (subwoofer).**
- 2 Presione  PAIRING en el Altavoz de subgraves activo (subwoofer).**
- 3 Encienda la función BLUETOOTH y después seleccione "HT-RT3" después de buscarlo en el dispositivo BLUETOOTH.**

Realice este paso antes de que pasen 5 minutos, de lo contrario se cancelará el modo de emparejamiento.

Cuando se establezca la conexión BLUETOOTH, el indicador LED azul se iluminará.

### Notas

- Si el dispositivo BLUETOOTH requiere una clave de acceso, ingrese "0000". Es posible que la clave de acceso se llame "Código de acceso", "Código PIN", "Número PIN" o "Contraseña".
- Puede emparejar hasta 9 dispositivos BLUETOOTH. Si empareja un décimo dispositivo BLUETOOTH, el dispositivo conectado menos recientemente será reemplazado por el nuevo.

## Cómo escuchar música desde un dispositivo emparejado

- 1 Active la función BLUETOOTH del dispositivo emparejado.**
- 2 Presione repetidamente INPUT para seleccionar "BT".**

El sistema se vuelve a conectar automáticamente al dispositivo BLUETOOTH que estaba conectado más recientemente.

Cuando se establezca la conexión BLUETOOTH, el indicador LED azul se iluminará.
- 3 Inicie la reproducción en el dispositivo BLUETOOTH.**
- 4 Ajuste el volumen.**
  - Ajuste el volumen del dispositivo BLUETOOTH.
  - Ajuste el volumen del sistema pulsando  $\triangleleft$  +/-.
  - Ajuste el volumen del Altavoz de subgraves activo (subwoofer) pulsando SW  $\triangleleft$  +/-.

### Notas

- Una vez que el sistema y el dispositivo BLUETOOTH estén conectados, podrá controlar la reproducción presionando  $\blacktriangleright$  || y  $\blacktriangleleft$  /  $\blacktriangleright$ .

- Puede conectarse al sistema desde un dispositivo BLUETOOTH emparejado incluso cuando el sistema se encuentra en modo en espera, siempre que haya configurado la función "BTSTB" como "ON" (página 20).
- La reproducción de audio en este sistema se puede demorar a partir del dispositivo BLUETOOTH debido a las características de la tecnología inalámbrica BLUETOOTH.

### Consejo

Puede habilitar o inhabilitar el códec AAC desde el dispositivo BLUETOOTH (página 20).

## Para desconectar el dispositivo BLUETOOTH

Lleve a cabo cualquiera de las siguientes acciones.

- Presione **PAIRING** en el Altavoz de subgraves activo (subwoofer) nuevamente.
- Inhabilite la función BLUETOOTH en el dispositivo BLUETOOTH.
- Apague el sistema o el dispositivo BLUETOOTH.

## Conexión a un dispositivo remoto mediante la función de un solo toque (NFC)

NFC (comunicación de campo cercano) es una tecnología que habilita la comunicación inalámbrica de corto alcance entre diversos dispositivos. Al mantener un dispositivo remoto compatible con NFC cerca de la N-Mark en el Altavoz de subgraves activo (subwoofer), el sistema y el dispositivo remoto procederán a completar el emparejamiento y la conexión BLUETOOTH automáticamente.

### Dispositivos remotos compatibles

Dispositivos remotos con una función NFC integrada  
(Sistema operativo: Android 2.3.3 o posterior, excluyendo Android 3.x)

### Notas

- El sistema solo puede reconocer y conectarse con un dispositivo remoto compatible con NFC a la vez.
- Dependiendo de su dispositivo remoto, es posible que necesite ejecutar las siguientes acciones en su dispositivo remoto por adelantado.
  - Active la función NFC. Para más detalles, consulte el Manual de Instrucciones del dispositivo remoto.
  - Si su dispositivo remoto tiene una versión de sistema operativo anterior a Android 4.1.x, descargue e inicie la aplicación "NFC Easy Connect". "NFC Easy Connect" es una aplicación gratis para los dispositivos remotos con Android que se puede obtener en Google Play™. (Es posible que la aplicación no esté disponible en algunos países y regiones.)

- 1 Mantenga el dispositivo remoto cerca de la N-Mark en el Altavoz de subgraves activo (subwoofer) hasta que el dispositivo remoto vibre.**

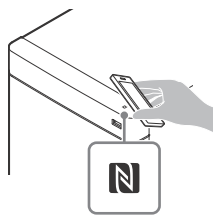

Siga las instrucciones en pantalla mostradas en el dispositivo remoto y complete el procedimiento de conexión BLUETOOTH. Cuando se establezca la conexión BLUETOOTH, el indicador LED azul se iluminará.

## 2 Inicie la reproducción de la fuente de audio en el dispositivo remoto.

Para más detalles acerca de las operaciones de reproducción, consulte el Manual de Instrucciones del dispositivo remoto.

## 3 Ajuste el volumen.

- Ajuste el volumen del dispositivo BLUETOOTH.
- Ajuste el volumen del sistema pulsando  $\triangleleft$  +/-.
- Ajuste el volumen del Altavoz de subgraves activo (subwoofer) pulsando SW  $\triangleleft$  +/-.

### Consejo

Si falla al está emparejando y la conexión BLUETOOTH, haga lo siguiente.

- Mantenga el dispositivo remoto cerca de la N-Mark en el Altavoz de subgraves activo (subwoofer) nuevamente.
- Quite la funda del dispositivo remoto en caso de que se esté utilizando una funda para dispositivo remoto disponible comercialmente.
- Vuelva a iniciar la aplicación "NFC Easy Connect".

## Detener la reproducción con la función de un solo toque

Mantenga el dispositivo remoto cerca de la N-Mark en el Altavoz de subgraves activo (subwoofer) nuevamente.



## Cómo controlar el sistema con un smartphone o una tableta (Sony | Music Center)

Sony | Music Center es una aplicación para controlar dispositivos de audio

Sony compatibles utilizando un dispositivo móvil, tal como un smartphone o una tableta.

Para más detalles acerca de Sony | Music Center, consulte la siguiente URL: <http://www.sony.net/smcqa/>

Sony | Music Center le permite:

- disfrute de la música en casa a la perfección.
- cambiar los ajustes utilizados comúnmente, seleccionar la entrada del sistema y ajustar el volumen.
- disfrute del contenido musical almacenado en un smartphone con el sistema.
- disfrutar visualmente la música con la pantalla de su smartphone.

### Notas

- Sony | Music Center utiliza la función BLUETOOTH del sistema.
- Lo que puede controlar con Sony | Music Center varía dependiendo del dispositivo conectado. Es posible que las especificaciones y el diseño de la aplicación cambien sin previo aviso.

## Uso de Sony | Music Center

- 1 Descargue la aplicación Sony | Music Center gratuita en el dispositivo móvil.
- 2 Conecte el sistema y el dispositivo móvil con la conexión BLUETOOTH (página 15).
- 3 Inicie Sony | Music Center.
- 4 Úselo siguiendo la pantalla Sony | Music Center.

### Nota

Utilice la versión más reciente de Sony | Music Center.

# Cómo utilizar la pantalla de configuración

Puede ajustar los siguientes elementos con el menú.

Sus ajustes se conservarán incluso cuando desconecte el cable de alimentación de CA.

- 1** Presione **MENU** para encender el menú en la pantalla del panel frontal.
- 2** Presione repetidamente **BACK/▲/▼/ENTER** para seleccionar el elemento y presione **ENTER** para seleccionar el ajuste deseado.
- 3** Presione **MENU** para apagar el sistema.

## Lista de menús

Los ajustes predeterminados están subrayados.

Elementos del menú	Función
"LVL >" (Nivel)	"SUR.L"/"SUR.R" (Nivel del altavoz de sonido envolvente izquierdo/derecho)
	"0.0 dB": Ajuste el nivel de sonido de los altavoces de sonido envolvente desde -6.0 dB hasta +6.0 dB (intervalos de 0,5 dB).
	<b>Nota</b> Asegúrese de ajustar "TTONE" en "ON" para facilitar el ajuste.
"ATT" (Configuraciones de atenuación - Analógico)	Es posible que se produzca distorsión al escuchar un dispositivo conectado a la toma ANALOG IN. Puede evitar la distorsión atenuando el nivel de entrada en el sistema.
	<ul style="list-style-type: none"> <li>• "ON": Atenua el nivel de entrada. El nivel de salida disminuirá en este ajuste.</li> <li>• "OFF": Nivel de entrada normal.</li> </ul>
"DRC" (Control del rango dinámico)	Útil para disfrutar de películas a un volumen de sonido bajo. Se aplica DRC a fuentes Dolby Digital.
	<ul style="list-style-type: none"> <li>• "ON": Comprime el sonido en función de la información incluida en los contenidos.</li> <li>• "OFF": El sonido no se comprime.</li> </ul>
"TTONE" (Tono de prueba)	<ul style="list-style-type: none"> <li>• "ON": El tono de prueba sale de cada uno de los altavoces en secuencia.</li> <li>• "OFF": Apaga el tono de prueba.</li> </ul>

Elementos del menú	Función	
"SPK >" (Altavoz)	"PLACE" (Colocación del altavoz)	<ul style="list-style-type: none"> <li>• "STDRD": Seleccione este ajuste si instala el panel de altavoces y los de altavoces de sonido envolvente en la posición estándar.</li> <li>• "FRONT": Seleccione este ajuste si instala el panel de altavoces y los de altavoces de sonido envolvente en posición frontal.</li> </ul>
	"SUR.L"/"SUR.R" (Distancia del altavoz de sonido envolvente izquierdo/derecho)	"3.0 M": Ajusta la distancia desde la posición de asiento a los altavoces de sonido envolvente de 1,0 metro (3,3 pies) a 6,0 metros (19,7 pies).
"AUD >" (Audio)	"DUAL" (Mono dual)	<p>Puede disfrutar de sonido de transmisión multiplex cuando el sistema recibe una señal de transmisión multiplex Dolby Digital.</p> <ul style="list-style-type: none"> <li>• "M/S": Se escuchará sonido combinado de los idiomas principal y secundario.</li> <li>• "MAIN": Se escuchará el sonido del idioma principal.</li> <li>• "SUB": Se escuchará el sonido del idioma secundario.</li> </ul>
	"TV AU" (Audio TV)	<ul style="list-style-type: none"> <li>• "AUTO": Seleccione este ajuste cuando el sistema se conecte a una toma HDMI (ARC) de un TV con un cable HDMI.</li> <li>• "OPT": Seleccione este ajuste cuando el sistema se conecte a un TV con el cable óptico digital.</li> </ul>
	"EFCT" (Efecto de sonido)	<ul style="list-style-type: none"> <li>• "ON": Se reproduce el sonido del campo de sonido seleccionado. Se recomienda utilizar este ajuste.</li> <li>• "OFF": La fuente de entrada se mezcla para 2 canales.</li> </ul>
	"STRM" (Transmisión)	Muestra la información actual de la transmisión de audio. Visite la página 32 para obtener información sobre los formatos de audio soportados.
"HDMI >"	"CTRL" (Control para HDMI)	<ul style="list-style-type: none"> <li>• "ON": Está habilitada la función Control para HDMI. Los dispositivos conectados con un cable HDMI pueden controlarse entre sí.</li> <li>• "OFF": Apagado.</li> </ul>
	"TVSTB" (Modo de espera vinculado al TV)	<p>Esta función está disponible cuando se ajusta "CTRL" en "ON".</p> <ul style="list-style-type: none"> <li>• "AUTO": Si la entrada del sistema es "TV", el sistema se apaga automáticamente cuando apaga el TV.</li> <li>• "ON": El sistema se apaga automáticamente cuando se apaga el TV, con independencia de la entrada.</li> <li>• "OFF": El sistema no se apaga cuando apaga el TV.</li> </ul>
	"COLOR" (Color HDMI)	<ul style="list-style-type: none"> <li>• "AUTO": Detecta automáticamente el tipo de dispositivo externo y cambia a la configuración de color de coincidencia.</li> <li>• "YCBCR": Produce señales de vídeo YCbCr.</li> <li>• "RGB": Señales de vídeo con salidas RGB.</li> </ul>

Elementos del menú	Función
<b>"BT &gt;"</b> <b>(BLUETOOTH)</b> "BTAAC" (Codificación avanzada de audio a través de BLUETOOTH)	Puede seleccionar si el sistema utiliza o no AAC a través de BLUETOOTH. • <b>"ON"</b> : Active el códec AAC. • <b>"OFF"</b> : Desactive el códec AAC.
<div style="background-color: black; color: white; padding: 2px; text-align: center;"><b>Nota</b></div> <p>Si cambia la configuración "BTAAC" cuando se conecta un dispositivo BLUETOOTH, la configuración del códec se refleja únicamente después de la siguiente conexión.</p>	
"BTSTB" (Modo en espera BLUETOOTH)	Cuando el sistema tiene información de conexión, este se encuentra en modo en espera BLUETOOTH incluso cuando se apaga. • <b>"ON"</b> : Se habilita el modo en espera BLUETOOTH. • <b>"OFF"</b> : Se desactiva el modo en espera BLUETOOTH.
"INFO" (Información del dispositivo BLUETOOTH)	El nombre del dispositivo BLUETOOTH y la dirección del dispositivo aparecen en la pantalla del panel frontal. Aparece "NO DEVICE" si el sistema no está conectado a un dispositivo BLUETOOTH.
<b>"USB &gt;"</b> "REPT" (Modo de reproducción)	• <b>"NONE"</b> : Reproduce todas las pistas. • <b>"ONE"</b> : Repite una pista. • <b>"FLDER"</b> : Repite todas las pistas de una carpeta. • <b>"RANDM"</b> : Repite todas las pistas de una carpeta en orden aleatorio. • <b>"ALL"</b> : Repite todas las pistas.
<b>"SYS &gt;"</b> <b>(Sistema)</b> "ASTBY" (Modo en espera automático)	• <b>"ON"</b> : Activa la función en espera automática. Cuando no se opera el sistema durante aproximadamente 20 minutos, el sistema entra automáticamente en el modo en espera. • <b>"OFF"</b> : Apagado.
"VER" (Versión)	La información sobre la versión de firmware actual aparece en la pantalla del panel frontal.

### Utilizar la función Control para HDMI

La conexión de un dispositivo como un TV o un reproductor de Blu-ray Disc compatible con la función Control para HDMI\* mediante un cable HDMI (Cable HDMI de alta velocidad con Ethernet, no incluido) le permite operar el dispositivo de manera sencilla mediante un control remoto de TV.

Las siguientes funciones pueden utilizarse con la función Control para HDMI.

- Función de apagado del sistema
- Función de control de audio del sistema
- Canal de retorno de audio
- Función de reproducción con un solo toque

\* El Control para HDMI es una norma utilizada por CEC (Consumer Electronics Control, Control de Electrónica de Consumo) que permite a los dispositivos HDMI (Interfaz Multimedia de Alta Definición) controlarse los unos a los otros.

#### Nota

Estas funciones pueden funcionar con dispositivos distintos a los fabricados por Sony, pero su operación no está garantizada.

### Preparar el sudo de la función de Control para HDMI

Ajustar "HDMI>" - "CTRL" del sistema en la posición "ON" (página 19). El ajuste predeterminado es "ON".

Habilitar los ajustes de la función Control para HDMI para el TV y otros dispositivos conectados al sistema.

#### Consejo

Si activa la función Control para HDMI (sync "BRAVIA") cuando utilice un TV fabricado por Sony, se activa también automáticamente la función Control para HDMI del sistema. Cuando los ajustes se han completado, aparece "DONE" en la pantalla del panel frontal.

### Función de apagado del sistema

Al apagar el TV, el sistema se apagará automáticamente.

Ajustar "HDMI>" - "TVSTB" del sistema en la posición "ON" o "AUTO" (página 19). El ajuste predeterminado es "AUTO".

### Función de control de audio del sistema

Si enciende el sistema mientras ve la TV, el sonido del TV se escuchará desde los altavoces del sistema. El volumen del sistema se puede ajustar con el control remoto del TV.

Si el sonido del TV se escuchó desde los altavoces del sistema la última vez que vio la TV, el sistema se encenderá automáticamente cuando vuelva a encender el TV.

Las operaciones también pueden realizarse desde el menú del TV. Para más detalles, consulte el Manual de Instrucciones de su TV.

#### Notas

- El sonido únicamente sale del TV si se selecciona otra entrada distinta a la de "TV" al utilizar la función Imagen Doble en el TV. Al desactivar la función Imagen Doble, el sonido se escucha desde el sistema.
- El número del nivel de volumen del sistema se muestra en la pantalla del TV dependiendo del TV. Es posible que el número de volumen mostrado en el TV difiera del número de la pantalla del panel frontal del sistema.
- En función de los ajustes del TV, la función de control de audio del sistema puede no estar disponible. Para más detalles, consulte el Manual de Instrucciones de su TV.

### Canal de retorno de audio

Si el sistema está conectado a una toma HDMI IN del TV compatible con el Canal de retorno de audio, puede escuchar el sonido del TV desde los altavoces del sistema sin conectar un cable óptico digital.

En el sistema, seleccione "AUD >" - "TV AU" en la posición "AUTO" (página 19). El ajuste predeterminado es "AUTO".

#### Nota

Si el TV no está compatible con el Canal de retorno de audio, es necesario conectar un cable óptico digital (Diríjase a la Guía de inicio proporcionada).

### Función de reproducción con un solo toque

Cuando reproduzca contenidos en un dispositivo (reproductor de Blu-ray Disc, "PlayStation®4", etc.) conectado al TV, el sistema y el TV se encienden automáticamente, la entrada del sistema conmuta a la entrada para el TV y el sonido sale de los altavoces del sistema.

#### Notas

- Si el sonido del TV salió de los altavoces de este la última vez que vio el TV, el sistema no se enciende y el sonido y la imagen salen del TV incluso cuando se reproducen contenidos del dispositivo.
- En función del TV, la parte inicial del contenido que se está reproduciendo puede no reproducirse correctamente.

## Uso de la función Sync de "BRAVIA"

Además de la función Control para HDMI, también puede utilizar la siguiente función en dispositivos compatibles con la función sync de "BRAVIA".

- Función Selección de escena

#### Nota

Esta función es una función patentada de Sony. Esta función no puede utilizarse con productos distintos a los fabricados por Sony.

### Función Selección de escena

El campo de sonido del sistema se cambia automáticamente de acuerdo con los ajustes de la función Selección de escena o Modo de sonido del TV. Para más detalles, consulte el Manual de Instrucciones de su TV. Ajuste el campo de sonido en "CLEARAUDIO+" (página 14).



## Notas acerca de las conexiones HDMI

- Utilizar un cable HDMI de alta velocidad. Si utiliza un cable HDMI estándar, es posible que el contenido de 1080p no se visualice correctamente.
- Utilice un cable autorizado HDMI. Utilice un cable HDMI de alta velocidad de Sony con el logotipo del tipo de cable.
- No recomendamos el uso de un cable de conversión HDMI-DVI.
- Verifique la configuración del equipamiento conectado si la imagen es pobre o el sonido no sale del equipo conectado a través del cable HDMI.
- Las señales de audio (frecuencia de muestreo, longitud de bits, etc.) transmitidas desde una toma HDMI pueden ser eliminadas por el dispositivo conectado.
- El sonido puede interrumpirse al cambiar la frecuencia de muestreo o el número de canales de las señales de salida de audio del equipo de reproducción.
- Si el equipo conectado no es compatible con la tecnología de protección de derechos de autor (HDCP), la imagen y/o el sonido de la toma HDMI OUT de este sistema pueden estar distorsionados o pueden no salir. En este caso, compruebe las especificaciones del equipo conectado.

## Ahorro de energía en el modo en espera

Verifique que ya ha realizado los siguientes ajustes:

- El “CTRL” en “HDMI>” está colocado en posición “OFF” (página 19).
- El “BTSTB” en “BT >” está colocado en posición “OFF” (página 20).

## Montar el panel de altavoces y los de altavoces de sonido envolvente

Puede montar el panel de altavoces y los de altavoces de sonido envolvente en la pared.

### Notas

- Prepare unos tornillos (no suministrados) que sean apropiados para el material y la resistencia de la pared. Puesto que las paredes de yeso son especialmente frágiles, enrosque los tornillos en la viga de la pared. Instale los altavoces sobre una pared vertical y plana que esté reforzada.
- Asegúrese de subcontratar la instalación a su distribuidor de Sony o a técnicos cualificados, y preste especial atención a la seguridad durante la instalación.
- Sony no se responsabiliza de accidentes o daños causados por una instalación inadecuada, una pared de poca resistencia, una instalación incorrecta de los tornillos, desastres naturales, etc.

- 1** Prepare los tornillos (no suministrados) que sean apropiados para los orificios de la parte posterior del panel de altavoces o de los altavoces de sonido envolvente.

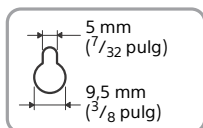
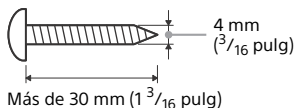

Orificio en la parte trasera de los altavoces

- 2** Fije los tornillos en la pared. El tornillo debería sobresalir como se muestra en la ilustración.

Para el panel de altavoces

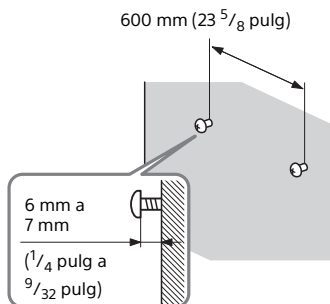

Para los altavoces de sonido envolvente

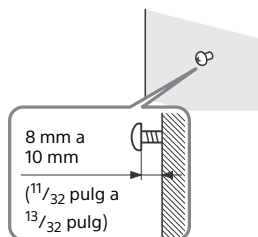

- 3** Cuelgue el panel de altavoces o los altavoces de sonido envolvente en los tornillos.

Alinee los orificios de la parte trasera de los altavoces con los tornillos.

Para el panel de altavoces

Cuelgue el panel de altavoces en los dos tornillos.

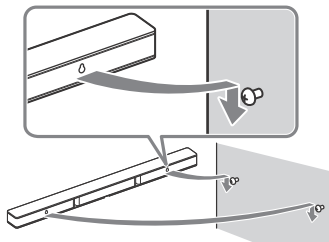

Para los altavoces de sonido envolvente

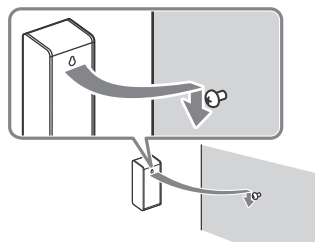

## Operar el sistema utilizando el control remoto

Apunte con el control remoto al sensor del control remoto del Altavoz de subgraves activo (subwoofer).

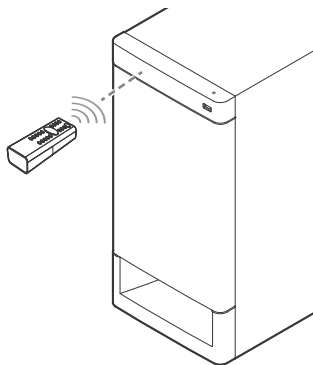

## Ajustar el volumen del Altavoz de subgraves activo (subwoofer)

El Altavoz de subgraves activo (subwoofer) está diseñado para la reproducción de sonidos graves o de baja frecuencia.

**Presione SW  $\triangleleft$  +/- para ajustar el volumen del Altavoz de subgraves activo (subwoofer).**

### Nota

Cuando la fuente de entrada no contenga muchos sonidos graves, como en programas de TV, el sonido del Altavoz de subgraves activo (subwoofer) puede resultar difícil de oír.

## Información adicional

### Precauciones

#### Sobre seguridad

- Si algún objeto sólido o líquido cae dentro del sistema, desenchúfelo y haga que sea revisado por personal certificado antes de volverlo a poner en funcionamiento.
- No toque el cable de alimentación de CA con las manos húmedas. Si lo hace puede ocasionar una descarga eléctrica.
- No se suba al panel de altavoces, al Altavoz de subgraves activo (subwoofer) o a los altavoces de sonido envolvente, ya que podría caerse y sufrir lesiones, o podría dañar el sistema.

#### En fuentes eléctricas

- Antes de operar el sistema, compruebe que el voltaje de operación es idéntico al voltaje de la red eléctrica local. El voltaje de operación aparece indicado en la placa de identificación situada en la parte trasera del Altavoz de subgraves activo (subwoofer).
- Si no va a utilizar el sistema durante mucho tiempo, asegúrese de desconectar el sistema del tomacorriente de pared. Para desconectar el cable de alimentación de CA, agarre el enchufe; nunca jale del cable.
- Una hoja del enchufe es más ancha que la otra por motivos de seguridad y se ajustará a la toma de pared únicamente en una posición. Si es incapaz de insertar completamente el enchufe en la toma, póngase en contacto con su distribuidor.
- El cable de alimentación de CA debe ser sustituido solamente por un técnico cualificado.

## Acerca de la acumulación de calor

Aunque el sistema se calienta durante la operación, esto no es una falla.

Si utiliza este sistema de manera continuada a un volumen alto, la temperatura del sistema aumenta considerablemente. Para no quemarse, no toque el sistema.

## Sobre el sitio

- Coloque el sistema en una ubicación con ventilación adecuada para evitar acumulación de calor en el sistema y prolongar su vida útil.
- No coloque el sistema cerca de fuentes de calor o en un lugar expuesto a la luz directa del sol, polvo excesivo o impactos mecánicos.
- No coloque el panel de altavoces, el Altavoz de subgraves activo (subwoofer) o los altavoces de sonido envolvente sobre una superficie blanda (alfombras, mantas, etc.), ni coloque nada en la parte trasera del panel de altavoces, del Altavoz de subgraves activo (subwoofer) o de los altavoces de sonido envolvente que pueda bloquear los orificios de ventilación y provocar averías.
- Si el sistema se utiliza en combinación con un TV, VCR, o pletina, pueden generarse ruidos y la calidad de la imagen podría reducirse. En tal caso, aleje el sistema del TV, el VCR o la pletina.
- Tenga cuidado al colocar el sistema sobre una superficie que cuente con un tratamiento especial (con cera, aceite, pulimento, etc.), puesto que la superficie podría sufrir decoloración o manchas.
- Evite cualquier posible accidente con las esquinas del panel de altavoces, del Altavoz de subgraves activo (subwoofer) y de los altavoces de sonido envolvente.
- Deje un espacio de 3 cm ( $1\frac{3}{16}$  pulg) o más bajo el panel de altavoces y los altavoces de sonido envolvente cuando los cuelgue en la pared.

## Sobre la operación

Antes de conectar otro equipo, asegúrese de apagar y desenchufar el sistema.

## Si aprecia irregularidades de color en una pantalla de TV cercana

Se pueden apreciar irregularidades de color en determinados tipos de TV.

- Si se aprecian irregularidades de color...  
Apague el TV y vuelva a encenderlo después de entre 15 y 30 minutos.
- Si se vuelven a apreciar irregularidades de color...  
Coloque el sistema más alejado del TV.

## Sobre la limpieza

Limpie el sistema con un paño suave y seco. No utilice ningún tipo de esponja abrasiva, polvo para tallar ni solvente como alcohol o bencina.

Si tiene preguntas o problemas relacionados con su sistema, consulte a su distribuidor Sony más cercano.

## Localización y corrección de fallas

Si experimenta cualquiera de las siguientes dificultades al utilizar el sistema, utilice esta guía de localización y corrección de fallas para ayudar a remediar el problema antes de solicitar reparaciones. Si el persiste alguno de los problemas, consulte a su distribuidor Sony más cercano.

## Generalidades

**El sistema no enciende.**

- Compruebe que el cable de alimentación de CA esté conectado firmemente.

**El sistema no funciona normalmente.**

- Desconecte el cable de alimentación de CA del tomacorriente de pared, luego vuelva a reconectar después de varios minutos.

**El sistema se apaga automáticamente.**

- La función en espera automática está activada. Coloque "ASTBY" en "SYS >" en la posición "OFF" (página 20).

**El sistema no se enciende incluso cuando el TV está encendido.**

- Coloque "HDMI>" - "CTRL" en la posición "ON" (página 19). El TV debe soportar la función Control para HDMI (página 21). Para más detalles, consulte el Manual de Instrucciones de su TV.
- Compruebe los ajustes del altavoz del TV. La alimentación del sistema se sincroniza con los ajustes del altavoz del TV. Para más detalles, consulte el Manual de Instrucciones de su TV.
- Si el sonido salió de los altavoces del TV la última vez, el sistema no se enciende incluso si el TV está encendido.

**El sistema se apaga cuando el TV se apaga.**

- Compruebe el ajuste de "HDMI>" - "TVSTB" (página 19). Cuando "TVSTB" se encuentra en la posición "ON", el sistema se apaga automáticamente cuando se apaga el TV, con independencia de la entrada.

**El sistema no se apaga incluso cuando el TV está apagado.**

- Compruebe el ajuste de "HDMI>" - "TVSTB" (página 19). Para apagar automáticamente el sistema con independencia de la entrada cuando apaga el TV, coloque "TVSTB" en la posición "ON". El TV debe soportar la función Control para HDMI (página 21). Para más detalles, consulte el Manual de Instrucciones de su TV.

**Sonido**

**No se escucha ningún sonido del TV desde el sistema.**

- Compruebe el tipo y la conexión del cable HDMI, del cable óptico digital o del cable de audio analógico conectado al sistema y al TV (consulte Guía de inicio suministrada).
- Cuando el sistema se conecte con un TV compatible con Canal de Retorno de Audio, asegúrese de que el sistema se conecte a una toma de entrada HDMI compatible con ARC del TV (consulte la Guía de inicio suministrada). Si el sonido sigue sin salir o si este se ve interrumpido, conecte el cable óptico digital suministrado y coloque "AUD >" - "TV AU" en la posición "OPT" (página 19).
- Si su TV no es compatible con Canal de retorno de audio, el sonido del TV no saldrá del sistema incluso cuando el sistema se conecte a la toma de entrada HDMI del TV. Para que el sonido del TV salga del sistema, conecte el cable óptico digital suministrado (consulte la Guía de inicio suministrada).

- Si el sonido no sale del sistema incluso cuando el sistema y el TV están conectados a través de un cable óptico digital o si el TV no tiene una toma de salida de sonido óptica digital, conecte un cable de audio analógico (no suministrado) y cambie la entrada al sistema a la posición "ANALOG" (página 12).
- Cambie la entrada del sistema a la posición "TV" (página 12).
- Aumente el volumen del sistema o cancele la función de silenciado.
- Dependiendo del orden en que conecte el TV y el sistema, es posible que el sistema se silencie y que aparezca "MUTING" en la pantalla del panel frontal del mismo. En este caso, encienda primero el TV, luego el sistema.
- Ajuste la configuración de los altavoces del Sistema de Audio del TV (BRAVIA). Consulte el Manual de Instrucciones de su TV sobre cómo ajustar el TV.
- Dependiendo del TV, y de las fuentes de reproducción, es posible que no salga sonido del sistema. Ajuste la configuración del formato de audio del TV en "PCM". Para más detalles, consulte el Manual de Instrucciones de su TV.

**El sonido se escucha tanto desde el sistema como desde el TV.**

- Silencie el sonido del sistema o del TV.

**No hay sonido o solo se escucha un nivel muy bajo de sonido por el Altavoz de subgraves activo (subwoofer).**

- Asegúrese de que el cable de alimentación de CA del Altavoz de subgraves activo (subwoofer) esté conectado adecuadamente (consulte la Guía de inicio suministrada).
- Presione SW  $\triangleleft$  + para aumentar el volumen del Altavoz de subgraves activo (subwoofer) (páginas 11, 25).

- El Altavoz de subgraves activo (subwoofer) sirve para reproducir los sonidos graves. En el caso de utilizar fuentes de entrada que contengan muy pocos componentes de sonidos graves (p.e., una emisión de TV), puede que el sonido del Altavoz de subgraves activo (subwoofer) sea difícil de escuchar.
- Cuando reproduzca contenido compatible con la tecnología de protección de derechos de autor (HDCP), no se escucha desde el Altavoz de subgraves activo (subwoofer).

**No se escucha ningún sonido o un sonido con un nivel muy bajo del dispositivo conectado al sistema desde este.**

- Presione  $\triangleleft$  + y compruebe el nivel de volumen (página 11).
- Presione  $\text{MUTE}$  o  $\triangleleft$  + para cancelar la función de silenciado (página 11).
- Asegúrese de que se ha seleccionado la fuente de entrada correcta. Debería probar otras fuentes de entrada presionando repetidamente INPUT (página 12).
- Compruebe que todos los cables del sistema y del dispositivo conectados están correctamente insertados.
- En función del formato de audio, puede que no salga sonido. Asegúrese de que el formato de audio sea compatible con el sistema (página 32).

**No hay sonido o solo se escucha un nivel muy bajo de sonido por los altavoces de sonido envolvente.**

- Asegúrese de que el cable de los altavoces de sonido envolvente esté conectado adecuadamente al Altavoz de subgraves activo (subwoofer) (consulte la Guía de inicio suministrada).

- El sonido multicanal que no se ha grabado como sonido envolvente no sale de los altavoces de sonido envolvente.
- Si desea transmitir sonido de 2 canales desde los altavoces de sonido envolvente, presione CLEARAUDIO+ y coloque el ajuste de campo de sonido en la posición "CLEARAUDIO+".
- En función de la fuente de sonido, el sonido procedente de los altavoces de sonido envolvente puede haberse grabado con un suave efecto de sonido.

**No puede obtenerse el efecto envolvente.**

- En función de la señal de entrada y del ajuste del campo de sonido, el procesamiento del sonido envolvente puede no funcionar correctamente. El efecto envolvente puede ser sutil, en función del programa o del disco.
- Para reproducir audio multicanal, compruebe el ajuste de la salida de audio digital del dispositivo conectado al sistema. Para más información, consulte el Manual de Instrucciones suministrado con el dispositivo conectado.

**Dispositivo USB**

**El dispositivo USB no es reconocido.**

- Intente lo siguiente:
  - ① Apague el sistema.
  - ② Extraiga y vuelva a conectar el dispositivo USB.
  - ③ Encienda el sistema.
- Asegúrese de que el dispositivo USB esté conectado firmemente al puerto  (USB).
- Verifique si el dispositivo USB o un cable está dañado.
- Verifique si el dispositivo USB está encendido.

- Si el dispositivo USB se conecta a través de un concentrador USB, desconéctelo y vuelva a conectarlo directamente en el Altavoz de subgraves activo (subwoofer).

**Dispositivo BLUETOOTH**

**No se puede completar la conexión BLUETOOTH.**

- Asegúrese de que el indicador LED azul está encendido (página 9).
- Asegúrese de que el dispositivo BLUETOOTH que se va a conectar está encendido y que la función BLUETOOTH está habilitada.
- Acerque el dispositivo BLUETOOTH al Altavoz de subgraves activo (subwoofer).
- Empareje nuevamente este sistema con el dispositivo BLUETOOTH. Puede que primero necesite cancelar el emparejamiento con este sistema utilizando su dispositivo BLUETOOTH.

**No se puede hacer el emparejamiento.**

- Acerque el dispositivo BLUETOOTH al Altavoz de subgraves activo (subwoofer).
- Asegúrese de que el sistema no reciba interferencias procedentes de un equipo LAN inalámbrico, otros dispositivos inalámbricos de 2,4 GHz o de un horno microondas. Si en la proximidades hay un dispositivo que genera radiación electromagnética, aleje el dispositivo del sistema.
- El emparejamiento no es posible si otros dispositivos BLUETOOTH están presentes alrededor del sistema. En este caso, apague los otros dispositivos BLUETOOTH.

**No se escucha sonido a través del dispositivo BLUETOOTH.**

- Asegúrese de que el indicador LED azul está encendido (página 9).

- Acerque el dispositivo BLUETOOTH al Altavoz de subgraves activo (subwoofer).
- Si hay un dispositivo que genera radiación electromagnética, como un equipo LAN inalámbrico, otros dispositivos BLUETOOTH o un horno de microondas cercano, aléjelo de este sistema.
- Retire cualquier obstáculo entre este sistema y el dispositivo BLUETOOTH o aleje este sistema del obstáculo.
- Vuelva a colocar el dispositivo BLUETOOTH conectado.
- Intente cambiar la frecuencia inalámbrica del router Wi-Fi, ordenador, etc. a la banda de 5 GHz.
- Aumente el volumen del dispositivo BLUETOOTH conectado.

#### **El sonido no está sincronizado con la imagen.**

- Cuando vea películas, puede oír el sonido con cierto retraso con relación a la imagen.

### **Control remoto**

#### **El control remoto no funciona.**

- Apunte con el control remoto al sensor de control remoto del Altavoz de subgraves activo (subwoofer) (páginas 9, 25).
- Retire cualquier obstáculo en el camino entre el control remoto y el Altavoz de subgraves activo (subwoofer).
- Reemplace las dos pilas del control remoto por otras nuevas, si tienen poca carga.
- Asegúrese de estar presionando el botón correcto en el control remoto.

#### **El control remoto del TV no funciona.**

- Instale el sistema de manera que no obstruya el sensor del control remoto del TV.

### **Otros**

#### **La función Control para HDMI no funciona correctamente.**

- Compruebe la conexión con el sistema (consulte la Guía de inicio suministrada).
- Habilite la función Control para HDMI en el TV. Para más detalles, consulte el Manual de Instrucciones de su TV.
- Espere un poco y vuelva a intentarlo. Si desconecta el sistema, le llevará un tiempo antes de que puedan realizarse operaciones. Espere 15 segundos o más y vuelva a intentarlo.
- Asegúrese de que los dispositivos conectados al sistema soportan la función Control para HDMI.
- Habilite la función Control para HDMI en los dispositivos conectados al sistema. Para más detalles, consulte el Manual de Instrucciones de su dispositivo.
- El tipo y el número de dispositivos que pueden ser controlados por la función Control para HDMI están restringidos por el estándar HDMI CEC tal como se indica a continuación:
  - Dispositivos de grabación (grabador de Blu-ray Disc, grabador de DVD, etc.): hasta 3 dispositivos
  - Dispositivos de reproducción (reproductor de Blu-ray Disc, reproductor de DVD, etc.): hasta 3 dispositivos
  - Dispositivos relacionados con el sintonizador: hasta 4 dispositivos
  - Sistema de audio (receptor/auricular): hasta 1 dispositivo (utilizado por este sistema)



Si aparece "PRTCT" en la pantalla del panel frontal del Altavoz de subgraves activo (subwoofer).

→ Presione  para apagar el sistema. Después de que se apague la pantalla, desconecte el cable de alimentación de CA y compruebe después que no haya nada que bloquee los orificios de ventilación del Altavoz de subgraves activo (subwoofer).

La pantalla del panel frontal del Altavoz de subgraves activo (subwoofer) no se ilumina.

→ Presione DIMMER para ajustar el brillo en la posición "BRIGHT" o "DARK", si se encuentra en la posición "OFF" (página 11).

Los sensores del TV no funcionan correctamente.

→ El sistema puede bloquear algunos sensores (como el sensor de brillo) y el receptor de control remoto de su TV, o el "emisor para gafas 3D (transmisión de infrarrojos)" de un TV 3D compatible con el sistema de gafas 3D de infrarrojos o la comunicación inalámbrica. Aleje el sistema del TV a una distancia que permita que dichos componentes funcionen correctamente. Para las ubicaciones de los sensores y del receptor de control remoto, consulte el Manual de Instrucciones suministrado con el TV.

## Reseteo

Si el sistema sigue sin funcionar bien, resetéelo de la siguiente manera. Asegúrese de utilizar las teclas táctiles en el Altavoz de subgraves activo (subwoofer) para llevar a cabo esta operación.

**1** Mientras mantiene presionado el **INPUT**, toque **VOL -** y  **simultáneamente durante 5 segundos.**

"RESET" aparece en la pantalla del panel frontal y los ajustes del menú y de los campos de sonido, etc. vuelven a su estado inicial.

**2** Desconecte el cable de alimentación de CA.

## Tipos de archivos reproducibles

Códec	Extensión
MP3 (MPEG-1 Audio Layer III)	.mp3
AAC	.m4a, .mp4*, .3gp*
WMA9 estándar	.wma
LPCM	.wav

\* El sistema no reproduce archivos con contenido de vídeo.

### Notas

- Es posible que algunos archivos no se reproduzcan dependiendo del formato de archivo, la codificación del archivo o la condición de grabación.
- Es posible que algunos archivos editados en una computadora personal no se puedan reproducir.
- El sistema no reproduce archivos codificados tal como DRM y Lossless.

- El sistema puede reconocer los siguientes archivos o carpetas en dispositivos USB:
  - hasta 200 carpetas
  - hasta 150 archivos/carpetas en una sola capa
- Es posible que algunos dispositivos USB no funcionen con este sistema.
- El sistema puede reconocer dispositivos de almacenamiento masivo (MSC).

## Formatos de audio soportados

Este sistema soporta los siguientes formatos de audio.

- Dolby Digital
- LPCM 2ch
- AAC

## Especificaciones

### Altavoz de subgraves activo (subwoofer) (SA-WRT3)

#### Sección del amplificador

##### Modelos de EE.UU.:

POTENCIA DE SALIDA Y DISTORSIÓN ARMÓNICA TOTAL: (FTC)

Delantero IZQ + Delantero DER:  
Con cargas de 2,5 ohms, ambos canales impulsados, de 200 Hz – 20.000 Hz; potencia nominal de 30 watts RMS mínimo por canal, no más del 1% de distorsión armónica total de 250 miliwatts para la salida nominal.

POTENCIA DE SALIDA (referencia):  
Delantero IZQ/Delantero DER/Sonido envolvente IZQ/Sonido envolvente DER:  
65 W (por canal a 2,5 ohms, 1 kHz)  
Central:  
170 W (a 4 ohms, 1 kHz)

Altavoz de subgraves activo (subwoofer):  
170 W (a 4 ohms, 1 kHz)

#### Modelos de Canadá:

POTENCIA DE SALIDA (nominal)  
Delantero IZQ + Delantero DER:  
35 W + 35 W (a 2,5 ohms, 1 kHz, 1% THD)

POTENCIA DE SALIDA (referencia):  
Delantero IZQ/Delantero DER/Sonido envolvente IZQ/Sonido envolvente DER:  
65 W (por canal a 2,5 ohms, 1 kHz)  
Central:  
170 W (a 4 ohms, 1 kHz)  
Altavoz de subgraves activo (subwoofer):  
170 W (a 4 ohms, 1 kHz)

#### Entradas

USB  
ANALOG IN  
TV IN (OPTICAL)

#### Salida

HDMI OUT (ARC)

#### Sección HDMI

Conector  
Tipo A (19 terminales)

#### Sección USB

Puerto  $\downarrow$  (USB)  
Tipo A

#### Sección BLUETOOTH

Sistema de comunicación  
Especificación BLUETOOTH versión 4.2

Salida  
Especificación BLUETOOTH potencia clase 1

Rango máximo de comunicación  
Campo visual de aproximadamente 25 m (82 pies)<sup>1)</sup>

Banda de frecuencia  
Banda de 2,4 GHz (2,4000 GHz – 2,4835 GHz)

Método de modulación  
FHSS (espectro ensanchado por salto de frecuencia)

Perfiles BLUETOOTH compatibles<sup>2)</sup>  
A2DP 1.2 (perfil de distribución de audio avanzado)  
AVRCP 1.6 (perfil de control remoto de audio y vídeo)

Códecs soportados<sup>3)</sup>  
SBC<sup>4)</sup>, AAC<sup>5)</sup>

Rango de transmisión (A2DP)  
20 Hz – 20.000 Hz (Frecuencia de muestreo 32 kHz, 44,1 kHz, 48 kHz)

- 1) El rango real variará dependiendo de los factores como obstáculos entre los dispositivos, campos magnéticos alrededor de un horno de microondas, electricidad estática, teléfonos inalámbricos, sensibilidad de recepción, desempeño de la antena, sistema operativo, aplicación de software, etc.
- 2) Los perfiles estándares de BLUETOOTH indican el propósito de la comunicación BLUETOOTH entre dispositivos.
- 3) Códec: Compresión de señal de audio y formato de conversión
- 4) Códec en subbandas
- 5) Codificación de audio avanzada

### Sección altavoz

Sistema de altavoces  
Sistema de altavoz de subgraves activo (subwoofer), Bass reflex

Altavoz  
160 mm (6 <sup>3</sup>/<sub>8</sub> pulg) de tipo cono

### Generalidades

Requisitos de energía  
120 V de CA, 60 Hz

Consumo de energía  
Encendido: 85 W  
En espera: 0,5 W o menos (modo de ahorro de energía)  
(Cuando "CTRL" en "HDMI>" y "BTSTB" en "BT >" están en la posición "OFF")  
En espera: 2,8 W o menos<sup>6)</sup>  
(Cuando "CTRL" en "HDMI>" o "BTSTB" en "BT >" están en la posición "ON")

Dimensiones (ancho/alto/profundo)  
(aprox.)  
190 mm × 392 mm × 315 mm  
(7 <sup>1</sup>/<sub>2</sub> pulg × 15 <sup>1</sup>/<sub>2</sub> pulg × 12 <sup>1</sup>/<sub>2</sub> pulg)

Peso (aprox.)  
7,8 kg (17 lb 4 oz)

- 6) El sistema pasará automáticamente al modo de ahorro de energía cuando no haya conexión HDMI ni historial de emparejamiento BLUETOOTH, con independencia de los ajustes realizados en "CTRL" en "HDMI>" y "BTSTB" en "BT >".

## Panel de altavoces (SS-RT3)

### Sección de altavoces Delantero IZQ/Delantero DER/Central

Sistema de altavoces  
Sistema de altavoz de rango completo, Bass reflex

Altavoz  
40 mm (1 <sup>5</sup>/<sub>8</sub> pulg) × 100 mm (4 pulg) de tipo cono × 3

Dimensiones (ancho/alto/profundo)  
(aprox.)  
900 mm × 52 mm × 70 mm  
(35 <sup>1</sup>/<sub>2</sub> pulg × 2 <sup>1</sup>/<sub>8</sub> pulg × 2 <sup>7</sup>/<sub>8</sub> pulg)

Peso (aprox.)  
2,1 kg (4 lb 11 oz)

### Altavoces de sonido envolvente (SS-SRT3)

Sistema de altavoces  
Sistema de altavoz de rango completo, Bass reflex

Altavoz  
65 mm (2 <sup>5</sup>/<sub>8</sub> pulg) de tipo cono

Dimensiones (ancho/alto/profundo)  
(aprox.)  
80 mm × 191 mm × 70 mm  
(3 <sup>1</sup>/<sub>4</sub> pulg × 7 <sup>5</sup>/<sub>8</sub> pulg × 2 <sup>7</sup>/<sub>8</sub> pulg)  
(piezas de proyección no incluidas)

Peso (aprox.)  
0,75 kg (1 lb 11 oz)

El diseño y las especificaciones están sujetas a cambios sin previo aviso.

## Sobre la comunicación BLUETOOTH

- Los dispositivos BLUETOOTH deben utilizarse dentro de aproximadamente 10 metros (33 pies) (distancia sin obstrucciones) uno del otro. El rango de comunicación efectiva se puede reducir en las siguientes condiciones.
  - Cuando una persona, objeto metálico, pared u otra obstrucción esté entre los dispositivos con una conexión BLUETOOTH
  - Ubicaciones donde está instalada una LAN inalámbrica
  - Alrededor de hornos de microondas que estén en uso
  - Ubicaciones donde se generan otras ondas electromagnéticas
- Los dispositivos BLUETOOTH y el dispositivo de LAN inalámbrica (IEEE 802.11b/g) utilizan la misma banda de frecuencia (2,4 GHz). Cuando utilice su dispositivo BLUETOOTH cerca de un dispositivo con capacidad de LAN inalámbrica, es posible que ocurra interferencia electromagnética. Esto podría ocasionar tasas de transferencia de datos bajas, ruido o incapacidad para conectarse. Si esto llegara a suceder, intente los siguientes remedios:
  - Use este sistema al menos a 10 metros (33 pies) de distancia del dispositivo de LAN inalámbrica.
  - Desactive la alimentación del dispositivo de LAN inalámbrica cuando utilice su dispositivo BLUETOOTH a menos de 10 metros (33 pies).
  - Instale este sistema y el dispositivo BLUETOOTH tan cerca uno del otro como sea posible.
- La transmisión de las ondas de radio de este sistema puede interferir con la operación de algunos dispositivos médicos.
  - Puesto que esta interferencia puede ocasionar fallas, siempre apague la energía de este sistema y del dispositivo BLUETOOTH en las siguientes ubicaciones:
    - En hospitales, trenes, aeronaves, gasolineras y en cualquier lugar donde haya gases inflamables
    - Cerca de puertas automáticas o alarmas de incendio
- Este sistema soporta funciones de seguridad que cumplen con la especificación BLUETOOTH para garantizar una conexión segura durante la comunicación utilizando tecnología BLUETOOTH. Sin embargo, esta seguridad puede ser insuficiente dependiendo del contenido de configuración y de otros factores, por lo que siempre tenga cuidado cuando realice comunicaciones utilizando tecnología BLUETOOTH.
- Sony no puede ser responsabilizado de ninguna manera por daños u otras pérdidas que resulten por las fugas de información durante la comunicación utilizando tecnología BLUETOOTH.
- La comunicación BLUETOOTH no necesariamente se garantiza con todos los dispositivos BLUETOOTH que tengan el mismo perfil que este sistema.

- Los dispositivos BLUETOOTH conectados con este sistema deben cumplir con la especificación BLUETOOTH recomendada por Bluetooth SIG, Inc., y deben estar certificados para cumplimiento. Sin embargo, incluso cuando un dispositivo cumple con la especificación BLUETOOTH, puede haber casos donde las características o especificaciones del dispositivo BLUETOOTH hagan imposible la conexión o conlleven a diferentes métodos de control, visualización o funcionamiento.
- Es posible que se produzca ruido o que el audio se corte dependiendo del dispositivo BLUETOOTH conectado con este sistema, el entorno de las comunicaciones o las condiciones circundantes.





**HDMI**

Made for  
 iPhone | iPod

Conçu pour  
 iPhone | iPod

---

<http://www.sony.net/>



\* 4 5 8 7 7 7 1 1 5 \* (1)